

NOKIA

User Guide
Manual del Usuario

Nokia 1606 User Guide

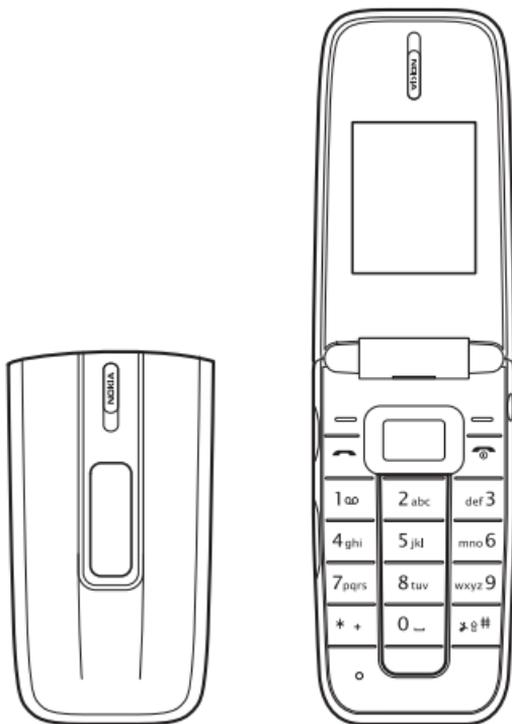

Nota: La traducción en español de este manual inicia en la página 39.

9207732
Issue 1b EN

© 2008 Nokia. All rights reserved.

Reproduction, transfer, distribution, or storage of part or all of the contents in this document in any form without the prior written permission of Nokia is prohibited.

Nokia, Nokia Connecting People, and Navi are trademarks or registered trademarks of Nokia Corporation. Nokia tune is a sound mark of Nokia Corporation. Other product and company names mentioned herein may be trademarks or tradenames of their respective owners.



Includes RSA BSAFE cryptographic or security protocol software from RSA Security.

Nokia operates a policy of ongoing development. Nokia reserves the right to make changes and improvements to any of the products described in this document without prior notice.

TO THE MAXIMUM EXTENT PERMITTED BY APPLICABLE LAW, UNDER NO CIRCUMSTANCES SHALL NOKIA OR ANY OF ITS LICENSORS BE RESPONSIBLE FOR ANY LOSS OF DATA OR INCOME OR ANY SPECIAL, INCIDENTAL, CONSEQUENTIAL OR INDIRECT DAMAGES HOWSOEVER CAUSED.

THE CONTENTS OF THIS DOCUMENT ARE PROVIDED "AS IS". EXCEPT AS REQUIRED BY APPLICABLE LAW, NO WARRANTIES OF ANY KIND, EITHER EXPRESS OR IMPLIED, INCLUDING, BUT NOT LIMITED TO, THE IMPLIED WARRANTIES OF MERCHANTABILITY AND FITNESS FOR A PARTICULAR PURPOSE, ARE MADE IN RELATION TO THE ACCURACY, RELIABILITY OR CONTENTS OF THIS DOCUMENT. NOKIA RESERVES THE RIGHT TO REVISE THIS DOCUMENT OR WITHDRAW IT AT ANY TIME WITHOUT PRIOR NOTICE.

Reverse engineering of any software in the Nokia device is prohibited to the extent permitted by applicable law. Insofar as this user guide contains any limitations on Nokia's representations, warranties, damages and liabilities, such limitations shall likewise limit any representations, warranties, damages and liabilities of Nokia's licensors.

The availability of particular products and applications and services for these products may vary by region. Please check with your Nokia dealer for details, and availability of language options.

Export controls

This device may contain commodities, technology or software subject to export laws and regulations from the US and other countries.

Diversion contrary to law is prohibited.

FCC/INDUSTRY CANADA NOTICE

Your device may cause TV or radio interference (for example, when using a telephone in close proximity to receiving equipment). The FCC or Industry Canada can require you to stop using your telephone if such interference cannot be eliminated. If you require assistance, contact your local service facility. This device complies with part 15 of the FCC rules. Operation is subject to the following two conditions: (1) This device may not cause harmful interference, and (2) this device must accept any interference received, including interference that may cause undesired operation. Any changes or modifications not expressly approved by Nokia could void the user's authority to operate this equipment.

9207732/Issue 1b EN

Contents

SAFETY	5
1. Get started	9
Install and remove battery	9
Charge the battery.....	10
Switch your device on or off	11
Normal operating position	11
2. Your device	12
Keys and parts (front)	12
Keys and parts (Side and Back).....	13
3. Main features	14
Make and answer a call	15
Loudspeaker	15
Flashlight.....	15
Write text	16
Messaging	16
Contacts.....	17
Connectivity.....	18
4. Enhancements	19
5. Battery information	20
Charging and discharging.....	20
Nokia battery authentication guidelines.....	23
Care and maintenance	25
Additional safety information	27

SAFETY

Read these simple guidelines. Not following them may be dangerous or illegal. Read the complete user guide for further information.



SWITCH ON SAFELY

Do not switch the device on when wireless phone use is prohibited or when it may cause interference or danger.



ROAD SAFETY COMES FIRST

Obey all local laws. Always keep your hands free to operate the vehicle while driving. Your first consideration while driving should be road safety.



INTERFERENCE

All wireless devices may be susceptible to interference, which could affect performance.



SWITCH OFF IN RESTRICTED AREAS

Follow any restrictions. Switch the device off in aircraft, near medical equipment, fuel, chemicals, or blasting areas.



QUALIFIED SERVICE

Only qualified personnel may install or repair this product.



ENHANCEMENTS AND BATTERIES

Use only approved enhancements and batteries. Do not connect incompatible products.



WATER-RESISTANCE

Your device is not water-resistant. Keep it dry.

■ About your device

The wireless device described in this guide is approved for use on the CDMA 800, 1700, 1900 and 2100 MHz networks. Contact your service provider for more information about networks.

When using the features in this device, obey all laws and respect local customs, privacy and legitimate rights of others, including copyrights.

Copyright protection may prevent some images, music, and other content from being copied, modified, or transferred.



Warning: To use any features in this device, other than the alarm clock, the device must be switched on. Do not switch the device on when wireless device use may cause interference or danger.

Remember to make back-up copies or keep a written record of all important information stored in your device.

When connecting to any other device, read its user guide for detailed safety instructions. Do not connect incompatible products.

■ Network services

To use the device you must have service from a wireless service provider. Many of the features require special network features. These features are not available on all networks; other networks may require that you make specific arrangements with your service provider before you can use the network services. Your service provider can give you instructions and explain what charges will apply. Some networks may have limitations that affect how you can use network services. For instance, some networks may not support all language-dependent characters and services.

Your service provider may have requested that certain features be disabled or not activated in your device. If so, these features will not appear on your device menu. Your device may also have a special configuration such as changes in menu names, menu order, and icons. Contact your service provider for more information.

This device supports WAP 2.0 protocols (HTTP and SSL) that run on TCP/IP protocols. Some features of this device, such as sending e-mails, browsing websites, and downloading files require network support for these technologies.

■ Nokia support on the web

Check www.nokia.com/support or your local Nokia web site for the latest guides, additional information, downloads, and services related to your Nokia product.

1. Get started

■ Install and remove battery



Note: Always switch the device off and disconnect the charger before removing the battery.

1. Insert your finger into the finger grip (1), and pry the back cover upward to remove it.
2. Insert the battery into the battery slot (2). Push down on the other end of the battery.
3. Insert your finger into the groove on the end of battery and remove the battery from the battery slot (2).
4. Align the battery cover with the back of the device, and engage the tabs on the battery cover with the slots of the phone (3), then progressively engage the snaps towards the bottom of the phone (4).



■ Charge the battery



Warning: Use only batteries, chargers, and enhancements approved by Nokia for use with this particular model. The use of any other types may invalidate any approval or warranty, and may be dangerous.

For availability of approved enhancements, please check with your dealer.

When you disconnect the power cord of any enhancement, grasp and pull the plug, not the cord.

1. Connect the charger to a wall socket.
2. Insert the charger output plug into the USB jack at the left side of the device.

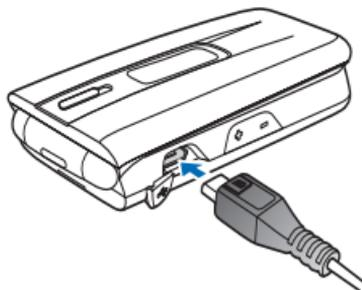

If the battery is completely discharged, it may take a few seconds before the charging indicator appears on the display or before any calls can be made.

■ Switch your device on or off

Press and hold the power key for at least three seconds.



■ Normal operating position

Your device has an internal antenna. Use the device only in its normal operating position.



Note: As with any radio transmitting device, avoid touching the antenna area unnecessarily while the antenna is transmitting or receiving. Contact with such an antenna affects the communication quality and may cause the device to operate at a higher power level than otherwise needed and may reduce the battery life.

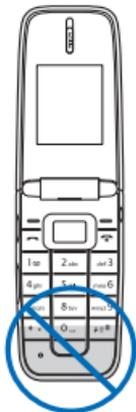

2. Your device

■ Keys and parts (front)

1. Signal strength
2. Main display
3. Send key
4. Navi™ key; hereafter referred to as scroll key
5. Microphone
6. Keypad
7. Power/End key
8. Selection key
9. Selection key functions
10. Battery level
11. Earpiece

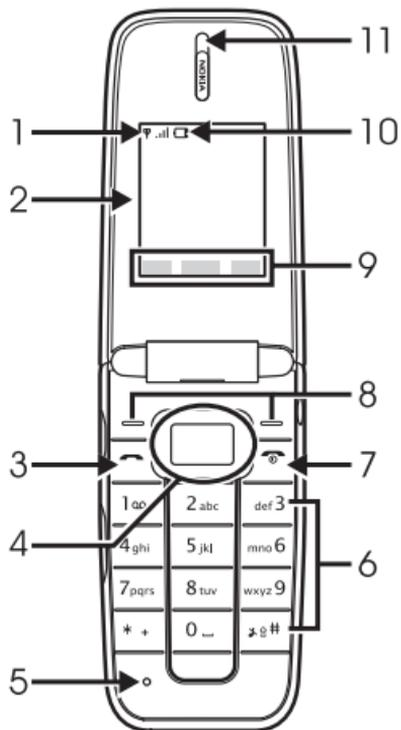

■ Keys and parts (Side and Back)

1. Charger port
2. Volume key
3. Mini display
4. Flashlight button
5. Headset port
6. Flashlight

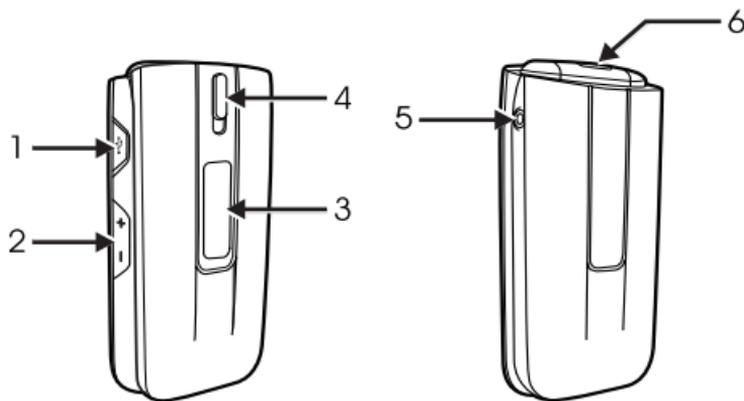

3. Main features

Select **Menu** to access the following features:

Messaging – to create, send, open, and manage messages

Contacts – to save names and phone numbers in the phone memory

Log – to access phone numbers of missed, received, and dialed calls

Settings – to set up various features of your device

Gallery – to save images, music files, tones, and recordings to a folder

Organizer – to access alarm clock, calendar, calculator, notes, to-do list, countdown timer, and stopwatch

Applications – to download applications to your device

Mobile web – to access various mobile internet services with your phone browser

Extras – to access games and collection folders

■ Make and answer a call

To make a call, enter the phone number, including the country code and area code, if necessary, and press the send key. Press the volume key to adjust the volume of the earpiece or headset during the call.

To answer a call, press the send key. To end a call or to reject an incoming call, press the end key.

■ Loudspeaker

To use the loud speaker or the earpiece of the device during a call, select *Loudsp.* or *Handset*.



Warning: Do not hold the device near your ear when the loudspeaker is in use because the volume may be extremely loud.

■ Flashlight

To turn the flashlight on or off, press and hold the flashlight button. The flashlight may be used when the device is switched on or off. It does not work when the fold is open.

■ Write text

You can enter text using traditional  **ABC** or predictive  **ABC** text input. To use traditional text input, press the key repeatedly until the letter appears. To turn on predictive text input when writing, select **Options** > *Prediction on*; to turn it off, select **Options** > *Prediction off*.

When using predictive text input, press each key once for a single letter. If the displayed word is the one you want, press **O**, and start writing the next word. If not, press ***** repeatedly to view other word options. If **?** is displayed after the word, the word is not in the dictionary. To add the word to the dictionary, select **Spell**, enter the word (using traditional text input), and select **Save**.

Tips for writing text: to add a space, press **O**. To change the text input method, press **#** repeatedly, and check the indicator at the top of the display. To add a number, press and hold the relevant number key. To display a list of special characters when using traditional text input, press *****; when using predictive text input, press and hold *****.

■ Messaging

The message service can only be used when supported by your network or service provider.

To send a text message:

1. Select **Menu** > *Messaging* > *Text messages* > *Create message*.
2. Enter the phone number, or select **Add** to retrieve a number from your contacts.
3. Write the message.
4. Select **Send**.

To delete all messages in a folder, select **Menu** > *Messaging* > *Text messages* > *Delete messages* and the folder.

To send a multimedia message:

1. Select **Menu** > *Messaging* > *multimedia messages* > *Create message*.
2. Select **Insert** to insert a file.
3. Press navi key to select the second and third files.
4. Select **Send** to insert the files into the message.
5. Enter the phone number.
6. Enter a subject for the message, and select **Send**.

■ **Contacts**

You can have up to 400 contacts with multiple numbers and text notes for each contact in your device.

To search for a contact, select [Menu](#) > [Contacts](#) > [Names](#), enter the first character of the name, and scroll to the contact you want. To edit a contact, select [Details](#). To add or delete contacts, select [Options](#).

■ Connectivity

You can transfer data between your device and a compatible PC by using a CA-101 USB data cable.



Important: To make a call, disconnect the USB data cable from the device.

To ask for the purpose of the connection each time the cable is connected, select [Menu](#) > [Settings](#) > [Connectivity](#) > [USB data cable](#) > [Ask on connection](#).

To transfer phone data and files between your device and PC using Nokia PC Suite.

1. Connect your PC and your device with a CA-101 USB data cable.
2. Select [PC Suite](#) when asked to select the connection mode.

You can now use PC Suite to connect to your device.

4. Enhancements



For availability of approved enhancements, please check with your dealer. When you disconnect the power cord of any enhancement, grasp and pull the plug, not the cord.



Warning: Use only batteries, chargers, and enhancements approved by Nokia for use with this particular model. The use of any other types may invalidate any approval or warranty, and may be dangerous.

Power

- Standard 700mAh Li-Ion Battery (BL-4B)
- Travel Charger (AC-6U)
- Car Power Adapter (DC-6)

Audio

- Headset (HS-9)



Warning: When you use the headset, your ability to hear outside sounds may be affected. Do not use the headset where it can endanger your safety.

5. Battery information

■ Charging and discharging

Your device is powered by a rechargeable battery. The battery intended for use with this device is BL-4B. This device is intended for use when supplied with power from the following chargers: AC-6U. The battery can be charged and discharged hundreds of times, but it will eventually wear out. When the talk and standby times are noticeably shorter than normal, replace the battery. Use only Nokia approved batteries, and recharge your battery only with Nokia approved chargers designated for this device. Use of an unapproved battery or charger may present a risk of fire, explosion, leakage, or other hazard.

If a battery is being used for the first time or if the battery has not been used for a prolonged period, it may be necessary to connect the charger, then disconnect and reconnect it to begin charging the battery. If the battery is completely discharged, it may take several minutes before the charging indicator appears on the display or before any calls can be made.

Always switch the device off and disconnect the charger before removing the battery.

Unplug the charger from the electrical plug and the device when not in use. Do not leave a fully charged battery connected to a charger, since overcharging may shorten its lifetime. If left unused, a fully charged battery will lose its charge over time.

Use the battery only for its intended purpose. Never use any charger or battery that is damaged. Keep your battery out of the reach of small children.

Do not short-circuit the battery. Accidental short-circuiting can occur when a metallic object such as a coin, clip, or pen causes direct connection of the positive (+) and negative (-) terminals of the battery. (These look like metal strips on the battery.) This might happen, for example, when you carry a spare battery in your pocket or purse. Short-circuiting the terminals may damage the battery or the connecting object.

Always try to keep the battery between 15°C and 25°C (59°F and 77°F). Extreme temperatures reduce the capacity and lifetime of the battery. A device with a hot or cold battery may not work temporarily. Battery performance is particularly limited in temperatures well below freezing.

Do not dispose of batteries in a fire as they may explode. Batteries may also explode if damaged. Dispose of batteries according to local regulations. Please recycle when possible. Do not dispose as household waste.

Do not dismantle, cut, open, crush, bend, deform, puncture, or shred cells or batteries. In the event of a battery leak, do not allow the liquid to come in contact with the skin or eyes. In the event of such a leak, flush your skin or eyes immediately with water, and seek medical help.

Do not modify, remanufacture, attempt to insert foreign objects into the battery, or immerse or expose it to water or other liquids.

Improper battery use may result in a fire, explosion, or other hazard. If the device or battery is dropped, especially on a hard surface, and you believe the battery has been damaged, take it to a service center for inspection before continuing to use it.

■ Nokia battery authentication guidelines

Always use original Nokia batteries for your safety. To check that you are getting an original Nokia battery, purchase it from an authorized Nokia dealer, and inspect the hologram label using the following steps:

Successful completion of the steps is not a total assurance of the authenticity of the battery. If you have any reason to believe that your battery is not an authentic, original Nokia battery, you should refrain from using it, and take it to the nearest authorized Nokia service point or dealer for assistance. Your authorized Nokia service point or dealer will inspect the battery for authenticity. If authenticity cannot be verified, return the battery to the place of purchase.

Authenticate hologram

1. When you look at the hologram on the label, you should see the Nokia connecting hands symbol from one angle and the Nokia Original Enhancements logo when looking from another angle.



2. When you angle the hologram left, right, down and up, you should see 1, 2, 3 and 4 dots on each side respectively.



What if your battery is not authentic?

If you cannot confirm that your Nokia battery with the hologram on the label is an authentic Nokia battery, please do not use the battery. Take it to the nearest authorized Nokia service point or dealer for assistance. The use of a battery that is not approved by the manufacturer may be dangerous and may result in poor performance and damage to your device and its enhancements. It may also invalidate any approval or warranty applying to the device. To find out more about original Nokia batteries, visit www.nokia.com/battery.

Care and maintenance

Your device is a product of superior design and craftsmanship and should be treated with care. The following suggestions will help you protect your warranty coverage.

- Keep the device dry. Precipitation, humidity, and all types of liquids or moisture can contain minerals that will corrode electronic circuits. If your device does get wet, remove the battery, and allow the device to dry completely before replacing it.
- Do not use or store the device in dusty, dirty areas. Its moving parts and electronic components can be damaged.
- Do not store the device in hot areas. High temperatures can shorten the life of electronic devices, damage batteries, and warp or melt certain plastics.
- Do not store the device in cold areas. When the device returns to its normal temperature, moisture can form inside the device and damage electronic circuit boards.
- Do not attempt to open the device other than as instructed in this guide.
- Do not drop, knock, or shake the device. Rough handling can break internal circuit boards and fine mechanics.

- Do not use harsh chemicals, cleaning solvents, or strong detergents to clean the device.
- Do not paint the device. Paint can clog the moving parts and prevent proper operation.
- Use only the supplied or an approved replacement antenna. Unauthorized antennas, modifications, or attachments could damage the device and may violate regulations governing radio devices.
- Use chargers indoors.
- Always create a backup of data you want to keep, such as contacts and calendar notes.
- To reset the device from time to time for optimum performance, power off the device and remove the battery.

These suggestions apply equally to your device, battery, charger, or any enhancement. If any device is not working properly, take it to the nearest authorized service facility for service.

Additional safety information

■ Small children

Your device and its enhancements may contain small parts. Keep them out of the reach of small children.

■ Operating environment

This device meets RF exposure guidelines when used either in the normal use position against the ear or when positioned at least 2.2 centimeters (7/8 inches) away from the body. When a carry case, belt clip, or holder is used for body-worn operation, it should not contain metal and should position the device the above-stated distance from your body.

To transmit data files or messages, this device requires a quality connection to the network. In some cases, transmission of data files or messages may be delayed until such a connection is available. Ensure the above separation distance instructions are followed until the transmission is completed.

Parts of the device are magnetic. Metallic materials may be attracted to the device. Do not place credit cards or other magnetic storage media near the device, because information stored on them may be erased.

■ Medical devices

Operation of any radio transmitting equipment, including wireless devices, may interfere with the functionality of inadequately protected medical devices. Consult a physician or the manufacturer of the medical device to determine if they are adequately shielded from external RF energy or if you have any questions. Switch off your device in health care facilities when any regulations posted in these areas instruct you to do so. Hospitals or health care facilities may be using equipment that could be sensitive to external RF energy.

Implanted medical devices

Manufacturers of medical devices recommend that a minimum separation of 15.3 centimeters (6 inches) should be maintained between a wireless device and an implanted medical device, such as a pacemaker or implanted cardioverter defibrillator, to avoid potential interference with the medical device. Persons who have such devices should:

- Always keep the wireless device more than 15.3 centimeters (6 inches) from the medical device when the wireless device is turned on.
- Not carry the wireless device in a breast pocket.
- Hold the wireless device to the ear opposite the medical device to minimize the potential for interference.
- Turn the wireless device off immediately if there is any reason to suspect that interference is taking place.

- Read and follow the directions from the manufacturer of their implanted medical device.

If have any questions about using your wireless device with an implanted medical device, consult your health care provider.

Hearing aids

Some digital wireless devices may interfere with some hearing aids. If interference occurs, consult your service provider.

Hearing aid compatibility

Your mobile device model complies with FCC rules governing hearing aid compatibility. These rules require an M3 microphone or higher value. The M-value, shown on the device box, refers to lower radio frequency (RF) emissions. A higher M-value generally indicates that a device model has a lower RF emissions level, which may improve the likelihood that the device will operate with certain hearing aids. Some hearing aids are more immune than others to interference. Please consult your hearing health professional to determine the M-rating of your hearing aid and whether your hearing aid will work with this device.

This device includes a setting for direct connection to telecoil-equipped hearing aids. When both the telecoil hearing aid (T switch) and the phone telecoil are activated, using the device with the aided ear will provide a direct connection for audio through your hearing aid. The quality of sound depends on the type of hearing

aid used. You should test the device with the telecoil setting activated to determine whether your audio performance improves. Using the telecoil hearing-aid setting consumes additional battery power.

More information on accessibility can be found at www.nokiaaccessibility.com.

■ Vehicles

RF signals may affect improperly installed or inadequately shielded electronic systems in motor vehicles such as electronic fuel injection systems, electronic antiskid (antilock) braking systems, electronic speed control systems, and air bag systems. For more information, check with the manufacturer, or its representative, of your vehicle or any equipment that has been added.

Only qualified personnel should service the device or install the device in a vehicle. Faulty installation or service may be dangerous and may invalidate any warranty that may apply to the device. Check regularly that all wireless device equipment in your vehicle is mounted and operating properly. Do not store or carry flammable liquids, gases, or explosive materials in the same compartment as the device, its parts, or enhancements. For vehicles equipped with an air bag, remember that air bags inflate with great force. Do not place objects, including installed or portable wireless equipment in the area over the air bag or in the air bag deployment area.

If in-vehicle wireless equipment is improperly installed and the air bag inflates, serious injury could result.

Using your device while flying in aircraft is prohibited. Switch off your device before boarding an aircraft. The use of wireless teledevices in an aircraft may be dangerous to the operation of the aircraft, disrupt the wireless telephone network, and may be illegal.

■ Potentially explosive environments

Switch off your device when in any area with a potentially explosive atmosphere, and obey all signs and instructions. Potentially explosive atmospheres include areas where you would normally be advised to turn off your vehicle engine. Sparks in such areas could cause an explosion or fire resulting in bodily injury or even death. Switch off the device at refuelling points such as near gas pumps at service stations. Observe restrictions on the use of radio equipment in fuel depots, storage, and distribution areas; chemical plants; or where blasting operations are in progress. Areas with a potentially explosive atmosphere are often, but not always, clearly marked. They include below deck on boats, chemical transfer or storage facilities and areas where the air contains chemicals or particles such as grain, dust, or metal powders. You should check with the manufacturers of vehicles using liquefied petroleum gas (such as propane or butane) to determine if this device can be safely used in their vicinity.

■ Emergency calls



Important: This device operates using radio signals, wireless networks, landline networks, and user-programmed functions. Connections in all conditions cannot be guaranteed. You should never rely solely on any wireless device for essential communications like medical emergencies.

To make an emergency call:

1. If the device is not on, switch it on. Check for adequate signal strength. Depending on your device, you may also need to complete the following:
 - Remove certain call restrictions you have activated in your device.
2. Press the end key as many times as needed to clear the display and ready the device for calls.
3. Enter the official emergency number for your present location. Emergency numbers vary by location.
4. Press the send key.

When making an emergency call, give all the necessary information as accurately as possible. Your wireless device may be the only means of communication at the scene of an accident. Do not end the call until given permission to do so.

■ Certification information (SAR)

This mobile device meets guidelines for exposure to radio waves. Your mobile device is a radio transmitter and receiver. It is designed not to exceed the limits for exposure to radio waves recommended by international guidelines. These guidelines were developed by the independent scientific organization ICNIRP and include safety margins designed to assure the protection of all persons, regardless of age and health.

The exposure guidelines for mobile devices employ a unit of measurement known as the Specific Absorption Rate or SAR. The SAR limit stated in the ICNIRP guidelines is 2.0 watts/kilogram (W/kg) averaged over 10 grams of tissue. Tests for SAR are conducted using standard operating positions with the device transmitting at its highest certified power level in all tested frequency bands. The actual SAR level of an operating device can be below the maximum value because the device is designed to use only the power required to reach the network. That amount changes depending on a number of factors such as how close you are to a network base station. The highest SAR value under the ICNIRP guidelines for use of the device at the ear is 0.97 W/kg.

Use of device accessories and enhancements may result in different SAR values. SAR values may vary depending on national reporting and testing requirements and the network band. Additional SAR information may be provided under product information at [**www.nokia.com**](http://www.nokia.com).

Your mobile device is also designed to meet the requirements for exposure to radio waves established by the Federal Communications Commission (USA) and Industry Canada. These requirements set a SAR limit of 1.6 W/kg averaged over one gram of tissue. The highest SAR value reported under this standard during product certification for use at the ear is 1.38 W/kg and when properly worn on the body is 0.41 W/kg.

■ Technical information

Feature	Specification
Dimensions	Width 45 mm Length 85 mm Depth 16.5 mm
Weight	76 g with BL-4B Li-Ion battery
Wireless networks	CDMA 800, 1700, 1900, and 2100 MHz
Volume	48 cc
PCS Frequency range (Tx)	1851.25-1908.75 MHz
PCS Frequency range (Rx)	1931.25-1988.75 MHz
Cell Frequency range (Tx)	824.70-848.31 MHz
Cell Frequency range (Rx)	869.70-893.31 MHz
AWS Frequency range (Tx)	1711.25-1753.75 MHz
AWS Frequency range (Rx)	2111.25-2153.75 MHz
GPS Frequency	1575 MHz

■ Battery information

This section provides information about battery charging times with the travel charger (AC-6U), and talk and standby times. The information in this section is subject to change. For more information, contact your service provider.



Important: Battery talk and standby times are estimates only and depend on signal strength, network conditions, features used, battery age and condition, temperatures to which battery is exposed, use in digital mode, and many other factors. The amount of time a device is used for calls will affect its standby time. Likewise, the amount of time that the device is turned on and in the standby mode will affect its talk time.

Charging times

The following charging times are approximate:

Charger	AC-6U
BL-4B 700 mAh Li-Ion battery	Up to 3 hours

Talk and standby times

Operation times are estimates only and depend on signal strength, phone use, network conditions, features used, battery age and condition (including charging habits), temperatures to which the battery is exposed, and many other factors.

Function	Digital
Talk time	Up to 3.5 hours
Standby time	Up to 11 days

Notes

Manual del Usuario de Nokia 1606

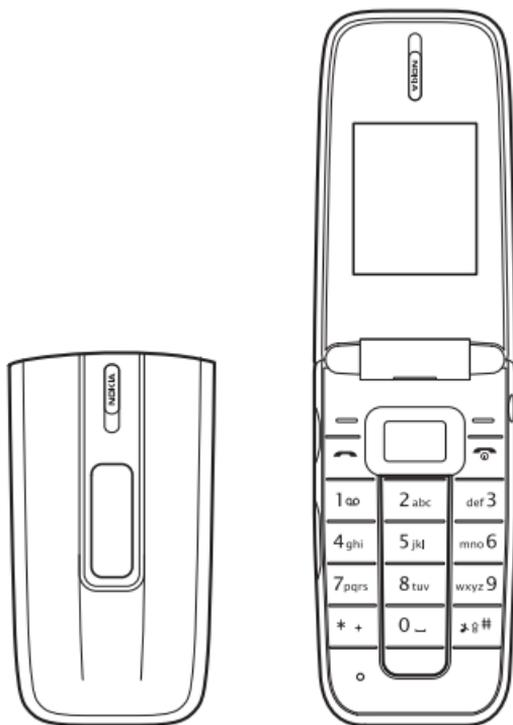

9207732
Edición 1b ESP

© 2008 Nokia. Todos los derechos reservados.

Se prohíbe la duplicación, la transferencia, la distribución o el almacenamiento parcial o total del contenido de este documento, de cualquier manera, sin el consentimiento previo por escrito de Nokia.

Nokia, Nokia Connecting People y Navi son marcas comerciales o marcas registradas de Nokia Corporation. Nokia tune es una marca de sonido de Nokia Corporation. Otros nombres de productos y compañías aquí mencionados pueden ser marcas comerciales o nombres comerciales de sus respectivos propietarios.



Incluye software de protocolo de seguridad o criptográfico RSA BSAFE de RSA Security.

Nokia cuenta con una política de desarrollo continuo. Nokia se reserva el derecho de introducir cambios y mejoras en cualquiera de los productos descritos en este documento sin previo aviso.

SEGÚN EL MÁXIMO ALCANCE PERMITIDO POR LA LEGISLACIÓN VIGENTE, EN NINGUNA CIRCUNSTANCIA, NOKIA O SUS LICENCIANTES SERÁN RESPONSABLES DE LAS PÉRDIDAS DE DATOS O DE GANANCIAS NI DE LOS DAÑOS ESPECIALES, INCIDENTALES, RESULTANTES O INDIRECTOS, INDEPENDIEMENTE DE CÓMO HAYAN SIDO CAUSADOS.

EL CONTENIDO DE ESTE DOCUMENTO SE PROVEE "TAL COMO ESTÁ". A MENOS QUE LO REQUIERA LA LEGISLACIÓN VIGENTE, NO SE OTORGARÁ NINGUNA GARANTÍA, SEA EXPRESA O IMPLÍCITA, EN RELACIÓN CON LA PRECISIÓN, LA CONFIABILIDAD O EL CONTENIDO DE ESTE DOCUMENTO, INCLUIDAS, CON MERO CARÁCTER ENUNCIATIVO, LAS GARANTÍAS IMPLÍCITAS DE COMERCIALIZACIÓN Y DE IDONEIDAD PARA UN FIN DETERMINADO. NOKIA SE RESERVA EL DERECHO DE MODIFICAR ESTE DOCUMENTO O DISCONTINUAR SU USO EN CUALQUIER MOMENTO SIN PREVIO AVISO.

Según el máximo alcance permitido por la legislación vigente, se prohíbe la ingeniería inversa de cualquier software en el dispositivo Nokia. En la medida en que este manual contenga limitaciones acerca de las representaciones, las garantías, los daños y las responsabilidades de Nokia, dichas limitaciones restringirán asimismo todas las representaciones, las garantías, los daños y las responsabilidades de los licenciantes de Nokia.

La disponibilidad de productos específicos y de aplicaciones y servicios para dichos productos puede variar de una región a otra. Comuníquese con su distribuidor Nokia para obtener información adicional y consultar la disponibilidad de opciones de idiomas.

Controles de exportación

Este dispositivo puede contener materias primas, tecnología o software sujetos a leyes y regulaciones de exportación de los Estados Unidos y otros países. Se prohíbe su desvío contraviniendo las leyes.

AVISO DE LA FCC/INDUSTRY CANADA

Su dispositivo puede causar interferencia radioeléctrica o televisiva (por ejemplo, cuando se utiliza un teléfono en las cercanías de equipos receptores). La FCC o Industry Canada puede exigirle que deje de usar su teléfono si no se puede eliminar tal interferencia. Si necesita ayuda, comuníquese con el centro de servicio local. Este dispositivo cumple con lo establecido en la sección 15 de las normas de la FCC. El funcionamiento de este dispositivo está sujeto a las siguientes dos condiciones: (1) este dispositivo no debe causar interferencia perjudicial, y (2) este dispositivo debe aceptar cualquier interferencia recibida, incluso una interferencia que pueda causar un funcionamiento no deseado. Cualquier cambio o modificación que no haya sido expresamente aprobado por Nokia puede anular la legitimación del usuario de utilizar este equipo.

9207732/Edición 1b ESP

Contenido

SEGURIDAD	43
1. Inicio.....	47
Instalar y retirar batería.....	47
Cargar la batería.....	48
Encender o apagar el dispositivo.....	49
Posición normal de funcionamiento.....	49
2. Su dispositivo	50
Teclas y partes (parte delantera)	50
Teclas y partes (parte lateral y trasera)	51
3. Funciones principales.....	52
Realizar y contestar una llamada.....	53
Altavoz	53
Linterna.....	53
Escribir texto	54
Mensajería.....	55
Contactos	56
Conectividad.....	56
4. Accesorios	58
5. Información sobre baterías	60
Carga y descarga	60
Normas de autenticación de baterías Nokia	63
Cuidado y mantenimiento.....	65
Información adicional de seguridad	67

SEGURIDAD

Lea estas sencillas indicaciones. Su incumplimiento puede ser peligroso o ilegal. Lea todo el manual del usuario para obtener más información.



ENCIENDA EL TELÉFONO EN FORMA SEGURA

No encienda el dispositivo donde el uso de teléfonos móviles esté prohibido o pueda causar interferencia o peligro.



LA SEGURIDAD VIAL ANTE TODO

Obedezca las leyes locales. Mantenga siempre las manos libres para maniobrar el vehículo mientras conduce. La seguridad vial debe ser su prioridad cuando conduce.



INTERFERENCIAS

Todos los dispositivos móviles pueden ser sensibles a interferencias que pueden afectar su rendimiento.



APAGUE EL DISPOSITIVO EN ÁREAS RESTRINGIDAS

Respete todas las restricciones existentes. Apague el dispositivo cuando se encuentre en una aeronave o cerca de equipos médicos, combustibles, productos químicos o áreas donde se realizan explosiones.



SERVICIO TÉCNICO CALIFICADO

Sólo personal calificado puede instalar o reparar este producto.



ACCESORIOS Y BATERÍAS

Utilice sólo baterías y accesorios aprobados.
No conecte productos incompatibles.



RESISTENCIA AL AGUA

Su dispositivo no es resistente al agua.
Manténgalo seco.

■ Acerca de su dispositivo

El dispositivo móvil descrito en este manual está aprobado para su uso en las redes CDMA 800, 1700, 1900, y 2100 MHz. Comuníquese con su proveedor de servicios para obtener información sobre redes.

Cuando use las funciones de este dispositivo, obedezca las leyes y respete las costumbres locales, la privacidad y los derechos legítimos de los demás, incluidos los derechos de propiedad intelectual.

Es posible que la protección de los derechos de propiedad intelectual impida la copia, la modificación o la transferencia de determinadas imágenes, música y otros contenidos.



Advertencia: Para usar cualquier función de este dispositivo, excepto la alarma, es necesario que el teléfono esté encendido. No encienda el dispositivo cuando el uso de dispositivos móviles pueda causar interferencia o peligro.

Recuerde hacer copias de seguridad o llevar un registro escrito de toda la información importante almacenada en su dispositivo.

Antes de conectar el teléfono a otro dispositivo, lea el manual del usuario para ver las instrucciones de seguridad detalladas. No conecte productos incompatibles.

■ Servicios de red

Para usar el teléfono, debe estar suscrito a un proveedor de servicios móviles. Muchas de las funciones requieren características de red especiales. Estas funciones no están disponibles en todas las redes;

otras redes pueden requerirle acuerdos específicos con su proveedor de servicios antes de que pueda utilizar los servicios de red. Su proveedor de servicios puede darle instrucciones y explicarle los cargos que se aplicarán. Algunas redes pueden tener limitaciones que afectan el uso de los servicios de red. Por ejemplo, es posible que algunas redes no admitan todos los servicios y los caracteres que dependen del idioma.

Su proveedor de servicios puede haber solicitado la desactivación o no activación de ciertas funciones de su dispositivo. De ser así, éstas no aparecerán en el menú del dispositivo. Es posible que el dispositivo también tenga una configuración especial, como cambios en los nombres de menús, en el orden de los menús y en los iconos. Comuníquese con su proveedor de servicios para obtener más información.

Este dispositivo admite protocolos WAP 2.0 (HTTP y SSL) que se ejecutan en protocolos TCP/IP. Algunas funciones de este dispositivo, como envío de e-mail, exploración de sitios Web y descarga de archivos requieren soporte de la red para estas tecnologías.

■ Asistencia técnica Nokia en la Web

Consulte www.nokia.com/support (en inglés) o visite su sitio Web local de Nokia, para obtener los manuales más recientes, información adicional, descargas y servicios relacionados con su producto Nokia.

1. Inicio

■ Instalar y retirar batería



Nota: Apague siempre el dispositivo y desconecte el cargador antes de retirar la batería.

1. Ponga el dedo en la ranura (1) y haga palanca hacia arriba en la cubierta posterior para sacarla.
2. Inserte la batería en la ranura de la batería (2).
Presione en el otro extremo de la batería.
3. Ponga su dedo en la ranura que hay en el extremo de la batería y retírela de la ranura (2).
4. Alinee la cubierta posterior con la parte posterior del dispositivo y conecte las lengüetas de la cubierta de la batería con las ranuras del teléfono (3), luego, lentamente, conecte los seguros hacia la base del teléfono (4).

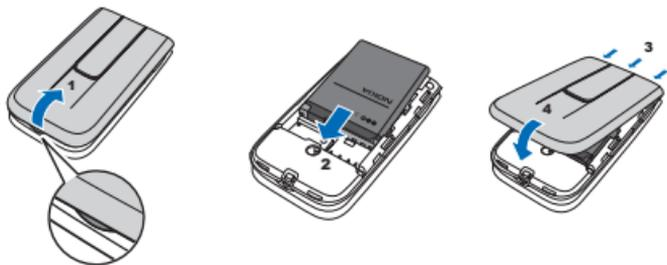

■ Cargar la batería



Advertencia: Utilice sólo baterías, cargadores y accesorios aprobados por Nokia para este modelo en particular. El uso de otros accesorios puede anular toda aprobación o garantía aplicables y puede resultar peligroso.

Comuníquese con su distribuidor para obtener información acerca de la disponibilidad de accesorios aprobados.

Cuando desconecte el cable de alimentación de cualquier accesorio, sujételo y tírelo del enchufe, no del cable.

1. Conecte el cargador a un tomacorriente de pared.
2. Conecte el cable del cargador al conector USB ubicado en el costado izquierdo del dispositivo.

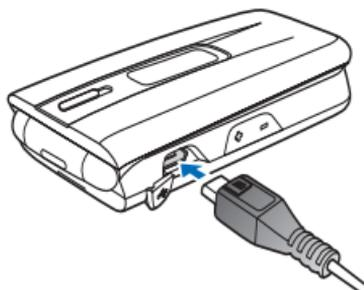

Si la batería está completamente descargada, es posible que pasen varios segundos antes que el indicador de carga aparezca en la pantalla o antes de poder hacer alguna llamada.

■ Encender o apagar el dispositivo

Mantenga pulsada la tecla Encender/
Apagar a lo menos durante tres segundos.



■ Posición normal de funcionamiento

Su dispositivo tiene una antena interior.
Use el dispositivo en su posición normal
de funcionamiento.



Nota: Al igual que con otros dispositivos de radiotransmisión, evite el contacto innecesario con el área de la antena mientras la antena transmite o recibe señal. El contacto con la antena afecta la calidad de la comunicación y puede hacer que el dispositivo requiera más energía de la necesaria para funcionar, lo que reduce la vida útil de la batería.

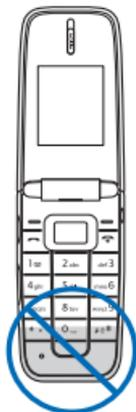

2. Su dispositivo

■ Teclas y partes (parte delantera)

1. Intensidad de la señal
2. Pantalla principal
3. Tecla Enviar
4. Tecla Navi™; de aquí en adelante denominada tecla de desplazamiento
5. Micrófono
6. Teclado
7. Tecla Encender/ Apagar/Finalizar
8. Tecla de selección
9. Funciones de la tecla de selección
10. Nivel de carga de la batería
11. Audífono

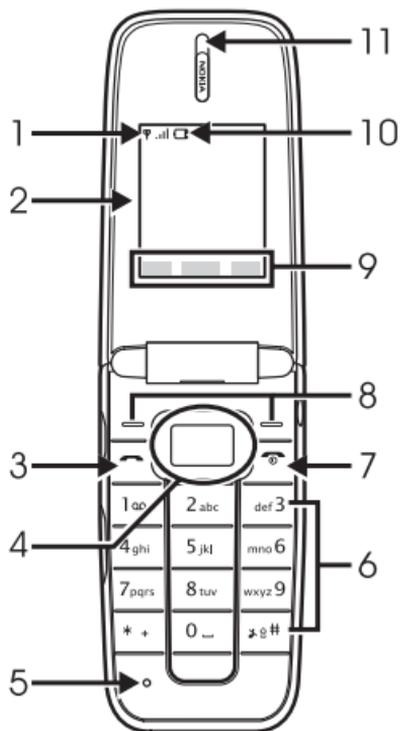

■ Teclas y partes (parte lateral y trasera)

1. Puerto del cargador
2. Tecla de volumen
3. Mini pantalla
4. Botón de la linterna
5. Puerto para auricular
6. Linterna

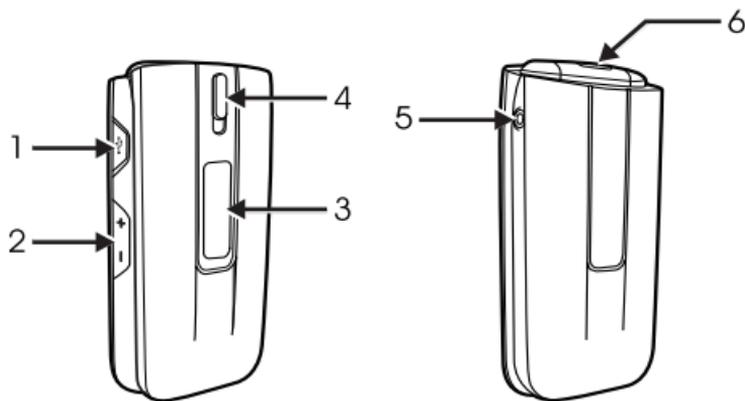

3. Funciones principales

Seleccione **Menú** para acceder a las siguientes funciones:

Mensajería: para crear, enviar, abrir y administrar mensajes.

Contactos: para guardar nombres y números de teléfono en la memoria del teléfono.

Registro: para acceder a los números de teléfono de las llamadas perdidas, recibidas y realizadas.

Configuraciones: para configurar diversas funciones del dispositivo.

Galería: para guardar imágenes, archivos de música, tonos y grabaciones en una carpeta.

Organizador : para acceder a la alarma, la agenda, la calculadora, las notas, la lista de tareas, el temporizador y el cronómetro.

Aplicaciones: para descargar aplicaciones al dispositivo.

Web móvil: para acceder a diversos servicios de Internet móvil con el explorador del teléfono.

Extras: para acceder a juegos y carpetas de colecciones.

■ Realizar y contestar una llamada

Para realizar una llamada, ingrese el número de teléfono, incluyendo el código de país y de área, si es necesario, y pulse la tecla Enviar. Pulse la tecla de volumen para ajustar el volumen del audífono o del auricular durante la llamada.

Para contestar una llamada, pulse la tecla Enviar. Para finalizar una llamada o rechazar una llamada entrante, pulse la tecla Finalizar.

■ Altavoz

Para usar el altavoz o el audífono del dispositivo durante una llamada, seleccione *Altavoz* o *Teléfono*.



Advertencia: Cuando use el altavoz, no sostenga el dispositivo cerca del oído, ya que el volumen puede resultar demasiado alto.

■ Linterna

Para encender o apagar la linterna, mantenga pulsado el botón Linterna. La linterna se puede utilizar con el dispositivo encendido o apagado. No funciona si la tapa está abierta.

■ Escribir texto

Puede escribir con el ingreso de texto tradicional  o predictivo . Para usar el ingreso de texto tradicional, pulse repetidamente la tecla hasta que aparezca la letra. Para activar el ingreso de texto predictivo al escribir, seleccione **Opc.** > *Texto predic. act.*; para desactivarlo, seleccione **Opc.** > *Text. pred. desact.*

Cuando utilice el ingreso de texto predictivo, pulse cada tecla una sola vez para cada letra. Si la palabra que aparece es la que desea escribir, pulse **O** y comience a escribir la siguiente palabra. Si no lo es, pulse ***** repetidamente para ver otras opciones de palabra. Si aparece el signo **?** después de la palabra, significa que la palabra no está en el diccionario. Para agregar la palabra al diccionario, seleccione **Deletreo**, ingrese la palabra (con el ingreso de texto tradicional) y seleccione **Guardar**.

Consejos para escribir texto: para agregar un espacio, pulse **O**. Para cambiar el método de ingreso de texto, pulse la tecla **#** varias veces y observe el indicador que aparece en la parte superior de la pantalla. Para agregar un número, mantenga pulsada la tecla numérica que corresponde. Para ver una lista de caracteres especiales

cuando usa el ingreso de texto tradicional, pulse *; cuando use ingreso de texto predictivo, mantenga pulsada *.

■ Mensajería

El servicio de mensajes sólo se puede usar cuando la red o el proveedor de servicios lo admite.

Para enviar un mensaje de texto:

1. Seleccione **Menú** > *Mensajería* > *Mensajes texto* > *Crear mensaje*.
2. Ingrese el número de teléfono del destinatario o seleccione **Agregar** para recuperar un número de los contactos.
3. Escriba el mensaje.
4. Seleccione **Enviar**.

Para eliminar todos los mensajes de una carpeta, seleccione **Menú** > *Mensajería* > *Mensajes texto* > *Eliminar mensajes* y la carpeta.

Para enviar un mensaje multimedia:

1. Seleccione **Menú** > *Mensajería* > *Mensajes multimedia* > *Crear mensaje*.
2. Seleccione **Insertar** para insertar un archivo.

3. Pulse la tecla navi para seleccionar el segundo y el tercer archivo.
4. Seleccione **Enviar** para insertar los archivos en el mensaje.
5. Ingrese el número de teléfono.
6. Ingrese un asunto para el mensaje y seleccione **Enviar**.

■ Contactos

Puede tener hasta 400 contactos con diferentes números y notas de texto para cada contacto en el dispositivo.

Para buscar un contacto, seleccione **Menú > Contactos > *Nombr.***, ingrese el primer carácter para el nombre del contacto y desplácese hasta el contacto que desea.

Para editar un contacto, seleccione **Detalles**. Para agregar o eliminar contactos, seleccione **Opc.**.

■ Conectividad

Puede transferir datos entre el dispositivo y una PC compatible con un cable de datos USB CA-101.



Importante: Para realizar una llamada desconecte el cable de datos USB del dispositivo.

Para preguntar el propósito de la conexión cada vez que conecte el cable, seleccione **Menú** > **Configuraciones** > **Conectividad** > **Cable datos USB** > **Preguntar al conectar**.

Para transferir datos del teléfono y archivos entre el dispositivo y una PC con Nokia PC Suite.

1. Conecte la PC y el dispositivo con un cable de datos USB CA-101.
2. Seleccione **PC Suite** cuando se le solicite seleccionar el modo de conexión.

Ahora puede utilizar PC Suite para conectarse al dispositivo.

4. Accesorios



Comuníquese con su distribuidor para obtener información acerca de la disponibilidad de accesorios aprobados. Cuando desconecte el cable de alimentación de cualquier accesorio, sujételo y tírelo del enchufe, no del cable.



Advertencia: Utilice sólo baterías, cargadores y accesorios aprobados por Nokia para este modelo en particular. El uso de otros accesorios puede anular toda aprobación o garantía aplicables y puede resultar peligroso.

Energía

- Batería estándar de Li-Ion 700 mAh (BL-4B)
- Cargador de viaje (AC-6U)
- Adaptador de corriente para auto (DC-6)

Audio

- Auricular (HS-9)



Advertencia: Cuando utilice el auricular, su capacidad para oír los sonidos exteriores puede verse afectada. No use el auricular en condiciones que pongan su seguridad en peligro.

5. Información sobre baterías

■ Carga y descarga

Su dispositivo recibe alimentación eléctrica a través de una batería recargable. La batería indicada para este dispositivo es BL-4B. Este dispositivo está diseñado para su uso con los siguientes cargadores: AC-6U. La batería se puede cargar y descargar cientos de veces, pero con el tiempo se gastará. Cuando los tiempos de conversación y de standby sean notablemente más cortos que lo normal, reemplace la batería. Utilice únicamente baterías aprobadas por Nokia, y recárguelas sólo con los cargadores aprobados por Nokia y diseñados para este dispositivo. El uso de una batería o de un cargador no aprobados podría generar riesgo de incendio, explosión, pérdida u otro peligro.

Si se usa una batería por primera vez, o si no se usó la batería durante un tiempo prolongado, tal vez sea necesario conectar el cargador, desconectarlo y reconectarlo para iniciar la carga de la batería. Si la batería está completamente descargada, es posible que pasen varios minutos antes de que el indicador de carga aparezca en la pantalla o antes de poder hacer alguna llamada.

Apague siempre el dispositivo y desconecte el cargador antes de retirar la batería.

Desconecte el cargador del enchufe eléctrico y del dispositivo cuando no esté en uso. No deje la batería conectada al cargador después de haberla cargado completamente, puesto que la sobrecarga puede acortar su vida útil.

Si no se la utiliza, una batería completamente cargada se descargará paulatinamente.

Utilice la batería solamente para el propósito para el que fue diseñada. No utilice nunca el cargador o la batería si están dañados. Mantenga la batería fuera del alcance de los niños.

No provoque un cortocircuito en la batería. Puede producirse un cortocircuito accidental si un objeto metálico, como una moneda, un clip o un bolígrafo ocasionan la conexión directa de los terminales positivo (+) y negativo (-) de la batería (éstos parecen tiras metálicas en la batería). Puede ocurrir, por ejemplo, cuando lleva una batería de repuesto en su bolsillo o bolso. El cortocircuito de los terminales puede dañar la batería o el objeto que esté conectado a ella.

Intente mantener la batería siempre entre los 15 °C y 25 °C (59 °F y 77 °F). Las temperaturas extremas reducen la capacidad y la vida útil de la batería. Un dispositivo con

una batería caliente o fría puede dejar de funcionar temporalmente. El rendimiento de la batería se ve particularmente limitado en temperaturas inferiores al punto de congelación.

No arroje las baterías al fuego, ya que pueden explotar. También pueden explotar si están dañadas. Elimine las baterías conforme a las normativas locales. Recíclelas siempre que sea posible. No las deseche junto con los desperdicios domésticos.

No desmantele, corte, abra, aplaste, doble, deforme, perforo ni destruya las celdas o las baterías. En el caso de escape de líquido, evite su contacto con la piel o los ojos. Si esto ocurre, lave la piel o los ojos inmediatamente con agua o busque ayuda médica.

No modifique ni reacondicione la batería; no intente insertar objetos extraños en ella ni la sumerja o exponga al agua o a otros líquidos.

El uso inapropiado de la batería podría ocasionar un incendio, una explosión u otro peligro. Si el dispositivo o la batería se caen, especialmente en una superficie dura, y cree que la batería se dañó, llévela a un centro de servicios para su inspección antes de continuar usándola.

■ Normas de autenticación de baterías Nokia

Siempre use baterías Nokia originales para su seguridad. Para asegurarse de haber adquirido una batería Nokia original, cómprela en un centro de distribución autorizado por Nokia e inspeccione el holograma siguiendo estos pasos:

Completar con éxito los pasos no asegura totalmente la autenticidad de la batería. Si tiene alguna razón para creer que su batería no es una batería auténtica y original de Nokia, evite usarla y llévela al centro de servicio autorizado Nokia más cercano o a un distribuidor Nokia para pedir asistencia. Su distribuidor Nokia o centro de servicio Nokia autorizados inspeccionarán la batería para confirmar su autenticidad. Ante la imposibilidad de verificar la autenticidad de la batería, devuélvala al lugar de compra.

Autenticación del holograma

1. Al mirar el holograma en la etiqueta, deberá ver el símbolo de las manos conectadas Nokia desde un ángulo y el logo Nokia Original Enhancements desde otro ángulo.



2. Cuando mueva el holograma hacia la izquierda y la derecha, y hacia arriba y abajo, verá 1, 2, 3 y 4 puntitos en cada lado respectivamente.

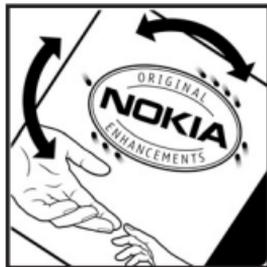

¿Qué ocurre si la batería no es auténtica?

Si no puede confirmar que su batería Nokia con el holograma en la etiqueta es una batería auténtica de Nokia, no la use. Llévela al centro de servicio autorizado Nokia o al distribuidor más cercano para solicitar asistencia. El uso de una batería no aprobada por el fabricante podría ser peligroso y podría resultar en un rendimiento inferior y dañar su dispositivo y los accesorios. También podría invalidar cualquier aprobación o garantía aplicables al dispositivo. Para obtener información acerca de las baterías originales Nokia, acceda a www.nokia.com/battery (en inglés).

Cuidado y mantenimiento

Su dispositivo es un producto de diseño y fabricación superiores, y se lo debe tratar con cuidado. Las siguientes sugerencias lo ayudarán a mantener la cobertura de su garantía.

- Mantenga el dispositivo seco. Las precipitaciones, la humedad y todos los tipos de líquidos o humedad contienen minerales que corroen los circuitos electrónicos. Si su dispositivo se moja, retire la batería y espere a que el dispositivo esté completamente seco para volver a colocarla.
- No utilice ni guarde el dispositivo en lugares sucios o polvorientos. Las piezas móviles y los componentes electrónicos podrían dañarse.
- No guarde el dispositivo en lugares calurosos. Las temperaturas altas pueden reducir la duración de los dispositivos electrónicos, dañar las baterías y deformar o derretir algunos tipos de plástico.
- No guarde el dispositivo en lugares fríos. Cuando el dispositivo recupera su temperatura normal, puede formarse humedad en su interior, lo cual puede dañar las tarjetas de circuitos electrónicos.
- Abra siempre el dispositivo de acuerdo con las instrucciones que figuran en este manual.
- No deje caer, no golpee ni sacuda bruscamente el dispositivo. Los manejos bruscos pueden dañar las tarjetas de circuitos internos y los mecanismos delicados.

- No utilice productos químicos abrasivos, solventes de limpieza ni detergentes fuertes para limpiarlo.
- No pinte el dispositivo. La pintura puede obstruir las piezas móviles e impedir la operación apropiada.
- Utilice sólo la antena suministrada o una de repuesto aprobada. El uso de antenas, modificaciones o accesorios no aprobados podría dañar el dispositivo e infringir los reglamentos sobre el uso de dispositivos de radio.
- Use los cargadores en interiores.
- Haga siempre una copia de seguridad de los datos que desea guardar, como sus contactos y notas de agenda.
- Para reiniciar el dispositivo periódicamente y optimizar su desempeño, apáguelo y quite la batería.

Estas recomendaciones se aplican de igual manera a su dispositivo, la batería, al cargador o cualquier accesorio. Si algún dispositivo no funciona correctamente, llévelo a su centro de servicio autorizado más cercano.

Información adicional de seguridad

■ Niños pequeños

Su dispositivo y los accesorios pueden contener partes pequeñas. Manténgalos fuera del alcance de los niños.

■ Entorno operativo

Este dispositivo cumple con lo establecido en las normas de exposición RF cuando se lo usa en su posición normal cerca del oído o cuando se lo coloca a una distancia mínima de 2,2 centímetros (7/8 pulgadas) del cuerpo. Al portar el dispositivo en accesorios, como un estuche, un clip para cinturón o un soporte, utilice sólo los accesorios que no contengan metal y que mantengan el dispositivo a la distancia del cuerpo indicada anteriormente.

Para transmitir archivos de datos o mensajes, este dispositivo requiere una conexión de calidad a la red. En algunos casos, la transmisión de archivos de datos o mensajes puede demorarse hasta que la conexión adecuada esté disponible. Asegúrese de seguir las instrucciones anteriores sobre las distancias de separación hasta que la transmisión haya finalizado.

Algunas piezas del dispositivo son magnéticas. Su dispositivo puede atraer materiales metálicos. No coloque tarjetas de crédito ni otros medios magnéticos de almacenamiento de datos cerca del dispositivo, pues la información que almacenen puede perderse.

■ Dispositivos médicos

Los aparatos de radiotransmisión, incluidos los teléfonos móviles, pueden interferir con el funcionamiento de dispositivos médicos que no estén protegidos adecuadamente. Consulte a un médico o al fabricante del dispositivo médico si tiene alguna pregunta o para determinar si está correctamente protegido contra las señales externas de RF. Apague su teléfono en los lugares de los centros de salud donde se indique hacerlo. Es probable que en los hospitales y los centros de salud se utilicen equipos sensibles a las señales externas de radiofrecuencia.

Dispositivos médicos implantados

Los fabricantes de dispositivos médicos recomiendan que se mantenga una separación mínima de 15,3 cm (6 pulgadas) entre un teléfono móvil y el dispositivo médico implantado, por ejemplo, marcapaso o desfibrilador cardioversor implantado, a fin de evitar interferencias potenciales con el dispositivo médico. Quienes tengan dichos dispositivos deben:

- Mantener siempre una distancia de más de 15,3 cm (6 pulgadas) entre su dispositivo móvil y el dispositivo médico cuando el dispositivo móvil esté encendido.
- No llevar el dispositivo móvil en el bolsillo superior de la ropa.
- Utilizar el dispositivo en el oído contrario al dispositivo médico para minimizar las posibles interferencias.

- Apagar el dispositivo móvil inmediatamente si existe alguna razón para sospechar que se están produciendo interferencias.
- Leer y seguir las instrucciones del fabricante de los dispositivos médicos implantados.

Si tiene alguna pregunta acerca del uso de su dispositivo móvil con un dispositivo médico implantado, consulte a su médico.

Auxiliares auditivos

Algunos dispositivos móviles digitales pueden interferir con determinados auxiliares auditivos. Si se produce alguna interferencia, consulte a su proveedor de servicios.

Compatibilidad con aparatos auditivos

Este modelo de dispositivo móvil cumple con lo establecido en las normas de la FCC que rigen la compatibilidad de auxiliares auditivos. Según estas normas, se requiere un micrófono M3 o superior. El valor M, que se muestra en el empaque del dispositivo, hace referencia a las emisiones más bajas de radiofrecuencia (RF). Un valor M mayor, en general, indica que el modelo del dispositivo tiene un nivel más bajo de emisión de RF, lo que aumenta la probabilidad de que el dispositivo pueda funcionar con determinados auxiliares auditivos. Algunos auxiliares auditivos son más inmunes a interferencias que otros. Consulte a un profesional especializado en el área de auxiliares auditivos para determinar la calificación M de su auxiliar y si funcionará con este dispositivo.

Este dispositivo incluye una configuración de conexión directa con auxiliares auditivos equipados con telecoil. Cuando el aparato auditivo equipado con telecoil (interruptor T) y la bobina telefónica están activados, el uso del dispositivo con el audífono proporcionará una conexión directa de audio a través de su aparato auditivo. La calidad del sonido depende del tipo de aparato auditivo que se use. Se debe probar el dispositivo con el ajuste de telecoil activado para verificar si mejora la calidad de su audio. El uso de la configuración del aparato auditivo equipado con telecoil consume carga adicional de la batería.

Puede obtener información sobre la accesibilidad en www.nokiaaccessibility.com (en inglés).

■ Vehículos

Las señales de RF pueden afectar los sistemas electrónicos instalados o protegidos en forma inadecuada en los automóviles, por ejemplo, sistemas electrónicos de inyección directa, sistemas electrónicos de frenos antideslizantes (antibloqueo), sistemas electrónicos de control de velocidad y sistemas de bolsas de aire. Para obtener más información, consulte al fabricante o al concesionario de su vehículo o de los equipos que haya incorporado posteriormente.

Sólo personal especializado debe reparar el dispositivo o instalarlo en su vehículo. Una instalación o reparación defectuosa puede resultar peligrosa y anular cualquier garantía que se aplique al dispositivo. Compruebe con regularidad que el equipo completo del dispositivo

móvil de su vehículo esté correctamente montado y funcionando debidamente. No almacene ni transporte líquidos inflamables, gases o materiales explosivos en el mismo compartimiento destinado al dispositivo, sus piezas o accesorios. Para los automóviles equipados con bolsas de aire, recuerde que se inflan con mucha fuerza. No coloque objetos, incluidos los equipos instalados o los celulares, encima del área de la bolsa de aire o en la zona donde ésta pueda desplegarse. Si el equipo de telefonía móvil para vehículos no está bien instalado y las bolsas de aire se despliegan, se pueden producir lesiones graves.

Se prohíbe el uso de dispositivos celulares a bordo de las aeronaves. Apague su dispositivo antes de abordar el avión. Su uso puede resultar peligroso para el funcionamiento del avión, interrumpir la red del teléfono móvil y puede ser ilegal.

■ Zonas potencialmente explosivas

Apague el dispositivo en áreas donde puedan producirse explosiones y obedezca todas las señales e instrucciones. Las zonas potencialmente explosivas incluyen las zonas donde existen avisos reglamentarios que le exigen que apague el motor de su vehículo. Las chispas en dichas zonas pueden producir explosiones o incendios que causan lesiones físicas o incluso la muerte. Apague el dispositivo en los lugares de abastecimiento de combustible, como las áreas cercanas a las bombas de combustible en las estaciones de servicio. Respete las restricciones de uso de los equipos de radio en depósitos

y áreas de almacenamiento y distribución de combustible, en plantas químicas o en lugares donde se realicen explosiones. Las zonas con atmósferas potencialmente explosivas suelen estar marcadas, pero no siempre de manera clara. Éstas incluyen las áreas bajo la cubierta de los barcos, las instalaciones de transferencia o almacenamiento de productos químicos y las áreas donde el aire contiene elementos químicos o partículas, como granos, polvo o partículas metálicas. Debe consultar a los fabricantes de vehículos que usan gas licuado de petróleo (como propano o butano) para determinar si se puede usar este dispositivo en forma segura en su cercanía.

■ Llamadas de emergencia



Importante: Este dispositivo funciona con señales de radio, redes celulares, redes terrestres y funciones programadas por el usuario. No se pueden garantizar las conexiones en todas las condiciones. Nunca dependa únicamente de un dispositivo móvil para las comunicaciones importantes, como emergencias médicas.

Para hacer una llamada de emergencia:

1. Si el dispositivo está apagado, enciéndalo. Compruebe que la intensidad de la señal sea adecuada. Dependiendo de su dispositivo, también puede ser necesario hacer lo siguiente:
 - Eliminar ciertas restricciones de llamadas que haya activado en su dispositivo.

2. Pulsar la tecla Finalizar tantas veces como sea necesario para borrar la pantalla y preparar el dispositivo para las llamadas.
3. Ingrese el número de emergencia oficial de la localidad en la que se encuentre. Los números de emergencia pueden variar de una localidad a otra.
4. Pulse la tecla Enviar.

Cuando haga una llamada de emergencia, recuerde dar toda la información necesaria de la forma más exacta posible.

Su dispositivo móvil puede ser el único medio de comunicación en el lugar de un accidente. No finalice la llamada hasta que reciba instrucciones de hacerlo.

■ Información de certificación (SAR)

Este dispositivo móvil cumple las normas referentes a la exposición a ondas de radio.

Su dispositivo móvil es radiotransmisor y receptor. Está diseñado para no exceder los límites de exposición a ondas de radio recomendados por las normas internacionales. La organización científica independiente ICNIRP ha desarrollado estas normas e incluido márgenes de seguridad diseñados para asegurar la protección de todas las personas, independientemente de su edad o estado de salud.

Las normas de exposición para dispositivos móviles emplean una unidad de medida conocida como Tasa Específica de Absorción (SAR, Specific Absorption Rate). El límite de la SAR que las normas

ICNIRP establecen es un promedio de 2 Vatios/kilogramo (W/kg) en 10 gramos de tejido corporal. Se realizan las pruebas de SAR mediante el uso en posiciones de manejo estándar, con el dispositivo transmitiendo al nivel más alto de potencia certificado en todas las bandas de frecuencia comprobadas. El nivel de SAR real de un dispositivo en funcionamiento puede estar debajo del valor máximo, ya que el dispositivo está diseñado para usar sólo la potencia requerida para alcanzar la red. La cantidad cambia según varios factores, por ejemplo, su proximidad a una estación base de red. El valor de SAR más alto que las normas ICNIRP establecen para la posición de este dispositivo cerca del oído es de 0,97 W/kg.

El uso de los accesorios del dispositivo puede generar distintos valores de SAR. Es posible que los valores de SAR varíen, dependiendo de los requisitos nacionales de emisión de informes y de pruebas, además de la banda de la red. Se puede proporcionar información adicional sobre SAR junto con la información del producto en www.nokia.com (en inglés).

Su dispositivo móvil también está diseñado para cumplir con los requisitos relacionados con la exposición a ondas de radio que establecen la FCC (los EE.UU.) e Industry Canada. Estos requisitos determinan un límite SAR de un promedio de 1,6 W/kg en un gramo de tejido corporal. El valor de SAR más elevado informado según este estándar durante la certificación del producto para su uso cerca del oído es de 1,38 W/kg; cuando se lleva adecuadamente cerca del cuerpo es de 0,41 W/kg.

■ Información técnica

Función	Especificación
Dimensiones	Ancho 45 mm Longitud 85 mm Espesor 16,5 mm
Peso	76 g con batería Li-Ion BL-4B
Redes inalámbricas	CDMA 800, 1700, 1900 y 2100 MHz
Volumen	48 cc
Rango de frecuencia PCS (Tx)	1851,25-1908,75 MHz
Rango de frecuencia PCS (Rx)	1931,25-1988,75 MHz
Rango de frecuencia celular (Tx)	824,70-848,31 MHz
Rango de frecuencia celular (Rx)	869,70-893,31 MHz
Rango de frecuencia AWS (Tx)	1711,25-1753,75 MHz
Rango de frecuencia AWS (Rx)	2111,25-2153,75 MHz
Frecuencia de GPS	1575 MHz

■ Información sobre baterías

Esta sección ofrece información sobre los tiempos de carga con el cargador de viaje (AC-6U), los tiempos de conversación y standby. La información contenida en esta sección está sujeta a cambios. Comuníquese con su proveedor de servicios para obtener más información.



Importante: Los tiempos de conversación y de standby de la batería son sólo estimaciones y dependen de la intensidad de la señal, las condiciones de la red, las funciones usadas, la antigüedad y las condiciones de la batería, la temperatura a la que se ha expuesto la batería, si se la usó en modo digital y muchos otros factores. El tiempo empleado en las llamadas afectará el tiempo de standby de la batería. Asimismo, el tiempo durante el cual el dispositivo permanece encendido y en modo standby afectará el tiempo de conversación.

Tiempos de carga

Los siguientes tiempos de carga son aproximados:

Cargador	AC-6U
Batería Li-Ion BL-4B 700 mAh	Hasta 3 horas

Tiempos de conversación y standby

Los tiempos de funcionamiento son sólo estimaciones y dependen de la intensidad de la señal, uso del teléfono, condiciones de la red, funciones utilizadas, condición y antigüedad de la batería (incluso el procedimiento de carga), temperaturas a las cuales se expone la batería y muchos otros factores.

Función	Digital
Tiempo de conversación	Hasta 3,5 horas
Tiempo de standby	Hasta 11 días

Notas

Notas

Notas