

Посібник користувача Nokіа 6270

9242596

Випуск 1

ДЕКЛАРАЦІЯ ВІДПОВІДНОСТІ

Ми, NOKIA CORPORATION, заявляємо з повною відповідальністю, що виріб RM-56 відповідає положенням наступної Директиви Ради Європи: 1999/5/EC.

Копію цієї Декларації відповідності можна знайти за веб-адресою http://www.nokia.com/phones/declaration_of_conformity/.

CE 434



Перекреслена корзина з колесами означає, що в межах Європейського Союзу наприкінці терміну дії цей виріб потрібно відділити від інших під час утилізації. Це стосується не тільки Вашого пристрою, а й будь-яких додатків, позначених цих символом. Не викидайте ці вироби з несорттованими міськими відходами.

Авторське право © 2005 Nokia. Всі права захищені.

Відтворення, передача, розповсюдження чи зберігання у будь-якому вигляді даного документу чи будь-якої його частини без попереднього дозволу компанії Nokia заборонені.

Nokia, Visual Radio, Nokia Connecting People та Pop-Port є торговими марками або зареєстрованими торговими марками Nokia Corporation. Назви інших продуктів чи компаній, вказані тут, можуть бути товарними знаками чи назвами виробів відповідних власників.

"Nokia tune" є товарним знаком Nokia Corporation.

Bluetooth is a registered trademark of Bluetooth SIG, Inc.



Includes RSA BSAFE cryptographic or security protocol software from RSA Security.



Java is a trademark of Sun Microsystems, Inc.

This product is licensed under the MPEG-4 Visual Patent Portfolio License (i) for personal and noncommercial use in connection with information which has been encoded in compliance with the MPEG-4 Visual Standard by a consumer engaged in a personal and noncommercial activity and (ii) for use in connection with MPEG-4 video provided by a licensed video provider. No license is granted or shall be implied for any other use. Additional information including that relating to promotional, internal and commercial uses may be obtained from MPEG LA, LLC. See <<http://www.mpegla.com>>.

Цей виріб ліцензовано згідно з пакетом ліцензії на патент відеостандарту MPEG-4 (i) для особистого і некомерційного використання, пов'язаного з інформацією, закодованою згідно зі стандартом передачі відеоінформації MPEG-4 користувачем в особистій та некомерційній сфері діяльності, (ii) для використання у зв'язку з відео у форматі MPEG-4, що постачається ліцензованим постачальним відеопродуктів. Жодна ліцензія для інших використань не надається та не мається на увазі. Додаткову інформацію, включаючи таку, що пов'язана з рекламними, внутрішніми та комерційними використаннями, можна отримати від MPEG LA, LLC. Див. <<http://www.mpegla.com>>.

Nokia притримується політики неперервного розвитку. Nokia зберігає за собою право вносити будь-які зміни та покращення в будь-який продукт, що описаний в цьому документі, без попереднього повідомлення.

Компанія Nokia не несе відповідальності за втрату даних чи прибутку, а також за будь-які спеціальні, випадкові, наступні чи побічні збитки, чим би вони не були викликані.

Зміст цього документу надається "як є". Окрім вимог діючого законодавства, ніякі інші гарантії, як явні, так і ті, що припускаються, включаючи (але не обмежуючись) неявними гарантіями комерційної цінності та придатності для визначеної мети, не торкаються точності, надійності чи змісту цього документу. Компанія Nokia зберігає за собою право перегляду цього документа чи скасування його дії у будь-який час, без попереднього повідомлення.

Доступність окремих виробів може залежати від регіону. Будь-ласка, зверніться до найближчого дилера компанії Nokia.

Цей виріб може містити товари, технології або програмне забезпечення, які регулюються експортними законами та положеннями США та інших країн. Відхилення від положень закону заборонено.

Зміст

Для Вашої безпеки	13
Загальна інформація.....	18
Огляд функцій	18
Коди доступу	19
Код захисту	19
PIN-коди	19
Коди PUK.....	20
Пароль заборони	20
Послуга установки конфігурації.....	20
Завантаження вмісту та програм	21
Контактна інформація та технічна підтримка Nokia	22
1. Початок роботи.....	23
Установка SIM-картки та акумулятора	23
Встановлення картки пам'яті.....	25
Зарядження акумулятора.....	27
Увімкнення та вимкнення телефону.....	28
Послуга "Plug and play".....	28
Відкривання клавіатури	29
Нормальне робоче положення.....	29
Наручний ремінець	30
2. Ваш телефон	31
Клавіші та складові	31
Режим очікування.....	33
Активний режим очікування.....	34

Об'єкти вмісту в режимі навігації.....	35
Клавіші прискороного доступу у режимі очікування	36
Збереження енергії	36
Індикатори	37
Блокування клавіатури (блокування)	38
3. Функції дзвінка	40
Здійснення дзвінка	40
Швидкий набір.....	41
Покращений голосовий набір.....	41
Здійснення дзвінка за допомогою голосу	41
Відповідь на дзвінок або його відхилення.....	42
Очікування дзвінка	43
Опції, наявні під час дзвінка.....	43
4. Введення тексту.....	45
Установки	45
Інтелектуальне введення тексту.....	46
Традиційне введення тексту.....	47
5. Навігація по меню.....	48
6. Обмін повідомленнями	49
Текстові повідомлення (SMS).....	49
Написання та надсилання SMS-повідомлень	50
Читання та відповідь на SMS-повідомлення	51
SIM-повідомлення	52
Мультимедійні повідомлення.....	52
Написання та надсилання мультимедійних повідомлень	53
Надсилання повідомлення	54
Скасування надсилання повідомлення.....	55

Читання мультимедійних повідомлень та відповідь на них	55
Пам'ять заповнена	56
Папки	57
Миттєві повідомлення	57
Створення миттєвого повідомлення	58
Отримання миттєвих повідомлень	58
Пересилання звукових повідомлень Nokia Xpress.....	58
Створення звукових повідомлень	58
Отримання звукових повідомлень	59
Швидкі повідомлення	59
Доступ до меню швидких повідомлень	60
З'єднання та роз'єднання з послугою швидких повідомлень	61
Початок розмови швидкими повідомленнями	61
Прийняття або відхилення запрошення до розмови за допомогою швидких повідомлень.....	63
Читання отриманого швидкого повідомлення.....	63
Участь у розмові за допомогою швидких повідомлень.....	64
Редагування статусу доступності	65
Контакти для обміну швидкими повідомленнями	65
Блокування та розблокування повідомлень	66
Групи	66
Програма електронної пошти	67
Написання та надсилання повідомлення електронної пошти	68
Завантаження електронної пошти.....	69
Читання повідомлень електронної пошти та відповідь на них	70
Папки "Вхідні" та "Інші".....	71
Видалення повідомлень електронної пошти.....	71
Голосові повідомлення	71
Інформаційні повідомлення	72

Сервісні команди	72
Видалення повідомлень	72
Установки повідомлення	73
Загальні установки	73
Текстові повідомлення	74
Мультимедійні повідомлення	75
Електронні поштові повідомлення	77
7. Контакти.....	79
Пошук контакту	79
Збереження імен та телефонних номерів.....	79
Збереження декількох номерів, текстових фрагментів чи зображень	80
Копіювання контактів.....	81
Редагування деталей контакту.....	81
Видалення контактів	81
Моя присутність.....	82
Передплачені імена.....	83
Додавання контактів до передплачених імен	84
Перегляд передплачених імен.....	84
Скасування передплати на контакт	85
Візитні картки	85
Установки	86
Групи.....	86
Швидкий набір	87
Сервісні та мої номери	87
8. Історія дзвінків.....	88
Інформація про місцезнаходження.....	89
9. Установки.....	90

Режими	90
Теми	90
Тони	91
Дисплей	91
Установки режиму очікування	91
Заставка	93
Збереження енергії	93
Розмір шрифту	93
Час та дата	93
Персональні закладки	94
Ліва клавіша вибору	94
Права клавіша вибору	94
Навігаційна клавіша	95
Увімкнення активного режиму очікування	95
Голосові команди	95
З'єднання	96
Бездротова технологія Bluetooth	96
Настройка з'єднання Bluetooth	97
Бездротове з'єднання Bluetooth	98
Установки Bluetooth	98
Інфрачервоний зв'язок	99
Система пакетної передачі даних	100
З'єднання пакетних даних	101
Установки пакетних даних	101
Перенесення даних	102
Передача даних з сумісним пристроєм	103
Синхронізація з сумісним ПК	103
Синхронізація з сервера	104
USB-кабель передачі даних	104

Здійснення дзвінків	105
Телефон	106
Додатки	108
Настройка	108
Захист	110
Повернення до початкових установок	111
10. Меню оператора	112
11. Галерея	113
Форматування картки пам'яті	114
12. Медіа	115
Камера	115
Фотографування	115
Записування відеокліпів	116
Установки камери	117
Медіа-плеер	117
Настроювання телефону для послуги потокового вмісту	117
Музичний плеер	118
Програвання музичних записів, завантажених на телефон	118
Установки музичного плеера	119
Радіо	120
Збереження радіостанцій	121
Прослуховування радіо	121
Диктофон	123
Запис звуку	123
Список записів	124
Визначення папки збереження	124
Еквалайзер	124

Розширення стерео	124
13. "Натисни і говори"	125
Встановлення та розрив з'єднання з послугою "Натисни і говори"	126
Здійснення та отримання дзвінків "НІГ"	126
Здійснення дзвінка до каналу або групового дзвінка	127
Здійснення дзвінка "один на один"	128
Здійснення дзвінка "НІГ" декільком одержувачам	128
Отримання дзвінка "НІГ"	129
Запит зворотного дзвінка	129
Надсилання запиту зворотного дзвінка	129
Відповідь на запит зворотного дзвінка	130
Додавання контакту "один на один"	131
Канали НІГ	131
Додавання каналу	132
Отримання запрошення	132
Установки НІГ	133
14. Організатор	135
Будильник	135
Припинення сигналу	135
Календар	136
Створення календарної нотатки	137
Сигнал нотатки	137
Список справ	137
Нотатки	138
Таймер зворотного відліку	139
Секундомір	139
15. Програми	141

Ігри	141
Запуск гри.....	141
Завантаження ігор	141
Установки гри	141
Колекція	142
Запуск програми	142
Деякі опції для програм	142
Завантаження програми.....	142
16.Веб.....	144
Доступ до послуг та їх використання	144
Настроювання перегляду веб-сторінок	145
З'єднання з сервером.....	145
Перегляд сторінок.....	146
Перегляд сторінок за допомогою клавіш телефону.....	146
Опції під час перегляду сторінок	147
Безпосередній дзвінок.....	148
Закладки	148
Отримання закладки.....	148
Установки перегляду.....	149
Установки захисту	150
Файли "cookie"	150
Сценарії через захищене з'єднання.....	150
Установки завантаження	151
Службова скринька вхідних повідомлень	151
Установки скриньки послуг.....	151
Кеш-пам'ять	152
Захист браузера.....	152
Модуль захисту.....	153
Сертифікати.....	153

Цифровий підпис	154
17.Послуги SIM.....	156
18.З'єднання з ПК	157
USB-накопичувач даних	157
Nokia PC Suite.....	157
Програми передачі даних	158
(E)GPRS, HSCSD та CSD	158
19.Інформація про акумулятор	159
Зарядження та ліквідація.....	159
Вказівки щодо справності акумуляторів Nokia.....	160
Догляд та технічне обслуговування	163
Додаткова інформація з безпеки	165
Предметний покажчик	171

Для Вашої безпеки

Прочитайте ці прості вказівки. Недотримання їх може бути небезпечним або незаконним. Для отримання подальшої інформації прочитайте повний посібник користувача.



ВИМИКАЙТЕ, КОЛИ БЕЗПЕЧНО

Не вмикайте телефон в місцях, де заборонено використання бездротових телефонів або де він може стати джерелом небезпеки або перешкод.



БЕЗПЕКА НА ДОРОЗІ – НАЙГОЛОВНІШЕ

Дотримуйтесь всіх місцевих законів. Завжди тримайте свої руки вільними для керування автомобілем під час їзди. Найголовніше, про що Ви повинні думати під час їзди, – це безпека дорожнього руху.



ПЕРЕШКОДИ

Всі бездротові телефони можуть бути чутливими до перешкод, які можуть вплинути на їх роботу.



ВИМИКАЙТЕ В ЛІКАРНЯХ

Дотримуйтесь будь-яких обмежень. Вимикайте телефон, коли знаходитесь поруч із медичним обладнанням.



ВИМИКАЙТЕ В ЛІТАКАХ

Дотримуйтесь будь-яких обмежень. Бездротові пристрої можуть спричинити перешкоди в літаку.



ВИМИКАЙТЕ ПІД ЧАС ЗАПРАВКИ

Не користуйтеся телефоном у пункті заправки. Не користуйтеся біля палива або хімікатів.

**ВИМИКАЙТЕ В ЗОНІ ВИБУХОВИХ РОБІТ**

Дотримуйтесь будь-яких обмежень. Не користуйтеся телефоном в місцях, де тривають вибухові роботи.

**КОРИСТУЙТЕСЯ РОЗВАЖЛИВО**

Використовуйте тільки в нормальному положенні згідно з поясненнями, наведеними в документації до виробу. Не торкайтеся антени без нагальної потреби.

**КВАЛІФІКОВАНЕ ОБСЛУГОВУВАННЯ**

Лише кваліфікований персонал має право встановлювати або ремонтувати цей виріб.

**ДОДАТКИ ТА АКУМУЛЯТОРИ**

Користуйтеся лише ухваленими додатками та акумуляторами. Не приєднуйте несумісні вироби.

**ВОДОНЕПРОНИКНІСТЬ**

Ваш телефон не є водонепроникним. Тримайте його сухим.

**РЕЗЕРВНІ КОПІЇ**

Не забувайте створювати резервні копії або записувати на папері усю важливу інформацію, збережену в телефоні.

**ПРИЄДНАННЯ ДО ІНШИХ ПРИСТРОЇВ**

Приєднуючи до будь-якого іншого пристрою, прочитайте посібник користувача пристрою, щоб ознайомитись з детальною інформацією з питань безпеки. Не приєднуйте несумісні вироби.



ЕКСТРЕНІ ДЗВІНКИ

Переконайтесь, що телефон увімкнено і що він працює. Натисніть клавішу закінчення дзвінка стільки разів, скільки потрібно, щоб очистити дисплей і повернутися до початкового екрана. Введіть екстрений номер телефону, потім натисніть клавішу дзвінка. Скажіть, де Ви знаходитесь. Не завершуйте дзвінок, поки Вам не дозволять це зробити.

■ Про Ваш пристрій

Бездротовий пристрій, описаний в цьому посібнику, офіційно дозволений для використання в мережах GSM 900 та GSM 850/1800/1900. Щоб отримати додаткову інформацію про мережі, зверніться до свого постачальника послуг.

Користуючись функціями цього пристрою, дотримуйтесь усіх законів і поважайте право на особисте життя та законні права інших.

Знімаючи та використовуючи зображення та відеокліпи, дотримуйтесь всіх законів та поважайте місцеві звичаї, а також приватні та законні права інших.



Попередження: Для використання будь-яких функцій цього пристрою, окрім будильника, пристрій повинен бути увімкненим. Не вмикайте пристрій у випадках, коли використання бездротових пристроїв може спричинити виникнення небезпеки або перешкод.

■ Послуги мережі

Щоб користуватися телефоном, Ви повинні бути абонентом постачальника послуг бездротового зв'язку. Багато функцій цього пристрою залежать від функцій бездротової мережі, в якій він працює. Ці послуги мережі можуть бути доступними не у всіх мережах або Вам, можливо, необхідно буде укласти окремі угоди зі своїм постачальником послуг, перш ніж Ви зможете користуватися послугами мережі.

Вашому постачальнику послуг може знадобитися надати Вам спеціальні інструкції щодо їх використання, а також надати роз'яснення щодо платні, яка буде стягуватися. У деяких мережах можуть існувати обмеження, що впливають на можливість використання послуг мережі. Наприклад, деякі мережі можуть не підтримувати всі символи та послуги, що залежать від мови.

Ваш постачальник послуг міг запропонувати, щоб окремі функції Вашого пристрою були вимкнені або неактивовані. Якщо це так, вони не будуть відображатися в меню Вашого пристрою. Ваш пристрій може також бути спеціально настроєний. Ця конфігурація може включати зміни в назвах та порядку елементів меню, а також у піктограмах. Щоб отримати додаткову інформацію, зверніться до свого постачальника послуг.

Цей пристрій підтримує протоколи WAP 2.0 (HTTP та SSL), які працюють на протоколах TCP/IP. Деякі функції цього пристрою, наприклад послуга мультимедійних повідомлень (MMS), перегляд сторінок Інтернету, електронна пошта, швидкі повідомлення, контакти з відображенням присутності, віддалена синхронізація та завантаження вмісту через браузер або через MMS, вимагають підтримки мережі.

■ Спільна пам'ять

Наступні функції цього пристрою можуть використовувати спільну пам'ять: галерея, контакти, текстові, мультимедійні та швидкі повідомлення, електронна пошта, календар, нотатки справ, ігри та програми Java™, а також програма нотаток. Використання однієї або кількох з перелічених вище функцій може зменшити обсяг пам'яті, доступний для інших функцій, що використовують спільну пам'ять. Наприклад, збереження багатьох програм Java і т. п. може використати усю вільну пам'ять. Коли Ви спробуєте скористатися функцією, що використовує спільну пам'ять, на дисплеї пристрою може з'явитися повідомлення про переповнення пам'яті. У такому випадку потрібно видалити деяку інформацію або записи у функціях, що

використовують спільну пам'ять, перш ніж продовжити. Деякі функції, наприклад, текстові повідомлення, окрім пам'яті, що використовується спільно з іншими функціями, можуть мати певний об'єм пам'яті, спеціально призначений для них.

■ Додатки

Кілька практичних правил стосовно аксесуарів та додатків.

- Тримайте всі аксесуари та додатки в місцях, недоступних для малих дітей.
- Щоб від'єднати шнур живлення будь-якого аксесуара або додатка, необхідно потягнути за штепсель, а не за шнур.
- Регулярно перевіряйте, чи закріплені та чи працюють належним чином додатки, встановлені в автомобілі.
- Встановлення будь-яких складних автомобільних додатків повинно виконуватись виключно кваліфікованим персоналом.

Загальна інформація

■ Огляд функцій

У Вашому телефоні передбачено багато функцій, корисних для щоденного користування, наприклад, послуга текстових та мультимедійних повідомлень, функція "Натисни і говори", програма електронної пошти, годинник, будильник, радіо та музичний плеєр. Також Ваш телефон підтримує наступні функції:

- Активне очікування. Див. [Активний режим очікування](#), стор. 34.
- Вбудована 2-мегапіксельна камера. Див. [Камера](#), стор. 115.
- Покращений голосовий набір. Див. [Покращений голосовий набір](#), стор. 41 та [Голосові команди](#), стор. 95.
- Стереодинаміки з ефектом об'ємного звучання. Див. [Розширення стерео](#), стор. 124.
- Музичний плеєр. Див. [Музичний плеєр](#), стор. 118.
- технологія Bluetooth. Див. [Бездротова технологія Bluetooth](#), стор. 96.
- Онлайн-послуга "Plug and play" для отримання конфігураційних установок. Див. [Послуга "Plug and play"](#), стор. 28 та [Настройка](#), стор. 108.
- Мультимедійна картка для збільшення обсягу пам'яті телефону для зберігання зображень та відеокліпів.

■ Коди доступу

Код захисту

Код захисту (від 5 до 10 цифр) допомагає захистити Ваш телефон від несанкціонованого використання. Код було заздалегідь встановлено на значення 12345. Щоб змінити код і запрограмувати телефон запитувати його, див. [Захист](#), на стор. 110.

Якщо Ви введете неправильний код захисту п'ять разів поспіль, телефон ігноруватиме подальші введення коду. Зачекайте 5 хвилин і введіть код знову.

PIN-коди

- Код PIN (personal identification number – персональний ідентифікаційний номер) та код UPIN (universal personal identification number – універсальний персональний ідентифікаційний номер, від 4 до 8 цифр) допомагають захищати Вашу SIM-картку від несанкціонованого використання. Див. [Захист](#), стор. 110. PIN-код зазвичай постачається разом із SIM-карткою. Щоб настроїти телефон на запит PIN-коду, див. [Захист](#), стор. 110.
- Код PIN2 (від 4 до 8 цифр) може постачатися разом із SIM-карткою і потрібен для деяких функцій.
- Модуль PIN потрібний для отримання інформації в модулі захисту. Див. [Модуль захисту](#), стор. 153. Модуль PIN постачається разом із SIM-карткою, якщо SIM-картка містить модуль захисту.

- PIN підпису потрібний для цифрового підпису. Див. [Цифровий підпис](#), стор. 154. PIN підпису постачається разом із SIM-карткою, якщо SIM-картка містить модуль захисту.

Коди PUK

Код PUK (персональний ключ розблокування) та код UPUK (універсальний персональний ключ розблокування, 8 цифр) потрібні, щоб змінити заблокований код PIN та код UPIN відповідно. Код PUK2 потрібен для зміни заблокованого коду PIN2.

Якщо ці коди не були надані Вам разом з SIM-карткою, зверніться для їх отримання до свого оператора послуг.

Пароль заборони

Пароль заборони дзвінків (4 цифри) потрібен для користування послугою [Сервіс заборони дзвінків](#). Див. [Захист](#), стор. 110. Цей пароль надається оператором.

Якщо Ви введете невірний пароль заборони дзвінків три рази поспіль, то пароль блокується. Зверніться до свого постачальника послуг або оператора мережі.

■ Послуга установки конфігурації

Перш ніж використовувати мультимедійні повідомлення, швидкі повідомлення та присутність, послугу "Натисни і говори", програму

електронної пошти, синхронізацію, потоковий вміст та браузер, у Вашому телефоні потрібно настроїти установки конфігурації. Установки можна отримати безпосередньо в конфігураційному повідомленні, що зберігається на телефон. Додаткову інформацію щодо наявності можна отримати в оператора мережі, постачальника послуг або найближчого авторизованого дилера компанії Nokia.

Якщо Ви отримали установки як конфігураційне повідомлення і ці установки не були автоматично збережені та активовані, то відобразиться *Установки конфігурації отримано*.

Щоб зберегти отримані установки, виберіть **Показати > Зберегти**. Якщо телефон запитує *Введіть PIN установок*, введіть PIN код для цих установок та натисніть **Добре**. Щоб отримати PIN-код, зверніться до постачальника послуг, який надає ці установки.

Якщо ніяких установок ще не збережено, то ці установки будуть збережені та встановлені як стандартні конфігураційні установки. В іншому випадку телефон запитає *Активувати збережені конфігураційні установки?*

Щоб відхилити отримані установки, виберіть **Показати > Скасув**.

■ Завантаження вмісту та програм

Ви можете завантажувати на Ваш телефон новий вміст, наприклад, теми, тони та відеокліпи (послуга мережі). Виберіть функцію завантаження (наприклад, в меню *Галерея*). Щоб отримати доступ до функції завантаження, див. опис відповідних меню. Для отримання інформації щодо наявності

різноманітних послуг, цін та тарифів, зв'яжіться зі своїм постачальником послуг.



Важливо: Використовуйте лише послуги, яким Ви довіряєте і які надають належну безпеку та захист від шкідливого програмного забезпечення.

■ Контактна інформація та технічна підтримка Nokia

Перевірте веб-адресу www.nokia.com/support або Ваш місцевий веб-сайт Nokia стосовно наявності останньої редакції цього посібника, додаткової інформації, завантажень та послуг, які відносяться до Вашого виробу Nokia.

На веб-сторінці Ви зможете отримати інформацію стосовно використання виробів та послуг Nokia. Якщо Вам потрібно звернутися до служби підтримки користувачів, перевірте список місцевих контактних центрів Nokia за адресою в Інтернеті www.nokia.com/customerservice.

При потребі технічного обслуговування дізнайтесь про місцезнаходження найближчого центру технічного обслуговування Nokia за адресою в Інтернеті www.nokia.com/repair.

1. Початок роботи

■ Установка SIM-картки та акумулятора

Завжди вимикайте пристрій і від'єднуйте від нього зарядний пристрій перед тим, як виймати акумулятор.

Зберігайте всі SIM-картки в недоступних для дітей місцях.

Щоб отримати інформацію стосовно використання послуг SIM-картки, зверніться до продавця Вашої SIM-картки. Це може бути постачальник послуг, оператор мережі або інший продавець.

Цей пристрій повинен використовуватися з акумулятором BL-5C.

SIM-картка та її контакти можуть бути легко пошкоджені дряпанням та згинанням, тому будьте обережні, коли тримаєте, вставляєте чи виймаєте картку.

1. Тримавши телефон поверненим задньою стороною до себе, посуньте задню панель, щоб зняти її з телефону (1).

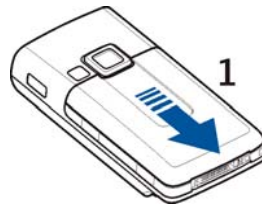

2. Щоб вийняти акумулятор, підніміть його так, як показано на малюнку (2).

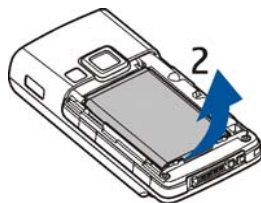

3. Щоб розблокувати утримувач SIM-картки, обережно посуňte затискач утримувача картки і відкрийте його (3).

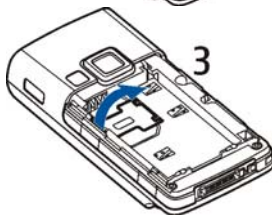

4. Вставте SIM-картку в утримувач (4).
Переконайтесь, що SIM-картку встановлено належним чином і що золотиста поверхня контактів картки повернена донизу.
Закрийте утримувач SIM-картки і натисніть на нього, щоб він повернувся у своє положення.

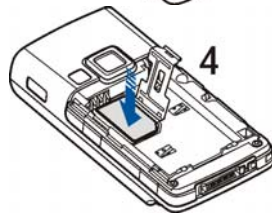

5. Вставте на місце акумулятор (5).

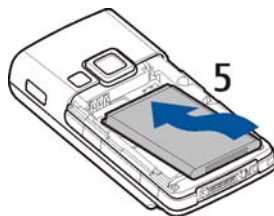

6. Закрийте задню панель, зсунувши її на місце (6).

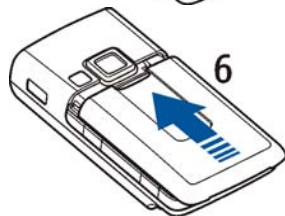

■ Встановлення картки пам'яті

Використовуйте з пристроєм лише сумісні картки (miniSD). Інші картки пам'яті, зокрема картки Reduced Size MultiMediaCards, неможливо встановити в гніздо картки пам'яті і вони є несумісними з цим пристроєм. Використання несумісної картки пам'яті може призвести до пошкодження картки пам'яті і пристрою, а також зіпсувати дані, збережені на несумісній картці.



Картку пам'яті можна використовувати для розширення пам'яті меню *Галерея*. Див. *Галерея*, стор. 113.

Ви можете встановити або замінити картку пам'яті, не вимикаючи телефон.



Важливо: Не виймайте картку пам'яті в ході операції, коли здійснюється доступ до картки. Виймання картки пам'яті під час виконання операції може пошкодити картку пам'яті та пристрій, а дані, збережені на картці пам'яті, можуть зіпсуватися.

Щоб встановити картку пам'яті, відкрийте утримувач картки пам'яті, як показано на малюнку (1). Розмістіть картку пам'яті в утримувачі карток (2). Переконайтесь, що картку пам'яті встановлено належним чином і що золотиста поверхня контактів картки повернена донизу. Закрийте утримувач картки пам'яті.

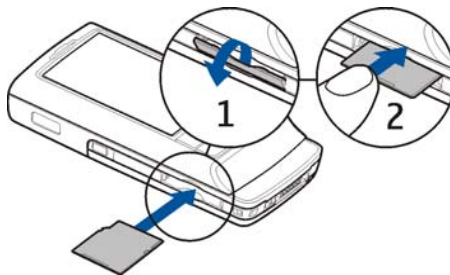

Ви можете використовувати картку пам'яті для зберігання мультимедійних файлів, наприклад, відеокліпів, звукових файлів та зображень в меню *Галерея*.

Щоб відформатувати карту пам'яті див. [Форматування картки пам'яті](#) стор. 114.

■ Заряджання акумулятора

Будь ласка, перевіряйте номер моделі зарядного пристрою, перш ніж використовувати його разом з цим пристроєм. Цей пристрій призначений для використання з моделями зарядних пристроїв AC-4, AC-1, AC-3 та DC-4.



Попередження: Використовуйте лише акумулятори, зарядні пристрої та додатки, ухвалені компанією Nokia для використання саме з цією моделлю. Використання інших типів пристроїв може призвести до втрати будь-яких гарантій та дозволів, а також може бути небезпечним.

З питань придбання ухвалених додатків необхідно звернутися до свого дилера. Щоб від'єднати шнур живлення будь-якого додатка, необхідно потягнути за штепсель, а не за шнур.

1. Увімкніть зарядний пристрій у настінну розетку.
2. Приєднайте шнур зарядного пристрою до адаптера зарядного пристрою CA-44 (1), а потім приєднайте адаптер зарядного пристрою до гнізда у нижній частині телефону (2).

Якщо акумулятор повністю розряджено, то пройде деякий

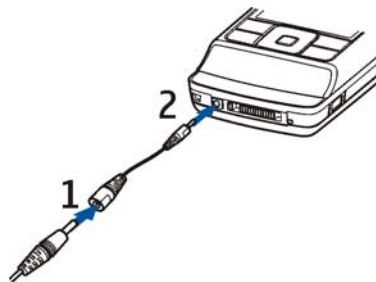

час, перш ніж на дисплеї з'явиться індикатор зарядження або можна буде робити будь-які дзвінки.

Тривалість заряджання залежить від типу зарядного пристрою. Наприклад, заряджання акумулятора BL-5C зарядним пристроєм AC-4 займає приблизно 1 годину і 30 хвилин, коли телефон знаходиться в режимі очікування.

■ Увімкнення та вимкнення телефону



Попередження: Не вмикайте телефон в місцях, де заборонено використання бездротових телефонів або де він може стати джерелом небезпеки або перешкод.

Натисніть та потримайте клавішу живлення.

Якщо телефон просить ввести PIN-код або код UPIN, введіть код та натисніть **Добре**.

Послуга "Plug and play"

Коли Ви вперше вмикаєте свій телефон і він перебуває в режимі очікування, можливо, що Вам буде запропоновано отримати конфігураційні установки від Вашого постачальника послуг (послуга мережі). Підтвердьте або відхиліть запит. Див. *З'єдн. з постач. послуг* в *Настройка*, стор. 108 та *Послуга установки конфігурації*, стор. 20.

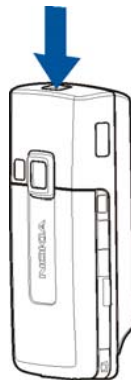

■ Відкривання клавіатури

Щоб відкрити клавіатуру, зсуньте телефон, як зображено.



■ Нормальне робоче положення

Користуйтесь телефоном лише у нормальному робочому положенні.

У Вашому пристрої є внутрішня антена.



Увага: Як і під час роботи з будь-яким іншим пристроєм, що випромінює радіохвилі, не торкайтеся антени без нагальної потреби, коли пристрій увімкнено. Торкання антени впливає на якість зв'язку і може призвести до більшого, ніж вимагається, використання пристроєм енергії. Уникання контакту з антеною під час роботи пристрою дозволяє досягти найбільшої ефективності антени та довшого терміну служби акумулятора.



■ Наручний ремінець

Протягніть ремінець, як зображено на малюнку.

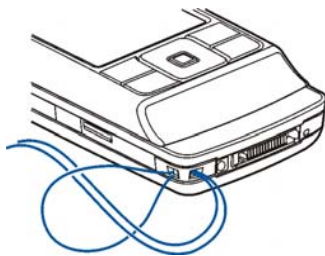

2. Ваш телефон

■ Клавiші та складові

- Клавiша живлення (1)
- Гучномовець (2)
- Фотоспалах (3)
- Об'єктив камери (4)
- Клавiші гучності (5)
- Клавiша "Камера"(6)

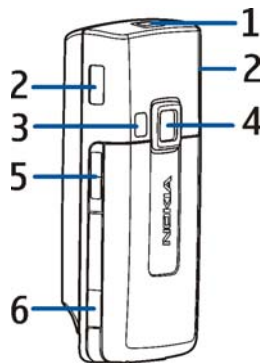

- Динамік (7)
- Ліва, права та середня клавіші вибору (8)
Функція цих клавіш відповідає тексту, що відображається над клавішами на дисплеї.
- 4-стороння навігаційна клавіша (9)
Прокрутите вгору, вниз, ліворуч та праворуч.
- Клавіша дзвінка (10)
- Клавіша закінчення (11)
- Цифрові клавіші (12) для введення цифр і символів. * та # в різних функціях використовуються для різних цілей.
- Клавіша "Натисни і говори" (13)
- Інфрачервоний (ІФЧ) порт (14)
- Гніздо картки пам'яті (15)
- З'єднувач зарядного пристрою (16)
- З'єднувач додатків (17)

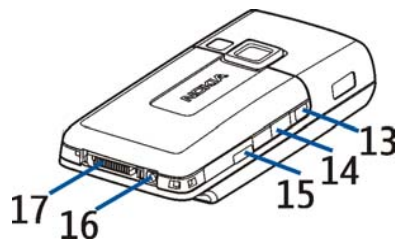
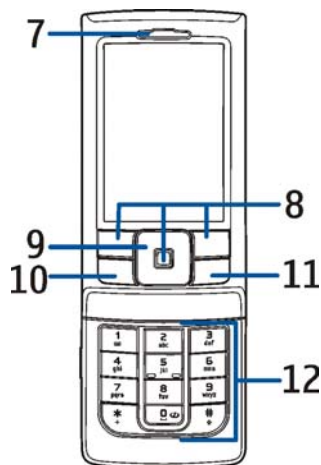

■ Режим очікування

Коли телефон готовий до використання і Ви не вводили жодного знаку, телефон знаходиться в режимі очікування.

- Потужність сигналу стільникової мережі (1)
- Рівень заряду акумулятора (2)
- Індикатори (3)
- Назва мережі або логотип оператора (4)
- Годинник (5)
- Активне очікування (6). Див. [Активний режим очікування](#), стор. 34.
- Ліва клавіша вибору (7) відповідає функції **Іти до** або є клавішею швидкого доступу до іншої функції. Див. [Ліва клавіша вибору](#), стор. 94.
- Середня клавіша вибору в відповідає функції **Меню**.
- Права клавіша вибору (9) може відповідати програмній клавіші **Імена** для доступу до списку контактів в меню *Контакти*, назві оператора для доступу до веб-сторінки оператора або пункту прискореного доступу до окремої вибраної функції. Див. [Права клавіша вибору](#), стор. 94.

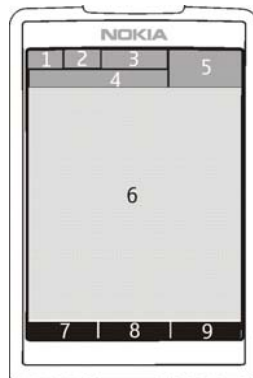

Активний режим очікування

В активному режимі очікування на екрані телефону можуть відображатися окремі вікна об'єктів вмісту, наприклад, ярлики (1), аудіо функції (2), календар (3) та нотатка користувача (4). Щоб вибрати, чи буде показуватися режим активного очікування, див. [Активне очікування в Установки режиму очікування](#), стор. 91.

Активне очікування перебуває в пасивному режимі, коли середня клавіша вибору (5) виконує функцію **Меню**; Ви можете тільки переглядати вміст. Щоб увімкнути режим навігації і переглянути вміст, скористайтесь клавішами прокрутки для переміщення вгору або вниз. Щоб змінити клавішу доступу в режим навігації, див. [Увімкн. актив. очікуван.](#) в [Установки режиму очікування](#), стор. 91. Коли індикатори стрілок (6) відображаються на екрані, Ви можете переходити вліво або вправо від об'єкта.

Щоб персоналізувати і впорядкувати вміст режиму активного очікування, виберіть **Опції** > [Активне очікування](#). Див. [Установки режиму очікування](#), стор. 91.

Для виходу з режиму навігації виберіть **Вийти**. Якщо не натискати клавіші певний час, то телефон автоматично повернеться в пасивний режим.

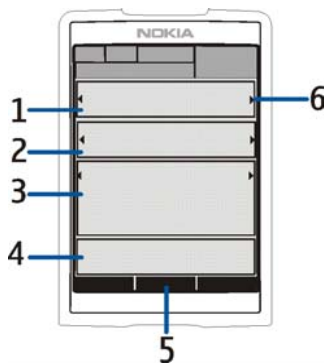

Об'єкти вмісту в режимі навігації

- *Панель ярликів* — Щоб вибрати ярлик, перейдіть до потрібної функції з допомогою навігаційних клавіш та виберіть її.

Щоб змінити або впорядкувати ярлики, коли Ви знаходитесь в режимі навігації, виберіть **Опції** > *Активне очікування* > **Опції** > *Настроїти*, перейдіть до вікна з ярликами і виберіть **Опції** > *Виберіть посилання* або *Організувати посилання*.

- *Програми аудіо* — Перейдіть та виберіть для увімкнення радіо або музичного плеєра. Щоб змінити запис в музичному плеєрі або радіостанцію в радіо, натисніть ліворуч або праворуч. Щоб почати пошук радіостанцій, натисніть ліворуч або праворуч та потримайте.
- *Календар* — Виберіть потрібну нотатку, щоб переглянути нотатки на сьогодні. Щоб переглянути нотатки для попереднього або наступного дня, натисніть ліворуч або праворуч.
- *Моя нотатка* — Щоб ввести нотатку, виберіть вікно, напишіть нотатку та збережіть її.
- *Присутність* — Щоб змінити інформацію про статус своєї присутності, виберіть даний об'єкт вмісту.
- *Таймер зворотн. відліку* — Щоб запустити таймер зворотного відліку, виберіть даний об'єкт вмісту. На екрані відображається час, що залишається, та нотатка.
- *Загальні індикатори* — Для відображення індикаторів в режимі очікування, наприклад, дати, інформації по стільнику, інформаційних

повідомлень, назви стандартної групи "Натисни і говори" та перелік закритої абонентської групи. На екрані відображається дата, якщо замість активного режиму очікування не вибрано календар.













Клавіші прискореного доступу у режимі очікування











- Щоб відкрити список набраних номерів, натисніть клавішу дзвінка один раз. Див. [Здійснення дзвінка](#), стор.40.
- Щоб зателефонувати до Вашої голосової поштової скриньки (послуга мережі) у разі, коли Ви зберегли номер Вашої голосової поштової скриньки на своєму телефоні, натисніть і потримайте **1**.
- Щоб з'єднатися з послугою браузера, натисніть та потримайте **0**.
- Як запрограмувати функції прискореного доступу для навігаційної клавіші, див. у розділі [Навігаційна клавіша](#) в [Персональні закладки](#), стор. 94.
- Для зміни режиму відкрийте список режимів, швидко натиснувши клавішу живлення. Перейдіть до потрібного режиму та виберіть його.

Збереження енергії

Щоб встановити функцію збереження енергії [Увімкнути](#), див. [Збереження енергії](#) в [Дисплей](#), стор. 91.

Індикатори

-  Непрочитані повідомлення зберігаються до папки *Вхідні*.
-  Ненадіслані, скасовані повідомлення, а також повідомлення, які не вдалося надіслати, зберігаються до папки *Вихідні*.
-  Телефон зареєстрував пропущений дзвінок.
-  Ваш телефон з'єднаний з послугою обміну швидкими повідомленнями, а статус доступності є у режимі онлайн або офлайн.
-  Ви отримали одне або кілька швидких повідомлень, і Ви з'єднанні з послугою обміну швидкими повідомленнями.
-  Клавіатуру заблоковано.
-  Телефон не дзвонить у разі отримання вхідного дзвінка або текстового повідомлення.
-  Будильник увімкнено (вибрано *Увімкнути*).
-  Таймер зворотного відліку увімкнено.
-  Секундомір працює у фоновому режимі.
-  Телефон зареєстровано в мережі GPRS або EGPRS.
-  Встановлено з'єднання GPRS або EGPRS.

-  З'єднання GPRS або EGPRS призупиняється (переводиться в стан очікування), коли відбувається вхідний чи вихідний дзвінок під час комутованого з'єднання (E)GPRS.
-  Цей індикатор постійно відображається у випадку активації інфрачервоного з'єднання.
-  З'єднання Bluetooth активне.
-  Якщо у Вас дві телефонні лінії, вибрано другу телефонну лінію.
-  Усі вхідні дзвінки переадресовуються на інший номер.
-  Увімкнено гучномовець або до телефону приєднано музичну підставку.
-  Дзвінки обмежені закритою абонентською групою.
-  Вибрано режим, обмежений часом.
-  Гарнітуру, комплект "вільні руки", пристрій індуктивного зв'язку або музичну підставку з'єднано з телефоном.
-  З'єднання "Натисни і говори" активне або на утриманні.

■ Блокування клавіатури (блокування)

Для запобігання випадковому натисканню клавіш виберіть **Меню** та натисніть * впродовж 3.5 секунд, щоб заблокувати клавіатуру; або закрийте кришку та виберіть **Заблок.**

Щоб розблокувати клавіатуру, відкрийте кришку та виберіть **Розблок.** > **Добре.** Якщо кришку відкрито, виберіть **Розблок.** та натисніть * протягом 1,5 секунди. Якщо *Захисне блокування* встановлено у положення *Увімкнути*, виберіть **Розблок.**, натисніть * і введіть код захисту.

Щоб відповісти на дзвінок, коли клавіатуру заблоковано, натисніть клавішу дзвінка. Коли Ви завершуєте або відхиляєте дзвінок, клавіатура автоматично блокується.

Детальніше про *Автом. блокув. клавіш* і *Захисне блокування* див. у розділі **Телефон**, стор. 106.

Коли блокування клавіатури увімкнене, може існувати можливість зателефонувати за офіційним номером екстреної служби, запрограмованим у Вашому пристрої.

3. Функції дзвінка

■ Здійснення дзвінка

1. Введіть номер телефону разом із кодом міста.

Щоб зателефонувати за кордон, двічі натисніть *, щоб ввести міжнародний префікс (знак "+" замінює код міжнародного доступу), а потім введіть код країни, код міста без першого 0, якщо він не потрібен, та номер телефону.

2. Щоб зателефонувати за номером, натисніть клавішу дзвінка.
3. Щоб закінчити дзвінок або скасувати спробу дзвінка, натисніть клавішу закінчення дзвінка.

Щоб закінчити дзвінок, закривши слайдер, див. [Керув. гзвін. слайдером в Здійснення дзвінків](#), стор. 105.

Щоб знайти ім'я або номер телефону, збережений в меню [Контакти](#), див. [Пошук контакту](#), стор. 79. Натисніть клавішу дзвінка, щоб зателефонувати за даним номером.

В режимі очікування один раз натисніть клавішу дзвінка, щоб отримати доступ до списку, який містить останні номери, за якими Ви телефонували або намагалися зателефонувати. Щоб зателефонувати за номером, перейдіть до номера або імені та натисніть клавішу дзвінка.

Швидкий набір

Телефонному номеру можна призначити одну з клавіш швидкого набору 2 – 9. Див. [Швидкий набір](#), стор. 87. Телефонуйте за номером одним із наступних способів:

- Натисніть клавішу швидкого набору, а потім натисніть клавішу дзвінка.
- Якщо *Швидкий набір* встановлено на *Увімкнуті*, натисніть та потримайте клавішу швидкого набору, поки телефон не почне з'єднувати дзвінок. Див. [Здійснення дзвінків](#), стор. 105.

Покращений голосовий набір

Ви можете здійснити дзвінок, вимовивши ім'я, збережене в списку контактів телефону. Голосова команда автоматично додається до всіх записів в списку контактів телефону.

Здійснення дзвінка за допомогою голосу

Якщо будь-яка програма надсилає або отримує дані, використовуючи пакетне з'єднання даних, закрийте цю програму, перш ніж використовувати голосовий набір.

Голосові команди залежать від мови. Для установок мови див. [Мова відтворен. голосу](#) в [Телефон](#), стор.106.



Увага: Скористатися голосовою позначкою може бути складно в шумному оточенні або в непередбачених випадках, тому не треба повністю покладатися на функцію голосового набору за будь-яких умов.

1. Перебуваючи в режимі очікування, натисніть і потримайте праву клавішу вибору. Ви почуєте короткий звуковий сигнал, а на дисплеї з'явиться текст *Говорить зараз.*

Якщо Ви користуєтесь сумісною гарнітурою з кнопкою, натисніть та потримайте цю кнопку, щоб розпочати голосовий набір.

2. Чітко скажіть голосову команду. Якщо розпізнавання голосу було успішним, з'явиться список збігів. Телефон відтворює голосову команду збігу у верхній частині списку. Після затримки тривалістю приблизно 1,5 секунди телефон набере номер. Якщо результат виявиться не тим, що потрібен, перейдіть до іншого запису та виберіть його, щоб набрати номер.

Використання голосових команд для виконання вибраних функцій схоже на голосовий набір. Див. *Голосові команди* в *Персональні закладки*, стор. 94.

■ Відповідь на дзвінок або його відхилення

Щоб відповісти на дзвінок, натисніть клавішу дзвінка. Щоб відповісти на дзвінок, відкривши слайдер, див. *Керув. гзвін. слайджером* в *Здійснення дзвінків*, стор. 105.

Щоб вимкнути тон дзвінка, що подається, до відповіді на дзвінок, натисніть *Тиша.*

Щоб закінчити дзвінок або відхилити вхідний дзвінок без відповіді, натисніть клавішу закінчення дзвінка.



Порада: Якщо функцію *Переадр. коли зайнято* запрограмовано на переадресацію дзвінка (наприклад, на Вашу скриньку голосової пошти), відхилення вхідного дзвінка також переадресує цей дзвінок. Див. [Здійснення дзвінків](#), стор. 105.

Якщо до телефону приєднано гарнітуру з клавішею, то відповіді на дзвінок або завершити його можна натисканням цієї клавіші.

Очікування дзвінка

Під час дзвінка натисніть клавішу дзвінка, щоб відповіді на дзвінок на очікуванні. Перший дзвінок буде поставлено на очікування. Щоб завершити активний дзвінок, натисніть клавішу закінчення дзвінка.

Щоб активувати функцію *Опції очікуван. гзвінка*, див. [Здійснення дзвінків](#), стор. 105.

■ Опції, наявні під час дзвінка

Багато опцій, які Ви можете використовувати під час дзвінка, є послугами мережі. Щодо доступності зверніться до свого оператора мережі або постачальника послуг.

Опціями дзвінка є *Вимкнути мікрофон* або *Увімкнути мікрофон*, *Контакти*, *Меню*, *Заблокувати клавіатуру*, *Записати*, *Гучномовець*, або *Трубка*. Опціями послуг мережі є *Вігновісти*, *Відхилити*, *Утримувати* або *Зняти утримання*, *Новий гзвінок*, *Додати до конференції*, *Закінчити гзвінок*, *Закінчити всі*, та наступні:

Надіслати DTMF, щоб надіслати послідовності тонів

Поміняти, щоб переключатись між активним дзвінком та дзвінком на очікуванні

Перевести, щоб з'єднати дзвінок на утриманні з активним дзвінком та від'єднати себе

Конференція, щоб зробити конференц-дзвінок, який дозволяє брати участь у розмові кільком особам (максимальна кількість – 5)



Приватний дзвінок, щоб мати приватну розмову під час конференц-дзвінка



Попередження: Не тримайте пристрій поблизу вуха під час використання гучномовця, оскільки гучність може бути дуже високою.

4. Введення тексту

Вводити текст (наприклад, під час написання повідомлень), можна за допомогою традиційного або інтелектуального методу введення тексту. При використанні традиційного введення тексту натискайте цифрову клавішу від 1 до 9 кілька разів поспіль, поки не з'явиться потрібний символ. При використанні інтелектуального методу введення тексту можна вводити літери, натискаючи клавіші з літерами один раз.



Коли Ви вводите текст,  або , що відображається у верхній частині дисплея, вказує на використання інтелектуального введення тексту, а якщо відображається , це вказує на традиційне введення тексту. **Abc**, **abc** або **ABC**, що відображаються поряд з індикатором введення тексту, вказують на реєстр символів. Щоб перевірити реєстр символів, натисніть #. **123** вказує на режим цифр. Щоб перейти з режиму літер до режиму цифр, натисніть і протримайте #, а потім виберіть *Режим цифр*.

■ Установки

Щоб встановити мову введення тексту, виберіть **Опції** > *Мова набору*.

Під час набору тексту виберіть **Опції** > *Устан. інтелек. введення*.

Щоб перейти на інтелектуальне введення тексту або, щоб повернутися до традиційного методу введення тексту, виберіть *Інтелектуал. введення* > *Увімкнено* або *Вимкнено*.

Щоб встановити тип інтелектуального введення, виберіть *Тип інтелект. введення* > *Звичайний* або *Слова на вибір*. Якщо Ви вибрали *Звичайний*, що відображається як , телефон намагатиметься вгадати слово на основі символів, які Ви ввели. Якщо Ви вибрали *Слова на вибір*, що відображається як , телефон намагатиметься вгадати та завершити введення слова, до того, як Ви введете всі символи.



Порада: Щоб швидко увімкнути або вимкнути метод інтелектуального введення тексту під час написання, двічі натисніть клавішу # або виберіть та потримайте **Опції**.

■ Інтелектуальне введення тексту

Інтелектуальний метод введення тексту дозволяє Вам швидко писати текст за допомогою клавіатури та вбудованого словника.

1. Почніть набирати слова за допомогою клавіш **2 - 9**. Натискайте кожну клавішу лише один раз для однієї літери. Телефон відображає * або літеру, якщо вона має значення слова. Введені літери відображуються з підкресленням.

Якщо Ви вибрали *Слова на вибір* у якості типу інтелектуального введення, телефон почне вгадувати слова, які Ви вводите. Коли Ви введете кілька літер і якщо ці літери не являють собою слово, телефон намагатиметься запропонувати довшє слово. З підкресленням відображуються лише введені літери.

Щоб вставити спеціальний символ, натисніть та потримайте *, або виберіть **Опції** > *Вставити символ*. Перейдіть до знака та виберіть **Викорис**.

2. Коли Ви закінчили набирати слово і воно набрано вірно, підтвердьте його, натиснувши **0**, щоб додати пробіл.

Якщо слово введено неправильно, натисніть * кілька разів поспіль або виберіть **Опції** > *Збіги*. Коли з'явиться потрібне слово, виберіть **Викорис**.

Якщо на дисплеї після слова відображається знак "?", слово, яке Ви збираєтесь ввести, не міститься в словнику. Щоб додати слово до словника, виберіть **Редагув**. Введіть слово (використовується традиційне введення тексту) і виберіть **Зберегти**

Щоб написати складне слово, введіть першу частину слова і прокрутіть вперед для його підтвердження. Введіть наступну частину слова і підтвердьте його.

■ Традиційне введення тексту

Натисніть цифрові клавіші **1 - 9** кілька разів поспіль, поки не з'явиться потрібний символ. На клавіші зображено не всі символи, які можна ввести шляхом її натискання. Доступні символи залежать від мови, вибраної для введення тексту. Див. [Установки](#), стор. **45**.

Якщо наступна потрібна літера розміщена на тій самій клавіші, що і поточна, зачекайте, поки не з'явиться курсор, або швидко натисніть будь-яку клавішу навігації, після чого введіть літеру.

Найбільш розповсюджені знаки пунктуації та спеціальні знаки знаходяться на клавіші **1**. Щоб отримати доступ до інших символів, натисніть *.

5. Навігація по меню

Цей телефон пропонує широкий вибір функцій, згрупованих в меню.

1. Щоб увійти в меню, виберіть **Меню**.

Щоб змінити вигляд меню, виберіть **Опції** > *Вигляд головного меню* > *Список, Таблиця*, або *Таблиця з ярликами* або *Заклажки*.

Щоб реорганізувати меню, перейдіть до пункту меню, який потрібно перемістити, та виберіть **Опції** > *Організувати* > **Переміст**. Перейдіть до місця, куди потрібно перемістити пункт меню, та виберіть **Добре**. Щоб зберегти цю зміну, виберіть **Готово** > **Так**.

2. Продивіться меню і виберіть опцію (наприклад, *Установки*).
3. Якщо вибране меню містить підменю, виберіть потрібне з них, (наприклад, *Дзвінки*).
4. Якщо вибране меню містить подальші підменю, повторіть крок 3.
5. Виберіть потрібну установку.
6. Щоб повернутися до попереднього рівня меню, виберіть **Назад**. Для виходу з меню виберіть **Вийти**.

Всі меню, підменю та опції установок пронумеровані. Деякі з них можна відкрити за допомогою їхнього номера прискореного доступу.

Щоб увійти в меню, виберіть **Меню**. Швидко, впродовж двох секунд, введіть номер прискореного доступу до функції меню, доступ до якої потрібно отримати. Для доступу до функцій меню на рівні меню 1 введіть **0** та **1**.

6. Обмін повідомленнями



Ви можете читати, писати, надсилати та зберігати текстові, мультимедійні та повідомлення електронної пошти. Всі повідомлення організовані по папках.

■ Текстові повідомлення (SMS)

Використовуючи послугу коротких повідомлень (SMS), Ви можете надсилати і отримувати текстові повідомлення та отримувати повідомлення, що можуть містити малюнки (послуга мережі).

Перш ніж Ви зможете надсилати текстові, графічні повідомлення або повідомлення електронної пошти, потрібно зберегти номер центру обробки повідомлень. Див. [Установки повідомлення](#), стор. 73.

Щоб перевірити наявність послуги електронної пошти через SMS та передплатити цю послугу, зверніться до свого постачальника послуг. Щоб зберегти адресу електронної пошти у списку [Контакти](#), див. [Збереження декількох номерів, текстових фрагментів чи зображень](#), на стор. 80.

Ваш пристрій підтримує надсилання текстових повідомлень розміром, який перевищує ліміт символів для одного текстового повідомлення. Довші повідомлення будуть надсилатись як два або більше повідомлень. Ваш постачальник послуг може стягувати плату відповідно. Символи, які використовують наголоси або інші знаки, та символи з деяких мов, наприклад китайської, займають більше місця, обмежуючи кількість символів, що можна надіслати в одному повідомленні.

Індикатор довжини повідомлення у верхній частині дисплея показує загальну кількість символів, що залишилися, та кількість повідомлень, потрібних для надсилання. Наприклад, 673/2 означає, що залишилось 673 символи та що дане повідомлення буде надіслано як серія з двох повідомлень.

Написання та надсилання SMS-повідомлень

1. Виберіть **Меню** > *Повігомлення* > *Створити повігомл.* > *Текстове повігомлен.*
2. Введіть номер телефону одержувача в полі *Кому*:. Щоб знайти номер телефону в меню *Контакти*, виберіть **Додати** > *Контакт*. Щоб надіслати повідомлення декільком одержувачам, додавайте потрібні контакти по черзі. Щоб надіслати повідомлення групі контактів, виберіть *Група контактів* та потрібну групу. Щоб взяти контакти, на які Ви нещодавно надсилали повідомлення, виберіть **Додати** > *Негавно використаний*.
3. Перейдіть вниз та введіть повідомлення у полі *Повігомлення*:. Див. **Введення тексту**, стор. 45.
Щоб вставити шаблон в повідомлення, виберіть **Опції** > *Використовув. шаблон*.
Щоб переглянути, як повідомлення буде виглядати для одержувача, виберіть **Опції** > *Перегляд*.
4. Щоб надіслати повідомлення, виберіть **Надіслати** Див. **Надсилання повідомлення**, стор. 54.

Читання та відповідь на SMS-повідомлення

При отриманні повідомлення на екрані з'явиться *Отримано 1 повідомлення*, або декількох нових повідомлень *Отримано повідомлень*:

1. Щоб переглянути нове повідомлення, виберіть **Показати** Щоб переглянути його пізніше, виберіть **Вийти**.

Щоб прочитати повідомлення пізніше, виберіть **Меню** > *Повідомлення* > *Вхідні*. Якщо отримано відразу кілька повідомлень, виберіть повідомлення, яке Ви бажаєте прочитати.  позначає непрочитане повідомлення у *Вхідні*.

2. Щоб переглянути список доступних опцій під час читання повідомлення, виберіть **Опції**. Ви, наприклад, можете скопіювати текст з початку повідомлення у календар свого телефону як нотатку нагадування.
3. Щоб відповісти на повідомлення, виберіть **Відпов.** > *Текстове повідомлен.*, *Мультимедія*, *Миттєве повідомлен.*, або *Звукове повідомлення*.

Щоб надіслати текстове повідомлення на адресу електронної пошти, введіть адресу електронної пошти в поле *Кому*:

Перейдіть вниз та введіть повідомлення у полі *Повідомлення*:. Див. **Введення тексту**, стор. 45.

Якщо Ви бажаєте змінити тип повідомлення для своєї відповіді, виберіть **Опції** > *Змінити тип повідомлен.*

4. Щоб надіслати повідомлення, виберіть **Надіслати**

■ SIM-повідомлення

Повідомлення на SIM – це текстові повідомлення, що зберігаються на SIM-картці. Ви можете копіювати або переносити ці повідомлення у пам'ять телефону, але не навпаки. Отримані повідомлення зберігаються у пам'яті телефону.

Щоб прочитати SIM-повідомлення, виберіть **Меню** > *Повідомлення* > *Опції* > *SIM-повідомлення*.

■ Мультимедійні повідомлення



Увага: Отримувати і відображати мультимедійні повідомлення можуть лише пристрої, що підтримують сумісні функції. Вигляд повідомлення може відрізнятися залежно від пристрою одержувача.

Щоб перевірити наявність та передплатити послугу мультимедійних повідомлень, зверніться до свого оператора мережі або постачальника послуг. Див. [Мультимедійні повідомлення](#), стор. 75.

Мультимедійне повідомлення може містити текст, звук, зображення, відеокліпи, візитну картку або календарну нотатку. Якщо розмір повідомлення занадто великий, телефон може бути не в змозі отримати його. Деякі мережі надсилають текстові повідомлення, що містять Інтернет-адресу, за якою Ви можете переглянути мультимедійні повідомлення.

Служба мультимедійних повідомлень підтримує наступні формати зображень, звуків і відео.

- Графіка: JPEG, GIF, анімаційний GIF та WBMP

- Звук: Аудіо AMR
- Відеокліпи: формат 3GP з відео H.263 або MPEG (роздільна здатність QCIF) та аудіо AMR

Телефон може не підтримувати деякі версії файлових форматів.

Ви не можете отримувати мультимедійні повідомлення під час дзвінка або активного сеансу браузера, що використовує дані GSM. Оскільки доставка мультимедійних повідомлень може виявитися невдалою з багатьох причин, не покладайтеся лише на них для передачі важливої інформації.

Написання та надсилання мультимедійних повідомлень

Бездротова мережа може обмежувати розмір MMS-повідомлень. Якщо вставлене зображення перевищує ліміт, пристрій може його зменшити, щоб зображення можна було надіслати через MMS.

1. Виберіть **Меню** > *Повігомлення* > *Створити повігомл.* > *Мультимедія*.
2. Введіть Ваше повідомлення.

Ваш телефон підтримує мультимедійні повідомлення, що містять кілька сторінок (слайдів). Повідомлення може містити календарну нотатку або візитну картку як додатки. Слайд може містити текст, одне зображення і один звуковий запис або один відеокліп. Щоб вставити слайд у повідомлення, виберіть **Новий**; або виберіть **Опції** > *Вставити* > *Слайд*.

Щоб вставити файл у повідомлення, виберіть **Вставити**; або **Опції** > *Вставити*.

3. Щоб переглянути повідомлення, перш ніж надіслати його, виберіть **Опції** > *Перегляд*.
4. Щоб надіслати повідомлення, виберіть **Надіслати** Див. **Надсилання повідомлення**, стор. 54.
5. Введіть номер телефону одержувача в полі **Кому**: Щоб знайти номер телефону в меню **Контакти**, виберіть **Додати** > **Контакт**. Щоб надіслати повідомлення декільком одержувачам, додавайте потрібні контакти по черзі. Щоб надіслати повідомлення групі контактів, виберіть **Група контактів** та потрібну групу. Щоб взяти контакти, на які Ви нещодавно надсилали повідомлення, виберіть **Додати** > *Негавно використаний*.

Надсилання повідомлення

Захист авторських прав може запобігти копіюванню, модифікації, передачі або пересиланню деяких зображень, музики, включаючи тони дзвінка та інший вміст.

Після закінчення написання повідомлення, щоб надіслати його, виберіть **Надіслати** або натисніть клавішу дзвінка. Телефон збереже повідомлення у папці *Вихідні*, після чого розпочнеться надсилання. Якщо вибрано *Зберіг. надісл. повідомл.* > *Так*, надіслане повідомлення зберігається в папці *Надіслані об'єкти*. Див. **Загальні установки**, стор. 73.



Увага: Під час надсилання повідомлення на екрані відображається анімаційна піктограма . Отримання повідомлення залежить від декількох факторів. Більш детальну інформацію про послуги надсилання повідомлень можна отримати в свого постачальника послуг.

Для надсилання мультимедійного повідомлення знадобиться більше часу, ніж для надсилання текстового повідомлення. Під час надсилання повідомлення Ви можете використовувати інші функції телефону. Якщо надсилання повідомлення переривається, телефон кілька разів намагається надіслати повідомлення повторно. Якщо ці спроби виявляться невдалими, повідомлення залишиться в папці *Вхідні*. Ви зможете спробувати надіслати його пізніше.

Скасування надсилання повідомлення

Щоб скасувати надсилання повідомлення у папці *Вхідні*, перейдіть до потрібного повідомлення та виберіть **Опції** > *Скасувати надсилання*.

Читання мультимедійних повідомлень та відповідь на них



Важливо: Відкривайте повідомлення обережно. Об'єкти мультимедійних повідомлень можуть містити шкідливе програмне забезпечення або завдавати іншої шкоди Вашому пристрою або ПК.

При отриманні повідомлення на екрані з'явиться *Отримано мультимедійне повідомлення* або якщо декілька нових повідомлень, то *Отримано повідомлень*.

1. Щоб прочитати повідомлення, виберіть **Показати** Щоб переглянути його пізніше, виберіть **Вийти**.

Щоб прочитати повідомлення пізніше, виберіть **Меню** > *Повідомлення* > *Вхідні*. Перейдіть до повідомлення, яке потрібно переглянути та виберіть

- його. На екрані відобразиться , якщо є непрочитані повідомлення у папці *Вхідні*.
- Щоб переглянути повністю повідомлення, яке містить презентацію, виберіть **Відтвор.**
Щоб переглянути файли презентації або додатки, виберіть **Опції** > *Об'єкти* або *Додатки*.
 - Щоб відповісти на повідомлення, виберіть **Опції** > *Відповісти* > *Текстове повідомлен.*, *Мультимедія*, *Миттєве повідомлен.* або *Звукове повідомлення*. Введіть відповідь.
Якщо Ви бажаєте змінити тип повідомлення для своєї відповіді, виберіть **Опції** > *Змінити тип повідомлен.* Тип нового повідомлення може не підтримувати весь вміст, який Ви додали.
 - Щоб надіслати повідомлення, виберіть **Надіслати** Див. [Надсилання повідомлення](#), стор. 54.

■ Пам'ять заповнена

Якщо при отриманні повідомлення пам'ять для повідомлень заповнена, то на екрані відображується *Пам'ять повна. Неможливо отримати повідомлення*. Щоб спочатку видалити стан повідомлення, виберіть **Добре** > **Так** та папку. Перейдіть до потрібного повідомлення та виберіть **Видал.** Щоб позначити одне або більше повідомлень, виберіть **Познач.** Позначте всі повідомлення, які потрібно видалити, та виберіть **Опції** > *Видалити позначене*.

■ Папки

Телефон зберігає отримані повідомлення в папці *Вхідні*.

Повідомлення, які ще не були надіслані, зберігаються в папці *Вихідні*.

Щоб телефон зберігав надіслані повідомлення в папці *Надіслані об'єкти*, див. *Зберіг. надісл. повідомл.* в *Загальні установки*, на стор. 73.

Щоб зберегти повідомлення, яке Ви пишете і бажаєте надіслати пізніше в папці *Чернетки*, виберіть **Меню** > *Повідомлення* > *Чернетки*.

Ви можете перемістити Ваші повідомлення до папки *Збережені об'єкти*. Щоб впорядкувати підпапки *Збережені об'єкти*, виберіть **Меню** > *Повідомлення* > *Збережені об'єкти* > *Збер. повідомлен.* або папку, яку Ви додали. Щоб створити нову папку для Ваших повідомлень, виберіть **Опції** > *Догати папку*. Щоб видалити чи перейменувати папку або перейти до потрібної, натисніть **Опції** > *Видалити папку* або *Перейменувати папку*.

У Вашому телефоні є шаблони. Щоб створити новий шаблон, збережіть або скопіюйте повідомлення як шаблон. Щоб відкрити список шаблонів, виберіть **Меню** > *Повідомлення* > *Збережені об'єкти* > *Шаблони*.

■ Миттєві повідомлення

Миттєві повідомлення – це текстові повідомлення, що відображаються негайно після отримання. Миттєві повідомлення не зберігаються автоматично.

Створення миттєвого повідомлення

Виберіть **Меню** > *Повідомлення* > *Створити повідомлення* > *Миттєве повідомлен*. Введіть номер телефону одержувача в полі *Кому*: Введіть Ваше повідомлення в полі *Повідомлення*: Максимальна довжина миттєве повідомлення складає 70 символів. Щоб надіслати повідомлення, виберіть **Надісл**.

Отримання миттєвих повідомлень

Отримане миттєве повідомлення позначається текстом *Повідомлення*: та декількома словами з початку повідомлення. Щоб прочитати повідомлення, виберіть **Читати**. Щоб взяти номер, адресу електронної пошти або адресу веб-сайту з відкритого повідомлення, виберіть **Опції** > *Використати деталі*.

■ Пересилання звукових повідомлень Nokia Xpress

Ви можете використовувати послугу мультимедійних повідомлень, щоб зручно створювати та надсилати звукові повідомлення. Послуга мультимедійних повідомлень повинна бути активована перш, ніж Ви зможете використовувати звукові повідомлення.

Створення звукових повідомлень

1. Виберіть **Меню** > *Повідомлення* > *Створити повідомлення* > *Звукове повідомлен*. Відкриється диктофон. Щодо використання диктофона див. [Диктофон](#), на стор. 123.

2. Щоб переглянути доступні опції, виберіть **Опції**.
3. Введіть номер телефону одержувача в полі *Кому*:. Щоб знайти номер телефону в меню *Контакти*, виберіть **Додати** > *Контакт*. Щоб надіслати повідомлення декільком одержувачам, додавайте потрібні контакти по черзі. Щоб надіслати повідомлення групі контактів, виберіть *Група контактів* та потрібну групу. Щоб взяти контакти, на які Ви нещодавно надсилали повідомлення, виберіть **Додати** > *Недавню використаний*.
4. Щоб надіслати повідомлення, виберіть **Надісл.**

Отримання звукових повідомлень

При отриманні звукового повідомлення, з'явиться *Отримано 1 звукове повідомлення* або число повідомлень та відобразиться текст *Отримано повідомлень*:. Щоб відкрити повідомлення, виберіть **Відтвор.**; або, якщо отримано більше одного повідомлення, виберіть **Показати** > *Відтвор..* Щоб прослухати повідомлення пізніше, виберіть **Вийти**. Виберіть **Опції**, щоб побачити доступні функції.

■ Швидкі повідомлення

Швидкі повідомлення (ШП) (послуга мережі) – це спосіб надсилання коротких простих текстових повідомлень, що доставляються через протоколи TCP/IP користувачам, які знаходяться в режимі онлайн.

Перш ніж Ви зможете користуватися послугою швидких повідомлень, потрібно передплатити цю послугу. Щоб перевірити доступність і вартість цієї послуги, а також для її передплати зверніться до свого оператора мережі

або постачальника послуг, від якого Ви також отримаєте унікальний код, пароль та установки.

Щоб встановити необхідні установки для послуги швидких повідомлень, див. *Установки з'єднання* в *Доступ до меню швидких повідомлень*, на стор. 60. Піктограми та тексти, що відображаються на дисплеї, можуть відрізнятися залежно від служби швидких повідомлень.

Під час користування послугою швидких повідомлень можна користуватись іншими функціями телефону, а розмова за допомогою швидких повідомлень залишається активною у фоновому режимі. Залежно від мережі, що використовується, активна розмова за допомогою швидких повідомлень може виснажувати акумулятор телефону швидше і, можливо, Вам знадобиться приєднати телефон до зарядного пристрою.

Доступ до меню швидких повідомлень

Щоб увійти в меню *Чат*, перебуваючи в автономному режимі (офлайн), виберіть **Меню** > *Повідомлення* > *Чат*. Якщо наявні кілька профілів установок з'єднання з послугою обміну швидкими повідомленнями, виберіть потрібний профіль. Якщо визначений лише один профіль, цей профіль буде вибраний автоматично.

Наявні наступні опції:

Почати сеанс, щоб з'єднатися із сервером швидких повідомлень. Для програмування телефону на автоматичне з'єднання із сервером швидких повідомлень при увімкненні телефону виберіть **Меню** > *Повідомлення* >

Чат, з'єднайтеся з сервером швидких повідомлень, виберіть *Мої установки > Автомат. початок сеансу > При запуску телефону.*

Збережені розмови, щоб переглянути, видалити або перейменувати розмови, збережені під час сеансу обміну швидкими повідомленнями

Установки з'єднання, щоб відредагувати установки, потрібні для обміну швидкими повідомленнями і з'єднання присутності.

З'єднання та роз'єднання з послугою швидких повідомлень



Щоб з'єднатися з сервером швидких повідомлень, увійдіть в меню *Чат*, виберіть потрібний сервер швидких повідомлень, якщо необхідно, та виберіть *Почати сеанс*. Коли з'єднання буде успішно встановлене, на дисплеї відобразиться текст *Сеанс почато*.



Щоб від'єднатись від сервера швидких повідомлень, виберіть *Кінець сеансу*.

Початок розмови швидкими повідомленнями

Відкрийте меню *Чат* і з'єднайтеся із сервером швидких повідомлень. Розмову можна почати кількома способами:

- Виберіть *Розмови*. Відобразиться список нових та прочитаних сеансів швидких повідомлень або запрошень до розмов за допомогою швидких повідомлень під час активної розмови. Перейдіть до повідомлення або запрошення і натисніть **Відкрити**.



 позначає нові, а  – прочитані швидкі повідомлення.

 позначає нові, а  – прочитані групові повідомлення.

 позначає запрошення.

Піктограми та тексти, що відображаються на дисплеї, можуть відрізнятись залежно від служби швидких повідомлень.

- Виберіть **Контакти чату**. Відобразяться контакти, додані до списку. Перейдіть до контакту, з яким Ви бажаєте розпочати обмін швидкими повідомленнями, і виберіть **Чат**, або, якщо  відображається біля контакту, виберіть **Відкрити**.

 позначає контакт, який знаходиться в режимі онлайн, а  позначає офлайн-контакти у пам'яті контактів телефону.

 позначає заблокований контакт. Див. [Блокування та розблокування повідомлень](#), стор. 66.

 вказує на те, що Ви отримали нове повідомлення від контакту.

Ви можете додавати контакти до списку. Див. [Контакти для обміну швидкими повідомленнями](#), стор. 65.

- Виберіть **Групи** > **Публічні групи** (затемнено, якщо групи не підтримуються мережею). Відобразиться список закладок публічних груп, що надається оператором мережі чи постачальником послуг. Щоб розпочати розмову, перейдіть до групи і натисніть **Приєдн**. Введіть ім'я, яке Ви бажаєте зробити своїм псевдонімом в цій розмові. Успішно приєднавшись до групової розмови, Ви можете розпочати груповий сеанс. Ви також можете створити приватну групу. Див. [Групи](#), стор. 66.
- Виберіть **Пошук** > **Користувачі** або **Групи**, щоб шукати інших користувачів послуги швидких повідомлень або публічні групи в мережі за номером

телефону, псевдонімом, адресою електронної пошти або ім'ям. Якщо вибрати *Групи*, можна знайти групу за членом групи або за назвою, темою чи кодом групи.

Щоб розпочати розмову, знайшовши потрібного користувача або групу, виберіть **Опції** > *Чат* або *Приєднатись до групи*.

- Почніть розмову зі списку "Контакти". Див. [Перегляд передплачених імен](#), стор. 84.

Прийняття або відхилення запрошення до розмови за допомогою швидких повідомлень

В режимі очікування, коли Ви з'єдналися із сервером швидких повідомлень і отримали нове запрошення, відобразиться *Отримано нове запрошення*. Щоб прочитати його, виберіть **Читати**. Якщо отримано більше одного запрошення, перейдіть до будь-якого запрошення і виберіть **Відкрити**.

Щоб приєднатися до приватної групової розмови, виберіть **Прийн**. Введіть ім'я, яке Ви бажаєте зробити своїм псевдонімом в цій розмові.

Щоб відхилити або видалити запрошення, виберіть **Опції** > *Вігхилити* або *Вигалити*. Ви можете ввести пояснення відхилення.

Читання отриманого швидкого повідомлення

В режимі очікування, коли Ви з'єдналися з сервером швидких повідомлень і отримали нове повідомлення, не пов'язане з активною розмовою,

відобразиться текст *Нове повідомлення чату*. Щоб прочитати його, виберіть **Читати**.

Якщо отримано більше одного повідомлення, то відобразяться кількість повідомлень та текст *Нових повідомлень чату*:. Виберіть **Читати**, перейдіть до повідомлення й натисніть **Відкрити**.

Нові повідомлення, отримані під час активної розмови, зберігаються в *Чат > Розмови*. Якщо Ви отримали повідомлення від особи, відсутньої у списку *Контакти чату*, то відобразиться код відправника повідомлення. Якщо відправник повідомлення знаходиться в пам'яті телефону і телефон розпізнає цей контакт, то відобразиться ім'я цієї особи. Щоб зберегти новий контакт, відсутній у пам'яті телефону, виберіть **Опції > Зберегти контакт**.

Участь у розмові за допомогою швидких повідомлень

Щоб приєднатися до розмови або розпочати її, виберіть **Писати** або почніть писати.



Порада: Якщо Ви отримали нове повідомлення під час розмови від особи, котра не є учасником цієї розмови, відобразиться індикатор  і почне лунати тональний сигнал.



Введіть повідомлення. Щоб надіслати повідомлення, виберіть **Надісл.** або натисніть клавішу дзвінка. Повідомлення залишається на дисплеї, а відповідь на нього з'являється нижче.

Редагування статусу доступності

1. Відкрийте меню *Чат* і з'єднайтеся із сервером швидких повідомлень.
2. Щоб переглянути та відредагувати Вашу власну інформацію або псевдонім, виберіть *Мої установки*.
3. Щоб дозволити усім іншим користувачам послуги швидких повідомлень бачити, коли Ви знаходитесь в режимі онлайн, виберіть *Доступність* > *Доступно для всіх*.

Щоб дозволити лише контактам у Вашому списку контактів швидких повідомлень бачити, коли Ви перебуваєте в режимі онлайн, виберіть *Доступність* > *Доступно для контактів*.

Щоб здаватися в режимі офлайн, виберіть *Доступність* > *Згаватися offline*.

Коли Ви з'єднані із сервером швидких повідомлень, індикатор  вказує на те, що Ви перебуваєте в режимі онлайн, а  – що інші користувачі Вас не бачать.

Контакти для обміну швидкими повідомленнями

Щоб додати контакти до списку контактів швидких повідомлень, виконайте наступне:

1. З'єднайтеся з сервером швидких повідомлень та виберіть *Контакти чату*.
2. Виберіть *Опції* > *Додати контакт*, а якщо у Вас ще не додано жодного контакту, виберіть *Додати*. Виберіть *Ввести вручну*, *Шукати на сервері*,

Копіювати з сервера або *За номером мобільного*. Якщо контакт було додано успішно, телефон це підтвердить.

- Щоб розпочати розмову, перейдіть до групи і натисніть **Чат**.

Блокування та розблокування повідомлень

Щоб заблокувати повідомлення, з'єднайтеся із сервером швидких повідомлень і виберіть *Розмови* > *Контакти чату* або приєднайтеся до розмови чи почніть її. Перейдіть до контакту, вхідні повідомлення від якого потрібно блокувати та виберіть **Опції** > *Блокувати контакт* > **Добре**.

Щоб розблокувати повідомлення, з'єднайтеся з сервером швидких повідомлень та виберіть *Заблоковані*. Перейдіть до контакту, повідомлення від якого потрібно розблокувати, та виберіть **Розблок**.

Ви також можете розблокувати повідомлення зі списку контактів.

Групи

Ви можете створювати свої власні приватні групи для розмов за допомогою швидких повідомлень або користуватися публічними групами, що надаються постачальником послуг. Приватні групи існують лише під час розмови за допомогою швидких повідомлень. Групи зберігаються на сервері постачальника послуг. Якщо сервер, з яким Ви з'єдналися, не підтримує групові послуги, то усі меню, пов'язані з групами, працювати не будуть.

Публічні групи

Ви можете зберегти публічні групи, що підтримуються Вашим постачальником послуг, в якості закладок. З'єднайтеся з сервером швидких повідомлень та виберіть *Групи > Публічні групи*. Перейдіть до групи, з якою потрібно розпочати сеанс чату, і виберіть **Приєдн.** Якщо Вас немає в групі, введіть свій псевдонім, який буде використовуватися у групі. Щоб видалити групу з Вашого списку груп, виберіть **Опції > Видалити групу**.

Щоб знайти групу, виберіть *Групи > Шукати групу*. Ви можете шукати групу за учасником групи, назвою групи, темою або кодом.

Створення приватної групи

З'єднайтеся з сервером швидких повідомлень та виберіть *Групи > Створити групу*. Введіть назву групи та псевдонім, який Ви бажаєте використовувати. Позначте членів приватної групи у списку контактів та напишіть запрошення.

■ Програма електронної пошти

Програма електронної пошти використовує систему (E)GPRS (послуга мережі), яка дозволяє отримати доступ до скриньки електронної пошти за допомогою телефону, коли Ви поза домом чи офісом. Ця програма електронної пошти відрізняється від функції електронної пошти через SMS. Щоб скористатися функцією електронної пошти на Вашому телефоні, Вам потрібна сумісна система електронної пошти.

За допомогою Вашого телефону можна писати, надсилати та читати електронну пошту. Повідомлення електронної пошти також можна зберігати

або видаляти на сумісному ПК. Ваш телефон підтримує сервери електронної пошти POP3 та IMAP4.

Перш ніж можна буде надсилати та завантажувати електронні повідомлення, потрібно зробити наступне:

- Отримайте новий обліковий запис електронної пошти або скористайтеся поточним. Інформацію щодо доступності облікового запису електронної пошти можна отримати у постачальника послуг електронної пошти.
- Зверніться за своїми установками електронної пошти до оператора мережі або постачальника послуг електронної пошти. Ці установки електронної пошти можна отримати як конфігураційне повідомлення. Див. [Послуга установки конфігурації](#), стор. 20. Також Ви можете ввести ці установки вручну. Див. [Настройка](#), стор. 108.

Щоб активувати установки електронної пошти, виберіть **Меню** > [Повідомлення](#) > [Установки повідом.](#) > [Повідомлен. ел. пошти](#). Див. [Електронні поштові повідомлення](#), стор. 77.

Ця програма не підтримує тонів клавіатури.

Написання та надсилання повідомлення електронної пошти

Можна ввести електронне повідомлення, перш ніж з'єднуватись з сервером електронної пошти, або навпаки – можна спершу встановити з'єднання, а потім ввести та надіслати електронне повідомлення.

1. Виберіть **Меню** > [Повідомлення](#) > [Електронна пошта](#) > [Створити повідомл.](#)

2. Введіть електронну адресу одержувача та виберіть **ОК**.
3. Введіть тему повідомлення електронної пошти і виберіть **ОК**.
4. Напишіть повідомлення електронної пошти. Див. **Введення тексту**, стор. 45.

Щоб приєднати файл до повідомлення електронної пошти, виберіть **Опції** > *Приєднати* та файл з *Галерея*.

5. Для негайного надсилання повідомлення електронної пошти виберіть **Надісл.** > *Надіслати зараз*.

Щоб зберегти повідомлення електронної пошти в папці *Вихідні* для надсилання пізніше, виберіть **Надісл.** > *Надіслати потім*.

Щобю відредагувати повідомлення електронної пошти або продовжити писати його пізніше, виберіть **Опції** > *Зберегти чернетку*. Повідомлення електронної пошти буде збережено у *Інші папки* > *Чернетки*.

Для надсилання повідомлення електронної пошти пізніше виберіть **Меню** > *Повідомлення* > *Електронна пошта* > **Опції** > *Надіслати зараз* або *Отримати і надіслати*.

Завантаження електронної пошти

1. Щоб отримати доступ до програми електронної пошти, виберіть **Меню** > *Повідомлення* > *Електронна пошта*.
2. Щоб завантажити повідомлення електронної пошти, які були надіслані на Ваш обліковий запис електронної пошти, виберіть *Отримати*.

Щоб завантажити нові повідомлення електронної пошти та щоб надіслати електронну пошту, що була збережена в папці *Вхідні*, виберіть **Опції** > *Отримати і надіслати*.

Щоб спочатку завантажити заголовки нових повідомлень електронної пошти, що були надіслані на Ваш обліковий запис електронної пошти, виберіть **Опції** > *Перевірити пошту*. Потім, щоб завантажити вибрану електронну пошту, позначте потрібне, та виберіть **Опції** > *Отримати*.

3. Виберіть нове повідомлення у *Вхідні*. Щоб переглянути його пізніше, виберіть **Назад**.  позначає непрочитані повідомлення.

Читання повідомлень електронної пошти та відповідь на них



Важливо: Відкривайте повідомлення обережно. Повідомлення електронної пошти можуть містити шкідливе програмне забезпечення або завдавати іншої шкоди Вашому пристрою або ПК.

1. Виберіть **Меню** > *Повідомлення* > *Електронна пошта* > *Вхідні* та потрібне повідомлення.
2. Під час читання повідомлення виберіть **Опції** та перегляньте наявні опції.
3. Щоб відповісти на повідомлення електронної пошти, виберіть **Відпов.** > *Оригінал тексту* або *Порожній екран*. Щоб відповісти багатьом, виберіть **Опції** > *Відповісти на усі*. Підтвердьте або відредагуйте адресу електронної пошти і тему, а потім напишіть відповідь.
4. Щоб надіслати повідомлення, виберіть **Надісл.** > *Надіслати зараз*.

Папки "Вхідні" та "Інші"

Ваш телефон зберігає електронну пошту, завантажену з Вашого облікового запису, у папці *Вхідні*. Папка *Інші папки* містить наступні папки: *Чернетки* для збереження незакінчених повідомлень електронної пошти, *Архів* для організації і збереження своїх повідомлень електронної пошти, *Вихідні* для збереження повідомлень електронної пошти, які не було надіслано, і *Надіслані* для збереження надісланих повідомлень.

Щоб керувати папками та їх змістом електронної пошти, виберіть **Опції** > *Керувати папками*.

Видалення повідомлень електронної пошти

Виберіть **Меню** > *Повідомлення* > *Електронна пошта* > **Опції** > *Керувати папками* та потрібну папку. Позначте повідомлення, які потрібно видалити, та виберіть **Опції** > *Видалити*.

Видалення повідомлення електронної пошти з телефону не видаляє його з сервера електронної пошти. Щоб телефон також видаляв електронну пошту з сервера електронної пошти, виберіть **Меню** > *Повідомлення* > *Електронна пошта* > **Опції** > *Додаткові установки* > *Залишити копію:* > *Видал. отримані повід.*

■ Голосові повідомлення

Голосова скринька – це послуга мережі, яка може потребувати передплати. Додаткову інформацію та номер своєї скриньки голосової пошти можна отримати в свого постачальника послуг.

Щоб зателефонувати на свою скриньку голосової пошти, виберіть **Меню** > **Повідомлення** > **Голосові повідомл.** > **Слухати голосові повід.** Щоб ввести, знайти або редагувати номер своєї скриньки голосової пошти, виберіть **Номер скрин. гол. пош.**

QQ позначатиме нові голосові повідомлення, якщо така послуга підтримується Вашою мережею. Щоб зателефонувати за номером своєї скриньки голосової пошти, виберіть **Слухати**.

■ Інформаційні повідомлення

За допомогою послуги мережі **Інформац. повідом.** Ви можете отримувати повідомлення на різні теми від свого постачальника послуг. Щоб отримати інформацію про наявність, теми та відповідні номери тем, зверніться до свого постачальника послуг.

■ Сервісні команди

Виберіть **Меню** > **Повідомлення** > **Сервісні команди**. Наберіть та надішліть своєму оператору запити на послуги (також відомі як команди USSD) на зразок команд активації послуг мережі.

■ Видалення повідомлень

Щоб видалити повідомлення по черзі, виберіть **Меню** > **Повідомлення** > **Видалити повідом.** > **По одному** та папку, з якої потрібно видалити повідомлення. Перейдіть до потрібного повідомлення та виберіть **Видал.** Щоб позначити одне або більше повідомлень, виберіть **Познач.** Позначте всі

повідомлення, які потрібно видалити, та виберіть **Опції** > *Видалити позначене*.

Щоб видалити всі повідомлення з папки, виберіть **Меню** > *Повідомлення* > *Видалити повідом.* > *Всі з папки* та папку, з якої потрібно видалити повідомлення. В залежності від папки телефон запитає, чи необхідно видаляти повідомлення. Щоб видалити, виберіть **Так**. Інакше, якщо папка містить непрочитані повідомлення, або повідомлення, які чекають надсилання, то телефон запитає, чи потрібно зберегти їх. Щоб зберегти ці повідомлення, виберіть **Так**.

Щоб видалити повідомлення з усіх папок, виберіть **Меню** > *Повідомлення* > *Видалити повідом.* > *Всі повідомлення* > **Так**.

■ Установки повідомлення

Загальні установки

Загальні установки є спільними для текстових та мультимедійних повідомлень.

Виберіть **Меню** > *Повідомлення* > *Установки повідом.* > *Загальні установки* та виберіть з наступних опцій:

Зберіг. надісл. повідомл. > **Так**, щоб телефон зберігав надіслані повідомлення в папці *Надіслані об'єкти*.

Перезапис у надісланих > *Дозволити*, щоб дозволити перезапис старих надісланих повідомлень новими, коли пам'ять для повідомлень повна. Ця

установка відображається лише у випадку, якщо Ви вибрали *Зберіг. надісл. повідомл.* > *Так*.

Розмір шрифту, щоб вибрати розмір шрифту для використання у повідомленнях.

Графічні посмішки > *Так*, щоб телефон замінював посмішки, введені за допомогою символів, на графічні.

Текстові повідомлення

Установки текстових повідомлень впливають на процес надсилання, отримання та перегляду текстових і SMS-повідомлень електронної пошти.

Виберіть **Меню** > *Повідомлення* > *Установки повідом.* > *Текстові повідомлення* та виберіть з наступних опцій:

Звіти про доставку > *Так*, щоб попросити мережу надсилати звіти про доставку Ваших повідомлень (послуга мережі).

Центри повідомлень > *Догати центр*, щоб зберегти номер телефону та назву центру обробки повідомлень, потрібний для надсилання текстових повідомлень. Цей номер надається оператором послуг стільникової мережі. Якщо Ви виберете *Центр повідомлень SIM*, то зможете переглянути інформацію про центр повідомлень SIM.

Поточний центр повідг., щоб вибрати центр повідомлень, який буде використовуватись.

Центри ел. пошти > *Догати центр*, щоб встановити телефонні номери та назву центру електронної пошти для відправки повідомлень електронної

пошти через SMS. Якщо Ви виберете *Центр ел. пошти SIM*, то зможете переглянути інформацію про центр електронної пошти SIM.

Поточн. центр ел. пошти, щоб вибрати центр SMS повідомлень електронної пошти, який буде використовуватись.

Дійсність повідомлення, щоб вибрати час, впродовж якого мережа робитиме спроби доставити Ваше повідомлення.

Повідомл. надіслані як, щоб вибрати формат повідомлень, які будуть надсилатись: *Текст*, *Пейджинг*, або *Факс* (послуга мережі).

Використ. пакетні гані > Так, щоб зробити GPRS пріоритетним носієм SMS.

Підтримка символів > Повний, щоб всі символи у повідомленнях надсилались у тому вигляді, як вони виглядають. Якщо Ви вибрали *Зменшений*, то символи з наголосами або іншими позначками можуть бути змінені на інші символи. При введенні повідомлення Ви можете перевірити, як буде виглядати повідомлення для одержувача, переглянувши дане повідомлення. Див. [Написання та надсилання SMS-повідомлень](#), стор. 50.

Візн. ч/з той сам. центр > Так, щоб дозволити одержувачу повідомлення надіслати Вам відповідь через Ваш центр повідомлень (послуга мережі).

Мультимедійні повідомлення

Установки повідомлень впливають на процес надсилання, отримання та перегляду мультимедійних повідомлень.

Конфігураційні установки для мультимедійних повідомлень можна отримати як конфігураційне повідомлення. Див. [Послуга установки](#)

конфігурації, стор. 20. Також Ви можете ввести ці установки вручну. Див. *Настройка*, стор. 108.

Виберіть **Меню** > *Повідомлення* > *Установки повідом.* > *Мультимедійні повідом.* та виберіть з наступних опцій:

Звіти про доставку > *Так*, щоб попросити мережу надсилати звіти про доставку Ваших повідомлень (послуга мережі).

Станд. інтерв. між слайд., щоб визначити стандартний інтервал між слайдами у мультимедійних повідомленнях.

Дозвол. отрим. мультим., щоб отримувати або блокувати мультимедійні повідомлення, виберіть *Так* або *Ні*. Вибравши *Улокальній мережі*, Ви не зможете отримувати мультимедійні повідомлення в той час, коли Ви перебуваєте поза зоною покриття Вашої мережі. За умовчанням послуга мультимедійних повідомлень зазвичай *Улокальній мережі*.

Вхідні мультим. повідом., щоб дозволити автоматичне отримання мультимедійних повідомлень, вручну після запиту, або щоб відхилити отримання. Ця установка не відображається, якщо *Дозвол. отрим. мультим.* встановлено на *Ні*.

Дозволити рекламу, щоб отримувати або відхиляти рекламу. Ця установка не відображається, якщо *Дозвол. отрим. мультим.* встановлено на *Ні* або *Вхідні мультим. повідом.* встановлено на *Відхилити*.

Установки конфігурації > *Конфігурація* – відображаються тільки конфігурації, що підтримують мультимедійні повідомлення. Виберіть постачальника послуг *Стандартні* або *Особиста конфігурація* для мультимедійних повідомлень. Виберіть *Обліковий запис* та обліковий запис

сервера мультимедійних повідомлень, який міститься в активних конфігураційних установках.

Електронні поштові повідомлення

Ці установки впливають на процес надсилання, отримання та перегляду електронної пошти.

Ці конфігураційні установки для програми електронної пошти можна отримати як конфігураційне повідомлення. Див. [Послуга установки конфігурації](#), стор. 20. Також Ви можете ввести ці установки вручну. Див. [Настройка](#), стор. 108.

Щоб активувати установки для програми електронної пошти, виберіть **Меню** > *Повідомлення* > *Установки повідом.* > *Повідомлен. ел. пошти* та виберіть з наступних опцій:

Конфігурація – виберіть комплект, який Ви бажаєте активувати.

Обліковий запис – виберіть обліковий запис, наданий постачальником послуг.

Моє ім'я – введіть своє ім'я або псевдонім.

Адреса електрон. пошти – введіть Вашу адресу електронної пошти.

Додавати підпис – Ви можете визначити підпис, який буде автоматично додаватися до кінця повідомлення електронної пошти після його написання.

Адреса для відповіді – введіть адресу електронної пошти, на яку Ви хочете отримувати відповіді.

Ім'я користувача SMTP — введіть ім'я, яке Ви хочете використовувати для вихідних повідомлень електронної пошти.

Пароль SMTP — введіть пароль, який Ви хочете використовувати для вихідних повідомлень електронної пошти.

Відобр. вікно терміналу — Виберіть *Так*, щоб зробити ручну аутентифікацію користувача для з'єднань внутрішньої мережі.

Тип сервера вхід. пошти — Виберіть *POP3* або *IMAP4* в залежності від типу системи електронної пошти, яку Ви використовуєте. Якщо підтримуються обидва типи, виберіть *IMAP4*.

Установ. вхідної пошти — виберіть доступні функції для *POP3* або *IMAP4*.

7. Контакти



Ви можете зберігати імена і телефонні номери (контакти) в пам'яті телефону або в пам'яті SIM-картки.

В пам'яті телефону можна зберігати контакти з такими додатковими деталями, як різні телефонні номери та текстові елементи. Також можна зберігати зображення для обмеженої кількості контактів.

У пам'яті SIM-картки можна зберігати лише один телефонний номер, доданий до кожного імені. Контакти, збережені в пам'яті SIM-картки, позначені як .

■ Пошук контакту

Виберіть **Меню** > **Контакти** > **Імена**. Виберіть зі списку контактів або введіть перші літери імені, яке Ви шукаєте.

■ Збереження імен та телефонних номерів

Імена та номери зберігаються у пам'яті, що використовується. Щоб зберегти ім'я та номер телефону, виберіть **Меню** > **Контакти** > **Імена** > **Опції** > **Додати контакт**. Введіть прізвище, ім'я та телефонний номер.

■ Збереження декількох номерів, текстових фрагментів чи зображень

У пам'яті телефону для контактів на одне ім'я можна зберігати різні типи номерів та коротких текстових фрагментів. Також можна вибрати тон дзвінка для контакту.

Перший збережений номер автоматично стає стандартним номером та позначається рамкою навколо індикатора типу номера (наприклад, ). Коли Ви обираєте ім'я з контактів (наприклад, щоб зателефонувати), використовується стандартний номер, якщо Ви не оберете інший номер.

1. Переконайтесь, що Ви використовуєте пам'ять *Телефон* або *Телефон і SIM*.
2. Перейдіть до імені, до якого потрібно додати новий номер чи текстовий елемент, і виберіть *Деталі* > *Опції* > *Додати деталі*.
3. Щоб додати телефонний номер, виберіть *Номер* і тип номера.

Щоб додати інші деталі, виберіть тип тексту, тон дзвінка або зображення з *Галерея*, або нове зображення

Щоб знайти код на сервері Вашого постачальника послуг, якщо Ви приєднані до послуги присутності, виберіть *Код користувача* > *Пошук*. Див. *Моя присутність*, стор. 82. Якщо знайдено лише один код, він зберігається автоматично. В іншому випадку для збереження коду виберіть *Опції* > *Зберегти*. Щоб ввести код, виберіть *Ввести вручну*. Введіть код і виберіть *Добре*, щоб зберегти його.

Щоб змінити тип номера, перейдіть до потрібного номера та виберіть **Опції** > *Змінити тип*. Щоб зробити вибраний номер стандартним, виберіть *Встановити як стандарт*.

4. Введіть номер або текстовий фрагмент; щоб зберегти його, виберіть **Зберегти**.

■ Копіювання контактів

Знайдіть контакт, який потрібно скопіювати, та виберіть **Опції** > *Копіювати*. Ви можете скопіювати імена та номери телефонів з пам'яті телефону для контактів у пам'ять SIM-картки і навпаки. У пам'яті SIM-картки можна зберігати лише один телефонний номер, доданий до кожного імені.

■ Редагування деталей контакту

Знайдіть контакт, який потрібно відредагувати, та натисніть **Деталі**. Щоб редагувати ім'я, номер або текстовий об'єкт, або щоб змінити зображення, виберіть **Опції** > *Редагувати*. Ви не можете редагувати код, якщо він міститься у списку *Контакти чату* або у списку *Перегляд імена*.

■ Видалення контактів

Щоб видалити всі контакти та деталі, додані до них, з пам'яті телефону або SIM-картки, виберіть **Меню** > *Контакти* > *Видал. всі контак.* > *З пам'яті телефону* або *З SIM-картки*. Підтвердьте свій вибір кодом захисту.

Щоб видалити контакт, знайдіть потрібний контакт та виберіть **Опції** > *Видалити контакт*.

Щоб видалити номер, текстовий фрагмент або зображення, додані до контакту, знайдіть контакт та виберіть **Деталі**. Перейдіть до потрібних деталей та виберіть **Опції** > *Видалити* > *Видалити номер*, *Видалити деталі* або *Видалити зображення*. Видалення зображення з контактів не видаляє його з меню *Галерея*.

■ Моя присутність

Послуга присутності (послуга мережі) дозволяє ділитися своїм статусом присутності з іншими користувачами сумісних пристроїв і доступу до послуги, наприклад, родичами, друзями та колегами. Статус присутності містить інформацію про Вашу доступність, повідомлення статусу та персональний логотип. Ваш статус можуть переглядати інші користувачі, які мають доступ до цієї послуги і запитують цю інформацію. Потрібна інформація відображається в пункті *Перегляч імена* в меню перегляду *Контакти*. Ви можете персоналізувати інформацію, яку Ви бажаєте зробити доступною для інших, а також контролювати коло осіб, які можуть переглядати Ваш статус.

Перш ніж Ви зможете користуватися послугою присутності, її потрібно передплатити. Щоб перевірити доступність, вартість, а також щоб передплатити цю послугу, зверніться до свого оператора мережі або постачальника послуг, від якого Ви також отримаєте унікальний код, пароль та установки послуги присутності. Див. *Настройка*, стор. 108.

Під час користування послугою присутності можна користуватись іншими функціями телефону, а послуга присутності залишається активною у фоновому режимі. Якщо Ви від'єднаєтесь від сервера, глядачі бачитимуть Ваш статус присутності певний час залежно від постачальника послуг.

Виберіть **Меню** > **Контакти** > **Моя присутність** та виберіть з наступних опцій: *З'єдн. з "Моя присутн."* або *Від'єднатись від сервера*, щоб приєднатися до служби або від'єднатися від неї

Перегл. мою присутність > *Приватна присутність* або *Загальна присутність*, щоб переглянути свій статус присутності

Редагув. моєї присутнос. > *Моя доступність*, *Моє повідомл. присутн.*, *Мій логотип присутності*, або *Показати*, щоб змінити статус присутності

Мої глядачі > *Поточні глядачі*, *Список приватних*, або *Заблоковані*, щоб вибрати перегляд осіб, які передплатили, або яким заборонено переглядати інформацію про Вашу присутність

Установки > *Показ. поточну присутн.*, *Тип з'єднання* або *Устан. чату і присутності*

■ Передплачені імена

Можна створити список контактів, статус присутності яких Ви бажаєте знати. Ви можете переглядати цю інформацію лише за умови, якщо це дозволено цими контактами та мережею. Ці передплачені імена можна переглядати, прокручуючи список контактів або використовуючи меню *Перегляч. імена*. Переконайтесь, що використовується пам'ять *Телефон* або *Телефон і SIM*.

Щоб з'єднатися зі службою присутності, виберіть **Меню** > **Контакти** > **Моя присутність** > **З'єдн. з "Моя присутн."**

Додавання контактів до передплачених імен

1. Виберіть **Меню** > **Контакти** > **Перегл. імена**. Якщо Ви не приєднані до служби відображення присутності, телефон запитав, чи необхідно зараз встановити з'єднання.
2. Якщо у списку ще немає контактів, виберіть **Додати**. В іншому разі виберіть **Опції** > **Переглатити**. Відобразиться список опцій.
3. Виберіть контакт зі списку. Якщо контакт має збережений код, цей контакт додається до списку передплачених імен. Якщо кодів кілька, виберіть один з них. Після передплати контакту відображається **Переглату активовано**.



Порада: Щоб передплатити контакт зі списку **Контакти**, знайдіть потрібний контакт і виберіть **Деталі** > **Опції** > **Запитувати присутність** > **Як переглати**.



Якщо потрібно лише продивитися інформацію про присутність без передплачування контакту, виберіть **Запитувати присутність** > **Лише один раз**.

Перегляд передплачених імен

Щоб переглянути інформацію про присутність, також див. **Пошук контакту**, стор. 79.

1. Виберіть **Меню** > *Контакти* > *Перегляч. імена*.

У списку передплачених імен відобразиться інформація про статус першого контакту. Інформація, яку особа бажає зробити доступною для інших, може включати текст та піктограму.

 ,  або  позначають, що дана особа доступна, невидима для інших або недоступна.

 вказує на те, що відомостей про присутність даної особи немає.

2. Виберіть **Опції** > *Дивитися деталі*, щоб переглянути деталі вибраного контакту; або виберіть **Опції** > *Переглянути, Надіслати повідомлення, Надіслати візит. картку* або *Скасувати передплату*.

Скасування передплати на контакт

Щоб скасувати передплату на контакт зі списку *Контакти*, виберіть контакт і **Опції** > *Скасувати передплату* > **Добре**.

Як скасувати передплату через меню *Перегляч. імена*, див. **Перегляд передплачених імен**, на стор. 84.

■ Візитні картки

Ви можете надсилати та отримувати контактну інформацію особи із сумісного пристрою, що підтримує стандарт візитних карток vCard.

Щоб надіслати візитну картку, знайдіть контакт, чия інформація потрібно надіслати, і виберіть **Деталі** > **Опції** > *Надіслати візит. картку* > *Через мультимедіа*, *Через SMS*, *Через інфрачервоний* або *Через Bluetooth*.

Коли Ви отримали візитну картку, виберіть **Показати** > **Зберегти**, щоб зберегти візитну картку в пам'яті телефону. Щоб видалити візитну картку, виберіть **Вийти** > **Так**.

■ Установки

Виберіть **Меню** > **Контакти** > **Установки** та виберіть з наступних опцій:

Робоча пам'ять, щоб вибрати пам'ять SIM-картки або телефону для своїх контактів. Виберіть **Телефон і SIM**, щоб викликати номери та імена з обох телефонних книг. В цьому випадку імена та номери, що зберігаються, заносяться у пам'ять телефону.

Вигляд контактів, щоб вибрати, як імена та номери мають відображатися у **Контакти**.

Відображення імені, щоб вибрати, що буде відображатись першим – ім'я контакту чи прізвище.

Розмір шрифту, щоб вибрати розмір шрифту для списку контактів.

Стан пам'яті, щоб побачити обсяг вільної та використаної пам'яті.

■ Групи

Виберіть **Меню** > **Контакти** > **Групи**, щоб організувати імена та телефонні номери, збережені в пам'яті, за абонентськими групами з різними тонами дзвінка та назвами груп.

■ Швидкий набір

Щоб призначити номер клавiші швидкого набору, виберiть **Меню** > *Контакти* > *Швидкий набiр*, а потiм перейдiть до потрібного номера швидкого набору.

Виберiть **Признач.** або, якщо цiй клавiші вже був призначений номер, виберiть **Опцiї** > *Змiнити*. Виберiть **Пошук** i номер, який Ви бажаєте призначити. Якщо функцiю *Швидкий набiр* вимкнено, телефон запитає Вас, чи бажаєте Ви її увiмкнути. Див. також *Швидкий набiр* в *Здiйснення дзвiнкiв*, на стор. 105.

Щоб зателефонувати за допомогою клавiш швидкого набору, див. *Швидкий набiр*, на стор. 41.

■ Сервісні та мої номери

Виберiть **Меню** > *Контакти* та з наступних опцiй:

Сервісні номери, щоб зателефонувати за сервісними номерами свого оператора, якщо ці номери містяться на Вашій SIM-картці (послуга мережі).

Мої номери, щоб побачити телефонні номери Вашої SIM-картки.

Вiдображається лише в тому випадку, якщо номери мiстяться на Вашiй SIM-картцi.

8. Історія дзвінків



Телефон реєструє Ваші пропущені, отримані та набрані дзвінки лише в тому випадку, якщо мережа підтримує ці функції, телефон увімкнено і він знаходиться в межах зони покриття мережі.

Щоб переглянути інформацію про Ваші дзвінки, виберіть **Меню** > *Журнал дзвінків* > *Пропущені дзвінки*, *Отримані дзвінки* або *Набрані номери*. Щоб переглянути останні пропущені та отримані дзвінки у хронологічному порядку, виберіть *Журнал дзвінків*. Щоб переглянути список контактів, на які Ви нещодавно надсилали повідомлення, виберіть *Одержув. повігом*.

Щоб переглянути інформацію про свої останні сеанси зв'язку, виберіть **Меню** > *Журнал дзвінків* > *Тривалість дзвінків*, *Лічил. пакет. даних*, або *Тривалість з'єднан.*

Щоб переглянути скільки текстових та мультимедійних повідомлень Ви надіслали та отримали, виберіть **Меню** > *Журнал дзвінків* > *Лічильник повігом*.



Увага: Фактична вартість дзвінків та послуг, що розраховується Вашим постачальником послуг, може змінюватись в залежності від функцій мережі, способу округлення при виставленні рахунку, податкових ставок тощо.



Увага: Деякі таймери, наприклад, глобальний таймер, можуть бути обнулені при оновленні послуг або програмного забезпечення.

■ Інформація про місцезнаходження

Мережа може надіслати Вам запит про місцезнаходження. Ви можете забезпечити, щоб мережа доставляла інформацію про місцезнаходження Вашого телефону лише у випадку, коли Ви даєте на це згоду (послуга мережі). Зверніться до свого оператора мережі або постачальника послуг, щоб передплатити інформацію про місцезнаходження та щоб узгодити її доставку.

Щоб прийняти або відхилити запит на місцезнаходження, виберіть **Прийн.** або **Відхил.** Якщо Ви пропустите запит, телефон автоматично прийме або відхилить його залежно до того, про що Ви домовилися зі своїм оператором мережі або постачальником послуг. На дисплеї телефону відобразиться **1 запит місцезнаходження пропущено.** Щоб відобразити пропущений запит на місцезнаходження, виберіть **Показати.**

Щоб переглянути інформацію про 10 останніх оповіщень та запитів щодо конфіденційності або видалити їх, виберіть **Меню > Журнал дзвінків > Місцезнаходження > Журнал місцезнаходж. > Відкрити папку** або **Видалити всі.**

9. Установки



■ Режими

У Вашого телефону є різні групи установок, тобто режими, для яких можна підібрати тональні сигнали для різних подій та ситуацій.

Виберіть **Меню** > **Установки** > **Режими** та потрібний режим. Виберіть з наступних опцій:

Активізувати, щоб активізувати вибраний режим.

Регазувати, щоб персоналізувати режим. Виберіть установку, яку потрібно змінити, і внесіть зміни.

Тимчасовий, щоб активувати режим на обмежений термін часу (до 24 годин) та запрограмувати час закінчення. Коли час, запрограмований для даного режиму, виходить, активізується попередній режим, час дії якого не був обмежений.

■ Теми

Тема містить багато елементів, які дозволяють персоналізувати Ваш телефон, наприклад шпалери, заставки, кольорові схеми та тони дзвінків.

Виберіть **Меню** > **Установки** > **Теми** та виберіть з наступних опцій:

Вибрати тему, щоб встановити тему для свого телефону. Відкриється список папок в меню *Галерея*. Відкрийте папку *Теми* і виберіть якусь тему.

Завантаження тем, щоб відкрити список посилань для завантаження більшої кількості тем.

■ Тони

Ви можете змінювати установки вибраного режиму.

Виберіть **Меню** > *Установки* > *Тони* > *Сигнал вхідного дзвінка, Тон дзвінка, Гучність дзвінка, Вібруючий сигнал, Опції голосу, Тон оповіщення, Тон зворотного дзвінка, Тон сигналу повідомлен., Звуковий сигнал чату, Тони клавіш*, або *Тони попередження*. Ви можете знайти такі самі установки в меню *Режими*; див. *Режими*, на стор. 90. *Опції голосу, Тон оповіщення та Тон зворотного дзвінка* – це установки "Натисни і говори".

Щоб запрограмувати телефон подавати звуковий сигнал лише у випадку, коли надходять дзвінки з телефонних номерів певної вибраної групи абонентів, виберіть *Сигнал гля*. Перейдіть до потрібної групи абонентів або опції *Всі дзвінки* і натисніть **Познач**.

■ Дисплей

За допомогою установок дисплея Ви можете настроїти вигляд дисплея Вашого телефону.

Установки режиму очікування

Виберіть **Меню** > *Установки* > *Дисплей* > *Установки реж. очікув.* та виберіть з наступних опцій:

Активне очікування > *Моє активне очікування*, щоб відобразити режим активного очікування. Виберіть **Опції** та виберіть з наступних опцій:

- *Настроїти*, щоб змінити вміст. Щоб видалити вміст, виберіть *(поро)*.
- *Організувати*, щоб реорганізувати вміст на дисплеї.
- *Увімкн. актив. очікуван.*, щоб змінити клавішу для доступу в режим навігації. Цю установку можна змінити і в меню *Персон. закладки*. Див. *Увімкнення активного режиму очікування*, стор. 95.

Шпалери, щоб телефон відображав фонове зображення – "шпалери", коли він знаходиться в режимі очікування. Виберіть *Шпалери* > *Зображення* або *Набір слайдів* та зображення або слайд з *Галерея*. Щоб завантажити більше графіки, виберіть *Завантаження графіки*.

Колір шриф. в реж. очік., щоб вибрати колір для тексту, що відображається на дисплеї в режимі очікування.

Піктогр. навіг. клавіші, щоб встановити піктограми клавіш прокрутки, які відображаються в режимі очікування.

Логотип оператора, щоб телефон відображав або не відображав логотип оператора.

Інформація по стільнику > *Увімкнути*, щоб отримувати інформацію від оператора мережі залежно від стільника, що використовується (послуга мережі).

Заставка

Щоб вибрати заставку з *Галерея*, виберіть **Меню** > *Установки* > *Дисплей* > *Заставка*. Виберіть *Заставки* > *Зображення*, *Набір слайдів*, *Відеозапис*, або *Відкрити Камеру*. Щоб завантажити більше графіки, виберіть *Завантаження графіки*. Щоб вибрати проміжок часу, по закінченню якого буде активуватися заставка, виберіть *Тайм-аут*. Для активізації заставки виберіть *Увімкнути*.

Збереження енергії

Щоб зекономити заряд акумулятора, виберіть **Меню** > *Установки* > *Дисплей* > *Збереження енергії*. Цифровий годинник відображається, коли впродовж певного проміжку часу не використовувалася жодна функція телефону.

Розмір шрифту

Щоб встановити розмір шрифту для читання та написання повідомлень, та для перегляду контактів і веб-сторінок, виберіть **Меню** > *Установки* > *Дисплей* > *Розмір шрифту*.

■ Час та дата

Щоб змінити установки часу та дати, щоб телефон відображав, або не відображав час та дату в режимі очікування, виберіть **Меню** > *Установки* > *Час та дата* > *Годинник*, *Дата*, або *Авт. оновл. дати та часу* (послуга мережі).

■ Персональні закладки

Власні персональні закладки дозволяють отримувати швидкий доступ до функцій телефону.

Ліва клавіша вибору

Щоб вибрати функцію зі списку для лівої клавіші вибору, виберіть **Меню** > **Установки** > **Персон. закладки** > **Ліва клавіша вибору**. Див. також **Режим очікування**, стор. 33.

Щоб активувати функцію в режимі очікування, якщо ліва клавіша вибору відповідає функції **Іти до**, виберіть **Іти до** та виберіть потрібну функцію в списку персональних закладок.

Виберіть **Опції** та виберіть з наступних опцій:

Вибрати опції, щоб додати функцію або видалити функцію зі списку закладок.

Перейдіть до функції та виберіть **Познач.** або **Скас.поз.**

Організувати, щоб змінити послідовність розташування функцій у списку персональних закладок. Перейдіть до потрібної функції виберіть **Переміст.** Перейдіть до місця, куди Ви бажаєте перемістити функцію, та виберіть **Добре**.

Права клавіша вибору

Щоб вибрати функцію зі списку для правої клавіші вибору, виберіть **Меню** > **Установки** > **Персон. закладки** > **Права клавіша вибору**. Див. також **Режим очікування**, стор. 33.

Навігаційна клавіша

Щоб вибрати функції закладок для клавіш прокрутки, виберіть **Меню** > *Установки* > *Персон. закладки* > *Навігаційна клавіша*. Перейдіть до потрібної клавіші та виберіть **Змінити** та функцію зі списку. Щоб видалити функцію закладок зі списку, виберіть *(пусто)*. Щоб повторно призначити функцію для клавіші, виберіть **Признач.** Див. [Клавіші прискореного доступу у режимі очікування](#), стор.36.

Увімкнення активного режиму очікування

Щоб вибрати клавішу для доступу в режим навігації в режимі активного очікування, виберіть **Меню** > *Установки* > *Персон. закладки* > *Увімкн. актив. очікуван.* > *Клавіша навігації вгору*, *Клавіша навігації вниз*, або *Клав. навіг. вгору/вниз*.

Голосові команди

Ви можете дзвонити контактам та викликати команди телефону, промовляючи голосові команди. Голосові команди залежать від мови. Для установок мови див. *Мова відтворен. голосу* в [Телефон](#), стор.106.

Щоб вибрати функції, які будуть активізуватися за допомогою голосової команди, виберіть **Меню** > *Установки* > *Персон. закладки* > *Голосові команди* та папку. Перейдіть до функції.  вказує, що голосова позначка активована. Щоб відключити голосову команду, виберіть **Опції** > *Вигалити*. Щоб активувати голосову позначку, виберіть **Додати**. Щоб відтворити

активовану голосову команду, виберіть **Відтвор**. Щоб використовувати голосові команди, див. **Покращений голосовий набір**, стор. 41.

Щоб керувати голосовими командами, перейдіть до функції телефону та виберіть з наступних функцій:

Регувати або *Вигалити*, щоб змінити або деактивувати голосову команду для вибраної функції.

Догати всі або *Вигалити всі*, щоб увімкнути або вимкнути всі функції у списку голосових команд.

■ З'єднання

Ви можете з'єднати телефон із сумісним пристроєм за допомогою інфрачервоного зв'язку, бездротового з'єднання за технологією Bluetooth або з'єднання через кабель даних USB (CA-53). Також Ви можете визначити установки для комутованих з'єднань (E)GPRS.

Бездротова технологія Bluetooth

Даний пристрій є сумісним з Bluetooth Specification 2,0, яка підтримує наступні режими: комплект "вільні руки", гарнітура, режим прошивування об'єктів, режим передачі даних, режим комутованого з'єднання з мережею, режим доступу до SIM, режим послідовного порту. Щоб забезпечити можливість взаємодії між різними пристроями, що підтримують технологію Bluetooth, використовуйте з цією моделлю ухвалені аксесуари Nokia. Перевіряйте у виробників інших пристроїв інформацію про сумісність з цим пристроєм.

У деяких місцевостях можуть існувати обмеження щодо використання технології Bluetooth. Перевірте це у місцевих органах влади або у постачальника послуг.

Функції, що використовують технологію Bluetooth або дозволяють таким функціям працювати у фоновому режимі під час користування іншими функціями, збільшують споживання енергії акумулятора і скорочують термін його служби.

Технологія Bluetooth дозволяє з'єднати телефон із сумісним з Bluetooth пристроєм на відстані до 10 метрів (32 фути). Оскільки пристрої з підтримкою технології Bluetooth зв'язуються за допомогою радіохвиль, Ваш телефон та інші пристрої непотрібно розміщувати на лінії прямого бачення, хоча на з'єднання можуть впливати такі перешкоди, як стіни чи інші електронні пристрої.

Налаштування з'єднання Bluetooth

Виберіть **Меню** > *Установки* > *З'єднання* > *Bluetooth* та виберіть з наступних функцій:

Bluetooth > *Увімкнути* або *Вимкнути*, щоб увімкнути або вимкнути функцію Bluetooth.  позначає активне з'єднання Bluetooth.

Пошук аудіо-гогоатків, щоб шукати сумісні аудіо пристрої Bluetooth. Виберіть пристрій, який потрібно з'єднати з телефоном.

Парні пристрої, щоб знайти будь-які пристрої Bluetooth в межах досяжності. Виберіть **Новий**, щоб відкрити список пристроїв Bluetooth в межах досяжності. Перейдіть до пристрою і виберіть **Ств. пару**. Введіть пароль для доступу до пристрою Bluetooth, щоб зіставити (спарувати) пристрій з телефоном. Цей пароль потрібно вводити лише у випадку, якщо Ви

з'єднуєтесь з пристроєм вперше. Ваш телефон з'єднується з пристроєм, і Ви можете починати передачу даних.

Бездротове з'єднання Bluetooth

Виберіть **Меню** > *Установки* > *З'єднання* > *Bluetooth*. Щоб перевірити, яке з'єднання Bluetooth є зараз активним, виберіть *Активні пристрої*. Щоб переглянути список пристроїв Bluetooth, об'єднаних в пари з Вашим телефоном, виберіть *Парні пристрої*.

Виберіть **Опції**, щоб отримати доступ до наявних функцій залежно від статусу пристрою і з'єднання Bluetooth.

Установки Bluetooth

Щоб визначити, як Ваш телефон відобразиться на інших пристроях Bluetooth, виберіть **Меню** > *Установки* > *З'єднання* > *Bluetooth* > *Установки Bluetooth* > *Видимість телефону* або *Назва мого телефону*.

Експлуатація телефону в режимі "Сховано" – більш безпечна для уникнення впливу шкідливого програмного забезпечення.

Не приймайте з'єднання зв'язку Bluetooth від джерел, яким Ви не довіряєте.

Альтернативою може бути вимкнення функціональних можливостей Bluetooth. Це не вплине на інші функціональні можливості телефону.

Інфрачервоний зв'язок

Телефон може надсилати та отримувати дані через порт інфрачервоного (ІФЧ) зв'язку. Щоб скористатися інфрачервоним зв'язком, пристрій, з яким Ви бажаєте встановити зв'язок, має бути IrDA-сумісним. Ви можете надсилати та отримувати дані з сумісних телефонів або пристроїв обробки даних (наприклад, комп'ютера) через порт інфрачервоного зв'язку свого телефону.

Не спрямовуйте ІФЧ (інфрачервоний) промінь в очі і не дозволяйте йому завдавати перешкод інфрачервоним пристроям. Цей пристрій є виробом Лазер Класу 1.

Надсилаючи або отримуючи дані, переконайтеся, що порти інфрачервоного зв'язку пристрою, що надсилає, і пристрою, що отримує, знаходяться один навпроти одного і між ними немає перешкод.

Щоб активувати порт інфрачервоного зв'язку Вашого телефону, виберіть **Меню** > *Установки* > *З'єднання* > *Інфрачервоне*.

Щоб вимкнути інфрачервоне з'єднання, виберіть **Меню** > *Установки* > *З'єднання* > *Інфрачервоне*. Коли телефон відображає *Вимкнуті інфрачервоний?*, виберіть **Так**.

Якщо передача даних не почалась впродовж 2 хвилин після активації інфрачервоного порту, зв'язок скасовується, і його потрібно встановити знову.

Індикатор інфрачервоного зв'язку

Коли на дисплеї постійно відображається , це означає, що активізовано інфрачервоний зв'язок і телефон готовий надсилати або отримувати дані через порт інфрачервоного зв'язку.

Коли  блимає, телефон намагається встановити зв'язок з іншим пристроєм або зв'язок було втрачено.

Система пакетної передачі даних

Технологія GPRS (General Packet Radio Service – Технологія пакетної радіопередачі даних) – це послуга мережі, яка дозволяє мобільним телефонам надсилати та отримувати дані через мережу, що базується на Інтернет-протоколах (IP). GPRS – це канал передачі даних, який уможливорює бездротовий доступ до інформаційних мереж на кшталт Інтернету.

Покращена технологія GPRS (EGPRS - Покращена технологія пакетної радіопередачі даних) подібна до GPRS, але уможливорює вищу швидкість з'єднання. Щоб отримати подальшу інформацію стосовно доступності (E)GPRS і швидкості передачі даних, зверніться до свого оператора мережі або постачальника послуг.

(E)GPRS використовується такими програмами, як MMS, потокове відео, сеанси перегляду сторінок, електронна пошта, віддалений SyncML, завантаження програм Java та комутоване з'єднання ПК.

Якщо в якості носія даних вибрати GPRS, то телефон використовуватиме EGPRS замість GPRS, якщо це доступно в мережі. Ви не можете вибирати між EGPRS та GPRS, але для деяких програм можна вибрати GPRS або *Дані GSM* (CSD, Технологія передачі даних з комутацією каналів).

З'єднання пакетних даних

Виберіть **Меню** > *Установки* > *З'єднання* > *Пакетні дані* > *З'єднання пакетн. даних*, та виберіть з наступних опцій:

- *За потребою*, щоб реєстрація та встановлення (E)GPRS з'єднання відбувались у випадку, коли програма, що використовує (E)GPRS, цього потребує, і припинялися тоді, коли Ви закриваєте цю програму.
- *Завжди online*, щоб запрограмувати телефон автоматично реєструватися в мережі (E)GPRS при увімкненні. **E** або **G** позначає, що послуга GPRS або EGPRS доступна.

Якщо Ви отримуете дзвінок або текстове повідомлення чи телефонуйте під час з'єднання GPRS або EGPRS, ~~G~~ або ~~E~~ вказує на те, що з'єднання GPRS або EGPRS призупинено (переведено в режим очікування).

Установки пакетних даних

Ви можете з'єднати телефон, використовуючи бездротову технологію Bluetooth, порт інфрачервоного зв'язку або кабель передачі даних і USB з сумісним ПК та користуватися телефоном як модемом для встановлення з'єднання (E)GPRS через ПК.

Щоб визначити установки для з'єднань (E)GPRS з Вашого ПК, виберіть **Меню** > *Установки* > *З'єднання* > *Пакетні дані* > *Устан. пакетних даних* > *Активна точка доступу*, та активуйте точку доступу, яку потрібно використовувати. Виберіть *Рег. актив. точку дост.* > *Псевд. для точ. доступу*, введіть назву для зміни установок точки доступу та виберіть **Добре**. Виберіть

Точка гост. пакет. даних, введіть назву точки доступу (APN), щоб встановити з'єднання з мережею (E)GPRS та виберіть **Добре**.

Ви також можете встановити установки послуги комутованого з'єднання (E)GPRS (назву точки доступу) на ПК за допомогою програми Nokia Modem Options (Опції модема Nokia). Див. [Nokia PC Suite](#), стор. 157. Якщо Ви встановили установки як на ПК, так і на телефоні, то будуть використовуватися установки на ПК.

Перенесення даних

Синхронізуйте Ваш календар, контактні дані та нотатки з іншим сумісним пристроєм (наприклад, мобільним телефоном), сумісним ПК або віддаленим Інтернет-сервером (послуга мережі).

Ваш телефон дозволяє передачу даних із сумісного ПК або іншого сумісного пристрою при використанні телефону без SIM-картки. Зауважте, що при використанні телефону без SIM-картки деякі функції будуть затемнені у меню та їх неможливо буде використовувати. Синхронізація із віддаленим сервером Інтернет неможлива без SIM-картки.

Список партнерів

Щоб скопіювати або синхронізувати дані з Вашого телефону, назва пристрою та установки повинні входити до списку партнерів в контактах передачі. Якщо Ви отримали дані з іншого пристрою, наприклад, із сумісного мобільного телефону, партнер автоматично додається до списку, використовуючи дані контакту з іншого пристрою. *Синхронізац. сервера та Синхронізація з ПК* - оригінальні елементи в списку.

Щоб додати нового партнера до списку (наприклад, новий пристрій), виберіть **Меню** > *Установки* > *З'єднання* > *Передача даних* > **Опції** > *Дог. контакт передачі* > *Синхронізація телефонів* або *Копіювання до телефону*, та введіть установки відповідно до типу передачі.

Щоб редагувати установки копіювання та синхронізації, виберіть контакт зі списку партнерів та **Опції** > *Редагувати*.

Щоб видалити партнера, виберіть контакт зі списку партнерів та **Опції** > *Видалити*, та підтвердьте *Видалити контакт передачі?* Ви не можете видалити *Синхронізац. сервера* або *Синхронізація з ПК*.

Передача даних з сумісним пристроєм

Для синхронізації використовується бездротова технологія Bluetooth або інфрачервоний порт. Інший пристрій знаходиться у режимі очікування.

Щоб почати передачу даних, виберіть **Меню** > *Установки* > *З'єднання* > *Передача даних* та партнера передачі зі списку, відмінного від *Синхронізац. сервера* або *Синхронізація з ПК*. Відповідно до установок, вибрані дані будуть скопійовані або синхронізовані. Інший пристрій також повинен бути активований для отримання даних.

Синхронізація з сумісного ПК

Перед початком синхронізації даних календаря, нотаток та контактів з сумісного ПК потрібно встановити програмне забезпечення PC Suite Вашого телефону на ПК. Використовуючи для синхронізації бездротову технологію

Bluetooth, інфрачервоний порт або кабель передачі даних USB, почніть синхронізацію з PC.

Синхронізація з сервера

Щоб використовувати віддалений Інтернет-сервер, Ви повинні передплатити послугу синхронізації. За більш докладною інформацією про наявність установок послуги синхронізації зверніться до свого постачальника послуг. Ви можете отримати установки як конфігураційне повідомлення. Див. [Послуга установки конфігурації](#), стор. 20 та [Настройка](#), стор. 108.

Якщо Ви зберегли дані на віддаленому сервері Інтернету, то Ви можете синхронізувати Ваш телефон, почавши синхронізацію з Вашого телефону.

Виберіть **Меню** > **Установки** > **З'єднання** > **Передача даних** > **Синхронізац. сервера**. В залежності від установок, виберіть **Піготовка синхронізації** або **Починаю копіювання**.

Перша синхронізація або синхронізація після переривання може зайняти до 30 хвилин, якщо контакти або календар заповнені.

USB-кабель передачі даних

Ви можете використовувати кабель передачі даних USB для передачі даних між картою пам'яті, встановленої в телефоні, та сумісним ПК або принтером, що підтримує PictBridge. Також Ви можете використовувати кабель даних USB з програмним забезпеченням Nokia PC Suite.

Щоб активувати мультимедійну картку для передачі даних або друку зображень, приєднайте кабель передачі даних, коли телефон відобразить *Кабель даних USB приєднано. Виберіть режим.*, виберіть **Добре**. Виберіть з наступних режимів:

Стандартний режим, щоб використовувати кабель з PC Suite

Друк, щоб друкувати зображення безпосередньо з телефону, використовуючи сумісний принтер

Зберігання даних, щоб активувати картку пам'яті для передачі даних

Щоб змінити режим USB, виберіть **Меню** > *Установки* > *З'єднання* > *Кабель даних USB* > *Стандартний режим*, *Друк* або *Зберігання даних*.

■ Здійснення дзвінків

Виберіть **Меню** > *Установки* > *Дзвінки* та виберіть з наступних опцій:

Переадресація, щоб переадресувати свої вхідні дзвінки (послуга мережі). Можливо, Ви не зможете переадресувати Ваші дзвінки, якщо активізовані деякі з функцій заборони дзвінків. Див. *Сервіс заборони гзвінк*. у *Захист*, на стор. 110.

Вігновіть клавішею > *Увімкнути*, щоб відповідати на вхідні дзвінки швидким натисканням будь-якої клавіші, за винятком клавіші живлення, правої та лівої клавіш вибору, клавіші "НІГ", клавіші камери або клавіші закінчення.

Автоматичн. перенабір > *Увімкнути*, щоб зробити до десяти спроб з'єднати дзвінок після невдалої спроби.

Швидкий набір > *Увімкнути*, щоб телефонувати за іменами та номерами, для яких призначені клавіші швидкого набору **2 - 9**, натиснувши та утримуючи відповідну цифрову клавішу.

Опції очікуван. дзвінка > *Активувати*, щоб мережа повідомляла Вас про вхідний дзвінок під час активного дзвінка (послуга мережі). Див. [Очікування дзвінка](#), стор. 43.

Підсумок після дзвінка > *Увімкнути*, щоб після закінчення кожного дзвінка відображалася приблизна тривалість і вартість дзвінка (послуга мережі).

Нагс. мої дані абонента > *Так*, щоб особа, якій Ви телефонуєте, бачила Ваш телефонний номер (послуга мережі). Щоб використовувати установку, про яку Ви домовились з оператором послуг, виберіть *Встановлено мережею*.

Лінія для вихідних, щоб вибрати телефонну лінію 1 або 2 для здійснення дзвінків, якщо ця функція підтримується Вашою SIM-карткою (послуга мережі).

Керув. гзвін. слайдером, щоб відповідати на дзвінки, відкривши слайдер, або завершувати дзвінки, закрити його.

■ Телефон

Виберіть **Меню** > *Установки* > *Телефон* та виберіть з наступних опцій:

Установки мови, щоб встановити мову дисплея телефону, виберіть *Мова телефону*. Якщо обрано *Автомат*, телефон обирає мову відповідно до інформації на SIM-картці.

Щоб вибрати мову USIM-картки, виберіть *Мова SIM-картки*.

Щоб встановити мову для відтворення голосу, виберіть *Мова відтворен. голосу*. Див. *Здійснення дзвінка за допомогою голосу*, стор. 41 та *Голосові команди* в *Персональні закладки*, стор. 94.

Захисне блокування, щоб запрограмувати телефон запитувати код захисту при розблокуванні клавіатури. Введіть код захисту та виберіть *Увімкнути*.

Автом. блокув. клавіш, щоб запрограмувати клавіатуру на автоматичне блокування після вичерпання певного часу, коли телефон перебував в режимі очікування і жодна з функцій телефону не використовувалась. Виберіть *Увімкнути*, та встановіть час.

Коли блокування клавіатури увімкнене, може існувати можливість зателефонувати за офіційним номером екстреної служби, запрограмованим у Вашому пристрої.

Привітання, щоб написати привітання, яке відобразатиметься на короткий період часу після увімкнення телефону.

Вибір оператора > Автоматично, щоб запрограмувати телефон автоматично вибирати одну зі стільникових мереж, доступних у Вашій місцевості. Якщо вибрати *Вручну*, можна вибрати мережу, що має роумінгову угоду з Вашим оператором.

Підтверг. гії SIM-послуг — Див. *Послуги SIM*, стор. 156.

Актив. тексту довідки, щоб вибрати, чи телефон відобразатиме тексти довідки.

Тон запуску, щоб встановити, чи телефон відтворюватиме тональний сигнал при увімкненні.

■ Додатки

Це меню відображається лише тоді, коли до телефону приєднано сумісний мобільний додаток.

Виберіть **Меню** > **Установки** > **Додатки**. В залежності від додатка, можна вибрати деякі з наступних опцій:

Стандартний режим, щоб вибрати режим, який автоматично активуватиметься при приєднанні вибраного додатка.

Автовідповідь, щоб телефон відповідав на вхідний дзвінок автоматично після 5 секунд. Якщо **Сигнал вхідного дзвінка** встановлено на **1 бін** або **Вимкнути**, автоматична відповідь вимкнена.

Підсвітка, щоб підсвітка була увімкнена постійно **Увімкнути**. Виберіть **Автоматично**, щоб підсвітка вимикалась через 15 секунд після натискання клавіші.

Детектор запалювання > **Увімкнути**, щоб телефон автоматично вимикався приблизно через 20 секунд після вимкнення запалювання автомобіля, коли телефон приєднано до автомобільного комплекту.

Текстовий телефон > **Викорис. текст. телефон** > **Так**, щоб використовувати установки текстового телефону замість установок навушників або пристрою індуктивного зв'язку.

■ Налаштування

Ви можете визначити установки Вашого телефону, необхідні для належного функціонування певних послуг. До послуг входять мультимедійні та швидкі

повідомлення, синхронізація, програма електронної пошти, потоковий вміст, послуга "Натисни і говори" та браузер. Ці установки також може надіслати Ваш постачальник послуг. Див. [Послуга установки конфігурації](#), стор. 20.

Щоб отримати детальнішу інформацію стосовно наявності та відповідності конфігураційних установок, зверніться до свого оператора мережі або постачальника послуг.

Виберіть **Меню** > *Установки* > *Конфігурація* та виберіть з наступних опцій:

Станд. устан. конфігур., щоб переглянути постачальників послуг, збережених в телефоні. Перейдіть до постачальника послуг і виберіть **Деталі**, щоб переглянути програми, які підтримуються конфігураційними установками цього постачальника послуг. Щоб запрограмувати конфігураційні установки постачальника послуг у якості стандартних, виберіть **Опції** > *Встановити як стандарт*. Щоб видалити конфігураційні установки, виберіть *Видалити*.

Акт. станд. в усіх прогр., щоб активувати стандартні конфігураційні установки для програм, які підтримуються.

Пріорит. точка доступу, щоб переглянути збережені точки доступу. Перейдіть до будь-якої точки доступу та виберіть **Опції** > *Деталі*, щоб переглянути ім'я постачальника послуг, носій даних, точку доступу пакетних даних або номер комутованого з'єднання GSM.

З'єдн. з постач. послуг, щоб завантажити конфігураційні установки у Вашого постачальника послуг.

Особисті настройки, щоб додати нові особисті облікові записи для різних послуг, активувати або видалити їх. Щоб додати новий особистий обліковий запис, якщо Ви ще не додали жодного, виберіть **Додати**; інакше виберіть

Опції > *Догати новий*. Виберіть тип послуги, а потім виберіть та введіть кожен з потрібних параметрів. Параметри відрізняються відповідно до типу вибраної послуги. Щоб видалити або активувати особистий обліковий запис, перейдіть до нього та виберіть **Опції** > *Видалити* або *Активізувати*.

■ **Захист**

Коли активізовано функції безпеки, що обмежують дзвінки (такі як заборона дзвінків, закрита група користувачів та фіксований набір), може існувати можливість зателефонувати за офіційним номером екстреної служби, запрограмованим у Вашому пристрої.

Виберіть **Меню** > *Установки* > *Захист* та виберіть з наступних опцій:

Запит на PIN-код та *Запит на UPIN-код*, щоб телефон запитував PIN-код або UPIN-код при кожному увімкненні. Деякі SIM-картки не дозволяють вимикати запит коду.

Запит PIN2-коду, виберіть, чи потрібен PIN2-код, коли використовується особлива функція телефону, що захищається PIN2-кодом. Деякі SIM-картки не дозволяють вимикати запит коду.

Сервіс заборони дзвінк., щоб обмежити вхідні та вихідні дзвінки з Вашого телефону (послуга мережі). Потрібно ввести пароль заборони.

Фіксован. набір номера, щоб обмежити вихідні дзвінки вибраною групою телефонних номерів, якщо ця функція підтримується Вашою SIM-карткою.

Закрита абонент. група, щоб вказати групу осіб, яким Ви можете телефонувати, і які можуть телефонувати Вам (послуга мережі)

Рівень захисту > Телефон, щоб телефон запитував код захисту кожного разу, коли в нього вставлятимуть нову SIM-картку. Якщо Ви вибрали *Пам'ять*, телефон запитуватиме код захисту у випадку, коли вибрано пам'ять SIM-картки і потрібно змінити поточну активну пам'ять.

Коди гостуни, щоб змінити код захисту, PIN-код, код UPIN, код PIN2 або пароль заборони дзвінків.

Поточний код, щоб визначити, який з кодів, UPIN-код або PIN-код, має бути активованим.

Сертифікати авторизації або *Сертифікати користув.*, щоб переглянути, список авторизації або сертифікати користувача, завантажені до Вашого телефону. Див. *Сертифікати*, стор. 153.

Установ. модуля захисту, щоб переглянути *Деталі модуля захисту*, активуйте *Запит PIN модуля*, або змініть модуль PIN і PIN підпису. Див. також *Коди доступу*, стор. 19.

■ Повернення до початкових установок

Щоб скинути деякі установки меню, виберіть *Меню > Установки > Вігнов. завод. уст.* Введіть код захисту. Такі введені чи завантажені дані, як імена та номери телефонів, збережені в *Контакти*, не видаляються.

10. Меню оператора

Це меню дозволяє отримати доступ до порталу послуг, що надаються Вашим оператором мережі. Назва та піктограма залежать від оператора. Для отримання детальнішої інформації зверніться до оператора своєї мережі. Якщо це меню не відображається, то відповідно змінюються і номери інших меню.

Оператор може оновити це меню за допомогою сервісного повідомлення. Для отримання детальнішої інформації див. [Службова скринька вхідних повідомлень](#), на стор. 151.

11. Галерея



У цьому меню можна впорядковувати графіку, зображення, записи та тони. Ці файли організуються в папки.

Ваш телефон підтримує системи ключів активації, які захищають отриманий вміст. Завжди перевіряйте умови доставки будь-якого вмісту і ключів активації перед тим, як отримувати їх, оскільки за них може стягуватися платня.

Файли, збережені в *Галерея*, використовують пам'ять, яка може займати приблизно 5 Мбайт в телефоні. Можна використати сумісну картку пам'яті, щоб збільшити об'єм пам'яті для збереження зображень, заставок, графіки, тонів дзвінків, відеокліпів і звукових кліпів в *Галерея*.

Щоб впорядкувати файли та папки:

1. Виберіть **Меню** > *Галерея*. Відобразиться список папок. Якщо картка пам'яті вставлена в телефон, то відображається папка *Картка пам'яті, (неформатовано)*, або назва картки пам'яті.
2. Перейдіть до потрібної папки. Щоб переглянути список файлів у папці, виберіть **Відкрити**. Щоб переглянути доступні опції, виберіть **Опції**.
3. Перейдіть до файла, який Ви бажаєте переглянути, та виберіть **Відкрити**. Щоб переглянути доступні опції, виберіть **Опції**.

Захист авторських прав може запобігти копіюванню, модифікації, передачі або пересиланню деяких зображень, музики, включаючи тони дзвінка та інший вміст.

■ Форматування картки пам'яті

Щоб відформатувати картку пам'яті, виберіть **Меню** > *Галерея*. Перейдіть до папки картки пам'яті та виберіть **Опції** > *Формат. картку пам'яті*.

12. Медіа



■ Камера

За допомогою вбудованої камери Ви можете робити знімки та відеозаписи. Камера робить знімки в форматі *Ї.jpg* і відеокліпи в форматі *Ї.3gp*.

Фотографування

При використанні спалаху тримайтеся на безпечній відстані. Не використовуйте спалах, якщо люди або тварини знаходяться поблизу. Не перекривайте спалах під час зйомки.

1. Щоб відкрити видошукач камери, виберіть **Меню** > *Media* > *Камера*.

Якщо режим *Vigeo* вибраний як стандартний режим, то виберіть **Опції** > *Фото*.

Щоб збільшити або зменшити, натискайте клавішу гучності вгору або вниз.

Якщо освітлення слабе, або, щоб використати спалах, виберіть **Опції** > *Увімкнути нічний режим* або *Спалах увімкнено*.

Щоб зробити до чотирьох знімків у швидкій послідовності, виберіть **Опції** > *Увімкн. серійну зйомку*. Чим вище роздільна здатність, тим менше фотографій Ви можете зробити послідовно.

2. Поверніть телефон проти годинникової стрілки (1) і натисніть клавішу "Камера"(2) або виберіть **Сфотогр.**, щоб зробити фотознімок. Якщо Ви бажаєте зробити послідовні фотознімки, виберіть **Серія**. Телефон зберігає фотознімки в **Галерея > Зображення**, якщо тільки Ви настроїли телефон, щоб він використовував картку пам'яті для зберігання фотознімків.

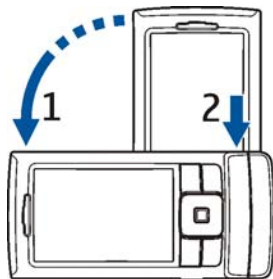

3. Щоб зробити ще один знімок, виберіть **Опції > Нове зображення**; щоб надіслати знімок як мультимедійне повідомлення, виберіть **Опції > Надіслати**.



Порада: Щоб активувати камеру, натисніть кнопку "Камера".

Пристрій Nokia 6270 підтримує роздільну здатність у 1600 x 1200 пікселів (елементів зображення). Роздільна здатність у цих матеріалах може бути різною.

Записування відеокліпів

Виберіть **Меню > Media > Камера > Опції > Bigeo > Запис**. Щоб тимчасово припинити запис, виберіть **Пауза**, а щоб відновити запис, виберіть **Далі**. Щоб зупинити записування, виберіть **Стоп**. Телефон зберігає запис в меню **Галерея > Відеокліпи**. Щоб змінити папку для збереження записів, див. [Установки камери](#), стор. 117.

Установки камери

Виберіть **Меню** > *Megia* > *Камера* > **Опції** > *Установки*. Ви можете визначити *Якість зображення, Розмір зображення, Якість відеокліпу, Тривалість відеокліпу, Звуки камери, Стандартна назва, Збер. зображень і відео, та Стандартний режим*. В *Збер. зображень і відео* Ви можете вибрати, де будуть зберігатися Ваші фотознімки та відеокліпи: в папці або на картці пам'яті.

■ Медіа-плеєр

За допомогою медіа-плеєра Ви можете переглядати, відтворювати та завантажувати файли, наприклад, зображення, аудіо, відео та анімацію. Також можна переглядати сумісне потокове відео з мережного сервера (послуга мережі).

Виберіть **Меню** > *Megia* > *Медіа-плеєр* > *Відкрити Галерею, Закладки, Іти до адреси* або *Завантаження медіа*.

Настроювання телефону для послуги потокового вмісту

Ви можете отримати конфігураційні установки, необхідні для потокового вмісту, як конфігураційне повідомлення від свого оператора мережі або постачальника послуг. Див. [Послуга установки конфігурації](#), стор. 20. Також Ви можете ввести ці установки вручну. Див. [Настройка](#), стор. 108.

Щоб активувати ці установки:





1. Виберіть **Меню** > *Megia* > *Медіа-плеєр* > *Установки потоку*.

2. Виберіть **Конфігурація**. Відобразяться лише ті конфігурації, які підтримують послугу потокового вмісту. Виберіть постачальника послуг, **Стандартні** або **Особиста конфігурація** для послуги потокового вмісту.
3. Виберіть **Обліковий запис**, а потім обліковий запис послуги потокового вмісту, який знаходиться в активних конфігураційних установках.

■ Музичний плеєр

У Вашому телефоні є музичний плеєр для прослуховування музичних записів або інших звукових файлів у форматах mp3, mp4, або aac, перенесених у телефон за допомогою програми Nokia Audio Manager. Файли у форматах mp3, mp4 та aac зберігаються у папках на картці пам'яті або в папках меню **Галерея**. Музичні файли, що зберігаються у папці **Музичні файли** та в інших місцях, наприклад, у папці на картці пам'яті, автоматично виявляються і додаються до стандартного списку записів.

Програвання музичних записів, завантажених на телефон

1. Виберіть **Меню > Megia > Музичний плеєр**. Відображуються деталі першого файлу у стандартному списку записів.
Для використання графічних клавш , ,  та  на дисплеї, перейдіть ліворуч чи праворуч у напрямку потрібної клавші та виберіть її.
2. Щоб відтворити запис, перейдіть до потрібного запису та виберіть .
Для настройки рівня гучності відтворення використовуйте клавші гучності на боковій частині Вашого телефону.

Щоб перейти на початок наступного запису, виберіть ►►. Щоб перейти на початок попереднього запису, двічі виберіть ◀◀.

Щоб прокрутити назад поточний запис, виберіть і потримайте ◀◀. Щоб прокрутити вперед поточний запис, виберіть і потримайте ►►. Відпустіть клавішу у потрібному місці.

3. Щоб припинити відтворення тону, виберіть ■.



Попередження: Слухайте музику на помірному рівні гучності. Тривале прослуховування на високому рівні гучності може завдати шкоди Вашому слуху. Не тримайте пристрій поблизу вуха під час використання гучномовця, оскільки гучність може бути дуже високою.

Установки музичного плеєра

В меню *Музичний плеєр* можуть бути доступні наступні установки:

Чезз Bluetooth, щоб з'єднатися з аудіо додатком за допомогою з'єднання Bluetooth.

Список записів, щоб переглянути всі записи, наявні у списку записів. Щоб відтворити запис, перейдіть до потрібного запису і виберіть **Відтвор.**

Виберіть **Опції** > *Оновити всі записи* або *Змінити список*, щоб оновити список записів (наприклад, після додавання у список нових записів) або змінити список записів, що відображається при відкриванні меню *Музичний плеєр*, якщо в телефоні наявні кілька списків записів.

Опції програвання > *Випадкове* > *Увімкнути*, щоб відтворювати записи зі списку у випадковій послідовності. Виберіть *Повторити* > *Поточний запис*

або *Всі записи*, щоб повторювати відтворення поточного запису або всього списку записів.

Медіа-еквалайзер, щоб відкрити список установок медіа-еквалайзера. Див. *Еквалайзер*, стор. 124.

Гучномовець або *Навушники*, щоб слухати музичний плеєр через гучномовець чи сумісну гарнітуру, з'єднану з телефоном.



Порада: Щоб при використанні гарнітури перейти до наступного треку, натисніть клавішу гарнітури.

Надіслати, щоб надіслати вибраний файл через з'єднання MMS, бездротову технологію Bluetooth або інфрачервоне з'єднання.

Завантаження музики, щоб з'єднатися із послугою браузера, пов'язаною з поточним записом. Ця функція наявна лише у випадку, якщо запис містить адресу сервера.

Стан пам'яті, щоб побачити обсяг вільної та використаної пам'яті.

■ Радіо

FM-радіоприймач залежить від антени, відмінної від антени бездротового пристрою. Щоб FM-радіоприймач працював належним чином, до пристрою необхідно приєднати сумісні навушники або додаток.



Попередження: Слухайте музику на помірному рівні гучності. Тривале прослуховування на високому рівні гучності може завдати шкоди Вашому слуху. Не тримайте пристрій поблизу вуха під час використання гучномовця, оскільки гучність може бути дуже високою.

Виберіть **Меню** > *Megia* > *Pagio*.

Для використання графічних клавiш ▲, ▼, ◀ та ▶ на дисплеї, перейдіть ліворуч чи праворуч у напрямку потрібної клавiші та виберіть її.

Збереження радіостанцій

1. Щоб почати пошук станції, виберіть та тримайте ◀◀ або ▶▶. Щоб змінити радіочастоту з кроком 0,05 МГц, швидко натисніть ◀◀ або ▶▶.
2. Щоб зберегти станцію у пам'яті під номером з 1 до 9, натисніть та потримайте відповідну цифрову клавiшу. Для збереження станції у пам'яті під номерами з 10 по 20 швидко натисніть **1** або **2** та натисніть та потримайте потрібну цифрову клавiшу від **0** до **9**.
3. Введіть назву станції та виберіть **Добре**.

Прослуховування радіо

Виберіть **Меню** > *Megia* > *Pagio*. Щоб перейти до потрібної радіостанції, виберіть ▲ або ▼, або натисніть клавiшу гарнітури. Щоб вибрати місцезнаходження радіостанції, швидко натисніть відповідні цифрові клавiші. Щоб змінити гучність, натискайте клавiші гучності.

Виберіть з наступних опцій:

Вимкнути, щоб вимкнути радіо.

Зберегти станцію, щоб ввести назву станції та зберегти нову станцію.

Visual Radio, щоб використовувалася програма Visual Radio (послуга мережі).

Щоб дізнатись про доступність і вартість послуги, зверніться до Вашого

оператора мережі чи постачальника послуги. Деякі радіостанції можуть надсилати текст чи графічну інформацію, яку можна переглянути за допомогою програми Visual Radio.

Установки Visual Radio, щоб вибрати опції для Visual Radio. Щоб встановити автоматичний запуск програми Visual Radio при увімкненні радіо, виберіть *Увім. візуальну послугу > Автоматично*.

Канали, щоб вибрати список збережених станцій. Щоб видалити чи перейменувати станцію, перейдіть до потрібної станції та виберіть **Опції > Видалити станцію** або **Змінити назву**.

Вихід моно або *Вихід стерео*, щоб слухати радіо в монорежимі або в стереорежимі.

Гучномовець або *Навушники*, щоб слухати радіо через гучномовець (або гарнітуру). Не від'єднуйте гарнітуру від телефону. Шнур гарнітури слугує радіоантеною.

Встановити частоту, щоб ввести частоту потрібної радіостанції.

Як правило, під час прослуховування радіо можна зателефонувати або відповісти на вхідний дзвінок. Під час дзвінка гучність радіо вимикається.

Коли програма надсилає або отримує дані через з'єднання пакетних даних або HSCSD, це може завдавати перешкод радіотрансляції.



■ Диктофон



Ви можете записувати фрагменти розмови, звук та зберігати їх у *Галерея* або на картці пам'яті. Це корисно у випадках, коли потрібно записати ім'я або номер телефону, щоб пізніше занотувати їх на папері.

Диктофон неможливо використовувати під час дзвінка даних або активного з'єднання GPRS.

Запис звуку

1. Виберіть **Меню** > *Медіа* > *Диктофон*.

Для використання графічних клавіш ,  та  на дисплеї, перейдіть ліворуч чи праворуч у напрямку потрібної клавіші та виберіть її.

2. Щоб почати записування, виберіть . Щоб почати записування під час дзвінка, виберіть **Опції** > *Записати*. Під час записування телефонної розмови всі сторони будуть чути слабкий тональний сигнал. Під час запису дзвінка тримайте телефон у звичайному положенні біля вуха.
3. Щоб припинити записування, виберіть . Запис зберігається в меню *Галерея* > *Записи*.
4. Щоб прослухати останній запис, виберіть **Опції** > *Грати останній*.
5. Щоб надіслати останній запис за допомогою інфрачервоного зв'язку, з'єднання Bluetooth або мультимедійного повідомлення, виберіть **Опції** > *Надіслати останній*.

Список записів

Виберіть **Меню** > *Мегія* > *Диктофон* > **Опції** > *Список записів*. Відобразиться список папок в меню *Галерея*. Відкрийте *Записи*, щоб переглянути список записів. Виберіть **Опції**, щоб вибрати опції для файлів в меню *Галерея*. Див. *Галерея*, стор. 113.

Визначення папки збереження

Для використання іншої папки, відмінної від *Записи* як стандартну папку в *Галерея*, виберіть **Меню** > *Мегія* > *Диктофон* > **Опції** > *Вибрати пам'ять*. Перейдіть до папки та виберіть **Встанов**.

■ Еквалайзер

Ви можете регулювати якість звуку під час використання музичного плеєра шляхом підсилення або послаблення діапазонів частот.

Виберіть **Меню** > *Мегія* > *Еквалайзер*.

Щоб активувати профіль, перейдіть до одного з профілів еквалайзера і виберіть **Активув**.

Щоб переглянути, редагувати або перейменувати вибраний профіль, виберіть **Опції** > *Дивитися*, *Редагувати* або *Перейменувати*. Не всі профілі можна редагувати або перейменувати.

■ Розширення стерео

Щоб покращити звук, наявний в режимі стерео за допомогою ефекту розширення стерео, виберіть **Меню** > *Мегія* > *Розширен. стерео* > *Увімк*.

13. "Натисни і говори"



"Натисни і говори" (НІГ) – це двостороння радіопослуга, доступна у стільникових мережах GSM/GPRS (послуга мережі). НІГ забезпечує безпосередній голосовий зв'язок. Щоб встановити зв'язок, натисніть клавішу НІГ.



Ви можете використовувати "НІГ", щоб вести розмову з однією особою або з групою людей, що мають сумісні пристрої. Коли дзвінок з'єднано, людям, яким Ви дзвоните, не потрібно відповідати на дзвінок. Учасники повинні підтверджувати отримання будь-яких запитів на встановлення зв'язку, коли це доречно, оскільки не існує інших способів підтвердження того, що одержувач отримав дзвінок.

Щоб перевірити наявність та ціну, а також передплатити цю послугу, зверніться до свого оператора мережі або постачальника послуг. На послуги роумінгу можуть існувати більше обмежень, ніж на звичайні дзвінки.

Перед тим, як використовувати послугу "Натисни і говори", Ви повинні визначити необхідні установки. Див. [Установки НІГ](#), стор. 133.

Під час з'єднання з сервером "НІГ" Ви також можете використовувати інші функції телефону. Послуга "Натисни і говори" не з'єднується з традиційними засобами голосового зв'язку, і через це багато послуг, доступних для традиційних голосових дзвінків (наприклад, голосова поштова скринька), недоступні для зв'язку "Натисни і говори".

■ Встановлення та розрив з'єднання з послугою "Натисни і говори"

Щоб встановити з'єднання із сервером "НІГ", виберіть **Меню** > *Натисни і говори* > *Увімкнути "НІГ"*.  позначає встановлене з'єднання НІГ.  позначає, що сервер тимчасово недоступний. Телефон буде автоматично намагатися знов з'єднатися з сервером, доки Ви не від'єднаєтесь від сервера "НІГ". Якщо в телефон вже додано один або декілька каналів, Ви автоматично приєднуєтесь до активних каналів (*Стандартна* або *Прослухані*), а в режимі очікування відображається назва стандартного каналу.

Щоб від'єднатись від сервера "НІГ", виберіть *Вимкнути "НІГ"*.

■ Здійснення та отримання дзвінків "НІГ"

Виберіть, що телефон буде використовувати для виведення звуку під час зв'язку "НІГ" – гучномовець чи динамік. Коли обрано динамік, Ви можете використовувати телефон у звичайному положенні біля вуха.







Попередження: Не тримайте пристрій поблизу вуха під час використання гучномовця, оскільки гучність може бути дуже високою.

Під час встановлення з'єднання з сервером "НІГ" Ви можете здійснювати та отримувати дзвінки каналу або дзвінки "один на один". Дзвінки "один на один" – це дзвінки, які Ви робите лише одній особі.

Натисніть клавішу "НІГ", тримайте її натиснутою під час розмови і тримайте телефон перед собою таким чином, щоб Вам було видно дисплей. Коли

закінчите, відпустіть клавішу "НІГ". Розмова дозволяється за принципом "перший прибув, перший отримав". Коли хтось припинить розмовляти, зможе розмовляти особа, що першою натиснула клавішу "НІГ".

Щоб перевірити стан Ваших контактів, виберіть **Меню** > *Натисни і говори* > *Список контактів*. Ця послуга залежить від Вашого оператора мережі або постачальника послуг та доступна лише для передплатених контактів. , , або  позначають, що контакт доступний, не з'єднаний з послугою "Натисни і говори", або невідомий.  позначає, що контакт не хоче, щоб його турбували. Ви не можете подзвонити контакту, але можете надіслати запит зворотного дзвінка.

Щоб передплатити контакт, виберіть **Опції** > *Передплатити контакт*, або, щоб позначити один або більше контактів, виберіть *Передплатити позначені*.

Здійснення дзвінка до каналу або групового дзвінка

Щоб здійснити дзвінок до стандартного каналу, натисніть клавішу "НІГ". Звучання тонового сигналу означає, що доступ отримано, і на телефоні відобразиться Ваш псевдонім та назва каналу. Див. [Канали НІГ](#), стор. 131.

Щоб здійснити дзвінок до групи, що не є стандартною, виберіть в меню "Натисни і говори" *Список каналів*, перейдіть до потрібної групи та натисніть клавішу НІГ.

Щоб зробити груповий дзвінок з *Контакти*, одержувачі повинні бути підключені до послуги "Натисни і говори". Виберіть **Меню** > *Контакти* > *Групи*, перейдіть до потрібного контакту та натисніть клавішу "НІГ".

Здійснення дзвінка "один на один"

- Щоб розпочати дзвінок "один на один" зі списку контактів, до яких Ви додали адресу НІГ, виберіть *Список контактів*. Перейдіть до контакту і натисніть клавішу "НІГ".

Ви також можете вибрати контакт зі списку *Контакти*.

- Щоб розпочати дзвінок "один на один" зі списку каналів "НІГ", виберіть *Список каналів*, а потім перейдіть до потрібного каналу. Виберіть *Учасники*, перейдіть до потрібного контакту, а потім натисніть клавішу "НІГ".
- Щоб розпочати дзвінок "один на один" зі списку отриманих запитів зворотних дзвінків, виберіть *Зворотні дзвінки*. Перейдіть до потрібного контакту і натисніть клавішу "НІГ".

Здійснення дзвінка "НІГ" декільком одержувачам

Ви можете вибрати декілька контактів "НІГ" зі списку контактів. При отриманні вхідного дзвінка одержувачі повинні прийняти його, щоб взяти участь.

Виберіть *Меню* > *Натисни і говори* > *Список контактів* та позначте потрібні контакти. Щоб здійснити дзвінок, натисніть клавішу НІГ. Контакти, які прийняли дзвінок, відображаються.

Отримання дзвінка "НІГ"

Короткий звуковий сигнал повідомляє про отримання дзвінка "НІГ". Відображається інформація, така як назва каналу та псевдонім того, хто здійснює дзвінок (послуга мережі).

Прийміть або відхиліть дзвінок, якщо Ви настроїли телефон, щоб він спочатку повідомляв про дзвінки "один на один").

Якщо Ви натиснете клавішу "НІГ", щоб спробувати відповісти на дзвінок, поки розмовляє інший учасник, Ви почуєте тональний сигнал, а на дисплеї відобразатиметься *Черга*, поки Ви натискатимете клавішу "НІГ". Натисніть і тримайте клавішу "НІГ", зачекайте, поки інша особа закінчить, після чого Ви зможете говорити самі.

■ Запит зворотного дзвінка

Якщо Ви здійснюєте дзвінок "один-на-один" і не отримуєте відповіді, Ви можете надіслати запит для абонента, щоб він Вам передзвонив.

Надсилання запиту зворотного дзвінка

Ви можете надіслати запит зворотного дзвінка кількома способами:

- Щоб надіслати запит зворотного дзвінка зі списку контактів у меню *Натисни і говори*, виберіть *Список контактів*. Перейдіть до контакту та виберіть **Опції** > *Надіслати звор. дзвінок*.

- Щоб надіслати запит на зворотній дзвінок з меню *Контакти*, знайдіть потрібний контакт, виберіть **Деталі**, перейдіть до адреси "НІГ", та виберіть **Опції** > *Надіслати звор. дзвінок*.
- Щоб надіслати запит зворотного дзвінка зі списку каналів в меню *Натисни і говори*, виберіть *Список каналів* та перейдіть до потрібної групи. Виберіть **Учасн-ки**, перейдіть до потрібної групи та виберіть **Опції** > *Надіслати звор. дзвінок*.
- Щоб надіслати запит зворотного дзвінка зі списку запитів зворотних дзвінків у меню *Натисни і говори*, виберіть *Зворотні дзвінки*. Перейдіть до контакту та виберіть **Опції** > *Надіслати звор. дзвінок*.

Відповідь на запит зворотного дзвінка

Коли Ви отримуєте запит зворотного дзвінка, то в режимі очікування відобразиться *Отримано запит на зворотний дзвінок*. Виберіть **Дивит.**
Відобразиться список контактів, які надіслали Вам запит зворотного дзвінка.

Щоб здійснити дзвінок "один на один", натисніть клавішу "НІГ".

Щоб надіслати запит зворотного дзвінка назад до відправника, виберіть **Опції** > *Надіслати звор. дзвінок*.

Щоб видалити запит, виберіть **Видал.**

Щоб переглянути адресу "НІГ" відправника, виберіть **Опції** > *Переглянути адресу НІГ*.

Щоб зберегти новий контакт або додати до контакту адресу "НІГ", виберіть **Опції** > *Зберегти як* або *Додати до контакту*.

■ Додавання контакту "один на один"

Ви можете зберегти імена осіб, до яких Ви часто здійснюєте дзвінки "один на один" наступним чином:

- Щоб додати адресу "НІГ" до імені зі списку *Контакти*, знайдіть потрібний контакт та виберіть **Деталі** > **Опції** > *Догати деталі* > *Адреса "НІГ"*.
- Щоб додати контакт до списку контактів "Натисни і говори", виберіть **Меню** > *Натисни і говори* > *Список контактів* > **Опції** > *Догати контакт*.
- Щоб додати контакт зі списку контактів, з'єднайтеся із сервером "НІГ" та виберіть *Список каналів* та перейдіть до потрібного каналу. Виберіть **Учасн-ки**, перейдіть до учасника, контактну інформацію якого Ви бажаєте зберегти, виберіть **Опції**. Щоб додати новий контакт, виберіть *Зберегти як*. Щоб додати адресу "НІГ" до імені у списку *Контакти*, виберіть *Догати го контакту*.

■ Канали НІГ

Коли Ви телефонуєте до каналу, всі його учасники чують дзвінок одночасно.

Існують три типи каналів НІГ:

- Наданий канал — постійний канал, створений постачальником послуг
- *Публічний канал* — кожен учасник каналу може запросити інших осіб
- *Приватний канал* — до каналу можуть приєднатися лише особи, які отримують запрошення від засновника каналу

Додавання каналу

Щоб додати публічний або приватний канал, виберіть **Меню** > *Натисни і говори* > *Додати канал*, та відредагуйте установки у полях форми:

Стан каналу: — Виберіть *Стандартна*, *Прослухані*, або *Неактивна*. *Стандартна* та *Прослухані* є активними каналами. Коли Ви натискаєте клавішу "НІГ" для здійснення дзвінка до каналу, буде зроблено дзвінок до стандартного каналу, якщо тільки Ви не перейдете до іншого каналу або контакту.

Псевдонім на каналі: — Введіть Ваш псевдонім для каналу.

Захист каналу: — Виберіть *Публічний канал* або *Приватний канал*.

Щоб надіслати запрошення до групи, виберіть **Так**, коли телефон запитає надсилання запрошення. Ви можете надіслати запрошення у текстовому повідомленні або через інфрачервоний зв'язок.

Щоб додати наданий канал, виберіть **Меню** > *Натисни і говори* > *Додати канал* > **Опції** > *Редагув. агресу вручну*. Введіть адресу каналу, надану Вашим постачальником послуг.

Отримання запрошення

При отриманні запрошення до групи в текстовому повідомленні відображається *Отримано запрошення до каналу:*

1. Щоб переглянути контакт, що надіслав запрошення, і адресу каналу, якщо це не приватний канал, виберіть **Дивит**.
2. Щоб додати канал до Вашого телефону, виберіть **Зберегти**.

3. Щоб встановити стан каналу, виберіть *Стандартна, Прослухані* або *Неактивна*.

Щоб відхилити запрошення, виберіть *Дивит.* > *Скасув.* > *Так*.

■ Установки НІГ

Є два типи установок НІГ: установки для з'єднання із сервером та установки для використання.

Установки для з'єднання із сервером можна отримати від свого оператора мережі або постачальника послуг. Див. *Послуга установки конфігурації*, стор. 20. Ви можете ввести ці установки вручну. Див. *Настройка*, стор. 108.

Щоб вибрати установки для з'єднання із сервером, виберіть *Меню* > *Натисни і говори* > *Установки конфіг.* та з наступних опцій:

Конфігурація, щоб вибрати постачальника послуг, *Стандартні* або *Особиста конфігурація* для послуги "Натисни і говори". Відобразяться лише ті конфігурації, які підтримують послугу "НІГ".

Обліковий запис, щоб вибрати обліковий запис послуги НІГ, який знаходиться в активних конфігураційних установках

Також Ви можете вибрати з наступних опцій: *Ім'я користувача "НІГ"*, *Стандартний псевдонім*, *Пароль "натис. і говори"*, *Домен*, та *Адреса сервера*.

Щоб редагувати установки НІГ для використання, виберіть *Меню* > *Натисни і говори* > *Установки "НІГ"*, та з наступних опцій:

Дзвінки "1 на 1" > Увімкнути, щоб телефон дозволяв отримання вхідних дзвінків "один на один". Щоб мати змогу здійснювати дзвінки "один на один", але не отримувати їх, виберіть *Вимкнути*. Постачальник послуг може запропонувати деякі послуги, що перекривають ці установки. Щоб телефон спочатку повідомляв Вам про вхідні дзвінки "один на один" за допомогою звукового сигналу, виберіть *Оповіщати*.

Канали прослуховуван. > *Увімкнути*, щоб активувати канали прослуховування.

Відобр. мій стан приєдн. > *Так*, щоб увімкнути посилання стану.

Статус "НІГ" при запуску > *Так* або *Спочатку запитувати*, щоб телефон автоматично підключався до послуги "НІГ" при увімкненні.

НІГ, коли за кордоном, щоб увімкнути або вимкнути послугу "НІГ", коли телефон використовується за межами Вашої мережі.

Нагісл. мою адресу НІГ > *Ні*, щоб не показувати адресу "НІГ" при здійсненні дзвінків.

14. Організатор



■ Будильник

В телефоні можна запрограмувати будильник. Виберіть **Меню** > *Організатор* > *Будильник*.

Щоб встановити будильник, виберіть *Час сигналу*, а потім введіть час сигналу, та виберіть **Добре**. Щоб змінити час сигналу, коли будильник встановлено, виберіть *Увімкнути*.

Щоб запрограмувати телефон вмикати будильник у певні дні тижня, виберіть *Сигнал з повтором*.

Щоб вибрати тон сигналу будильника або у його якості встановити радіостанцію, виберіть *Тон сигналу*. Якщо для тону сигналу вибрано радіо, приєднайте гарнітуру до свого телефону. У якості тону сигналу телефон використовує станцію, яку Ви слухали останній раз, і сигнал подається через гучномовець. Якщо Ви від'єднаєте гарнітуру або вимкнете телефон, радіо заміниться на стандартний тон сигналу.

Щоб встановити період затримки, виберіть *Період затримки* та час.

Припинення сигналу

Телефон подає звуковий сигнал, а на дисплеї буде блимати текст *Будильник!* і поточний час навіть у випадку, якщо телефон було вимкнено. Щоб припинити подавання сигналу, виберіть **Стоп**. Якщо Ви дозволите телефону

подавати звуковий сигнал впродовж хвилини або якщо Ви вибрали **Потім**, сигнал припиняється на період часу, вказаний в *Період затримки*, а потім звучить знову.

Якщо запрограмований час сигналу настає тоді, коли пристрій вимкнено, пристрій самостійно вмикається і з нього починає лунати сигнал. Якщо вибрати **Стоп**, пристрій запитає, чи бажаєте Ви увімкнути функцію дзвінків. Виберіть **Ні**, щоб вимкнути пристрій, або **Так**, щоб телефонувати та отримувати дзвінки. Не вибирайте **Так** у випадку, коли бездротовий телефон може стати джерелом перешкод або небезпеки.

■ Календар





Виберіть **Меню** > *Організатор* > *Календар*.

Поточний день виділено в рамочку у вікні "Місяць". Якщо до цього дня призначені якісь нотатки, то його виділено жирним шрифтом під календарем. Щоб переглянути нотатки дня, виберіть **Дивит**. Щоб переглянути тиждень, виберіть **Опції** > *Оглянь тижня*. Щоб видалити усі нотатки з календаря, виберіть вікно місяця або тижня, а потім виберіть **Опції** > *Видалити всі нотатки*.

Інші опції для перегляду календарного дня: можна зробити нотатку, видалити, редагувати, перемістити або повторити нотатку, копіювати нотатку до іншого дня, надіслати нотатку за допомогою технології Bluetooth, або надіслати нотатку до календаря іншого сумісного телефону як текстове або мультимедійне повідомлення. В меню *Установки* Ви можете встановити дату, час, часовий пояс, формат дати та часу, роздільник дати, стандартний вигляд або перший день тижня. В опції *Автовидалення нотаток* можна

запрограмувати телефон таким чином, щоб він видаляв старі нотатки автоматично через певний час.

Створення календарної нотатки

Виберіть **Меню** > *Організатор* > *Календар*. Перейдіть до потрібної дати, виберіть **Опції** > *Зробити нотатку* та виберіть один з наступних типів нотаток:  *Зустріч*,  *Дзвінок*,  *День народження*,  *Нотатка* або  *Нагадування*. Заповніть поля для нотатки.

Сигнал нотатки

Звучить тональний сигнал і відображується нотатка. Коли на дисплеї відображається нотатка про дзвінок , щоб зателефонувати за відображеним номером, натисніть клавішу дзвінка. Щоб припинити звуковий сигнал та переглянути нотатку, виберіть **Дивит**. Щоб припинити сигнал на 10 хвилин, виберіть **Потім**.

Щоб вимкнути сигнал без перегляду нотатки, виберіть **Вийти**.

■ Список справ

Щоб зберегти нотатку для завдання, яке Вам потрібно зробити, виберіть **Меню** > *Організатор* > *Список справ*.

Щоб зробити нотатку, якщо немає ніякої нотатки, виберіть **Додати**; або виберіть **Опції** > *Додати*. Введіть нотатку, виберіть пріоритет для нотатки, встановіть строк виконання та сигнал для неї і виберіть **Зберегти**.

Щоб переглянути нотатку, перейдіть до неї та виберіть **Дивит.**

Ви також можете вибрати опцію, щоб видалити вибрані нотатки або видалити всі нотатки, позначені як виконані. Ви можете сортувати нотатки за пріоритетністю або за строком виконання, надсилати нотатку на інший телефон як текстове чи мультимедійне повідомлення, зберігати нотатку як календарний запис, а також переходити до календаря.

Під час перегляду нотатки Ви також можете вибрати опцію редагування кінцевого строку виконання або пріоритетності нотатки, а також позначити її як виконану.

■ Нотатки

Щоб створювати та надсилати нотатки, виберіть **Меню** > *Організатор* > *Нотатки*.

Щоб зробити нотатку, якщо немає ніякої нотатки, виберіть **Додати**; в іншому випадку виберіть **Опції** > *Зробити нотатку*. Введіть нотатку та виберіть **Зберегти**.

Інші опції включають видалення та редагування нотатки. Під час редагування нотатки можна також вийти з текстового редактора, не зберігаючи змін. Нотатку можна надсилати на сумісні пристрої через інфрачервоний зв'язок, бездротову технологію Bluetooth, текстовим або мультимедійним повідомленням.

■ Таймер зворотного відліку

Виберіть **Меню** > *Організатор* > *Таймер звор. відл.* Введіть час сигналу у годинах, хвиликах і секундах та виберіть **Добре**. Якщо потрібно, напишіть своє власне оповіщення, яке буде відображатися після вичерпання часу. Для запуску таймера зворотного відліку виберіть **Старт**. Щоб змінити час зворотного відліку, виберіть *Змінити час*. Щоб зупинити таймер, виберіть *Зупинити таймер*.

Якщо сигнал вмикається в той час, коли телефон перебуває в режимі очікування, лунає сигнал, а на дисплеї блимає текст нотатки, якщо її запрограмовано, або *Час зворотного відліку вийшов*. Щоб вимкнути сигнал, натисніть будь-яку клавішу. Якщо не натискати жодної клавіші, за 60 секунд сигнал автоматично припиняється. Щоб припинити сигнал та видалити текст нотатки, виберіть **Вийти**. Щоб знов запустити таймер зворотного відліку, виберіть **Заново**.

■ Секундомір

За допомогою секундоміра Ви можете вимірювати час, проміжний час та час кола. Під час роботи таймера можна також користуватися іншими функціями телефону. Щоб запрограмувати відлік часу в фоновому режимі, натисніть клавішу закінчення дзвінка.

Використання секундоміра або його робота в фоновому режимі під час використання інших функцій збільшує споживання енергії акумулятора і скорочує термін його служби.

Виберіть **Меню** > *Організатор* > *Секундомір* та виберіть з наступних опцій:

Розділю, щоб виміряти проміжний час. Щоб почати вимірювання часу, виберіть **Старт**. Вибирайте **Розділ** кожного разу, коли потрібно виміряти проміжний час. Щоб зупинити вимірювання часу, виберіть **Стоп**.

Щоб зберегти виміряний час, виберіть **Зберегти**.

Щоб почати вимірювання часу знову, виберіть **Опції** > **Старт**. Новий час додається до попереднього. Щоб скинути виміри часу, не зберігаючи їх, виберіть **Обнулити**.

Щоб запрограмувати відлік часу в фоновому режимі, натисніть клавішу закінчення дзвінка.

Час кола, щоб виміряти час кола. Щоб запрограмувати відлік часу в фоновому режимі, натисніть клавішу закінчення дзвінка.

Продовжити, щоб переглянути час, встановлений у фоні.

Показати останній, щоб переглянути останній виміряний час, якщо показники секундоміра не обнулени.

Перегляд або *Видалити виміри*, щоб переглянути або видалити збережені показники часу.

15. Програми



■ Ігри

У Вашому програмному забезпеченні є кілька ігор.

Запуск гри

Виберіть **Меню** > *Програми* > **Опції** > *Завантаження* > *Завантаження ігор*
Відобразиться список наявних закладок.

Щодо опцій, пов'язаних з грою, див. [Деякі опції для програм](#), на стор. 142.

Завантаження ігор

Виберіть **Меню** > *Програми* > **Опції** > *Завантаження* > *Завантаження ігор*
Відобразиться список наявних закладок.



Важливо: Встановлюйте і використовуйте лише програми та програмне забезпечення із тих джерел, що надають відповідну безпеку і захист від шкідливого програмного забезпечення.

Установки гри

Щоб запрограмувати звуки, підсвітку і струси для ігор, виберіть **Меню** > *Програми* > **Опції** > *Установки програми*.

■ Колекція

Серед програмного забезпечення Вашого телефону є декілька програм Java, наприклад калькулятор.

Запуск програми

Виберіть **Меню** > *Програми* > *Колекція*. Перейдіть до програми і виберіть **Відкрити**

Деякі опції для програм

Видалити, щоб видалити програму з телефону.

Деталі, щоб отримати додаткову інформацію про програму.

Оновити версію, щоб перевірити, чи наявна нова версія програми для завантаження з *Веб* (послуга мережі).

Доступ до програми, щоб обмежити доступ програми до мережі. Відобразяться різні категорії. В кожній категорії виберіть один з доступних дозволів.

Веб-сторінка, щоб отримати додаткову інформацію або дані про програму з Інтернет-сторінки (послуга мережі). Вона відображається лише у випадку, якщо Інтернет-адреса постачається разом із програмою.

Завантаження програми

Ваш телефон підтримує програми J2ME Java. Переконайтеся, що програма сумісна з Вашим телефоном, перш ніж завантажувати її.



Важливо: Встановлюйте і використовуйте лише програми та програмне забезпечення із тих джерел, що надають відповідну безпеку і захист від шкідливого програмного забезпечення.

Нові програми Java можна звантажити різними шляхами:

- Виберіть **Меню** > *Програми* > **Опції** > *Завантаження* > *Завантаження програм*, щоб відобразити список наявних закладок.

Для отримання інформації щодо наявності різноманітних послуг, цін та тарифів, зв'яжіться зі своїм постачальником послуг.

- Використовуйте функцію завантаження ігор. Див. [Завантаження ігор](#), стор. 141.
- Користуйтеся інсталятором програм Nokia Application Installer з комплекту PC Suite, щоб завантажити програми до Вашого телефону.

У Вашому пристрої можуть бути деякі закладки, завантажені з сайтів, не пов'язаних з Nokia. Nokia не надає жодної гарантії або схвалення цим веб-сайтам. Якщо Ви захочете відвідати їх, Ви повинні бути так само обачними щодо їх безпеки або вмісту, як і з будь-яким іншим Інтернет-сайтом.

16. Веб



За допомогою браузера телефону можна отримати доступ до різноманітних послуг мобільного Інтернету.



Важливо: Використовуйте лише послуги, яким Ви довіряєте і які надають належну безпеку та захист від шкідливого програмного забезпечення.

Для отримання інформації щодо наявності різноманітних послуг, цін, тарифів, та інструкцій зв'яжіться зі своїм постачальником послуг.

За допомогою браузера телефону Ви можете переглядати сторінки серверів, на яких використовується мова WML (мова розмітки сторінок для бездротових додатків) або XHTML (розширювана мова гіпертекстової розмітки). Вигляд може відрізнятися залежно від розміру екрана. Можливо, Вам не вдасться переглянути всі деталі на сторінках Інтернету.

■ Доступ до послуг та їх використання

1. Для доступу до послуг, якими Ви бажаєте скористатись, необхідно зберегти установки послуг. Див. [Настроювання перегляду веб-сторінок](#), стор. 145.
2. Встановіть з'єднання з послугою. Див. [З'єднання з сервером](#), стор. 145.
3. Починайте продивлятися сторінки сервера. Див. [Перегляд сторінок](#), стор. 146.

- Після завершення перегляду сторінок роз'єднайтеся із сервером. Як роз'єднатись, див. [Опції під час перегляду сторінок](#), стор. 147.

■ Настроювання перегляду веб-сторінок

Ви можете отримати конфігураційні установки, необхідні для роботи браузера, як конфігураційне повідомлення від свого оператора мережі або постачальника послуг, які надають послугу, якою Ви бажаєте скористатися. Див. [Послуга установки конфігурації](#), стор. 20. Також Ви можете ввести всі конфігураційні установки вручну. Див. [Настройка](#), стор. 108.

■ З'єднання з сервером

Спочатку переконайтеся, що активовано правильні установки послуг сервера, яким Ви бажаєте скористатись.

- Щоб вибрати установки для з'єднання із сервером, виберіть **Меню** > *Веб* > *Установки* > *Установки конфігурації*.
- Виберіть *Конфігурація*. Відобразяться лише ті конфігурації, які підтримують послугу браузера. Виберіть постачальника послуг, *Стандартні* або *Особиста конфігурація* для перегляду. Див. [Настроювання перегляду веб-сторінок](#), стор. 145.
- Виберіть *Обліковий запис* і виберіть обліковий запис послуги браузера, який міститься в активних конфігураційних установках.
- Виберіть *Вибобр. вікно терміналу* > *Так*, щоб зробити ручну аутентифікацію користувача для з'єднань внутрішньої мережі.

По-друге, встановити з'єднання можна одним з наступних способів:

- Виберіть **Меню** > **Веб** > **Домашня сторінка** або в режимі очікування натисніть і потримайте **О**.
- Щоб вибрати закладку послуги, виберіть **Меню** > **Веб** > **Закладки**.
- Щоб вибрати останню адресу URL, виберіть **Меню** > **Веб** > **Остання веб-агр**.
- Щоб ввести адресу послуги, виберіть **Меню** > **Веб** > **Іту го адреси**. Введіть адресу сервера та виберіть **Добре**.

■ Перегляд сторінок

Встановивши з'єднання з сервером, Ви можете почати переглядати його сторінки. Під час роботи з різними послугами функції клавіш телефону можуть змінюватися. Слідкуйте за вказівками на дисплеї. Детальнішу інформацію можна отримати у свого оператора послуг.

Якщо GPRS вибрано як канал передачі даних, **G** відображається у верхньому лівому куті дисплея під час перегляду сторінок. Якщо Ви отримуєте дзвінок або текстове повідомлення чи телефонуєте під час з'єднання (E)GPRS, у верхньому правому куті дисплея з'являється індикатор **E**, який вказує на те, що з'єднання (E)GPRS призупинено (переведено в режим очікування). Після закінчення дзвінка телефон спробує відновити з'єднання (E)GPRS.

Перегляд сторінок за допомогою клавіш телефону

Щоб переглядати сторінки, переміщуйтесь в будь-якому напрямку.

Щоб вибрати виділений елемент, натисніть клавішу дзвінка, або виберіть **Вибрати**.

Для введення літер та цифр натискайте клавіші **0 - 9**. Щоб ввести спеціальні символи, натисніть *****.

Опції під час перегляду сторінок

Виберіть з наступних опцій:

Ярлики, щоб відкрити новий список опцій, характерних для сторінки. Ця опція наявна лише у випадку, якщо на сторінці є ярлики.

Домашня сторінка, щоб повернутися до своєї початкової сторінки.

Додати закладку, щоб зберегти сторінку як закладку.

Закладки, щоб відкрити список закладок. Див. [Закладки](#), стор. 148.

Журнал, щоб отримати список останніх відвіданих URL-адрес.

Опції сторінки, щоб відобразити список опцій для активної сторінки.

Завантаження, щоб відкрити список закладок для завантаження.

Інші опції, щоб відобразити список інших опцій.

Перезавантажити, щоб перезавантажити та оновити поточну сторінку

Вийти, щоб роз'єднатися із сервером.

Оператор послуг також може запропонувати інші опції.

Безпосередній дзвінок

Браузер підтримує функції, доступ до яких можна отримати під час перегляду сторінок. Також можна зробити телефонний дзвінок, надіслати тони DTMF під час голосового дзвінка, а також зберегти ім'я та номер телефону зі сторінки.

■ Закладки

Можна зберігати адреси сторінок у пам'яті телефону як закладки.

1. Під час перегляду виберіть **Опції** > **Закладки**; або в режимі очікування виберіть **Меню** > **Веб** > **Закладки**.
2. Перейдіть до закладки і виберіть її, або натисніть клавішу дзвінка, щоб з'єднатися зі сторінкою, пов'язаною із закладкою.
3. Виберіть **Опції**, щоб переглянути, видалити чи надіслати закладку, створити нову закладку або зберегти закладку до папки.

У Вашому пристрої можуть бути деякі закладки, завантажені з сайтів, не пов'язаних з Nokia. Nokia не надає жодної гарантії або схвалення цим веб-сайтам. Якщо Ви захочете відвідати їх, Ви повинні бути так само обачними щодо їх безпеки або вмісту, як і з будь-яким іншим Інтернет-сайтом.

Отримання закладки

Після отримання закладки, надісланої як закладка, відображається повідомлення **1 закладка отримана**. Отримана закладка автоматично зберігається у **Закладки**. Щоб її переглянути, виберіть **Показати** > **Закладки**.

■ Установки перегляду

Виберіть під час сеансу браузера **Опції** > *Інші опції* > *Установки перегляду*, або в режимі очікування виберіть **Меню** > *Веб* > *Установки* > *Установки перегляду* та виберіть з наступних опцій:

Перенесення тексту > *Увімкнути*, щоб встановити текст на дисплеї продовжуватися з наступного рядка. Якщо Ви вибрали *Вимкнути*, текст буде скорочуватися.

Розмір шрифту, щоб встановити розміру шрифту.

Показувати зображення > *Ні*, щоб не відображати малюнки на сторінці. Це дозволяє збільшити швидкість перегляду сторінок, що містять велику кількість зображень.

Сигнали > *Сигнал про незах. з'єдн.* > *Так*, щоб під час роботи браузера телефон повідомляв Вас про перехід від захищеного з'єднання до незахищеного.

Сигнали > *Сигн. про незах. об'єкти* > *Так*, щоб телефон подавав звуковий сигнал у випадку, коли захищена сторінка містить незахищені елементи. Ці сигнали не гарантують захищеності з'єднання. Для отримання детальнішої інформації див. **Захист браузера**, на стор. 152.

Кодування символів > *Кодування вмісту*, щоб вибрати кодування для вмісту сторінки браузера.

Кодування символів > *Веб-агр. Unicode (UTF-8)* > *Увімкнути*, щоб телефон надсилав адресу URL у кодуванні UTF-8. Ця установка може знадобитися при відкриванні веб-сторінки, створеної на іноземній мові.

Розмір екрана > *Повністю* або *Маленький*, щоб встановити вигляд екрана.
JavaScript > *Увімкнути*, щоб увімкнути використання сценаріїв Java.

■ Установки захисту

Файли "cookie"

Cookie – це дані, які сайт зберігає в кеш-пам'яті Вашого телефону. Файли cookie зберігаються до того часу, поки Ви не очистите кеш-пам'ять. Див. [Кеш-пам'ять](#), стор. 152.

Виберіть під час сеансу браузера **Опції** > *Інші опції* > *Захист* > *Установки Cookie*; або в режимі очікування виберіть **Меню** > *Веб* > *Установки* > *Установки захисту* > *Cookies*. Щоб дозволити або заборонити телефону отримувати файли cookie, виберіть *Дозволити* або *Відхилити*.

Сценарії через захищене з'єднання

Ви можете вибрати, чи дозволити виконання сценаріїв на захищених сторінках. Телефон підтримує WML-сценарії.

Виберіть під час сеансу браузера **Опції** > *Інші опції* > *Захист* > *Установки WMLScript*; або в режимі очікування виберіть **Меню** > *Веб* > *Установки* > *Установки захисту* > *WMLScripts у зах. з'єдн.* > *Дозволити*.

■ Установки завантаження

Щоб автоматично зберігати всі завантажені файли в *Галерея*, виберіть **Меню** > *Веб* > *Установки* > *Установки завантажен.* > *Автоматич. збереження* > *Увімкнути*.

■ Службова скринька вхідних повідомлень

Телефон може отримувати сервісні повідомлення, які надсилає Ваш постачальник послуг (послуга мережі). Повідомлення послуг – це повідомлення (наприклад, заголовки новин) і вони можуть містити текстове повідомлення або адресу сервера.

Щоб отримати доступ до меню *Скринька послуг* в режимі очікування, коли Ви отримали сервісне повідомлення, виберіть **Показати** Якщо Ви натиснули **Вийти**, повідомлення переміститься в папку *Скринька послуг*. Щоб отримати доступ до *Скринька послуг* пізніше, виберіть **Меню** > *Веб* > *Скринька послуг*.

Щоб отримати доступ до меню *Скринька послуг* під час перегляду сторінок, виберіть **Опції** > *Інші опції* > *Скринька послуг*. Перейдіть до потрібного повідомлення та, щоб активувати браузер та завантажити позначений вміст, виберіть **Завант.** Щоб відобразити детальну інформацію про сервісну нотатку або видалити повідомлення, виберіть **Опції** > *Деталі* або *Видалити*.

Установки скриньки послуг

Виберіть **Меню** > *Веб* > *Установки* > *Устан. скриньки послуг*.

Щоб запрограмувати отримання сервісних повідомлень, виберіть *Повідомлення послуг > Увімкнути* або *Вимкнути*.

Щоб запрограмувати телефон отримувати сервісні повідомлення лише від авторів, ухвалених постачальником послуг, виберіть *Фільтр повідомлень > Увімкнути*. Для перегляду списку ухвалених авторів вмісту виберіть *Обрані канали*.

Щоб запрограмувати телефон на автоматичне активування браузера в режимі очікування, коли телефон отримує сервісне повідомлення, виберіть *Автоматичне з'єднання > Увімкнути*. Якщо Ви вибрали *Вимкнути*, то телефон запустить браузер лише після того, як Ви виберете опцію **Завант.**, коли телефон отримав сервісне повідомлення.

■ Кеш-пам'ять

Кеш-пам'ять – це область пам'яті, що використовується для тимчасового збереження даних. Якщо Ви намагалися отримати або отримали доступ до конфіденційної інформації, що потребує введення пароля, звільняйте кеш-пам'ять після кожного використання. Інформація або послуги, до яких Ви отримували доступ, зберігаються у кеш-пам'яті.

Щоб очистити кеш під час перегляду, виберіть **Опції** > *Інші опції* > *Очистити кеш*; в режимі очікування виберіть **Меню** > *Веб* > *Очистити кеш*.

■ Захист браузера

Функції захисту можуть знадобитися для деяких послуг, наприклад, для банківських послуг або покупок в режимі онлайн. Для таких з'єднань Вам

потрібні сертифікати захисту та, можливо, модуль захисту, який може міститися на Вашій SIM-картці. Детальнішу інформацію можна отримати у свого оператора послуг.

Модуль захисту

Модуль захисту покращує послуги захисту програм, які потребують з'єднання браузера, а також робить можливим використання цифрових підписів.

Модуль захисту може містити сертифікати, а також приватні та публічні ключі. Сертифікати зберігаються в модулі захисту Вашим постачальником послуг.

Щоб переглянути або змінити установки модуля захисту, виберіть **Меню** > *Установки* > *Захист* > *Установ. модуля захисту*.

Сертифікати



Важливо: Однак навіть за умови використання сертифікатів, які значно зменшують ризик при віддалених з'єднаннях та інсталяції програмного забезпечення, ними необхідно правильно користуватись, щоб скористатися перевагами підвищеного захисту. Саме існування сертифіката не забезпечує ніякого захисту; менеджер сертифікатів повинен містити правильні, автентичні та завірені сертифікати для забезпечення можливого підвищеного захисту. Сертифікати мають обмежений строк дії. Якщо на дисплеї відображається повідомлення про те, що строк дії сертифіката скінчився або ще не розпочався, а сертифікат має бути дійсним, перевірте правильність поточної дати та часу, встановлених на пристрої.

Перш ніж змінювати установки сертифікатів, Ви повинні впевнитися, що власнику сертифіката справді можна довіряти і що сертифікат дійсно належить вказаному власнику.

Є три типи сертифікатів: сертифікати сервера, сертифікати авторизації та сертифікати користувача. Ви можете отримати ці сертифікати від постачальника послуг. Оператор послуг також міг зберегти сертифікати авторизації та сертифікати користувача в модулі захисту.

Щоб переглянути список сертифікатів авторизації чи користувача, завантажених на Ваш телефон, виберіть **Меню** > *Установки* > *Захист* > *Сертифікати авторизації* або *Сертифікати користув.*



Якщо дані між телефоном та сервером вмісту передаються у зашифрованому вигляді, то відображається .

Піктограма захисту не вказує на те, що передача даних між шлюзом та сервером вмісту (або місцем, де зберігається запитаний ресурс) захищена. Захист передачі даних між шлюзом та сервером вмісту забезпечується постачальником послуг.

Цифровий підпис

Ви можете робити цифрові підписи своїм телефоном, якщо SIM-картка містить модуль захисту. Використання цифрового підпису може прирівнюватися до підписування свого імені на векселі, контракті або на іншому документі.

Щоб зробити цифровий підпис, виберіть посилання на сторінку, наприклад, назву книги, яку Ви бажаєте придбати, та її ціну. Відобразиться текст підпису, який може містити суму та дату.

Переконайтеся, що відображається заголовок *Читайте* і піктограма цифрового підпису  .

Якщо піктограма цифрового підпису не відображається, це означає, що виявлено порушення захисту і вводити будь-які особисті дані на зразок PIN підпису не можна.

Щоб підписати текст, спершу прочитайте весь текст і виберіть **Підпис**.

Текст може не вміщуватися в один екран. Тому переконайтеся, що за допомогою клавіші прокрутки Ви прочитали весь текст, перш ніж його підписувати.

Виберіть сертифікат користувача, яким Ви бажаєте скористатись. Введіть PIN підпису (див. [Коди доступу](#), на стор. 19) і виберіть **Добре**. Піктограма цифрового підпису зникне, після чого сервер може вивести на дисплей підтвердження Вашої покупки.

17. Послуги SIM



Ваша SIM-картка може надавати додаткові послуги. Це меню можна відкрити лише у випадку, якщо воно підтримується Вашою SIM-карткою. Ім'я та вміст цього меню повністю залежать від доступних послуг.

Щоб отримати інформацію стосовно використання послуг SIM-картки, зверніться до свого продавця SIM-картки. Це може бути постачальник послуг, оператор мережі або інший продавець.

Телефон можна запрограмувати відображати повідомлення підтвердження, що надсилаються між Вашим телефоном і мережею, коли Ви користуєтесь SIM-послугами, вибравши **Меню** > *Установки* > *Телефон* > *Пігверг. gii SIM-послуг* > *Так*. Це меню показується тільки тоді, коли це підтримується Вашою SIM-карткою.

Доступ до цих послуг може охоплювати надсилання повідомлень або телефонні дзвінки, за які може стягуватися додаткова платня.

18. З'єднання з ПК

Ви можете надсилати та отримувати повідомлення електронної пошти, входити в Інтернет, з'єднавши свій телефон із сумісним ПК через інфрачервоне з'єднання, з'єднання Bluetooth або з'єднання через кабель передачі даних (DKU-2). Ви можете використовувати Ваш телефон з багатьма програмами з'єднання з ПК та програмами передачі даних.

■ USB-накопичувач даних

Ви можете використовувати кабель передачі даних USB для обміну даними між картою пам'яті, встановленою в телефоні, та сумісним ПК. Див. [USB-кабель передачі даних](#), стор. 104.

Після завершення передачі даних, впевніться, що тепер безпечно виймати USB-кабель з ПК.

■ Nokia PC Suite

За допомогою програмного забезпечення Nokia PC Suite Ви можете синхронізувати контакти, календар, нотатки, нотатки справ між своїм телефоном і сумісним ПК або віддаленим сервером Інтернет (послуга мережі). Додаткову інформацію та програмне забезпечення PC Suite можна знайти на веб-сайті Nokia за адресою www.nokia.com/support.

■ Програми передачі даних

Інформацію стосовно користування програмою передачі даних наведено в документації, що постачається разом із програмою.

Не рекомендується робити або відповідати на телефонні дзвінки під час з'єднання з ПК, оскільки це може перервати операцію.

■ (E)GPRS, HSCSD та CSD

Ваш телефон дозволяє використовувати послуги передачі даних покращеної GPRS (EGPRS), технології пакетної радіопередачі даних (GPRS), технології високошвидкісної передачі даних з комутацією каналів (HSCSD) та передачі даних з комутацією каналів (CSD, *Дані GSM*).

Щоб отримати інформацію стосовно наявності та передплати послуг передачі даних, зв'яжіться із своїм оператором мережі або постачальником послуг.

Використання послуг HSCSD виснажує акумулятор телефону швидше, ніж звичайні голосові дзвінки або дзвінки даних. Радимо з'єднати телефон із зарядним пристроєм на час передачі даних.

Див. [Установки пакетних даних](#), стор. 101.

19. Інформація про акумулятор

■ Зарядження та ліквідація

Ваш пристрій живиться від акумулятора, що перезаряджається. Повні робочі характеристики нового акумулятора досягаються лише після двох-трьох повних циклів заряджання і розряджання. Акумулятор можна заряджати та розряджати сотні разів, але при цьому він поступово зношується. Якщо тривалість роботи акумулятора в режимах розмови та очікування стала помітно меншою, ніж звичайно, замініть акумулятор. Використовуйте лише ухвалені акумулятори Nokia і заряджайте свій акумулятор лише за допомогою ухвалених зарядних пристроїв Nokia, призначених для цього виробу.

Якщо акумулятор використовується вперше або не використовувався довгий час, можливо, буде необхідно для початку заряджання приєднати зарядний пристрій, від'єднати, а потім приєднати знову.

Коли зарядний пристрій не використовується, вимкніть його з електричної розетки та від'єднайте від виробу. Не залишайте повністю заряджений акумулятор з'єднаним із зарядним пристроєм, оскільки надмірне зарядження скорочує строк служби акумулятора. Якщо повністю заряджений акумулятор не використовувався, він з часом розрядиться.

Якщо акумулятор повністю розряджено, то пройде деякий час, перш ніж на дисплеї з'явиться індикатор зарядження або можна буде робити будь-які дзвінки.

Користуйтеся акумулятором лише за прямим призначенням. Ніколи не користуйтеся пошкодженими акумуляторами або зарядними пристроями.

Оберігайте акумулятори від короткого замикання. Випадкове коротке замикання можливе у випадках, коли якийсь металевий предмет на зразок монети, скріпки або ручки з'єднає безпосередньо позитивний (+) та негативний (-) полюси акумулятора. (На акумуляторі вони виглядають як металеві смужки.) Це може статися у випадках, коли запасний акумулятор знаходиться в кишені або сумочці. Коротке замикання полюсів може викликати пошкодження акумулятора або об'єкта, що з'єднав контакти.

В разі тривалого знаходження в умовах високої або низької температури (наприклад, влітку в закритому автомобілі або в холодну зиму) місткість та термін служби акумулятора знижуються. Завжди намагайтеся тримати акумулятор при температурі від 15AC до 25AC (від 59AF до 77AF). Пристрій з дуже нагрітим чи дуже охолодженим акумулятором може тимчасово не працювати, навіть якщо акумулятор повністю заряджений. Робота акумулятора особливо обмежується при температурах значно нижче 0AC.

Не кидайте акумулятори у вогонь, оскільки вони можуть вибухнути. При пошкодженні акумулятори також можуть вибухнути. Утилізуйте акумулятори згідно з місцевими нормативними положеннями. Якщо це можливо, здайте, будь ласка, акумулятори на повторну переробку. Не викидайте акумулятори як побутове сміття.

■ Вказівки щодо справжності акумуляторів Nokia

Завжди використовуйте справжні акумулятори Nokia задля Вашої безпеки. Щоб впевнитись, що Ви встановлюєте справжній акумулятор Nokia, придбайте його у авторизованого дилера Nokia, знайдіть логотип Nokia Original Enhancements на пакеті та перевірте голограмну наліпку наступним чином:

Успішне виконання чотирьох кроків не дає повної гарантії в справжності акумулятора. Якщо у Вас є причини не вірити, що Ваш акумулятор є справжнім оригінальним акумулятором Nokia, утримайтеся від використання та віднесіть його до найближчого

авторизованого сервісного центру або дилера Nokia для отримання допомоги. Ваш авторизований сервісний центр або дилер Nokia перевірить акумулятор на справжність. Якщо справжність не можна підтвердити, поверніть акумулятор продавцю.

Перевірте захисну голограму

1. Дивлячись на голограму на наліпці, Ви повинні побачити символ Nokia – руки, що з'єднуються, під одним кутом, та логотип Nokia Original Enhancements – під іншим кутом.
2. Повертаючи голограму під кутом вліво, вправо, вниз та вгору, Ви повинні побачити 1, 2, 3, та 4 крапки на кожній стороні відповідно.
3. Зітріть одну сторону етикетки, щоб побачити 20-значний код, наприклад 12345678919876543210. Поверніть акумулятор цифрами вгору. 20-значний код потрібно читати, починаючи з цифри у верхньому рядку і закінчити нижнім рядком.



4. Переконайтеся, що 20-значний код є вірним, виконавши вказівки на веб-сайті www.nokia.com/batterycheck.



Щоб створити текстове повідомлення, введіть 20-значний код, наприклад, 12345678919876543210, та надішліть його за номером +44 7786 200276.

Буде стягуватись платня відповідно з тарифами національних та міжнародних операторів.

Ви повинні отримати повідомлення, чи є код справжнім.

Що робити, якщо Ваш акумулятор не є справжнім?

Якщо Ви не можете підтвердити, що Ваш акумулятор Nokia з голограмою є справжнім акумулятором Nokia, будь ласка, не використовуйте даний акумулятор. Віднесіть його до найближчого авторизованого сервісного центру або дилера Nokia для отримання допомоги. Використання акумулятора, не ухваленого виробником, є небезпечним та може призвести до неналежної роботи, або пошкодження Вашого пристрою та його додатків. Це також може призвести до втрати будь-яких гарантій та дозволів щодо пристрою.

Щоб дізнатися більше про оригінальні акумулятори Nokia, зайдіть до www.nokia.com/battery.

Догляд та технічне обслуговування

Ваш пристрій є результатом спільної діяльності розробників та виконавців вищої кваліфікації і потребує обережного поводження. Наведені нижче рекомендації допоможуть Вам дотримуватись всіх вимог гарантійного обслуговування.

- Тримайте пристрій сухим. Атмосферні опади, волога та будь-які рідини містять мінерали, які призводять до корозії електронних схем. Якщо Ваш пристрій намокне, вийміть акумулятор і дайте пристрою повністю висохнути, перш ніж встановлювати акумулятор на місце.
- Не використовуйте та не зберігайте пристрій у запилених чи брудних місцях. Його рухомі частини та електронні компоненти можуть пошкодитися.
- Не зберігайте пристрій у місцях з високою температурою. Високі температури можуть скоротити термін служби електронних пристроїв, викликати пошкодження акумулятора та деформацію або розплавлення пластмас.
- Не зберігайте пристрій у холодних місцях. Коли пристрій нагрівається до своєї нормальної температури, всередині пристрою може з'явитися волога, яка може пошкодити електронні плати.
- Не намагайтеся відкрити пристрій способами, не описаними у цьому посібнику.
- Не кидайте, не бийте та не трусить пристрій. Грубе поводження може призвести до поломки внутрішніх електронних плат і точної механіки.
- Не використовуйте для очистки пристрою їдкі хімікати, сильні миючі засоби та розчини.
- Не фарбуйте пристрій. Фарба може блокувати рухомі частини та порушити їх належне функціонування.

- Для чищення будь-яких лінз (наприклад, об'єктива камери, сенсора відстані і сенсора освітлення) користуйтеся чистою сухою тканиною.
- Користуйтеся лише запасною антеною, що входить до комплекту поставки або ухвалена. Неухвалені антени, модифікації або додатки можуть пошкодити пристрій і можуть порушити нормативні положення щодо використання радіопристроїв.
- Використовуйте зарядні пристрої у приміщенні.
- Завжди створюйте резервну копію даних, які Ви хочете зберегти (такі як контакти та нотатки календаря), перш ніж надсилати пристрій до сервісного центру.

Всі наведені вище рекомендації однаково стосуються Вашого пристрою, акумулятора, зарядного пристрою та будь-якого додатка. Якщо будь-який пристрій не працює належним чином, віднесіть його до найближчого авторизованого сервісного центру для технічного обслуговування.

Додаткова інформація з безпеки

До складу Вашого пристрою та його додатків можуть входити компоненти малого розміру. Тримайте їх у місцях, недоступних для маленьких дітей.

■ Робоче середовище

Не забувайте про необхідність дотримання будь-яких спеціальних нормативних положень, що діють в межах будь-якої території, і обов'язково вимикайте свій пристрій там, де його використання заборонено або може викликати перешкоди чи бути небезпечним. Користуйтеся пристроєм лише у нормальних робочих положеннях. Цей пристрій відповідає вимогам щодо радіочастот при використанні в нормальному робочому положенні біля вуха або при розміщенні на відстані принаймні 2.2 см (7/8 дюймів) від тіла. Коли для роботи пристрою під час носіння на тілі використовується чохол, затискач або утримувач, він не повинен містити металевих частин, а пристрій повинен розміщуватися на вищезгаданій відстані від Вашого тіла.

Щоб пристрій міг передавати файли даних або повідомлення, йому потрібне якісне з'єднання з мережею. У деяких випадках передача файлів даних може бути відкладена до моменту, поки таке з'єднання не стане доступним. Поки не завершиться передача, забезпечте виконання наведених вище інструкцій щодо відстані віддалення.

Складові пристрою намагнічені. Металеві матеріали можуть притягуватись до пристрою. Не розташовуйте кредитні картки або інші магнітні носії поруч із пристроєм, оскільки це може призвести до видалення інформації, що зберігається на них.

■ Медичне обладнання

Робота будь-якого обладнання, що передає радіосигнали, зокрема бездротових телефонів, може перешкоджати нормальному функціонуванню медичного

обладнання, що не має належного захисту. З питань належного захисту медичного обладнання від зовнішнього радіочастотного випромінювання та з інших питань, пов'язаних з цим, необхідно проконсультуватися з медичними працівниками або виробниками відповідного обладнання. Вимикайте свій пристрій в медичних закладах, де цього вимагають відповідні оголошення. У лікарнях та медичних закладах може використовуватися обладнання, чутливе до зовнішнього радіочастотного випромінювання.

Кардіостимулятори

Відповідно до рекомендацій виробників кардіостимуляторів для уникнення перешкод в роботі кардіостимуляторів мінімальна відстань між бездротовим телефоном та кардіостимулятором має становити 15,3 см (6 дюймів). Ці рекомендації узгоджені з результатами незалежних досліджень та рекомендаціями Інституту досліджень бездротових технологій. Особи з кардіостимуляторами повинні:

- Завжди тримати пристрій на відстані понад 15,3 см (6 дюймів) від кардіостимулятора
- Не носити пристрій у нагрудній кишені
- Тримати пристрій біля вуха, більш віддаленого від кардіостимулятора, щоб максимально зменшити можливість виникнення перешкод.

Якщо з'явилася підозра на перешкоди, вимкніть пристрій та приберіть пристрій якомога далі.

Слухові апарати

Деякі цифрові бездротові пристрої можуть створювати перешкоди окремим слуховим апаратам. Якщо такі перешкоди виникають, зверніться до свого постачальника послуг.

■ Автомобілі

Радіочастотні сигнали можуть шкідливо діяти на неправильно встановлені електронні системи або на електронні системи, що не мають належного захисту, в автомобілях (наприклад, електронні системи вприскування палива, електронні протиковзні (протиблокувальні) гальмівні системи, електронні системи регулювання швидкості та системи роботи повітряної подушки). Для отримання детальнішої інформації зверніться до виробника Вашого автомобіля чи будь-якого встановленого в ньому обладнання або до представника виробника.

Встановлення пристрою в автомобілі та його технічне обслуговування повинні проводити тільки кваліфіковані спеціалісти. Порушення правил встановлення або технічного обслуговування може призвести до виникнення небезпеки або скасування будь-якої гарантії на пристрій. Регулярно перевіряйте правильність встановлення та функціонування усього обладнання бездротового пристрою у Вашому автомобілі. Не зберігайте та не переносьте вогнебезпечні рідини, гази або вибухові речовини у тих самих відділеннях, що і пристрій, його частини та додатки. Власникам автомобілів, обладнаних повітряною подушкою, необхідно пам'ятати про те, що повітряні подушки роздуваються з дуже великою силою. Не розміщуйте будь-які об'єкти, в тому числі встановлюване та переносне бездротове обладнання, над повітряною подушкою або в зоні її розгортання. В разі неправильного встановлення бездротового обладнання в автомобілі відкриття повітряної подушки може призвести до серйозних травм.

Користування пристроєм під час польоту повітряним транспортом заборонене. Вимкніть свій пристрій перед посадкою на літак. Користування бездротовими пристроями зв'язку на борту літака може бути небезпечним для роботи літака, може порушувати функціонування радіотелефонної мережі та суперечити закону.

■ Потенційно вибухонебезпечні середовища

Вимкніть свій пристрій, якщо Ви знаходитесь в будь-якому потенційно вибухонебезпечному середовищі, та виконуйте всі пов'язані з цим інструкції та вказівки. До потенційно вибухонебезпечних середовищ відносяться місця, в яких зазвичай рекомендується вимикати двигун автомобіля. Іскри в таких місцях можуть призвести до вибуху або пожежі, а в результаті – до ушкоджень і навіть смерті. Вимикайте пристрій, коли знаходитесь біля пунктів заправки паливом, наприклад, поблизу газових насосів на станціях технічного обслуговування. Дотримуйтеся обмежень щодо використання радіообладнання на складах палива, об'єктах зберігання та розповсюдження палива, на хімічних підприємствах або в місцях виконання вибухових робіт. Потенційно вибухонебезпечні середовища досить часто, але не завжди чітко позначені. Прикладами таких середовищ є приміщення під палубою човнів, місця збереження та транспортування хімікатів, автомобілі, що працюють на стиснутому нафтовому газі (на зразок пропану або бутану), а також місця, повітря в яких забруднене хімікатами або дрібними частинками на зразок піску, пилу або металевого порошку.

■ Виклик служби екстреної допомоги



Важливо: Бездротові телефони, в тому числі цей пристрій, працюють завдяки використанню радіосигналів, бездротових мереж, наземних ліній зв'язку і запрограмованих користувачем функцій. Через це неможливо гарантувати зв'язок у будь-якому середовищі. Ніколи повністю не покладайтеся на будь-який засіб бездротового зв'язку у випадку особливо важливих дзвінків (наприклад, виклик швидкої допомоги).

Для виклику екстреної служби:

1. Якщо пристрій не увімкнено, увімкніть його. Перевірте наявність сигналу належної потужності.

Деякі мережі можуть вимагати наявності в пристрої дійсної SIM-картки, вставленої належним чином.

2. Натисніть клавішу закінчення дзвінка стільки разів, скільки потрібно, щоб очистити дисплей і підготувати пристрій для телефонування.
3. Введіть офіційний номер виклику екстреної служби, дійсний у місцевості, де Ви наразі знаходитесь. В різних місцевостях екстрені номери відрізняються.
4. Натисніть клавішу дзвінка.

Якщо використовуються певні функції, потрібно спершу вимкнути їх, перш ніж Ви зможете зробити екстрений дзвінок. Детальнішу інформацію можна отримати в цьому посібнику або у постачальника послуг.

Коли Ви робите екстрений дзвінок, вкажіть всю необхідну інформацію якомога точніше. Ваш бездротовий пристрій може виявитися єдиним засобом зв'язку у місці виникнення надзвичайної ситуації. Не завершуйте дзвінок, поки Вам не дозволять це зробити.

■ Інформація щодо сертифікації коефіцієнта питомого поглинання (SAR)

Цей мобільний пристрій відповідає рекомендаціям щодо випромінювання радіохвиль.

Ваш мобільний пристрій випромінює та приймає радіохвилі. За своєю конструкцією телефон не перевищує обмеження, рекомендовані міжнародними вимогами щодо радіохвиль. Ці рекомендації були розроблені незалежно науковою організацією (Міжнародна комісія з захисту від неіонізуючого випромінювання) і включають допустимі межі для гарантування безпеки всім людям, незалежно від віку і стану здоров'я.

Рекомендації щодо випромінювання для мобільних пристроїв використовують одиницю вимірювання, що називається питомий коефіцієнт поглинання

випромінювання організмом людини (SAR). Ліміт питомого коефіцієнта поглинання, зазначений у вимогах Міжнародної комісії з захисту від неіонізуючого випромінювання, становить 2,0 ватт/кілограм (Вт/кг)*. Вимірювання питомого коефіцієнта поглинання проводяться в стандартних робочих положеннях, коли пристрій випромінює найвищий сертифікований рівень енергії в усіх діапазонах частот, що перевіряються. Дійсний рівень питомого коефіцієнта поглинання випромінювання організмом людини може бути меншим за максимальну величину, оскільки пристрій розрахований на використання тільки тої потужності, яка необхідна для досягнення мережі. Ця величина є різною і залежить від декількох факторів, наприклад від того, на якій відстані від найближчої базової станції мережі Ви знаходитесь. Максимальне значення питомого коефіцієнта поглинання випромінювання організмом людини, згідно з рекомендаціями Міжнародної комісії з захисту від неіонізуючого випромінювання щодо використання пристрою біля вуха, становить 0,74 Вт/кг.

При використанні аксесуарів і додатків значення коефіцієнта питомого поглинання може змінюватися. Значення коефіцієнта питомого поглинання можуть відрізнятися в залежності від національних вимог щодо вимірювання і тестування та від діапазону частот мережі. Додаткова інформація щодо SAR (Коефіцієнта питомого поглинання) може бути надана в інформаційному розділі виробу на веб-сторінці www.nokia.com.

Предметний покажчик

B		M	
	bluetooth		MMS. Див. мультимедійні повідомлення
	з'єднання98		
	настройка з'єднання97	P	
	установки98		PC Suite157
C			PIN-код28
	CSD 158		PIN-коди 19
	спалах камери31		POP368
F		S	
	FM-радіоприймач 120		SAR169
G			SIM-картка
	GPRS, EGPRS 100		встановлення23
H			SIM-повідомлення 52
	HSCSD 158	U	SMS Див. текстові повідомлення
I			
	IMAP468		UPIN 19
			UPIN код28
		X	
			XHTML144

A

автомобілі	167
аксесуари Див. додатки	
активний режим	
очікування	34, 92
об'єкти вмісту	35
пасивний режим	34
режим навігації	34
увімкнення	95
акумулятор	
аутентифікація	160
встановлення	23
зарядження	27, 159
рівень заряду	33
розрядження	159
антена	29

B

безпека	
SAR	169
автомобілі	167
вибухонебезпечні	
середовища	168
виклик служби екстреної	
допомоги	168
вказівки	13
додатки	17
додаткова інформація	165

інформація щодо	
сертифікації коефіцієнта	
питомого поглинання	
(SAR)	169
кардіостимулятори	166
медичне обладнання	165
робоче середовище	165
слухові апарати	166
блокування клавіатури	38
блокування телефону. Див.	
блокування клавіат	
браузер	144
закладки	148
захист	150
кеш-пам'ять	152
модуль захисту	153
настроювання	145
перегляд сторінок	146
сертифікати	153
установки перегляду	149
установки сценарію	150
файли "cookie"	150
цифровий підпис	154
будильник	135

B

введення тексту	45
Веб	144

з'єднання	145
закладки	148
вибухонебезпечні	
середовища	168
видалення	
повідомлення	72
повідомлення електронної	
пошти	71
виклик служби екстреної	
допомоги	168
високошвидкісні дані на	
основі комутації з'єднань	158
віброуючий сигнал	91
відеокліп	116
візитні картки	85
вільні руки. Див. гучномовець	
встановлення	
SIM-картка	23
акумулятор	23
картка пам'яті	25

Г

галерея	113
голосовий набір	41
голосові команди	95
голосові повідомлення	71
групи абонентів	86
гучномовець	31, 43

Д

дані на основі комутації	
з'єднань	158
дзв	88
дзвінки	
відповідь	42
відхилення	42
голосовий набір	41
закінчення	40, 42
здійснення	40
міжнародні	40
набрані номери	88
опції під час дзвінка	43
отримані дзвінки	88
очікування	43
пропущені дзвінки	88
швидкий набір	41
дзвінок	
установки	105
диктофон	123
динамік	32
догляд	163
додатки	
установки	108

Е

еквалайзер	124
електронна пошта SMS	51

3

з'єднання з ПК	157
з'єднувач Pop-Port Див.	
з'єднувач додатків	
з'єднувач додатків	32
з'єднувач зарядного пристрою ..32	
завантаження файлів	
вміст	21
ігри	141
програми	21, 142
установки	151
заводські установки	111
закінчення дзвінка	40, 42
закладки	148
запис звуку	123
запит зворотного дзвінка	129
заряджання акумулятора	27
зарядні пристрої	27
заставка	93
збереження енергії	93
звукові повідомлення	58
здійснення дзвінків	40
знаки пунктуації	47

I

індикатори	37
інтелектуальне введення	
тексту	45, 46

установки інтелектуального	
введення	45
Інтернет	144
інформаційні повідомлення	72
інформація про	
місцезнаходження. Див.	
місцезнаходження	
інформація про сертифікацію ..	169
інфрачервоний	99
історія дзвінків	88
ІФЧ. Див. Інфрачервоний	
зв'язок	
ІЧ-порт	32

K

кабель передачі даних	104
календар	
сигнал нотатки	137
увага	137
камера	
записування відеокліпів ...	116
клавіша	31
об'єктив	31
установки	117
фотографування	115
кардіостимулятори	166
картка пам'яті	
встановлення	25

гніздо	32
форматування	114
кеш-пам'ять	152
клавіша дзвінка	32
клавіша живлення	31
клавіша закінчення	32
клавіша НІГ	32
клавіша прокрутки. Див.	
Навігаційна клавіша	
клавіші	31
блокування клавіатури	38
гучність	31
дзвінок	32
закінчення	32
клавіші вибору	32, 33
навігаційна клавіша	32
НІГ	32
увімкнення та вимкнення ..	31
цифри та символи	32
клавіші вибору	32, 33
клавіші гучності	31
клавіші прискореного доступу	
в режимі очікування	36
код UPUK	20
код захисту	19
коди	
PIN	19
PUK	20

UPIN	19
UPUK	20
код захисту	19
пароль заборони дзвінків ..	20
коди PUK	20
коди доступу	19
контакти	
видалення	81
видалення деталей	
контактів	81, 82
використана пам'ять	86
візитні картки	85
групи абонентів	86
збережен	80
збереження декількох	
номерів	80
збереження імен	79
збереження текстових	
фрагментів	80
збереження телефонних	
номерів	79
копіювання	81
мої номери	87
моя присутність	82
передплачені імена	83
пошук	79
редагування деталей	81
сервісні номери	87

установки	86
швидкий набір	87
контактна інформація	22
контактна інформація Nokia	22
конфігурація	108
послуга "Plug and play"	28
послуга установок	20

Л

лічильник повідомлень. Див.	
реєстр дзвін	
лічильники Див. реєстр	
дзвінків	
логотип оператора	92

М

медичне обладнання	165
медіа	115
медіа-плеєр	
установки	117
меню	
вигляд головного меню	48
навігація	48
переміщення	48
меню оператора	112
мережа	
EGSM	15
GSM	15

назва на дисплеї	33
послуги	15
миттєві повідомлення	57
місцезнаходження	89
мова	
мова введення	45
мова введення	45
мова розмітки сторінок для	
бездротових додатків	144
модуль захисту	153
мої номери	87
мої персональні закладки	94
моя присутність	82
музичний плеєр	118
установки	119
мультимедійні повідомл	53
мультимедійні повідомлення	
відповісти	55
надсилання	53
написання	53
читати	55

Н

навігаційна клавіша	32
навігація	48
наручний ремінець	30
НІГ	125
груповий дзвінок	127

дзвінок "один на один"	128
дзвінок каналу	127
з'єднання	126
запит зворотного дзвінка .	129
відповідь	130
надсилання	129
здійснення дзвінка	126
канали	131
додавання	132
отримання	
запрошення	132
контакт "один на один"	
додавання	131
отримання дзвінка	126, 129
роз'єднання	126
установки	133
номер центру повідомлень	49
нотатки	138
календар	137

O

огляд	
клавіші та частини	31
організатор	135
очікування дзвінків	43

P

пакетна передача даних	158
------------------------------	-----

з'єднання	101
установки	101
пароль заборони дзвінків	20
передача даних	157
передплачені імена	83
додавання контактів	84
перегляд	84
скасування передплати	
на контакт	85
перенесення даних	
з сумісним пристроєм	103
синхронізація з ПК	103, 104
синхронізація з сервера	104
підтримка	22
повідомлення	49
видалення	72
голосові повідомлення	71
звукові повідомлення	58
інформаційні	
повідомлення	72
миттєві повідомлення	57
надсилання	54
написати текстове	
повідомлення	50
папки	57
сервісні команди	72
скасування надсилання	55
текстові повідомлення	49

установки повідомлення	73
загальні установки	73
шаблони	57
швидкі повідомлення	59
повідомлення.	
лічильник. Див. реєстр	
дзвінків	
послуга технічного	
обслуговування	22
послуги	144
послуги SIM	156
потужність сигналу	33
програма електронної пошти	67
видалення електронної	
пошти	71
відповідь на повідомлення	
електронної пошти	70
електронне повідомлення	68
завантаження	
електронної пошти	69, 70
надсилання електронної	
пошти	68
папки	
"Вхідні" та інші	
папки	71
сервери	
IMAP4	68
POP3	68

читання електронної	
пошти	70
програми	141
ігри	141
завантаження	
файлів	141
установки	141
колекція	142
завантаження	142

P

радіо	120
регістр знаків	45
реєстр дзвінків. Див.	
реєстр дзвінків	
режим очікування	33
закладки	36, 94
режими	90
ремінець	30
ремонтна служба	22
розблокування клавіатури	39
розширення стерео	124

C

секундомір	139
сервісні команди	72
сервісні номери	87
сервісні повідомлення	151

сертифікати	153
скринька сервісних	
повідомлень	151
установки	151
слухові апарати	166
спеціальні символи	47
списки недавніх дзвінків	88
список справ	137
спільна пам'ять	16
сценарії через захищене	
з'єднання	150

T

таймер зворотного відліку	139
таймери. Див. реєстр дзвінків	
текст	
введення	45
знаки пунктуації	47
інтелектуальне	
введення тексту	45, 46
реєстр знаків	45
спеціальні символи	47
традиційне введення	
тексту	47
установки	45
текстові повідомлення	49
SIM-повідомлення	52
відповіді	51

надси	50
написання	50
читати	51
шаблони	50

телефон

гучномовець	31
динамік	32
догляд	163
клавіші	31
конфігурація	108
настройка	90, 92
установки	106
частини	31

телефонна книга Див. контакти

теми	90
технічна підтримка Nokia	22
технічна підтримка клієнтів	22
технічне обслуговування	163
технічне обслуговування	
телефону	163
тони	91
тони дзвінків	90, 91
вимкнено	42
групи абонентів	86
традиційне введення тексту	47

У

увімкнення та вимкнення	28
-------------------------------	----

установки	90
GPRS, EGPRS	100
USB-кабель передачі	
даних	104
відновлення заводських	
установок	111
годинник	93
дата	93
дзвінок	105
дисплей	91
додатки	108
з'єднання	96
з'єднання пакетних	
даних	101
завантаження файлів	151
інфрачервоний	99
камера	117
конфігурація	108
мої персональні закладки	94
музичний плеєр	119
перенесення даних	102
режими	90
скринька сервісних	
повідомлень	151
телефон	106
теми	90
тони	91
установки bluetooth	98

установки пакетних	
даних	101
установки повідомлення	73
час	93
установки годинника	93
установки дати	93
установки дисплея	91
установки захисту	110
установки повідомлення	
електронна пошта SMS	74
електронні повідомлення	77
мультимедійні	
повідомлення	75
текстові повідомлення	74
установки сценарію	150
установки часу	93

Ф

файли "cookie"	150
фотографія	115
фотографування	115
функції	
огляд	18
функція "Натисни і говори".	
Див. НІГ	

Ц

цифровий підпис	154
-----------------------	-----

Ч

частини31

Ш

шаблони50, 57

швидкий набір41, 87

швидкі повідомлення

 блокування66

 відхилення запрошення63

 групи66

 доступність65

 з'єднання/роз'єднання61

 контакти65

початок сеансу61

приймання запрошення63

розблокування66

участь у розмові64

читати63

ШП. Див. швидкі

повідомлення

шпалери90, 92

Щ

Щ42