

# Посібник користувача для Nokia 7200

---



9311377  
Видання 1

## ДЕКЛАРАЦІЯ ВІДПОВІДНОСТІ

Компанія NOKIA CORPORATION заявляє про свою виключну відповідальність, що продукт RH-23 відповідає вимогам наступної Директиви Ради Європи: 1999/5/EC.

Сертифікат відповідності знаходиться на сайті

[http://www.nokia.com/phones/declaration\\_of\\_conformity/](http://www.nokia.com/phones/declaration_of_conformity/).

# CE 168

Copyright © 2004 Nokia. Всі права захищені.

Відтворення, передача, розповсюдження чи зберігання у будь-якому вигляді даного документу чи будь-якої його частини без попереднього дозволу компанії Nokia заборонені.

Nokia, Nokia Connecting People, Xpress-on та Pop-Port є торговими марками або зареєстрованими торговими марками Nokia Corporation. Назви інших продуктів чи компаній, вказані тут, можуть бути товарними знаками чи назвами виробів відповідних власників.

"Nokia tune" є товарним знаком Nokia Corporation.

US Patent No 5818437 and other pending patents. T9 text input software Copyright (C) 1997-2004. Tegic Communications, Inc. All rights reserved.



Includes RSA BSAFE cryptographic or security protocol software from RSA Security.



Java is a trademark of Sun Microsystems, Inc.

ВИКОРИСТАННЯ ЦЬОГО ВИРОБУ У БУДЬ-ЯКИЙ СПОСІБ, СУМІСНИЙ З ВІДЕОСТАНДАРТОМ MPEG-4, ЗАБОРОНЕНО, ЗА ВИНЯТКОМ СПОСОБІВ ВИКОРИСТАННЯ, БЕЗПОСЕРЕДНЬО ПОВ'ЯЗАНИХ З (А) ДАНИМИ ТА ІНФОРМАЦІЄЮ, (І) СТВОРЕНИМИ І ОТРИМАНИМИ БЕЗКОШТОВНО ВІД СПОЖИВАЧА, НЕ ПОВ'ЯЗАНОГО З ДІЛОВОМ ПІДПРИЄМСТВОМ І (ІІ) ПРИЗНАЧЕНИМИ ЛИШЕ ДЛЯ ОСОБИСТОГО ВИКОРИСТАННЯ; ТА (В) ІНШИМИ СПОСОБАМИ ВИКОРИСТАННЯ, СПЕЦІАЛЬНО ТА ОКРЕМО ЛІЦЕНЗОВАНИМИ КОМПАНІЄЮ MPEG LA, L.L.C.

USE OF THIS PRODUCT IN ANY MANNER THAT COMPLIES WITH THE MPEG-4 VISUAL STANDARD IS PROHIBITED, EXCEPT FOR USE DIRECTLY RELATED TO (A) DATA OR INFORMATION (i) GENERATED BY AND OBTAINED WITHOUT CHARGE FROM A CONSUMER NOT THEREBY ENGAGED IN A BUSINESS ENTERPRISE, AND (ii) FOR PERSONAL USE ONLY; AND (B) OTHER USES SPECIFICALLY AND SEPARATELY LICENSED BY MPEG LA, L.L.C.

Nokia притримується політики неперервного розвитку. Nokia зберігає за собою право вносити будь-які зміни та покращення в будь-який продукт, що описаний в цьому документі, без попереднього повідомлення.

Компанія Nokia не несе відповідальності за втрату даних чи прибутку, а також за будь-які спеціальні, випадкові, наступні чи побічні збитки, чим би вони не були викликані.

Зміст цього документу надається "як є". Окрім вимог діючого законодавства, ніякі інші гарантії, як явні, так і ті, що припускаються, включаючи (але не обмежуючись) неявними гарантіями комерційної цінності та придатності для визначеної мети, не торкаються точності, надійності чи змісту цього документу. Компанія Nokia зберігає за собою право перегляду цього документу чи скасування його дії у будь-який час, без попереднього повідомлення.

Доступність окремих виробів може залежати від регіону. Будь-ласка, зверніться до найближчого ділера компанії Nokia.

# Зміст

---

<b>ЗАРАДИ ВЛАСНОЇ БЕЗПЕКИ</b> .....	<b>12</b>
<b>Загальна інформація</b> .....	<b>16</b>
Коди доступу .....	16
Код захисту (від 5 до 10 цифр).....	16
PIN-код та код PIN2 (від 4 до 8 цифр), модуль PIN та підпис PIN.....	16
Коди PUK та PUK2 (8 цифр).....	17
Пароль заборони (4 цифри).....	17
Код гаманця (від 4 до 10 цифр).....	18
Огляд функцій телефону.....	18
Спільна пам'ять.....	20
<b>1. Початок роботи</b> .....	<b>21</b>
Встановлення SIM-картки .....	21
Встановлення та виймання акумулятора .....	23
Текстильне покриття панелей телефону .....	25
Догляд за текстильним покриттям панелей телефону .....	25
Як заряджати акумулятор .....	26
Як увімкнути та вимкнути телефон .....	27
Приєднання наручного ремінця.....	28
Навушники .....	29
<b>2. Ваш телефон</b> .....	<b>30</b>
Ознайомлення з телефоном – кришка закрита .....	30
Ознайомлення з телефоном – кришка відкрита .....	31
Режим очікування.....	33

Міні-дисплей в режимі очікування .....	33
Головний дисплей в режимі очікування .....	34
Шпалери .....	35
Заставка .....	35
Важливі індикатори в режимі очікування.....	36
Деякі клавіші швидкого доступу в режимі очікування .....	38
Блокування клавіатури.....	39
Послуга установок "По повітрю" (OTA).....	40
<b>3. Функції дзвінка .....</b>	<b>42</b>
Як зателефонувати.....	42
Швидкий набір телефонного номера.....	43
Як відповісти на вхідний дзвінок або відхилити його .....	43
Дзвінок на очікуванні .....	44
Опції під час дзвінка .....	45
<b>4. Введення тексту.....</b>	<b>47</b>
Використання методу інтелектуального введення тексту.....	48
Введення складних слів.....	49
Як користуватися методом традиційного введення тексту.....	49
Поради щодо введення тексту.....	50
<b>5. Як користуватися меню .....</b>	<b>52</b>
Як увійти в функцію меню.....	52
Список функцій меню .....	54
<b>6. Функції меню.....</b>	<b>58</b>
Повідомлення (Меню 1).....	58
Текстові повідомлення (SMS) .....	58
Як написати та надіслати повідомлення.....	59
Опції надсилання повідомлення .....	60

Як написати та надіслати повідомлення електронної пошти через SMS.....	60
Як прочитати та відповісти на текстове (SMS) повідомлення або електронну пошту.....	62
Папки "Вхідні" та "Надіслані повідомлення" .....	63
Списки розсилки .....	64
Шаблони .....	65
Папки "Архів" та "Мої папки" .....	66
Лічильник повідомлень.....	66
Мультимедійні повідомлення .....	67
Як написати та надіслати мультимедійне повідомлення.....	68
Як прочитати мультимедійне повідомлення та відповісти на нього.....	70
Папки "Вхідні", "Вихідні", "Збережені повідомлення" та "Надіслані повідомлення" .....	73
Пам'ять для мультимедійних повідомлень заповнена .....	73
Як видалити повідомлення.....	74
Повідомлення електронної пошти .....	74
Як написати та надіслати повідомлення електронної пошти .....	75
Завантаження повідомлень електронної пошти з Вашого облікового запису.....	77
Як прочитати повідомлення електронної пошти та відповісти на нього .....	78
"Вхідні" та "Інші папки" ("Чернетки", "Архів", "Вихідні" та "Надіслані повідомлення").....	78
Видалення повідомлень електронної пошти .....	79
Чат .....	79
Як увійти в меню чату.....	82

Встановлення та розрив з'єднання з сервером чату.....	82
Початок чатової розмови .....	83
Як прийняти або відхилити запрошення до чату.....	84
Як прочитати отримане чатове повідомлення.....	85
Участь у чатовій розмові.....	86
Редагування власних установок.....	87
Контакти чату.....	87
Блокування та розблокування повідомлень.....	88
Групи.....	89
Голосові повідомлення.....	90
Інформаційні повідомлення.....	91
Установки повідомлення.....	91
Установки для текстових та електронних повідомлень.....	91
Установки заміни.....	93
Установки мультимедійних повідомлень.....	93
Установки електронної пошти.....	95
Установка розміру шрифту.....	99
Сервісні команди.....	100
Архів дзвінків (Меню 2).....	100
Списки недавніх дзвінків.....	100
Таймери та лічильники дзвінків.....	101
Контакти (Меню 3).....	102
Як вибрати установки контактів.....	103
Як зберегти імена та телефонні номери (Додати контакт).....	104
Як зберегти кілька номерів та текстових фрагментів для одного імені.....	104
Як додати зображення до імені або номера в контактах.....	106
Пошук контакту.....	106
Видалення контактів.....	107

Редагування та видалення інформації в контактах .....	108
Моя присутність .....	108
Передплачені імена .....	111
Додавання контактів до передплачених імен.....	112
Перегляд передплачених імен.....	113
Скасування передплати на контакт.....	114
Як скопіювати контакти .....	114
Як надіслати або отримати візитну картку.....	115
Швидкий набір.....	115
Голосовий набір.....	116
Додавання голосових позначок та керування ними.....	117
Як зателефонувати, скориставшись голосовою позначкою.....	118
Інформаційні та сервісні номери.....	118
Мої номери.....	119
Групи абонентів .....	119
Установки (Меню 4).....	120
Режими .....	120
Установки тону.....	121
Установки дисплея.....	122
Параметри часу та дати.....	124
Власні пункти прискореного доступу .....	125
З'єднання.....	126
Інфрачервоний зв'язок.....	126
(E)GPRS.....	127
З'єднання (E)GPRS.....	128
Установки модему (E)GPRS .....	129
Установки дзвінків.....	130
Установки телефону .....	133



Установки чату і присутності.....	135
Установки додатка.....	135
Установки захисту.....	136
Відновити заводські установки .....	138
Галерея (Меню 5).....	138
Опції для файлів в галереї.....	140
Медіа (Меню 6).....	142
Камера.....	142
Як зробити фотознімок.....	142
Запис відеокліпу.....	144
Установки камери.....	144
Радіо.....	145
Настройка радіохвилі.....	146
Як користуватися радіо .....	147
Диктофон .....	148
Записування .....	149
Список записів.....	149
Організатор (Меню 7).....	150
Будильник .....	150
Коли настає запрограмований час увімкнення сигналу.....	151
Календар .....	151
Як написати календарну нотатку.....	153
Коли телефон сповіщає звуковим сигналом про нотатку.....	154
Список справ.....	154
Нотатки.....	156
Синхронізація .....	157
Синхронізація з телефону .....	157
Установки синхронізації.....	158
Синхронізація з сумісного ПК .....	160

Гаманець .....	160
Як відкрити меню гаманця.....	161
Збереження інформації про картку .....	162
Особисті нотатки .....	163
Створення режиму гаманця.....	163
Установки гаманця.....	165
Вказівки стосовно сплати покупок за допомогою гаманця.....	165
Програми (Меню 8).....	166
Ігри.....	166
Колекція.....	167
Доступні опції для програми або для комплекту програм.....	168
Завантаження гри або програми .....	168
Додаткові функції.....	170
Калькулятор.....	170
Таймер зворотного відліку .....	171
Секундомір .....	172
Послуги (Меню 9).....	173
Основна інформація про доступ та використання послуг .....	174
Програмування телефону для доступу до сервера .....	175
Введення установок послуг власноруч .....	175
Встановлення з'єднання з сервером .....	176
Перегляд сторінок сервера.....	177
Користування клавішами телефону під час перегляду сторінок.....	177
Опції під час перегляду сторінок.....	177
Безпосередній дзвінок .....	178
Як розірвати з'єднання з сервером .....	179
Установки перегляду в браузері.....	179

Закладки.....	180
Як отримати закладку .....	180
Завантаження .....	181
Скринька повідомлень послуг .....	181
Установки скриньки повідомлень послуг .....	182
Кеш-пам'ять.....	182
Cookies.....	183
Захист браузера .....	183
Модуль захисту .....	183
Сертифікати .....	184
Цифровий підпис.....	186
Послуги SIM (Меню 10) .....	187
<b>7. З'єднання з ПК .....</b>	<b>189</b>
PC Suite.....	189
(E)GPRS, HSCSD та CSD .....	191
Використання програм передачі даних .....	191
<b>8. Інформація про акумулятор .....</b>	<b>192</b>
Зарядження та ліквідація.....	192
<b>ДОГЛЯД ТА ТЕХНІЧНЕ ОБСЛУГОВУВАННЯ .....</b>	<b>194</b>
<b>ВАЖЛИВА ІНФОРМАЦІЯ ЩОДО БЕЗПЕКИ .....</b>	<b>196</b>

# ЗАРАДИ ВЛАСНОЇ БЕЗПЕКИ

---

Прочитайте ці прості вказівки. Порушення цих правил може наразити Вас на небезпеку або суперечити закону. Більш детальна інформація наведена в цьому посібнику.



Не вмикайте телефон в місцях, де його використання заборонено або де він може спричинити небезпеку або перешкоди.



## **БЕЗПЕКА НА ДОРОЗІ – НАЙГОЛОВНІШЕ**

Не користуйтеся телефонами, які потрібно тримати в руці, під час керування транспортним засобом.



## **ПЕРЕШКОДИ**

На роботу всіх бездротових телефонів можуть впливати перешкоди.



## **ВИМИКАЙТЕ СВІЙ ТЕЛЕФОН В ЛІКАРНЯХ**

Дотримуйтеся всіх правил та нормативних положень. Вимикайте телефон, коли знаходитесь поруч із медичним устаткуванням.



## **ВИМИКАЙТЕ СВІЙ ТЕЛЕФОН В ЛІТАКАХ**

Бездротові прилади можуть спричинити перешкоди в літаку.



## **ВИМИКАЙТЕ СВІЙ ТЕЛЕФОН НА АЗС**

Не користуйтеся телефоном на АЗС. Не користуйтеся ним, коли знаходитесь біля палива або хімікатів.



## **ВИМИКАЙТЕ СВІЙ ТЕЛЕФОН В ЗОНІ ВИБУХОВИХ РОБІТ**

Не користуйтеся телефоном під час вибухових робіт. Дотримуйтеся всіх обмежень, правил та нормативів.



#### **КОРИСТУЙТЕСЬ ТЕЛЕФОНОМ РОЗВАЖЛИВО**

Користуйтеся телефоном лише у нормальному положенні. Не торкайтеся антени без нагальної потреби.



#### **КВАЛІФІКОВАНЕ ОБСЛУГОВУВАННЯ**

Лише кваліфікований персонал має право лагодити телефон або замінювати його складові.



#### **АКСЕСУАРИ ТА АКУМУЛЯТОРИ**

Користуйтеся лише ухваленими аксесуарами та акумуляторами. Не з'єднуйте несумісні вироби з телефоном.



#### **ПРИЄДНАННЯ ДО ІНШИХ ПРИЛАДІВ**

Для приєднання телефону до будь-якого іншого приладу, прочитайте його посібник користувача, щоб ознайомитись з детальною інформацією з питань безпеки. Не з'єднуйте несумісні вироби з телефоном.



#### **ЗАПАСНІ КОПІЇ**

Завжди робіть резервні копії всіх важливих даних.



#### **ВОДОНЕПРОНИКНІСТЬ**

Ваш телефон не є водонепроникним. Тримайте його сухим.



#### **ДЗВІНКИ**

Переконайтесь, що телефон увімкнено і що він працює. Введіть номер телефону разом із кодом міста, потім натисніть . Щоб завершити дзвінок, натисніть . Щоб відповісти на дзвінок, натисніть .



#### **ЕКСТРЕНІ ДЗВІНКИ**

Переконайтесь, що телефон увімкнено і що він працює. Натисніть стільки разів, скільки потрібно (наприклад, щоб завершити дзвінок, вийти з меню тощо), щоб очистити дисплей. Введіть екстрений номер телефону, потім натисніть . Скажіть, де Ви знаходитесь. Не завершуйте дзвінок, поки Вам не скажуть цього зробити.

## ■ Послуги мережі

Бездротовий телефон, який описано в цьому посібнику, офіційно дозволений до використання у мережах EGSM 900 та GSM 1800.

Можливість роботи в двох діапазонах залежить від мережі. Інформацію про можливість передплати та користування цією послугою можна отримати в свого оператора мережі.

Цей бездротовий телефон Nokia 7200 підтримує послугу (E)GPRS терміналу 3GPP GSM версії 99, а також розроблений для підтримки мереж GPRS версії 97. Однак належне функціонування в мережах GPRS версії 97 не гарантується. Детальнішу інформацію можна отримати у свого постачальника послуг або місцевого дилера Nokia.

Цей телефон підтримує протоколи WAP 2.0 (HTTP та SSL), що використовують протоколи TCP/IP. Деякі функції цього телефону, наприклад MMS, перегляд сторінок Інтернету, електронна пошта, чат, контакти з відображенням присутності, віддалений SyncML та завантаження вмісту через браузер або через MMS, вимагають підтримки мережі.

Деякі функції в цьому посібнику названі "Послуги мережі". Це особливі послуги, які треба замовити в свого оператора послуг бездротового зв'язку. Перш ніж Ви зможете скористатись будь-якою з цих послуг мережі, Вам потрібно передплатити її (їх) в оператора і отримати інструкції, як ними користуватися.



**Увага:** Не кожна мережа підтримує всі символи, що залежать від мови, та/або послуги.

## ■ Про аксесуари

Перевірте номер моделі зарядного пристрою, перш ніж користуватись ним. Цей пристрій призначений для використання з моделями АСР-12, АСР-8, АСР-7, АС-1, LCH-9 та LCH-12.



**Попередження:** Необхідно користуватися лише такими акумуляторами, зарядними пристроями та аксесуарами, підключення яких до певної моделі телефону санкціоновано його виробником. Користування іншими приладами призводить до втрати гарантій та дозволів, які стосуються цього телефону, і може мати небезпечні наслідки.

З питань придбання ухвалених аксесуарів необхідно консультиватися зі своїм постачальником.

### Кілька практичних правил для оптимізації роботи аксесуара

- Тримайте всі аксесуари в місцях, не доступних для дітей!
- Щоб від'єднати шнур живлення будь-якого аксесуару, потрібно потягнути за штепсель, а не за шнур.
- Регулярно перевіряйте, що аксесуари, встановлені в автомобілі закріплені і працюють.
- Інсталяція будь-яких складних автомобільних аксесуарів повинна проводитись виключно кваліфікованим персоналом.

# Загальна інформація

---

## ■ Коди доступу

### Код захисту (від 5 до 10 цифр)

Код захисту захищає Ваш телефон від несанкціонованого використання. Запрограмоване на заводі значення коду – 12345. Змініть цей код і тримайте новий код в таємниці та в безпечному місці, окремо від телефону. Щоб змінити код і запрограмувати телефон запитувати цей код, див. розділ ["Установки захисту"](#) на стор. 136.

Якщо Ви введете неправильний код захисту п'ять разів поспіль, телефон ігноруватиме подальші введення коду. Зачекайте 5 хвилин і введіть код знову.

### PIN-код та код PIN2 (від 4 до 8 цифр), модуль PIN та підпис PIN

- PIN-код (Personal Identification Number – Особистий ідентифікаційний номер) захищає Вашу SIM-картку від несанкціонованого використання. PIN-код зазвичай постачається разом із SIM-карткою. Щоб запрограмувати телефон таким чином, щоб він запитував PIN-код при кожному вмиканні, див. розділ ["Установки захисту"](#) на стор. 136.
- Код PIN2 може постачатися разом із SIM-карткою і використовується для отримання доступу до деяких функцій.



- Модуль PIN потрібний для отримання доступу до інформації в модулі захисту. Див. "[Модуль захисту](#)" на стор. 183. Модуль PIN постачається разом із SIM-карткою, якщо SIM-картка містить модуль захисту.
- PIN підпису потрібний для цифрового підпису. Див. "[Цифровий підпис](#)" на стор. 186. PIN підпису постачається разом із SIM-карткою, якщо SIM-картка містить модуль захисту.

Якщо Ви введете невірний PIN-код три рази поспіль, на дисплеї телефону може з'явитися повідомлення *PIN-код заблоковано* або *PIN-код заблокований* і прохання ввести код PUK.

### **Коди PUK та PUK2 (8 цифр)**

Код PUK (Personal Unblocking Key – Особистий ключ розблокування) вводиться для зміни заблокованого PIN-коду. Код PUK2 потрібен для зміни заблокованого коду PIN2.

Якщо коди не постачаються разом із SIM-карткою, зверніться для їх отримання до свого місцевого оператора.

### **Пароль заборони (4 цифри)**

Пароль заборони дзвінків потрібен для користування послугою *Сервіс заборони дзвінків*, див. "[Установки захисту](#)" на стор. 136. Цей пароль надається постачальником послуг.

## Код гаманця (від 4 до 10 цифр)

Код гаманця потрібний для отримання доступу до послуг гаманця. Якщо ввести хибний код гаманця три рази поспіль, програма гаманця блокується на 5 хвилин. Після наступних трьох невдалих спроб період часу, на який блокуватиметься програма, буде подвоєний. Додаткову інформацію наведено в розділі "Гаманець" на стор. 160.

## ■ Огляд функцій телефону

У телефоні Nokia 7200 передбачено багато практичних функцій на зразок календаря, годинника, будильника, радіо та вбудованої камери. Камерою можна знімати відеокліпи та фотографії, які можна, наприклад, зберігати як шпалери в режимі очікування або як зменшені зображення в меню *Контакти*.

Ваш телефон також підтримує:

- GPRS (General Packet Radio Service – Технологія пакетної радіопередачі даних) для надсилання та отримання даних через мережу, що базується на Інтернет-протоколах (IP). GPRS – це носій даних, що уможливорює бездротовий доступ до мережі даних на зразок Інтернету. GPRS використовується такими програмами, як браузер, повідомлення MMS та SMS, завантаження повідомлень Java™ та комутоване з'єднання за допомогою ПК (наприклад, Інтернет або електронна пошта). Щоб перевірити доступність послуги GPRS та передплатити її, зверніться до свого оператора мережі або постачальника послуг.

Збережіть установки GPRS для кожної програми, що використовує з'єднання GPRS.

- EDGE (Enhanced Data rates for GSM Evolution – Збільшені швидкості передачі даних для розвитку глобальної системи зв'язку з рухомими об'єктами), див. "[\(E\)GPRS](#)" на стор. [127](#).  
EDGE – це технологія модуляції радіоінтерфейсу, яка дозволяє збільшити швидкості передачі даних для GPRS.
- Послуга мультимедійних повідомлень (MMS) дозволяє надсилати та отримувати мультимедійні повідомлення, що містять текст, зображення, звукозапис та відеокліп. Ви можете зберегти зображення та звукові тони, щоб персоналізувати свій телефон. Див. "[Мультимедійні повідомлення](#)" на стор. [67](#).
- Браузер XHTML, який дозволяє завантажувати з сервера і переглядати більш яскраву і насичену графіку. Див. "[Послуги \(Меню 9\)](#)" на стор. [173](#).
- Поліфонічні звуки використовуються в сигналах вхідного дзвінка та в сигналах про надходження повідомлення. Телефон підтримує поліфонічний формат MIDI, що масштабується (SP-MIDI).
- Java 2 Micro Edition, J2ME™, а також деякі програми та ігри Java, що були спеціально розроблені для мобільних телефонів. Ви можете завантажувати на телефон нові програми та ігри, див. "[Колекція](#)" на стор. [167](#).
- Чат, який дозволяє надсилати короткі текстові повідомлення, що негайно доставляються користувачам, які перебувають в режимі онлайн. Див. "[Чат](#)" на стор. [79](#).

- Контакти з відображенням присутності, які дозволяють надавати інформацію про Вашу присутність колегам, родичам та друзям. Див. ["Моя присутність"](#) на стор. 108.

## Спільна пам'ять

Наступні функції цього телефону використовують спільну пам'ять: контакти, текстові та мультимедійні повідомлення, електронна пошта, голосові позначки, списки розсилки SMS-повідомлень, зображення та тони дзвінків, відеокліпи та звукозаписи в меню "Галерея", камера, календар та нотатки справ, ігри та програми Java, а також програма нотаток. Використання будь-якої з цих функцій може зменшити обсяг вільної пам'яті для інших функцій, що використовують спільну пам'ять. Це особливо стосується інтенсивного використання будь-якої з функцій (хоча деякі функції, окрім спільної пам'яті, використовують певний обсяг пам'яті, додатково розподілений спеціально для них). Наприклад, зберігання багатьох зображень, програм Java тощо може використати всю спільну пам'ять, і на дисплеї може з'явитися повідомлення про переповнення пам'яті. В цьому випадку, перш ніж продовжити, видаліть деяку інформацію або записи, що зберігаються у спільній пам'яті.

# 1. Початок роботи

---

## ■ Встановлення SIM-картки

- Зберігайте всі мініатюрні SIM-картки в недоступних для дітей місцях.

SIM-картку та її контакти можна легко пошкодити дряпанням та згинанням, тому будьте обережні, коли тримаєте, вставляєте чи виймаєте картку.

Перш ніж вставляти або виймати SIM-картку, завжди переконайтесь, що телефон вимкнено і що до нього не приєднано ніякого додатка.

1. Тримаючи телефон закритим, обережно натисніть і посуньте кришку SIM-картки, щоб зняти її з телефону (1).

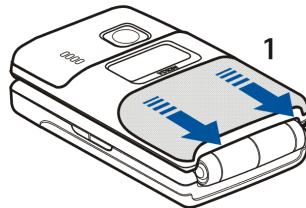

- Щоб зняти утримувач SIM-картки, посуньте його (2) і відкрийте, піднявши (3).

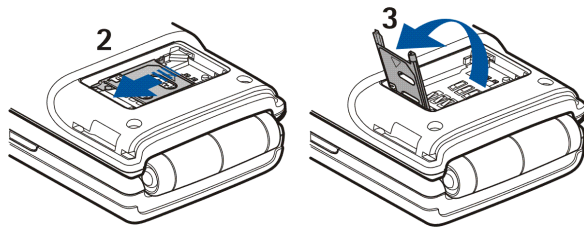

- Вставте SIM-картку в утримувач (4). Переконайтесь, що SIM-картку правильно встановлено і що золота поверхня контактів картки знаходиться внизу. Закрийте утримувач SIM-картки (5) та посуньте його на місце, щоб заблокувати (6).

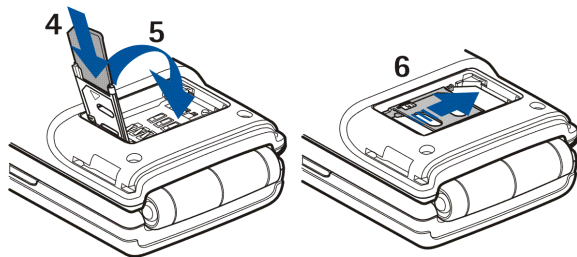

4. Розмістіть кришку SIM-картки у напрямку фіксаторів на телефоні та посуňte кришку SIM-картки на її місце (7).

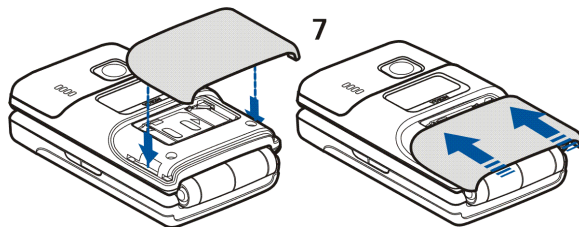

## ■ Встановлення та виймання акумулятора

1. Тримаючи телефон закритим задньою стороною до себе, обережно натисніть і посуňte кришку акумуляторного відсіку, щоб зняти її з телефону (1).

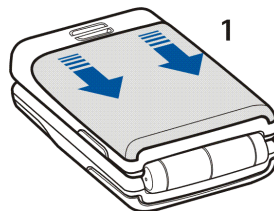

2. Вийміть акумулятор, піднявши його з пальчикового затвору (2). Вставте на місце акумулятор (3).

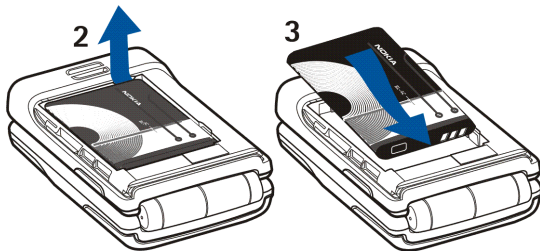

3. Розмістіть фіксатори на кришці акумуляторного відсіку навпроти фіксаторів на телефоні і посуньте кришку акумуляторного відсіку на місце (4).

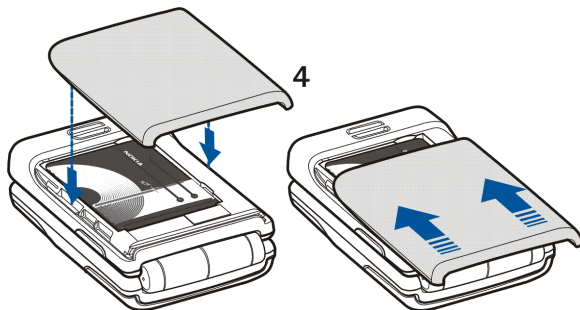



## ■ Текстильне покриття панелей телефону

Перш ніж замінити панель, вимкніть телефон та від'єднайте його від зарядного пристрою або інших приладів. Під час заміни панелей уникайте доторкання до електронних компонентів. Завжди зберігайте та використовуйте телефон з прикріпленими панелями.

- Щоб зняти з телефону кришку SIM-картки, див. кроки 1 та 4 у "Встановлення SIM-картки" на стор. 21.
- Щоб зняти з телефону кришку акумуляторного відсіку, див. кроки 1 та 3 у "Встановлення та виймання акумулятора" на стор. 23.

## Догляд за текстильним покриттям панелей телефону

Ви можете протирати текстильне покриття панелей щодня м'якою щіткою або сухою тканиною.

Щоб почистити тканину, зніміть панелі та протріть їх зволоженою білою тканиною. Уникайте використання тканин/паперу, на яких щось надруковано, оскільки чорнило з них може потрапити на тканину панелей.

Щоб повністю почистити панелі, зніміть їх та обережно протріть текстильне покриття. Змочіть тканину або губку у чистій воді, повністю її викрутіть, а потім протріть нею усю текстильну поверхню панелі, але не зробіть її занадто вологою. Якщо потрібно, прополощіть тканину або губку та повторіть чищення. Якщо на текстильній поверхні панелей з'явилися плями, видаліть їх з допомогою м'якого миючого засобу, наприклад, мила для рук. Повністю висушіть панелі та встановіть їх назад на місце. Залиште їх висихати (на ніч). Коли тканина висохне, обережно прочистіть її м'якою щіткою зі щетини.

## ■ Як заряджати акумулятор

1. Приєднайте дріт від зарядного пристрою до гнізда на нижній поверхні телефону.
2. Увімкніть зарядний пристрій у стінну розетку.

Під час заряджання на головному дисплеї телефону переміщується індикатор заряду акумулятора, а якщо живлення увімкнене, то при початку заряджання на дисплеї також на короткий час відображається текст *Заряджаю*. Якщо акумулятор повністю розряджено, то індикатор заряджання на дисплеї та можливість робити дзвінки з'являться лише через кілька хвилин.

Якщо телефон закритий і увімкнений, то під час заряджання на міні-дисплеї відображається повідомлення *Заряджаю*. Якщо телефон закритий і вимкнений, то на міні-дисплеї відображається лише індикатор рівня заряду акумулятора.

Під час заряджання телефоном можна користуватися.

Тривалість заряджання залежить від зарядного пристрою та від акумулятора. Наприклад, заряджання акумулятора BL-4C за допомогою зарядного пристрою ACP-12 займає приблизно 1 годину і 30 хвилин, коли телефон знаходиться в режимі очікування.

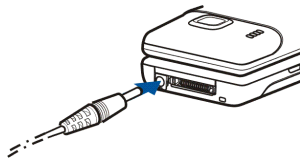

## ■ Як увімкнути та вимкнути телефон



**Попередження:** Не вмикайте телефон в місцях, де заборонено використання бездротових телефонів або де він може стати джерелом небезпеки або перешкод.

Натисніть та утримуйте кнопку живлення.

Зверніть увагу: якщо на дисплеї з'являється повідомлення *Вставте SIM-картку*, навіть якщо SIM-картку встановлено правильно, або *SIM-картка не підтримується*, зв'яжіться зі своїм оператором стільникової мережі або постачальником послуг. Ваш телефон не підтримує 5-вольтні SIM-картки, тому, можливо, знадобиться замінити картку.

Якщо телефон запитує PIN-код або код захисту, розкрийте його, введіть код і натисніть **Добре**. Див. також "[Коди доступу](#)" на стор. 16.



#### ПОРАДИ ЩОДО ЕФЕКТИВНОЇ РОБОТИ ТЕЛЕФОНУ:

Телефон обладнано вбудованою антеною. Як і під час роботи з будь-яким іншим пристроєм, що випромінює радіохвилі, коли телефон увімкнено, не торкайтеся антени без нагальної потреби. Торкання антени знижує якість зв'язку і може призвести до надмірного використання енергії. Не торкайтеся зони антени під час розмови, оскільки це знижує її ефективність та час роботи телефону в режимі розмови.

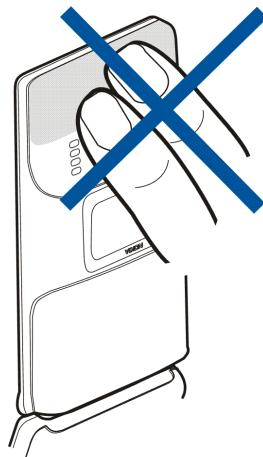

#### ■ Приєднання наручного ремінця

Просуньте ремінець в отвір, як показано на малюнку, і затягніть його.

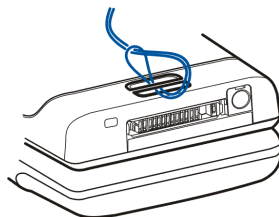

## ■ Наушники

Ви можете носити навушники HS-3 так, як показано на малюнку.

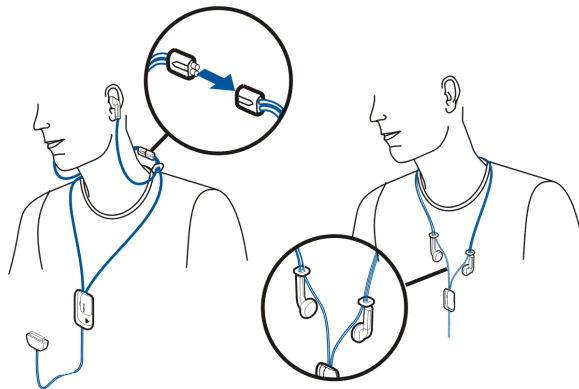

**Попередження:** Ці навушники можуть вплинути на Вашу здатність чути навколишні звуки. Не користуйтеся навушниками у ситуаціях, що можуть загрожувати Вашій безпеці.

## 2. Ваш телефон

---

### ■ Ознайомлення з телефоном – кришка закрита



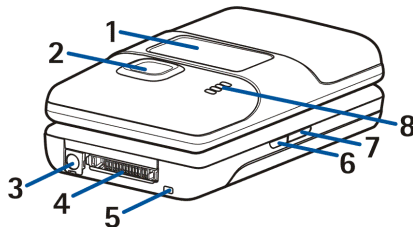





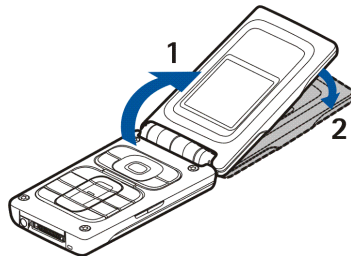



1. Міні-дисплей
2. Об'єктив камери
3. Гніздо для підключення зарядного пристрою
4. Гніздо Pop-Port™ – використовується, наприклад, для приєднання навушників або кабелю передачі даних.
5. Мікрофон
6. Кнопка живлення – вмикає або вимикає телефон.  
Коли клавіатуру заблоковано, швидке натискання кнопки живлення вмикає підсвітку дисплея приблизно на 15 секунд.  
Щоб змінити режими за допомогою кнопки живлення, див. "Режими" на стор. 120.
7. Інфрачервоний порт (ІФЧ)
8. Гучномовець



## ■ Ознайомлення з телефоном – кришка відкрита

При відкриванні кришки телефону вона автоматично відкривається приблизно на 150 градусів (1). Петля кришки достатньо гнучка, щоб відкрити її приблизно до 180 градусів (2). Не намагайтеся силою відкрити кришку далі.



- Динамік**
- Головний дисплей**
- Клавіші вибору** , ,  
**середня клавіша вибору**   
Функція цих клавіш відповідає над тексту, що відображається над клавішами на дисплеї. Див. "[Режим очікування](#)" на стор. 33.
-  завершує активний дзвінок.  
Натисніть та потримайте, щоб вийти з будь-якої функції.
- 4-стороння клавіша прокрутки**  
, , ,   
Дозволяє пересуватися по контактах, меню, установках, в календарі, а також пересувати курсор під час написання тексту.
-  -  вводять цифри та знаки.  
 та  в різних функціях використовуються для різних цілей.
-  набирає номер телефону та відповідає на дзвінок.

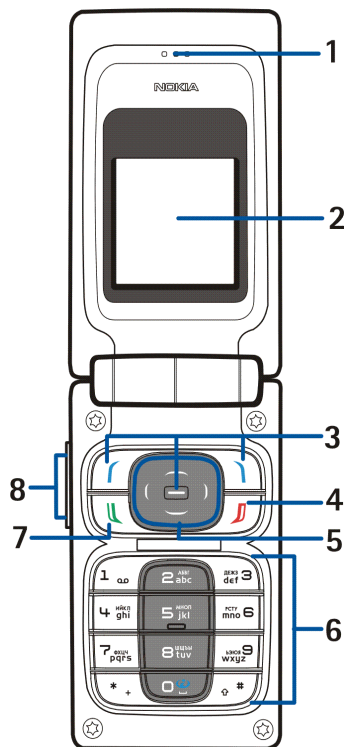



8. **Клавіші гучності** використовуються для регулювання гучності в динаміку, в гучномовці або в навушниках, коли їх приєднано до телефону.
- При закритій кришці використовуються для вимкнення звукового сигналу вхідного дзвінка, відкладення сигналу будильника та для вимкнення звуку, наприклад, сигналу календарної нотатки.

## ■ Режим очікування

Коли телефон готовий до використання і Ви не вводили жодного знаку, телефон знаходиться в режимі очікування.

### Міні-дисплей в режимі очікування

Коли кришку закрито, на міні-дисплеї можуть відобразитися:

- Назва мережі, а якщо телефон не обслуговується жодною мережею – відповідна текстова нотатка.
- Час та дата, активний режим, а також сигнали будильника та календарної нотатки.
- При надходженні вхідного дзвінка відображається номер того, хто телефонує (якщо його вдається ідентифікувати. Див. ["Як відповісти на вхідний дзвінок або відхилити його"](#) на стор. 43.
- В режимі очікування телефон вмикає заставку, див. [Заставка](#) у розділі ["Установки дисплея"](#) на стор. 122.

## Головний дисплей в режимі очікування

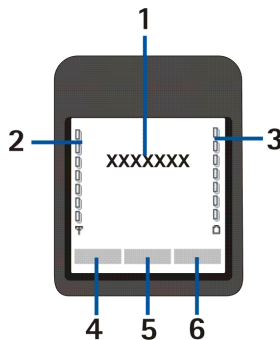

1. Відображає назву або логотип оператора, щоб вказати, в якій стільниковій мережі зараз працює телефон.
2. Відображає потужність радіосигналу стільникової мережі у поточному місцезнаходженні. Чим вища смужка, тим потужніший сигнал.
3. Відображає рівень заряду акумулятора. Чим вища смужка, тим потужніший заряд акумулятора.
4. Ліва клавіша вибору  в режимі очікування відповідає функції **Вибране**.



Натисніть **Вибране**, щоб переглянути список функцій, які Ви бажаєте додати до списку своїх особистих пунктів прискореного доступу. Натисніть **Опції** та виберіть

- **Вибрати опції**, щоб переглянути список доступних функцій. Перейдіть до потрібної функції і натисніть **Познач.**, щоб додати її до списку прискореного доступу. Щоб видалити функцію зі списку, натисніть **Прибр.**
- **Організувати**, щоб змінити послідовність розміщення функцій у списку. Перейдіть до функції, яку Ви бажаєте перемістити, натисніть **Переміст**, а потім виберіть місце, куди Ви бажаєте її перемістити.

Якщо у списку пунктів прискореного доступу немає жодної функції, натисніть **Додати**, щоб додати функцію.

5. Середня клавіша вибору  в режимі очікування відповідає пункту **Меню**.
6. Права клавіша вибору  в режимі очікування може відповідати
  - пункту **Контак.**, який відкриває доступ у меню **Контакти**.
  - специфічній клавіші, призначеній оператором, що дозволяє отримати доступ до домашньої сторінки оператора.
  - певній функції, вибраній і активованій Вами у меню **Права клавіша вибору**. Див. "**Власні пункти прискореного доступу**" на стор. 125.

## Шпалери

Ви можете запрограмувати телефон відображати в режимі очікування фонове зображення – шпалери. Див. "**Установки дисплея**" на стор. 122.

## Заставка

Якщо протягом певного періоду часу жодною функцією телефону не користуватися, на головному дисплеї в режимі очікування автоматично активується заставка у вигляді цифрового годинника.

Зверніть увагу: якщо Ви не визначили час, на дисплеї відображається 00:00. Щоб визначити час, див. "**Параметри часу та дати**" на стор. 124.

Ви можете настроїти телефон таким чином, щоб він окремо активував заставку на міні-дисплеї, див. "**Установки дисплея**" на стор. 122.

## Важливі індикатори в режимі очікування



Ви отримали одне або кілька текстових або графічних повідомлень. Див. "Як прочитати та відповісти на текстове (SMS) повідомлення або електронну пошту" на стор. 62.



Ви отримали одне або кілька мультимедійних повідомлень. Див. "Як прочитати мультимедійне повідомлення та відповісти на нього" на стор. 70.

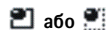

або

Ваш телефон з'єднаний з послугою чату і його статусом доступності є онлайн або офлайн. Див. "Встановлення та розрив з'єднання з сервером чату" на стор. 82.









Ви отримали одне або кілька чатових повідомлень і Ви з'єднані з сервером чату. Див. "Встановлення та розрив з'єднання з сервером чату" на стор. 82.













Клавіатуру телефону заблоковано. Див. "Блокування клавіатури" на стор. 39.



Телефон не подає звукового сигналу при надходженні вхідного дзвінка або текстового повідомлення, якщо *Сигнал вхідного дзвінка* встановлено на *Вимкнути*, і/або не було встановлено сигналу для жодної групи абонентів в установці *Сигнал для*, а *Тон сигналу повідомлення* встановлено на *Вимкнути*. Див. "Установки тону" на стор. 121.





-  Будильник увімкнено (*Увімкнути*). Див. "Будильник" на стор. 150.
-  Таймер зворотного відліку увімкнено. Див. "Таймер зворотного відліку" на стор. 171.
-  Секундомір працює у фоновому режимі. Див. "Секундомір" на стор. 172.
-  Коли для з'єднання (E)GPRS вибрано режим *Завжди онлайн* і послуга EGPRS доступна, індикатор відображається у верхньому лівому куті дисплея. Див. "З'єднання (E)GPRS" на стор. 128.
-  Коли встановлено з'єднання (E)GPRS, індикатор відображається у верхньому лівому куті дисплея. Див. "З'єднання (E)GPRS" на стор. 128 та "Перегляд сторінок сервера" на стор. 177.
-  З'єднання (E)GPRS тимчасово припиняється (знаходиться на утримуванні), наприклад, в разі вхідного або вихідного дзвінка під час комутованого з'єднання (E)GPRS. Індикатор відображається у верхньому правому куті дисплея.
-  Індикатор інфрачервоного зв'язку, див. "Інфрачервоний зв'язок" на стор. 126.
- 1 або 2**  
Якщо працюють дві телефонні лінії, індикатор відображає вибрану телефонну лінію. Див. *Лінія для вихідних* у розділі "Установки дзвінків" на стор. 130.







-  Всі вхідні дзвінки переадресовуються на інший номер, *Переадресов. всі голосові дзвінки*. Якщо працюють дві телефонні лінії, індикатор переадресації для першої лінії -  , для другої -  . Див. "Установки дзвінків" на стор. 130.
-  Увімкнено гучномовець, див. "Опції під час дзвінка" на стор. 45.
-  Дзвінки обмежені закритою абонентською групою. Див. "Установки захисту" на стор. 136.
-  ,  ,  або  До телефону приєднано навушники, блок "вільні руки", пристрій індуктивного зв'язку або музичну підставку.
-  Вибрано режим, обмежений часом. Див. "Режими" на стор. 120.

#### Час та дата

Див. "Параметри часу та дати" на стор. 124.

#### Деякі клавіші швидкого доступу в режимі очікування

- Натисніть  один раз, щоб відкрити список набраних номерів. Перейдіть до потрібного номера або імені та натисніть  , щоб зателефонувати за цим номером.
- Щоб зателефонувати на свою скриньку голосової пошти, натисніть і утримуйте .
- Щоб з'єднатися з послугою браузера, натисніть і утримуйте .

- Щоб швидко відкрити меню *Календар*, натисніть .
- Щоб швидко знайти ім'я контакту, натисніть .
- Щоб швидко почати написання текстового повідомлення, натисніть .
- Щоб швидко відкрити видошукач камери зі стандартним виглядом фото, натисніть . Щоб швидко змінити режим камери, наприклад, відео, натисніть і утримуйте  або .
- Щоб швидко змінити режим, коли клавіатуру не заблоковано, відкрийте список режимів і перейдіть до потрібного, швидко натиснувши кнопку живлення. Щоб активувати режим, натисніть і утримуйте кнопку живлення.

## ■ Блокування клавіатури

Ви можете заблокувати клавіатуру, клавіші гучності та кнопку живлення, щоб запобігти їх випадковому натисканню, наприклад, коли телефон знаходиться у сумочці.

### • Блокування клавіатури

В режимі очікування натисніть **Меню**, а потім, впродовж 1,5 секунд, натисніть .

Зверніть увагу, що блокування клавіш не вмикається при закритті кришки.

- **Як розблокувати клавіатуру**

Відкрийте кришку, натисніть **Розбл.**, а потім, впродовж 1,5 секунд, натисніть .

Щоб відповісти на дзвінок, коли клавіатуру заблоковано, відкрийте кришку і натисніть . Під час дзвінка клавіатура працює у звичайному режимі. Коли Ви завершуєте або відхиляєте дзвінок, клавіатура знову автоматично блокується.

Щоб дізнатися більше про захисне блокування клавіатури, див. *Захисне блокування* у розділі "Установки телефону" на стор. 133.

Щоб заблокувати клавіатуру під час дзвінка, див. "Опції під час дзвінка" на стор. 45.



**Увага:** Коли заблоковано клавіатуру, можна зателефонувати за номером екстреної служби, запрограмованим у Вашому телефоні (наприклад, 911, 112 або інший офіційний номер екстреної служби). Введіть екстрений номер телефону і натисніть . Номер виводиться на дисплей лише після введення всіх його цифр.

## ■ Послуга установок "По повітрю" (OTA)

Щоб користуватися MMS, (E)GPRS та іншими бездротовими послугами, у телефоні потрібно запрограмувати відповідні установки з'єднання. Ви можете отримати установки безпосередньо як повідомлення "По повітрю" (OTA), і тоді необхідно буде лише зберегти ці установки в телефоні. Додаткову інформацію про наявність установок можна отримати в оператора мережі, постачальника послуг або найближчого авторизованого дилера Nokia.



Ви можете отримати установки з'єднання для (E)GPRS, мультимедійних повідомлень, синхронізації, чату та присутності, а також для браузера.

Якщо Ви отримали установки з'єднання як повідомлення "По повітрю" і ці установки не були автоматично збережені та активовані, відображається *Установки з'єднання отримано.*

- Щоб зберегти отримані установки, натисніть **Опції** та виберіть *Зберегти*. Якщо телефон запитує *Введіть PIN установок*; введіть PIN-код для цих установок та натисніть **Добре**. Щоб отримати PIN-код, зверніться до постачальника послуг, який надіслав установки.

Якщо жодної установки ще не збережено, то ці установки зберігаються в першому вільному профілі з'єднання.

- Щоб переглянути отримані установки, натисніть **Опції** і виберіть *Перегляд*. Щоб зберегти ці установки, натисніть **Зберегти**.
- Щоб видалити отримані установки, натисніть **Опції** та виберіть *Скасувати*.

Щоб активувати ці установки, див., наприклад, "**Встановлення з'єднання з сервером**" на стор. 176.

Якщо Ви бажаєте видалити профіль з'єднання з телефону, введіть \*#335738# (\*#delset# літерами) в режимі очікування, виберіть профіль з'єднання, який потрібно видалити, і натисніть **Видал**. Потім підтвердьте свій вибір, щоб повернути телефон до режиму очікування.



## 3. Функції дзвінка

---

### ■ Як зателефонувати

1. Відкрийте кришку і введіть номер телефону разом із кодом міста. Якщо Ви ввели невірний знак, натисніть **Очист.**, щоб видалити його.

Щоб зателефонувати за кордон, двічі натисніть , щоб ввести міжнародний префікс (знак "+" замінює код міжнародного доступу), а потім введіть код країни, код міста без першого 0, якщо він не потрібен, та номер телефону.



2. Натисніть , щоб зателефонувати за цим номером.
3. Натисніть  або закрийте кришку, щоб завершити дзвінок або скасувати спробу дзвінка.

Див. також "Опції під час дзвінка" на стор. 45.

### Як зателефонувати за допомогою списку контактів



- Щоб знайти ім'я або номер телефону, який Ви зберегли у списку *Контакти*, див. "Пошук контакту" на стор. 106. Натисніть , щоб зателефонувати за цим номером.

### Як зателефонувати на свою голосову скриньку

- В режимі очікування натисніть та утримуйте  або натисніть  і .

Якщо телефон запитує номер скриньки голосової пошти, введіть його і натисніть **Добре**. Див. також "Голосові повідомлення" на стор. 90.

## Швидкий набір телефонного номера

Перш ніж Ви зможете скористатися швидким набором, призначте номер телефону одній з клавіш швидкого набору від  до , див. "Швидкий набір" на стор. 115. Зателефонуйте за цим номером одним із наступних способів:

- Натисніть потрібну клавішу швидкого набору, а потім натисніть .
- Якщо *Швидкий набір* увімкнено, натисніть та утримуйте клавішу швидкого набору, поки телефон не почне з'єднувати дзвінок. Щоб увімкнути швидкий набір, див. "Установки дзвінків" на стор. 130.

## ■ Як відповісти на вхідний дзвінок або відхилити його

Якщо кришка закрита, відкрийте кришку, щоб відповісти на вхідний дзвінок. Щоб відхилити вхідний дзвінок, відкрийте кришку і закрийте її знову протягом 1.5 секунд, або натисніть .

- Якщо замість того, щоб відповісти на дзвінок, Ви натиснете будь-яку клавішу гучності, то буде лише вимкнено тон дзвінка.

Коли кришка відкрита, натисніть , щоб відповісти на вхідний дзвінок, або натисніть , щоб відхилити вхідний дзвінок.

- Якщо замість того, щоб відповісти на вхідний дзвінок, Ви натиснете **Опції**, то сигнал дзвінка буде вимкнено і Ви зможете вибрати, чи відповісти на дзвінок, чи відхилити його.
- Якщо натиснути **Тиша**, вимикається лише звуковий сигнал. Ви можете або відповісти на дзвінок, або відхилити його.

Щоб завершити дзвінок, натисніть  або закрийте кришку.

Якщо до телефону приєднано навушники з кнопкою, то відповіді на дзвінок та завершити його можна натисканням цієї кнопки.





**Порада:** Якщо функцію *Переадресувати, коли зайнято*

запрограмовано на переадресацію дзвінка, наприклад, на Вашу скриньку голосової пошти, то відхилення вхідного дзвінка також переадресує цей дзвінок. Див. "Установки дзвінків" на стор. 130.

Зауважте, що коли Вам хтось телефонує, телефон відображає ім'я цієї людини, номер телефону або текст *Приватний номер* чи *Дзвінок*. Якщо для номера, з якого телефонують, в меню *Контакти* знайдено декілька імен з номерами, в яких збігаються останні сім цифр, то відобразатиметься лише номер телефону, якщо він доступний. Телефон може відображати неправильне ім'я, якщо номер, з якого телефонують, не збережено в меню *Контакти*, проте там збережено інше ім'я з номером, останні сім цифр якого збігаються з цифрами номера, з якого телефонують.

## Дзвінок на очікуванні

Під час дзвінка натисніть , щоб відповісти на інший дзвінок. Перший дзвінок буде поставлено на очікування. Натисніть , щоб завершити активний дзвінок.

Щоб увімкнути функцію *Опції очікування гзвінка*, див. "Установки дзвінків" на стор. 130.

## ■ Опції під час дзвінка

Багато опцій, які можна вибрати під час дзвінка, є послугами мережі. Додаткову інформацію про наявність можна отримати в свого оператора мережі або постачальника послуг.

Під час дзвінка натисніть **Опції**, щоб скористатися деякими з наступних опцій:

- *Вимкн. мікрофон* або *Увімкн. мікрофон*, *Закінч. гзвінок*, *Закінчити всі Контакти*, *Меню* і *Утримувати* або *Зняти утримання*, *Заблок. клавіат.*, *Записати*, *Еквалайзер*, *Новий гзвінок* (послуга мережі), *Вігновісти* і *Відхилити*.
- *Конференція*, щоб зробити конференц-дзвінок, який дозволяє брати участь у розмові до п'яти особам (послуга мережі). Під час дзвінка зателефонуйте іншому учаснику (*Новий гзвінок*). Перший дзвінок буде поставлено на очікування. Коли отримаєте відповідь на новий дзвінок, виберіть *Конференція*, щоб приєднати першого учасника до конференц-дзвінка. Щоб мати приватну розмову з одним із учасників, виберіть *Приватний* та оберіть потрібного учасника. Щоб повернутися до конференц-дзвінка, виберіть *Конференція*.
- *Автогуч. увім.* / *Автогуч. вим.*, щоб увімкнути або вимкнути автоматичне регулювання гучності. Див. "*Установки дзвінків*" на стор. 130.
- *Нагіслати DTMF*, щоб надіслати послідовності тонів DTMF (Двотонального багаточастотного набору), наприклад, паролі або номери банківських рахунків. Система DTMF використовується в усіх телефонах з кнопковим набором номера. Введіть послідовність DTMF або знайдіть її у списку

*Контакти*, а потім натисніть **DTMF**. Зверніть увагу, що можна ввести символ очікування "w" та символ паузи "p", натиснувши  кілька разів поспіль.

- *Поміняти*, щоб переключитися між активним дзвінком та дзвінком на утриманні (послуга мережі), *Перевести*, щоб з'єднати дзвінок на утриманні з активним дзвінком та від'єднати себе від дзвінків (послуга мережі).
- *Динамік*, щоб під час дзвінка користуватися своїм телефоном як гучномовцем. Не тримайте телефон біля вуха під час користування гучномовцем, оскільки гучність може бути дуже великою. Щоб увімкнути/вимкнути гучномовець, виберіть *Динамік/Трубка* або натисніть **Динам./Звичай**. Гучномовець автоматично вимикається при завершенні дзвінка чи спроби дзвінка, а також при приєднанні до телефону блоку "вільні руки" чи навушників.

Якщо до телефону було приєднано сумісний блок "вільні руки" або навушники, то *Трубка* у списку опцій замінюється на *Вільні руки* або *Навушники*, а клавіша вибору **Звичай** - на **В. руки** або **Навушн.** відповідно.





Щоб користуватися гучномовцем разом із радіо, див. "[Як користуватися радіо](#)" на стор. 147.

Зверніть увагу, що якщо активовано гучномовець, то під час дзвінка Ви також можете закрити кришку свого телефону. Натисніть **Опції**, а потім закрийте кришку протягом 5 секунд.

## 4. Введення тексту

---

Вводити текст, наприклад, під час написання повідомлень, можна за допомогою традиційного або інтелектуального методу введення тексту.

Коли Ви набираєте текст, метод інтелектуального введення тексту позначається за допомогою , а традиційний метод –  у верхньому лівому куті дисплея. Регістр літер позначається за допомогою піктограми **abc**, **abc** або **ABC** поруч із індикатором введення тексту. Регістр можна змінити, натиснувши . Цифровий режим позначається за допомогою **123**; переключитися між літерним і цифровим режимами можна, натиснувши та потримавши .

Перебуваючи в режимі введення тексту, натисніть **Опції**, щоб отримати змогу вибрати наступні опції:

- **Увімкн. словник**, щоб перейти на інтелектуальне введення тексту, якщо воно доступне для мови.
- **Вимкн. словник**, щоб повернутися до традиційного методу введення тексту.
- **Мова набору**, щоб тимчасово змінити мову написання тексту.



Щоб встановити різні мови для написання тексту і для відображення текстів на дисплеї, див. **Установки мови** у розділі **"Установки телефону"** на стор. 133.



**Порада:** Щоб швидко увімкнути або вимкнути метод інтелектуального введення тексту під час введення тексту, двічі натисніть  або натисніть та утримуйте **Опції**.

## ■ Використання методу інтелектуального введення тексту

Ви можете ввести будь-яку літеру, натиснувши клавішу один раз. Метод інтелектуального введення тексту базується на вбудованому словнику, до якого також можна додавати нові слова.

1. Почніть набирати слова за допомогою клавіш  - . Натискайте кожну клавішу лише один раз для введення однієї літери. Слово змінюється після кожного натискання клавіші.

Щоб ввести цифру під час перебування у режимі літер, натисніть та утримуйте потрібну цифрову клавішу.

Детальніші інструкції щодо введення тексту наведено в розділі "**Поради щодо введення тексту**" на стор. 50.

2. Коли Ви закінчили набирати слово і воно набрано вірно, підтвердьте його, додавши пропуск за допомогою  або натиснувши будь-яку клавішу прокрутки. Натискання клавіші прокрутки також пересуває курсор.

Якщо слово невірне, натисніть кілька разів  або натисніть **Опції** та виберіть **Збіги**. Коли з'явиться потрібне слово, підтвердьте його.

Якщо на дисплеї після слова відображається знак "?", то слово, яке Ви збираєтесь ввести, відсутнє у словнику. Щоб додати слово до словника, натисніть **Правон.**, введіть слово (за допомогою традиційного методу





введення) та натисніть **Зберегти**. Коли словник заповнюється, нове слово замінює найстаріше додане.

3. Починайте набирати наступне слово.

## Введення складних слів

Введіть першу частину слова і підтвердьте її, натиснувши . Введіть другу частину слова і підтвердьте слово.

## ■ Як користуватися методом традиційного введення тексту

Натисніть цифрові клавіші  –  кілька разів поспіль, поки не з'явиться потрібний знак. Не всі знаки, доступні під цифровими клавішами, зображені на них. Доступні символи залежать від мови, вибраної для введення тексту.





Щоб ввести цифру під час перебування у режимі літер, натисніть та утримуйте потрібну цифрову клавішу.

- Якщо наступна потрібна літера знаходиться на тій самій клавіші, що і поточна, зачекайте, поки не з'явиться курсор, або натисніть будь-яку клавішу прокрутки, а потім введіть літеру.
- Найбільш розповсюджені знаки пунктуації та спеціальні знаки знаходяться під цифровою клавішею .



Детальніші інструкції щодо введення тексту наведено в розділі "[Поради щодо введення тексту](#)" на стор. 50.

## ■ Поради щодо введення тексту





Наступні функції також можуть бути наявні для введення тексту:

- Щоб вставити пропуск, натисніть .
- Щоб переміщувати курсор ліворуч, праворуч, вниз або вгору, натискайте відповідно клавіші прокрутки , ,  або .
- Щоб видалити знак ліворуч від курсору, натисніть **Очист.** Натисніть та утримуйте **Очист.**, щоб швидше видалити знаки.

Щоб одночасно видалити всі знаки під час введення тексту, натисніть **Опції** та виберіть **Очистити текст**.

- Щоб вставити слово, коли Ви використовуєте інтелектуальний метод введення тексту, натисніть **Опції** та виберіть **Вставити слово**. Наберіть слово в режимі традиційного введення тексту та натисніть **Зберегти**. Слово також додається до словника.
- Щоб вставити спеціальний знак під час використання традиційного введення тексту, натисніть . Якщо Ви використовуєте інтелектуальне введення тексту, натисніть і утримуйте , або натисніть **Опції** і виберіть **Вставити символ**.

Натисніть будь-яку клавішу прокрутки, щоб перейти до потрібного символу, та натисніть **Взяти**, щоб вибрати символ.

До символу також можна перейти, натискаючи , ,  або , та вибрати символ, натиснувши .

Під час введення текстових повідомлень доступні наступні опції:

- Щоб вставити цифри, коли Ви знаходитесь у літерному режимі, натисніть **Опції** та виберіть *Вставити номер*. Введіть номер телефону або знайдіть його в меню *Контакти* та натисніть **Добре**.
- Щоб вставити ім'я з меню *Контакти*, натисніть **Опції** та виберіть *Встав. контакт*. Щоб вставити номер телефону або текстовий фрагмент, що належить даному імені, натисніть **Опції** та виберіть *Дивитися деталі*.



## 5. Як користуватися меню

---

Цей телефон пропонує широкий вибір функцій, згрупованих в меню. Більшість функцій меню супроводжуються коротким довідковим текстом. Щоб переглянути довідковий текст, перейдіть до потрібної функції меню і зачекайте 15 секунд. Щоб вийти з цього довідкового тексту, натисніть **Назад**. Див. "[Установки телефону](#)" на стор. 133.

### ■ Як увійти в функцію меню

За допомогою клавіш прокрутки

1. Щоб увійти в меню, натисніть **Меню**.
2. Використовуйте  або , щоб пересуватися по списку меню, а якщо вибрано меню у вигляді таблиці (див. малюнок), то для пересування по ньому можна використовувати будь-яку клавішу прокрутки.

Виберіть, наприклад, [Установки](#), натиснувши **Вибрати**.

Щоб змінити вигляд меню, див. [Огляд меню](#) у розділі "[Установки дисплея](#)" на стор. 122.

3. Якщо меню містить підменю, виберіть потрібне з них, наприклад, [Установки гзвінків](#).



4. Якщо вибране підменю містить подальші підменю, повторіть крок 3.
5. Виберіть потрібну установку.
6. Натисніть **Назад**, щоб повернутися до попереднього рівня меню, та **Вийти**, щоб вийти з меню.

#### **За допомогою клавіш прискореного доступу**

Меню, підменю та опції установки пронумеровані і Ви можете відкрити деякі з них за допомогою призначеного їм номера прискореного доступу.

Щоб увійти в меню, натисніть **Меню**. Швидко, впродовж двох секунд, введіть порядковий номер потрібної функції меню.

Натисніть **Назад**, щоб повернутися до попереднього рівня меню, та **Вийти**, щоб вийти з меню.

## ■ Список функцій меню

### 1. Повідомлення

1. Текст. повідомл.
2. Мультим.-повід.
3. Ел. пошта
4. Чат
5. Голос. повідомл.
6. Інф. повідомл.
7. Устан. повідомл.
8. Сервісні команди



### 2. Архів дзвінків

1. Пропущені дзвінки
2. Отримані дзвінки
3. Набрані номери
4. Видалити списки останніх дзвінків
5. Тривалість дзвінків
6. Лічильник даних GPRS
7. Таймер з'єднання GPRS



### 3. Контакти

1. Пошук
2. Додати контакт
3. Видалити
4. Моя присутність



5. Передплатч. імена
6. Копіювати
7. Установки
8. Швидкий набір
9. Звук. позначення
10. Інформ. номери<sup>1</sup>
11. Сервісні номери<sup>1</sup>
12. Мої номери<sup>2</sup>
13. Групи абонентів<sup>2</sup>

#### **4. Установки**

1. Режими
2. Установки тону
3. Установки дисплея
4. Параметри часу та дати
5. Персональні закладки
6. З'єднання
7. Установки дзвінків
8. Установки телефону
9. Установки чату і присутності
10. Установки додатка



- 
1. Відображається, якщо підтримується SIM-карткою. Щоб отримати інформацію щодо доступності, зверніться до свого оператора мережі або постачальника послуг.
  2. Якщо інформаційні номери або/і номери послуг не підтримуються, то номер цього меню змінюється відповідним чином.

- 11. Установки захисту
- 12. Відновити заводські установки

## 5. Галерея

- 1. Зображен.
- 2. Відео-зап.
- 3. Графіка
- 4. Сигнали
- 5. Записи



## 6. Медіа

- 1. Камера
- 2. Радіо
- 3. Диктофон



## 7. Організатор

- 1. Будильник
- 2. Календар
- 3. Список справ
- 4. Нотатки
- 5. Синхронізувати
- 6. Гаманець



## 8. Програми

- 1. Ігри
- 2. Колекція
- 3. Додатки





1. Калькулятор
2. Таймер зв. відл.
3. Секундомір

## 9. Послуги

1. Дім
2. Закладки
3. Скринька послуг
4. Установки
5. Іти до адреси
6. Очистити кеш

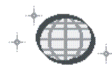

## 10. Послуги SIM<sup>1</sup>



- 
1. Відображається лише у випадку, якщо підтримується SIM-карткою. Назва та вміст залежать від SIM-картки.

## 6. Функції меню

---

### ■ Повідомлення (Меню 1)

Ви можете читати, писати, надсилати та зберігати текстові, мультимедійні та електронні поштові повідомлення. Всі повідомлення організовані по папках.



Перш ніж Ви зможете надсилати текстові, графічні або електронні поштові повідомлення, потрібно зберегти номер центру обробки повідомлень, див. "[Установки повідомлення](#)" на стор. 91.

### Текстові повідомлення (SMS)

За допомогою SMS (Short Message Service – Послуга коротких повідомлень) Ваш телефон може надсилати та отримувати багатоскладові повідомлення, які складаються з декількох звичайних текстових повідомлень (послуга мережі). Це може вплинути на оплату повідомлень.

Ви можете надсилати та отримувати текстові повідомлення, що містять малюнки.

Функція текстових повідомлень використовує спільну пам'ять, див. "[Спільна пам'ять](#)" на стор. 20.



**Увага:** Функцією надсилання повідомлень з малюнками можна користуватися лише у випадку, якщо вона підтримується оператором. Отримувати, надсилати та відображати графічні повідомлення можна, лише якщо Ваш телефон підтримує ці функції.

## Як написати та надіслати повідомлення

Кількість наявних знаків та номер поточної складової багатоскладових повідомлень відображаються у верхній частині дисплея, наприклад, 120/2. Спеціальні (Unicode) знаки, такі як "б", можуть займати більше місця в повідомленні, ніж інші знаки.

1. Натисніть **Меню**, виберіть *Повідомлення, Текст. повідомл. та Нове повідомлен.*



**Порада:** Щоб швидко почати вводити повідомлення, в режимі очікування натисніть .

2. Введіть повідомлення. Див. "Введення тексту" на стор. 47. Щоб вставити в повідомлення текстові шаблони або зображення, див. "Шаблони" на стор. 65. Кожне повідомлення з малюнком складається з кількох текстових повідомлень. Через це вартість передачі одного повідомлення з малюнком може бути більшою, ніж вартість передачі одного текстового повідомлення.
3. Щоб надіслати повідомлення, натисніть **Надісл.** або .
4. Введіть номер телефону одержувача або знайдіть його у списку *Контакти*. Натисніть **Добре**, щоб надіслати повідомлення.



**Увага:** Коли Ви надсилаєте повідомлення через послугу мережі SMS, на дисплеї можуть з'явитися такі слова *Повідомлення надіслано*. Це означає, що повідомлення було надіслано Вашим телефоном за номером центру відправлення повідомлень, запрограмованим у Вашому телефоні. Але це не означає, що повідомлення було отримано адресатом. Більш детальну інформацію про послуги SMS можна отримати в свого оператора.

## Опції надсилання повідомлення

Вибравши повідомлення, натисніть **Опції** та виберіть *Опції надсилання*.

- Щоб надіслати повідомлення декільком одержувачам, виберіть *Наг. go декільк.* Коли Ви надіслали повідомлення кожному, кому мали намір його надіслати, натисніть **Готово**.
- Щоб надіслати повідомлення за допомогою списку розсилки, виберіть *Нагісл. у список*.  
Щоб створити список розсилки, див. "**Списки розсилки**" на стор. 64.
- Щоб надіслати повідомлення за допомогою режиму надсилання повідомлень, виберіть *Режим надсилан.*, а потім – режим повідомлень, яким Ви бажаєте скористатися.

Щоб визначити режим повідомлення, див. "**Установки повідомлення**" на стор. 91.

## Як написати та надіслати повідомлення електронної пошти через SMS

Перш ніж Ви зможете надсилати електронну пошту через SMS, потрібно зберегти установки для надсилання електронної пошти, див. "**Установки повідомлення**" на стор. 91. Щоб перевірити наявність послуги електронної пошти та передплатити цю послугу, зверніться до свого оператора мережі або постачальника послуг. Щоб зберегти адресу електронної пошти у списку *Контакти*, див. "**Як зберегти кілька номерів та текстових фрагментів для одного імені**" на стор. 104.

1. Натисніть **Меню**, а потім виберіть *Повідомлення, Текст. повідомл. і Нова ел. пошта*.
2. Введіть електронну адресу одержувача або знайдіть її у списку *Контакти* та натисніть **Добре**.
3. Якщо потрібно, введіть тему повідомлення електронної пошти, а потім натисніть **Добре**.
4. Введіть повідомлення електронної пошти. Див. "Введення тексту" на стор. 47. Загальна кількість символів, яку можна ввести, відображається в правому верхньому куті дисплея. Електронна адреса та тема враховуються в загальну кількість символів.  
Див. також "**Шаблони**" на стор. 65. Фотографії вставляти не можна.
5. Щоб надіслати електронну пошту, натисніть **Надісл.** або . Якщо Ви не зберегли установки для надсилання електронної пошти, телефон запитає номер сервера електронної пошти. Натисніть **Добре**, щоб надіслати повідомлення електронної пошти.



**Увага:** При надсиланні повідомлень через службу повідомлень SMS на дисплеї телефону можуть з'явитися слова *Повідомлення надіслано*. Це означає, що телефон надіслав електронне повідомлення до сервера електронної пошти. Але це не означає, що повідомлення було отримано адресатом. Детальнішу інформацію про послуги електронної пошти можна отримати в свого постачальника послуг.

## Як прочитати та відповісти на текстове (SMS) повідомлення або електронну пошту

Коли Ви отримали текстове або електронне поштове повідомлення, відображається індикатор  та кількість нових повідомлень перед словами *повідомлень отримано*.

Піктограма , що блимає, вказує на те, що пам'ять для повідомлень заповнена. Перш ніж Ви зможете отримувати нові повідомлення, видаліть кілька старих з папки *Вхідні*.

1. Натисніть **Показат.**, щоб побачити нове повідомлення, або натисніть **Вийти**, щоб зробити це пізніше.

### Як прочитати повідомлення пізніше:

Натисніть **Меню**, виберіть *Повідомлення*, *Текст. повідомл.* та *Вхідні*.

Непрочитане повідомлення у списку повідомлень позначається індикатором .

2. Якщо отримано відразу кілька повідомлень, перейдіть до потрібного і виберіть **Вибрати**, щоб переглянути його.
3. Натисніть **Опції**, щоб відобразити опції, за допомогою яких можна видалити, переслати або відредагувати повідомлення як текстове або як електронну пошту, а також перейменувати повідомлення під час його читання чи перемістити його в іншу папку.

Виберіть *Копіюв. у календ.*, щоб скопіювати текст на початку повідомлення в календар телефону як нагадування для потрібного дня.

Виберіть *Деталі повідомл.*, щоб побачити ім'я та номер телефону відправника, використаний центр обробки повідомлень, дату та час отримання, якщо вони наявні.

Виберіть *Використ. деталі*, щоб взяти номер, електронну адресу або адресу веб-сайту з відкритого повідомлення.

Під час перегляду графічного повідомлення виберіть *Збер. малюнок*, щоб зберегти малюнок в папці *Шаблони*.

4. Натисніть **Відпов.**, щоб відповісти на повідомлення. Виберіть *Текст оригіналу*, щоб включити оригінальне повідомлення у відповідь, або виберіть стандартну відповідь, щоб включити її у зворотне повідомлення, або виберіть *Пустий екран*.

Коли Ви відповідаєте на електронне поштове повідомлення, спершу підтвердьте або відредагуйте адресу електронної пошти та тему. Потім напишіть відповідь.

Натисніть **Надісл.** або , а потім натисніть **Добре**, щоб надіслати повідомлення за номером, відображеним на дисплеї.

## Папки "Вхідні" та "Надіслані повідомлення"

Телефон зберігає вхідні текстові повідомлення в папці *Вхідні*, а надіслані – в папці *Надіслані повід.* в підменю *Текст. повідомл.*

Текстові повідомлення, які Ви бажаєте надіслати пізніше, можна зберегти в папках *Архів*, *Мої папки* або *Шаблони*.

## Списки розсилки

Якщо Ви часто надсилаєте повідомлення певній групі людей, для цієї мети можна визначити списки розсилки. Списки розсилки можна зберігати в пам'яті телефону. Зауважте, що телефон надсилає повідомлення окремо кожному одержувачу у списку. Через це надсилання повідомлення за допомогою списку розсилки може коштувати більше, ніж надсилання повідомлення одному одержувачу.

Списки розсилки використовують спільну пам'ять, див. "[Спільна пам'ять](#)" на стор. 20.

Натисніть **Меню**, виберіть *Повідомлення*, *Текст. повідомл.* та *Списки розсилки*. Відобразяться назви наявних списків розсилки.



- Якщо Ви не зберегли жодного списку, натисніть **Додати**, щоб створити новий. Введіть назву списку і натисніть **Добре**. Щоб додати ім'я до списку, натисніть **Дивит.** і натисніть **Додати**, а потім виберіть контакт з пам'яті SIM-картки або телефону.
- В іншому випадку перейдіть до списку і
  - натисніть **Дивит.**, щоб переглянути контакти у вибраному списку. Перейдіть до контакту, натисніть **Опції** і виберіть відповідну опцію, щоб видалити контакт або переглянути його деталі.
  - натисніть **Опції** і виберіть *Додати список*, щоб додати новий список, *Переймен. список*, щоб змінити назву списку, *Очистити список*, щоб змінити вміст списку, або *Видалити список*, щоб видалити його.



Якщо повідомлення не надсилається до певних одержувачів у списку розсилки, виберіть *Негоставлені*. Натисніть **Пересл.**, щоб надіслати повідомлення знову, або натисніть **Опції** і виберіть

- *Видалити список*, щоб видалити список *Негоставлені*.
- *Див. повідомлен.*, щоб відкрити повідомлення, яке не вдалося надіслати.

## Шаблони

Ваш телефон містить декілька текстових шаблонів, позначених , а також декілька графічних шаблонів, позначених .

Щоб відкрити список шаблонів, натисніть **Меню** та виберіть *Повідомлення*, *Текст. повідомл.* та *Шаблони*. Щоб додати текстовий або графічний шаблон до повідомлення, виберіть його, натисніть **Опції** і виберіть *Резагувати* (або *Резагув. текст* для графічного шаблону), щоб закінчити написання повідомлення.

Щоб додати шаблон під час написання повідомлення або відповіді, натисніть **Опції** і виберіть

- *Викорис. шаблон*, щоб вставити текстовий шаблон у повідомлення або в електронну пошту.
- *Встав. малюнок* та виберіть зображення, щоб переглянути його. Натисніть **Вставити**, щоб вставити малюнок у зображення

Індикатор  в заголовку повідомлення вказує, що малюнок додано. Кількість символів, яку можна ввести в повідомленні, залежить від розміру малюнка.

Щоб переглянути текст та малюнок разом, перш ніж надіслати повідомлення, натисніть **Опції** та виберіть *Перегляг*.

## Папки "Архів" та "Мої папки"

Щоб впорядкувати свої повідомлення, Ви можете перемістити деякі з них в папку *Архів* або додати нові папки для повідомлень.

Коли повідомлення відкрите, натисніть **Опції**. Виберіть *Перенести*, перейдіть до папки, в яку бажаєте перемістити дане повідомлення, і натисніть **Вибрати**.

Щоб створити або видалити папку, натисніть **Меню** і виберіть *Повідомлення*, *Текст. повідомл.* та *Мої папки*.

- Щоб створити папку, натисніть **Опції** та виберіть *Додати папку*. Якщо раніше не було створено жодної папки, натисніть **Додати**.
- Щоб видалити чи перейменувати папку або перейти до потрібної папки, натисніть **Опції** і виберіть *Видалити папку* або *Переймен. папку*.

## Лічильник повідомлень

Щоб переглянути кількість надісланих і отриманих повідомлень, натисніть **Меню** і виберіть *Повідомлення*, *Текст. повідомл.* і *Ліч. повідомлень*.

- Виберіть *Вихідні повідомлення* або *Вхідні повідомлення*, щоб переглянути назви і номери надісланих і отриманих повідомлень.

Натисніть **Опції**, щоб відкрити список опцій, за допомогою яких можна зберегти номер або адресу електронної пошти, а також зателефонувати або надіслати текстове повідомлення або електронну пошту.

Натисніть **Деталі**, щоб переглянути відправника або одержувача повідомлення, а також час його надсилання або отримання.

- Виберіть *Очистити лічильники*, щоб очистити лічильники.

## Мультимедійні повідомлення



**Увага:** Цією функцією можна скористуватися, лише якщо вона підтримується Вашою мережею або оператором послуг. Отримувати та відображати мультимедійні повідомлення можна лише у випадку, якщо Ваш телефон підтримує ці функції.

Мультимедійне повідомлення може містити текст, звук та малюнок або відеокліп. Цей телефон підтримує мультимедійні повідомлення обсягом до 100 Кб. Якщо максимальний розмір перевищити, то телефон, можливо, не зможе отримати це повідомлення. Залежно від мережі Ви можете отримувати текстове повідомлення, що містить адресу веб-сайту, на якому можна переглянути дане мультимедійне повідомлення.

Якщо повідомлення містить зображення, телефон зменшує його до розміру дисплея.

Функція мультимедійних повідомлень використовує спільну пам'ять, див. "Спільна пам'ять" на стор. 20.



**Увага:** Якщо функцію *Дозволити отрим. мультимедійних* встановлено на *Так* або *У локал. мережі*, Ваш оператор мережі або постачальник послуг може стягувати з Вас платню за кожне повідомлення, яке Ви отримуєте.

Мультимедійні повідомлення підтримують наступні формати:

- Графіка: JPEG, GIF, WBMP, BMP, OTA-BMP і PNG.
- Звук: Поліфонічні MIDI (SP-MIDI), що масштабуються, AMR аудіо та монофонічні тони дзвінка.
- Відеокліпи у форматі 3GP (на основі H.263 і простого профілю MPEG-4).

Телефон не обов'язково підтримує всі різновиди зазначених вище форматів файлів. Якщо отримане повідомлення містить якісь елементи, що не підтримуються, вони будуть замінені назвою файла та текстом *Формат об'єкта не підтримується*.

Зверніть увагу, що Ви не зможете отримувати будь-які мультимедійні повідомлення протягом активного дзвінка, гри або роботи іншої програми Java, а також під час сеансу роботи браузера, що використовує дані GSM (див. "Введення установок послуг власноруч" на стор. 175). Оскільки доставка мультимедійних повідомлень може виявитися невдалою з багатьох причин, не покладайтеся лише на них з метою передачі важливої інформації.

### **Як написати та надіслати мультимедійне повідомлення**

Щоб перевірити наявність послуги мультимедійних повідомлень та передплатити її, зверніться до свого оператора мережі або постачальника послуг. Щоб запрограмувати установки для надсилання мультимедійних повідомлень, див. "Установки мультимедійних повідомлень" на стор. 93.

Захист авторських прав може запобігти копіюванню, зміні, передачі та пересиланню деяких зображень, тонів дзвінка та іншого вмісту.

1. Натисніть **Меню** і виберіть *Повідомлення, Мультим.-повід.* і *Нове повідомлен.*
2. Введіть повідомлення. Див. "Введення тексту" на стор. 47.

- Щоб вставити файл у повідомлення, натисніть **Опції**, виберіть **Вставити** і виберіть потрібну опцію. Ви не зможете вибрати опцію, якщо її затемнено. Список наявних папок відображається в меню **Галерея**. Відкрийте певну папку, перейдіть до потрібного файла, натисніть **Опції** і виберіть **Вставити**. Прикріплений файл позначається іменем файла у повідомленні.
- Ваш телефон підтримує надсилання і отримання мультимедійних повідомлень, що містять кілька сторінок (слайдів). Щоб вставити слайд у повідомлення, натисніть **Опції** і виберіть **Вставити** і **Слайд**. Кожен слайд може містити текст, одне зображення і один звуковий запис.

Якщо повідомлення містить кілька слайдів, Ви можете відкрити потрібний слайд, натиснувши **Опції** і вибравши **Попередн. слайд**, **Наступний слайд** або **Список слайдів**.

Щоб встановити інтервал між слайдами, натисніть **Опції** і виберіть **Інтервал слайд**.

Щоб перемістити текстовий компонент у верхню або нижню частину повідомлення, натисніть **Опції** і виберіть **Текст вгорі** або **Текст внизу**.



- Щоб вставити ім'я з меню **Контакти**, натисніть **Опції**, виберіть **Більше опцій** та **Встав. контакт**. Перейдіть до потрібного імені та натисніть **Вибрати**.
- Щоб вставити номер, натисніть **Опції**, виберіть **Більше опцій** та **Вставити номер**. Введіть номер телефону або знайдіть його у списку **Контакти** та натисніть **Добре**.

3. Щоб переглянути повідомлення, перш ніж надіслати його, натисніть **Опції** та виберіть *Перегляд*.
4. Щоб надіслати повідомлення, натисніть **Надісл.** або , чи натисніть **Опції** і виберіть *Надісл. на ел. пош.* або *Надісл. до гекільк*.
5. Введіть номер телефону (або адресу електронної пошти) одержувача або знайдіть його у списку *Контакти*. Натисніть **Добре**, щоб перемістити повідомлення у папку *Вухігні* для надсилання.

Для надсилання мультимедійного повідомлення знадобиться більше часу, ніж для надсилання текстового повідомлення. Поки надсилається мультимедійне повідомлення, відображається анімаційний індикатор  і можна користуватися іншими функціями телефону. Якщо надсилання повідомлення переривається, телефон кілька разів намагається надіслати повідомлення повторно. В разі невдалого надсилання повідомлення залишається в папці *Вухігні*, звідки Ви зможете надіслати його пізніше.

Повідомлення, яке Ви надіслали, буде збережене в папці *Надіслані повід.*, якщо для установки *Зберігати надісл. повідомлення* встановлено значення *Так*. Див. "Установки мультимедійних повідомлень" на стор. 93. Але це не означає, що повідомлення було отримано адресатом.

### **Як прочитати мультимедійне повідомлення та відповісти на нього**

Поки телефон завантажує мультимедійне повідомлення, відображається анімаційний індикатор . Коли повідомлення буде отримано, на дисплеї з'явиться індикатор  та текст *Мультимедіа-повідомлення отримане*.

 , що блимає, вказує на те, що пам'ять для мультимедійних повідомлень заповнена, див. "Пам'ять для мультимедійних повідомлень заповнена" на стор. 73.

1. Натисніть **Показат.**, щоб переглянути повідомлення, або натисніть **Вийти**, щоб прочитати його пізніше.

**Як прочитати повідомлення пізніше:** Натисніть **Меню** і виберіть *Повідомлення, Мультим.-повід.* і *Вхідні*. Непрочитане повідомлення у списку повідомлень позначається індикатором  . Перейдіть до повідомлення, яке Ви бажаєте переглянути.

2. Натисніть **Вибрати**, щоб переглянути повідомлення. Функція середньої клавіші вибору змінюється відповідно до поточно відображеного додатка у повідомленні.

- Щоб відповісти на повідомлення, натисніть **Відпов.**
- Якщо отримане повідомлення містить презентацію, натисніть **Грати**, щоб переглянути усе повідомлення.

В іншому випадку натисніть **Грати**, щоб прослухати звукозапис або переглянути відеокліп, прикріплений до повідомлення, натисніть **Збільш.**, щоб збільшити зображення, або натисніть **Дивит.**, щоб переглянути візитну картку або календарну нотатку.

Натисніть **Опції**, щоб отримати можливість вибрати деякі з наступних опцій:

- *Грати презентац.*, щоб переглянути презентацію, додану до повідомлення.

- *Дивитися текст*, щоб переглянути лише текст повідомлення.
- *Відкр. зображ., Відкр. звукозап.* або *Відкрити відео*, щоб відкрити відповідний файл. Натисніть **Опції**, і Ви зможете зберегти файл у папці *Галерея*.
- *Відкр. кален. нот.* або *Відкр. віз. картку*, щоб переглянути нотатку або візитну картку.
- *Збер. зображен., Зберегти зв. зап.* або *Збер. відеозапис*, щоб зберегти відповідний файл у папці *Галерея*.
- *Деталі*, щоб переглянути інформацію про прикріплений файл.
- *Видал. повідомл.*, щоб видалити збережене повідомлення.
- *Вігновісти всім*, щоб відповісти на повідомлення. Щоб надіслати відповідь на повідомлення, натисніть **Надісл.**
- *Використ. геталі*, щоб взяти номер, електронну адресу або веб-адресу з відкритого повідомлення.
- *Надісл. на номер, Надісл. на ел. пош.* або *Перес. гекільком*, щоб переслати повідомлення.
- *Редагувати*, щоб відредагувати повідомлення. Ви можете редагувати лише повідомлення, які Ви самі написали. Див. "**Як написати та надіслати мультимедійне повідомлення**" на стор. 68.
- *Деталі повідомл.*, щоб переглянути тему, розмір та тип повідомлення.
- Див. також опції в меню *Галерея*, в розділі "**Галерея (Меню 5)**" на стор. 138.



## Папки "Вхідні", "Вихідні", "Збережені повідомлення" та "Надіслані повідомлення"

Телефон зберігає отримані мультимедійні повідомлення у папці *Вхідні* у підменю *Мультим.-повід.*

Мультимедійні повідомлення, які не було ще надіслано, переміщуються в папку *Вихідні* у підменю *Мультим.-повід.*

Мультимедійні повідомлення, які Ви бажаєте надіслати пізніше, можна зберегти у папці *Збережені повід.* у підменю *Мультим.-повід.*

Надіслані мультимедійні повідомлення зберігаються у папці *Надіслані повід.* у підменю *Мультим.-повід.*, якщо для установки *Зберігати надісл. повідомлення* було встановлено значення *Так*. Див. "*Установки мультимедійних повідомлень*" на стор. 93.

## Пам'ять для мультимедійних повідомлень заповнена

Коли нове мультимедійне повідомлення чекає свого завантаження, а пам'ять мультимедійних повідомлень заповнена, блимає індикатор  і відображується текст *Пам'ять мульт. повна, пер. пов., що чекає*. Щоб переглянути повідомлення, що очікує завантаження, натисніть **Показат.** Щоб зберегти повідомлення, натисніть **Зберегти** і видаліть старі повідомлення, вибравши папку і старе повідомлення, яке потрібно видалити.

Щоб проігнорувати повідомлення, що очікує, натисніть **Вийти** і **Так**. Натиснувши **Ні**, Ви можете переглянути повідомлення.

## Як видалити повідомлення

1. Щоб видалити текстові повідомлення, натисніть **Меню** та виберіть *Повідомлення, Текст. повідомл.* та *Вигал. повідомл.*

Щоб видалити усі повідомлення з усіх папок, виберіть *Всі повідомлення*, а коли з'явиться запитання *Вигалити всі повідомлення з усіх папок?*, натисніть **Так**. Якщо в папках є непрочитані повідомлення, телефон запитає, чи Ви бажаєте їх також видалити.

Щоб видалити мультимедійні повідомлення, натисніть **Меню** і виберіть *Повідомлення, Мультим.-повід.* і *Вигал. повідомл.*

2. Щоб видалити усі повідомлення з папки, виберіть папку, з якої потрібно видалити повідомлення, і натисніть **Так**. Якщо в папці є непрочитані повідомлення, телефон запитає, чи Ви бажаєте їх також видалити.

## Повідомлення електронної пошти

Програма електронної пошти дозволяє Вам отримувати доступ до свого облікового запису електронної пошти за допомогою телефону у випадках, коли Ви перебуваєте не вдома або не в офісі. Функція електронної пошти Вашого телефону може підтримувати сумісну систему електронної пошти, якою Ви користуєтесь вдома чи в офісі. За допомогою Вашого телефону можна писати, надсилати та читати електронну пошту. Повідомлення електронної пошти також можна зберігати або видаляти на сумісному ПК. Ваш телефон підтримує сервери електронної пошти POP3 та IMAP4.

Функція електронної пошти використовує спільну пам'ять, див. "[Спільна пам'ять](#)" на стор. 20.

Перш ніж Ви зможете надсилати та завантажувати повідомлення електронної пошти, потрібно зробити наступне:

- Отримайте новий обліковий запис електронної пошти або скористайтеся поточним. Інформацію щодо доступності облікового запису електронної пошти можна отримати у постачальника послуг електронної пошти.
- Щоб отримати установки, необхідні для використання програми електронної пошти, зверніться до свого оператора мережі або постачальника послуг електронної пошти. Щоб отримати установки електронної пошти "По повітрю", див. "[Послуга установок "По повітрю" \(OTA\)](#)" на стор. 40.
- Щоб визначити установки електронної пошти на своєму телефоні, натисніть **Меню** і виберіть *Устан. повідомл.* і *Повіг. ел. пошти*. Див. "[Установки електронної пошти](#)" на стор. 95.

### **Як написати та надіслати повідомлення електронної пошти**

Ви можете спочатку написати повідомлення електронної пошти, а потім з'єднатися з сервером електронної пошти, або зробити навпаки – спершу з'єднатися із сервером, а потім написати та надіслати повідомлення.

1. Натисніть **Меню** і виберіть *Повідомлення*, *Ел. пошта* і *Створ. ел. повіг.*. Відобразиться нотатка очікування.
2. Введіть електронну адресу одержувача і натисніть **Добре** або натисніть **Редагув.**, а потім введіть адресу електронної пошти і натисніть **Добре**. Щоб знайти адресу електронної пошти у списку *Контакти*, натисніть **Опції** і виберіть *Пошук*.

3. Якщо потрібно, введіть тему повідомлення електронної пошти, а потім натисніть **Добре**.  
Натиснувши **Опції**, Ви зможете вибрати одну з наступних опцій: редактор повідомлень, додати нового одержувача, додати одержувача копії або схованої копії.
4. Введіть повідомлення електронної пошти, див. "**Введення тексту**" на стор. 47. Загальна кількість символів, яку можна ввести, відображається в правому верхньому куті дисплея.
5. Щоб надіслати повідомлення електронної пошти, натисніть **Надісл.**  
Виберіть
  - **Надіслати зараз**, щоб негайно надіслати електронне повідомлення. Якщо Ви ще не з'єдналися з обліковим записом, телефон спершу встановить з'єднання, а потім надішле повідомлення електронної пошти.
  - **Надісл. пізніше**, щоб надіслати електронне повідомлення пізніше, і тимчасово зберегти його в папці **Вихідні**. Якщо Ви бажаєте відредагувати або продовжити вводити повідомлення електронної пошти пізніше, його можна зберегти в папці **Чернетки**, вибравши **Зберег. чернетку**.

**Щоб надіслати повідомлення електронної пошти пізніше:** Натисніть **Меню** і виберіть **Повідомлення, Ел. пошта, Інші опції** і **Надіслати зараз** або **Завант. і надісл.**



**Увага:** Під час надсилання електронної пошти на дисплеї телефону можуть відобразитися слова *Повідомлення надіслано*. Це означає, що телефон надіслав електронне повідомлення до сервера електронної пошти. Але це не означає, що повідомлення було отримано адресатом. Детальнішу інформацію про послуги електронної пошти можна отримати в свого постачальника послуг.

## Завантаження повідомлень електронної пошти з Вашого облікового запису

1. Натисніть **Меню** і виберіть *Повідомлення, Ел. пошта і Завантажити*, щоб завантажити електронну пошту, надіслану на Ваш обліковий рахунок електронної пошти. Або:

Натисніть **Меню** і виберіть *Повідомлення, Ел. пошта, Інші опції і Завант. і надісл.*, щоб завантажити нові повідомлення електронної пошти і надіслати повідомлення електронної пошти, збережені у папці *Вухігні*.

Якщо пам'ять для повідомлень заповнена, видаліть кілька старих повідомлень, перш ніж починати завантажувати нові.

2. Телефон встановлює з'єднання із сервером електронної пошти. Поки телефон завантажує повідомлення електронної пошти, відображається індикатор статусу завантаження.
3. Натисніть **Вибрати**, щоб відкрити нове повідомлення у папці *Вухігні*, або натисніть **Назад**, щоб відкрити його пізніше.

Якщо Ви отримали декілька повідомлень, виберіть повідомлення, яке бажаєте прочитати. Непрочитане текстове повідомлення позначається індикатором .

## Як прочитати повідомлення електронної пошти та відповіді на нього

1. Натисніть **Меню**, виберіть *Повідомлення, Ел. пошта і Вхідні*.
2. Коли повідомлення відкрито, натисніть **Опції**.  
Ви можете, наприклад, переглянути деталі вибраного повідомлення, позначити повідомлення як непрочитане.
3. Щоб відповіді на повідомлення електронної пошти, натисніть **Відпов.** Виберіть *Оригінал тексту*, щоб включити оригінальне повідомлення у свою відповідь, або виберіть *Пустий екран*.  
Коли Ви відповідаєте на електронне повідомлення, спершу підтвердьте або змініть електронну адресу та тему, а потім введіть відповідь.
4. Щоб надіслати повідомлення, натисніть **Надісл.** і виберіть *Надіслати зараз*.

## "Вхідні" та "Інші папки" ("Чернетки", "Архів", "Вихідні" та "Надіслані повідомлення")

Наступні папки знаходяться в меню *Ел. пошта*:

- *Вхідні* – для збереження електронних повідомлень, які Ви завантажили зі свого облікового запису.
- Папка *Інші папки* містить наступні папки: *Чернетки* для збереження незакінчених повідомлень електронної пошти, *Архів* для організації і збереження повідомлень електронної пошти, *Вихідні* для збереження ненадісланих повідомлень електронної пошти, якщо Ви вибрали *Надісл.*

*пізніше*, див. "Як написати та надіслати повідомлення електронної пошти" на стор. 75 і *Надіслані повіг.* для збереження надісланих повідомлень електронної пошти.

### **Видалення повідомлень електронної пошти**

Щоб видалити повідомлення електронної пошти, натисніть **Меню** і виберіть *Повідомлення, Ел. пошта, Інші опції* і *Видал. повідомл.*

Щоб видалити усі повідомлення з папки, виберіть папку, з якої потрібно видалити повідомлення, і натисніть **Так**. Щоб видалити усі повідомлення з усіх папок, виберіть *Всі повідомлення* і натисніть **Так**.

Зверніть увагу, що видалення повідомлення електронної пошти з телефону не видаляє його з сервера електронної пошти.

### **Чат**



**Увага:** Цією функцією можна скористуватися, лише якщо вона підтримується Вашою мережею або оператором послуг. Отримувати та відкривати чатові повідомлення можуть лише телефони, що підтримують сумісні функції чату.

Чат – це спосіб надсилання коротких, простих текстових повідомлень, що доставляються через протоколи TCP/IP користувачам, які знаходяться в режимі онлайн (послуга мережі). Ваш список контактів показує, коли контакти з цього списку знаходяться в режимі онлайн та можуть брати участь у чатовій розмові. Коли Ви написали та надіслали повідомлення, воно залишається на дисплеї. Відповідь з'являється під оригінальним повідомленням.

Перш ніж Ви зможете користуватися чатом, потрібно передплатити цю послугу. Щоб перевірити доступність і вартість цієї послуги, а також щоб передплатити її, зверніться до свого оператора мережі або постачальника послуг, від якого Ви також отримаєте унікальний код, пароль та установки чату.

Щоб запрограмувати необхідні установки чатової послуги, див. розділ ["Установки чату і присутності"](#) на стор. 135.

Під час користування чатовою послугою можна користуватись іншими функціями телефону, а сеанс чату залишається активним у фоновому режимі. Залежно від мережі, активний сеанс чату може виснажувати акумулятор телефону швидше, і Вам може знадобитися приєднати телефон до зарядного пристрою.

Чат використовує спільну пам'ять, див. ["Спільна пам'ять"](#) на стор. 20.

### **Основні кроки сеансу чату**

- Щоб увійти в меню чату (в режимі офлайн), див. ["Як увійти в меню чату"](#) на стор. 82.
- Щоб з'єднатись з чатовим сервером (онлайн), див. ["Встановлення та розрив з'єднання з сервером чату"](#) на стор. 82.
- Щоб розпочати чат з одним із контактів, див. [Контакти Чату](#) в розділі ["Початок чатової розмови"](#) на стор. 83.

Щоб створити власні списки контактів для чату, див. ["Контакти чату"](#) на стор. 87.



- Щоб приєднатись до публічного чату, див. *Групи* в розділі "Початок чатової розмови" на стор. 83.  
Щоб приєднатись до чатової групи за допомогою запрошення, див. "Як прийняти або відхилити запрошення до чату" на стор. 84.  
Щоб створити власні чатові групи, приєднатися до публічної групи або видалити публічну групу, див. "Групи" на стор. 89.
- Щоб змінити власну інформацію, див. "Редагування власних установок" на стор. 87.
- Щоб знайти користувачів та групи, див. *Пошук* в розділі "Початок чатової розмови" на стор. 83.
- Щоб прочитати повідомлення з нового чату, див. "Як прочитати отримане чатове повідомлення" на стор. 85.
- Щоб написати та надіслати повідомлення під час активного сеансу чату, див. "Участь у чатовій розмові" на стор. 86.
- Щоб переглянути, перейменувати або видалити збережені чатові розмови, виберіть *Збереж. розмови* у меню *Чат*.
- Щоб заблокувати або розблокувати контакти, див. "Блокування та розблокування повідомлень" на стор. 88.
- Щоб від'єднатись від чатового сервера, див. "Встановлення та розрив з'єднання з сервером чату" на стор. 82.

## Як увійти в меню чату

Щоб увійти в меню *Чат*, перебуваючи в режимі офлайн, натисніть **Меню** і виберіть *Повідомлення* та *Чат*. Ви можете вибрати

- *Почати сеанс*, щоб з'єднатись з чатовим сервером.

Щоб настроїти телефон на автоматичне приєднання до сервера чату при вході в меню *Чат*, див. "Встановлення та розрив з'єднання з сервером чату" на стор. 82.

- *Збереж. розмови*, щоб переглянути, видалити або перейменувати чатові розмови, збережені під час сеансу чату. Приєднавшись до сервера чату, Ви також зможете вибрати *Збереж. розмови*.
- *Установки з'єдн.*, щоб відредагувати установки, необхідні для чатових повідомлень та "Присутності". Див. "Установки чату і присутності" на стор. 135. Приєднавшись до сервера чату, Ви також зможете вибрати *Установки з'єдн.*

## Встановлення та розрив з'єднання з сервером чату

Щоб встановити з'єднання з сервером чату, увійдіть в меню *Чат* та виберіть *Почати сеанс*. Відобразиться список доступних серверів чату. Виберіть сервер. Коли телефон встановить з'єднання, на дисплеї з'явиться текст *Сеанс почато*.





**Порада:** Щоб телефон автоматично встановлював з'єднання з чатовим сервером кожного разу, коли Ви входите в меню *Чат*, встановіть з'єднання з сервером чату, виберіть *Мої установки*, *Автоматичний початок сеансу* і *При запуску Чату*.



Щоб від'єднатись від чатового сервера, виберіть *Кінець сеансу*.

## Початок чатової розмови

Ввійдіть в меню *Чат* і з'єднайтеся з сервером чату. Ви можете вибрати

- *Розмови*, щоб переглянути список нових та прочитаних чатів і запрошень до чатів під час поточно активних сеансів чату. Перейдіть до повідомлення або запрошення і натисніть **Відкрити**, щоб відкрити його.

 позначає нові чатові повідомлення, а  – прочитані.



 позначає нові групові повідомлення, а  – прочитані.

 позначає запрошення.

Індикатори та тексти на дисплеї можуть відрізнятися залежно від сервера чату.

- Меню *Контакти Чату* містить контакти, додані з пам'яті телефонних контактів. Перейдіть до контакту особи, з якою Ви бажаєте поговорити, і натисніть **Чат**.

Якщо Ви отримали нове повідомлення від контакту, воно позначається індикатором .

 позначає контакти, що перебувають в режимі онлайн, а  – контакти в режимі офлайн, збережені в пам'яті телефону.

 позначає заблокований контакт, див. "**Блокування та розблокування повідомлень**" на стор. 88.

Щоб додати контакти, див. "**Контакти чату**" на стор. 87.

- *Групи* та *Публічні групи*. Відображається список закладок публічних груп, що надається оператором мережі чи постачальником послуг. Щоб розпочати чатову розмову, перейдіть до групи і натисніть **Приєдн.** Введіть ім'я, яке Ви бажаєте зробити своїм псевдонімом в цій розмові. Коли Ви успішно приєднаєтеся до групової розмови, на дисплеї з'явиться повідомлення *Приєднано до групи*: та назва групи, після чого Ви зможете розпочати сеанс групового чату. Щоб створити приватну групу, див. "*Групи*" на стор. 89.
- *Пошук* і виберіть *Користувачі* або *Групи*, щоб знайти інших користувачів чату або публічні групи в мережі.
  - Якщо вибрати *Користувачі*, Ви зможете знайти користувача за номером телефону, псевдонімом, адресою електронної пошти або за ім'ям.
  - Якщо вибрати *Групи*, Ви зможете знайти групу за членом групи або за назвою, темою чи кодом групи.

Щоб розпочати сеанс чату після того, як Ви знайдете потрібного користувача або групу, натисніть **Опції** і виберіть *Чат* або *Приєдн. до групи*.
- Щоб розпочати сеанс чату з "Контактів", див. "*Перегляд передплачених імен*" на стор. 113.

### **Як прийняти або відхилити запрошення до чату**

В режимі очікування, коли Ви з'єдналися з чатовим сервером і отримали нове чатове запрошення, відображається *Отримано нове запрошення*. Натисніть **Читати**, щоб прочитати його.

Якщо отримано більше одного запрошення, відображається кількість повідомлень та текст *нових запрошень отримано*. Натисніть **Читати**, перейдіть до запрошення і натисніть **Відкрити**.

- Натисніть **Прийн.**, щоб приєднатися до розмови приватної групи. Введіть ім'я, яке Ви бажаєте зробити своїм псевдонімом в цій чатовій розмові. Коли Ви успішно приєднаєтесь до групової розмови, на дисплеї з'являється повідомлення *Приєднано до групи*: та назва групи.
- Натисніть **Опції** та виберіть
  - *Вігхилити*, Ви також зможете ввести причину своєї відмови.
  - *Видалити*, щоб видалити запрошення.

### **Як прочитати отримане чатове повідомлення**

В режимі очікування, коли Ви з'єдналися з чатовим сервером і отримали нове чатове повідомлення, не пов'язане з активною чатовою розмовою, відображається текст *Нове швидке повідомлення*. Натисніть **Читати**, щоб прочитати його.

- Якщо отримано більше одного повідомлення, відображається кількість повідомлень та текст *нових швидких повідомлень*. Натисніть **Читати**, перейдіть до повідомлення і натисніть **Відкрити**.

Нові повідомлення, отримані під час активного сеансу чату, зберігаються у списку *Розмови* в меню *Чат*. Якщо Ви отримали чатове повідомлення від особи, чия контактна інформація відсутня у Вашому списку чатових контактів в меню *Контакти Чату*, відображається код відправника. Якщо інформація про контакт знаходиться в пам'яті телефону, виділеній для

контактів, і телефон розпізнає цей контакт, то відображається ім'я особи. Щоб зберегти новий контакт, відсутній в пам'яті телефонних контактів, натисніть **Опції** та виберіть

- **Зберегти контакт** та введіть ім'я особи. Контакт зберігається в пам'яті телефону.
- **Дог. до контакту**, виберіть контакт у пам'яті телефону, до якого потрібно додати нову інформацію, а потім натисніть **Додати**.

### Участь у чатовій розмові

Щоб приєднатися до чатової розмови або розпочати її, натисніть **Писати** або почніть писати.





**Порада:** Якщо Ви отримуєте нове повідомлення під час сеансу чату від особи, яка не є учасником цього сеансу чату, у верхній частині дисплея з'явиться індикатор .

Введіть своє повідомлення і натисніть **Надісл.** або , щоб надіслати його. Натиснувши **Опції**, можна відобразити деякі з наступних опцій:

- **Перегл. розмову**, щоб відкрити поточну розмову. Щоб зберегти чатову розмову, натисніть **Зберегти** та введіть назву розмови.
- **Зберегти контакт**, див. "Як прочитати отримане чатове повідомлення" на стор. 85.
- **Дог. до контакту**, див. "Як прочитати отримане чатове повідомлення" на стор. 85.
- **Учасники групи**, щоб побачити учасників у вибраній приватній групі, яку Ви створили.

- *Блокув. контакт*, щоб заблокувати повідомлення від контакту, з яким Ви зараз ведете чатову розмову.
- *Закінч. розмову*, щоб закрити поточну розмову.
- *Словник*, див. "Введення тексту" на стор. 47.

### Редагування власних установок

Увійдіть в меню *Чат* і з'єднайтеся з сервером чату. Виберіть *Мої установки*, щоб відкрити та відредагувати свою інформацію доступності та псевдонім. Виберіть *Доступність* і *Доступн. гля всіх* або *Дост. гля контакт.* (або *Здават. офлайн*), щоб вибрати, хто може бачити, що Ви знаходитесь в режимі онлайн при встановленні Вами з'єднання з сервером чату: всі інші користувачі чату чи лише контакти зі списку Ваших контактів чату. Коли Ви приєднані до послуги чату, індикатор  вказує на те, що Ви перебуваєте в режимі онлайн, а  – що іншим користувачам Ви здаєтесь офлайн.

### Контакти чату

До списку контактів чату можна додавати контакти, що зберігаються в пам'яті телефону.

З'єднайтеся з чатовим сервером, виберіть *Контакти Чату* та

- щоб додати контакт, натисніть *Опції* та виберіть *Додати контакт*, а якщо контактів немає, натисніть *Додати*. Виберіть зі списку телефонних контактів ім'я, яке потрібно додати в список контактів чату. Коли контакт буде додано, на дисплеї з'явиться повідомлення *Догано до контактів Чату:* та ім'я контакту.

Перейдіть до контакту і натисніть **Чат**, щоб розпочати чат.

Натисніть **Опції** та виберіть

- **Контактні дані**, щоб побачити детальну інформацію про вибраний контакт. Щоб змінити інформацію про контакт, див. "**Редагування та видалення інформації в контактах**" на стор. 108.
- **Блокув. контакт** (або **Розблук. контакт**), щоб заблокувати (або розблокувати) отримання повідомлень від вибраного контакту.
- **Додати контакт**, щоб додати новий контакт з пам'яті контактів телефону.
- **Видал. контакт**, щоб видалити контакт зі списку чатових контактів.

### **Блокування та розблокування повідомлень**

З'єднайтеся з сервером чату і виберіть **Розмови** або **Контакти Чату** або приєднайтеся до якоїсь розмови, щоб розпочати сеанс чату. Виберіть зі списку контакт, вхідні повідомлення від якого потрібно заблокувати. Натисніть **Опції**, виберіть **Блокув. контакт** та натисніть **Добре** для підтвердження.

Щоб розблокувати повідомлення, з'єднайтеся з чатовим сервером та виберіть **Заблоковані**. Перейдіть до контакту, повідомлення від якого потрібно розблокувати, та натисніть **Розблук.**

Ви також можете розблокувати отримання повідомлень зі списку контактів, див. "**Контакти чату**" на стор. 87.



## Групи

Ви можете створювати власні приватні групи для певного сеансу чату або користуватися публічними групами, якщо така послуга надається постачальником послуг. Приватні групи існують лише впродовж чатового сеансу. В приватну групу можна додавати лише контакти, що перебувають в режимі онлайн та зазначені у Вашому списку контактів, а отже у пам'яті телефону, див. "Як зберегти імена та телефонні номери (Додати контакт)" на стор. 104.

### Публічні групи

Ви можете зберігати закладки публічних груп, які підтримує Ваш оператор. З'єднайтеся з сервером чату, виберіть *Групи* та *Публічні групи*. Натисніть **Приєдн.** і введіть свій псевдонім, якщо Ви не належите до групи. Натисніть **Опції** та виберіть



- *Видалити групу*, щоб видалити групу зі списку груп.
- *Шукати групи*, щоб знайти групу за учасником групи, назвою групи, темою або кодом.

### Створення приватної групи

З'єднайтеся з сервером чату, виберіть *Групи* та *Створити групу*. Введіть назву групи та ім'я, яке буде використовуватись як псевдонім в цій групі. В іншій групі Ви можете використовувати інший псевдонім. Натисніть **Додати**, і на дисплеї з'явиться список контактів. Виберіть ім'я зі списку контактів, щоб додати його до списку приватної групи. Щоб додати до списку інші імена, натисніть **Додати** і виберіть нове ім'я.

Щоб видалити ім'я зі списку приватної групи, перейдіть до нього, натисніть **Опції** та виберіть *Видал. учасника*.

Вам потрібно надіслати запрошення новим учасникам, яких Ви додали до даної групи. Щоб зробити це, натисніть **Опції** та виберіть *Надісл. запрош.* Коли на дисплеї з'явиться текст *Запрошення*; введіть текст запрошення.

Ви можете вибрати лише контакти з пам'яті телефону, які перебувають в режимі онлайн та позначаються індикатором . Контакти, що перебувають в режимі онлайн, позначаються індикатором , а заблоковані контакти – індикатором .

## Голосові повідомлення

Голосова скринька – це послуга мережі і, можливо, потребує передплати. Додаткову інформацію та номер своєї скриньки голосової пошти можна отримати в свого постачальника послуг.

Натисніть **Меню**, виберіть *Повідомлення* та *Голос. повідомл.* Виберіть

- *Слухати голосові повідомлення*, щоб зателефонувати до своєї скриньки голосової пошти за номером, який Ви зберегли в меню *Номер скриньки голосової пошти*.

Якщо Ви маєте дві телефонні лінії (послуга мережі), то кожна з ліній може мати окрему скриньку голосової пошти. Див. "Установки дзвінків" на стор. 130.

- *Номер скриньки голосової пошти*, щоб набрати, знайти або змінити номер своєї скриньки голосової пошти, та натисніть **Добре**, щоб зберегти його.

Індикатор  вказуватиме на нові голосові повідомлення, якщо така послуга підтримується Вашим оператором мережі. Натисніть **Слухати**, щоб зателефонувати за номером своєї голосової скриньки.



**Порада:** Натиснувши та утримуючи , можна зателефонувати на свою скриньку голосової пошти.

## Інформаційні повідомлення

За допомогою послуги мережі *Інф. повідомл.* Ви можете отримувати повідомлення з різних тем від свого постачальника послуг. Ці повідомлення можуть сповіщати, наприклад, про прогноз погоди або стан на дорогах. Щоб отримати інформацію про наявні теми та відповідні номери тем, зв'яжіться зі своїм постачальником послуг.

## Установки повідомлення

Установки повідомлення впливають на процес надсилання, отримання та перегляду повідомлень.

### Установки для текстових та електронних повідомлень

1. Натисніть **Меню**, виберіть *Повідомлення, Устан. повідомл., Текст. повідомл.* та *Режим надсил.*
2. Якщо Ваша SIM-картка підтримує більше, ніж один режим повідомлень, виберіть режим, який потрібно змінити.

- Виберіть *Номер центру повідомлень*, щоб зберегти номер телефону центру обробки повідомлень, потрібний для надсилання текстових повідомлень. Цей номер надається постачальником послуг.
- Виберіть *Повідомлення вігіслані як*, щоб вибрати тип повідомлення: *Текст, Електрон. пошта, Пейджинг* або *Факс*.
- Виберіть *Дійсність повідомлення*, щоб вибрати час, впродовж якого мережа робитиме спроби доставити Ваше повідомлення.
- Для типу повідомлень *Текст* виберіть *Стандартний номер одержувача*, щоб зберегти стандартний номер для надсилання повідомлень в цьому режимі.  
Для типу повідомлень *Електрон. пошта* виберіть *Сервер електронної пошти*, щоб зберегти номер сервера електронної пошти.
- Виберіть *Звіту про доставку*, щоб оператор надсилав звіти про доставку Ваших повідомлень (послуга мережі).
- Виберіть *Використовувати GPRS* та виберіть *Так*, щоб зробити GPRS пріоритетним носієм SMS. Переведіть *З'єднання GPRS* в режим *Завжди онлайн*, див. "*З'єднання (E)GPRS*" на стор. 128.
- Виберіть *Віповідь той самий центр*, щоб дозволити одержувачу повідомлення надіслати Вам відповідь через Ваш центр повідомлень (послуга мережі).
- Виберіть *Переймен. режим надсилання*, щоб змінити назву вибраного режиму надсилання повідомлень. Режим повідомлень виводиться на дисплей лише у випадку, якщо Ваша SIM-картка підтримує більше, ніж один режим.

## Установки заміни

Коли пам'ять, виділена для текстових повідомлень, заповнена, телефон не може отримувати або надсилати нові повідомлення. Однак Ви можете запрограмувати телефон автоматично замінювати старі текстові повідомлення в папках *Вхідні* та *Надіслані повід.* на нові.

Натисніть **Меню** і виберіть *Повідомлення, Устан. повідомл., Текст. повідомл.* та *Перезапис у надісланих* або *Перезапис у вхідних*. Виберіть *Дозволити*, щоб телефон замінював старі текстові повідомлення на нові в папках *Надіслані повід.* або *Вхідні*.

## Установки мультимедійних повідомлень

Ви можете отримувати установки мультимедійного з'єднання як повідомлення "По повітрю" від свого оператора мережі або постачальника послуг. Щоб отримати установки "По повітрю", див. "Послуга установок "По повітрю" (OTA)" на стор. 40.

## Введення установок вручну

Натисніть **Меню** і виберіть *Повідомлення, Устан. повідомл.* та *Мультим.-повід.* Виберіть

- *Зберігати надісл. повідомлення*. Виберіть *Так*, щоб запрограмувати телефон зберігати надіслані мультимедійні повідомлення в папці *Надіслані повід.* Якщо Ви вибрали *Ні*, надіслані повідомлення не зберігаються.
- *Звіти про доставку*, щоб попросити мережу надсилати звіти про доставку Ваших повідомлень (послуга мережі).

- *Станд. інтервал між слайдами*, щоб вибрати стандартну тривалість відображення слайдів.
- *Дозволити отрим. мультимедійних*. Виберіть *Ні, Так* або *У локал. мережі*, щоб користуватися послугою мультимедійних повідомлень. Вибравши *У локал. мережі*, Ви не зможете отримувати мультимедійні повідомлення в той час, коли Ви знаходитесь поза зоною покриття Вашої мережі. *У локал. мережі* є стандартною установкою.
- *Вхідні мультим.повідомлення*. Виберіть *Отримувати*, щоб запрограмувати телефон автоматично завантажувати нові отримані мультимедійні повідомлення, або виберіть *Вігхиляти*, якщо Ви не бажаєте отримувати мультимедійні повідомлення. Ця установка не відображається, якщо *Дозволити отрим. мультимедійних* встановлено на *Ні*.
- *Установки з'єднання*, щоб визначити установки з'єднання для завантаження мультимедійних повідомлень. Спочатку виберіть *Активні установки мультимедіа* та увімкніть профіль, в якому потрібно зберегти установки з'єднання. Виберіть *Регуувати акт. уст. мультимедіа* та внесіть зміни в активні установки.

Виберіть кожну установку по черзі та введіть всі потрібні установки. Щоб отримати установки, зверніться до свого оператора мережі або постачальника послуг.

- *Назва установок*. Введіть нову назву профілю з'єднання і натисніть **Добре**.

- *Домашня сторінка.* Введіть адресу домашньої сторінки постачальника послуг, якою Ви бажаєте скористатись (для введення крапки використовуйте **[1 ∞]**), і натисніть **Добре**.
- *Проксі.* Виберіть *Увімкнути* або *Вимкнути*.
- Якщо Ви увімкнули проксі, можна вибрати *Основний проксі* і *Додатковий проксі*, а потім відредагувати їх.
- *Носій ганих.* Виберіть *GPRS*.
- *Установки носія,* щоб запрограмувати установки для вибраного носія.
  - *Точка доступу GPRS.* Введіть назву точки доступу для встановлення з'єднання з мережею GPRS і натисніть **Добре**.
  - *Тип аутентифікації.* Виберіть *Захищена* або *Звичайна*.
  - *Ім'я користувача.* Введіть ім'я користувача і натисніть **Добре**.
  - *Пароль.* Введіть пароль і натисніть **Добре**.
- *Дозволити рекламу.* Рекламу можна отримувати або відхиляти. Ця установка не відображається, якщо *Дозволити отрим. мультимедійних* встановлено на *Ні*.

## Установки електронної пошти

Установки електронної пошти можна отримати як повідомлення "По повітрю" від свого оператора мережі або постачальника послуг. Щоб отримати установки "По повітрю", див. "Послуга установок "По повітрю" (OTA)" на стор. 40.

## Введення установок вручну

Натисніть **Меню** і виберіть *Повідомлення, Устан. повідомл.* та *Повіг. ел. пошти.*

- Спочатку виберіть *Активні установки ел. пошти* і активуйте профіль, у якому Ви бажаєте зберегти установки. Виберіть *Рег. акт. установки ел. пошти* і відредагуйте активні установки.

Виберіть кожну установку по черзі та введіть всі потрібні установки. Щоб отримати установки, зверніться до свого оператора мережі або постачальника послуг.

- *Назва поштової скриньки.* Введіть назву поштової скриньки. Ви можете використовувати будь-яку назву.
- *Адреса електронної пошти.* Введіть свою адресу електронної пошти.
- *Моє ім'я.* Введіть своє ім'я і свій псевдонім. Відобразиться Ваше ім'я і адреса електронної пошти.
- *Сервер вихідної пошти (SMTP).* Введіть адресу сервера.
- *Тип сервера вхідної пошти.* Виберіть *POP3* або *IMAP4* залежно від типу системи електронної пошти, якою Ви користуєтесь. Якщо підтримуються обидва типи, виберіть *IMAP4*. Якщо змінити тип сервера, зміниться номер вхідного порту.
- Якщо типом сервера вибрати *POP3*, то на дисплеї з'явиться *Сервер вхідної пошти (POP3), Ім'я користувача POP3 і Пароль POP3*. Якщо типом сервера вибрати *IMAP4*, то на дисплеї з'явиться *Сервер вхідної пошти (IMAP4), Ім'я користувача IMAP4 та Пароль IMAP4*. Введіть



адресу сервера електронної пошти для вхідних повідомлень, а потім введіть ім'я користувача і пароль для доступу до поштової скриньки. Якщо Ви не визначили *Ім'я користувача SMTP* або *Пароль SMTP*, то сервер електронної пошти використовуватиме замість них ім'я користувача і пароль POP3/IMAP4.

- *Інші установки* і виберіть:
  - *Додавати підпис*. Ви можете визначити підпис, який буде автоматично додаватися до кінця Ваших повідомлень електронної пошти при їх написанні.
  - *Використ. авторизацію SMTP*. Якщо Ваш постачальник послуг електронної пошти вимагає авторизації для надсилання повідомлень електронної пошти, виберіть **Так**. У цьому випадку необхідно також визначити *Ім'я користувача SMTP* та *Пароль SMTP*.
  - *Ім'я користувача SMTP*. Введіть ім'я користувача для вхідних повідомлень, яке Ви отримали від постачальника послуг електронної пошти.
  - *Пароль SMTP*. Введіть пароль, який Ви бажаєте використовувати для даної поштової скриньки.
  - *Порт вихідної пошти (SMTP)*. Введіть номер порту сервера вихідної електронної пошти. Значення за умовчанням - 25.  
Якщо типом сервера вибрати *POP3*, відобразяться наступні опції:
  - *Порт вхідної пошти (POP3)*. Введіть номер порту, який Ви отримали від постачальника послуг електронної пошти.

- *Адреса для відповідей*. Введіть адресу електронної пошти, на яку Ви бажаєте отримувати відповіді.
- *Захищене з'єднання*. Виберіть *Захищене з'єднання увімкнено*, якщо з'єднання потребує зашифрованого логіну, а якщо ні – залиште *Захищене з'єднання вимкнено*. Якщо Ви не впевнені щодо вибору, зверніться до свого постачальника послуг. Користування зашифрованим логіном дозволяє підвищити захист імен користувача та паролів. Воно не підвищує захист самого з'єднання.
- *Завантажувати повідом. ел. пошти*. Введіть максимальну кількість повідомлень електронної пошти, яку Ви бажаєте завантажувати за один раз.
- *Установки з'єднання SMTP*, щоб визначити установки з'єднання для вихідних повідомлень електронної пошти.
- *Установки з'єднання POP3*, щоб визначити установки з'єднання для вхідних повідомлень електронної пошти. Див. "[Введення установок послуг власноруч](#)" на стор. 175.

Виберіть кожну установку по черзі та введіть всі потрібні установки. Щоб отримати установки, зверніться до свого постачальника послуг електронної пошти.

Якщо типом сервера вибрати *IMAP4*, відобразяться наступні опції:

- *Порт вхідної пошти (IMAP4)*. Введіть номер порту, який Ви отримали від постачальника послуг електронної пошти.

- *Адреса для відповідей*. Введіть адресу електронної пошти, на яку Ви бажаєте отримувати відповіді.
- *Завантажувати повід. ел. пошти*. Введіть кількість повідомлень електронної пошти, які потрібно завантажувати за один раз.
- *Метод завантаження*. Виберіть *Останнє*, якщо Ви бажаєте завантажувати нові отримані повідомлення електронної пошти, або виберіть *Остан. непрочит.*, якщо Ви бажаєте завантажувати лише непрочитані повідомлення.
- *Установки з'єднання SMTP*, щоб визначити установки з'єднання для вихідних повідомлень електронної пошти.
- *Установки з'єднання IMAP4*, щоб визначити установки з'єднання для вхідних повідомлень електронної пошти. Див. "[Введення установок послуг власноруч](#)" на стор. 175.

Виберіть кожну установку по черзі та введіть всі потрібні установки. Щоб отримати установки, зверніться до свого постачальника послуг електронної пошти.

### **Установка розміру шрифту**

Щоб вибрати розмір шрифту для прочитання та написання повідомлень, натисніть **Меню** і виберіть *Повідомлення, Устан. повідомл., Інші установки* та *Розмір шрифту*.

## Сервісні команди

Натисніть **Меню**, виберіть *Повідомлення* і *Сервісні команди*. Наберіть та надішліть своєму оператору запити на послуги (також відомі як команди USSD), наприклад, команди активації послуг мережі.

## ■ Архів дзвінків (Меню 2)



Телефон реєструє номери пропущених, отриманих та набраних дзвінків, а також приблизну тривалість Ваших дзвінків.

Телефон реєструє пропущені та отримані дзвінки лише в тому випадку, якщо мережа підтримує ці функції, телефон увімкнено і він знаходиться в межах зони покриття Вашої мережі.

Натиснувши **Опції** в меню *Пропущені дзвінки*, *Отримані дзвінки* та *Набрані номери*, Ви можете переглянути дату і час дзвінка, відредагувати або видалити телефонний номер зі списку, зберегти номер телефону в меню *Контакти* або надіслати повідомлення за цим номером.

## Списки недавніх дзвінків

Натисніть **Меню** та виберіть *Архів дзвінків*, а потім виберіть



- *Пропущені дзвінки*, щоб переглянути список останніх 20 телефонних номерів, з яких хтось безуспішно намагався Вам додзвонитися (послуга мережі). Цифра перед ім'ям або номером телефону позначає кількість спроб додзвонитися, які зробив даний абонент.



**Порада:** Повідомлення про пропущені дзвінки відображається як на головному дисплеї, так і на міні-дисплеї. Натисніть **Список** один раз, щоб відкрити список телефонних номерів. Перейдіть до номера, за яким Ви бажаєте передзвонити, і натисніть .

- **Отримані дзвінки**, щоб переглянути останні 20 номерів, на дзвінки з яких Ви відповіли (послуга мережі).
- **Набрані номери**, щоб переглянути 20 телефонних номерів, за якими Ви нещодавно дзвонили або намагалися зателефонувати.



**Порада:** В режимі очікування натисніть  один раз, щоб отримати доступ до списку набраних номерів. Перейдіть до потрібного номера або імені та натисніть , щоб зателефонувати за цим номером.

- **Видалити списки останніх дзвінків**, щоб видалити списки недавніх дзвінків. Виберіть, чи бажаєте Ви видалити всі телефонні номери в списках останніх дзвінків, чи лише номери в списках пропущених дзвінків, отриманих дзвінків або набраних номерів. Відновити видалені номери неможливо.

## Таймери та лічильники дзвінків



**Увага:** Фактична вартість розмов та послуг, що розраховується Вашим оператором послуг, може змінюватись в залежності від функцій мережі, способу округлення при виставленні рахунку, податкових ставок тощо.

Натисніть **Меню** та виберіть *Архів дзвінків*, а потім виберіть

- *Тривалість дзвінків*, скористайтесь клавішами прокрутки, щоб побачити приблизну тривалість вхідних та вихідних дзвінків в годинах, хвилинах та секундах. Щоб обнулити показники таймерів, потрібно ввести код захисту. Якщо Ви маєте дві телефонні лінії (послуга мережі), кожна з ліній може мати окремі таймери тривалості дзвінків. Відобразяться таймери поточною вибраною лінією. Див. "Установки дзвінків" на стор. 130.
- *Лічильник даних GPRS*. Скористайтесь клавішами прокрутки, щоб перевірити приблизний обсяг надісланих та отриманих даних під час останнього сеансу, загальний обсяг отриманих та надісланих даних, а також щоб обнулити лічильники. Одиниця вимірювання лічильників – байт. Щоб обнулити показники лічильників, потрібно ввести код захисту.
- *Таймер з'єднання GPRS*. Скористайтесь клавішами прокрутки, щоб перевірити приблизну тривалість останнього з'єднання GPRS або загальну тривалість з'єднань GPRS. Також можна обнулити показники таймерів. Щоб обнулити показники таймерів, потрібно ввести код захисту.

## ■ Контакти (Меню 3)

Ви можете зберігати імена і телефонні номери (контакти) в пам'яті телефону та в пам'яті SIM-картки.



- Пам'ять телефону вміщує до 500 імен з номерами та текстовими нотатками до кожного імені. Ви можете також зберегти зображення для декількох імен. Кількість імен, які можна зберегти, залежить від довжини імен, кількості та довжини телефонних номерів та текстових фрагментів.

Контакти використовують спільну пам'ять, див. "Спільна пам'ять" на стор. 20.

- Ваш телефон підтримує SIM-картки, що вміщують до 250 імен та телефонних номерів. Імена та номери, збережені в пам'яті SIM-картки, позначені індикатором .

В динамічних контактах (*Моя присутність*) можна оприлюднити свій поточний статус доступності, щоб повідомляти про нього будь-кому, хто має доступ до цієї послуги і запитує цю інформацію. Ви можете переглянути статус доступності будь-якого контакту, який Ви передплатили, в меню *Перегляд імена*, а також в деталізованому огляді імені в меню *Контакти*.

## Як вибрати установки контактів

Натисніть **Меню**, виберіть *Контакти* та *Установки*. Виберіть

- *Робоча пам'ять*, щоб вибрати пам'ять, якою Ви бажаєте скористатись для контактів. Для виклику імен та номерів з обох видів пам'яті для контактів виберіть *Телефон і SIM*. У цьому випадку імена та номери зберігаються в пам'яті телефону.
- *Вигляд контактів*, щоб вибрати, як відобразатимуться в контактах імена, номери та зображення.
- *Стан пам'яті*, щоб побачити обсяг вільної пам'яті у вибраній пам'яті для контактів.

## Як зберегти імена та телефонні номери (Додати контакт)

Імена та номери зберігатимуться у вибраній пам'яті, див. "Як вибрати установки контактів" вище.

1. Натисніть **Меню**, виберіть *Контакти* та *Додати контакт*.
2. Введіть ім'я та натисніть **Добре**. Див. "Як користуватися методом традиційного введення тексту" на стор. 49.
3. Введіть телефонний номер і натисніть **Добре**. Щоб ввести номер, див. "Як зателефонувати" на стор. 42.
4. Коли ім'я та номер збережені, натисніть **Готово**.



**Порада: Швидке збереження** В режимі очікування введіть номер телефону. Натисніть **Зберегти**. Введіть ім'я, натисніть **Добре** та **Готово**.

## Як зберегти кілька номерів та текстових фрагментів для одного імені

Ви можете зберегти різні типи телефонних номерів та коротких текстових фрагментів у внутрішній пам'яті телефону для контактів.

Перший збережений номер автоматично стає стандартним номером та позначається рамкою навколо індикатора типу номера, наприклад, . Коли Ви обираєте ім'я з контактів, наприклад, щоб зателефонувати, використовується стандартний номер, якщо тільки Ви не оберете інший номер.



1. Переконайтесь, що використовується пам'ять *Телефон* або *Телефон і SIM*. Див. "Як вибрати установки контактів" на стор. 103.
2. Щоб отримати доступ до списку імен та телефонних номерів, натисніть  в режимі очікування.
3. Перейдіть до імені, збереженого у внутрішній пам'яті телефону, до якого Ви бажаєте додати новий номер або текстовий фрагмент, і натисніть **Деталі**.
4. Натисніть **Опції** і виберіть *Догати номер* або *Догати деталі*.
5. Щоб додати номер або інформацію, виберіть тип номера або тип тексту відповідно.
  - Якщо Ви вибрали тип тексту *Код користув.:*  
Виберіть *Пошук*, щоб знайти код за номером мобільного телефону або за адресою електронної пошти на сервері оператора мережі або постачальника послуг, якщо Ви з'єдналися зі службою присутності. Див. "Моя присутність" на стор. 108. Якщо знайдено лише один код, він зберігається автоматично. В іншому разі, щоб зберегти код, натисніть **Опції** та виберіть *Зберегти*.  
Щоб ввести код, виберіть *Ввести вручну*. Введіть код і натисніть **Добре**.  
Щоб змінити тип номера або тексту, виберіть *Змінити тип* в списку опцій. Зверніть увагу, що тип коду змінювати не можна, коли його занесено у список *Контакти Чату* або *Перегляч імена*.  
Щоб зробити вибраний номер номером за умовчанням, виберіть *Вст. як стандарт*.





6. Введіть номер або текстовий фрагмент і натисніть **Добре**, щоб зберегти його.
7. Натисніть **Назад** і потім **Вийти**, щоб повернутися до режиму очікування.

## Як додати зображення до імені або номера в контактах

Ви можете додати зображення у форматі, що підтримується, до певної кількості контактів, збережених у внутрішній пам'яті телефону.

В режимі очікування натисніть , перейдіть до контакту, до якого потрібно додати зображення, і натисніть **Деталі**. Натисніть **Опції** і виберіть **Дог. зображення**. Телефон відкриває список папок в меню **Галерея**. Відкрийте потрібну папку, перейдіть до зображення, яке Ви бажаєте додати, натисніть **Опції** і виберіть **Збер. у контакти**. Копія зображення додається до контакту.

## Пошук контакту

1. Натисніть **Меню** та виберіть **Контакти** та **Пошук**, а щоб швидко знайти ім'я цієї особи, натисніть в режимі очікування .
2. У вікні, що з'явиться, можна ввести перші літери імені, яке Ви шукаєте. Натискайте  та , щоб пересуватися по іменах у списку, та  і , щоб пересувати курсор у вікні, що з'явилося.
3. Перейдіть до потрібного імені і натисніть **Деталі**. Перегляньте деталі вибраного контакту.  
Залежно від вибору **Вигляд контактів** у **"Як вибрати установки контактів"** на стор. 103, передплачені імена відображаються по-різному.

Відобразяться або лише індикатор доступності, або індикатор доступності, персональна інформація та повідомлення статусу. Натисніть **Деталі**, щоб відкрити всю динамічну інформацію.



**Порада: Перегляд контакту.** Щоб швидко знайти певне ім'я та номер телефону за умовчанням, натисніть та утримуйте  на імені, пересуваючись по списку імен.

Щоб побачити повідомлення статусу в повному обсязі, натисніть **Деталі**, а потім натисніть і утримуйте  на динамічному контакті, пересуваючись по списку імен.

## Видалення контактів

Натисніть **Меню** та виберіть *Контакти* та *Видалити*, щоб видалити контакти та всю додану до них інформацію.

- Щоб видалити контакти один за одним, виберіть *По одному* та перейдіть до імені, яке Ви бажаєте видалити. Натисніть **Видал.** і натисніть **Так** для підтвердження.

Якщо контакт має код у списку *Контакти Чату* або *Перегляч. імена*, то перед видаленням контакту відображається нотатка *Інформацію присутності буде видалено*.

- Щоб видалити відразу всі контакти, виберіть *Видалити всі*, а потім перейдіть до пам'яті *Телефон* або *SIM-картка* та натисніть **Видал.** Натисніть **Так** і підтвердьте свій вибір кодом захисту.

## Редагування та видалення інформації в контактах

Знайдіть контакт, який потрібно редагувати або видалити, та натисніть **Деталі**. Перейдіть до імені, номера, текстового елемента або зображення, які Ви бажаєте змінити або видалити.

- Щоб відредагувати контакт, (натисніть **Редагув.** або **Змінити**) або натисніть **Опції** і виберіть *Редагувати ім'я*, *Редагув. номер*, *Редагув. деталі* або *Змін. зображення*, залежно від вибору в меню *Вигляд контактів* в розділі "Як вибрати установки контактів" на стор. 103.

Зверніть увагу, що код не можна змінювати або видаляти, якщо його занесено до списку *Контакти Чату* або *Перегляч. імена*.

- Щоб видалити номер або текстовий елемент, натисніть **Опції** і виберіть відповідно *Видалити номер* або *Видалит. деталі*.
- Щоб видалити зображення, прикріплене до контакту, натисніть **Опції** і виберіть *Видал. зображ.* Видалення зображення з контактів не видаляє його з меню *Галерея*.



## Моя присутність

Послуга присутності (послуга мережі) дозволяє повідомляти про свій статус присутності іншим користувачам, наприклад, родичам, друзям та колегам. Статус присутності містить інформацію про Вашу доступність, повідомлення статусу та персональний логотип. Ваш статус можуть переглядати інші користувачі, які мають доступ до цієї послуги і запитують цю інформацію. Потрібна інформація відображається в пункті *Перегляч. імена* в меню

перегляду *Контакти*. Ви можете змінити інформацію, яку Ви бажаєте зробити доступною для інших, а також контролювати коло осіб, які можуть переглядати інформацію про Ваш статус.

Перш ніж Ви зможете користуватися послугою присутності, потрібно передплатити цю послугу. Щоб перевірити доступність, вартість, а також щоб передплатити цю послугу, зверніться до свого оператора мережі або постачальника послуг, від якого Ви також отримаєте унікальний код, пароль та установки послуги присутності. Щоб визначити потрібні установки для послуги присутності, див. "*Установки чату і присутності*" на стор. 135. Під час користування послугою присутності можна користуватись іншими функціями телефону, а послуга присутності залишається активною у фоновому режимі.

Натисніть **Меню**, виберіть *Контакти* та *Моя присутність*. Виберіть

- *З'єдн. зі службою "Моя присутність"* (або *Роз'єднати*), щоб встановити (або розірвати) з'єднання зі службою.
- *Моя поточна присутність*, щоб змінити свій статус присутності. Виберіть
  - *Дивитися поточну присутність* і виберіть *Приват. присут.* або *Загал. присут.*, щоб переглянути свій поточний приватний та публічний статус.
  - *Моя доступність*, щоб встановити один з наступних статусів доступності: *Доступний* (позначається як ) , *Зайнятий* (позначається як ) або *Недоступний* (позначається як ) .
  - *Моє повідомлення присутності* і введіть текст, який будуть бачити інші особи, або натисніть **Опції** і виберіть *Попередні повід.*, а потім виберіть старе повідомлення для використання в якості повідомлення статусу.

- *Мій логотип присутності*, щоб вибрати персональний логотип з папки *Графіка* в галереї. Якщо Ви виберете стандартний логотип, то цей логотип публікуватися не буде.

- *Показати*, щоб вибрати групи, яким потрібно показувати чи не показувати статус своєї присутності.

Виберіть *Приват. і загальн.*, і контакти у Вашому приватному списку зможуть переглядати усю Вашу інформацію присутності: доступність, повідомлення статусу і логотип. Інші контакти зможуть переглядати лише Вашу доступність.

Натисніть *Прив. глядачам*, і контакти у Вашому приватному списку зможуть переглядати усю Вашу інформацію присутності. Інші користувачі не зможуть переглянути ніякої інформації.

Якщо вибрати *Нікому*, ніхто не зможе переглядати Вашу інформацію присутності.

- *Глядачі* та виберіть
  - *Поточ. глядачі*, щоб побачити всіх осіб, які передплатили інформацію про Вашу присутність
  - *Спис. приватн.* – це список осіб, яким дозволено переглядати Вашу інформацію присутності, включаючи доступність, повідомлення статусу та логотип. Ви можете змінювати свій список приватних контактів. Особи, контакти яких не додані до списку приватних, можуть переглядати лише Вашу доступність.

- *Заблоковані*, щоб побачити всіх осіб, які не мають доступу до Вашої інформації про присутність.
- *Установки* та виберіть
  - *Показ. поточну присутн. в очікув.*, щоб побачити індикатор поточного статусу в режимі очікування.
  - *Синхронізувати з режимами*, щоб вибрати спосіб оновлення елементів *Моє повідомлення присутності* і *Моя доступність*: вручну чи автоматично шляхом їх з'єднання з активним профілем. Див. також *"Режими"* на стор. 120. Зверніть увагу, що з'єднати персоналізований логотип статусу з Режимом неможливо.
  - *Тип з'єднання*, щоб вибрати, чи буде телефон автоматично з'єднуватися зі службою відображення присутності при вмиканні.
  - *Установки з'єдн.*, див. *"Установки чату і присутності"* на стор. 135.

## Передплачені імена

Ви можете створити список контактів, статус присутності яких Ви бажаєте знати. Ви можете переглядати інформацію в тому випадку, якщо це дозволено самими контактами і якщо це не заборонено контактом або мережею. Ви можете переглядати ці передплачені контакти або безпосередньо зі списку контактів, або через меню *Перегляч. імена*.

Переконайтесь, що використовується пам'ять *Телефон* або *Телефон і SIM*. Див. *"Як вибрати установки контактів"* на стор. 103.

Щоб з'єднатися з сервером присутності, натисніть **Меню** і виберіть *Контакти*, *Моя присутність* і *З'єдн. зі службою "Моя присутність"*. Ви можете переглядати передплачені контакти навіть в той час, коли у Вас немає зв'язку з сервером присутності, але в такому випадку Ви не зможете переглянути інформацію про статус їх присутності.

### Додавання контактів до передплачених імен

1. Натисніть **Меню**, виберіть *Контакти* та *Перегляч. імена*. Якщо Ви не приєднані до послуги присутності, телефон запитає, чи необхідно зараз встановити з'єднання.
2. Якщо у списку ще немає контактів, натисніть **Додати**. В іншому разі натисніть **Опції** та виберіть *Переглянути*. Відображається список контактів.
3. Виберіть контакт зі списку, і якщо його код збережений, цей контакт додається до списку передплачених імен. Якщо кодів декілька, виберіть один з них. Після передплати контакту відображається *Перегляту активовано*.



**Порада:** Щоб передплатити контакт зі списку *Контакти*, натисніть  в режимі очікування та перейдіть до контакту, який Ви бажаєте передплатити. Натисніть **Деталі** та натисніть **Опції**. Щоб передплатити, натисніть *Запитати присут.* та виберіть *Як переглята*. Якщо потрібно лише продивитися інформацію про присутність, але не передплачувати контакт, виберіть *Запитати присут.* та *Лише огин раз*.







## Перегляд передплачених імен

Див. також "[Пошук контакту](#)" на стор. 106, щоб переглянути інформацію про присутність.

1. Натисніть **Меню**, виберіть *Контакти* та *Перегляч. імена*.

У списку передплачених імен відобразиться інформація про статус першого контакту. Інформація, яку особа бажає надати іншим, може включати текст і деякі з наступних піктограм:

,  або  позначають, що дана особа доступна, зайнята або недоступна.

 позначає, що інформації про присутність даної особи немає.

2. Натисніть **Опції** та виберіть

- *Переглянути*, щоб додати новий контакт зі списку передплачених імен.
- *Чат*, щоб розпочати чатову розмову.
- *Вісісл. повідомл.*, щоб надіслати вибраним контактам текстове повідомлення.
- *Навісл. ел. пошту*, щоб надіслати електронну пошту вибраному контакту.
- *Вісісл. візитку*, щоб надіслати візитну картку вибраного контакту.
- *Скасув. перегл.*, щоб видалити вибраний контакт зі списку передплачених імен.

## Скасування передплати на контакт

- Щоб скасувати передплату контакту зі списку *Контакти*, натисніть  в режимі очікування і перейдіть до контакту, передплату на який Ви бажаєте скасувати. Натисніть *Деталі*, щоб вибрати код користувача, а потім натисніть *Опції*. Щоб скасувати передплату, виберіть *Скасув. передпл.* та натисніть *Добре* для підтвердження.
- Щоб скасувати передплату через меню *Перегляч. імена*, див. "Перегляд передплачених імен" на стор. 113.

## Як скопіювати контакти

Ви можете копіювати імена та телефонні номери з пам'яті телефону у пам'ять SIM-картки та навпаки. Зверніть увагу: жодний текстовий фрагмент, збережений у внутрішній пам'яті телефону, наприклад, адреси електронної пошти, не буде копіюватись у SIM-картку.

1. Натисніть **Меню**, виберіть *Контакти* та *Копіювати*.
2. Виберіть напрямок копіювання, *З телефону в SIM-картку* або *З SIM-картки в телефон*.
3. Виберіть *По одному, Всі* або *Стандарт. номери*.
  - Якщо Ви вибрали *По одному*, перейдіть до імені, яке Ви бажаєте скопіювати, і натисніть **Копіюв.**

*Стандарт. номери* відображаються лише у випадку, якщо Ви копіюєте з телефону на SIM-картку. Будуть скопійовані лише стандартні номери.

4. Щоб вибрати, чи зберігати первинні номери та імена, чи видалити їх, виберіть *Залиш. оригінал* або *Перен. оригінал*.
- Якщо Ви вибрали *Всі* або *Стандарт. номери*, натисніть **Так** при появі запитання *Почати копіювання?* або *Почати перенесення?*.

## Як надіслати або отримати візитну картку

Ви можете надсилати та отримувати контактну інформацію особи із сумісного пристрою, що підтримує стандарт візитних карток vCard.

Отримавши візитну картку, натисніть **Показат.** та **Зберегти**, щоб зберегти візитну картку в пам'яті телефону. Щоб відхилити візитну картку, натисніть **Вийти і Так**.

Щоб надіслати візитну картку, знайдіть ім'я та номер телефону, які Ви бажаєте надіслати з контактів, натисніть **Деталі** і **Опції** та виберіть *Візитку*.

- Щоб надіслати візитну картку через інфрачервоний порт, виберіть *Через ІФЧ*. Див. "*Інфрачервоний зв'язок*" на стор. 126.
- Щоб надіслати візитну картку як повідомлення "По повітрю" (OTA) (послуга мережі), виберіть *Через SMS*.

## Швидкий набір

Щоб призначити номер телефону клавіші швидкого набору, натисніть **Меню** та виберіть *Контакти* і *Швидкий набір*, а потім перейдіть до потрібної клавіші швидкого набору.

Натисніть **Признач.**, або якщо цій клавіші вже був призначений номер, натисніть **Опції** та виберіть **Змінити**. Натисніть **Пошук**, а потім виберіть ім'я і номер, які Ви бажаєте призначити. Якщо функцію **Швидкий набір** вимкнено, телефон запитає Вас, чи бажаєте Ви її увімкнути. Див. також **Швидкий набір** в розділі **"Установки дзвінків"** на стор. 130.

Щоб зателефонувати за допомогою клавіш швидкого набору, див. **"Швидкий набір телефонного номера"** на стор. 43.

## Голосовий набір

Ви можете зателефонувати, промовивши голосову позначку, раніше призначену цьому номеру телефону. Будь-яке слово (слова) на зразок імені абонента може бути голосовою позначкою. Ви можете додати до десяти голосових позначок.

Перш ніж користуватися функцією голосового набору, треба взяти до уваги, що:

- Голосові позначки не залежать від мови. Вони залежать лише від голосу користувача.
- Голосові позначки чутливі до фонових шумів. Записуйте їх та робіть дзвінки в затишному оточенні.
- Коли Ви записуєте голосову позначку або промовляєте голосову позначку, тримайте телефон в нормальному положенні коло вашого вуха.
- Дуже короткі назви не приймаються. Користуйтеся довгими назвами та уникайте схожих імен для різних телефонів.





**Увага:** Потрібно промовити ім'я саме так, як Ви сказали його, коли робили запис. Це може бути складно, наприклад, в гомінкому приміщенні або під час небезпеки, тому не треба повністю покладатися на функцію голосового набору.

### Додавання голосових позначок та керування ними

Збережіть або скопіюйте в пам'ять телефону контакти, до яких потрібно додати голосові позначки. Також можна додати голосові позначки до імен з SIM-картки, але якщо Ви замінюєте свою SIM-картку новою, потрібно видалити старі голосові позначки, перш ніж Ви зможете додати нові.

Голосові позначки використовують спільну пам'ять, див ["Спільна пам'ять"](#) на стор. 20.

1. В режимі очікування натисніть .
2. Перейдіть до контакту, до якого потрібно додати голосову позначку, та натисніть **Деталі**. Перейдіть до потрібного номера телефону і натисніть **Опції**.
3. Виберіть *Додати зв. позн.*
4. Натисніть **Старт** і чітко промовте слово або слова, які Ви бажаєте записати як голосову позначку. Після запису телефон відтворює записану позначку. Коли голосову позначку буде успішно збережено, на дисплеї з'явиться текст *Звукове позначення збережене*, пролунає тональний сигнал, а поряд з номером телефону із голосовою позначкою з'явиться символ .

Щоб перевірити голосові позначки, натисніть **Меню** та виберіть *Контакти* та *Звук. позначення*. Перейдіть до потрібного контакту із голосовою позначкою, і Ви зможете прослухати, видалити або змінити записану голосову позначку.

### **Як зателефонувати, скориставшись голосовою позначкою**

Якщо якась програма телефону використовує з'єднання GPRS для надсилання або отримання даних, спершу закрийте цю програму, щоб зателефонувати за допомогою голосового набору.

1. Перебуваючи в режимі очікування, натисніть і утримуйте клавішу зменшення гучності або натисніть і утримуйте клавішу вибору . Ви почуєте короткий сигнал і побачите текст *Кажіть зараз* на дисплеї.
2. Чітко промовте голосову позначку. Телефон відтворить розпізану голосову позначку, а потім, через 1,5 секунд, почне набирати номер телефону, якому призначена ця позначка.

Якщо Ви користуєтесь сумісними навушниками з кнопкою, натисніть та утримуйте цю кнопку, щоб розпочати голосовий набір.

### **Інформаційні та сервісні номери**

Можливо, Ваш оператор записав на Вашу SIM-картку інформаційні та сервісні номери.

Натисніть **Меню**, виберіть *Контакти* та *Інформ. номери* або *Сервісні номери*. Перейдіть до інформаційного або сервісного номера в якійсь категорії і натисніть , щоб зателефонувати за цим номером.

## Мої номери

Телефонні номери, призначені Вашій SIM-картці, зберігаються в меню *Мої номери*, якщо це дозволено карткою. Щоб переглянути ці номери, натисніть **Меню** і виберіть *Контакти* і *Мої номери*. Перейдіть до потрібного імені або номеру телефону, а потім натисніть **Перегл.**

## Групи абонентів

Ви можете впорядкувати імена та телефонні номери, збережені в меню *Контакти*, по групах. Для кожної групи абонентів можна запрограмувати певний звуковий сигнал та певне графічне зображення, яке виводитиметься на дисплей, коли надходить дзвінок з одного з телефонів цієї групи, див. нижче. Щоб телефон подавав звуковий сигнал лише тоді, коли дзвінок надходить з телефону певної групи абонентів, див. *Сигнал глян* в розділі "Установки тону" на стор. 121.

Натисніть **Меню**, виберіть *Контакти* та *Групи абонентів*, а потім виберіть потрібну групу абонентів. Виберіть

- *Назва групи*, введіть нову назву для цієї групи абонентів та натисніть **Добре**.
- *Тон дзвінка групи*, щоб вибрати звуковий сигнал для певної групи абонентів. *Стандартно* – це звуковий сигнал, вибраний для поточно активного режиму.
- *Логотип групи* та виберіть *Увімкнути*, щоб телефон відображав груповий логотип, *Вимкнути*, щоб не відображав його, або *Переглянути*, щоб переглянути логотип.

- *Члени групи*, щоб додати ім'я до групи абонентів, натисніть **Додати**.  
Перейдіть до імені, яке потрібно додати, та натисніть **Додати**.  
Щоб видалити ім'я з певної групи абонентів, перейдіть до імені, яке Ви бажаєте видалити, та натисніть **Опції** і виберіть **Видал. контакт**.

## ■ Установки (Меню 4)



### Режими

У Вашого телефону є різні групи установок, режими, для яких можна підібрати тональні сигнали для різних подій та ситуацій. Спершу настройте режими за власним бажанням, і тільки потім активізуйте режим, який Ви бажаєте використовувати. Доступні такі режими: *Звичайний*, *Без звуку*, *Зустріч*, *На вулиці*, *Мій стиль 1* і *Мій стиль 2*.

Натисніть **Меню** і виберіть **Установки** та **Режими**. Перейдіть до режиму та натисніть **Вибрати**.

- Щоб активізувати вибраний режим, виберіть **Активізувати**.
- Щоб активізувати певний режим на обмежений період часу (до 24 годин), виберіть **Тимчасовий** і запрограмуйте кінцевий час. Коли закінчується час, встановлений для цього режиму, активізується попередній режим, час дії якого не був обмеженим.
- Щоб персоналізувати цей режим, виберіть **Регузувати**. Виберіть установку, яку Ви бажаєте змінити, і внесіть зміни. Установки також можна змінити в меню **Установки тону**, див. "**Установки тону**" на стор. 121.



Щоб змінити інформацію про свій статус присутності, виберіть *Моя присутність*. Це меню доступне в тому випадку, якщо опцію *Синхронізувати з режимами* встановлено на значення *Увімкнути*, див. "Моя присутність" на стор. 108. Виберіть *Моя доступність*, щоб змінити статус своєї доступності і *Моє повідомлення присутності*, щоб відредагувати своє повідомлення статусу.

Щоб перейменувати режим, виберіть *Назва режиму*. Режим *Звичайний* перейменувати не можна.



**Порада:** Щоб швидко змінити режим, коли телефон перебуває у стані очікування і клавіатуру не заблоковано, відкрийте список режимів і перейдіть до потрібного, швидко натиснувши кнопку живлення. Щоб активувати режим, натисніть і утримуйте кнопку живлення.

## Установки тону

Натисніть *Меню*, виберіть *Установки* і потім *Установки тону*. Такі самі установки можна знайти в меню *Режими*, див. "Режими" на стор. 120. Зверніть увагу, що вибрані установки змінюють установки активного режиму.

Виберіть *Сигнал вхідного дзвінка*, щоб вибрати сигнал, яким телефон повідомлятиме Вас про вхідний голосовий дзвінок. Опції: *Дзвінок, Зростаючий, 1 дзвінок, 1 біп* та *Вимкнути*.

Виберіть *Тон дзвінка* для вхідних голосових дзвінків. Щоб вибрати звукові сигнали, збережені в меню *Галерея*, виберіть *Вігкр. Галерею* зі списку звукових сигналів.



**Порада:** Якщо Ви отримуєте звуковий сигнал через інфрачервоний зв'язок або завантажуєте його, цей сигнал можна зберегти в меню *Галерея*.

Виберіть *Гучність дзвінка* та *Вібруючий сигнал* для вхідних голосових дзвінків та повідомлень. Вібруючий сигнал не працює, коли телефон приєднаний до зарядного пристрою, настільного пульту або автомобільного комплекту.

Виберіть *Тон сигналу повідомлення* і *Звуковий сигнал Чату*, щоб встановити тон сигналу для вхідних повідомлень *Тони клавіш* або *Тони попередження*, щоб телефон подавав звукові сигнали, наприклад, при розрядженні акумулятора.

Виберіть *Сигнал для*, щоб телефон дзвонив лише тоді, коли надходять дзвінки з телефонних номерів певної вибраної групи абонентів. Перейдіть до потрібної групи абонентів або опції *Всі дзвінки* та натисніть **Познач**.

## Установки дисплея

Натисніть **Меню** і виберіть *Установки* та *Установки дисплея*

- Виберіть *Шпалери*, щоб телефон відображав фонове зображення (шпалери), коли він знаходиться в режимі очікування. Кілька зображень збережені в меню *Галерея*. Зображення можна також отримувати, наприклад, у мультимедійному повідомленні, або копіювати їх з ПК за допомогою комплекту програм PC Suite, а потім зберігати їх в меню *Галерея*. Ваш телефон підтримує формати JPEG, GIF, WBMP, BMP, OTA-BMP та PNG, але не обов'язково всі різновиди цих форматів.

Щоб вибрати шпалери, виберіть *Вибр. шпалери* та відкрийте папку з зображеннями. Перейдіть до зображення, яке Ви бажаєте зберегти як шпалери, натисніть **Опції** та виберіть *Збер. як шпалери*.

Щоб активізувати або деактивізувати шпалери, виберіть відповідно *Увімкнути* або *Вимкнути*.

Зверніть увагу, що шпалери не відображаються, коли телефон активізує заставку.

- Виберіть *Схеми кольорів*, щоб змінити колір деяких компонентів дисплея, наприклад, фоновий колір меню і колір індикаторів сигналу та акумулятора.
- Виберіть *Логотип оператора*, щоб телефон відображав або не відображав логотип оператора. Якщо логотип оператора не збережено, меню *Логотип оператора* вимикається. Логотип оператора не відображається, коли телефон вмикає заставку.

Щодо більш детальної інформації про наявність логотипа оператора, зв'яжіться зі своїм оператором мережі або постачальником послуг. Див. також "*PC Suite*" на стор. 189.

- Виберіть *Заставка* і виберіть *Увімкнути*, щоб увімкнути заставку для міні-дисплея. Виберіть *Тайм-аут*, щоб становити проміжок часу, по закінченню якого буде активуватися заставка міні-дисплея. Натисніть *Вибр. заставку* і відкрийте папку *Заставки*, щоб вибрати графіку для заставки.
- Виберіть *Огляд меню*, щоб вибрати спосіб відображення головного меню. Виберіть *Список*, щоб відобразити меню як список, або *Таблиця*, щоб відобразити меню як таблицю.

## Параметри часу та дати

Натисніть **Меню** і виберіть *Установки* та *Параметри часу та дати*.

- Виберіть *Годинник* та *Показ. годин.* (або *Схов. годин.*), щоб в режимі очікування показати або сховати час у верхньому правому куті дисплея. Виберіть *Встановіть час*, щоб настроїти поточний час, та *Формат часу*, щоб вибрати 12-годинний або 24-годинний часовий формат.

Годинник використовується такими функціями, як *Повідомлення*, *Архів гзвінків*, *Будильник*, обмежені часом *Режими*, *Календар*, *Нотатки* і заставка екрана.

Після тривалого зберігання телефону без акумулятора або в разі виснаження акумулятора необхідно знову встановити час.

- Виберіть *Дата* і *Показати дату* (або *Сховати дату*), щоб відобразити (або сховати) дату на головному дисплеї або на міні-дисплеї в режимі очікування. Виберіть *Встановити дату*, щоб змінити поточну дату. Також можна вибрати формат та роздільник дати.
- Виберіть *Авт. оновлен. дати та часу* (послуга мережі) і *Увімкнути*, щоб телефон автоматично оновлював час та дату відповідно до поточного часового поясу. Щоб телефон запитував підтвердження, перш ніж оновлювати дані, виберіть *Споч. підтвергить*.

Автоматичне оновлення дати та часу не змінює час, який Ви запрограмували для будильника, календаря або попереджень. Вони залишаються у місцевому часі. Оновлення може спричинити скасування деяких запрограмованих сигналів.

Щоб отримати інформацію про наявність цієї функції, зверніться до свого оператора мережі або постачальника послуг.

## Власні пункти прискореного доступу

Ви можете вибрати певну функцію для правої клавіші вибору. Див. "Режим очікування" на стор. 33.

Також Ви можете створити список функцій телефону, які можна увімкнути, промовивши голосову позначку. Ви можете додати до п'яти голосових позначок для голосових команд.

Натисніть **Меню** і виберіть *Установки* та *Персональні закладки*. Виберіть

- *Права клавіша вибору*, щоб переглянути список функцій, доступ до яких можна отримати натисканням правої клавіші вибору. Перейдіть до потрібної функції і виберіть її.
- *Звукові команди* і виберіть потрібну папку з командами, а потім виберіть функцію, до якої Ви бажаєте додати голосову команду, і натисніть **Додати**. Ви можете додати до десяти голосових команд. Якщо в цієї команди вже є голосова позначка, відображається індикатор .

Щоб додати голосову команду, див. "Додавання голосових позначок та керування ними" на стор. 117.

Щоб активувати голосову команду, див. "Як зателефонувати, скориставшись голосовою позначкою" на стор. 118.

Під час дзвінка або коли програма, що використовує з'єднання GPRS, надсилає або отримує дані, активувати або додати голосову команду неможливо.

## З'єднання

### Інфрачервоний зв'язок

Не спрямовуйте інфрачервоний промінь в очі і не дозволяйте йому завдавати перешкод інфрачервоним пристроям. Цей пристрій є виробом Лазер Класу 1.

Телефон може отримувати дані через порт інфрачервоного (ІФЧ) зв'язку. Щоб скористатися інфрачервоним зв'язком, пристрій, з яким Ви бажаєте встановити зв'язок, має бути IrDA-сумісним. Ви можете надсилати та отримувати дані на зразок візитних карток та календарних нотаток з сумісних телефонів або пристроїв обробки даних (наприклад, комп'ютера) через порт інфрачервоного зв'язку свого телефону.

### Як надсилати та отримувати дані через порт інфрачервоного зв'язку

- Переконайтеся, що порти інфрачервоного зв'язку пристроїв, що приймає і що отримує, знаходяться один навпроти одного і між ними немає перешкод. Бажано, щоб відстань між цими двома пристроями не перевищувала одного метра.
- Щоб активізувати порт інфрачервоного зв'язку телефону для отримання даних, натисніть **Меню**, виберіть *Установки, З'єднання та Інфрачервоне*.
- Користувач телефону, що надсилає дані, вибирає потрібну ІФЧ-функцію, щоб почати передачу даних.

Якщо передача даних не почалась впродовж двох хвилин після активації інфрачервоного порту, то з'єднання розривається і його потрібно встановити знову.

### **Індикатор інфрачервоного зв'язку**

- Коли на дисплеї постійно відображається **Р\*\*\***, це означає, що активізовано інфрачервоний зв'язок і телефон готовий надсилати або отримувати дані через порт інфрачервоного зв'язку.
- Коли **Р\*\*\*** блимає, телефон намагається встановити зв'язок з іншим пристроєм або зв'язок було втрачено.

### **(E)GPRS**

Технологія GPRS (General Packet Radio Service – Технологія пакетної радіопередачі даних) – це послуга мережі, яка робить можливим використання мобільного телефону для надсилання та отримання даних через мережу, що базується на Інтернет-протоколах (IP). GPRS – це носій даних, який уможливорює бездротовий доступ до мережі даних на зразок Інтернету.

Технологія (E)GPRS (Покращена GPRS), також відома як EDGE (Enhanced Data Rates for Global Evolution – збільшені швидкості передачі даних для розвитку глобальної системи зв'язку з рухомими об'єктами), подібна до GPRS. EDGE – це технологія модуляції радіоінтерфейсу, яка збільшує швидкості передачі даних GPRS. Щоб отримати подальшу інформацію стосовно доступності (E)GPRS і швидкості передачі даних, зверніться до свого оператора мережі або постачальника послуг.

(E)GPRS може використовуватися наступними програмами: MMS, чат і SMS-повідомлення (SMS, Short Message Service – Служба коротких повідомлень), сеанси перегляду Інтернет-сторінок, електронна пошта, віддалений SyncML, завантаження програм Java і комутоване з'єднання через ПК (наприклад, для отримання доступу до Інтернету або електронної пошти).

Перш ніж Ви зможете користуватись технологією (E)GPRS:

- Щоб перевірити доступність послуги (E)GPRS та передплатити її, зверніться до свого оператора мережі або постачальника послуг.
- Збережіть установки (E)GPRS для кожної програми, що використовується за допомогою (E)GPRS.

Інформацію про вартість цієї функції можна отримати в свого оператора мережі або постачальника послуг.

Зверніть увагу, що якщо в якості носія даних вибрати GPRS, то телефон використовуватиме EGPRS замість GPRS, якщо це доступно в мережі. Ви не можете перемикатися між EGPRS і GPRS, але для деяких програм Ви зможете вибрати між GPRS і *Дані GSM* (CSD, Circuit Switched Data – Передача даних з комутацією каналів).

## З'єднання (E)GPRS

Натисніть **Меню**, виберіть *Установки, З'єднання, GPRS та З'єднання GPRS*.

- Виберіть *Завжди онлайн*, щоб телефон автоматично реєструвався в мережі (E)GPRS кожного разу, коли Ви вмикаєте телефон. Коли встановлено з'єднання (E)GPRS, у верхньому лівому куті дисплея відображається індикатор **G**.



При запуску програми за допомогою (E)GPRS встановлюється з'єднання між телефоном та мережею, з'являється індикатор  і стає можливою передача даних. Коли Ви закриваєте програму, з'єднання (E)GPRS завершується, але реєстрація в мережі (E)GPRS залишається активною.

Якщо Ви отримуєте дзвінок або текстове повідомлення чи телефонуєте під час з'єднання (E)GPRS, у верхньому правому куті дисплея з'являється індикатор , який вказує на те, що з'єднання (E)GPRS тимчасово припинено (на утриманні).

Зверніть увагу, що для GPRS і EGPRS немає окремих позначень, тобто індикатори для GPRS і EGPRS є однаковими.

- Виберіть *За потребою*, щоб реєстрація та з'єднання (E)GPRS встановлювалися тоді, коли програма, що використовує (E)GPRS, цього потребує, і закінчувалися тоді, коли Ви закриваєте цю програму.

Зауважте, що цей телефон одночасно підтримує три типи з'єднання (E)GPRS. Наприклад, Ви одночасно можете переглядати сторінки XHTML, отримувати мультимедійні повідомлення та підтримувати активне комутоване з'єднання з ПК.

### **Установки модему (E)GPRS**

Ви можете з'єднати телефон через порт інфрачервоного зв'язку або кабель передачі даних із сумісним ПК та користуватися телефоном як модемом для встановлення з'єднання (E)GPRS з ПК.

Щоб визначити установки з'єднання (E)GPRS зі свого ПК, натисніть **Меню** і виберіть *Установки, З'єднання, GPRS і Установки модему GPRS*.

- Виберіть *Активна точка доступу* і активуйте точку доступу, яку Ви бажаєте використовувати.
- Виберіть *Резагувати акт. точку доступу*, щоб змінити установки точки доступу.
  - Виберіть *Псевдонім для точки доступу*. Введіть назву, яку Ви бажаєте дати активованій точці доступу, і натисніть **Добре**.
  - Виберіть *Точка доступу GPRS*. Введіть назву точки доступу (APN) для встановлення з'єднання з (E)GPRS-мережею і натисніть **Добре**. Щоб отримати назву точки доступу, зверніться до свого оператора мережі або постачальника послуг.

Установки послуги комутованого з'єднання (E)GPRS (Назва точки доступу) можна також запрограмувати на своєму ПК за допомогою програмного забезпечення Nokia Modem Options (Опції модему Nokia), див. "PC Suite" на стор. 189. Якщо Ви запрограмували установки як на ПК, так і на телефоні, то будуть використовуватись установки, запрограмовані на ПК.

## Установки дзвінків



Натисніть **Меню** і виберіть *Установки* та *Установки дзвінків*.

- Виберіть *Переадресація* (послуга мережі). За допомогою переадресації дзвінків можна спрямувати вхідні дзвінки на інший номер, наприклад, на номер скриньки голосової пошти. За більш детальною інформацією зверніться до свого постачальника послуг. Опції переадресації, що не підтримуються Вашою SIM-карткою або Вашим оператором мережі, можуть не відобразитись.

Виберіть потрібну опцію переадресації, наприклад, *Переадресувати, коли зайнято*, щоб переадресувати голосові дзвінки, коли Ваш номер зайнятий або коли Ви відхиляєте вхідний дзвінок.

Щоб увімкнути установку переадресації, виберіть *Активізувати*, а потім виберіть тайм-аут, після якого дзвінок переадресовуватиметься, якщо це доступно для опції переадресації. Щоб вимкнути установку переадресації, виберіть *Скасувати* або виберіть *Перевір. статус*, щоб перевірити, чи увімкнено установку переадресації дзвінків, якщо це доступно для опції переадресації. Декілька опцій переадресації можуть бути активізовані одночасно.

Щоб відобразити індикатор переадресації в режимі очікування, див. "Режим очікування" на стор. 33.

- Виберіть *Автоконтроль гучності* і *Увімкнути*, щоб телефон автоматично встановлював гучність в динаміку на певному рівні, встановленому Вами за допомогою клавіш гучності. Наприклад, якщо навколо шумно, гучність у динаміку збільшуватиметься, а якщо особа, з якою Ви розмовляєте, говорить дуже голосно, гучність зменшуватиметься.
- Виберіть *Автоматичний перенабір* і *Увімкнути*, щоб телефон робив до десяти спроб з'єднати дзвінок після першої невдалої спроби зателефонувати.
- Виберіть *Швидкий набір* та *Увімкнути*, щоб імена та номери телефонів, призначені клавішам швидкого набору  - , можна було набирати, натиснувши і утримуючи відповідну цифрову клавішу.

- Виберіть *Опції очікування дзвінка* та *Активізувати*, щоб мережа повідомляла Вас про вхідний дзвінок, коли Ви розмовлятимете з іншим абонентом (послуга мережі). Див. "*Дзвінок на очікуванні*" на стор. 44.
- Виберіть *Підсумок після дзвінка* та *Увімкнути*, щоб на дисплеї на короткий час відображалась тривалість та вартість (послуга мережі) останнього дзвінка.
- Виберіть *Надсилати мої дані абонента і Так*, щоб Ваш телефонний номер відображався на дисплеї телефону особи, якій Ви телефонуєте (послуга мережі). Виберіть *Встан. мережею*, щоб активувати установку, узгоджену Вами з оператором мережі.
- Виберіть *Лінія для вихідних* (послуга мережі), щоб вибрати телефонну лінію 1 або 2, тобто номер, з якого будуть здійснюватися дзвінки. Наприклад, Ви можете мати особисту та ділову лінію. За додатковою інформацією про наявність цієї функції звертайтеся до свого оператора мережі або постачальника послуг.

Ви не зможете робити дзвінки, якщо Ви вибрали *Лінія 2* і не передплатили цю послугу мережі. Проте відповідати можна на дзвінки, що надходять обома лініями, незалежно від поточно обраної.

При підтримці Вашої SIM-картки можна запобігти вибору лінії, обравши опцію *Замкнути*.



**Порада:** Для переходу з однієї лінії на іншу в режимі очікування натисніть та утримуйте .

- Виберіть *Еквалайзер звуку дзвінка*, щоб покращити якість звуку в режимі використання телефонної трубки, вибравши один із звукових наборів,

заздалегідь встановлених у телефоні, або створивши власний набір. Натисніть *Високі* або *Низькі*, щоб підсилити високі або низькі звукові частоти, *Гучність*, щоб підсилити як низькі, так і високі звукові частоти, або *Нормально*, щоб вимкнути еквалайзер, або перейдіть до набору і натисніть *Опції*, щоб відредагувати його. Ви не можете редагувати звукові набори, встановлені заздалегідь.

## Установки телефону

Натисніть **Меню** і виберіть *Установки* та *Установки телефону*.

- *Установки мови* і *Мова телефону*, щоб встановити мову відображення текстів на дисплеї. Якщо вибрати *Автомат*, то телефон вибере мову згідно з інформацією на SIM-картці. Якщо для написання тексту Ви бажаєте вибрати іншу мову, виберіть *Мова набору*. Щоб тимчасово змінити мову введення тексту, див. *Мова набору* у розділі "Введення тексту" на стор. 47.
- Виберіть *Стан пам'яті* та перейдіть до перегляду вільної пам'яті, загальної використаної пам'яті та використаної пам'яті для кожної функції у списку. Ви можете також знайти інформацію про пам'ять в меню деяких з цих функцій, наприклад в папці "Галерея".
- Виберіть *Захисне блокування* та виберіть *Увімкнути*, щоб телефон запитував код захисту кожного разу, коли Ви розблокуєте клавіатуру. Див. також "Блокування клавіатури" на стор. 39.



**Увага:** Коли заблоковано клавіатуру, можна зателефонувати за номером екстреної служби, запрограмованим у Вашому телефоні (наприклад, 911, 112 або інший офіційний номер екстреної служби). Введіть екстрений номер телефону і натисніть . Номер виводиться на дисплей лише після введення всіх його цифр.

- Виберіть *Інформація по стільнику* і *Увімкнути*, щоб телефон повідомляв про роботу в мережі із мікростільниковою архітектурою (MCN).
- Виберіть *Привітання* та введіть повідомлення, яке з'являтиметься на дисплеї при вмиканні телефону. Щоб зберегти це повідомлення, натисніть **Зберегти**.
- Виберіть *Вибір оператора* і *Автоматично*, щоб телефон автоматично вибирав одну зі стільникових мереж, доступних у Вашій місцевості.  
Якщо вибрати *Вручну*, то можна вибрати мережу, що має роумінгову угоду з Вашим оператором стільникової мережі. Якщо відображається *Немає доступу*, потрібно вибрати іншу мережу. Телефон залишається у ручному режимі, поки не вибрано автоматичний режим або поки в телефон не встановлено іншу SIM-картку.
- Виберіть *Підтвержувати гії SIM-послуг*. Див. "Послуги SIM (Меню 10)" на стор. 187.
- Виберіть *Активізація тексту допомоги*, щоб телефон показував або не показував підказки. Див. також "Як користуватися меню" на стор. 52.
- *Тон запуску*, щоб телефон відтворював або не відтворював початковий тональний сигнал після увімкнення телефону.

## Установки чату і присутності

Натисніть **Меню** і виберіть *Установки* і *Установки чату і присутності*, щоб відредагувати або активувати установки, потрібні для послуг чату і присутності. Інформацію про наявність установок можна отримати в свого оператора мережі або постачальника послуг.

Щоб ввести установки, виберіть *Активні установ. чату і присутності*, перейдіть до набору, який Ви бажаєте активізувати, і натисніть **Активіз.** Виберіть *Редагув. активні уст. чату і присут.* Виберіть кожну з установок по черзі та введіть всі необхідні установки відповідно до інформації, яку Ви отримали від свого оператора мережі або постачальника послуг. Зверніть увагу, що всі установки з'єднання знаходяться в меню *Установки з'єднання*.

Щоб отримати установки чату та присутності, див. "[Послуга установок "По повітрю" \(OTA\)](#)" на стор. 40.

## Установки додатка

Меню установок додатка відображається на дисплеї лише у тому випадку, якщо телефон було приєднано до сумісного мобільного додатка, наприклад, зарядного пристрою або блоку "вільні руки".

Натисніть **Меню**, виберіть *Установки* та *Установки додатка*. Ви можете вибрати меню додатків у випадку, якщо відповідний додаток приєднаний або був приєднаний до телефону. В залежності від додатка, можна вибрати деякі з наступних опцій:

- *Стандартний режим*, щоб вибрати режим, який автоматично активуватиметься при приєднанні вибраного додатка. Після приєднання додатка Ви зможете вибрати інший режим.
- *Автовідповідь*, щоб телефон відповідав на вхідний дзвінок автоматично через 5 секунд. Якщо *Сигнал вхідного дзвінка* встановлено на *1 бін* або *Вимкнуті*, автоматичною відповіддю скористатися неможливо.
- *Пігсвітка*, щоб світло було постійно увімкнено, виберіть *Увімкнуті*. Виберіть *Автоматично*, щоб світло вмикалося на 15 секунд після натискання будь-якої клавіші.
- Коли телефон приєднано до повного автомобільного комплекту, виберіть *Детектор запалювання* і *Увімкнуті*, щоб телефон автоматично вимикався приблизно через 20 секунд після вимикання запалювання автомобіля.
- Щоб скористатися текстовим телефоном (*Текст. телефон*), виберіть *Використати текст. телеф.* і *Так*, щоб використати установки текстового телефону замість установок навушників і пристрою індуктивного зв'язку. Якщо Ваш текстовий телефон підтримує надсилання в стандартах Vaudot і СТМ, виберіть Vaudot. Завжди використовуйте оригінальні кабелі, що входять до комплекту поставки текстового телефону.

## Установки захисту



**Увага:** Коли активізовано функції безпеки, що обмежують дзвінки (заборона дзвінків, закрита група користувачів та фіксований набір), в деяких мережах передбачається виклик екстреної служби за визначеними номерами (наприклад, 911, 112 або за іншим офіційним номером екстреної служби).



Натисніть **Меню**, виберіть *Установки* та *Установки захисту*. Виберіть

- *Запит на PIN-код*, щоб телефон запитував PIN-код при кожному вмиканні телефону. Деякі SIM-картки не дозволяють вимикати запит PIN-коду.
- *Сервіс заборони дзвінків* (послуга мережі) обмежує вхідні та вихідні дзвінки Вашого телефону. Потрібно ввести пароль заборони.
- *Фіксований набір номера* обмежує вихідні дзвінки та надсилання текстових повідомлень вибраною групою телефонних номерів, якщо ця функція підтримується Вашою SIM-карткою. Потрібно ввести код PIN2.

Коли фіксований набір увімкнено, неможливо встановити з'єднання (E)GPRS, окрім випадків, коли це з'єднання використовується для надсилання текстових повідомлень. У такому випадку номер телефону одержувача та номер центру обробки повідомлень мають міститися у списку фіксованого набору номерів.

- *Закрита абонентська група*. Закрита абонентська група – це послуга мережі, що визначає певну групу осіб, яким Ви можете телефонувати і які можуть телефонувати Вам. Додаткову інформацію можна отримати в свого оператора мережі або постачальника послуг.
- *Рівень захисту*. Виберіть *Телефон*, щоб телефон запитував код захисту кожного разу, коли в нього вставлятимуть нову SIM-картку.

Виберіть *Пам'ять*, щоб телефон запитував код захисту при виборі пам'яті SIM-картки, при зміні робочої пам'яті (див ["Як вибрати установки контактів"](#) на стор. 103) або копіюванні контактів з однієї пам'яті в іншу (["Як скопіювати контакти"](#) на стор. 114).

- *Коди доступу*, щоб змінити код захисту, PIN-код, код PIN2 або пароль заборони. Коди можуть містити лише цифри від 0 до 9.

## Відновити заводські установки

Щоб відновити деякі установки меню до їх початкових значень, натисніть **Меню**, виберіть *Установки* та *Відновити заводські установки*. Введіть код захисту і натисніть **Добре**. Зверніть увагу, що дані, які Ви ввели або завантажили, наприклад, імена та номери телефонів, збережені в контактах, не видаляються.

## ■ Галерея (Меню 5)



**Увага:** Щоб скористатися цією функцією, телефон має бути увімкнено. Не вмикайте телефон в місцях, де заборонено використання бездротових телефонів або де він може стати джерелом небезпеки або перешкод.

Ви можете зберігати зображення та тони дзвінка, які, наприклад, були отримані у мультимедійних повідомленнях, в папки меню "Галерея". Див. ["Як прочитати мультимедійне повідомлення та відповіді на нього"](#) на стор. 70.

Ваш телефон підтримує цифрову систему керування правами (DRM) для захисту отриманого вмісту. Певний вміст, наприклад, тон дзвінка, може бути захищений і пов'язаний з певними правилами користування, наприклад, кількістю використань або певним періодом використання. Правила визначаються в ключах активації вмісту, які залежно від оператора можуть бути надіслані разом з вмістом або окремо від нього. Можливо, Ви зможете оновити ці ключі активації. Завжди перевіряйте умови доставки будь-якого

вмісту і ключі активації перед тим, як отримувати їх, оскільки за них може стягуватися платня.

"Галерея" використовує спільну пам'ять, див. "Спільна пам'ять" на стор. 20.

1. Натисніть **Меню** та виберіть *Галерея*. Відобразиться список папок. *Зображен., Відео-зап., Графіка, Сигнали і Записи* є оригінальними папками телефону.
2. Перейдіть до потрібної папки і натисніть **Відкрити**, щоб переглянути список файлів у папці, або натисніть **Опції**, щоб відобразити список доступних опцій.
  - *Догати папку, Видалити папку, Пересунути, переймен. папку, Деталі* або *Сортувати*.  
Ви не можете видалити, перейменувати або перемістити оригінальні папки телефону.
  - *Спис.кл. активації*, щоб переглянути список усіх доступних ключів активації. Ви можете видаляти ключі активації, наприклад, якщо строк їх дії скінчився
  - *Завант. Галереї*, щоб завантажити інші зображення та тони дзвінків. Виберіть *Завант. графіки* або *Завантаж. тонів*. Відображається список наявних закладок браузера. Виберіть *Ще закладки*, щоб відкрити список закладок в меню *Послуги*, див. "Закладки" на стор. 180.  
Виберіть відповідну закладку, щоб встановити з'єднання з потрібною сторінкою. Якщо спроба з'єднання виявилася невдалою, Ви не зможете отримати доступ до сторінки з сервера, установки з'єднання якого є активними в даний момент. В цьому випадку увійдіть в меню *Послуги*

та активізуйте інший профіль установок послуг, див. "[Встановлення з'єднання з сервером](#)" на стор. 176. Знову спробуйте з'єднатися із сторінкою.

Щоб отримати інформацію стосовно наявності різноманітних послуг, цін та тарифів, зв'яжіться зі своїм оператором мережі та/або постачальником послуг. Завантажуйте вміст лише з тих джерел, яким Ви довіряєте.

3. Відкривши папку, перейдіть до потрібного файлу.

Щоб переглянути файл, натисніть **Відкрити**, а щоб надіслати файл через MMS, натисніть . Телефон може відтворювати відеокліпи у форматі 3GP (на основі H.263 і простого профілю MPEG-4).

Натисніть **Опції** та виберіть потрібну опцію зі списку. Див. "[Опції для файлів в галереї](#)" на стор. 140.

## Опції для файлів в галереї

Деякі з цих опцій доступні для файлів з галереї.

- *Видалити*, щоб видалити вибраний файл.
- *Надіслати*, щоб надіслати вибраний файл через MMS або інфрачервоне з'єднання.
- *Редагув. зображ.*, щоб відредагувати вибраний графічний файл.
- *Пересунути*, щоб перемістити файл в іншу папку.
- *Переименувати*, щоб дати файлу нову назву.

- *Активувати вміст*, щоб оновити ключі активації для вибраного файлу. Ця опція відображається лише в тому випадку, коли файл підтримує оновлення ключів активації.
- *Збер. як шпалери*, щоб використати вибраний файл із зображенням як шпалери.
- *Встан. як тон гзв.*, щоб використати вибраний звуковий файл як тон дзвінка.
- *Деталі*, щоб побачити інформацію про файл, наприклад, дату його створення.
- *Сортувати*, щоб відсортувати файли та папки за датою, типом, назвою або розміром.
- *Видалити всі*, щоб видалити всі файли у вибраній папці.
- *Відкр. послідовн.*, щоб послідовно переглянути файли в папці.
- *Додати папку*, щоб додати нову папку.
- *Спис.кл. активації*, щоб переглянути список усіх доступних ключів активації. Ви можете видаляти ключі активації, наприклад, якщо строк їх дії скінчився

Зауважте, що захист авторських прав може запобігти копіюванню, зміні, передачі та пересиланню деяких зображень, тонів дзвінка та іншого вмісту.

## ■ Медіа (Меню 6)



**Увага:** Телефон має бути увімкнено, якщо Ви бажаєте користуватися функціями в меню *Media*. Не вмикайте телефон в місцях, де заборонено використання бездротових телефонів або де він може стати джерелом небезпеки або перешкод.

## Камера



**Увага:** Дотримуйтесь усіх місцевих законів про фотозйомки. Не користуйтеся цією функцією, якщо це суперечить законодавству.



За допомогою вбудованої камери можна робити фотографії або знімати відеокліпи. Об'єкти фотокамери знаходяться на відкідній панелі телефону, а дисплей телефону працює як видошукач. Камера робить фотографії в форматі JPEG та відеокліпи в форматі H.263 (SubQCIF).

Якщо для нового фотознімку не вистачає пам'яті, потрібно вивільнити пам'ять, видаливши старі фотознімки або інші файли з галереї. Зауважте, що камера використовує спільну пам'ять, див. "[Спільна пам'ять](#)" на стор. 20.

## Як зробити фотознімок

1. Натисніть **Меню** і виберіть *Media*, *Камера* і *Стандартне фото* або *Портрет*, а якщо освітлення недостатньо для фотографування, виберіть *Нічний режим*. Якщо до імені або номера телефону, збережених в контактах, потрібно додати фотознімок, виберіть *Портрет*.



**Порада:** Щоб швидко відкрити видошукач камери із стандартним зображенням фотознімка, в режимі очікування натисніть . Щоб швидко змінити режим камери, наприклад, відео, натисніть і утримуйте  або .

2. Зображення відображається на дисплеї, і дисплей можна використовувати як видошукач.

Щоб відкрити опції видошукача, натисніть **Опції** і виберіть відповідну опцію, щоб встановити потрібний режим роботи, увімкнути автотаймер або увійти в меню "Галерея".

3. Щоб зробити фотознімок, натисніть **Сфотогр.** Коли Ви робите знімок, можна почути звук затвору. Телефон зберігає фотознімок у папці **Зображен.** в меню **Галерея**. Збережений фотознімок відобразатиметься на дисплеї.

Щоб визначити стандартну назву для фото, див. **Стандартна назва** в розділі "**Установки камери**" на стор. 144.

4. Виберіть **Назад**, щоб зробити інший фотознімок, **Видал.**, щоб видалити фотознімок, або натисніть **Опції** і виберіть відповідну опцію, щоб перейменувати збережений фотознімок, надіслати його у мультимедійному повідомленні або через інфрачервоне з'єднання, прикріпити фото до номера чи імені у списку контактів або увійти в меню "Галерея".



**Порада:** Ви можете увімкнути автотаймер фотокамери, щоб зробити один фотознімок за один раз. Натисніть **Меню** і виберіть *Мегія, Камера* і *Стандартне фото* або *Портрет* чи *Нічний режим*. Натисніть **Опції** і виберіть *Автотаймер*. Натисніть **Старт**, і після тайм-ауту фотокамера зробить фотознімок та збереже його у папці *Галерея*. Коли працює автотаймер, чути звуковий сигнал.

### Запис відеокліпу



**Увага:** Дотримуйтесь всіх місцевих законів стосовно передачі відео-записів. Не користуйтеся цією функцією, якщо це суперечить законодавству.

1. Натисніть **Меню** і виберіть *Мегія, Камера* та *Відео*.
2. Щоб почати записувати відеокліп, натисніть **Записати**. Коли Ви записуєте відеокліп, у верхній частині дисплея відображається індикатор  та час запису, що залишається.

Щоб тимчасово припинити записування, натисніть **Пауза**, а щоб відновити записування, натисніть **Далі**.

3. Щоб зупинити записування, натисніть **Стоп**. Телефон зберігає запис в папці *Відео-зап.*, що в меню *Галерея*.

Натисніть **Грати**, щоб переглянути запис, або натисніть **Опції** і виберіть відповідну опцію, щоб видалити або перейменувати збережений відеокліп, надіслати його як мультимедійне повідомлення або через інфрачервоне з'єднання або відкрити папку "Галерея".

### Установки камери

Натисніть **Меню** і виберіть *Мегія, Камера* та *Установки*. Виберіть



- *Якість зображення*, щоб вибрати, наскільки компресувати файл із фотознімком під час збереження зображення. Виберіть *Висока*, *Звичайна* або *Низька*. *Висока* забезпечує кращу якість зображення, але займає більший обсяг пам'яті.
- *Тривалість відеокліпу*, щоб вибрати тривалість відеокліпів, які Ви знімаєте. Максимальна можлива тривалість відеокліпу становить приблизно 10 – 15 секунд, залежно від умов.
- *Звуки камери*, щоб *Увімкнути* або *Вимкнути* звук затвору та тональний сигнал автотаймера.
- *Стандартна назва*, щоб визначити назву, що використовуватиметься для збереження фотографії. Якщо вибрати *Автоматично*, використовуватиметься стандартна назва, а якщо вибрати *Моя назва*, Ви зможете ввести або відредагувати нову назву.

## Радіо

Щоб слухати радіо на Вашому телефоні, приєднайте сумісні навушники до відповідного гнізда у нижній частині телефону. Дріт навушників слугує радіоантенною, тому він має звисати вільно.

Зверніть увагу, що якість радіопередачі залежить від покриття радіостанції в певній зоні.

1. Щоб увімкнути радіо, натисніть **Меню** та виберіть *Megia* та *Pagio*. На дисплеї з'являються
  - Порядковий номер і назва радіостанції, якщо Ви зберегли радіохвилю.

- Частота радіостанції.
2. Якщо радіостанції збережені, можна перейти до потрібної радіостанції або вибрати її порядковий номер від 1 до 9, натиснувши відповідну цифрову клавішу.  
Якщо використовуються сумісні навушники з кнопкою, натискайте цю кнопку, щоб перейти до потрібної збереженої радіостанції.
  3. Коли радіо увімкнено, натисніть **Опції** та виберіть **Вимкнути**, щоб вимкнути радіо.





**Порада:** Щоб швидко вимкнути радіо, натисніть та утримуйте .



**Попередження:** Слухайте музику на помірному рівні гучності. Тривале прослуховування на високому рівні гучності може зашкодити Вашому слуху.

Під час прослуховування радіо кришку телефону можна закрити.

## Настройка радіохвилі







Коли радіо увімкнено, натисніть та утримуйте  або , щоб почати пошук радіохвилі. Коли буде знайдено якусь радіостанцію, пошук припиниться. Щоб зберегти радіостанцію, натисніть **Опції** та виберіть **Зберегти станцію**. Введіть назву станції та натисніть **Добре**. Виберіть місце, де Ви бажаєте зберегти цю радіостанцію.



**Порада:** Щоб швидко зберегти радіостанцію під номером від 1 до 9, натисніть та утримуйте відповідну цифрову клавішу, а потім введіть назву станції та натисніть **Добре**.

## Як користуватися радіо

Коли радіо увімкнено, натисніть **Опції** та виберіть

- **Вимкнути**, щоб вимкнути радіо.
- **Зберегти станцію**, щоб зберегти знайдену радіостанцію, див. "**Настройка радіохвилі**" вище. Ви можете зберегти до 20 радіостанцій.
- **Автонастройка**. Швидко натисніть  або , щоб почати пошук радіостанції вгору або вниз. Коли буде знайдено радіостанцію і пошук припиниться, натисніть **Добре**. Щоб зберегти цю радіостанцію, див. **Зберегти станцію** вище.
- **Ручна настройка**. Швидко натисніть  або , щоб зменшити або збільшити частоту пошуку радіостанції на 0,1 МГц, або натисніть та утримуйте  або  для швидкого пошуку станції. Щоб зберегти станцію, натисніть **Добре** та див. **Зберегти станцію** вище.



**Порада:** Щоб швидко вибрати **Ручна настройка**, натисніть , коли знаходитесь в меню **Радіо**.

- **Встанов. частоту**. Якщо Ви знаєте частоту радіостанції, яку Ви хотіли б послухати (між 87,5 МГц та 108,0 МГц), введіть її та натисніть **Добре**. Щоб зберегти цю радіостанцію, див. **Зберегти станцію** вище.



**Порада:** Щоб швидко вибрати **Встанов. частоту**, натисніть , коли знаходитесь в меню **Радіо**.

- **Видал. станцію**. Щоб видалити збережену станцію, перейдіть до неї, натисніть **Видал.** та **Добре**.

- **Змінити назву.** Введіть нову назву для збереженої станції та натисніть **Добре**.
- **Динамік** (або **Навушники**), щоб слухати радіо через гучномовець (або навушники). Не від'єднуйте навушники від телефону. Дріт навушників слугує радіоантеною. Не тримайте телефон біля вуха під час користування гучномовцем, оскільки гучність може бути дуже великою.  
Під час прослуховування радіо кришку телефону можна закрити.
- **Вихід моно** (або **Вихід стерео**), щоб слухати радіо в монорежимі (або в стереорежимі).

Як правило, під час прослуховування радіо можна зателефонувати або відповісти на вхідний дзвінок. Гучність радіо вимикається. Після закінчення дзвінка гучність радіо знову автоматично вмикається.

Коли програма надсилає або отримує дані через з'єднання (E)GPRS або HSCSD, це може завдавати перешкод радіотрансляції.

## Диктофон

Ви можете записувати розмову, звуки або активний дзвінок тривалістю до 3 хвилин. Наприклад, це корисно у випадках, коли потрібно записати ім'я або номер телефону, щоб пізніше занотувати їх на папері. Ви також можете використати запис у якості тону дзвінка.



**Увага:** Дотримуйтесь всіх місцевих законів стосовно запису дзвінків. Не користуйтеся цією функцією, якщо це суперечить законодавству.

## Записування

1. Натисніть **Меню**, виберіть *Мегія* та *Диктофон*.
2. Щоб почати записування, виберіть *Записати*. Щоб почати записування під час дзвінка, натисніть **Опції** і виберіть *Записати*. Під час записування дзвінка всі співрозмовники чути будуть тихий звуковий сигнал приблизно кожні 5 секунд.

Під час записування дзвінка тримайте телефон у звичайному положенні біля вуха.

3. Щоб закінчити записування, натисніть **Стоп**. Запис зберігається в папці *Записи* у меню *Галерея*.
4. Щоб прослухати останній запис, виберіть *Грати останній*.

Щоб надіслати запис як мультимедійне повідомлення або через інфрачервоне з'єднання, виберіть *Надіслати*.

## Список записів

Натисніть **Меню**, виберіть *Мегія*, *Диктофон* та *Список записів*. Відобразиться список папок в меню *Галерея*. Відкрийте папку *Записи*, а потім відкрийте запис, який Ви бажаєте прослухати. Опції, доступні для записів, перераховані у розділі "Опції для файлів в галереї" на стор. 140.

## ■ Організатор (Меню 7)



**Увага:** Телефон має бути увімкнено, якщо Ви бажаєте користуватися функціями в меню *Організатор*. Не вмикайте телефон в місцях, де заборонено використання бездротових телефонів або де він може стати джерелом небезпеки або перешкод.

### Будильник

Будильник використовує встановлений для годинника формат часу. Будильник працюватиме, якщо Ви закриєте кришку телефону і навіть якщо Ви вимкнете телефон, але при умові, що на це вистачить заряду акумулятора. Натисніть **Меню**, виберіть *Організатор* та *Будильник*.

- Виберіть *Час сигналу*, введіть час сигналу та натисніть **Добре**.  
Щоб змінити час сигналу, виберіть *Увімкнути*.
- Виберіть *Тон сигналу* та виберіть стандартний тон сигналу або тон дзвінка зі списку тонів дзвінка або з "Галереї", або встановіть тоном сигналу певну радіостанцію.

Якщо для тону сигналу вибрано радіо, приєднайте навушники до свого телефону. Для тону сигналу телефон використовує радіостанцію, яку Ви слухали востаннє через гучномовець. Якщо навушники від'єднано, замість радіо буде використовуватись стандартний тон сигналу.

## Коли настає запрограмований час увімкнення сигналу

З телефону лунає звуковий сигнал, а на дисплеї блимає текст *Сигнал!* і поточний час.

Щоб вимкнути сигнал будильника, натисніть **Стоп**. Якщо Ви не вимкнете сигнал будильника протягом однієї хвилини або натиснете **Потім** чи будь-яку клавішу, окрім **Стоп**, то сигнал припиниться, а приблизно через 10 хвилин почне лунати знову.

Якщо кришку телефону закрито, натисніть будь-яку клавішу гучності, щоб відкласти сигнал будильника.

Якщо настає запрограмований час сигналу, але телефон вимкнено, він самостійно вмикається і звучить сигнал. Якщо Ви натиснете **Стоп**, телефон запитає, чи бажаєте Ви активізувати функцію дзвінків (*Увімкнути телефон?*). Натисніть **Ні**, щоб вимкнути телефон, або **Так**, щоб мати можливість робити та отримувати дзвінки.



**Увага:** Не натискайте **Так**, коли Ви знаходитесь в зоні, де користування бездротовим телефоном заборонено, або коли це може спричинити перешкоди або небезпеку.

## Календар

За допомогою календаря можна відслідковувати нагадування, дзвінки, які потрібно зробити, зустрічі та дні народження.

Календар використовує спільну пам'ять, див. "Спільна пам'ять" на стор. 20.

Натисніть **Меню**, виберіть *Організатор* та *Календар*.



**Порада:** Щоб швидко відкрити меню *Календар*, натисніть  в режимі очікування.

Перейдіть до потрібного дня. Поточний день виділено в рамочку навколо нього. Якщо до цього дня відносяться якісь нотатки, його виділено жирним шрифтом.

- Натиснувши **Дивит.**, Ви зможете переглянути нотатки дня.
  - Щоб переглянути окрему нотатку, перейдіть до неї та натисніть **Дивит.** Перегляд нотатки дозволяє побачити деталі вибраної нотатки. За допомогою клавіші прокрутки можна пересуватись по нотатці.
  - Натисніть **Опції**, і Ви зможете вибрати відповідні опції, щоб зробити нотатку, надіслати нотатку через порт інфрачервоного зв'язку, як нотатку безпосередньо у календар іншого сумісного телефону, або як текстове чи мультимедійне повідомлення.

Це опції видалення, редагування, переміщення або повторення нотатки, а також копіювання нотатки в інший день.

**Установки**, щоб запрограмувати дату, час, формат дати та часу або перший день тижня. В опції **Автовидалення** можна запрограмувати телефон таким чином, щоб він видаляв старі нотатки автоматично після певного часу. Однак повторювані нотатки на зразок днів народження не видалятимуться.



- Натиснувши **Опції**, Ви можете вибрати **Огляд тижня**, щоб переглянути тиждень. Існують також опції, які дозволяють зробити нотатку, відкрити список справ, видалити усі нотатки з календаря або вибрати установки.





## Як написати календарну нотатку

Інформацію про те, як вводити літери та цифри, подано в розділі ["Введення тексту"](#) на стор. 47.



Натисніть **Меню**, виберіть *Організатор* та *Календар*. Перейдіть до потрібної дати, натисніть **Опції** та виберіть *Зробити нотатку*. Виберіть один з типів нотаток:

-  *Зустріч* – введіть тему (або натисніть **Опції** і знайдіть ім'я у списку контактів), а потім натисніть **Зберегти**. Введіть місце зустрічі і натисніть **Зберегти**. Введіть час початку зустрічі та натисніть **Добре**, а потім введіть час завершення і натисніть **Добре**. Щоб запрограмувати сигнал для нотатки, виберіть *Зі звуком* або *Без звуку* (без сигналу попередження), а потім запрограмуйте час сигналу.
-  *Дзвінок* – введіть телефонний номер і натисніть **Зберегти**. Введіть ім'я та натисніть **Зберегти**. (Замість того, щоб вводити номер телефону, натисніть **Опції**, щоб знайти ім'я та номер телефону в контактах.) Потім введіть час дзвінка та натисніть **Добре**. Щоб запрограмувати сигнал для нотатки, виберіть *Зі звуком* або *Без звуку* (без сигналу попередження), а потім запрограмуйте час сигналу.
-  *День народж.* – Введіть ім'я особи (або натисніть **Опції** і знайдіть його у списку контактів) і натисніть **Зберегти**. Потім введіть рік народження і натисніть **Добре**. Щоб запрограмувати сигнал для нотатки, виберіть *Зі звуком* або *Без звуку* (без сигналу попередження), а потім запрограмуйте час сигналу.

-  **Нотатка** – Введіть тему та натисніть **Зберегти**. Введіть початкову дату для нотатки, натисніть **Добре**, введіть кінцеву дату та натисніть **Добре**. Щоб запрограмувати сигнал для нотатки, виберіть **Зі звуком** або **Без звуку** (без сигналу попередження), а потім запрограмуйте час сигналу.
-  **Нагадування** – Введіть тему нагадування та натисніть **Зберегти**. Щоб запрограмувати сигнал для нотатки, виберіть **Сигн. увімк.**, а потім запрограмуйте час сигналу.

Коли запрограмовано звуковий сигнал, під час перегляду нотаток відображається індикатор .

### Коли телефон сповіщає звуковим сигналом про нотатку

Звучить тональний сигнал і відображається нотатка. Коли на дисплеї відображається нотатка про дзвінок , Ви можете зателефонувати за відображеним номером, натиснувши .

- Щоб припинити звуковий сигнал та переглянути нотатку, натисніть **Дивит.** Натисніть **Потім**, щоб повернути телефон в режим очікування.
- Щоб вимкнути сигнал і не дивитися нотатку, натисніть **Вийти**.

Якщо кришку телефону закрито, натисніть будь-яку клавішу гучності, щоб вимкнути звуковий сигнал нотатки.

### Список справ

Ви можете зберегти нотатку для завдання, яке Ви маєте виконати, вибрати рівень пріоритетності для нотатки та позначити завдання як виконане, коли Ви його завершили. Ви можете відсортувати нотатки за пріоритетністю або за датою.

Список справ використовує спільну пам'ять, див. "Спільна пам'ять" на стор. 20.

Натисніть **Меню**, виберіть *Організатор* та *Список справ*.

- Щоб додати нову нотатку до порожнього списку завдань, натисніть **Дод. нот.**, а якщо у списку вже є збережені нотатки, натисніть **Опції** і виберіть *Додати*. Введіть нотатку та натисніть **Зберегти**. Виберіть пріоритет нотатки: *Високий*, *Середній* або *Низький*. Телефон автоматично встановлює для нотатки кінцевий строк виконання без звукового сигналу. Щоб змінити строк, перегляньте нотатку та виберіть опцію для встановлення кінцевого строку.

*Словник*, див. "Введення тексту" на стор. 47.

- Коли відобразиться список нотаток, перейдіть до нотатки і
  - натисніть **Дивит.**, щоб переглянути її. Щоб відредагувати відображену нотатку, натисніть **Редагув.**  
Під час перегляду нотатки Ви також можете, наприклад, вибрати опцію редагування кінцевого строку виконання або пріоритетності нотатки, а також позначати її як виконану.
  - натисніть **Опції** і виберіть, наприклад, опцію видалення вибраної нотатки або видалення усіх нотаток. Ви можете сортувати нотатки за пріоритетністю або за строком виконання, надсилати нотатку на інший телефон, зберігати нотатку як календарний запис, або переходити до календаря.

## Нотатки

Програму *Нотатки* можна використовувати для написання і надсилання нотаток на сумісні пристрої через інфрачервоне з'єднання, текстові або мультимедійні повідомлення.

Програма "Нотатки" використовує спільну пам'ять, див. "Спільна пам'ять" на стор. 20.

Щоб відкрити *Нотатки*, натисніть **Меню** та виберіть *Організатор* та *Нотатки*. Телефон попросить визначити час та дату, якщо їх ще не було запрограмовано на час початку написання нотатки.

- Щоб додати нотатку, натисніть **Додати**, якщо список нотаток пустий, або натисніть **Опції** і виберіть *Зробити нотатку*. Введіть нотатку та натисніть **Зберегти**, щоб зберегти її.

Натиснувши **Опції** під час введення нотатки, Ви можете вибрати *Вст. час та дату*, щоб додати до нотатки поточний час та поточну дату. Якщо в нотатці недостатньо місця для вставки часу та дати, телефон попросить видалити необхідну кількість знаків.

- Перейдіть до потрібної нотатки у списку і натисніть
  - **Дивит.**, щоб переглянути нотатку, або натисніть **Редагув.**, щоб відредагувати її. Натисніть під час написання нотатки **Опції** і виберіть *Закрити*, щоб вийти з редактора без збереження будь-яких змін.

- Натисніть **Опції**, і Ви зможете, наприклад, надіслати нотатку на сумісний пристрій через інфрачервоне з'єднання або у текстовому чи мультимедійному повідомленні. Якщо нотатка задовга, щоб її можна було надіслати як текстове повідомлення, телефон попросить видалити з неї необхідну кількість знаків.

## **Синхронізація**

Синхронізація дозволяє зберігати календар та дані в контактах на віддаленому Інтернет-сервері або на сумісному ПК. Якщо Ви зберегли дані на віддаленому Інтернет-сервері, Ви можете синхронізувати свій телефон, почавши синхронізацію з нього. Синхронізація з віддаленим сервером є послугою мережі. Ви можете синхронізувати дані у контактах телефону та календарі, щоб вони відповідали даним на сумісному ПК, почавши синхронізацію з ПК. Контактні дані на Вашій SIM-картці не будуть синхронізовані.

Зверніть увагу, що відповідь на вхідний дзвінок під час синхронізації припинить синхронізацію, і Вам потрібно буде почати її знову.

### **Синхронізація з телефону**

Перед синхронізацією з Вашого телефону Вам, можливо, буде необхідно зробити наступне:

- Передплатіть послугу синхронізації. За більш докладною інформацією про наявність установок послуги синхронізації зверніться до свого оператора мережі або постачальника послуг.

- Отримайте установки синхронізації в свого оператора мережі або постачальника послуг, див. "[Установки синхронізації](#)" на стор. 158.
- Увімкніть установки з'єднання, потрібні для даної синхронізації. Див. "[Програмування телефону для доступу до сервера](#)" на стор. 175.

Щоб почати синхронізацію зі свого телефону:

1. Увімкніть установки з'єднання, потрібні для даної синхронізації. Див. "[Програмування телефону для доступу до сервера](#)" на стор. 175.
2. Натисніть **Меню**, виберіть *Організатор, Синхронізувати, Установки і Актив. установки синхр. Інтернет*. Перейдіть до профілю, який Ви бажаєте активізувати, та натисніть **Активізіз**. Позначте дані, які потрібно синхронізувати. Див. *Дані для синхронізації* в розділі "[Установки синхронізації](#)" на стор. 158.
3. Натисніть **Меню** і виберіть *Організатор, Синхронізувати і Синхронізувати*.
4. Позначені дані активного профілю будуть синхронізовані після підтвердження.  
Зверніть увагу, що перша синхронізація або синхронізація після переривання може зайняти до 30 хвилин, якщо контакти або календар заповнені.

## Установки синхронізації

Установки синхронізації можна отримати від свого оператора або постачальника послуг як повідомлення "По повітрю". Щоб отримати установки "По повітрю", див. "[Послуга установок "По повітрю" \(OTA\)](#)" на стор. 40.

## Введення установок вручну

1. Натисніть **Меню** і виберіть *Організатор, Синхронізувати і Установки*.
2. Виберіть *Актив. установки синхр. Інтернет*.
3. Перейдіть до профілю, який Ви бажаєте активізувати, та натисніть **Активіз.**

Потрібно активізувати профіль, в якому Ви бажаєте зберегти установки синхронізації. Профіль – це сукупність установок, необхідних для встановлення з'єднання із сервером.

4. Виберіть *Редаг. акт. устан. синхр. Інтернет*. Виберіть кожну з установок по черзі та введіть всі потрібні установки.
  - *Назва установок*. Введіть нову назву профілю і натисніть **Добре**.
  - *Дані для синхронізації*. Позначте дані, які Ви бажаєте синхронізувати (*Контакти і/або Календар*), а потім натисніть **Готово**.
  - *Адреси баз даних*. Виберіть елементи *База даних Контактів і/або База даних календаря*, щоб відредагувати їх. Введіть назву бази даних і натисніть **Добре**.
  - *Ім'я користувача*. Введіть ім'я користувача і натисніть **Добре**.
  - *Пароль*. Введіть пароль і натисніть **Добре**.
  - *Сервер синхронізації*. Введіть назву сервера і натисніть **Добре**.
  - *Установки з'єднання*, щоб визначити установки з'єднання, необхідні для синхронізації. Див. "Введення установок послуг власноруч" на стор. 175.

Виберіть кожну установку по черзі та введіть всі потрібні установки.  
Щоб отримати установки, зверніться до свого оператора мережі або постачальника послуг.

Виберіть *Установки синхронізації з ПК*, щоб ввести установки для синхронізації, ініційованої сервером. Виберіть

- *Ім'я користувача*. Введіть ім'я користувача і натисніть **Добре**.
- *Пароль*. Введіть пароль і натисніть **Добре**.

Ім'я користувача та пароль у телефоні та на ПК повинні бути однаковими.

### **Синхронізація з сумісного ПК**

Щоб синхронізувати контакти та календар з ПК, скористайтесь інфрачервоним з'єднанням або кабелем передачі даних. Вам також необхідно встановити на своєму ПК програмне забезпечення PC Suite, див. "PC Suite" на стор. 189. Почніть синхронізацію з ПК за допомогою програмного забезпечення PC Suite.

### **Гаманець**

В меню *Гаманець* Ви можете зберігати персональну інформацію, наприклад, дані кредитних карток. Дані, що зберігаються в гаманці, можна завантажити під час перегляду сторінок таким чином, щоб автоматично заповнити ними поля під час здійснення покупок. Також Ви можете зберігати коди доступу до мобільних послуг, які вимагають введення імені користувача та паролю.



Дані в гаманці захищаються кодом гаманця, який Ви визначаєте під час першого користування гаманцем. Коли з'явиться текст *Створіть код гаманця.*; введіть код і натисніть **Добре**, щоб підтвердити його, а коли з'явиться текст *Перевірте код гаманця.*; введіть код знову та натисніть **Добре**. Див. також "Код гаманця (від 4 до 10 цифр)" на стор. 18.

Якщо потрібно видалити весь вміст гаманця, а також код гаманця, введіть \*#7370925538# (\*#res wallet# літерами) в режимі очікування. Вам також знадобиться код захисту телефону, див. "Коди доступу" на стор. 16.

Щоб додати вміст в меню гаманця та редагувати його, увійдіть в меню гаманця. Щоб користуватися вмістом гаманця в мобільній послугі, увійдіть в гаманець через браузер, див. "Послуги (Меню 9)" на стор. 173.

### Як відкрити меню гаманця

Щоб відкрити меню гаманця, натисніть **Меню**, виберіть *Організатор і Гаманець*. Введіть код гаманця і натисніть **Добре**, див. "Установки гаманця" на стор. 165. Виберіть

- *Режиму гаман.*, щоб створити комбінації карток, наприклад, для різних послуг. Режим гаманця стає в нагоді у випадку, якщо служба вимагає ввести багато даних. Замість того, щоб вибирати різні картки окремо, Ви можете вибрати відповідний режим гаманця.
- *Картки*, щоб зберегти персональну інформацію про картки. Ви можете зберегти інформацію про платіжні, дисконтні картки та картки доступу, наприклад, комбінації імен користувача та паролів для різних послуг, а також адреси та дані користувачів. Див. "Збереження інформації про картку" на стор. 162.

- *Квитки*, щоб зберегти повідомлення про електронні квитки, які Ви придбали. Щоб переглянути квитки, натисніть **Опції** і виберіть *Перегляд*.
- *Квитанції*, щоб зберегти чеки від мобільних покупок.
- *Особисті нотатки*, щоб зберегти різноманітну особисту інформацію, яку потрібно тримати захищеною PIN-кодом гаманця. Див. "*Особисті нотатки*" на стор. 163.
- *Установки*, див. "*Установки гаманця*" на стор. 165.

### **Збереження інформації про картку**

1. Відкрийте гаманець та виберіть *Картки*.
2. Виберіть тип картки, інформацію про яку Ви зберігаєте:
  - *Платіжна картка* - кредитні та дебетові картки.
  - *Картка лоялті* - членські картки.
  - *Картка гостуну* - персональні імена користувача та паролі до онлайн-послуг.
  - *Інформац. картка користувача* - особисті переваги при використанні онлайн-послуг.
  - *Агресна картка* - контактна інформація, наприклад, адреси доставки та виставлення рахунку.
3. Якщо не додано жодної картки, натисніть **Дод.нов.**, а якщо картки вже є, натисніть **Опції** та виберіть *Догати нову*.
4. Заповніть інформаційні поля.

Також Ви можете отримувати дані картки на свій телефон "по повітрю", якщо така послуга підтримується Вашим оператором. Ви отримаєте повідомлення щодо того, до якої категорії належить Ваша картка. Збережіть або видаліть отриману картку. Також Ви можете переглядати та перейменовувати збережену картку, але не можете редагувати її. Щоб дізнатися про доступність отримання інформації про картку "по повітрю", зверніться емітента картки або постачальника послуг.

### **Особисті нотатки**

Ви можете зберігати особисті нотатки, наприклад, номери рахунків, коди та іншу інформацію.

Відкрийте гаманець та виберіть *Особисті нотатки*. Щоб створити нову особисту нотатку, натисніть **Дод.нов.**

Щоб переглянути нотатку, перейдіть до потрібної нотатки у списку і натисніть **Дивит.** Щоб відредагувати відображену нотатку, натисніть **Редагув.**

Переглядаючи нотатку, натисніть **Опції**, щоб отримати змогу вибрати *Видалити*, щоб видалити нотатку, *Нагісл. як текст*, щоб скопіювати нотатку і надіслати її як текстове повідомлення та *Копіюв. до кален.*, щоб скопіювати нотатку у календар як пам'ятку. *Використ. геталі*, щоб взяти номер, адресу електронної пошти або веб-адресу з повідомлення.

### **Створення режиму гаманця**

Збережені персональні дані картки можна комбінувати для створення режиму гаманця. Режимом можна користуватися для завантаження даних гаманця з різних карток під час використання браузера.

1. Відкрийте гаманець та виберіть *Режиму гаман.*
2. Щоб створити новий режим гаманця у випадку, коли не додано жодного режиму, натисніть **Дод.нов.** В іншому випадку натисніть **Опції** та виберіть *Догати нову.*
3. Заповніть перераховані нижче поля. Деякі з цих полів містять дані, що вибираються з цього гаманця. Ці дані потрібно зберегти, перш ніж можна буде створювати режим гаманця.
  - *Далі виберіть платіжну картку* - виберіть картку зі списку платіжних карток.
  - *Далі виберіть картку лоялті* - виберіть картку зі списку дисконтних карток.
  - *Далі виберіть картку доступу* - виберіть картку зі списку карток доступу.
  - *Далі виберіть інформаційну картку* - виберіть картку зі списку карток даних користувача.
  - *Далі виберіть білінгову адресу* - виберіть адресу зі списку карток адрес.
  - *Далі виберіть адресу доставки* - виберіть адресу зі списку карток адрес.
  - *Далі виберіть адресу доставки квитанції* - виберіть адресу зі списку карток адрес.
  - *Далі виберіть метод доставки квитанції* - виберіть спосіб доставки квитанції: *На телеф. номер* або *На агр. ел. пошти.*
  - *Назва режиму гаманця:* введіть назву режиму.

## Установки гаманця

Відкрийте гаманець та виберіть *Установки*. Виберіть

- *Змінити ког*, щоб змінити код гаманця.
- *RFID*, щоб встановити код RFID.

## Вказівки стосовно сплати покупок за допомогою гаманця

- Щоб почати робити покупки, відкрийте сторінку потрібної служби, що підтримує гаманець. Служба має підтримувати специфікацію Electronic Commerce Modeling Language (мови моделювання електронної комерції). Див. "[Встановлення з'єднання з сервером](#)" на стор. 176.

Виберіть потрібний виріб та уважно прочитайте всю інформацію, що подається, перш ніж робити покупку.



**Увага:** Можливо, текст не вміститься в один екран. Тому переконайтеся, що за допомогою клавіш прокрутки Ви прочитали весь текст, перш ніж робити покупку.

- Щоб сплатити за товари, які Ви бажаєте придбати, телефон запитає, чи бажаєте Ви користуватися гаманцем. Телефон також запитає PIN-код гаманця.
- Виберіть картку, якою Ви бажаєте розрахуватись, зі списку платіжних карток. Якщо форма, яку Ви отримали від оператора, підтримує специфікацію Electronic Commerce Modeling Language (мови моделювання електронної комерції), телефон автоматично заповнює з гаманця дані кредитної картки або режим гаманця.
- Підтвердьте покупку, після чого інформація буде надіслана.

- Ви можете отримати підтвердження або цифрову квитанцію про покупку.
- Щоб закрити гаманець, виберіть *Закр. гаманець*. Якщо гаманцем не користуватися впродовж 5 хвилин, він автоматично закривається.



**Увага:** Інформація або послуги, до яких Ви отримали доступ, зберігаються в кеш-пам'яті Вашого телефону. Кеш-пам'ять – це буфер пам'яті, що зберігає дані тимчасово. Коли Ви спробували отримати доступ або отримали доступ до конфіденційної інформації, що вимагає введення паролю (наприклад, Ваш банківський рахунок), кожного разу після цього очистіть кеш-пам'ять свого телефону. Інформацію щодо того, як очистити кеш, наведено в розділі *"Кеш-пам'ять"* на стор. 182.

## ■ Програми (Меню 8)



**Увага:** Телефон має бути увімкнено, якщо Ви бажаєте користуватися функціями в меню *Програми*. Не вмикайте телефон в місцях, де заборонено використання бездротових телефонів або де він може стати джерелом небезпеки або перешкод.

## Ігри

Ігри використовують спільну пам'ять, див. *"Спільна пам'ять"* на стор. 20.

Натисніть **Меню** і виберіть *Програми* та *Ігри*. Виберіть

- *Виберіть гру*, щоб вибрати і запустити гру. Перейдіть до гри або набору ігор (назва залежить від гри) і натисніть **Відкрити**, або натисніть . Детальніше про опції ігор див. у *"Доступні опції для програми або для комплекту програм"* на стор. 168.

Відкривши гру, Ви можете, наприклад, вибрати короткі інструкції щодо гри.

- *Ігрові завантаж.*, щоб завантажити гру на телефон. Див. "Завантаження гри або програми" на стор. 168.
- *Пам'ять*, щоб переглянути обсяг пам'яті, доступний для встановлення ігор та програм.
- *Установки*, щоб запрограмувати звуки, підсвітку і струси для гри.

Зверніть увагу, що деякі ігри виснажують акумулятор телефону швидше (і Вам може знадобитися приєднати телефон до зарядного пристрою).

## Колекція

Програми використовують спільну пам'ять, див. "Спільна пам'ять" на стор. 20.

Натисніть **Меню** і виберіть *Програми* та *Колекція*. Виберіть

- *Виберіть прогр.*, щоб вибрати і запустити програму. Перейдіть до програми або набору програм (назва залежить від програми) і натисніть **Відкрити** або натисніть . Детальніше про опції див. у "Доступні опції для програм або для комплекту програм" на стор. 168.
- *Прогр. завантаж.*, щоб завантажити програму на телефон. Див. "Завантаження гри або програми" на стор. 168.
- *Пам'ять*, щоб переглянути обсяг пам'яті, доступний для встановлення ігор та програм.

Зверніть увагу, що деякі ігри виснажують акумулятор телефону швидше (і Вам може знадобитися приєднати телефон до зарядного пристрою).

### **Доступні опції для програми або для комплекту програм**

- *Видалити*, щоб видалити програму або комплект програм з телефону.
- *Web-гоступ*, щоб обмежити доступ програми до мережі.
- *Оновити версію*, щоб переконатися, що нова версія програми наявна для завантаження з сервера (послуга мережі).
- *Web-сторінка*, щоб отримати додаткову інформацію або дані для програми з Інтернет-сторінки. Ця функція має підтримуватись мережею. Вона відображається лише у випадку, якщо Інтернет-адреса постачається разом із програмою.
- *З'єднат. через* для деяких програм, які потребують спеціальних сервісних установок. Ваш телефон запрограмовано використовувати стандартні установки послуг браузера.
- *Деталі*, щоб отримати додаткову інформацію про програму.

### **Завантаження гри або програми**

Ваш телефон підтримує програми Java J2ME™. Переконайтеся, що програма сумісна з Вашим телефоном, перш ніж завантажувати її. Нові програми Java можна завантажити різними шляхами:

- Натисніть **Меню** і виберіть *Програми*, *Ігри* та *Ігрові завантаж.*, або *Колекція* і *Прогр. завантаж.*



Відображається список наявних закладок. Виберіть *Ще закладки*, щоб відкрити список закладок в меню *Послуги*, див. "*Закладки*" на стор. 180.

Виберіть відповідну закладку, щоб встановити з'єднання з потрібним сайтом. Якщо спроба з'єднання виявилася невдалою, Ви не зможете отримати доступ до сторінки з сервера, установки з'єднання якого є активними в даний момент. В цьому випадку увійдіть в меню *Послуги* та активізуйте інший профіль установок послуг, див. "*Встановлення з'єднання з сервером*" на стор. 176. Знову спробуйте з'єднатися із сторінкою.

Щоб отримати інформацію стосовно наявності різноманітних послуг, цін та тарифів, зв'яжіться зі своїм оператором мережі та/або постачальником послуг.

- Натисніть **Меню**, виберіть *Послуги* та *Завант. файлів*. Виберіть відповідну програму або гру для завантаження. Див. "*Завантаження*" на стор. 181.
- Скористайтеся функціями завантаження ігор, див. "*Ігри*" на стор. 166.
- Користуйтеся інсталятором програм Nokia з комплекту програм PC Suite, щоб завантажити програми до Вашого телефону.



Зверніть увагу, що Nokia не дає гарантій щодо програм з сайтів, які не належать Nokia. Якщо Ви захочете завантажити з них програми Java, Ви повинні бути так само обачними щодо безпеки або вмісту, як і з будь-якою іншою веб-сторінкою.

## Додаткові функції

### Калькулятор

Калькулятор у Вашому телефоні додає, віднімає, множить, ділить, обчислює квадрат, рахує квадратний корінь та конвертує валюту.

1. Натисніть **Меню** і виберіть *Програми, Додатки і Калькулятор*.
2. Коли на дисплеї відображається "0", введіть перше число з обчислення, натисніть , щоб вставити знак десяткового дробу.
3. Натисніть **Опції** та виберіть *Додати, Відняти, Помножити, Поділити, Квадрат, Квадратн. корінь* або *Змінити знак*.



**Порада:** Також можна натиснути  один раз, щоб додати; двічі, щоб відняти; тричі, щоб помножити; і чотири рази, щоб поділити.

4. Введіть друге число розрахунку, якщо воно потрібне.
5. Для отримання результату натисніть **Дорівн.** Повторіть кроки від 3 до 5 стільки разів, скільки потрібно.
6. Щоб почати нове обчислення, спочатку натисніть та утримуйте **Очист.**

Калькулятор має обмежену точність, тому можуть виникати помилки округлення, особливо в разі ділення великих чисел.

### Як конвертувати валюту

1. Натисніть **Меню** і виберіть *Програми, Додатки і Калькулятор*.
2. Щоб зберегти курс обміну, натисніть **Опції** та виберіть *Курс обміну*. Виберіть будь-яку з опцій, що відображаються. Введіть курс обміну, натисніть , щоб вставити знак десяткового дробу, та натисніть **Добре**.

Цей курс обміну залишатиметься в пам'яті телефону, поки Ви не заміните його іншим.

3. Введіть суму валюти, яку необхідно конвертувати, натисніть **Опції** та виберіть *В місцеву* або *В іноземну*.



**Порада:** Ви також можете конвертувати валюту в режимі очікування. Введіть суму валюти, яку необхідно конвертувати, натисніть **Опції** та виберіть *В місцеву* або *В іноземну*.

### Таймер зворотного відліку

Натисніть **Меню** і виберіть *Програми, Додатки і Таймер зв. відл.* Введіть потрібний час активізації сигналу і натисніть **Добре**. За бажанням введіть власний текст нотатки, який буде відображатися через визначений час, і натисніть **Добре**, щоб увімкнути зворотний відлік.

- Щоб змінити час зворотного відліку, виберіть *Змінити час*, а щоб зупинити таймер, виберіть *Зупинити таймер*.

Якщо час увімкнення сигналу настає тоді, коли телефон знаходиться в режимі очікування, звучить сигнал, а на дисплеї з'являється запрограмоване повідомлення або повідомлення *Час таймера звор. відліку вийшов*. Щоб вимкнути сигнал, натисніть будь-яку клавішу. Якщо не натискати жодної клавіші, через 30 секунд сигнал автоматично припиняється. Щоб припинити сигнал та видалити текстову нотатку, натисніть **Вийти**. Натисніть **Перезап.**, щоб перезапустити таймер зворотного відліку.

## Секундомір

Ви можете вимірювати час, робити проміжні виміри часу або часів кола за допомогою секундоміра. Під час вимірювання часу можна також користуватися іншими функціями телефону. Щоб запрограмувати відлік часу в фоновому режимі, натисніть .

Робота секундоміра споживає додаткову енергію акумулятора, тому час роботи телефону зменшується. Через це не рекомендується запускати секундомір у фоновому режимі під час виконання інших операцій.

### Як вимірювати час та роздільний час

1. Натисніть **Меню** і виберіть *Програми, Догатки, Секундомір і Роздільно*. Ви можете вибрати *Прогновжити*, якщо час рахується у фоновому режимі.
2. Натисніть **Старт**, щоб почати вимірювання часу. Натискайте **Розділ** кожного разу, коли Ви бажаєте виміряти проміжний час. Проміжні виміри часу з'являються на дисплеї під поточним часом. Перейдіть до перегляду часу.
3. Натисніть **Стоп**, щоб припинити вимірювати час.
4. Натисніть **Зберегти**, щоб зберегти час. Введіть назву часу, що вимірюється, і натисніть **Добре**. Якщо не ввести назву, загальний час використовуватиметься як назва.

Якщо Ви натиснули **Опції**, виберіть **Старт**, щоб почати вимірювання часу знову. Новий час додається до попереднього. Виберіть **На нуль**, щоб обнулити виміри часу, не зберігаючи їх.

## Час кола

Натисніть **Меню** і виберіть *Програми, Додатки, Секундомір і Час кола*. Натисніть **Старт**, щоб почати вимірювання часу, та **Коло**, щоб виміряти час кола. Натисніть **Стоп**, щоб припинити вимірювання часу кола. Натисніть **Зберегти**, щоб зберегти час кола, або натисніть **Опції**, щоб знову почати вимірювання часу або щоб обнулити часи кіл. Див. "Як вимірювати час та роздільний час" на стор. 172.

## Як переглянути та видалити час

Натисніть **Меню** і виберіть *Програми, Додатки і Секундомір*.

Якщо виміри секундоміра не видалено, можна вибрати *Показ останній*, щоб побачити останній вимірний час. Виберіть *Перегляд*, і на дисплеї з'явиться список назв і кінцевих часів. Виберіть вимір часу, який Ви бажаєте переглянути. Щоб видалити час, натисніть **Видал.**

Щоб видалити збережені виміри, виберіть *Видалити виміри*. Виберіть *Видалити всі* і натисніть **Так**, або виберіть *По одному*, перейдіть до вимірів, які потрібно видалити, натисніть **Видал.** і натисніть **Так**.

## ■ Послуги (Меню 9)

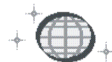

**Увага:** Щоб скористатися цією функцією, телефон має бути увімкнено. Не вмикайте телефон в місцях, де заборонено використання бездротових телефонів або де він може стати джерелом небезпеки або перешкод.

Браузер Вашого телефону дозволяє отримати доступ до різноманітних послуг. Наприклад, це можуть бути прогнози погоди, новини, розклад руху літаків або фінансова інформація.

Перевірте наявність потрібних послуг, цін та тарифів у свого оператора мережі та/або постачальника, послугами якого Ви бажаєте скористатись. Ваш постачальник послуг також надасть Вам інструкції щодо використання послуг.

За допомогою браузера телефону Ви можете переглядати сторінки серверів, на яких використовується мова WML (мова розмітки сторінок для бездротових додатків) або XHTML (розширена мова гіпертекстової розмітки). Вигляд сторінок може відрізнятися через обмежений розмір дисплея телефону. Зверніть увагу, що Ви можете бути не в змозі переглянути усі деталі на сторінці.

## **Основна інформація про доступ та використання послуг**

1. Для доступу до послуг, якими Ви бажаєте скористатись, необхідно зберегти установки послуг. Див. стор. [175](#).
2. Встановіть зв'язок з даним сервером. Див. стор. [176](#).
3. Починайте продивлятися сторінки сервера. Див. стор. [177](#).
4. Коли Ви закінчите продивлятися сторінки, розірвіть з'єднання з сервером. Див. стор. [179](#).

## Програмування телефону для доступу до сервера

Установки послуг можна отримати як повідомлення "По повітря" (OTA) від свого оператора мережі або постачальника, що надає послуги, якими Ви бажаєте скористатися. Установки також можна ввести вручну або завантажити та відредагувати за допомогою комплекту програм PC Suite.

За додатковою інформацією та відповідними установками звертайтеся до оператора мережі або постачальника, що надає послуги, якими Ви бажаєте скористатися.

Щоб отримати установки послуг "По повітря", див. "[Послуга установок "По повітря" \(OTA\)](#)" на стор. 40.

### Введення установок послуг власноруч

1. Натисніть **Меню**, виберіть *Послуги, Установки* та *Установки з'єднання*.
2. Виберіть *Активні установки послуг*.
3. Перейдіть до з'єднання, яке Ви бажаєте активізувати, і натисніть **Активіз.**

Потрібно активізувати профіль з'єднання, в якому Ви бажаєте зберегти установки послуг. Профіль з'єднання – це сукупність установок, необхідних для встановлення з'єднання із сервером.

4. Виберіть *Редагувати акт. установки послуг*.

Виберіть кожну з установок по черзі та введіть всі необхідні установки відповідно до інформації, яку Ви отримали від свого оператора мережі або постачальника послуг. Зверніть увагу, що усі установки, пов'язані з носієм, знаходяться у меню *Установки носія*.

## Встановлення з'єднання з сервером

Спочатку переконайтеся, що установки послуг сервера, яким Ви бажаєте скористатись, активізовано. Для активізації цих установок:

- Натисніть **Меню**, виберіть *Послуги, Установки* та *Установки з'єднання*.  
Виберіть *Активні установки послуг* і перейдіть до профілю з'єднання, який Ви бажаєте активізувати, натисніть **Активізі**.



Далі встановіть зв'язок із сервером. Це можна зробити трьома шляхами:

- Відкрийте першу сторінку, наприклад, домашню сторінку постачальника послуг:  
Натисніть **Меню**, виберіть *Послуги* та *Дім*, або в режимі очікування натисніть та утримуйте .
- Виберіть закладку сервера:  
Натисніть **Меню**, виберіть *Послуги, Закладки*, а потім виберіть закладку.  
Якщо закладка не працює з активними установками послуг, активізуйте інший профіль установок і спробуйте ще раз.
- Введіть адресу сервера:  
Натисніть **Меню**, виберіть *Послуги* і потім *Itu go адресу*. Введіть адресу сервера і натисніть **Добре**.







## Перегляд сторінок сервера

Після встановлення з'єднання із сервером можна починати продивлятися його сторінки. Під час роботи з різними послугами функції клавіш телефону можуть змінюватися. Слідкуйте за вказівками на дисплеї. Детальнішу інформацію можна отримати у свого постачальника послуг.

Зверніть увагу: якщо носієм даних вибрано GPRS, індикатор  відображається у верхньому лівому куті дисплея під час роботи браузера. Якщо Ви отримуєте дзвінок або текстове повідомлення чи телефонуєте під час з'єднання (E)GPRS, у верхньому правому куті дисплея з'являється індикатор , який вказує на те, що з'єднання (E)GPRS тимчасово припинено (на утриманні). Після дзвінка телефон намагатиметься знов встановити з'єднання (E)GPRS.

## Користування клавішами телефону під час перегляду сторінок

- Використовуйте всі клавіші прокрутки, щоб переглядати сторінки.
- Щоб вибрати виділений елемент, натисніть , або натисніть **Відкрити**, щоб відкрити посилання.
- Щоб вводити літери та цифри у текстовому редакторі, натискайте клавіші  - , а щоб вводити спеціальні символи, використовуйте клавішу .

## Опції під час перегляду сторінок

Натисніть **Опції**, щоб відобразити опції, перераховані нижче. Постачальник послуг також може запропонувати інші опції. Виберіть

- *Вик. інф. гаманця*, щоб використати інформацію картки гаманця з програми *Гаманець*, якщо сторінка сервера підтримує гаманець. Див. "Гаманець" на стор. 160.
- *Ярлики*, щоб відкрити новий список опцій, характерних для сторінки.
- *Дім*, щоб повернутися на домашню сторінку постачальника послуг.
- *Догати заклад.*, щоб зберегти сторінку як закладку.
- *Закладки*. Див. "Закладки" на стор. 180.
- *Завантаж. посил.*, щоб відобразити список закладок для завантаження.
- *Інші опції*, щоб відобразити список інших опцій, наприклад, опцій для гаманця та деяких опцій захисту.
- *Перезавантаж.*, щоб перезавантажити та оновити поточну сторінку.
- *Вийти*. Див. "Як розірвати з'єднання з сервером" на стор. 179.



**Увага:** Інформація або послуги, до яких Ви отримали доступ, зберігаються в кеш-пам'яті Вашого телефону. Кеш-пам'ять – це буфер пам'яті, що зберігає дані тимчасово. Коли Ви спробували отримати доступ або отримали доступ до конфіденційної інформації, що вимагає введення паролю (наприклад, Ваш банківський рахунок), кожного разу після цього очистіть кеш-пам'ять свого телефону. Інформацію щодо того, як очистити кеш, наведено в розділі "Кеш-пам'ять" на стор. 182.

### Безпосередній дзвінок

Браузер підтримує функції, доступ до яких можна отримати під час перегляду сторінок. Ви можете зробити голосовий дзвінок, надіслати тони DTMF під час голосового дзвінка, а також зберегти в контактах ім'я та номер телефону зі сторінки.

## Як розірвати з'єднання з сервером

Щоб припинити перегляд сторінок та розірвати з'єднання, натисніть **Опції** та виберіть *Вийти*. Коли на дисплеї з'явиться текст *Вийти з браузера?*, натисніть **Так**.

Як альтернатива, двічі натисніть  або натисніть та утримуйте .

## Установки перегляду в браузері

Натисніть під час сеансу браузера **Опції** і виберіть *Інші опції* і *Установ. перегл.*, або натисніть в режимі очікування **Меню** і виберіть *Послуги, Установки* і *Установки перегляду*. Виберіть

- *Перенесення тексту* і *Увімкнути*, щоб текст переносився на наступний рядок. Виберіть *Вимкнути*, щоб текст скорочувався.
- *Розмір шрифту* і виберіть *Малий*, *Нормальний* або *Великий*.
- *Показувати малюнки* і виберіть *Ні*, якщо Ви не бажаєте, щоб на сторінках відображалися малюнки. Це дозволяє збільшити швидкість перегляду сторінок, які містять велику кількість зображень.
- *Сигнали* і виберіть *Сигнал про незахищене з'єдн.* і *Так*, щоб телефон подавав сигнал, якщо під час сеансу браузера захищене з'єднання змінюється на незахищене. Виберіть *Сигнал про незахищені елементи* і *Так*, щоб телефон подавав сигнал у випадку, коли захищена сторінка містить незахищений елемент.
- *Кодування символів* і *Кодування вмісту*, щоб вибрати кодування для вмісту сторінки браузера.

Виберіть *Веб-адресу Unicode (UTF-8)* і *Увімкнути*, якщо Ви бажаєте, щоб телефон надсилав URL у кодуванні UTF-8.

## Закладки

Ви можете зберігати адреси сторінок як закладки в пам'яті телефону.

1. Натисніть під час сеансу браузера **Опції** та виберіть *Закладки*, або натисніть в режимі очікування **Меню**, виберіть *Послуги*, та *Закладки*.
2. Перейдіть до закладки, яку Ви бажаєте використати, і натисніть **Вибрати** або , щоб з'єднатися зі сторінкою, пов'язаною із закладкою.  
Натиснувши **Опції**, Ви можете вибрати відповідну опцію, щоб переглянути, відредагувати видалити або надіслати закладку.

Увага: На вашому телефоні можуть бути попередньо встановлені закладки Web-сайтів, які не є частиною корпоративної структури Nokia. Nokia не надає жодної гарантії або схвалення цих Web-сайтів. Якщо Ви захочете відвідати їх, Ви повинні бути так само обачними, щодо безпеки або змісту, як і з будь-яким іншим Web-сайтом.

## Як отримати закладку

Після отримання закладки (надісланої як закладка) відображається повідомлення *1 закладка отримана*. Натисніть **Показат.** і натисніть **Зберегти**, щоб зберегти закладку, або натисніть **Опції** і виберіть *Перегляд* або *Скасувати*.

## Завантаження

Щоб завантажити на телефон додаткові тони, зображення або програми під час перегляду сторінок, натисніть **Опції** і виберіть *Завантаж. посл.*

Виберіть *Завантаж. тонів*, *Завант. графіки*, *Ігрові завантаж.* або *Прогр. завантаж.*, щоб завантажити тони, зображення, ігри або програми.



**Увага:** Інстальуйте програмне забезпечення лише з джерел, що забезпечують належний захист від вірусів та іншого шкідливого програмного забезпечення.

## Скринька повідомлень послуг

Телефон може отримувати сервісні повідомлення від постачальника послуг. Повідомлення послуг – це повідомлення, наприклад, про заголовки новин, які можуть містити текстові повідомлення або адресу сервера.

- Щоб переглянути отримане сервісне повідомлення, натисніть **Показат.** Якщо натиснути **Вийти**, повідомлення переміститься в папку *Скринька послуг*. Щоб отримати доступ до меню *Скринька послуг* пізніше, натисніть **Меню**, виберіть *Послуги*, *Скринька послуг*.
- Натисніть під час перегляду сторінок **Опції** та виберіть *Інші опції* та *Скринька послуг*. Перейдіть до потрібного повідомлення, натисніть **Завант.**, щоб завантажити позначений вміст зі сторінки, або виберіть **Опції** і виберіть *Деталі* або *Вигалити*.

## Установки скриньки повідомлень послуг

Натисніть **Меню**, виберіть *Послуги, Установки* та *Установки скриньки послуг*.  
Виберіть

- *Повідомлення послуг* і *Увімкнуті* (або *Вимкнуті*), щоб запрограмувати телефон на отримання (або відхилення) повідомлень послуг.
- *Автоматичне з'єднання*. Якщо Ви запрограмували телефон отримувати повідомлення послуг та вибрали *Автоматичне з'єднання увімкнено*, телефон автоматично запустить браузер, коли буде отримано сервісне повідомлення.

Якщо Ви вибрали *Автоматичне з'єднання вимкнено*, телефон запустить браузер лише після того, як Ви виберете *Завантажити*, коли телефон отримає повідомлення послуг.

## Кеш-пам'ять



**Увага:** Інформація або послуги, до яких Ви отримали доступ, зберігаються в кеш-пам'яті Вашого телефону. Кеш-пам'ять – це буфер пам'яті, що зберігає дані тимчасово. Коли Ви спробували отримати доступ або отримали доступ до конфіденційної інформації, що вимагає введення паролю (наприклад, Ваш банківський рахунок), кожного разу після цього очистіть кеш-пам'ять свого телефону.

Щоб очистити кеш-пам'ять:

- під час перегляду сторінок натисніть **Опції**, виберіть *Інші опції* та *Очистити кеш*, або
- в режимі очікування натисніть **Меню** та виберіть *Послуги, Очистити кеш*.

## Cookies

Cookie – це дані, які сторінка зберігає в кеш-пам'яті браузера Вашого телефону. Дані можуть бути на зразок інформації користувача або Ваших переваг в перегляді сторінок. Cookies зберігатимуться, поки Ви не очистите кеш, див. "Кеш-пам'ять" на стор. 182.

1. Під час перегляду сторінок у браузері натисніть **Опції**, виберіть *Інші опції*, *Захист* та *Cookies*,  
або натисніть в режимі очікування **Меню**, виберіть *Послуги*, *Установки* та *Установки захисту* та *Cookies*.
2. Виберіть *Дозволити* або *Вигхилити*, щоб дозволити або заборонити телефону отримувати cookies.

## Захист браузера

Функції безпеки потрібні для деяких серверів на зразок банківських послуг або покупок в Інтернеті. Для таких з'єднань Вам потрібні сертифікати захисту та, можливо, модуль захисту, який може міститися на Вашій SIM-картці. За додатковою інформацією звертайтеся до свого постачальника послуг.

## Модуль захисту

Модуль захисту може містити сертифікати, а також приватні та публічні ключі. Модуль захисту призначений для покращення послуг захисту програм, які потребують з'єднання браузера. Він робить можливим використання цифрових підписів. Сертифікати зберігаються в модулі захисту постачальником послуг.

Натисніть **Меню**, виберіть *Послуги, Установки, Установки захисту та Установки модуля захисту*. Виберіть

- *Інформація модуля захисту*, щоб показати назву модуля захисту, його поточний стан, виробника та серійний номер.
- *Запит PIN модуля*, щоб запрограмувати телефон запитувати PIN модуля під час використання послуг, які надаються модулем захисту.
- *Змінити PIN модуля*, щоб змінити PIN-код модуля, якщо це дозволяється модулем захисту. Введіть поточний PIN-код модуля, а потім двічі введіть новий код.
- *Змінити PIN підпису*. Виберіть PIN-код підпису, який Ви бажаєте змінити. Введіть поточний PIN-код, а потім двічі введіть новий код.

Див. також "[Коди доступу](#)" на стор. 16.

## **Сертифікати**

Є три типи сертифікатів: сертифікати сервера, сертифікати авторизації та сертифікати користувача.

- Телефон використовує сертифікати сервера для встановлення з'єднання з сервером вмісту і забезпечення його підвищеного захисту. Телефон отримує сертифікат сервера від сервера вмісту перед встановленням з'єднання, а його надійність перевіряється за допомогою сертифікатів авторизації, які зберігаються в телефоні. Сертифікати сервера не зберігаються.



Якщо дані між телефоном та сервером вмісту передаються у зашифрованому вигляді, то під час з'єднання відображається індикатор захисту .

- Сертифікати авторизації використовуються деякими серверами на зразок банківських послуг, а також використовуються для перевірки надійності інших сертифікатів. Сертифікати авторизації можна або зберігати в модулі захисту через постачальника послуг, або їх можна завантажити з мережі, якщо послуга підтримує використання сертифікатів авторизації.

Щоб переглянути сертифікати авторизації, натисніть **Меню** і виберіть *Послуги, Установки, Установки захисту, Сертифікати авторизації і Список сертифікатів*.

- Сертифікати користувача видаються користувачам Сертифікаційною Установою. Сертифікати користувача потрібні, наприклад, для цифрового підпису, і вони з'єднують користувача з конкретним приватним ключем в модулі захисту.

Щоб переглянути сертифікати користувача, натисніть **Меню** і виберіть *Послуги, Установки, Установки захисту, Сертифікати користувача і Список сертифікатів*.



**Важливо:** Проте зауважте, що навіть якщо використання сертифікатів значно зменшує ризик віддаленого з'єднання та встановлення програмного забезпечення, для отримання підвищеного рівня захисту вони мають використовуватись правильно. Існування сертифіката саме по собі не забезпечує будь-якого захисту; менеджер сертифікатів має містити правильні, аутентичні або звірені сертифікати для наявності підвищеного захисту.

**Важливо:** Сертифікати мають обмежений строк дії. Якщо відображається повідомлення про те, що строк дії сертифіката закінчився або ще не настав, навіть якщо сертифікат має бути дійсним, перевірте, щоб поточні час та дата у Вашому телефоні були вірними.

**Важливо:** Перш ніж змінити ці установки, Ви повинні переконатися, що власнику сертифіката можна справді довіряти і що сертифікат дійсно належить своєму власнику.

## Цифровий підпис

Ваш телефон може робити цифрові підписи. Підпис можна відслідковувати до Вас через приватний ключ в модулі захисту та сертифікат користувача, яким користувалися для виконання цього підпису. Використання цифрового підпису може порівнюватися до підписування своїм іменем векселя, контракту або іншого документа.

Щоб зробити цифровий підпис, виберіть посилання на сторінку, наприклад, назву книги, яку Ви бажаєте придбати, та її ціну. Відобразиться текст, який треба підписати (можливо, він містить суму і дату тощо).

Переконайтеся, що відображається заголовок *Читайте* і піктограма цифрового підпису .



**Увага:** Якщо піктограма цифрового підпису не з'являється, це означає, що виявлено порушення захисту і вводити будь-які особисті дані на зразок PIN підпису не можна.

Щоб підписати текст, спершу прочитайте весь текст, а потім виберіть **Підпис**.



**Увага:** Можливо, текст не вміститься в один екран. Тому переконайтеся, що за допомогою клавіші прокрутки Ви прочитали весь текст, перш ніж його підписувати.

Виберіть сертифікат користувача, яким Ви бажаєте скористатись. Введіть PIN підпису (див. "[Коди доступу](#)" на стор. 16) і натисніть **Добре**. Піктограма цифрового підпису зникне, і сервер може вивести на дисплей підтвердження Вашої покупки.

## ■ Послуги SIM (Меню 10)

Окрім функцій, наявних в телефоні, Ваша SIM-картка може надавати додаткові послуги, відображені в меню 10. Це меню відображається лише тоді, коли воно підтримується Вашою SIM-карткою. Назва та вміст меню залежать виключно від наявної послуги.





**Увага:** Інформацію про наявність, тарифи та користування SIM-послугами можна отримати в свого постачальника SIM-картки, наприклад в оператора, дільера тощо.

Ви можете запрограмувати телефон таким чином, щоб він відображував повідомлення підтвердження, що надсилаються між Вашим телефоном і мережею під час користування SIM-послугами, вибравши опцію *Так* в пункті *Підтвержувати гії SIM-послуг*, що в меню *Установки телефону*.

Зверніть увагу: доступ до цих послуг може охоплювати надсилання текстових повідомлень (SMS) або телефонні дзвінки, за які стягується додаткова платня.

## 7. З'єднання з ПК

---

Ви можете надсилати та отримувати повідомлення електронної пошти, входити в Інтернет, з'єднавши свій телефон із сумісним ПК через інфрачервоне з'єднання або через кабель передачі даних. Телефон можна використовувати разом із багатьма програмами з'єднання з ПК та передачі даних. За допомогою програми PC Suite Ви можете, наприклад, синхронізувати контакти, календар, список справ між Вашим телефоном та сумісним ПК.

Додаткову інформацію та файли для завантаження можна знайти на веб-сайті Nokia, [www.nokia.com/support/phones/7200](http://www.nokia.com/support/phones/7200).

### ■ PC Suite

PC Suite містить наступні програми:

- **Nokia Application Installer (Інсталятор програм Nokia)** – для інсталяції програм Java з сумісного ПК на телефон та для їх видалення з телефону.
- **Nokia Content Copier (Програма копіювання вмісту Nokia)** – для копіювання даних або резервної інформації з Вашого телефону на сумісний ПК або на інший сумісний телефон Nokia, а також для видалення цих даних з телефону.
- **Nokia Connection Manager (Менеджер з'єднання Nokia)** – для вибору типу з'єднання між ПК та телефоном.

- **Nokia Image Converter (Графічний конвертер Nokia)** – для створення зображень потрібного формату, які можна додавати до мультимедійних повідомлень і використовувати як шпалери і портрети у списку контактів, а також для перенесення цих зображень на Ваш телефон.
- **Nokia Modem Options (Опції модему Nokia)** містить установки для з'єднання HSCSD та GPRS.
- **Nokia Multimedia Player (Мультимедійний плеєр Nokia)** – для відтворення звуків та відеокліпів на сумісному ПК.
- **Nokia PC Sync (Синхронізація ПК з Nokia)** – для синхронізації контактів, календаря та списку справ між телефоном та сумісним ПК.
- **Nokia Phone Browser (Телефонний браузер Nokia)** – для перегляду вмісту папки Вашого телефону "Галерея" на сумісному ПК. Ви можете переглядати зображення і відеокліпи та прослуховувати звукові файли, а також змінювати файли в пам'яті телефону та переносити їх між телефоном та ПК.
- **Nokia Phone Editor (Телефонний редактор Nokia)** – для надсилання текстових повідомлень та редагування контактів Вашого телефону.
- **Nokia Sound Converter (Звуковий конвертер Nokia)** – для редагування поліфонічних тонів дзвінка у форматах, сумісних з Вашим телефоном, та для їх перенесення на Ваш телефон.
- **Nokia PC WAP Manager (Менеджер WAP ПК Nokia)** – для редагування та надсилання власних закладок браузера або оновлення профілів з'єднання на своєму телефоні. Ви можете шукати радіостанції, а також видаляти, редагувати та модифікувати запрограмовані у телефоні радіостанції.

Захист авторських прав може запобігти копіюванню, зміні, передачі та пересиланню деяких зображень, тонів дзвінка та іншого вмісту.

## **(E)GPRS, HSCSD та CSD**

З Вашим телефоном можна використовувати послуги передачі даних (E)GPRS (Покращена GPRS), GPRS (Технологія пакетної радіопередачі даних), HSCSD (Технологія високошвидкісної передачі даних з комутацією каналів) та CSD (Передача даних з комутацією каналів, *Дані GSM*).

Щоб перевірити наявність послуг передачі даних та передплатити їх, зверніться до свого оператора мережі або постачальника послуг.

Зверніть увагу, що використання послуг HSCSD виснажує акумулятор телефону швидше, ніж звичайні голосові дзвінки або дзвінки даних. Радимо з'єднати телефон із зарядним пристроєм на час передачі даних.

Див. "Установки модему (E)GPRS" на стор. 129.

## **■ Використання програм передачі даних**

Інформацію стосовно використання програми передачі даних наведено в документації, що постачається разом із програмою.

Не рекомендується робити або відповідати на телефонні дзвінки під час з'єднання з ПК, оскільки це може перервати операцію.

Щоб досягти максимальної якості передачі даних, розташуйте телефон на нерухомій поверхні, клавіатурою донизу. Під час дзвінка даних не рухайте телефон, не беріть його в руку.

## 8. Інформація про акумулятор

---

### ■ Зарядження та ліквідація

Ваш телефон живиться від акумулятора.

Оптимальні робочі характеристики нового акумулятора досягаються лише після двох-трьох повних циклів зарядження і розрядження!

Акумулятор можна заряджати та розряджати сотні разів, але при цьому він поступово зношується. В разі значного зниження тривалості роботи (в режимі розмови та в режимі очікування) необхідно придбати новий акумулятор.

Користуйтеся лише акумуляторами та зарядними пристроями, застосування яких ухвалено виробником телефону. Відключіть зарядний пристрій, коли Ви ним не користуєтесь. Не залишайте акумулятор підключеним до зарядного пристрою більше, ніж на тиждень, оскільки надлишок заряду може скоротити термін служби акумулятора. Якщо повністю заряджений акумулятор не використовувати, він з часом розрядиться.

Екстремальні температури знижують здатність акумулятора заряджатись.

Користуйтеся акумулятором лише за прямим призначенням.

Ніколи не користуйтеся пошкодженими акумуляторами.

Оберігайте акумулятори від короткого замикання. Випадкове коротке замикання можливе, коли, наприклад, запасний акумулятор знаходиться у кишені або гаманці разом з будь-яким металевим предметом (монетою, скріпкою або ручкою), що може коротко замкнути плюсовий та мінусовий виводи акумулятора (металеві смужки на акумуляторі). Коротке замикання виводів може викликати пошкодження акумулятора або іншого об'єкту.



При тривалому знаходженні в умовах підвищеної або зниженої температури (наприклад, влітку в закритому автомобілі або в холодну зиму) місткість та час роботи акумулятора знижуються. Завжди намагайтеся тримати акумулятор в середовищі, температура якого знаходиться в діапазоні між 15°C і 25°C (59°F і 77°F). Телефон з дуже нагрітим чи дуже охолодженим акумулятором може тимчасово не працювати, навіть незважаючи на те, що акумулятор повністю заряджений. Робота акумулятора особливо обмежується при температурі, значно нижчій від нуля.

Не ліквідуйте акумулятори у вогні!

Ліквідуйте акумулятор відповідно до місцевих нормативних положень (наприклад, вторинна переробка). Не викидайте його просто як побутове сміття.

# ДОГЛЯД ТА ТЕХНІЧНЕ ОБСЛУГОВУВАННЯ

---

Ваш телефон є результатом спільної діяльності розробників та виконавців вищої кваліфікації і потребує делікатного поводження. Наведені нижче рекомендації допоможуть Вам дотримуватись всіх вимог до надання гарантії та користуватися всіма перевагами цього виробу впродовж багатьох років.

- Тримайте телефон та всі його складові та аксесуари в місцях, недоступних для дітей.
- Тримайте телефон сухим. Атмосферні опади, волога та будь-які рідини містять мінерали, які призводять до корозії електронних схем.
- Не користуйтесь і не зберігайте телефон у пильних чи брудних місцях. Рухомі складові телефону можуть пошкодитися.
- Не зберігайте телефон в жарких місцях. Високі температури можуть скоротити термін служби електронних пристроїв, викликати пошкодження акумулятора та деформацію або розплавлення деяких пластиків.
- Не зберігайте телефон в холодних місцях. Коли телефон нагрівається (до своєї нормальної температури), всередині телефону може з'явитися вогкість, що може пошкодити плати з електронними схемами.
- Не робіть спроб відкрити телефон. Некваліфіковане поводження може його пошкодити.
- Не кидайте, не стукайте та не трусіть телефон. Грубе поводження може призвести до поломки внутрішніх електронних плат.

- Не використовуйте для очистки телефону їдкі хімікати, сильні миючі засоби та розчини.
- Не фарбуйте телефон. Фарба може засмітити рухомі частини та порушити їх нормальне функціонування.
- Для чищення об'єктива (наприклад, камери, сенсора відстані та світлочутливого сенсора) використовуйте м'яку, суху тканину.
- Користуйтеся лише запасною антеною, що постачається разом із телефоном або ухвалена виробником. Неухвалені антени, модифікації або приладдя можуть пошкодити телефон і можуть порушити положення, що регулюють користування радіопристроями.

Всі наведені вище рекомендації стосуються Вашого телефону, акумулятора, зарядного пристрою та будь-якого аксесуара. Якщо телефон, акумулятор, зарядний пристрій або аксесуар працюють неадекватно, віднесіть їх до найближчого спеціалізованого сервісного центру. Персонал допоможе Вам, а в разі потреби виконає сервісні роботи.

# ВАЖЛИВА ІНФОРМАЦІЯ ЩОДО БЕЗПЕКИ

---

## ■ Безпека на автомобільних шляхах

Не користуйтеся телефоном, що потрібно тримати в руці, за кермом. Телефон треба завжди фіксувати в утримувачі. Не треба класти його на місця для пасажирів або в таке місце, звідки він може власти та пошкодитися в разі аварії або раптової зупинки. Пам'ятайте, що безпека дорожнього руху завжди найважливіша!

## ■ Робоче середовище

Не забувайте про необхідність дотримання будь-яких спеціальних правил, що діють в тому чи іншому місці, і обов'язково вимикайте телефон там, де його використання заборонено або може викликати перешкоди чи бути небезпечним.

Користуйтеся телефоном лише у звичайному робочому положенні.

Складові телефону намагнічені. Металеві матеріали можуть притягуватись до телефону, а особи, що носять слуховий апарат, мають тримати телефон біля вуха, на якому немає слухового апарату. Завжди закріплюйте телефон у фіксаторі, тому що металеві матеріали можуть притягуватись динаміком. Не розташовуйте кредитні картки або інші магнітні носії поруч із телефоном, тому що інформація, що зберігається на них, може вилетіти.

## ■ Електронні прилади

Більшість сучасних електронних пристроїв захищені від дії радіочастотного випромінювання (РЧ). Проте в деяких електронних приладах захист від сигналів РЧ, які випромінюються Вашим телефоном, може бути відсутнім.

## **Кардіостимулятори**

Відповідно до рекомендацій виробників кардіостимуляторів з метою уникнення перешкод роботи кардіостимуляторів мінімальна відстань між мобільним телефоном та кардіостимулятором має становити 20 см (6 дюймів). Ці рекомендації узгоджені з результатами незалежних досліджень та рекомендаціями Інституту досліджень бездротових технологій. Особам з кардіостимуляторами:

- Потрібно завжди тримати телефон на відстані більше 20 см (6 дюймів) від кардіостимулятора, коли телефон увімкнено;
- Не можна носити телефон в нагрудній кишені;
- Для мінімізації можливості створення перешкод потрібно тримати телефон біля вуха, більш віддаленого від кардіостимулятора.
- Якщо з'явилася найменша підозра на перешкоди, негайно вимкніть телефон.

## **Слухові апарати**

Деякі цифрові радіотелефони можуть створювати перешкоди окремим слуховим апаратам. Якщо з'являються такі перешкоди, користувачу потрібно проконсультуватися із своїм оператором.

## **Інше медичне обладнання**

Робота будь-якого обладнання, що передає радіосигнали, зокрема стільникових телефонів може перешкоджати нормальному функціонуванню медичного обладнання, що не має належного захисту. З питань адекватного захисту медичного обладнання від зовнішнього радіочастотного випромінювання та з інших питань, пов'язаних з цим, необхідно проконсультуватися з медичними працівниками або виробниками відповідного обладнання. Вимикайте свій телефон в медичних закладах, де цього вимагають відповідні оголошення. У лікарнях та медичних закладах можливе використання обладнання, чутливого до зовнішнього радіочастотного випромінювання.

## **Автомобілі**

Радіочастотні сигнали можуть шкідливо діяти на неправильно встановлені електронні системи або на електронні системи, що не мають належного захисту, в автомобілях (наприклад, електронні системи вприскування палива, електронні системи ABS, електронні системи регулювання швидкості, системи роботи повітряної подушки). З цих питань звертайтеся до виробника свого автомобіля або до його представника. Необхідно також проконсультуватися з виробником будь-якого додаткового обладнання, встановленого в автомобілі.

## **Вказівники**

Необхідно вимикати телефон в будь-яких громадських місцях, де користування радіотелефоном заборонено відповідними знаками.

## **■ Потенційно вибухонебезпечні атмосфери**

Вимкніть свій телефон, якщо Ви знаходитесь в будь-якому вибухонебезпечному середовищі, та виконуйте всі пов'язані з цим інструкції та вказівки. Іскри в таких місцях можуть призвести до вибуху або пожежі і в результаті – до ушкоджень і навіть смерті.

Радимо вимикати радіотелефони на автозаправних станціях (станціях сервісного обслуговування). Користувачам мобільних телефонів також треба пам'ятати про необхідність дотримуватися вимог щодо обмеження використання радіообладнання на складах палива (об'єктах зберігання та розповсюдження палива), на хімічних підприємствах або в місцях виконання вибухових робіт.

Потенційно вибухонебезпечні середовища досить часті, але не завжди помічені належним чином. Прикладами такого середовища є приміщення під палубою човнів; місця збереження та транспортування хімікатів; автомобілі на стиснутому нафтовому газі (на зразок пропану або бутану); місця із повітрям, забрудненим хімікатами або дрібними частинками на зразок піску, пилу або металевих порошків; будь-які інші місця, в яких зазвичай рекомендовано вимикати двигун автомобіля.

## ■ Автомобілі

Встановлення радіотелефону в автомобілі та сервісне обслуговування повинні проводити тільки кваліфіковані спеціалісти. Порушення правил встановлення або сервісного обслуговування може призвести до відміни гарантії на радіотелефон та бути джерелом небезпеки.

Регулярно перевіряйте встановлення та функціонування обладнання радіотелефону у Вашому автомобілі.

Не зберігайте та не переносьте вогнебезпечні рідини, газу або вибухові речовини у тих самих відділеннях, що і телефон та його аксесуари.

Власникам автомобілів, обладнаних повітряною подушкою, необхідно пам'ятати про те, що повітряна подушка розвертається з дуже великою силою. Не поміщайте будь-які об'єкти, в тому числі стаціонарні або радіотелефони, над повітряною подушкою або в зоні її відкриття. В разі неправильного встановлення бездротового обладнання в автомобілі відкриття повітряної подушки може призвести до серйозних травм.

Користування телефоном у літаку заборонено. Вимкніть Ваш телефон перед посадкою на літак. Користування телефоном на борту літака може бути небезпечним для роботи літака, може порушувати функціонування радіотелефонної мережі та суперечити закону.

Недотримання цих інструкцій може потягти за собою тимчасове або постійне позбавлення права на телефонний зв'язок, судове переслідування або одне й друге.

## ■ Виклик служби екстреної допомоги





**Важливо:** Цей телефон, як і будь-який бездротовий телефон, працює, надсилаючи та отримуючи радіосигнали через бездротові та наземні мережі, а також за допомогою функцій, запрограмованих користувачем. Через це не можна гарантувати зв'язок у будь-якому середовищі. Ось чому у випадках особливо важливих дзвінків (наприклад, виклик швидкої допомоги) не можна покладати надії лише на радіотелефон.

Виклик екстрених служб забезпечується не в усіх радіотелефонних мережах, а також може виявитися неможливим в разі користуванні деякими послугами мережі та/або функціями радіотелефону. Проконсультуйтеся із своїм оператором.

### Для виклику екстреної служби:

1. Якщо телефон не увімкнено, увімкніть його. Перевірте наявність сигналу належної потужності.

В деяких мережах забезпечується лише за наявності правильно встановленої SIM-картки.

2. Натисніть  стільки разів, скільки потрібно (наприклад, щоб завершити дзвінок, вийти з меню тощо), щоб очистити дисплей і підготувати телефон до дзвінка.
3. Введіть номер екстреної служби, що працює там, де Ви знаходитесь (наприклад, 911, 112 або будь-який інший офіційний номер екстреної служби). Номери екстрених служб відрізняються в залежності від місцезнаходження.
4. Натисніть клавішу .

Якщо використовуються певні функції, потрібно спершу вимкнути їх, перш ніж Ви зможете зробити дзвінок екстреного виклику. Уточніть це питання в цьому посібнику або у місцевого постачальника послуг стільникового зв'язку.

Коли Ви робите екстрений дзвінок, вкажіть всю необхідну інформацію якомога точніше. Пам'ятайте, що Ваш радіотелефон може виявитися єдиним засобом зв'язку у місці виникнення екстреної ситуації, і тому не слід обривати зв'язок, поки не отримаєте дозвіл на це.



## ■ Інформація щодо сертифікації коефіцієнту питомого поглинання (SAR)

ЦЯ МОДЕЛЬ ТЕЛЕФОНУ ВІДПОВІДАЄ ВИМОГАМ ЩОДО РІВНЯ РАДІОЧАСТОТ.

Ваш мобільний телефон випромінює та приймає радіохвилі. Він розроблений таким чином, щоб випромінювання не перевищувало ліміти, встановлені міжнародними вимогами до радіохвиль (Міжнародної комісії з захисту від неіонізуючої радіації).

Ці ліміти є частиною всеохоплюючих вимог та визначають дозволені рівні радіовипромінювання для населення. Ці вимоги були розроблені незалежними науковими організаціями шляхом періодичних та ретельних оцінок наукових досліджень. Ці вказівки мають значний запас надійності, що має на меті забезпечити безпеку всіх осіб, незалежно від віку або стану здоров'я.

Стандарт випромінювання для мобільних телефонів має одиницю вимірювання, що називається коефіцієнт питомого поглинання (SAR). Ліміт коефіцієнту питомого поглинання в міжнародних вимогах становить 2.0 В/кг\*. Тестування коефіцієнту питомого поглинання проводяться в стандартних робочих положеннях, коли телефон випромінює найвищий сертифікований рівень енергії в усіх діапазонах частот, що підлягають тестуванню. Хоча коефіцієнт питомого поглинання визначається на найвищому сертифікованому рівню потужності, фактичний коефіцієнт питомого поглинання телефону під час роботи може бути набагато нижчим за максимальне значення. Це викликано тим, що телефон розроблений для роботи на кількох рівнях потужності, щоб користуватися мінімальною енергією для підтримання зв'язку з мережею. Взагалі чим ближче Ви знаходитесь до центральної станції, тим нижча вихідна потужність.

Найвище значення коефіцієнту питомого поглинання для цієї моделі телефону під час тестування на використання біля вуха становила 0.36 В/кг. Хоча можуть існувати розбіжності між коефіцієнтами питомого поглинання різних телефонів та в різних положеннях, вони всі відповідають вимогам міжнародних вимогах щодо радіовипромінювання.

Цей виріб відповідає вказівкам щодо радіочастот при використанні в нормальній робочій позиції біля вуха або при розміщенні на відстані принаймні 2.2 см від тіла. Коли для роботи телефону під час носіння на тілі використовується чохол, затискач або утримувач, він не повинен містити металевих частин, а виріб повинен розміщуватися на відстані принаймні 2.2 см від Вашого тіла.

\* Ліміт коефіцієнту питомого поглинання для мобільних телефонів, якими користується широка громадськість, становить 2.0 Ватт/кілограм, розподілених на десять грам тканини. Ці вимоги мають значний запас надійності, що надає додаткового захисту для громадськості та покриває будь-які розбіжності у вимірюванні. Значення коефіцієнту питомого поглинання можуть відрізнятись в залежності від національних вимог вимірювання та діапазону мережі. Для отримання інформації про коефіцієнти питомого поглинання в інших регіонах дивіться інформацію про продукт за адресою [www.nokia.com](http://www.nokia.com).