

Посібник користувача



9235415
Видання 2

ДЕКЛАРАЦІЯ ВІДПОВІДНОСТІ

Ми, NOKIA CORPORATION, заявляємо з повною відповідальністю, що виріб RM-14 відповідає положенням наступної Директиви Ради Європи: 1999/5/EC.

Копію "Декларації відповідності" можна знайти на веб-сторінці
http://www.nokia.com/phones/declaration_of_conformity/.

CE 168

Авторське право © 2004–2005 Nokia. Всі права захищені.

Відтворення, передача, розповсюдження чи зберігання у будь-якому вигляді даного документу чи будь-якої його частини без попереднього дозволу компанії Nokia заборонені.

Nokia, Nokia Connecting People, Xpress-on, Pop-Port та Navi є торговими марками або зареєстрованими торговими марками корпорації Nokia. Назви інших продуктів чи компаній, вказані тут, можуть бути товарними знаками чи назвами виробів відповідних власників.

"Nokia tune" є товарним знаком Nokia Corporation.

US Patent No 5818437 and other pending patents. All rights reserved.

Bluetooth is a registered trademark of Bluetooth SIG, Inc.



Includes RSA BSAFE cryptographic or security protocol software from RSA Security.

Nokia притримується політики неперервного розвитку. Nokia зберігає за собою право вносити будь-які зміни та покращення в будь-який продукт, що описаний в цьому документі, без попереднього повідомлення.

Компанія Nokia не несе відповідальності за втрату даних чи прибутку, а також за будь-які спеціальні, випадкові, наступні чи побічні збитки, чим би вони не були викликані.

Зміст цього документу надається "як є". Окрім вимог діючого законодавства, ніякі інші гарантії, як явні, так і ті, що припускаються, включаючи (але не обмежуючись) неявними гарантіями комерційної цінності та придатності для визначеної мети, не торкаються точності, надійності чи змісту цього документу. Nokia зберігає право на перегляд цього документа або на його анулювання у будь-який час без попереднього повідомлення.

Доступність окремих виробів може залежати від регіону. Будь-ласка, зверніться до найближчого ділера компанії Nokia.

Контроль за експортом

Цей пристрій може містити деталі, технології або програмне забезпечення, що підлягає експортному законодавству та правилам США та інших країн. Обхід проти закону заборонений.

9235415 / Видання 2

Зміст

ДЛЯ ВАШОЇ БЕЗПЕКИ	11
Загальна інформація	14
Інформація про пристрій.....	14
Спільна пам'ять.....	15
Коди доступу.....	15
Послуги мережі.....	17
Послуга установки конфігурації.....	18
Завантаження вмісту та програм.....	19
Підтримка Nokia в Інтернеті.....	19
1. Ваш телефон	20
Клавіші та гнізда.....	20
Використання ротатора.....	22
Режим очікування.....	23
Шпалери та заставки екрана.....	24
Збереження енергії.....	24
Важливі індикатори.....	25
Блокування клавіатури.....	27
2. Початок роботи	28
Встановлення SIM-картки.....	28
Заряджання акумулятора.....	28
Увімкнення та вимкнення телефону.....	30
Нормальне робоче положення.....	31
Встановлення наручного ремінця.....	31
Знімання та заміна зсувної панелі.....	32

3. Функції дзвінка	33
Здійснення дзвінка	33
Відповідь або відхилення вхідного дзвінка	34
Опції під час дзвінка	35
Введення тексту	37
Поради щодо введення тексту	38
4. Користування меню	40
Входження до функції меню	40
Список функцій меню	41
5. Функції меню	47
Повідомлення	47
Текстові повідомлення (SMS)	47
Введення та надсилання повідомлень	48
Опції надсилання повідомлення	49
Читання та відповідь на SMS-повідомлення або електронну пошту SMS	50
Папки "Вхідні" та "Надіслані повідомлення"	52
Шаблони	52
Папки "Збережені повідомлення" та "Мої папки"	53
Мультимедійні повідомлення (MMS)	53
Введення та надсилання мультимедійного повідомлення	55
Читання та відповідь на мультимедійне повідомлення	58
Папки "Вхідні", "Вихідні", "Збережені повідомлення" та "Надіслані повідомлення"	60
Переповнення пам'яті для мультимедійних повідомлень	60
Голосові повідомлення	61

Інформаційні повідомлення.....	61
Сервісні команди.....	62
Видалення усіх повідомлень з папки	62
Установки повідомлень.....	62
Установки текстових та електронних поштових SMS-повідомлень	62
Установки для мультимедійних повідомлень	64
Настройки розміру шрифту	66
Лічильник повідомлень.....	66
Контакти.....	66
Вибір установок для контактів.....	67
Пошук контакту.....	67
Збереження імен та телефонних номерів (Додати контакт)	68
Збереження кількох імен, текстових елементів або зображення для імені	68
Редагування або видалення деталей.....	69
Копіювання контактів.....	70
Надсилання та отримання візитної картки.....	71
Голосовий набір.....	71
Додавання голосових позначок та керування ними.....	72
Телефонування за допомогою голосової позначки.....	73
Інформаційні та сервісні номери.....	73
Мої номери.....	74
Групи абонентів	74
Архів дзвінків.....	75
Списки недавніх дзвінків	76
Лічильники і таймери дзвінків, даних та GPRS	77
Інформація про місцезнаходження	78

Установки	78
Режими	78
Теми	79
Установки тонів	79
Установки світла	80
Установки дисплея	81
Параметри часу та дати	82
Власні пункти прискореного доступу	84
Нижня клавіша вибору	84
Голосові команди	84
З'єднання	85
Бездротова технологія Bluetooth	85
З'єднання Bluetooth	87
Установки Bluetooth	88
Інфрачервоний зв'язок	88
(E)GPRS	89
З'єднання (E)GPRS	91
Установки модему (E)GPRS	92
Установки дзвінків	93
Установки телефону	95
Установки додатка	96
Конфігураційні установки	97
Установки захисту	99
Відновлення заводських установок	100
Галерея	100
Медіа	103

Камера.....	103
Фотографування.....	104
Опції камери.....	104
Медіа-плеєр.....	106
Програмування телефону для послуги поточкового відео.....	106
Радіо.....	107
Настройка і збереження радіостанцій.....	108
Використання радіо.....	108
Диктофон.....	109
Записування.....	109
Список записів.....	110
Організатор.....	110
Будильник.....	110
Закінчення запрограмованого часу дії сигналу.....	111
Календар.....	111
Створення календарної нотатки.....	112
Сповіщення телефону звуковим сигналом про нотатку.....	114
Список справ.....	114
Нотатки.....	115
Синхронізація.....	116
Синхронізація з Вашого телефону.....	116
Установки синхронізації з Вашого телефону.....	117
Синхронізація з Вашого сумісного ПК.....	118
Веб.....	118
Основні кроки доступу до послуг та їх використання.....	119
Програмування телефону для доступу до послуги.....	119

Встановлення з'єднання з сервером	120
Перегляд сторінок сервера.....	120
Користування клавішами телефону під час перегляду сторінок.....	121
Опції під час перегляду сторінок.....	121
Безпосередній дзвінок	122
Кеш-пам'ять.....	122
Розірвання з'єднання з сервером	123
Установки перегляду в браузері.....	123
Cookies.....	124
Закладки.....	125
Отримання закладки	125
Завантаження	126
Скринька послуг	126
Установки скриньки послуги вхідних повідомлень	127
Захист браузера	128
Модуль захисту	128
Сертифікати	129
Цифровий підпис.....	130
Послуги SIM	131
Введення цифр.....	132
6. З'єднання з ПК.....	133
PC Suite.....	133
(E)GPRS, HSCSD та CSD	135
Користування програмами передачі даних.....	135

7. Інформація про акумулятор	137
Зарядження та розрядження	137
ДОГЛЯД ТА ТЕХНІЧНЕ ОБСЛУГОВУВАННЯ	139
ДОДАТКОВА ІНФОРМАЦІЯ ЩОДО БЕЗПЕКИ	141

ДЛЯ ВАШОЇ БЕЗПЕКИ

Прочитайте ці прості вказівки. Недотримання їх може бути небезпечним або порушенням закону. Для отримання подальшої інформації прочитайте повний посібник користувача.



ВМИКАЙТЕ, КОЛИ БЕЗПЕЧНО

Не вмикайте телефон у випадках, коли використання бездротових телефонів заборонено або коли він може спричинити перешкоди або викликати небезпеку.



БЕЗПЕКА НА ДОРОЗІ – НАЙГОЛОВНІШЕ

Дотримуйтесь всіх місцевих законів. Завжди тримайте свої руки вільними для керування автомобілем під час їзди. Найголовніше, про що Ви повинні думати під час їзди, – це безпека дорожнього руху.



ПЕРЕШКОДИ

Всі бездротові телефони можуть бути чутливими до перешкод, які можуть вплинути на їх роботу.



ВМИКАЙТЕ В ЛІКАРНЯХ

Дотримуйтесь будь-яких обмежень.

Вмикайте телефон, коли знаходитесь поруч із медичним обладнанням.



ВМИКАЙТЕ В ЛІТАКАХ

Дотримуйтесь будь-яких обмежень.

Бездротові пристрої можуть спричинити перешкоди в літаку.



ВМИКАЙТЕ ПІД ЧАС ЗАПРАВКИ

Не користуйтеся телефоном у пункті заправки.

Не користуйтеся біля палива або хімікатів.

**ВИМИКАЙТЕ В ЗОНІ ВИБУХОВИХ РОБІТ**

Дотримуйтесь будь-яких обмежень. Не користуйтеся телефоном в місцях, де тривають вибухові роботи.

**КОРИСТУЙТЕСЬ РОЗВАЖЛИВО**

Використовуйте тільки в нормальному положенні згідно з поясненнями, наведеними в документації до виробу. Не торкайтеся антени без нагальної потреби.

**КВАЛІФІКОВАНЕ ОБСЛУГОВУВАННЯ**

Лише кваліфікований персонал має право встановлювати або ремонтувати цей виріб.

**ДОДАТКИ ТА АКУМУЛЯТОРИ**

Користуйтеся лише ухваленими додатками та акумуляторами. Не приєднуйте несумісні вироби.

**ВОДОНЕПРОНИКНІСТЬ**

Ваш телефон не є водонепроникним. Тримайте його сухим.

**РЕЗЕРВНІ КОПІЇ**

Не забувайте створювати резервні копії або записувати на папері усю важливу інформацію, збережену в телефоні.

**ПРИЄДНАННЯ ДО ІНШИХ ПРИСТРОЇВ**

Приєднуючи до будь-якого іншого пристрою, прочитайте посібник користувача пристрою, щоб ознайомитись з детальною інформацією з питань безпеки. Не приєднуйте несумісні вироби.



ЕКСТРЕНІ ДЗВІНКИ

Переконайтесь, що телефон увімкнено і що він працює. Натисніть **Закінчити** стільки разів, скільки потрібно (наприклад, щоб завершити дзвінок, вийти з меню тощо), щоб очистити дисплей. Натисніть і утримуйте середню клавішу вибору та введіть номер екстреної служби, потім натисніть клавішу **Дзвінок**. Якщо клавіатура заблоковано, то спочатку розблокуйте її. Скажіть, де Ви знаходитесь. Не завершуйте дзвінок, поки Вам не дозволять це зробити.

Загальна інформація

■ Інформація про пристрій

Бездротовий телефон, описаний у цьому посібнику, ухвалений для використання в мережах стандартів EGSM 900, GSM 1800 та GSM 1900. Щоб отримати додаткову інформацію про мережі, зверніться до свого постачальника послуг.

Користуючись функціями цього пристрою, дотримуйтесь усіх законів і поважайте право на особисте життя та законні права інших.



Попередження: Для використання будь-яких функцій цього пристрою, окрім будильника, пристрій повинен бути увімкненим. Не вмикайте пристрій у випадках, коли використання бездротових пристроїв може спричинити виникнення небезпеки або перешкод.

До складу Вашого пристрою та його додатків можуть входити компоненти малого розміру. Тримайте їх у місцях, недоступних для маленьких дітей.

З питань придбання ухвалених додатків необхідно звернутися до свого дилера. Щоб від'єднати шнур живлення будь-якого додатка, необхідно потягнути за штепсель, а не за шнур.

Спільна пам'ять

Наступні функції телефону використовують спільну пам'ять: контакти, текстові та мультимедійні повідомлення, електронні поштові повідомлення, голосові позначки та списки розсилки SMS, календар та нотатки справ. Користування цими функціями може зменшити наявну пам'ять для інших функцій, що використовують спільну пам'ять. Це особливо стосується інтенсивного використання будь-якої з функцій (хоча деякі функції, окрім спільної пам'яті, використовують певний обсяг пам'яті, додатково розподілений спеціально для них). Наприклад, збереження великої кількості мультимедійних повідомлень може зайняти всю спільну пам'ять, і Ваш телефон покаже повідомлення, що пам'ять заповнена. У такому випадку потрібно видалити деяку інформацію або записи у функціях, що використовують спільну пам'ять, перш ніж продовжити.

Зверніть увагу, що файли у галереї спільно використовують іншу пам'ять, детальніше див. у "[Галерея](#)" на стор. 99.

■ Коди доступу

- **Код захисту (від 5 до 10 цифр):** Код захисту допомагає Вам захистити Ваш телефон від несанкціонованого використання. Цей код постачається разом з телефоном. На фабриці було запрограмований код 12345. Щоб змінити код і запрограмувати телефон запитувати цей код, див. розділ "[Установки захисту](#)" на стор. 98.

- **PIN-код (від 4 до 8 цифр):** PIN-код (Personal Identification Number – Особистий ідентифікаційний номер) допомагає захистити SIM-картку від несанкціонованого використання. Він може постачатися разом із SIM-карткою. Якщо Ви активуєте функцію *Запит на PIN-код* в меню *Установки захисту*, то телефон запитуватиме цей код кожного разу, коли він буде вмикатися.
Якщо Ви введете невірний PIN-код три рази поспіль, SIM-картка блокується. Введіть PUK-код і натисніть **Добре**. Введіть новий PIN-код і натисніть **Добре**. Введіть новий код знову і натисніть **Добре**.
- **Код PIN2 (від 4 до 8 цифр):** Даний код може постачатися разом із SIM-карткою. Він потрібен для отримання доступу до певних функцій, наприклад, лічильників дзвінків.
- **Коди PUK і PUK2 (8 цифр):** Код PUK (Personal Unblocking Key – Персональний ключ розблокування) потрібен для зміни заблокованого PIN-коду. PUK2-код потрібен для зміни заблокованого PIN2-коду.
- **Пароль заборони (4 цифри):** Цей код потрібен для користування функцією *Сервіс заборони дзвінків* в меню *Установки захисту*.
- **Модуль PIN та підпис PIN:** Модуль PIN потрібний для отримання інформації в модулі захисту (див. стор. 127).
PIN підпису потрібний для цифрового підпису (див. стор. 129).

■ Послуги мережі

Щоб користуватися телефоном, Ви повинні бути абонентом постачальника послуг бездротового зв'язку. Багато функцій цього пристрою залежать від функцій бездротової мережі, в якій він працює. Ці Послуги Мережі можуть бути доступними не у всіх мережах, або Вам може бути потрібно укласти окремі угоди зі своїм постачальником послуг, перш ніж Ви зможете користуватися Послугами Мережі. Вашому постачальнику послуг може знадобитися надати Вам спеціальні інструкції щодо їх використання, а також надати роз'яснення щодо платні, яка буде стягуватися. У деяких мережах можуть існувати обмеження, що впливають на можливість використання Послуг Мережі. Наприклад, деякі мережі можуть не підтримувати всі символи, що залежать від мови та послуги.

Ваш постачальник послуг міг зробити так, щоб деякі функції Вашого пристрою були вимкнені або неактивовані. Якщо це так, вони не будуть відображатися в меню Вашого пристрою. Щоб отримати додаткову інформацію, зверніться до свого постачальника послуг.

Цей пристрій підтримує протоколи WAP 2.0 (HTTP та SSL), які працюють на протоколах TCP/IP. Деякі функції цього пристрою, такі як мультимедійні повідомлення та послуги Інтернет потребують підтримки мережею цих технологій.

■ Послуга установки конфігурації

Для застосування деяких послуг мережі, наприклад послуг мобільного Інтернету, MMS або синхронізації, Ваш телефон потребує правильні установки конфігурації. Установки можна отримувати безпосередньо як повідомлення настройки, і Вам необхідно зберегти ці установки в телефоні. Постачальник послуг може передбачити PIN-код, необхідний для збереження установок. Щоб отримати детальнішу інформацію стосовно наявності цих установок, зверніться до свого оператора мережі, постачальника послуг, найближчого до Вас авторизованого дилера Nokia або відвідайте зону підтримки на веб-сайті Nokia за адресою www.nokia.com/support.

Коли Ви отримуєте повідомлення настройки, з'являється повідомлення *Конфігур. установки отримано*. Щоб переглянути отримані установки, натисніть **Показат**.

- Щоб зберегти отримані установки, натисніть **Зберег**. Якщо телефон запитує *Введіть PIN установок*, введіть PIN-код для цих установок та натисніть **Добре**. Виберіть, встановити ці установки як стандартні чи ні. Щоб отримати PIN-код, зверніться до постачальника послуг, що надіслав установки.
- Щоб відхилити отримані установки, натисніть **Скасув**.

Щодо перегляду та редагування установок, див. "[Конфігураційні установки](#)" на стор. [96](#).

■ Завантаження вмісту та програм

Ви можете завантажувати на Ваш телефон новий вміст (наприклад, теми, тони та відеокліпи) (послуга мережі).

1. Виберіть функцію завантаження, наприклад, в меню *Галерея*. Щоб отримати доступ до функції завантаження, див. опис відповідних меню. Відображається список закладок. Виберіть *Ще закладки*, якщо Ви бажаєте переглянути закладки, наявні в меню *Веб*.
2. Виберіть закладку сторінки браузера, до якої Ви бажаєте отримати доступ. Якщо спроба з'єднання виявилася невдалою, змініть активний набір установок з'єднання в меню *Веб* і спробуйте з'єднатися ще раз. Дотримуйтесь вказівок послуги.
Щоб отримати інформацію стосовно наявності різноманітних послуг, цін та тарифів, зв'яжіться зі своїм оператором мережі або постачальником послуг.

У Вашому пристрої можуть бути деякі закладки, завантажені з сайтів, не пов'язаних з Nokia. Nokia не надає жодної гарантії або схвалення цих Web-сайтів. Якщо Ви захочете відвідати їх, Ви повинні бути так само обачними щодо їх безпеки або вмісту, як і з будь-яким іншим Інтернет-сайтом.

■ Підтримка Nokia в Інтернеті

Завітайте на www.nokia.com/support або на свій місцевий веб-сайт Nokia, щоб знайти найновішу версію цього посібника, додаткову інформацію, завантажити файли та отримати послуги, пов'язані з Вашим виробом Nokia.

1. Ваш телефон

■ Клавiші та гнізда

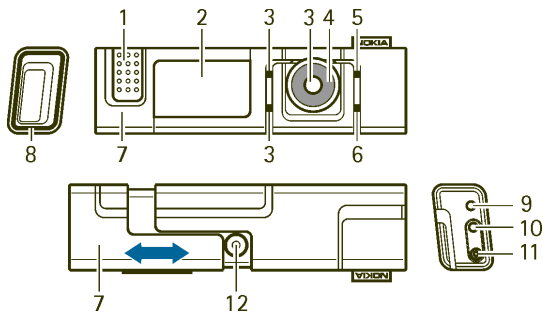

1. Динамік
2. Дисплей та дзеркало
3. Верхня клавiша вибору, нижня клавiша вибору, середня клавiша вибору
Функції цих клавiш залежать від підказки, яка з'являється на дисплеї поруч з цими клавiшами. Див. "Режим очікування" на стор. 23.

4. Navi™ ротатор

Ротатор використовується для переходу у ряду символів при вводі тексту або цифр, переходу між різними списками, а також для перегляду повідомлень. Див. також "[Використання ротатора](#)" на стор. 22.

5. **Закінчити** завершує активний дзвінок. **Виводить з будь-якої функції.** Натисніть і утримуйте **Закінчити** , щоб увімкнути або вимкнути телефон.
6. **Клавіша "Дзвінок"** набирає номер телефону та відповідає на дзвінок. В режимі очікування відображає список останніх набраних номерів.
7. **Зсувна панель**, висунання панелі приймає вхідні дзвінки, вмикає підсвітку дисплея, відкриває об'єктив камери; засування панелі закінчує дзвінок.
8. **Ппульсуючий світловий індикатор**
9. **Мікрофон**
10. **Гніздо приєднання аксесуарів** використовується, наприклад, для приєднання навушників
11. **Гніздо зарядного пристрою**
12. **Об'єктив камери**

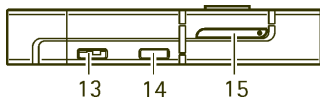

13. **Гучномовець**
14. **Інфрачервоний (ІФЧ) порт**

15. Утримувач SIM-картки

■ Використання ротатора

Ви можете використовувати ротатор, наприклад, для вводу символів, переходу між різними списками та перегляду повідомлень.

Щоб використовувати ротатор, поверніть його за або проти стрілки годинника.

Середня клавіша вибору знаходиться всередині ротатора.

Наприклад, у режимі очікування Ви можете використовувати ротатор наступним чином:

- Натисніть і утримуйте середню клавішу вибору, щоб ввести телефонний номер.

Поверніть ротатор, щоб перейти до цифри номера телефону у ряді символів, який відображається знизу дисплея та натисніть **Вибрати**. Повторіть цей крок для кожної цифри номера.

Щоб зателефонувати за номером телефону, натисніть клавішу **Дзвінок** або натисніть **Опції** та виберіть **Дзвонити**.

Щоб зберегти номер телефону з ім'ям, натисніть **Опції**, виберіть **Зберегти**, виберіть літери імені одну за одну з ряду символів, натисніть **Опції** та виберіть **Прийняти**.

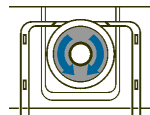

■ Режим очікування

Коли телефон готовий до використання і Ви не вводили жодного знаку, телефон залишається в режимі очікування.

1. Показує потужність радіосигналу стільникової мережі у поточному місцезнаходженні. Чим вища смужка, тим потужніший сигнал.
2. Відображає назву мережі або логотип оператора, щоб вказати, в якій стільниковій мережі зараз використовується телефон.
3. Показує рівень заряду акумулятора. Чим вища смужка, тим потужніший заряд акумулятора.
4. Верхня клавіша вибору в режимі очікування відповідає функції **Вибране**.

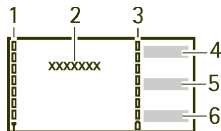

Натисніть **Вибране**, щоб переглянути функції у Вашому персональному списку прискореного доступу. Виберіть функцію, щоб активувати її. У цьому прикладі, виберіть **Гучність** і встановіть основну гучність свого телефону.

- **Вибрати опції**, щоб переглянути список доступних функцій, які Ви можете додати.

Перейдіть до необхідної функції і натисніть **Познач.**, щоб додати її до списку пунктів прискореного доступу. Щоб видалити функцію зі списку, натисніть **Прибр.**

- *Організувати*, щоб змінити послідовність розташування функцій у списку персональних пунктів швидкого доступу. Виберіть потрібну функцію і натисніть **Переміст**, а потім виберіть місце, в яке потрібно перемістити функцію.
5. Середня клавіша вибору в режимі очікування відповідає функції **Меню**.
 6. Нижня клавіша вибору у режимі очікування може відповідати функції **Контакти**, яка надає доступ до меню *Контакти*, визначеній оператором клавіші для доступу до домашньої сторінки оператора або особливій функції, яку Ви вибрали у меню "Нижня клавіша вибору." Див. "Нижня клавіша вибору" на стор. 83.
- Див. також "Важливі індикатори" на стор. 25.

Шпалери та заставки екрана







Можна запрограмувати телефон відображати в режимі очікування фонове зображення, шпалери та заставки. Див. "Установки дисплея" на стор. 80.









Збереження енергії

Для збереження енергії підсвітка дисплея та клавіш вимикається після певного періоду часу. Пульсуючий світловий індикатор показує, що телефон увімкнено. Перше натискання клавіші вмикає підсвітку дисплея.

Крім того, вимикання пульсуючого світлового індикатора (*Світлові сигнали*) зберігає енергію. Див. "Режими" на стор. 77.

Важливі індикатори

-  Ви отримали одне або кілька текстових або мультимедійних повідомлень. Див. "Читання та відповідь на SMS-повідомлення або електронну пошту SMS" на стор. 49 або "Читання та відповідь на мультимедійне повідомлення" на стор. 57.
-  Клавіатуру телефону заблоковано. Див. "Блокування клавіатури" на стор. 27.
-  Телефон не дзвонить у разі отримання вхідного дзвінка або текстового повідомлення, коли *Сигнал вхід. гзвін.* встановлений у положення *Вимкнути* і *Тон сигналу повіг.* встановлено у положення *Вимкнути*. Див. "Установки тонів" на стор. 78.
-  Будильник встановлено у положення *Увімкнути*. Див. "Будильник" на стор. 109.
-  Коли для з'єднання (E)GPRS вибрано режим *Завжди онлайн* і послуга (E)GPRS доступна, індикатор відображається у верхньому лівому куті дисплея. Див. "З'єднання (E)GPRS" на стор. 90.
-  Коли встановлено з'єднання (E)GPRS, індикатор відображається у верхньому лівому куті дисплея. Див. "З'єднання (E)GPRS" на стор. 90 та "Перегляд сторінок сервера" на стор. 119.
-  З'єднання (E)GPRS тимчасово припиняється (знаходиться на утримуванні), наприклад, у разі вхідного або вихідного дзвінка під час з'єднання (E)GPRS. Індикатор відображається у верхньому правому куті дисплея.

-  Бездротова технологія Bluetooth індикатор. Див. "Бездротова технологія Bluetooth" на стор. 84.
-  Індикатор інфрачервоного зв'язку, див. "Інфрачервоний зв'язок" на стор. 87.
-  Всі Ваші дзвінки переадресовуються на інший номер, *Переадресувати всі голосові дзвінки*. Якщо працюють дві телефонні лінії, індикатор переадресації для першої лінії - , для другої - . Див. "Установки дзвінків" на стор. 92.
- 1** або **2**
Якщо працюють дві телефонні лінії, індикатор відображає вибрану телефонну лінію. Див. "Установки дзвінків" на стор. 92.
-  Було увімкнено гучномовець, див. "Опції під час дзвінка" на стор. 35.
-  Дзвінки обмежені закритою групою абонентів. Див. "Установки захисту" на стор. 98.
-  Вибрано режим, обмежений часом. Див. "Режими" на стор. 77.
-  До телефону приєднано навушники, "вільні руки", пристрій індуктивного зв'язку або схожий додаток.
- Щоб запрограмувати телефон відображати час та дату в режимі очікування, див. "Параметри часу та дати" на стор. 81.

■ Блокування клавіатури

Щоб запобігти випадковому натисканню клавіш, можна заблокувати клавіатуру.

Натисніть **Меню** або **Розбл.**, а потім протягом 1,5 секунд клавішу **Дзвінок**, щоб заблокувати або розблокувати клавіатуру. Якщо *Захис. блокування* встановлено у положення *Увімкнути*, натисніть **Розбл.** і введіть код захисту.

При отриманні вхідного дзвінка клавіатура працює нормально. Коли Ви закінчите або відхиляєте дзвінок, клавіатура знов автоматично блокується.

Детальніше про *Автоматичне блок.* і *Захис. блокування* див. у розділі "Установки телефону" на стор. 94.



Увага: Коли заблоковано клавіатуру, можна зателефонувати за номером екстреної служби, запрограмованим у Вашому телефоні (наприклад, 112, 911 або інший офіційний номер екстреної служби). Додаткову інформацію див. у "Виклик служби екстреної допомоги" на стор. 143.

2. Початок роботи

■ Встановлення SIM-картки

Зберігайте всі SIM-картки в місцях, недоступних для маленьких дітей. Щоб отримати інформацію стосовно використання послуг SIM-картки, зверніться до свого продавця SIM-картки. Це може бути постачальник послуг, оператор мережі або інший постачальник.

Щоб відкрити відділення для SIM-картки, скористайтеся інструментом розблокування SIM, що постачається разом з телефоном, або скористайтеся скріпкою з діаметром не більше 0,9 мм. Щоб розблокувати утримувач SIM-картки, вставте інструмент або скріпку до отвору розблокування, як це зображено (1). Вставте SIM-картку до цього утримувача таким чином, щоб золотисті контакти картки були повернуті вниз. Вставте утримувач SIM-картки (2).

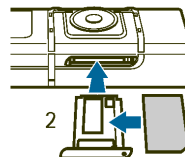
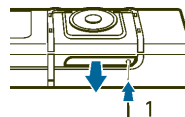

■ Зарядження акумулятора



Попередження: Використовуйте лише акумулятори, зарядні пристрої та додатки, ухвалені компанією Nokia для використання саме з цією моделлю. Використання інших типів пристроїв може призвести до втрати будь-яких гарантій та дозволів, а також може бути небезпечним.

Даний пристрій має внутрішній акумулятор, який можна заряджати та неможливо вийняти. Не намагайтеся вийняти акумулятор із пристрою, оскільки Ви можете пошкодити пристрій. Nokia рекомендує віднести його до найближчого сервісного центру технічного обслуговування для заміни акумулятора.

Перевірте номер моделі будь-якого зарядного апарата, перш ніж користуватись ним. Цей виріб має отримувати живлення від зарядних пристроїв AC-1, ACP-7, ACP-8, ACP-12, LCH-9 або LCH-12.

1. Приєднайте шнур зарядного пристрою до гнізда на нижній поверхні телефону.
2. Увімкніть зарядний пристрій у стінну розетку. Текст *Заряджаю* відображається на короткий час, якщо телефон увімкнено. Якщо акумулятор розряджено повністю, то індикатор заряджання на дисплеї та можливість телефонувати можуть з'явитися лише через кілька хвилин.

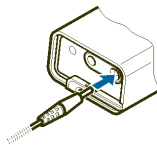

Телефон можна використовувати під час заряджання.

Тривалість заряджання залежить від зарядного пристрою. Наприклад, заряджання акумулятора за допомогою зарядного пристрою AC-1 триває приблизно 1 годину 30 хвилин, коли телефон знаходиться в режимі очікування.

■ Увімкнення та вимкнення телефону



Попередження: Не вмикайте телефон у випадках, коли використання бездротових телефонів заборонено або коли він може спричинити перешкоди або викликати небезпеку.

Натисніть і утримуйте клавішу **Закінчити**, доки телефон не увімкнеться або не вимкнеться.

Зверніть увагу: якщо на дисплеї з'являється повідомлення *Вставте SIM-картку*, хоча SIM-картку встановлено правильно, або *SIM-картка не підтримується*, зв'яжіться зі своїм оператором стільникової мережі або постачальником послуг. Цей телефон не підтримує 5-вольтні SIM-картки, тому, можливо, картку потрібно замінити.



Якщо телефон запитає ввести PIN-код або код захисту, перейдіть до необхідної цифри у ряду символів та натисніть **Вибрати**. Повторіть цей крок для кожної цифри коду. Якщо Ви ввели невірний символ, натисніть **Очистити**, щоб видалити його. Натисніть **Опції** і виберіть **Прийняти**.

Див. також *Запит на PIN-код* в "Установки захисту" на стор. 98 та "Коди доступу" на стор. 15.

■ Нормальне робоче положення

Ваш телефон має вбудовану антену. Користуйтеся телефоном лише у нормальному робочому положенні.

Увага: Як і під час роботи з будь-яким іншим пристроєм, що випромінює радіохвилі, не торкайтеся антени без нагальної потреби, коли пристрій увімкнено. Торкання антени впливає на якість зв'язку і може призвести до посиленішого, ніж вимагається, використання пристроєм енергії. Уникання контакту з антеною під час роботи пристрою дозволяє досягти найбільшої ефективності антени та довшого терміну служби акумулятора.

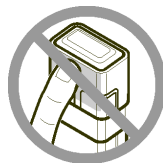

■ Встановлення наручного ремінця

Протягніть ремінець, як зображено на малюнку, а потім затягніть його.

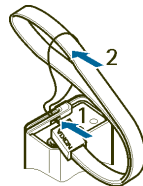

■ Знімання та заміна зсувної панелі

Зняти зсувну панель необхідно лише у разі, коли треба переглянути ярлик типу телефону або для чищення телефону.

- Щоб зняти зсувну панель, підніміть край панелі за допомогою нігтів, як це зображено у позиції (1), доки панель не буде звільнена. Посуньте її, як це зображено, щоб зняти панель (2). Уникайте торкатися об'єктива камери
- Щоб замінити зсувну панель, помістіть телефон і зсувну панель у положення, зображено у позиції (3) та зсуньте панель ліворуч, доки вона не клацне у своїй позиції (4).

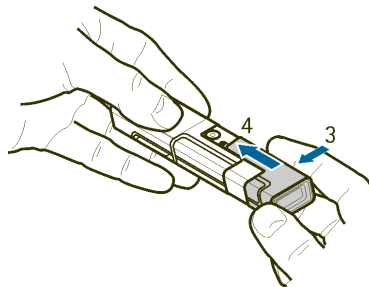
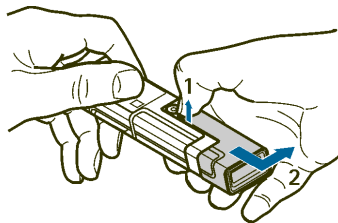

3. Функції дзвінка

■ Здійснення дзвінка

1. У режимі очікування натисніть і утримуйте середню клавішу вибору та введіть номер телефону, включаючи код міста. Щоб ввести номер телефону, перейдіть до необхідної цифри у ряду символів та натисніть **Вибрати**. Повторіть цей крок для кожної цифри номера. Якщо Ви ввели невірний символ, натисніть **Очистити**, щоб видалити його.

Щоб зателефонувати за кордон, введіть символ + для міжнародного коду доступу, а потім введіть код країни, код міста без 0 на початку, якщо він не потрібен, та номер телефону.

2. Натисніть клавішу **Дзвінок**, щоб зателефонувати за даним номером.
3. Натисніть клавішу **Закінчити**, щоб завершити дзвінок або скасувати спробу дзвінка.

Див. також "**Опції під час дзвінка**" на стор. 35.

Телефонування за допомогою списку контактів

Щоб знайти ім'я або номер телефону, який Ви зберегли в меню **Контакти**, див. розділ "**Пошук контакту**" на стор. 66. Натисніть клавішу **Дзвінок**, щоб зателефонувати за даним номером.

Телефонування за недавно набраним номером

В режимі очікування один раз натисніть клавішу **Дзвінок**, щоб отримати доступ до списку, який містить до 20 останніх номерів, за якими Ви телефонували або намагалися зателефонувати. Перейдіть до потрібного номера або імені та натисніть клавішу **Дзвінок**, щоб зателефонувати за номером.

Здійснення дзвінка на свою голосову скриньку

У режимі очікування натисніть і утримуйте середню клавішу вибору, виберіть 1, а потім натисніть клавішу **Дзвінок**. Див. також "**Голосові повідомлення**" на стор. 60.

Якщо Ви отримали голосове повідомлення, у верхній частині дисплея може відобразитися  (послуга мережі). Натисніть **Слухати**, щоб зателефонувати на свою скриньку голосової пошти.

Здійснення дзвінка під час іншого дзвінка (послуга мережі)

Під час дзвінка натисніть **Опції** і виберіть **Новий дзвінок**. Введіть номер телефону або натисніть **Опції** та виберіть **Пошук**, щоб знайти номер телефону в контактах. Натисніть **Дзвон.** або клавішу **Дзвінок**. Перший дзвінок буде поставлено на очікування. Щоб переключатися між цими двома дзвінками, натисніть клавішу **Дзвінок**.

■ Відповідь або відхилення вхідного дзвінка

Використовуйте зсувну панель або натисніть клавішу **Дзвінок**, щоб відповісти на дзвінок. Якщо Ви бажаєте вимкнути звук дзвінка, натисніть **Тиша**.

Щоб відхилити дзвінок, натисніть клавішу **Закінчити**. Відхилений дзвінок буде переадресовано, якщо Ви активували функцію *Переадресовувати, коли зайнято*. Див. "**Установки дзвінків**" на стор. 92.

Дзвінок на очікуванні

Ви можете відповісти на дзвінок, коли вже розмовляєте з іншим абонентом, якщо активовано функцію *Опції очікування гзвінка* в меню *Установки гзвінків* (послуга мережі). Щоб відповісти дзвінок на очікуванні, натисніть **Відпов.** або клавішу **Дзвінок**. Перший дзвінок буде поставлено на очікування.

■ Опції під час дзвінка

Багато опцій, якими Ви можете користуватися під час дзвінка, є послугами мережі. Щодо доступності зверніться до свого оператора мережі або постачальника послуг.

Натисніть **Опції**, щоб скористатися деякими із наступних функцій під час дзвінка:

- *Гучність, Вимкнути мікрофон* або *Увімкнути мікрофон, Контакти, Меню, Записати*, та послуги мережі *Вігновісти і Відхилити, Утримувати* або *Зняти утримання, Новий гзвінок, Закінчити гзвінок, Закінчити всі*.
- *Зблокув. клавіат.*, щоб активувати блокування клавіатури.
- *Нагіслати DTMF*, щоб надіслати послідовності тонів DTMF (Двотонального багаточастотного набору), наприклад, паролі або номери банківських рахунків. Система DTMF використовується в усіх телефонах з клавішними

номеронабирачами. Введіть послідовність тонів DTMF або знайдіть її у списку *Контакти* і натисніть **DTMF**. Зауважте, що послідовності тонів DTMF можуть містити символ очікування "w" та символ паузи "p".



Порада: Щоб швидко встановити телефон у режим введення цифр під час дзвінка, натисніть і утримуйте середню клавішу вибору.

- *Поміняти*, щоб переключитися між активним дзвінком та дзвінком на очікуванні, та *Перевести*, щоб з'єднати дзвінок на очікуванні з активним дзвінком та від'єднатися самому від обох дзвінків (послуга мережі).
- *Конференція*, щоб зателефонувати іншим абонентам і запросити їх до розмови (послуга мережі).
- *Приватний дзвінок*, щоб провести приватну розмову з одним із абонентів у конференції (послуга мережі).
- *Покращення аудіо* для зміни голосу, щоб його було краще чути у шумному середовищі.
- *Введення цифр*, щоб ввести номер під час дзвінка у разі потреби.
- *Гучномовець*, щоб використати внутрішній гучномовець під час дзвінка, таким чином використовуючи режим "вільні руки" Вашого телефону.



Увага: Не тримайте пристрій поблизу вуха під час використання гучномовця, оскільки гучність може бути дуже високою.

Щоб увімкнути або вимкнути гучномовець, виберіть *Гучномовець/Трубка* або натисніть *Динам./Трубка*. Гучномовець автоматично вимикається при завершенні дзвінка чи спробі дзвінка, або при приєднанні до телефону блока "вільні руки" чи навушників.

Якщо Ви приєднали до телефону сумісний блок "вільні руки" або навушники, то *Трубка* в списку опцій змінюється на *Вільні руки* або *Навушники*, а клавіша вибору *Трубка* – на *В. руки* або *Навушн.* відповідно.

■ Введення тексту



При введенні, наприклад, повідомлення, Ви можете вводити літери, цифри та спеціальні символи, вибираючи їх з ряду символів, який відображається внизу дисплея. Перейдіть до потрібного символу та натисніть **Вибрати**.







Щоб прискорити вибір, Ви можете використовувати метод, що називається методом інтелектуального введення, у якому щонайбільш вживані символи розміщені на початку списку символів. Символи, що пропонуються методом інтелектуального введення, залежать від попередньо вибраних символів.

Якщо Ви не використовуєте метод інтелектуального введення, то символи відображаються в алфавітній послідовності.

Найвні знаки залежать від мови, обраної в меню *Мова телефону*, див. "*Установки телефону*" на стор. 94.

У додаток до символів Ви також можете використовувати ряд символів для наступного:

- Щоб увімкнути метод інтелектуального введення тексту, виберіть .
Щоб вимкнути метод інтелектуального введення тексту, виберіть .
- Коли активовано метод інтелектуального введення тексту, то  відображається зверху дисплея і символи інтелектуального введення тексту відображаються голубим кольором.

- Щоб переміщувати курсор у тексті, що вводиться, або у числі, виберіть  і поверніть ротатор. Щоб продовжити введення, натисніть **Продов.**
- Щоб вставити пробіл, виберіть пробіл з ряду символів.
- Щоб ввести великі літери, виберіть .
- Щоб ввести маленькі літери, виберіть .
- Щоб ввести акцентовані знаки, виберіть .
- Щоб ввести цифри, виберіть .
- Щоб ввести спеціальні цифри, виберіть .

Деякі з цих функцій можна також використовувати, натиснувши **Опції** та вибравши потрібну функцію.

Якщо потрібно прийняти написаний текст або номер, натисніть **Опції** та виберіть **Прийняти**.

Поради щодо введення тексту

Наступні функції також можуть бути наявні для введення тексту:

- Щоб видалити знак ліворуч від курсору, натисніть **Очистити**. Натисніть та утримуйте **Очистити**, щоб швидше видалити знаки.
Щоб одночасно видалити всі знаки під час введення тексту, натисніть **Опції** та виберіть **Очистити текст**.

- Щоб встановити вибір символів переміститися до першого символу у ряду символів, якщо Ви повертаєте ротатор праворуч у кінці ряду (або якщо Ви повертаєте ліворуч до останнього символу на початку ряду), натисніть **Опції** та виберіть *Цикл увімкнено*.
- Щоб змінити мову введення тексту на мову іншу за вибрану в *Установки мови* (див. стор. 94), натисніть **Опції** та виберіть *Мова набору* і мову.

4. Користування меню

У Вашому телефоні закладено велику кількість функцій, згрупованих у меню. Більшість функцій меню супроводжуються коротким довідковим текстом. Щоб переглянути довідковий текст, перейдіть до потрібної функції меню і зачекайте 15 секунд.

Текст допомоги можна увімкнути або вимкнути, використовуючи функцію *Активация підказки* в меню *Установки телефону*, див. стор. 94.

■ Вхідження до функції меню

1. Натисніть **Меню** в режимі очікування.
 2. Перейдіть за допомогою ротатора до потрібного меню, наприклад *Установки* та натисніть **Вибрати**, щоб відкрити його.
 3. Якщо меню містить підменю, виберіть потрібне з них, наприклад, *Установки гзвінків*.
Якщо підменю містить у собі інші підменю, наприклад, *Автомат.перенабір*, повторіть цей крок.
 4. Виберіть потрібну установку.
- Натисніть **Назад**, щоб повернутися на рівень попереднього меню або натисніть **Вийти** або клавішу **Закінчити**, щоб вийти з меню.

■ Список функцій меню

1. Повідомлення



1. Створити повідом.
 1. Текстове повідомл.
 2. Мультим. повідом.
2. Вхідні
3. Вихідні
4. Надіслані повідом.
5. Збережені повідом.
 1. Текстові повідомл.
 2. Мультим. повідомл.
6. Голосові повідомл.
 1. Слухати голосові повідомлення
 2. Номер гол. скриньки
7. Інф. повідомлення
 1. Інформаційн. сервіс
 2. Теми
 3. Мова
 4. Інформац. теми збережені на SIM
 5. Читати¹

8. Сервісні команди
9. Видалити повідомл.
10. Установки повідом.
 1. Текстові повідомл.
 2. Мультим. повідомл.
 3. Інші установки
11. Лічил. повідомлень
 1. Надіслані повідомл.
 2. Отримані повідом.
 3. Очистити лічильники

2. Контакти



1. Пошук
2. Додати контакт
3. Видалити
4. Копіювати
5. Установки
 1. Робоча пам'ять
 2. Вигляд контактів
 3. Стан пам'яті
6. Голосові позначки

1. Це меню відображається, лише якщо були отримані інформаційні повідомлення.

7. Інформац. номери¹
8. Сервісні номери¹
9. Мої номери¹
10. Групи абонентів¹

3. Архів дзвінків



1. Пропущені дзвінки
2. Отримані дзвінки
3. Набрані номери
4. Видалити списки останніх дзвінків
 1. Всі
 2. Пропущені
 3. Отримані
 4. Набрані
5. Тривалість дзвінків
 1. Тривал. остан. дзв.
 2. Отримані дзвінки
 3. Тривал. набр. дзв.
 4. Всі дзвінки
 5. Обнулити лічильники

6. Лічильник даних GPRS
 1. Надіс. за ост. сеанс
 2. Отрим. за ост. сеанс
 3. Всі відіслані дані
 4. Всі отримані дані
 5. Очистити лічильники
7. Таймер з'єднання GPRS
 1. Трив. остан. сеансу
 2. Тривал. всіх сеансів
 3. Очистити таймери
8. Місцезнаходження

4. Установки



1. Режими
 1. Звичайний
 2. Без звуку
 3. Зустріч
 4. На вулиці
 5. Пейджер
2. Теми
 1. Вибрати тему
 2. Завантаження тем

1. Відображається тільки за умови підтримки Вашою SIM-карткою. Щодо доступності зверніться до свого оператора мережі або постачальника послуг. Якщо один з елементів не підтримується, то номери наступних елементів меню змінюється відповідним чином.

- 3. Установки тону
 - 1. Сигнал вхід, дзвін.
 - 2. Тон дзвінка
 - 3. Гучність дзвінка
 - 4. Вібруючий сигнал
 - 5. Тон сигналу повід.
 - 6. Тони клавіш
 - 7. Сигнали поперед.
 - 8. Підсвітка панелі
 - 9. Сигнал для
- 4. Установки підсвіткі
- 5. Установки дисплея
 - 1. Шпалери
 - 2. Схеми кольорів
 - 3. Логотип оператора
 - 4. Заставка
- 6. Параметри часу та дати
 - 1. Годинник
 - 2. Дата
 - 3. Авт. оновлен. часу
- 7. Персональні закладки
 - 1. Нижня кл. вибору
- 2. Звукові команди
- 8. З'єднання
 - 1. Bluetooth
 - 2. Інфрачервоне
 - 3. GPRS
- 9. Установки дзвінків
 - 1. Покращення аудіо
 - 2. Переадресація
 - 3. Автомат.перенабір
 - 4. Опції очікування дзвінка
 - 5. Підсум. після дзв.
 - 6. Надс. мої дані абон.
 - 7. Лінія для вихідних¹
- 10. Установки телефону
 - 1. Установки мови
 - 2. Стан пам'яті
 - 3. Автоматичне блоку.
 - 4. Захис. блокування
 - 5. Інфор. по стільнику
 - 6. Привітання
 - 7. Вибір оператора
 - 8. Підт. дії SIM-послуг
 - 9. Активація підказки

1. Щодо доступності зверніться до свого оператора мережі або постачальника послуг.

11. Установки додатка¹

1. Навушники
2. Вільні руки
3. Пристр. інд. зв'язку
4. Зарядний пристрій

12. Конфігураційні установки

1. Станд. устан. конф.
2. Активув. стандарт в усіх програмах
3. Пріоритетна точка доступу
4. Особисті настройки

13. Установки захисту

1. Запит на PIN-код
2. Сервіс заборони дзвінків
3. Фікс. набір номера
4. Закрита абон. група
5. Рівень захисту
6. Коди доступу

14. Відновити заводські установки

4. Графіка

5. Сигнали
6. Записи

6. Медіа

1. Камера

2. Медіа-плеєр

1. Відкрити Галерею
2. Закладки
3. Іти до адреси
4. Завантажен. медіа
5. Установки потоку

3. Радіо

4. Диктофон

1. Записати
2. Список записів
3. Грати останній
4. Надіслати останній



5. Галерея

1. Зображення
2. Відеокліпи
3. Теми



7. Організатор

1. Будильник

1. Час сигналу
2. Сигнал з повтором



1. Це меню відображається лише тоді, коли телефон є або був приєднаний до наявного сумісного додатка.

- 3. Тон сигналу
- 2. Календар
- 3. Список справ
- 4. Нотатки
- 5. Синхронізація
 - 1. Синхронізація сервера
 - 2. Установки синхронізації з ПК

8. Веб

- 1. Дім
- 2. Закладки
- 3. Адреси завантаж.
 - 1. Завантажен. тонів
 - 2. Завантаж. графіки
 - 3. Завантажен. відео



- 4. Завантаження тем
- 4. Ост. веб-адреса
- 5. Скринька послуг
- 6. Установки
 - 1. Конфігураційні установки
 - 2. Установки перегляду
 - 3. Установки захисту
 - 4. Установки скриньки послуг
- 7. Іти до адреси
- 8. Очистити кеш

9. Послуги SIM¹



10. Введення цифр



1. Відображається тільки за умови підтримки Вашою SIM-карткою. Назва та зміст змінюються в залежності від SIM-картки.

5. Функції меню

■ Повідомлення

Послугами повідомлень можна користуватися лише у випадку, якщо вони підтримуються Вашим оператором мережі або постачальником послуг (послуги мережі).



Увага: Коли Ви надсилаєте повідомлення, на дисплеї можуть з'явитися слова *Повідомлення надіслано*. Це означає, що повідомлення було надіслано Вашим пристроєм за номером центру обробки повідомлень, запрограмованим у Вашому пристрої. Але це не означає, що повідомлення було отримано адресатом. Більш детальну інформацію про послуги надсилання повідомлень можна отримати в свого постачальника послуг.

Текстові повідомлення (SMS)

Ваш апарат підтримує надсилання та отримання текстових повідомлень, довжина яких перевищує звичайний ліміт в 160 символів. Якщо довжина Вашого повідомлення, яке також може містити зображення, перевищує 160 символів, воно надсилається як серія з двох або більшої кількості повідомлень (багатоскладове повідомлення). Сума до сплати базується на кількості звичайних повідомлень, необхідних для багатоскладового повідомлення.

У верхній частині дисплея відображається індикатор довжини повідомлення, який рахує символи у зворотному напрямку, починаючи зі 160. Наприклад, 10/2 означає, що Ви можете додати ще 10 символів, щоб надіслати текст як два повідомлення. Зверніть увагу, що спеціальні символи (Unicode), наприклад, л, в, б, м займають більше місця.

Перш ніж Ви зможете надсилати повідомлення, Вам потрібно зберегти деякі установки повідомлення. Див. "[Установки текстових та електронних поштових SMS-повідомлень](#)" на стор. 61.



Увага: Лише телефони, які надають функцію надсилання зображень, можуть отримувати та відображати графічні повідомлення.

Функція текстових повідомлень використовує спільну пам'ять, див. "[Спільна пам'ять](#)" на стор. 15.

Введення та надсилання повідомлень

1. Натисніть **Меню** і виберіть *Повідомлення, Створити повідом.* та *Текстове повідомл.*
2. Введіть повідомлення. Див. "[Введення тексту](#)" на стор. 37. Як вставити текстові шаблони або зображення в повідомлення, див. "[Шаблони](#)" на стор. 51. Кожне графічне повідомлення включає декілька текстових повідомлень. Через це вартість передачі одного графічного повідомлення може бути більшою, ніж вартість передачі одного текстового повідомлення.
3. Щоб надіслати повідомлення, натисніть клавішу **Дзвінок** або **Опції** та виберіть *Надіслати*.

Повідомлення, яке Ви надіслали, буде збережено в папці *Надіслані повідом.*, якщо для установки *Зберегти нагіс. пвг.* задано *Так*. Див. "Установки текстових та електронних поштових SMS-повідомлень" на стор. 61.

4. Введіть номер телефону абонента або натисніть **Опції** та виберіть *Шукати*, щоб шукати телефонний номер в меню *Контакти*. Натисніть **Опції** та виберіть *Прийняти*, щоб надіслати повідомлення.

Опції надсилення повідомлення

Коли повідомлення буде створене, натисніть **Опції** та виберіть *Опції надсилення*.

- Щоб надіслати повідомлення декільком одержувачам, виберіть *Нагісл. декільком*. Коли Ви надіслали повідомлення кожному, кому мали намір його надіслати, натисніть **Готово**. Зверніть увагу, що кожному одержувачу надсилається окреме повідомлення.
- Щоб надіслати повідомлення як електронне поштове SMS-повідомлення (послуги системи), виберіть *Нагіс. як ел. пошту*.

Введіть електронну адресу одержувача або знайдіть її в меню *Контакти* та натисніть **Добре**. При бажанні Ви можете ввести тему SMS-повідомлення електронної пошти та натиснути **Добре**.

Введіть електронне поштове повідомлення. Загальна кількість символів, яку можна ввести, відображається в правому верхньому куті дисплея. Електронна постова адреса та тема враховуються в загальну кількість символів.

Див. також "**Шаблони**" на стор. 51. Зображення не можуть бути надіслані в електронних поштових повідомленнях.

Щоб надіслати електронне поштове SMS-повідомлення, натисніть **Надісл.** Якщо Ви не зберегли установки для надсилання повідомлень електронної пошти через SMS, то телефон запитає номер сервера електронної пошти.

Натисніть **Добре**, щоб надіслати повідомлення електронної пошти.

- Щоб надіслати повідомлення за допомогою режиму надсилання повідомлень, виберіть **Режим надсилання**, а потім режим повідомлень, яким Ви бажаєте скористатися.

Щоб визначити режим повідомлення, див. "**Установки текстових та електронних поштових SMS-повідомлень**" на стор. 61.

Читання та відповідь на SMS-повідомлення або електронну пошту SMS

При отриманні повідомлення або електронної пошти SMS на дисплеї з'являється індикатор  та кількість нових повідомлень перед словами **Отримано повідомлень.**

Індикатор , що блимає, вказує на те, що пам'ять для повідомлень заповнена. Перш ніж Ви зможете отримувати нові повідомлення, видаліть кілька старих.

1. Натисніть **Показат.**, щоб побачити нове повідомлення, або натисніть **Вийти**, щоб зробити це пізніше.

Якщо Ви отримали декілька повідомлень, виберіть повідомлення, яке бажаєте прочитати. Непрочитане текстове повідомлення або електронна пошта SMS позначається .

2. Читаючи повідомлення, натисніть **Опції** і виберіть опцію, наприклад, щоб видалити, переслати або відредагувати повідомлення як текстове повідомлення або як електронну пошту SMS, перейменувати повідомлення, яке Ви читаете, чи перемістити його до іншої папки.

Виберіть **Копіюв. у календ.**, щоб скопіювати текст на початку повідомлення в календар телефону як нагадування для поточного дня.

Виберіть **Деталі повідомл.**, щоб побачити ім'я та номер телефону відправника, використаний центр обробки повідомлень, дату та час отримання, якщо вони наявні.

Виберіть **Використати деталі**, щоб взяти номер, адресу електронної пошти або адресу веб-сайту з поточного повідомлення.



Порада: Читаючи повідомлення, натисніть клавішу **Дзвінок**, щоб взяти номери, електронні поштові адреси та адреси веб-сайтів із поточного повідомлення.

Під час перегляду графічного повідомлення виберіть **Зберегти малюнок**, щоб зберегти малюнок в папці **Шаблони**.

3. Виберіть **Відповіді**, щоб відповісти на повідомлення. Виберіть тип повідомлення. Напишіть відповідь. Коли Ви відповідаєте на SMS-повідомлення електронної пошти, спершу підтвердьте або відредагуйте адресу електронної пошти та тему. Потім напишіть відповідь.

4. Щоб надіслати повідомлення, натисніть клавішу **Дзвінок** або натисніть **Опції** та виберіть *Надіслати*. Натисніть **Опції** та виберіть *Прийняти*, щоб надіслати повідомлення за номером, що відображається.

Папки "Вхідні" та "Надіслані повідомлення"

Телефон зберігає вхідні текстові та мультимедійні повідомлення до папки *Вхідні*, а надіслані текстові та мультимедійні повідомлення до папки *Надіслані повідом.* Текстові повідомлення позначаються .

Текстові повідомлення, які Ви бажаєте надіслати пізніше, можна зберегти в папці *Збережені повідом.*, *Мої папки* або *Шаблони*.

Шаблони

Ваш телефон містить кілька текстових шаблонів, позначених , та графічних шаблонів, позначених .

Щоб відкрити список шаблонів, натисніть **Меню** і виберіть *Повідомлення*, *Збережені повідом.*, *Текстові повідомл.* та *Шаблони*.

- Щоб вставити текстовий шаблон в текстове або електронне поштове SMS-повідомлення, яке Ви набираєте або на яке відповідаєте, натисніть **Опції**. Виберіть *Використ. шаблон* та виберіть шаблон, який потрібно вставити.
- Щоб вставити зображення у текстове повідомлення, яке Ви набираєте або на яке відповідаєте, натисніть **Опції**. Виберіть *Вставити малюнок* та виберіть зображення для перегляду. Натисніть **Встав.**, щоб вставити дане зображення в повідомлення. Позначка  в заголовку повідомлення вказує, що зображення додане. Кількість символів, яку можна ввести в повідомленні, залежить від розміру зображення.

Щоб переглянути текст та графічне зображення разом, перш ніж надсилати повідомлення, натисніть **Опції** і виберіть *Перегляд*.

Папки "Збережені повідомлення" та "Мої папки"

Щоб впорядкувати свої повідомлення, можна перемістити деякі з них в папку *Збережені повідом.* або додати нові папки для повідомлень.

Коли читаєте повідомлення, натисніть **Опції**. Виберіть *Перенести*, перейдіть до папки, в яку бажаєте перемістити дане повідомлення, і натисніть **Вибрати**.

Щоб додати або видалити папку, натисніть **Меню** і виберіть *Повідомлення, Збережені повідом., Текстові повідомл.* і *Мої папки*.

- Щоб додати папку у випадку, якщо раніше не було збережено жодної папки, натисніть **Додати**. В іншому випадку натисніть **Опції** і виберіть *Додати папку*.
- Щоб видалити папку, перейдіть до папки, яку Ви бажаєте видалити, натисніть **Опції** і виберіть *Видалити папку*.

Мультимедійні повідомлення (MMS)



Увага: Отримувати та відображати мультимедійні повідомлення можуть лише апарати, які мають сумісні функції мультимедійних повідомлень.

Мультимедійне повідомлення може містити текст, звук та малюнок або відеокліп. Цей телефон підтримує мультимедійні повідомлення обсягом до 100 Кбайт. Якщо максимальний розмір перевищено, телефон, можливо, не зможе отримати це повідомлення. Залежно від мережі Ви можете

отримувати текстове повідомлення, що містить адресу веб-сайта, на якому можна переглянути дане мультимедійне повідомлення.

Якщо повідомлення містить зображення у сумісному форматі, телефон зменшує його до розміру дисплея.

Функція мультимедійних повідомлень використовує спільну пам'ять, див. "Спільна пам'ять" на стор. 15.

Якщо *Отримання мультим.* встановлено у положення *Так* або *Улокальній мережі*, то Ваш оператор або постачальник послуг може стягувати платню за кожне отримане Вами повідомлення. Стандартна установка на отримання мультимедійних повідомлень зазвичай увімкнена. Див. "Установки для мультимедійних повідомлень" на стор. 63.

Мультимедійні повідомлення підтримують наступні формати:

- Графіка: JPEG, GIF, WBMP, BMP та PNG.
- Звук: Поліфонічні MIDI (SP-MIDI), що масштабуються, AMR аудіо та монофонічні тони дзвінка.
- Відео кліпи в форматі 3gp з роздільною здатністю SubQCIF і QCIF та AMR аудіо.

Телефон не обов'язково підтримує всі різновиди зазначених вище форматів файлів. Якщо отримане повідомлення містить якісь елементи, що не підтримуються, вони будуть замінені назвою файла та текстом *Формат об'єкта не підтримується*.

Зауважте, що під час активного дзвінка Ви не можете отримувати будь-які мультимедійні повідомлення. Оскільки доставка мультимедійних повідомлень може виявитися невдалою з багатьох причин, не покладайтеся лише на них з метою передачі важливої інформації.

Введення та надсилання мультимедійного повідомлення

Щоб запрограмувати установки для надсилання мультимедійних повідомлень, див. "[Установки для мультимедійних повідомлень](#)" на стор. 63. Щоб перевірити наявність та передплатити послугу мультимедійних повідомлень, зверніться до свого оператора мережі або постачальника послуг.

Захист авторських прав може запобігти копіюванню, зміні, передачі та пересиланню деяких зображень, тонів дзвінка та іншого вмісту.

1. Натисніть **Меню** і виберіть *Повідомлення*, *Створити повідом.* та *Мультим. повідом.*
2. Введіть повідомлення. Див. "[Введення тексту](#)" на стор. 37.
 - Щоб вставити файл у повідомлення, натисніть **Опції**, виберіть *Вставити* і виберіть потрібну опцію. Ви не можете вибрати опцію, якщо відповідний пункт меню вимкнено. Список наявних папок відображається в меню *Галерея*. Відкрийте певну папку, перейдіть до потрібного файлу, натисніть **Опції** і виберіть *Вставити*. Прикріплений файл позначається іменем файлу у повідомленні. Будь ласка, зверніть увагу, що Ви не можете вставити тему в нове повідомлення.

Щоб перемістити текстовий компонент у верхню чи нижню частину повідомлення, натисніть **Опції** і виберіть *Текст взорі* або *Текст внизу*.

- Ваш телефон підтримує надсилання і отримання мультимедійних повідомлень, що містять кілька сторінок (слайдів). Щоб вставити слайд у повідомлення, натисніть **Опції** і виберіть *Вставити* та *Слайд*. Кожен слайд може містити текст, одне зображення і один звуковий запис.

Якщо повідомлення містить кілька слайдів, Ви можете відкрити потрібний слайд, натиснувши **Опції** і вибравши *Попередній слайд*, *Наступний слайд* або *Список слайдів*.

Щоб змінити тривалість відображення слайда у презентації слайда, виберіть слайд і натисніть **Опції** та виберіть *Інтервал між слайд*.

Щоб змінити стандартні значення, див. *Стандарт. інтервал* в "Установки для мультимедійних повідомлень" на стор. 63.

- Щоб вставити ім'я зі списку контактів, натисніть **Опції** і виберіть *Більше опцій*, *Вставити контакт*, а потім виберіть потрібне ім'я.
Щоб вставити номер телефону зі списку контактів, натисніть **Опції** і виберіть *Більше опцій* та *Вставити номер*.
- Щоб вставити календарну нотатку, натисніть **Опції** і виберіть *Вставити* та *Нотат. календ*.
- Щоб вставити візитну картку, натисніть **Опції** і виберіть *Вставити* та *Візитівка*.

- Щоб видалити з повідомлення зображення, слайд або звуковий запис, натисніть **Опції** і виберіть *Видалити*, а потім виберіть потрібну функцію.
 - Щоб зберегти повідомлення в папці *Збережені повідом.*, натисніть **Опції** та виберіть *Зберегти повідом.*
 - Щоб додати тему до повідомлення, натисніть **Опції** та виберіть *Більше опцій* та *Реагувати тему*.
 - Щоб переглянути, наприклад, розмір повідомлення та одержувача повідомлення, натисніть **Опції** та виберіть *Більше опцій* та *Деталі повідомл.*
3. Щоб переглянути повідомлення або слайдову презентацію перед їх надсиланням, натисніть **Опції** і виберіть *Перегляд*.
 4. Щоб надіслати повідомлення, натисніть клавішу **Дзвінок** або натисніть **Опції** та виберіть *Надіслати го*. Виберіть *Номер телефону*, *Адреса ел. пошти* або *Кільком*.
 5. Введіть номер телефону одержувача (або адресу електронної пошти) або знайдіть його в меню *Контакти*. Натисніть **Опції** і виберіть *Прийняти*. Повідомлення переміститься до папки *Вихідні* для надсилання.

Для надсилання мультимедійного повідомлення знадобиться більше часу, ніж для надсилання текстового повідомлення. Поки надсилається мультимедійне повідомлення, відображається анімаційний індикатор  і можна користуватися іншими функціями телефону. Якщо під час надсилання трапляється перешкода, телефон кілька разів намагається



надіслати повідомлення повторно. В разі невдалої спроби надсилання повідомлення залишається в папці *Вхідні*, і Ви зможете надіслати його пізніше.

Повідомлення, яке Ви надіслали, буде збережено в папці *Надіслані повідом.*, якщо для установки *Збер. надісл. повід.* задано *Так*. Див. "Установки для мультимедійних повідомлень" на стор. 63.

Читання та відповідь на мультимедійне повідомлення



Важливо: Відкривайте повідомлення обережно. Повідомлення можуть містити шкідливе програмне забезпечення або завдавати іншої шкоди Вашому пристрою або ПК.

Поки телефон завантажує мультимедійне повідомлення, відображається анімаційний індикатор . Коли повідомлення було отримано, відображаються індикатор  та текст *Мультимедіаповідомлення отримане*.

, що блимає, вказує на те, що пам'ять для мультимедійних повідомлень заповнена, див. "Переповнення пам'яті для мультимедійних повідомлень" на стор. 59.

Вигляд мультимедійного повідомлення може відрізнятися залежно від пристрою одержувача.

1. Натисніть **Показат.**, щоб переглянути повідомлення, або натисніть **Вийти**, щоб зробити це пізніше.

Читання повідомлення пізніше: Натисніть **Меню** і виберіть *Повідомлення* та *Вхідні*. Непрочитане мультимедійне повідомлення позначається індикатором .

2. Перейдіть до повідомлення за допомогою клавіші прокрутки. Натисніть **Опції**, щоб отримати змогу скористатися деякими з наступних опцій.
- *Грати презентацію*, щоб переглянути прикріплену до повідомлення презентацію.
 - *Дивитися текст*, щоб переглянути лише текст у повідомленні.
 - *Відкр. зображення, Відкрити аудіо* або *Відкрити відео*, щоб відкрити відповідний файл.
 - *Зберегти зображен., Зберегти аудіокліп* або *Зберег. відеозапис*, щоб зберегти відповідний файл у папці *Галерея*.
 - *Деталі*, щоб переглянути інформацію про прикріплений до повідомлення файл.
 - *Видалити повідомл.*, щоб видалити збережене повідомлення.
 - *Вігнувісти* або *Вігнувісти всім*, щоб відповісти на повідомлення. Щоб надіслати відповідь, натисніть **Опції** і виберіть *Нагіслати*.
 - *Нагіслати на номер, Нагіс. на ел. пошту* або *Нагісл. гекільком*, щоб переслати дане повідомлення.
 - *Редагувати*, щоб відредагувати повідомлення. Ви можете редагувати лише повідомлення, створені власноруч. Див. "**Введення та надсилання мультимедійного повідомлення**" на стор. 54.
 - *Деталі повідомл.*, щоб переглянути тему, розмір та тип повідомлення.
 - Див. також опції меню *Галерея*, описані в розділі *Галерея* на стор. 99.

Папки "Вхідні", "Вихідні", "Збережені повідомлення" та "Надіслані повідомлення"

Телефон зберігає отримані мультимедійні повідомлення в папці *Вхідні*.

Ще ненадіслані мультимедійні повідомлення переносяться у папку *Вихідні*.

Мультимедійні повідомлення, які Ви бажаєте надіслати пізніше, можна зберегти в папці *Збережені повідом.*

Надіслані мультимедійні повідомлення зберігаються в папці *Надіслані повідом.* в підменю *Мультим. повідомл.*, якщо установку *Збер. нагісл. повід.* встановлено на значення *Так*. Див. "*Установки для мультимедійних повідомлень*" на стор. 63. Мультимедійні повідомлення позначаються .

Переповнення пам'яті для мультимедійних повідомлень

Коли нове мультимедійне повідомлення чекає свого завантаження, а відповідна пам'ять переповнена, блимає індикатор  та відображується текст *Пам'ять мульт. повна, перегл. повід., що чекає*. Щоб переглянути повідомлення, що очікує завантаження, натисніть **Показат**. Щоб зберегти повідомлення, натисніть **Опції**, виберіть *Зберегти повідом.* та видаліть старі повідомлення, вибравши спершу папку, а потім старе повідомлення для видалення.

Щоб проігнорувати повідомлення, що очікує, натисніть **Вийти** і **Так**. Якщо натиснути **Ні**, можна переглянути повідомлення.

Голосові повідомлення

Скринька голосової пошти – це послуга мережі, яка може потребувати передплати. Додаткову інформацію, а також номер своєї скриньки голосової пошти можна отримати в свого постачальника послуг.

Натисніть **Меню** і виберіть *Повідомлення* та *Голосові повідомл.* Виберіть

- *Слухати голосові повідомлення*, щоб зателефонувати до своєї скриньки голосових повідомлень за номером, який Ви зберегли в меню *Номер гол. скриньки*.

Якщо Ви маєте дві телефонні лінії (послуга мережі), то кожна з ліній може мати окрему скриньку голосової пошти. Див. "*Установки дзвінків*" на стор. 92.

- *Номер гол. скриньки*, щоб ввести, знайти або відредагувати номер Вашої скриньки голосової пошти.

Позначка  вказуватиме на нові голосові повідомлення, якщо така послуга підтримується мережею. Натисніть **Слухати**, щоб зателефонувати за номером своєї скриньки голосових повідомлень.

Інформаційні повідомлення

За допомогою послуги мережі "інформаційні повідомлення" можна отримувати від свого постачальника послуг повідомлення з різних тем. Ці повідомлення можуть сповіщати, наприклад, про прогноз погоди або стан на дорогах. Щоб отримати інформацію про наявні теми та відповідні номери тем, зв'яжіться зі своїм оператором.

Сервісні команди

Натисніть **Меню**, виберіть *Повідомлення* і *Сервісні команди*. Наберіть та надішліть своєму оператору запити на послуги (також відомі як команди USSD) на зразок команд активації послуг мережі.

Видалення усіх повідомлень з папки

Щоб видалити з папки всі повідомлення, натисніть **Меню** і виберіть *Повідомлення* і *Видалити повідомл.*

Щоб видалити всі повідомлення з папки, виберіть папку, з якої Ви бажаєте видалити повідомлення, і натисніть **Так**, щоб підтвердити дію.

Якщо в папці є непрочитані повідомлення, телефон запитає, чи Ви бажаєте їх також видалити.

Установки повідомлень

Установки повідомлень впливають на процес надсилання, отримання та перегляду повідомлень.

Установки текстових та електронних поштових SMS-повідомлень

Натисніть **Меню** і виберіть *Повідомлення*, *Установки повідомл.* і *Текстові повідомл.*

- Виберіть *Режим надсилання*. Якщо Ваша SIM-картка підтримує кілька режимів повідомлень, виберіть режим, який Ви бажаєте змінити.

- Виберіть *Номер центру повіг.*, щоб зберегти номер телефону центру обробки повідомлень, потрібний для надсилання текстових повідомлень. Цей номер надається постачальником послуг.
- Виберіть *Нагсилати повіг. як*, щоб вибрати тип повідомлення: *Текст*, *Електронна пошта*, *Пейджинг* або *Факс* (послуга мережі).
- Виберіть *Дійсність повідомл.*, щоб вибрати час, впродовж якого мережа робитиме спроби доставити Ваше повідомлення.
- Для типу повідомлень *Текст* виберіть *Стан. номер огерж.*, щоб зберегти стандартний номер для надсилання повідомлень в цьому режимі.
Для типу повідомлень *Електронна пошта* виберіть *Сервер елек. пошти*, щоб зберегти номер сервера електронної пошти.
- Виберіть *Звіти про доставку*, щоб попросити мережу надсилати звіти про доставку Ваших повідомлень (послуга мережі).
- Виберіть *Використов. GPRS* та виберіть *Так*, щоб зробити GPRS пріоритетним носієм SMS. Переведіть *З'єднання GPRS* в режим *Завжди онлайн*, див. "*З'єднання (E)GPRS*" на стор. 90.
- Виберіть *Vign.-той самий цен.*, щоб дозволити одержувачу повідомлення надіслати Вам відповідь через Ваш центр повідомлень (послуга мережі).
- Виберіть *Перейменувати режим нагсилання*, щоб змінити назву вибраного режиму надсилання повідомлень. Стандартний режим перейменувати неможливо. Режим повідомлень виводиться на дисплей лише у випадку, якщо Ваша SIM-картка підтримує більше, ніж один режим.

- Виберіть *Зберегти нагіс. пвг.* та *Так*, щоб телефон зберігав надіслані мультимедійні повідомлення в папці *Нагіслані повідом.* Якщо Ви вибрали *Ні*, надіслані повідомлення не зберігаються.

Установки для мультимедійних повідомлень

Якщо *Отримання мультим.* встановлено у положення *Так* або *Улокальний мережі*, то Ваш оператор або постачальник послуг може стягувати платню за кожне отримане Вами повідомлення. Стандартна установка на отримання мультимедійних повідомлень зазвичай увімкнена.

Натисніть **Меню** і виберіть *Повідомлення, Установки повідом.* та *Мультим. повідомл.* Виберіть

- *Збер. нагісл. повід.* Виберіть *Так*, щоб запрограмувати телефон зберігати надіслані мультимедійні повідомлення в папці *Нагіслані повідом.* Якщо Ви вибрали *Ні*, надіслані повідомлення не зберігаються.
- *Звіти про доставку*, щоб попросити мережу надсилати звіти про доставку Ваших повідомлень (послуга мережі).
- *Зменш. зображення*, щоб визначити розмір зображення при його додаванні до мультимедійного повідомлення.
- *Стандарт. інтервал*, щоб визначити стандартний час показу слайдів у мультимедійних повідомленнях.
- *Отримання мультим.* Виберіть *Ні, Так* або *Улокальний мережі*, щоб користуватися мультимедійною послугою. Якщо Ви вибрали *Улокальний мережі*, Ви не зможете отримувати мультимедійні повідомлення під час перебування поза зоною покриття Вашої мережі.

Якщо *Отримання мультим.* встановлено у положення *Так* або *Улокальній мережі*, то Ваш оператор або постачальник послуг може стягувати платню за кожне отримане Вами повідомлення. Стандартна установка на отримання мультимедійних повідомлень зазвичай увімкнена.

- *Вх. мультим. повіг.* Виберіть *Отримувати*, щоб запрограмувати телефон автоматично завантажувати нові отримані мультимедійні повідомлення, або виберіть *Вігхиляти*, якщо Ви не бажаєте отримувати мультимедійні повідомлення. Ця установка не відображається, якщо *Отримання мультим.* встановлено у положення *Ні*.
- *Конфігураційні установки.* Виберіть *Конфігурація* і виберіть стандартного постачальника послуг для завантаження мультимедійних повідомлень. Виберіть *Обліковий запис*, щоб побачити облікові записи, які надає постачальник послуг. Якщо відображається більш як один обліковий запис, виберіть один, яким Ви хочете користуватися. Ви можете отримати установки як повідомлення настройки від оператора мережі або постачальника послуг. Щоб отримати установки як повідомлення настройки, див. "*Послуга установки конфігурації*" на стор. 18. Щоб ввести дані установки вручну, див. "*Конфігураційні установки*" на стор. 96.
- *Дозволити рекламу*, щоб вибрати, чи дозволяєте Ви отримання повідомлень, визначених як рекламні. Ця установка не відображається, якщо *Отримання мультим.* встановлено у положення *Ні*.

Налаштування розміру шрифту

Щоб вибрати розмір шрифту для читання та написання повідомлень, натисніть **Меню** і виберіть *Повідомлення, Установки повідом., Інші установки і Розмір шрифту*.

Лічильник повідомлень

Щоб переглянути, скільки повідомлень було надіслано і отримано, натисніть **Меню** і виберіть *Повідомлення та Лічл. повідомлень*. Виберіть *Надіслані повідомл.* або *Отримані повідом.*, або виберіть *Очистити лічильники*, щоб обнулити лічильники.

■ Контакти

Ви можете зберігати імена і телефонні номери (контакти) в пам'яті телефону та в пам'яті SIM-картки.



- Пам'ять телефону може зберігати імена та номери. Різні деталі (текстові нотатки) можуть співвідноситися з кожним ім'ям. Можна також додати зображення до обмеженої кількості імен. *Контакти* використовують спільну пам'ять, див. "Спільна пам'ять" на стор. 15.
- Імена та номери, збережені в пам'яті SIM-картки, позначені .

Вибір установок для контактів

Натисніть **Меню** і виберіть *Контакти* та *Установки*. Виберіть

- *Робоча пам'ять*, щоб вибрати пам'ять SIM-картки або телефону, яку потрібно використовувати для свого списку контактів. Щоб відобразити імена та номери з обох видів пам'яті для контактів, виберіть *Телефон і SIM*. У цьому випадку імена та номери будуть зберігатися до пам'яті телефону.
- *Вигляд контактів*, щоб вибрати, як відображатимуться у списку контактів імена, номери та зображення.
- *Стан пам'яті*, щоб побачити обсяг вільної пам'яті у виділеній для контактів пам'яті.

Пошук контакту

Натисніть **Меню**, виберіть *Контакти* та *Пошук*.

Крім того, також можуть бути доступними наступні опції:

- *Додати контакт* та *Вигалити*.
- *Копіювати*, щоб копіювати імена та телефонні номери зі списку контактів телефону у пам'ять SIM-картки або навпаки.
- *Інформац. номери*, щоб зателефонувати за інформаційними номерами оператора, якщо ці номери містяться на Вашій SIM-картці (послуга мережі).

- *Сервісні номери*, щоб зателефонувати за сервісними номерами свого оператора, якщо ці номери містяться на Вашій SIM-картці (послуга мережі).
- *Мої номери*, щоб побачити телефонні номери Вашої SIM-картки. Відображається лише в тому випадку, коли номери містяться на Вашій SIM-картці.
- *Групи абонентів*, щоб організувати імена та телефонні номери, збережені в пам'яті, за абонентськими групами з різними тонами дзвінка.

Збереження імен та телефонних номерів (Додати контакт)

Імена та номери зберігатимуться у поточно активній пам'яті. Натисніть **Меню** і виберіть **Контакти** та **Додати контакт**. Введіть ім'я і телефонний номер. Коли ім'я та номер будуть збережені, натисніть **Готово**.



Порада: Щоб зберегти ім'я та номер телефону у режимі очікування, натисніть і утримуйте середню клавішу вибору, виберіть цифри номера телефону із ряду символів, натисніть **Опції** та виберіть **Зберегти**. Введіть ім'я, натисніть **Опції** та виберіть **Прийняти**.

Збереження кількох імен, текстових елементів або зображення для імені

Можна зберегти різні типи телефонних номерів та коротких текстових фрагментів у внутрішній пам'яті телефону для контактів.

Перший збережений номер автоматично стає стандартним номером та позначається рамкою навколо індикатора типу номера, наприклад . Коли Ви обираєте ім'я з контактів, щоб зателефонувати, використовується номер за умовчанням, якщо Ви не оберете інший номер.

1. Переконайтесь, що поточною є пам'ять *Телефон* або *Телефон і SIM*.
2. Перейдіть до імені, збереженого у внутрішній пам'яті телефону для контактів, до якої Ви бажаєте додати новий номер або текстовий фрагмент, і натисніть **Деталі**.
3. Натисніть **Опції** і виберіть *Догати номер*, *Догати деталі* або *Догати зображен.*
4. Щоб додати номер або деталі, виберіть, відповідно, один з типів номерів або тексту, або виберіть зображення з папки *Галерея*.
Щоб зробити вибраний номер стандартним, виберіть *Встанов. як станг.*
5. Введіть номер або фрагмент тексту і натисніть **Опції** та *Прийняти*, щоб зберегти його.

Редагування або видалення деталей

Знайдіть контакт, який потрібно відредагувати або видалити, та натисніть **Деталі**. Перейдіть до імені, номера, текстового фрагмента або зображення, які Ви хочете змінити або видалити, та натисніть **Опції**.

- Щоб відредагувати ім'я, номер чи текстовий елемент, або щоб змінити зображення, виберіть відповідно *Редагувати ім'я*, *Редагувати номер*, *Редагувати деталі* або *Змін. зображення*.

- Щоб видалити номер чи текстовий елемент, виберіть відповідно *Видалити номер* або *Видалити деталі*.
- Щоб видалити зображення, додане до контакту, виберіть *Видалити зображ*. Видалення зображення з контактів не видаляє його з папки *Галерея*.

Копіювання контактів

Ви можете копіювати імена та телефонні номери з пам'яті телефону у пам'ять SIM-картки та навпаки. Зверніть увагу: жодний текстовий фрагмент, збережений у внутрішній пам'яті телефону, наприклад адреси електронної пошти, не буде копіюватись у SIM-картку.

1. Натисніть **Меню**, виберіть *Контакти* та *Копіювати*.
2. Виберіть напрямок копіювання, *З телефону в SIM-картку* або *З SIM-картки в телефон*.
3. Виберіть *По одному*, *Всі* або *Стандартні номери*.
 - Якщо Ви обираєте *По одному*, перейдіть до імені, яке Ви бажаєте скопіювати, і натисніть **Копіюв**.

Стандартні номери відображається, якщо Ви копіюєте з телефону до SIM-картки. Тільки стандартні номери будуть скопійовані.
4. Щоб вибрати, чи зберігати оригінальні номери та імена, чи видалити їх, виберіть *Залишити оригінал* або *Перенести оригінал*.
 - Якщо Ви вибрали *Всі* або *Стандартні номери*, натисніть **Так** при появі *Скопіювати контакти?* або *Перемістити контакти?*

Надсилання та отримання візитної картки

Ви можете надсилати до і отримувати контактну інформацію особи з сумісного пристрою як візитну картку.

Коли Ви отримали візитну картку, натисніть **Показат.** та **Зберег.**, щоб зберегти візитну картку в пам'яті телефону. Щоб відхилити візитну картку, натисніть **Вийти**, а потім – **Так**.

Щоб надіслати візитну картку, знайдіть потрібне ім'я та номер телефону, які Ви бажаєте надіслати, у списку *Контакти*, натисніть **Деталі** та **Опції** та виберіть *Надіслати візитку*. Виберіть *Через ІФЧ*, *Через SMS* (послуга мережі), *Через Bluetooth* або *Через мультимедіа* (послуга мережі) та *Стандартний номер* або *Всі деталі*.

Ви не можете надіслати малюнок, у разі вибору *Через SMS*.

Голосовий набір

Ви можете зателефонувати, промовивши голосову позначку, раніше призначену цьому номеру телефону. Будь-яке слово або словосполучення на зразок імені абонента може бути голосовою позначкою. Можна додати до 25 голосових позначок.

Перш ніж користуватися голосовими позначками, запам'ятайте:

- Голосові позначки не залежать від мови. Вони залежать лише від голосу користувача.
- Ім'я потрібно промовити саме так, як Ви промовили його, коли робили запис.

- Голосові позначки чутливі до фонових шумів. Записуйте та використовуйте голосові позначки у безшумному оточенні.
- Дуже короткі імена не приймаються. Користуйтеся довгими іменами та уникайте схожих імен для різних номерів.



Увага: Скористатися голосовою позначкою може бути складно в шумному оточенні або в непередбачених випадках, тому не треба повністю покладатися на функцію голосового набору за будь-яких умов.

Додавання голосових позначок та керування ними

Збережіть або скопіюйте в пам'ять телефону контакти, до яких потрібно додати голосові позначки. Також можна додати голосові позначки до імен з SIM-картки, але якщо Ви замінюєте свою SIM-картку новою, Вам потрібно видалити старі голосові позначки, перш ніж Ви зможете додати нові.

Голосові позначки використовують спільну пам'ять, див. "[Спільна пам'ять](#)" на стор. 15.

1. Перейдіть до контакту, до якого потрібно додати голосову позначку, та натисніть **Деталі**. Перейдіть до потрібного номера телефону і натисніть **Опції**.

2. Виберіть **Додати гол. познач.**

3. Натисніть **Старт** і чітко скажіть слово (слова), які Ви хочете записати як голосову позначку. Після запису телефон відтворює записану позначку.

Після успішного збереження голосової позначки на дисплеї з'являється текст **Звукове позначення збережене**, звучить тональний сигнал, а поряд з номером телефону, що має голосову позначку, з'являється символ .

Щоб перевірити голосові позначки, натисніть **Меню** та виберіть *Контакти* та *Голосові позначки*. Перейдіть до потрібного контакту із голосовою позначкою і натисніть **Вибрати**, щоб переглянути опції прослуховування, видалення або заміни записаної голосової позначки.

Телефонування за допомогою голосової позначки

Якщо якась програма телефону використовує з'єднання GPRS для надсилання або отримання даних, спершу закрийте цю програму, щоб зателефонувати за допомогою голосового набору.

1. Перебуваючи в режимі очікування, натисніть і утримуйте нижню програмну клавішу. Ви почуєте короткий сигнал, а на дисплеї з'явиться текст *Кажіть зараз*.
2. Чітко промовте голосову позначку. Телефон відтворить розпізану голосову позначку, а через 1,5 секунд почне набирати номер телефону, для якого було призначено цю позначку.

Якщо Ви користуєтесь сумісними навушниками з кнопкою, натисніть та утримуйте цю кнопку, щоб розпочати голосовий набір.

Інформаційні та сервісні номери

Можливо, Ваш оператор записав на Вашу SIM-картку інформаційні та сервісні номери. Ці меню відображаються тільки за умови підтримки Вашою SIM-карткою.

Натисніть **Меню**, виберіть *Контакти* та *Інформац. номери* або *Сервісні номери*. Перейдіть до інформаційного або сервісного номера в якійсь категорії і натисніть клавішу **Дзвінок**, щоб зателефонувати за цим номером.

Мої номери

Телефонні номери, призначенні Вашій SIM-картці, зберігаються у папці *Мої номери*, якщо Ваша SIM-картка підтримує цю послугу. Щоб переглянути номери, натисніть **Меню** і виберіть *Контакти* та *Мої номери*. Перейдіть до потрібного імені або номера телефону і натисніть **Перегл.**

Групи абонентів

Ви можете впорядкувати імена та телефонні номери, збережені в меню *Контакти*, по групах. Для кожної групи абонентів можна запрограмувати певний звуковий сигнал та певне графічне зображення, що виводитиметься на дисплей тоді, коли телефон розпізнає дзвінок від одного з номерів телефонів цієї групи, див. нижче. Щоб телефон подавав звуковий сигнал лише тоді, коли дзвінок надходить з телефону певної групи абонентів, див. *Сигнал для* в розділі "*Установки тонів*" на стор. 78.

Натисніть **Меню**, виберіть *Контакти* та *Групи абонентів*, потім виберіть потрібну групу абонентів. Виберіть

- *Назва групи*, введіть нову назву для цієї групи абонентів та натисніть **Добре**.

- *Тон дзвінка групи*, щоб вибрати звуковий сигнал для певної групи абонентів. *Стандартно* – це звуковий сигнал, вибраний для поточною активного режиму.
- *Логотип групи* та виберіть *Увімкнути*, щоб телефон відображав груповий логотип, *Вимкнути*, щоб не відображав його, або *Переглянути*, щоб переглянути логотип.
- *Члени групи*, щоб додати ім'я до групи абонентів, натисніть **Додати**.
Перейдіть до імені, яке потрібно додати, та натисніть **Додати**.
Щоб видалити ім'я з певної групи абонентів, перейдіть до імені, яке Ви бажаєте видалити, та натисніть **Опції** і виберіть *Видалити контакт*.

■ Архів дзвінків

Телефон реєструє номери пропущених, отриманих та набраних дзвінків, а також приблизну тривалість Ваших дзвінків.



Телефон реєструє пропущені та отримані дзвінки лише в тому випадку, якщо мережа підтримує ці функції, телефон увімкнено і він знаходиться в межах зони покриття Вашої мережі.

Натиснувши **Опції** в меню *Пропущені дзвінки*, *Отримані дзвінки* і *Набрані номери*, Ви можете, наприклад, переглянути дату та час дзвінка, відредагувати телефонний номер або видалити його зі списку, зберегти номер у списку *Контакти*, або надіслати повідомлення на цей номер.

Списки недавніх дзвінків

Натисніть **Меню** та виберіть *Архів гзвінків*, а потім виберіть

- *Пропущені гзвінки*, щоб побачити до 20 номерів, з яких хтось намагався Вам зателефонувати (послуга мережі). Цифра перед ім'ям або номером телефону позначає кількість спроб додзвонитися, які зробив даний абонент.



Порада: Коли на дисплеї з'являється повідомлення про пропущені дзвінки, натисніть **Список**, щоб побачити список телефонних номерів. Перейдіть до номера, за яким Ви бажаєте передзвонити, і натисніть клавішу **Дзвінок**.

- *Отримані гзвінки*, щоб переглянути список до 20 номерів, на дзвінки з яких Ви відповіли або відхилили (послуга мережі).
- *Набрані номери*, щоб переглянути список до 20 телефонних номерів, за якими Ви зателефонували або намагалися зателефонувати.



Порада: В режимі очікування натисніть клавішу **Дзвінок** один раз, щоб отримати доступ до списку набраних номерів. Перейдіть до потрібного номера або імені та натисніть клавішу **Дзвінок**, щоб зателефонувати за номером.

- *Видалити списки останніх гзвінків*, щоб видалити списки недавніх дзвінків. Виберіть, чи бажаєте Ви видалити всі телефонні номери в списках останніх дзвінків, чи лише номери в списках пропущених дзвінків, отриманих дзвінків або набраних номерів. Ви не можете відмінити цю операцію.

Лічильники і таймери дзвінків, даних та GPRS



Увага: Фактична вартість дзвінків та послуг, що розраховується Вашим постачальником послуг, може змінюватись в залежності від функцій мережі, способу округлення при виставленні рахунку, податкових ставок тощо.

Натисніть **Меню** та виберіть *Архів гзвінків*, а потім виберіть

- *Тривалість гзвінків*. За допомогою прокрутки Ви можете побачити приблизну тривалість своїх вхідних та вихідних дзвінків в годинах, хвилинах та секундах. Щоб обнулити показники таймерів, потрібно ввести код захисту.

Якщо Ви маєте дві телефонні лінії (послуга мережі), кожна з ліній може мати окремі таймери тривалості дзвінків. Відображаються таймери поточно вибраної лінії. Див. "[Установки дзвінків](#)" на стор. 92.

- *Лічильник ганих GPRS*. Скористайтесь клавішами прокрутки, щоб перевірити обсяг надісланих та отриманих даних під час останнього сеансу, загальний обсяг отриманих та надісланих даних, а також щоб обнулити лічильники. Одиниця вимірювання лічильників – байт. Щоб обнулити показники лічильників, потрібно ввести код захисту.
- *Таймер з'єднання GPRS*. Скористайтесь клавішами прокрутки, щоб перевірити тривалість останнього з'єднання GPRS або загальну тривалість з'єднання GPRS. Також можна обнулити показники таймерів. Щоб обнулити показники таймерів, потрібно ввести код захисту.

Інформація про місцезнаходження

Деякі мережі дозволяють запитувати місцезнаходження телефону (послуга мережі). Це меню дозволяє переглядати запити про місцезнаходження, отримані від оператора мережі. Зверніться до свого оператора мережі або постачальника послуг, щоб передплатити інформацію про місцезнаходження та щоб узгодити її доставку.

■ Установки



Режими

Ваш телефон має різні групи установок, режими, для яких можна підібрати тональні сигнали для різних подій та ситуацій. Спершу настройте режими за власним бажанням, і тільки потім активуйте режим, який Ви бажаєте використовувати.

Натисніть **Меню** і виберіть *Установки, Режими*, а потім режим.

- Щоб активувати вибраний режим, виберіть *Активізувати*.
- Щоб персоналізувати режим, виберіть *Регуувати*. Виберіть установку, яку Ви бажаєте змінити, і внесіть зміни.

Установки тонів описані в розділі "*Установки тонів*" на стор. 78.

Виберіть *Світлові сигнали*, щоб активувати пульсуючий світловий індикатор, коли телефон увімкнено, а підсвітку дисплея вимкнено.

Щоб перейменувати режим, виберіть *Назва режиму*. Режим *Звичайний* перейменувати не можна.

- Щоб установити певний режим на обмежений термін часу наперед до 24 годин, виберіть *Тимчасовий* і встановіть кінцевий час режиму. Коли закінчується час, встановлений для цього режиму, активується попередній режим, час дії якого не був обмеженим.

Теми

Тема – це пакет, який може містити заставку, зображення шпалер, тон дзвінка та схему кольорів і потрібний, щоб настроїти Ваш телефон на різні події та ситуації. Теми зберігаються в меню *Галерея*.

Натисніть **Меню** і виберіть *Установки і Теми*. Щоб активувати тему, виберіть *Вибрати тему* для перегляду папки *Теми* в меню *Галерея*. Відкрийте папку і перейдіть до якоїсь теми. Натисніть **Опції** і виберіть *Застосувати тему*. Див. також "Галерея" на стор. 99. Щоб завантажити нові теми, виберіть *Завантаження тем*. Див. "Завантаження" на стор. 125.

Установки тонів

Натисніть **Меню**, виберіть *Установки і Установки тону*. Ті ж самі установки можна знайти в меню *Режими*, див. "Режими" на стор. 77. Зверніть увагу, що вибрані установки змінять установки активного режиму.

Виберіть *Сигнал вхід. дзвін.*, щоб вибрати сигнал, яким телефон повідомлятиме Вас про вхідний голосовий дзвінок. Опції: *Дзвінок, Зростаючий, 1 дзвінок, 1 біп та Вимкнути*.

Виберіть *Тон дзвінка* для вхідних голосових дзвінків. Щоб вибрати тони дзвінка з папки *Галерея*, а потім виберіть *Відкрити Галерею* зі списку тонів дзвінка.



Порада: Якщо Ви завантажуєте тон дзвінка, то його можна зберегти в меню *Галерея*.

Виберіть *Гучність дзвінка* та *Вібруючий сигнал* для вхідних голосових дзвінків та повідомлень. Вібруючий сигнал не працює, коли телефон приєднаний до зарядного пристрою, настільного пульта або автомобільного комплекту або будь-якого іншого схожого додатка.

Виберіть *Тон сигналу повіг.*, щоб встановити тон сигналу для вхідних повідомлень. Виберіть *Тони клавіш* або *Сигнали поперед.*, щоб встановити тони, які будуть лунати з телефону, наприклад, при розрядженні акумулятора.

Виберіть *Сигнал гля*, щоб телефон дзвонив лише тоді, коли надходять дзвінки з телефонних номерів певної вибраної групи абонентів. Перейдіть до групи абонентів, яку Ви хочете вибрати *Всі дзвінки* і натисніть **Познач.**

Установки світла

Ви можете змінювати установки вибраного активного режиму:

Натисніть **Меню** та виберіть *Установки*, *Установки пігсвітку* та *Світлові сигнали*, щоб активувати пульсуючий світловий індикатор, коли телефон увімкнено, а підсвітку дисплея вимкнено.

Установки дисплея

Натисніть **Меню** і виберіть *Установки* та *Установки дисплея*.

- Виберіть *Шпалери*, щоб у режимі очікування телефон відображав фонове зображення – шпалери. Кілька зображень збережені в меню *Галерея*. Зображення можна також отримувати, наприклад, у мультимедійному повідомленні, або копіювати їх з Вашого ПК за допомогою PC Suite і потім зберігати їх в меню *Галерея*. Ваш телефон підтримує формати JPEG, GIF, WBMP, BMP та PNG, але не обов'язково всі різновиди цих форматів.

Щоб вибрати шпалери, виберіть *Вибрати шпалери* та відкрийте папку з зображеннями. Перейдіть до зображення, яке Ви бажаєте зберегти як шпалери, натисніть **Опції** та виберіть *Збер. як шпалери*.

Щоб активувати або деактивувати шпалери, виберіть відповідно *Увімкнути* або *Вимкнути*.

Зверніть увагу, що шпалери не відображаються, коли телефон активує заставку.

- Виберіть *Схеми кольорів*, щоб змінити колір, який використовується в деяких компонентах дисплея, наприклад, в індикаторах та смугах сигналу та акумулятора, та фоновому зображенню, що з'являється при використанні функції меню.
- Виберіть *Логотип оператора*, щоб телефон відображав або не відображав логотип оператора. Якщо логотип оператора не зберегти, то меню *Логотип оператора* буде вимкнене. Логотип оператора не відображається тоді, коли телефон вмикає заставку.

Щодо більш детальної інформації про наявність логотипа оператора, зв'яжіться із своїм оператором мережі або постачальником послуг. Див. також "PC Suite" на стор. 132.

- Виберіть *Заставка*, щоб телефон відображав заставку тоді, коли телефон перебуває в режимі очікування і жодна з функцій телефону не використовувалася протягом певного періоду часу.

Виберіть *Увімкнути*, щоб увімкнути заставку, або *Вимкнути*, щоб вимкнути її.

Виберіть *Тайм-аут*, тобто час, по закінченню якого буде активуватися заставка. В меню *Інше* Ви можете встановити тривалість тайм-ауту від 5 секунд до 10 хвилин (хвилини: секунди).

За допомогою *Вибрати заставку* Ви можете вибрати анімацію або нерухоме зображення як заставку з меню *Графіка*.

Щоб вимкнути заставку, натисніть будь-яку клавішу. Заставка також вимикається тоді, коли телефон знаходиться за межами зони покриття мережі.

Зверніть увагу, що заставка перекриває усю графіку і текст на дисплеї в режимі очікування.

Параметри часу та дати

Натисніть *Меню* і виберіть *Установки* та *Параметри часу та дати*.

- Виберіть *Годинник* та *Показати годинник* (або *Сховати годинник*), щоб в режимі очікування показати (або сховати) час у верхньому правому куті дисплея. Виберіть *Встановіть час*, щоб встановити правильний час на годиннику, *Часовий пояс*, щоб встановити часовий пояс, і *Формат часу*, щоб вибрати 12-годинний або 24-годинний формат часу.

Годинник обслуговує наступні функції: *Повідомлення*, *Архів дзвінків*, *Будильник*, обмежені часом *Режими*, *Календар*, *Нотатки* та *Заставка*.

Якщо акумулятор розряджений, то необхідно знову встановити параметри часу.

- Виберіть *Дата* та *Показати дату* (або *Сховати дату*), щоб в режимі очікування показати (або сховати) дату на дисплеї. Виберіть *Встановити дату*, щоб змінити поточну дату. Також можна вибрати формат та роздільник дати.
- Виберіть *Авт. оновлен. часу* (послуга мережі) та *Увімкнути*, щоб телефон автоматично оновлював час і дату відповідно до поточного часового поясу. Щоб телефон запитував підтвердження, перш ніж оновлювати дані, виберіть *Спочат. підтвергить*.

Автоматичне оновлення дати та часу не змінює час, який Ви запрограмували для будильника, календаря або попереджень. Вони залишаються в місцевому часі. Оновлення може спричинити скасування деяких запрограмованих сигналів.

Щодо інформації про наявність цієї функції, звертайтеся до свого оператора мережі або постачальника послуг.

Власні пункти прискореного доступу

Власні пункти прискореного доступу дозволяють отримувати швидкий доступ до часто використовуваних функцій телефону.

Нижня клавіша вибору

Ви можете призначити нижній клавіші вибору одну функцію телефону із задалегідь визначеного списку. Див. також "Режим очікування" на стор. 23. У варіантах деяких операторів це меню не відображається.

Натисніть **Меню** і виберіть *Установки, Персональні закладки* та *Нижня кл. вибору*. Виберіть функцію зі списку. Назва нижньої клавіші вибору змінюється в режимі очікування відповідно до функції.

Голосові команди

Ви можете визначити функції телефону, які можна буде увімкнути, промовивши голосову позначку. Для голосової позначки можна додати щонайбільше п'ять функцій.

Натисніть **Меню** і виберіть *Установки, Персональні закладки* і *Звукові команди*. Виберіть потрібну папку функцій і перейдіть до функції, до якої Ви бажаєте додати голосову позначку, і натисніть **Додати**. Голосова позначка позначається як ☎. Див. вказівку у розділі "Додавання голосових позначок та керування ними" на стор. 71.

Щоб активувати голосову команду, див. інструкції в розділі "Телефонування за допомогою голосової позначки" на стор. 72.

Ви не можете використовувати або активувати голосові команди під час активного дзвінка або надсилання чи отримання даних за допомогою з'єднання (E)GPRS.

З'єднання

Ви можете з'єднати свій телефон з сумісним пристроєм через інфрачервоне з'єднання або з'єднання Bluetooth. Також Ви можете визначити установки для комутованих з'єднань (E)GPRS.

Бездротова технологія Bluetooth

Цей пристрій є сумісним з бездротовою технологією Bluetooth Specification 1.1, яка підтримує наступні режими: Headset Profile (Режим навушників), Handsfree Profile (Режим вільних рук), Object Push Profile (Режим проштовхування об'єктів), File Transfer Profile (Режим передачі файлів), Dial Up Networking Profile (Режим комутованого з'єднання з мережею). Щоб забезпечити можливість взаємодії між різними пристроями, що підтримуються бездротовою технологією Bluetooth, використовуйте з цією моделлю ухвалені аксесуари Nokia. Перевіряйте у виробників інших пристроїв інформацію про сумісність з цим пристроєм.

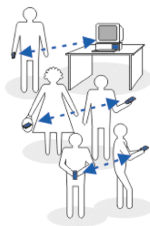

У деяких місцевостях можуть існувати обмеження щодо використання технології Bluetooth. Перевірте це у місцевих органах влади або у постачальника послуг.

Функції, що використовують бездротову технологію Bluetooth або дозволяють таким функціям працювати у фоновому режимі під час користування іншими функціями, збільшують споживання енергії акумулятора і скорочують термін його служби.

Технологія Bluetooth дозволяє бездротовий зв'язок між електронними пристроями, що знаходяться на відстані до 10 метрів один від одного. З'єднання Bluetooth можна використовувати для надсилання зображень, відео, текстів, візитних карток, календарних нотаток, а також для бездротового з'єднання з пристроями, обладнаними Bluetooth, наприклад з комп'ютерами. Будь ласка, зверніть увагу, що не всі комп'ютери, які використовують технологію Bluetooth є обов'язково сумісними.

Коли Ви вмикаєте технологію Bluetooth вперше, Вас попросять дати назву своєму телефону.

Встановлення з'єднання Bluetooth

1. Натисніть **Меню**, а потім виберіть *Установки, Зєднання і Bluetooth*.
2. Щоб увімкнути функцію Bluetooth, виберіть *Bluetooth і Увімкнути*.
Якщо функція Bluetooth не використовується протягом певного часу, її можна вимкнути з метою збереження енергії.
3. Виберіть *Пошук аудіо-гогатків*, щоб знайти сумісні аудіопристрої Bluetooth і вибрати пристрій, який Ви бажаєте приєднати до телефону.
або виберіть *Парні пристрої*, щоб знайти будь-які пристрої Bluetooth в межах досяжності. Якщо список пустий, натисніть **Новий**, щоб додати у список будь-який пристрій Bluetooth, що перебуває у межах досяжності. Перейдіть до пристрою і натисніть **Утв. пар.**
4. Введіть для пристрою пароль Bluetooth, щоб утворити пару з пристроєм, приєднати пристрій до свого телефону і почати його використовувати. Цей пароль потрібно вводити лише у випадку, якщо Ви з'єднуєтесь з пристроєм уперше.

З'єднання Bluetooth

Натисніть **Меню**, а потім виберіть *Установки, Зєднання і Bluetooth*. Виберіть

- *Активний пристрій*, щоб перевірити, яке з'єднання Bluetooth є зараз активним. Якщо Ви бажаєте розірвати з'єднання з вибраним пристроєм, натисніть **Роз'єднати**.
- *Парні пристрої*, щоб переглянути список пристроїв Bluetooth, об'єднаних в пари з Вашим телефоном. Перейдіть до потрібного пристрою. Якщо Ви бажаєте видалити пару з цим пристроєм, натисніть **Видалити пару**. Щоб з'єднати новий пристрій у пару, виберіть *Зєднатися в пару з новим пристроєм*.

Натисніть **З'єднати**, щоб приєднатися до вибраного пристрою, або натисніть **Опції**, щоб отримати доступ до деяких з наступних функцій залежно від статусу пристрою та з'єднання Bluetooth. Виберіть

- *Признач. кор. назву*, щоб дати назву (яку будете бачити тільки Ви) обраному пристрою.
- *Без підтвердження* та виберіть **Так**, якщо Ви бажаєте, щоб телефон автоматично приєднувався до вибраного пристрою, або виберіть **Ні**, якщо Ви бажаєте, щоб телефон спочатку запитував Вашого дозволу.

Активне з'єднання Bluetooth позначається індикатором (📶) у верхній частині дисплея.

Установки Bluetooth

Натисніть **Меню** і виберіть *Установки, Зєднання, Bluetooth і Установки Bluetooth*, щоб визначити, яким чином Ваш телефон відобразиться на інших пристроях Bluetooth. Виберіть

- *Видимість мого тел. і Видимий для всіх*, щоб показати телефон усім пристроям Bluetooth, або *Схований*, щоб показати телефон лише парним пристроям. Телефон невидимий для інших пристроїв, якщо він вже з'єднаний з одним пристроєм. Якщо це можливо, ми рекомендуємо використовувати схований режим.
- *Назва мого телеф.*, щоб змінити назву пристрою Bluetooth Вашого телефону, видиму для користувачів інших пристроїв Bluetooth.

Інфрачервоний зв'язок

Телефон може отримувати дані через порт інфрачервоного (ІФЧ) зв'язку. Щоб скористатися інфрачервоним зв'язком, пристрій, з яким Ви бажаєте встановити зв'язок, має бути IrDA-сумісним. Ви можете надсилати або отримувати дані на зразок візитних карток, графіки, зображень, звукозаписів, відеокліпів та календарних нотаток з та на сумісний телефон або пристрій обробки даних (наприклад, комп'ютер) через порт інфрачервоного зв'язку свого телефону.

Не спрямовуйте ІФЧ (інфрачервоний) промінь в очі і не дозволяйте йому завдавати перешкод інфрачервоним пристроям. Цей пристрій є виробом Лазер Класу 1.

Надсилання та отримання даних через порт інфрачервоного зв'язку

- Переконайтеся, що порти інфрачервоного зв'язку пристроїв надсилання та отримання знаходяться один навпроти одного і між ними немає перешкод. Бажано, щоб відстань між цими двома пристроями не перевищувала одного метра.
- Щоб активувати порт інфрачервоного зв'язку телефону для отримання даних, натисніть **Меню**, виберіть *Установки, Зв'язання та Інфрачервоне*.
- Користувач телефону, що надсилає дані, вибирає потрібну функцію інфрачервоного зв'язку, щоб почати пересилання даних.

Якщо передача даних не почалась впродовж двох хвилин після активації інфрачервоного порту, зв'язок скасовується, і його потрібно встановити знову.

Індикатор інфрачервоного зв'язку

- Коли на дисплеї постійно відображається **FR**, це означає, що активовано інфрачервоний зв'язок і телефон готовий надсилати або отримувати дані через порт інфрачервоного зв'язку.
- Коли **FR** блимає, телефон намагається встановити зв'язок з іншим пристроєм або зв'язок було втрачено.

(E)GPRS

Технологія GPRS (General Packet Radio Service – Служба пакетного передавання даних загального користування) – це послуга мережі, яка дозволяє використання мобільного телефону для надсилання та отримання даних через мережу, що базується на протоколах Інтернет (IP).

GPRS – це носій даних, що уможливорює бездротовий доступ до мереж даних на зразок Інтернету.

Технологія EGPRS (Покращена технологія пакетної передачі даних) подібна до GPRS, але уможливорює вищу швидкість з'єднання. Щоб отримати подальшу інформацію стосовно доступності (E)GPRS і швидкості передачі даних, зверніться до свого оператора мережі або постачальника послуг.

(E)GPRS може використовуватися такими програмами, як MMS, потокове відео, сеанси перегляду сторінок, електронна пошта, віддалений SyncML та комутоване з'єднання ПК (наприклад, Інтернет та електронна пошта).

Перш ніж Ви зможете користуватись технологією (E)GPRS:

- Зверніться до свого оператора мережі або постачальника послуг, щоб дізнатися про доступність та передплату послуги GPRS.
- Збережіть установки (E)GPRS для кожної програми, що використовується за допомогою (E)GPRS.

Інформацію про вартість цієї функції можна отримати в свого оператора мережі або постачальника послуг.

Зверніть увагу, що якщо в якості носія даних вибрати GPRS, то телефон використовуватиме EGPRS замість GPRS, якщо це доступно в мережі. Ви не можете вибирати між EGPRS та GPRS, але для деяких програм можна вибрати GPRS або *Дані GSM* (CSD, Технологія передачі даних з комутацією каналів).

З'єднання (E)GPRS

Натисніть **Меню**, виберіть *Установки, Зєднання, GPRS та З'єднання GPRS*.

- Якщо вибрати *За потребу*, реєстрація та з'єднання (E)GPRS встановлюються тоді, коли програма, що використовує (E)GPRS, цього потребує, і припиняються тоді, коли Ви закриваєте цю програму.
- Виберіть *Завжди онлайн*, щоб телефон автоматично реєструвався в мережі (E)GPRS при кожному вмиканні.

При запуску програми за допомогою (E)GPRS встановлюється з'єднання між телефоном та мережею, з'являється індикатор  і стає можливою передача даних. Коли Ви закриваєте програму, з'єднання (E)GPRS розривається, але реєстрація в мережі (E)GPRS залишається активною.

Якщо Ви отримуєте дзвінок чи текстове повідомлення або телефонуйте під час з'єднання (E)GPRS, у верхньому правому куті дисплея індикатор відображається , який вказує на те, що з'єднання (E)GPRS тимчасово припинено (перебуває на утриманні).

Зверніть увагу, що для GPRS і EGPRS немає окремих позначень, оскільки індикатори для GPRS і EGPRS є однаковими.

Зауважте, що Ваш телефон одночасно підтримує три типи з'єднання (E)GPRS. Наприклад, Ви одночасно можете переглядати сторінки XHTML, отримувати мультимедійні повідомлення та підтримувати з'єднання дозвону через ПК.

Установки модему (E)GPRS

Ви можете приєднати телефон як з'єднання Bluetooth або через порт інфрачервоного зв'язку до сумісного ПК та користуватися телефоном як модемом, щоб уможливити зв'язок GPRS з ПК.

Щоб визначити установки з'єднання (E)GPRS з Вашого ПК, натисніть **Меню**, виберіть *Установки, З'єднання, GPRS* та *Установки модему GPRS*.

- Виберіть *Активна т. доступу* і активуйте потрібну точку доступу.
- Виберіть *Регуувати актив. точку доступу*, щоб змінити установки точки доступу.
 - Виберіть *Псевд. точ. доступу*. Введіть назву, яку Ви бажаєте дати активованій точці доступу, і натисніть **Добре**.
 - Виберіть *Точка доступу GPRS*. Введіть назву точки доступу (APN) для встановлення з'єднання з (E)GPRS-мережею і натисніть **Добре**. Щоб отримати назву точки доступу (APN), зверніться до свого оператора мережі або постачальника послуг.

Установки послуги (E)GPRS (Назва точки доступу) можна також запрограмувати на своєму ПК за допомогою програмного забезпечення Nokia Modem Options (Опції модему Nokia), див. "PC Suite" на стор. 132. Якщо Ви запрограмували установки і на своєму ПК, і на телефоні, зауважте, що будуть використовуватись установки, запрограмовані на ПК.

Установки дзвінків

Натисніть **Меню** і виберіть *Установки* та *Установки дзвінків* Виберіть

- *Переадресація* (послуга мережі). За допомогою переадресації дзвінків можна спрямувати вхідні дзвінки на інший номер, наприклад, на номер скриньки голосової пошти. За більш детальною інформацією зверніться до свого постачальника послуг. Опції переадресації, що не підтримуються Вашою SIM-карткою або Вашим оператором мережі, можуть не відобразитись.

Виберіть потрібну опцію переадресації, наприклад, виберіть *Переадресувати, коли зайнято*, щоб переадресувати голосові дзвінки, коли Ваш номер зайнятий або коли Ви відхиляєте вхідний дзвінок.

Щоб увімкнути установку переадресації, виберіть *Активувати*, а потім виберіть тайм-аут, після якого дзвінок переадресуватиметься, якщо це доступно для опції переадресації. Щоб вимкнути установку переадресації, виберіть *Скасувати* або виберіть *Перевірити статус*, щоб перевірити, чи увімкнено установку переадресації дзвінків, якщо таке доступне для опції переадресації. Декілька опцій переадресації можуть бути активовані одночасно.

Щоб побачити індикатори переадресації в режимі очікування, див. **"Режим очікування"** на стор. 23.

Неможливо одночасно увімкнути заборону та переадресацію дзвінків.

- *Автомат.перенабір і Увімкнути*, щоб телефон робив до 10 спроб з'єднати дзвінок після невдалої спроби дзвінка.

- *Покращення аудіо* для зміни голосу, щоб його було краще чути у шумному середовищі.
- *Опції очікування дзвінка і Активувати*, щоб мережа повідомляла Вас про вхідний дзвінок під час активного дзвінка (послуга мережі). Див. "Дзвінок на очікуванні" на стор. 35.
- *Підсум. після дзв. і Увімкнути*, щоб телефон після завершення кожного дзвінка відображав його тривалість і вартість (послуга мережі).
- *Нагс. мої дані абон. і Так*, щоб Ваш телефонний номер відображався для абонента, якому Ви телефонуєте (послуга мережі). Виберіть *Встанов. мережею*, щоб увімкнути установку, узгоджену Вами з оператором мережі.
- *Лінія для вихідних*, щоб вибрати телефонну лінію 1 або 2, наприклад, номер абонента, для здійснення вихідних дзвінків (послуга мережі). Наприклад, Ви можете мати особисту та ділову лінію. За додатковою інформацією про наявність цієї функції звертайтеся до свого оператора мережі або постачальника послуг.

Ви не зможете робити дзвінки, якщо Ви вибрали *Лінія 2* і не передплатили цю послугу мережі. Проте відповідати можна на дзвінки, що надходять обома лініями, незалежно від обраної лінії.

При підтримці Вашої SIM-картки можна запобігти вибору лінії, обравши опцію *Замкнути*.

Установки телефону

Натисніть **Меню** і виберіть *Установки, Установки телефону*. Виберіть

- *Установки мови* та *Мова телефону*, щоб встановити мову дисплея Вашого телефону або *Мова набору*, щоб вибрати мову, яку телефон буде використовувати під час набору текстів. Якщо вибрати *Автомат*, телефон автоматично вибере мову згідно з інформацією на SIM-картці.
- Виберіть *Стан пам'яті*, щоб побачити обсяг вільної та використаної пам'яті.

Можна також знайти інформацію про пам'ять в меню деяких з цих функцій, наприклад у вікні папки "Галерея".

- *Автоматичне блокування*, щоб клавіатура автоматично блокувалась після певного часу, коли телефон знаходиться в режимі очікування і жодна з функцій телефону не використовувалась. Виберіть *Увімкнути* та встановіть час затримки від 5 секунд до 60 хвилин.
- Виберіть *Захис. блокування*, введіть код захисту і виберіть *Увімкнути*, щоб телефон запитував код захисту при розблокуванні клавіш.
Коли блокування клавіш увімкнене, може залишатися можливість здійснювати дзвінки за офіційним екстреним номером. Див. також "*Блокування клавіатури*" на стор. 27.
- *Інфор. по стільнику* і *Увімкнути*, щоб отримувати з мережі інформацію в залежності від використовуваного стільника (послуга мережі).

- *Привітання* і введіть текст, який буде відображався на дисплеї на короткий час при кожному вмиканні телефону. Щоб зберегти цю нотатку, натисніть **Опції** і виберіть *Зберег.*
- *Вибір оператора* і *Автоматично*, щоб телефон автоматично вибирав одну зі стільникових мереж, доступних у Вашій місцевості.
Якщо вибрати *Вручну*, то Ви зможете вибрати мережу, яка має роумінгову угоду з Вашим оператором стільникової мережі. Якщо відображається *Немає доступу*, то потрібно вибрати іншу мережу. Телефон залишається в ручному режимі, поки не вибрано автоматичний режим або іншу SIM-картку не встановлено в телефон.
- *Піgt. gii SIM-послуг*. Див. "[Послуги SIM](#)" на стор. 130.
- *Активация підказки*, щоб телефон відображав або не відображав довідкові тексти. Див. також "[Користування меню](#)" на стор. 40.
- *Тон запусту*, щоб телефон відтворював або не відтворював початковий тональний сигнал після увімкнення.

Установки додатка

Меню установок додатків відображається на дисплеї лише у тому випадку, якщо телефон було приєднано, наприклад, до якогось мобільного додатка, зарядного пристрою або блоку "вільні руки".

Натисніть **Меню**, виберіть *Установки* та *Установки гогатка*. Меню додатка можна вибрати у випадку, якщо відповідний додаток приєднаний або був

приєднаний до телефону. В залежності від додатка, можна вибрати деякі з наступних опцій:

- *Стандартний режим*, щоб вибрати режим, який автоматично активуватиметься, коли Ви будете приєднувати вибраний додаток. Після приєднання додатка Ви зможете вибрати інший режим.
- *Автовідповідь*, щоб телефон відповідав на вхідний дзвінок автоматично після 5 секунд. Якщо *Сигнал вхід. дзвін.* встановлено на *1 бін* або *Вимкнути*, автоматичною відповіддю скористатися неможливо.

Конфігураційні установки

Деякі послуги мережі, такі як послуги мобільного Інтернету, MMS або синхронізації, вимагають, щоб Ваш телефон мав правильні установки конфігурації. Отримайте установки від постачальника послуг у якості повідомлення настройки або введіть власні настройки вручну. Ви також можете відредагувати дані установки за допомогою PC Suite. За допомогою цього меню в телефоні можна зберегти і керувати установками настройки щонайбільше десятиох різних постачальників послуг.

Щоб зберегти установки настройки, отримані конфігураційним повідомленням, яке надіслав постачальник послуг, див. "[Послуга установки конфігурації](#)" на стор. 18.

Ці установки можуть бути переглянуті та частково редаговані також і в різних інших програмах.

Натисніть **Меню** та виберіть *Установки, Конфігураційні установки*. Виберіть

- *Станг. устан. конф.*, щоб переглянути список постачальників послуг, збережений в телефоні (стандартний постачальник послуг виділений), та вибрати стандартним іншого постачальника послуг. Перейдіть до постачальника й натисніть **Деталі**, щоб переглянути список з підтримуваними програмами. Щоб видалити зі списку постачальника послуг, натисніть **Опції** і виберіть *Видалити*.
- *Активув. стандарт в усіх програмах*, щоб запрограмувати програми на використання установок від стандартного постачальника послуг.
- *Пріоритетна точка доступу*, щоб вибрати іншу точку доступу. Зазвичай слід використовувати точку доступу від пріоритетного оператора мережі.

Введення установок вручну

Щоб ввести, переглянути та відредагувати установки вручну, натисніть **Меню** і виберіть *Установки, Конфігураційні установки* та *Особисті настройки*.

Щоб додати нову настройку, натисніть **Додати** або натисніть **Опції** та виберіть *Додати новий*. Виберіть зі списку один з типів програм та введіть усі необхідні установки. Щоб активувати установки, натисніть **Назад** і **Опції** і виберіть *Активізувати*.

Щоб переглянути або редагувати установки, які визначає користувач, виберіть програму, яку Ви бажаєте переглянути та виберіть установку, яку слід редагувати.

Установки захисту

Коли активовано функції безпеки, що обмежують дзвінки (наприклад, заборона дзвінків, закрита група користувачів та фіксований набір), то ще можливо зателефонувати за офіційним номером екстреної служби, запрограмованим у Вашому апараті.

Натисніть **Меню**, виберіть **Установки** та **Установки захисту**. Виберіть

- **Запит на PIN-код**, щоб запрограмувати телефон на запит PIN-коду кожного разу при вмиканні телефону. Деякі SIM-картки не дозволяють вимикати запит PIN-коду.
- **Сервіс заборони дзвінків** (послуга мережі), щоб обмежити вхідні та вихідні дзвінки з Вашого телефону. Потрібно ввести пароль заборони. Неможливо одночасно увімкнути заборону та переадресацію дзвінків.
- **Фікс. набір номера**, щоб обмежити вихідні дзвінки та текстові повідомлення до вибраної групи телефонних номерів, якщо ця функція підтримується Вашою SIM-карткою. Потребується PIN2-код.
Якщо фіксований набір номера увімкнено, то встановлення з'єднання (E)GPRS можливе лише при надсиланні текстових повідомлень через з'єднання (E)GPRS. В цьому разі, номер телефону одержувача та номер центру обробки повідомлень мають міститися у списку фіксованого набору номерів.
- **Закрита абон. група**. Закрита абонентська група – це послуга мережі, що визначає певну групу осіб, яким Ви можете телефонувати і які можуть телефонувати Вам. Додаткову інформацію можна отримати в свого оператора мережі або постачальника послуг.

- **Рівень захисту.** Виберіть *Телефон*, і при кожному вставлянні нової SIM-картки телефон запитуватиме код захисту.
Виберіть *Пам'ять*, щоб телефон запитував код захисту у випадках, коли вибрано пам'ять SIM-картки і Ви бажаєте змінити поточну активну пам'ять (див. "**Вибір установок для контактів**" на стор. 66) або скопіювати контакти з однієї пам'яті в іншу ("**Копіювання контактів**" на стор. 69).
- **Коду гостуни,** щоб змінити код захисту, PIN-код, код PIN2 або пароль заборони дзвінків. Коди можуть містити лише цифри від 0 до 9.

Відновлення заводських установок

Щоб повернути деякі установки меню до їх первинних значень, натисніть **Меню**, виберіть *Установки* та *Відновити заводські установки*. Введіть код захисту і натисніть **Добре**. Зверніть увагу, що дані, які Ви ввели або завантажили, наприклад, імена та номери телефонів, збережені в контактах, не видаляються.

■ Галерея

У цьому меню можна організувати графіку, зображення, відеозапис, записи та тони, збережені Вами, наприклад, з мультимедійних повідомлень. Ці файли організуються в папки.



Ваш телефон підтримує цифрову систему керування правами (DRM) для захисту отриманого вмісту. Певний вміст, наприклад, тон дзвінка, може бути захищений і обмежений певними правилами користування, наприклад, кількістю використань або певним періодом використання. Правила

визначаються в ключах активації вмісту, які залежно від оператора можуть бути надіслані разом з вмістом або окремо від нього. Можливо, Ви зможете оновити ці ключі активації. Завжди перевіряйте умови доставки будь-якого вмісту і ключів активації, перш ніж отримувати їх, оскільки за них може стягуватися платня.

Захист авторських прав може запобігти копіюванню, зміні, передачі або пересиланню деяких зображень, тонів дзвінка та іншого вмісту.

1. Натисніть **Меню** та виберіть **Галерея**. Відобразиться список папок. **Зображення, Відеокліпи, Тем, Графіка, Сигнали** та **Записи** є оригінальними папками телефону.
2. Перейдіть до потрібної папки і натисніть **Відкр.**, щоб переглянути список файлів у папці, або натисніть **Опції**, щоб вибрати одну з наступних опцій:
 - **Завантаження**, щоб завантажити більше зображень, тонів та відеокліпів. Виберіть **Завантаж. графіки, Завантажен. тонів, Завантажен. відео** або **Завантаження тем**. Відобразиться список наявних закладок браузера. Виберіть **Ще закладки**, щоб відкрити список закладок в меню **Веб**, див. "**Закладки**" на стор. 124.

Виберіть відповідну закладку, щоб встановити з'єднання з потрібним сайтом. Якщо спроба з'єднання виявилася невдалою, Ви не зможете отримати доступ до сторінки сервера, установки з'єднання якого є активними в даний момент. В цьому випадку увійдіть в меню **Веб** і активуйте інший профіль сервісних установок, див. "**Встановлення з'єднання з сервером**" на стор. 119. Спробуйте знов з'єднатися з сайтом.

Інформацію стосовно наявності різноманітних послуг, цін та тарифів Ви зможете отримати у свого оператора мережі або постачальника послуг. Завантажуйте вміст лише з тих джерел, яким Ви довіряєте.

- *Видалити папку, Пересунути, Перейменув. папку, Деталі, Тип перегляду, Сортувати, Догати папку та Список кл. активації.* Ви не зможете видалити з телефону оригінальні папки.
 - *Стан пам'яті*, щоб переглянути стан другої спільної пам'яті телефону. Див. "Спільна пам'ять" на стор. 15.
3. Якщо Ви відкрили папку, виберіть файл, який Ви бажаєте переглянути, і натисніть **Відкр.** Якщо перед тим було вибрано *Теми*, перейдіть до теми та натисніть **Дивит.**, щоб відкрити пакет теми.

Виберіть і відкрийте файл або натисніть **Опції** і скористайтеся однією з таких функцій, які можуть бути доступними для вибраного файла:

- *Видалити, Надіслати, Редагув. зображ., Пересунути, Перейменувати, Збер. як шпалери, Встан. як тон гзвін., Застосувати тему, Деталі, Тип перегляду, Сортувати, Видалити всі, Вікр. послідовно, Вимкнути аудіо (Увімкнути аудіо), Встанов. контраст., Догати папку і Стан пам'яті.*
- *Надіслати*, щоб надіслати вибраний файл через з'єднання MMS, бездротову технологію Bluetooth або інфрачервоне з'єднання.
- *Видалити всі*, щоб видалити всі файли і папки у вибраній папці.
- *Редагув. зображ.*, щоб вставити у вибране зображення текст, рамку чи кліп-арт або щоб обрізати зображення.
- *Вікр. послідовно*, щоб послідовно переглянути файли в папці.

- *Вимкнути аудіо (Увімкнути аудіо)*, щоб вимкнути (увімкнути) гучність звукового файла.
- *Встанов. контраст.*, щоб настроїти рівень контрастності зображення.
- *Активувати вміст*, щоб оновити ключ активації вибраного файла. Ця опція з'являється лише тоді, коли клавіша активації файлу може бути оновлена.
- *Список кл. активації*, щоб переглянути список усіх доступних ключів активації. Ключі активації, термін дії яких вже скінчився, можна видаляти.

■ Медіа



Камера

За допомогою вбудованого фотоапарата можна робити фотографії. Об'єктив фотокамери знаходиться на задній панелі телефону, а дисплей телефону працює як видошукач. Фотокамера робить фотознімки у форматі JPEG.

Якщо для нового фотознімка не вистачає пам'яті, потрібно вивільнити пам'ять, видаливши старі фотознімки або інші файли з галереї.

Пристрій Nokia 7280 підтримує здатність знімання зображень у роздільній здатності 640 x 480 пікселів (елементів зображення). Роздільна здатність у цих матеріалах може бути різною.

Фотографування

Відкрийте об'єктив камери, натисніть **Меню** і виберіть *Медія, Камера*.
Зображення відображається на дисплеї, і дисплей можна використовувати як
видошукач. Щоб зробити фотознімок, натисніть **Сфотогр**. Ви почуєте звук
затвору. Телефон зберігає фотографію в папці *Зображення* в меню *Галерея*.

Якщо Ви бажаєте надіслати фотографію як мультимедійне повідомлення,
натисніть **Надісл**.

Або виберіть **Назад**, щоб зробити іншу фотографію або натисніть **Опції** та
виберіть, наприклад, опцію масштабування, видалення або перейменування
збереженої фотографії, відкривання папки *Галерея* або встановлення
контрастності, встановлення фотографії як шпалер, перегляду її деталей,
або надсилання фотографії як мультимедійного повідомлення через
інфрачервоне з'єднання або технологію Bluetooth.

Опції камери

Натисніть **Меню** і виберіть *Медія, Камера*. Натисніть **Опції** та в залежності
від активного режиму камери виберіть

- **Змінити режим**, щоб змінити режим камери. Виберіть *Стандартне фото* або
Портрет, або, якщо освітлення надто слабе для фотозйомки,
переключіться у *Нічний режим*. Якщо до імені або номера телефону,
збережених в контактах, потрібно додати фотознімок, виберіть *Портрет*.
- **Масштаб**, щоб наблизитися до Вашого об'єкта. У режимі видошукача
повертайте ротатор за або проти стрілки годинника, щоб збільшити або
зменшити зображення.

- *Автотаймер*, щоб увімкнути автотаймер. Натисніть **Старт**, і по закінченні часу фотокамера зробить фотографію. Коли працює автотаймер, чути звуковий сигнал.
- *Дивит. попереднє*, щоб переглянути попередню фотографію у той самій фотосесії.
- *Відкрити Галерею*, щоб відкрити папку *Галерея*.
- *Установки*, щоб настроїти установки камери.
 - *Стандартний режим*, щоб визначити стандартний режим камери.
 - *Якість зображення*, щоб вибрати, наскільки стискати файл із фотознімком під час збереження зображення. Виберіть *Висока*, *Звичайна* або *Низька*. *Висока* забезпечує кращу якість зображення, але займає більший обсяг пам'яті.
 - *Звуки камери*, щоб *Увімкнути* або *Вимкнути* звук затвора і тон автотаймера.
 - *Стандартна назва*, щоб визначити заголовок, який буде використовуватися при збереженні фото та відеокліпів. Якщо вибрати *Автоматично*, використовуватиметься стандартна назва, а якщо вибрати *Моя назва*, то можна буде ввести або відредагувати нову назву.

Медіа-плеєр

За допомогою мультимедійного плеєра Ви можете переглядати, відтворювати та завантажувати файли, наприклад, зображення, аудіо, відео та анімацію з різноманітних джерел.

Крім того, мультимедійний плеєр дозволяє переглядати сумісне потокове відео з сервера мережі. Функція відтворення потокового відео залежить від оператора і потребує підтримки мережі. Перевірте наявність потрібних послуг, цін та тарифів у свого оператора мережі та/або постачальника, послугами якого Ви бажаєте скористатись. Ваш постачальник послуг також надасть Вам інструкції щодо використання послуг.

Натисніть **Меню** і виберіть *Megia* та *Megia-плеєр*. Виберіть

- *Відкрити Галерею*, щоб відкрити папку *Галерея*. Див. "*Галерея*" на стор. 99.
- *Закладки*, щоб відкрити папку *Закладки*. Див. "*Закладки*" на стор. 124.
- *Iti go агресі*, а потім введіть адресу сервера і натисніть **Добре**.
- *Завантажен. megia*, щоб завантажити на телефон більше графіки, тонів та відео. Завантажуйте вміст лише з тих джерел, яким Ви довіряєте.

Програмування телефону для послуги потокового відео

Установки потокового відео можна отримати у вигляді конфігураційного повідомлення від оператора мережі або постачальника потрібних Вам послуг.

За додатковою інформацією та відповідними установками звертайтеся до оператора мережі або постачальника, що надає послуги, якими Ви бажаєте скористатися. Щоб отримати сервісні установки як конфігураційне

повідомлення, див. "Послуга установки конфігурації" на стор. 18. Див. також "Конфігураційні установки" на стор. 96.

Натисніть **Меню** і виберіть *Megia*, *Megia-плеєр* та *Установки потоку*.

- Виберіть *Конфігурація* і виберіть стандартного постачальника послуг для послуги потокового відео.
- Виберіть *Обліковий запис*, щоб побачити облікові записи, які надає постачальник послуг. Якщо відображається відразу кілька облікових записів, виберіть один, яким Ви хочете користуватися.

Радіо



Щоб слухати радіо на Вашому телефоні, приєднайте сумісні навушники до відповідного гнізда у нижній частині телефону. Дріт навушників слугує радіоантеною, тому він має звисати вільно.

Зверніть увагу, що якість радіопередачі залежить від покриття радіостанції в певній зоні.



1. Щоб увімкнути радіо, натисніть **Меню** та виберіть *Megia* та *Radio*. Відобразиться порядковий номер, назва та частота радіостанції (якщо Ви зберегли станцію).
2. Якщо Ви вже зберегли радіостанції, перейдіть і виберіть місце радіостанції від 1 до 20.

Під час використання навушників з кнопкою на навушниках, натисніть кнопку, щоб прокрутити до потрібної збереженої радіостанції.

■ Настройка і збереження радіостанцій

Коли радіо увімкнене, виберіть  або  і натисніть **Вібрати**, щоб змінити радіочастоту кроками в 0,05 МГц, або натисніть і потримайте **Вібрати**, щоб розпочати пошук каналів. Коли буде знайдено якусь радіостанцію, пошук припиниться. Щоб зберегти канал, натисніть **Опції** і виберіть **Зберегти станцію**. Введіть назву каналу, натисніть **Опції** і виберіть **Прийняти**.

■ Використання радіо

Коли радіо увімкнене, виберіть  або  , щоб перейти до попереднього або наступного збереженого каналу, або натисніть **Опції** і виберіть

- **Вимкнути**, щоб вимкнути радіо.
- **Гучність**, щоб встановити гучність радіо.
- **Канали**, щоб переглянути список станцій. Натисніть **Опції**, щоб перейменувати або видалити станцію.
- **Гучномовець** (або **Навушники**), щоб слухати радіо через гучномовець (або навушники). Не від'єднуйте навушники від телефону. Шнур навушників слугує радіоантенною.
- **Встановити частоту**. Введіть частоту радіостанції, яку Ви бажали б послухати. Ви можете ввести частоту у діапазоні від 87,5 МГц до 108,0 МГц. Щоб запрограмувати частоту, натисніть **Опції** та виберіть **Прийняти**. Щоб зберегти її до Вашого списку радіостанцій, натисніть **Зберег.** і див. вище як **Зберегти станцію**.

Як правило, під час прослуховування радіо можна зателефонувати або відповісти на вхідний дзвінок. Під час дзвінка гучність радіо вимикається. Коли програма надсилає або отримує дані через з'єднання (E)GPRS або HSCSD, це може завдавати перешкод радіотрансляції.

Диктофон

Ви можете записувати фрагменти розмови, звук або поточний дзвінок впродовж 3 хвилин. Це корисно, наприклад, коли Ви записуєте ім'я або номер телефону, щоб пізніше занотувати їх на папері.

Диктофон неможливо використовувати під час дзвінка даних або активного з'єднання GPRS.

Записування

1. Натисніть **Меню**, виберіть *Мегіа* та *Диктофон*.
2. Щоб почати записування, виберіть *Записати*. Щоб почати записування під час дзвінка, натисніть **Опції** і виберіть *Записати*. Під час записування дзвінка всі співрозмовники чутимуть тихий звуковий сигнал приблизно кожні п'ять секунд.
Під час записування дзвінка тримайте телефон у звичайному положенні біля вуха.
3. Щоб припинити записування, натисніть **Стоп**. Запис зберігається в папці *Записи*, що в меню *Галерея*.
4. Щоб прослухати останній запис, виберіть *Грати останній*.

5. Щоб надіслати останній запис, виберіть *Надіслати останній*. Запис можна надіслати через ІФЧ, бездротову технологію Bluetooth або MMS.

Список записів

Натисніть **Меню**, виберіть *Медіа, Диктофон* та *Список записів*. Відобразиться список папок в меню *Галерея*. Відкрийте *Записи*, щоб переглянути список записів. Натисніть **Опції**, і Ви зможете вибрати деякі опції для файлів у папці *Галерея*. Див. "Галерея" на стор. 99.

■ Організатор



Будильник

Будильник використовує встановлений для годинника формат часу. Будильник працює, навіть якщо телефон вимкнено, але при умові, що акумулятор достатньо заряджений.

Натисніть **Меню**, виберіть *Організатор* та *Будильник*.

- Виберіть *Час сигналу*, введіть час сигналу та натисніть **Добре**.
Щоб змінити час сигналу, виберіть *Увімкнути*.
- Виберіть *Сигнал з повтором*, щоб запрограмувати телефон вмикати будильник у певні дні тижня.
- Виберіть *Тон сигналу* і виберіть стандартний тон сигналу, персоналізуйте тон сигналу, вибравши його зі списку тонів дзвінків або з меню "Галерея".

Закінчення запрограмованого часу дії сигналу

З телефону лунає тон сигналу, а на дисплеї відображається повідомлення *Будильник!* і поточний час.

Щоб вимкнути сигнал будильника, натисніть **Стоп**. Якщо телефон продовжує подавати сигнал без Вашого втручання впродовж хвилини або якщо Ви натиснете **Потім**, сигнал припиниться приблизно на 10 хвилин, а потім зазвучить знов.

Якщо запрограмований час сигналу настає тоді, коли пристрій вимкнено, він самостійно вмикається і з нього починає лунати сигнал. Якщо натиснути **Стоп**, пристрій запитає, чи бажаєте Ви увімкнути функцію дзвінків. Натисніть **Ні**, щоб вимкнути пристрій, або **Так**, щоб телефонувати та отримувати дзвінки. Не натискайте **Так** у випадку, коли бездротовий телефон може стати джерелом перешкод або небезпеки.

Календар

За допомогою календаря можна відслідковувати нагадування, дзвінки, які потрібно зробити, зустрічі та дні народження.

Календар використовує спільну пам'ять, див. "Спільна пам'ять" на стор. 15.

Натисніть **Меню**, виберіть *Організатор* та *Календар*.

Перейдіть до потрібного дня. Поточний день виділено в рамочку навколо нього. Якщо до цього дня відносяться якісь нотатки, то його виділено жирним шрифтом. Щоб переглянути нотатки дня, натисніть **Дивит**. Щоб переглянути тиждень, натисніть **Опції** та виберіть *Огляд тижня*.

- Щоб переглянути одну нотатку, перейдіть до потрібної нотатки, натисніть **Дивит**. Перегляд нотатки дозволяє побачити деталі вибраної нотатки. За допомогою клавіш прокрутки можна пересуватись по нотатці.
- Наприклад, існують також опції, які дозволяють створити нотатку, надіслати нотатку через інфрачервоне з'єднання або з'єднання Bluetooth, надіслати її як нотатку безпосередньо у календар іншого сумісного телефону, а також надіслати її як текстове чи мультимедійне повідомлення.

З'являться опції видалення, редагування, переміщення або повторення нотатки, а також копіювання нотатки в інший день.





Щоб видалити усі нотатки з календаря, виберіть перегляд місяців або тижнів, натисніть **Опції** і виберіть *Видал. всі нотатки*.

Установки, щоб запрограмувати дату, час, формат дати та часу або перший день тижня. В опції *Автовидал. нотаток* можна запрограмувати телефон таким чином, щоб він видаляв старі нотатки автоматично після певного часу. Водночас, повторювані нотатки на зразок днів народження не видалятимуться.

Створення календарної нотатки

Як ввести літери та номери, вказано в розділі "**Введення тексту**" на стор. 37.

Натисніть **Меню**, виберіть *Організатор* та *Календар*. Перейдіть до потрібної дати, натисніть **Опції** і виберіть *Зробити нотатку*. Виберіть один з типів нотаток:

-  **Зустріч** – Введіть нотатку (або натисніть **Опції** та знайдіть ім'я в контактах) та натисніть **Зберег.** Введіть місце зустрічі і натисніть **Зберег.** Введіть дату та час початку, а потім дату та час завершення зустрічі. Щоб запрограмувати сигнал для нотатки, виберіть **Зі звуком** або **Без звуку** (без сигналу попередження), а потім запрограмуйте час сигналу.
-  **Дзвінок** – Введіть телефонний номер і натисніть **Зберег.** Введіть ім'я і натисніть **Зберег.** (Замість того, щоб вводити номер телефону, натисніть **Опції**, щоб знайти ім'я та номер телефону в контактах.) Потім введіть час дзвінка. Щоб запрограмувати сигнал для нотатки, виберіть **Зі звуком** або **Без звуку** (без сигналу попередження), а потім запрограмуйте час сигналу.
-  **День народж.** – Введіть ім'я особи (або натисніть **Опції** і шукайте його в контактах), натисніть **Зберег.** Потім введіть рік дня народження і натисніть **Добре.** Щоб запрограмувати сигнал для нотатки, виберіть **Зі звуком** або **Без звуку** (без сигналу попередження), а потім запрограмуйте час сигналу.
-  **Нотатка** – Введіть тему і натисніть **Зберег.** Введіть початкову та кінцеву дату нотатки. Щоб запрограмувати сигнал для нотатки, виберіть **Зі звуком** або **Без звуку** (без сигналу попередження), а потім запрограмуйте час сигналу.
-  **Нагадування** – Введіть тему нагадування і натисніть **Зберег.** Щоб запрограмувати сигнал для нотатки, виберіть **Сигнал увімкнений**, а потім запрограмуйте час сигналу.

Коли запрограмований звуковий сигнал, під час перегляду нотаток відображається індикатор .

Сповіщення телефону звуковим сигналом про нотатку

Звучить тональний сигнал і відображується нотатка. Коли на дисплеї відображається нотатка про дзвінок , можна зателефонувати за відображеним номером, натиснувши клавішу **Дзвінок**.

- Щоб вимкнути сигнал без перегляду нотатки, натисніть **Вийти**.
- Щоб припинити звуковий сигнал та переглянути нотатку, натисніть **Дивит**. Натисніть **Потім**, і телефон повторить сигнал через 10 хвилин.

Список справ

Можна зберегти нотатку для завдання, яке Ви маєте виконати, вибрати рівень пріоритетності для нотатки та позначити завдання як виконане, коли Ви його завершили. Можна відсортувати нотатки за пріоритетністю або за датою.

Список справ використовує спільну пам'ять, див. "**Спільна пам'ять**" на стор. 15.

Натисніть **Меню** і виберіть *Організатор* та *Список справ*.

Натисніть **Дод. нот.**, щоб зробити нотатку. Введіть цю нотатку і натисніть **Опції** та виберіть *Зберегти*. Виберіть пріоритет нотатки: *Високий*, *Середній* або *Низький*. Телефон автоматично встановлює для нотатки кінцевий строк виконання без звукового сигналу. Щоб змінити строк, перегляньте нотатку та виберіть опцію строку.

Або перейдіть до нотатки та натисніть **Дивит**. або натисніть **Опції**.

- Щоб додати нову нотатку, натисніть **Опції** та виберіть *Додати*.

- Ви також, наприклад, можете переглянути і видалити вибрану нотатку, а також видалити всі нотатки, які Ви позначили як виконані. Ви можете сортувати нотатки за пріоритетністю або за строком виконання, надсилати нотатку на інший телефон, зберігати нотатку як календарний запис, а також переходити до календаря.

Під час перегляду нотатки Ви також можете, наприклад, вибрати опцію редагування кінцевого строку або пріоритетності нотатки, або ж позначити її як виконану.

Нотатки

Ви можете використати цю програму для створення та надсилання нотаток на сумісні пристрої через ІФЧ, бездротову технологію Bluetooth, SMS або MMS.

Програма "Нотатки" використовує спільну пам'ять, див. "[Спільна пам'ять](#)" на стор. 15.

Натисніть **Меню** і виберіть *Організатор і Нотатки*. Телефон попросить визначити час та дату, якщо вони ще не були запрограмовані на час початку написання нотатки.

Щоб додати нотатку, натисніть **Додати** або натисніть **Опції** та виберіть *Зробити нотатку*. Введіть цю нотатку і натисніть **Опції** та виберіть *Зберегти*.

Або перейдіть до нотатки та натисніть **Дивит.** або натисніть **Опції**, щоб переглянути наявні опції для нотаток.

Синхронізація

Синхронізація дозволяє зберегти свій календар та дані списку контактів на віддаленому сервері Інтернету (послуга мережі) або на сумісному ПК. Якщо Ви зберегли дані на віддаленому сервері Інтернету, то Ви можете синхронізувати Ваш телефон, почавши синхронізацію з Вашого телефону. Також Ви можете синхронізувати дані у списку контактів, календарі та нотатках, щоб вони відповідали даним на Вашому сумісному ПК, почавши синхронізацію зі свого ПК. Контактні дані, що зберігаються на SIM-картці, синхронізовані не будуть. Відповідь на вхідний дзвінок під час синхронізації припинить синхронізацію, і Вам потрібно буде почати її знову.

Синхронізація з Вашого телефону

Перед синхронізацією з Вашого телефону Вам знадобиться передплатити послугу синхронізації та отримати від свого постачальника послуг установки настройки. За більш докладною інформацією про наявність установок послуги синхронізації зверніться до свого оператора мережі або постачальника послуг.

Щоб почати синхронізацію з Вашого телефону:

1. Активуйте установки з'єднання, потрібні для синхронізації. Див. ["Установки синхронізації з Вашого телефону"](#) на стор. 116.
2. Натисніть **Меню** і виберіть *Організатор, Синхронізація, Синхронізація сервера* та *Дані для синхроніз.* Позначте дані, які потрібно синхронізувати, та натисніть **Готово**.

3. Натисніть **Меню** та виберіть *Організатор, Синхронізація, Синхронізація сервера* та *Синхронізувати*.
4. Позначені дані активного профілю будуть синхронізовані після підтвердження.
Зверніть увагу, що перша синхронізація або синхронізація після переривання може зайняти до 30 хвилин, якщо контакти або календар заповнені.

Установки синхронізації з Вашого телефону

Ви можете отримати установки синхронізації як конфігураційне повідомлення від оператора мережі або постачальника послуг. За більш докладною інформацією про наявність установок послуги синхронізації зверніться до свого оператора мережі або постачальника послуг. Щоб отримати установки як конфігураційне повідомлення, див. "[Послуга установки конфігурації](#)" на стор. 18. Щоб ввести дані установки вручну, див. "[Конфігураційні установки](#)" на стор. 96.

Натисніть **Меню** і виберіть *Організатор, Синхронізація, Синхронізація сервера* та *Установки синхр.* Виберіть

1. *Конфігурація* і перейдіть до постачальника послуг, чії настройки Ви хочете активувати, та натисніть **Вибрати**.
2. *Обліковий запис*, щоб побачити облікові записи, надані Вашим постачальником послуг. Якщо відображається більш як один обліковий запис, виберіть один, яким Ви хочете користуватися.

Синхронізація з Вашого сумісного ПК

Щоб синхронізувати контакти, календар та нотатки з Вашого сумісного ПК, скористайтесь інфрачервоним з'єднанням або з'єднанням Bluetooth. Також потрібно, щоб на ПК було встановлене програмне забезпечення PC Suite. Почніть синхронізацію з ПК за допомогою PC Suite.

Переконайтеся, що телефон перебуває в режимі очікування та що дату і час встановлено.

■ Веб

За допомогою браузера Вашого телефону можна отримати доступ до різноманітних послуг мобільного Інтернету.



Перевірте наявність потрібних послуг, цін та тарифів у постачальника послуг, послугами якого Ви бажаєте скористатись. Ваш постачальник послуг також надасть Вам інструкції щодо використання послуг.

За допомогою браузера телефону Ви можете переглядати послуги, які використовують мову WML (мова розмітки сторінок для бездротових додатків) або XHTML (розширена мова гіпертекстової розмітки). Вигляд може відрізнятися залежно від розміру екрана. Зауважте, що, можливо, Вам не вдасться переглянути всі деталі сторінок Інтернету.



Важливо: Використовуйте лише служби, що заслуговують Вашої довіри та надають належну безпеку та захист від шкідливого програмного забезпечення.

Основні кроки доступу до послуг та їх використання

1. Для доступу до послуг, якими Ви бажаєте скористатись, необхідно зберегти установки послуг. Див. стор. [118](#).
2. Встановіть зв'язок з даною послугою. Див. стор. [119](#).
3. Починайте продивлятися сторінки сервера. Див. стор. [119](#).
4. Коли Ви закінчите продивлятися сторінки, розірвіть з'єднання з сервером. Див. стор. [122](#).

Програмування телефону для доступу до послуги

Деякі установки послуги Ваш телефон міг вже зберегти. Додаткові установки можна отримати у вигляді конфігураційного повідомлення від оператора мережі або постачальника послуг, якими Ви бажаєте скористатися.

Щоб отримати установки послуги як конфігураційне повідомлення, див. "Послуга установки конфігурації" на стор. [18](#) та "Конфігураційні установки" на стор. [96](#).

За додатковою інформацією та відповідними установками звертайтеся до оператора мережі або постачальника, що надає послуги, якими Ви бажаєте скористатися.

Встановлення з'єднання з сервером

Переконайтеся, що Веб установки для сервера, з яким Ви бажаєте з'єднатися, активовані. Щоб активувати ці установки, натисніть **Меню** і виберіть *Веб, Установки* та *Конфігураційні установки*. Виберіть *Конфігурація* і виберіть комплект настройки, який Ви бажаєте активувати.



Встановити Веб з'єднання можна одним з наступних способів:

- Відкрийте першу сторінку, наприклад, домашню сторінку постачальника послуг: Натисніть **Меню**, виберіть *Веб* та *Дім*.
- Виберіть закладку послуги: Натисніть **Меню**, виберіть *Веб, Закладки* і виберіть закладку. Якщо закладка не працює з активними сервісними установками, активуйте інший комплект сервісних установок і спробуйте ще раз.
- Виберіть останню Веб-адресу: Натисніть **Меню** і виберіть *Веб, Ост. веб-адреса*.
- Введіть адресу сервера:
Натисніть **Меню**, виберіть *Веб*, а потім *Іти до адреси*. Введіть цю адресу сервера і натисніть **Опції** та виберіть *Прийняти*.

Перегляд сторінок сервера

Після встановлення з'єднання із сервером можна починати продивлятися його сторінки. Під час роботи з різними послугами функції клавіш телефону можуть змінюватися. Слідкуйте за вказівками на дисплеї телефону.

Для отримання детальнішої інформації зверніться до свого постачальника послуг.

Зауважте: якщо в якості носія даних вибрано GPRS, то під час роботи браузера у верхньому лівому куті дисплея відображається індикатор . Якщо Ви отримуєте дзвінок або текстове повідомлення, або телефонуєте під час з'єднання (E)GPRS, у верхньому лівому куті дисплея відображається індикатор , вказуючи на те, що з'єднання (E)GPRS тимчасово припинено (на утриманні). Після дзвінка телефон намагається знову встановити з'єднання (E)GPRS.

Користування клавішами телефону під час перегляду сторінок

- Для перегляду сторінок використовуйте ротатор.
- Щоб вибрати виділений елемент, натисніть клавішу **Дзвінок** або натисніть **Опції**, щоб вибрати опцію для відкривання посилання.
- Щоб ввести літери, цифри або спеціальні символи, натисніть середню клавішу вибору та виберіть символи один за одним із ряду.

Опції під час перегляду сторінок

Натисніть **Опції** і відкриється доступ до наступних опцій. Постачальник послуг також може запропонувати інші опції. Виберіть

- *Прок. вправо-вліво* або *Прок. вгору-вниз*, щоб змінити напрямок перегляду сторінки.
- *Ярлики*, щоб відкрити новий список опцій, характерних для сторінки.
- *Дім*, щоб відкрити домашню сторінку обраного постачальника послуг,

- *Догати закладку*, щоб зберегти сторінку як закладку.
- *Закладки*. Див. "Закладки" на стор. 124.
- *Опції сторінки*, щоб відобразити опції, які відносяться до даної сторінки.
- *Журнал*, щоб отримати список останніх відвіданих адрес URL.
- *Аг्रेसи завантаж.*, щоб відобразити список закладок для завантаження.
- *Зберегти до папки*, щоб зберегти поточну сторінку до папки завантаження.
- *Інші опції*, щоб відобразити список інших опцій, наприклад, деяких опцій захисту.
- *Перезавантажити*, щоб перезавантажити і оновити поточну сторінку.
- *Вийти*. Див. "Розірвання з'єднання з сервером" на стор. 122.

Безпосередній дзвінок

Браузер підтримує функції, доступ до яких можна отримати під час перегляду сторінок. Ви можете зробити голосовий дзвінок, надіслати тони DTMF під час голосового дзвінка, а також зберегти в контактах ім'я та номер телефону зі сторінки.

Кеш-пам'ять

Інформація або послуги, до яких Ви отримали доступ, зберігаються в кеш-пам'яті Вашого телефону. Щоб очистити кеш-пам'ять:

- під час перегляду сторінок, натисніть **Опції**, виберіть *Інші опції* та *Очистити кеш*, або
- в режимі очікування, натисніть **Меню** та виберіть *Веб, Очистити кеш*.

Кеш-пам'ять – це область пам'яті, що використовується для тимчасового збереження даних. Якщо Ви намагалися отримати або отримали доступ до конфіденційної інформації, що потребує введення пароля, звільняйте кеш-пам'ять після кожного використання. Інформація або послуги, до яких Ви отримували доступ, зберігаються у кеш-пам'яті.

Розірвання з'єднання з сервером

Щоб припинити перегляд сторінок та розірвати з'єднання, натисніть **Опції** та виберіть *Вийти*.

Як альтернатива, натисніть двічі клавішу **Закінчити** або натисніть і утримуйте клавішу **Закінчити**.

Установки перегляду в браузері

Під час роботи браузера, натисніть **Опції** і виберіть *Інші опції* та *Установки перегл.*, або натисніть в режимі очікування **Меню** і виберіть *Веб, Установки і Установки перегляду*. Виберіть

- *Перенесення тексту*. Виберіть *Увімкнути*, щоб текст продовжувався у наступному рядку. Якщо вибрати *Вимкнути*, то текст буде скорочуватися.
- Виберіть *Розмір шрифту* та виберіть розмір.
- *Показув. малюнки*. Виберіть *Ні*, і зображення, які містяться на сторінці, не будуть відображені. Це дозволяє збільшити швидкість перегляду сторінок, що містять велику кількість зображень.

- *Сигнали* і виберіть *Сигнал незах. з'єдн.* і *Так*, щоб запрограмувати телефон таким чином, щоб при переході від захищеного з'єднання до незахищеного він подавав відповідний сигнал. Виберіть *Сигнал незах. елем.* та *Так*, щоб з телефону лунав звуковий сигнал у випадку, коли захищена сторінка містить незахищені елементи. Зверніть увагу, що ці сигнали не гарантують захищеності з'єднання. Додаткову інформацію див. у "*Захист браузер*" на стор. 127.
- *Кодування символів*, щоб вибрати набір символів, який телефон використовуватиме для відображення сторінок браузера, що не містять інформації про потрібне кодування, або щоб вибрати, чи буде кодування UTF-8 використовуватися постійно при надсиланні Веб-адреси на сумісний телефон.

Cookies

Cookie – це дані, які сторінка зберігає в кеш-пам'яті браузера Вашого телефону. Дані можуть бути на зразок Вашої інформації користувача або Ваших уподобань при перегляді сторінок. Cookies зберігатимуться, поки Ви не очистите кеш, див. "*Кеш-пам'ять*" на стор. 121.

1. Натисніть під час роботи браузера *Опції*, виберіть *Інші опції*, *Захист* та *Установки Cookie*, або в режимі очікування натисніть *Меню*, виберіть *Веб*, *Установки* та *Установки захисту* та *Cookies*.
2. Виберіть *Дозволити* або *Відхилити*, щоб дозволити або заборонити телефону отримувати cookies.

Закладки

Ви можете зберігати адреси сторінок як закладки в пам'яті телефону.

1. Натисніть під час роботи браузера **Опції** та виберіть **Закладки**, або, перебуваючи в режимі очікування, натисніть **Меню** і виберіть **Веб** та **Закладки**.
2. Перейдіть до закладки, яку Ви бажаєте використати, і натисніть **Вибрати**, щоб з'єднатися зі сторінкою, яка пов'язана з закладкою.
Або виберіть **Опції**, щоб переглянути заголовок та адресу вибраної закладки, редагувати чи видалити вибрану закладку, надіслати її безпосередньо на інший телефон як закладку або як текстове повідомлення, або створити нову закладку.

Ваш пристрій може мати деякі закладки, завантажені для сайтів, не пов'язаних з Nokia. Nokia не надає жодної гарантії або схвалення цих Web-сайтів. Якщо Ви захочете відвідати їх, Ви повинні бути так само обачними щодо їх безпеки або вмісту, як і з будь-яким іншим Інтернет-сайтом.

Отримання закладки

Після отримання закладки (надісланої як закладка), відображається повідомлення **1 закладка отримана**. Натисніть **Показат.**, щоб побачити закладку. Щоб зберегти закладку, натисніть **Зберег.** або натисніть **Опції** і виберіть **Перегляг**, щоб переглянути деталі, або **Видалити**, щоб видалити її. Щоб видалити закладку безпосередньо після її отримання, натисніть **Вийти** та **Добре**.

Завантаження

Щоб завантажити на свій телефон більше тонів, графіки, відео або тем (послуга мережі), натисніть **Меню** і виберіть *Веб* та *Адреси завантаж.*

Виберіть *Завантажен. тонів, Завантаж. графіки, Завантажен. відео* або *Завантаження тем.*



Важливо: Встановлюйте і використовуйте лише програми та програмне забезпечення із тих джерел, що надають належну безпеку і захист від шкідливого програмного забезпечення.

Щоб отримати інформацію стосовно наявності різноманітних послуг, цін та тарифів, зв'яжіться зі своїм оператором мережі та/ або постачальником послуг.

Скринька послуг

Телефон може отримувати повідомлення послуг, які надсилає Ваш постачальник послуг (послуга мережі). Повідомлення послуг – це повідомлення, наприклад, про заголовки новин, вони можуть містити текстове повідомлення або адресу сервера.

Щоб отримати доступ до меню *Скринька послуг* в режимі очікування, коли Ви отримали сервісне повідомлення, натисніть **Показат.**

Якщо натиснути **Вийти**, то повідомлення переміститься в папку *Скринька послуг*. Щоб отримати доступ до меню *Скринька послуг* пізніше, натисніть **Меню** і виберіть *Веб, Скринька послуг*.

Щоб отримати доступ до меню *Скринька послуг* під час перегляду сторінок, натисніть **Опції**, виберіть *Інші опції* та *Скринька послуг*. Перейдіть на потрібне повідомлення і натисніть **Завант.**, щоб запустити браузер та завантажити позначений вміст, або натисніть **Опції** і виберіть *Деталі*, щоб відобразити детальну інформацію щодо повідомлення послуг, або виберіть *Вигалити*, щоб видалити його.

Установки скриньки послуги вхідних повідомлень

Натисніть **Меню**, виберіть *Веб*, *Установки* та *Установки скриньки послуг*.

- Виберіть *Повідомл. послуг* та *Увімкнути* (або *Вимкнути*), щоб запрограмувати телефон отримувати (або не отримувати) повідомлення послуг.
- Виберіть *Фільтр повідомлень* та *Увімкнути*, щоб запрограмувати телефон отримувати повідомлення послуг лише від авторів вмісту, ухвалених постачальником послуг. Для перегляду списку ухвалених авторів вмісту виберіть *Обрані канали*.
- Виберіть *Автосезнання*. Якщо Ви запрограмували телефон отримувати повідомлення послуг і вибрали *Увімкнути*, телефон автоматично запустить браузер з режиму очікування, коли він отримає повідомлення послуги.

Якщо Ви вибрали *Вимкнути*, то телефон запустить браузер після того, як Ви виберете **Завант.** після отримання телефоном сервісного повідомлення.

Захист браузера

Функції захисту потрібні для деяких послуг, наприклад, для банківських послуг або покупок онлайн. Для таких з'єднань Вам потрібні сертифікати захисту та, можливо, модуль захисту, який може міститися на Вашій SIM-картці. Для отримання детальнішої інформації зверніться до свого постачальника послуг.

Модуль захисту

Модуль захисту може містити сертифікати, а також приватні та публічні ключі. Модуль захисту призначений для покращення послуг захисту програм, які потребують з'єднання браузера. Він робить можливим використання цифрових підписів. Сертифікати зберігаються в модулі захисту Вашим постачальником послуг.

Натисніть **Меню** і виберіть *Веб, Установки, Установки захисту та Установки модуля захисту*. Виберіть

- *Інформація модуля захисту*, щоб показати назву модуля захисту, його поточний стан, виробника та серійний номер.
- *Запит PIN модуля*, щоб запрограмувати телефон запитувати PIN-код модуля під час використання послуг, які надаються модулем захисту. Введіть код та виберіть *Увімкнути*. Щоб вимкнути запит PIN-коду модуля, виберіть *Вимкнути*.
- *Змінити PIN модуля*, щоб змінити PIN-код модуля, якщо це дозволяється модулем захисту. Введіть поточний PIN-код модуля, а потім двічі введіть новий код.

- *Змінити PIN нiгнусу.* Виберіть PIN-код підпису, який Ви бажаєте змінити. Введіть поточний PIN-код, потім двічі введіть новий код.

Див. також “Коди доступу” на стор. 15.

Сертифікати

Існують три типи сертифікатів: сертифікати сервера, сертифікати авторизації та сертифікати користувача.

- Телефон використовує сертифікат сервера для створення з'єднання з сервером вмісту з покращеним захистом. Телефон отримує сертифікат сервера від Вашого оператора перед встановленням з'єднання, а його надійність перевіряється за допомогою сертифікатів авторизації, які зберігаються в телефоні. Сертифікати серверу не зберігаються.

Якщо передача даних між телефоном і сервером вмісту зашифрована, то під час з'єднання відображається індикатор .

Піктограма захисту не вказує на те, що передача даних між шлюзом та сервером вмісту (або місцем, де зберігається запитаний ресурс) захищена. Захист передачі даних між шлюзом та сервером вмісту забезпечується постачальником послуг.

- Сертифікати авторизації використовують деякі сервери на зразок банківських послуг та перевірки надійності інших сертифікатів. Сертифікати авторизації можна або зберігати в модулі захисту через постачальника послуг, або їх можна завантажити з мережі, якщо послуга підтримує використання сертифікатів авторизації.

- Сертифікати користувача видаються користувачам Сертифікаційною Установою. Сертифікати користувача потрібні, наприклад, для створення цифрового підпису, і вони пов'язують користувача з певним особистим ключем в модулі захисту.



Важливо: Зверніть увагу, що навіть якщо використання сертифікатів значно зменшує ризик, пов'язаний з віддаленими з'єднаннями та встановленням програмного забезпечення, для фактичного підвищення захисту їх потрібно використовувати правильно. Саме існування сертифіката не забезпечує ніякого захисту; менеджер сертифікатів повинен містити правильні, автентичні та завірені сертифікати для забезпечення можливого підвищеного захисту.

Сертифікати мають обмежений строк дії. Якщо на дисплеї відображається повідомлення про те, що строк дії сертифіката скінчився або ще не розпочався, а сертифікат має бути дійсним, перевірте правильність поточної дати та часу, встановлених на пристрої.

Перш ніж змінювати будь-які установки сертифікатів, Ви повинні впевнитися, що власнику сертифіката справді можна довіряти і що сертифікат дійсно належить вказаному власнику.

Цифровий підпис

Ви можете робити цифрові підписи своїм телефоном, якщо SIM-картка містить модуль захисту. Підпис можна відслідковувати до Вас через приватний ключ в модулі захисту та сертифікат користувача, яким користувалися для виконання цього підпису. Використання цифрового підпису може прирівнюватися до підписування свого імені на векселі, контракті або на іншому документі.

Щоб зробити цифровий підпис, виберіть посилання на сторінку, наприклад, назву книги, яку Ви бажаєте придбати, та її ціну. Відобразиться текст, який треба підписати (можливо, він містить суму і дату тощо).

Переконайтеся, що відображається заголовок *Читайте* і піктограма цифрового підпису .



Увага: Якщо піктограма цифрового підпису не з'являється, це означає, що виявлено порушення захисту і вводити будь-які особисті дані, наприклад PIN підпису, не можна.

Щоб підписати текст, спершу прочитайте весь текст, після чого можна вибрати **Підпис**.

Текст може не вміщуватися в один екран. Тому переконайтеся, що за допомогою клавіші прокрутки Ви прочитали весь текст, перш ніж його підписувати.

Виберіть сертифікат користувача, яким Ви бажаєте скористатись. Введіть PIN підпису (див. [Загальна інформація](#) на стор. 14) і натисніть **Добре**. Піктограма цифрового підпису зникне, і послуга може вивести на дисплей підтвердження Вашої покупки.

■ Послуги SIM

Окрім функцій, наявних в телефоні, Ваша SIM-картка може надавати додаткові послуги, відображені в цьому меню. Це меню з'являється лише у випадку, якщо воно підтримується Вашою SIM-карткою. Назва та зміст цього меню залежать від SIM-картки.



Інформацію про наявність, тарифи та користування SIM-послугами можна отримати в свого постачальника SIM-картки, наприклад, в оператора, постачальника послуг чи іншого постачальника.

В залежності від оператора, Ви можете запрограмувати телефон, щоб він показував повідомлення підтвердження, що надсилаються між Вашим телефоном та мережею, коли Ви користуєтесь SIM-послугами, вибравши опцію *Так* в меню *Лігт. гії SIM-послуг* меню *Установки телефону*.

Зверніть увагу: доступ до цих послуг може охоплювати надсилання повідомлень або телефонні дзвінки, за які може стягуватися додаткова платня.

■ Введення цифр



Дана функція дозволяє Вам отримати доступ до режиму введення цифр, у якому Ви можете робити дзвінки або виконувати інші завдання щодо введеного номера телефону.

Натисніть **Меню** і виберіть *Введення цифр* та введіть бажаний номер. Натисніть **Опції** та виберіть

- *Зберег.*, щоб додати даний номер до Ваших контактів.
- *Перемістити курсор*, щоб змінити на режим курсору.
- *Додат. до контакту*, щоб додати номер до контакту, який вже збережений у Вашій телефонній книзі.
- *Надіслати повідом.*, щоб створити повідомлення та надіслати його за даним номером.
- *Дзвонити*, щоб зателефонувати за цим номером.

6. З'єднання з ПК

Можна надсилати та отримувати електронні поштові повідомлення та мати доступ в Інтернет, коли Ваш телефон з'єднано із сумісним ПК через з'єднання ІФЧ або через бездротове з'єднання Bluetooth. Телефон можна використовувати разом із багатьма програмами з'єднання з ПК та передачі даних. За допомогою програмного забезпечення PC Suite Ви можете, наприклад, синхронізувати контакти, календарні нотатки, нотатки справ і звичайні нотатки між своїм телефоном і сумісним ПК або віддаленим сервером Інтернет (послуга мережі).

Подальшу інформацію про файли, які можна завантажувати, наприклад, PC Suite, можна знайти в зоні підтримки на веб-сайті Nokia за адресою www.nokia.com/support.

■ PC Suite

PC Suite містить наступні програми (у алфавітній послідовності):

- **HTML Help (Довідка HTML)** – для підтримки використання програми.
- **Nokia Connection Manager (Менеджер з'єднання Nokia)**, вибрати тип з'єднання між ПК та телефоном.
- **Nokia Contacts Editor (Редактор контактів Nokia)**, щоб редагувати контакти у Вашому телефоні.

- **Nokia Content Copier (Копіювач вмісту Nokia)**, щоб зберігати резервні копії особистих даних та відновлювати їх у телефоні та на сумісному ПК. Дана програма також підтримує перенесення вмісту на інший сумісний телефон Nokia.
- **Nokia Image Converter (Графічний конвертер Nokia)**, щоб створювати зображення у форматах, які підтримуються та використовуються для мультимедійних повідомлень або шпалер, а також для перенесення цих зображень на Ваш телефон.
- **Nokia Modem Options (Опції модему Nokia)** містить установки для з'єднань HSCSD та GPRS.
- **Nokia Multimedia Player (Мультимедійний плеєр Nokia)**, щоб відтворювати звуки, зображення, відеокліпи та мультимедійні повідомлення на ПК. Мультимедійний плеєр дозволяє переглядати мультимедійні вміст, отриманий Вашим телефоном або через електронну пошту.
- **Nokia PC Sync (Синхронізація з ПК Nokia)**, щоб синхронізувати контакти, календар та списки справ між Вашим телефоном та сумісним ПК.
- **Nokia Phone Browser (Телефонний браузер Nokia)**, щоб переглядати вміст папки "Галерея" Вашого телефону на сумісному ПК. Ви можете переглядати зображення та аудіо файли, а також змінювати файли в пам'яті телефону та пересилати їх між Вашим телефоном та ПК.
- **Nokia Sound Converter (Звуковий конвертер Nokia)**, щоб оптимізувати поліфонічні тони дзвінків у формати, сумісні з Вашим телефоном, а також для їх перенесення на Ваш телефон.

- **Nokia Text Editor (Текстовий редактор Nokia)**, щоб надсилати текстові повідомлення.

Захист авторських прав може запобігти копіюванню, зміні, передачі або пересиланню деяких зображень, тонів дзвінка та іншого вмісту.

(E)GPRS, HSCSD та CSD

З Вашим телефоном можна використовувати послуги передачі даних (E)GPRS (Покращена GPRS), GPRS (Технологія пакетної радіопередачі даних), HSCSD (технологія високошвидкісної передачі даних з комутацією каналів) та CSD (Передача даних з комутацією каналів, *Дані GSM*).

Щоб отримати інформацію стосовно наявності та передплати послуг передачі даних, зв'яжіться із своїм оператором мережі або постачальником послуг.

Зверніть увагу, що використання послуг HSCSD виснажує акумулятор телефону швидше, ніж звичайні голосові дзвінки або дзвінки даних. На час передачі даних радимо з'єднати телефон із зарядним пристроєм.

Див. "Установки модему (E)GPRS" на стор. 91.

■ Користування програмами передачі даних

Інформацію стосовно користування програмою передачі даних наведено в документації, що постачається разом із програмою.

Не рекомендується робити або відповідати на телефонні дзвінки під час з'єднання з ПК, оскільки це може перервати операцію.

Щоб досягти максимальної якості передачі даних, розташуйте телефон на нерухомій поверхні, клавіатурою донизу. Під час дзвінка даних не пересувайте телефон, тримаючи його у руці.

7. Інформація про акумулятор

■ Заряджання та розряджання

Ваш пристрій живиться від акумулятора, що перезаряджається. Повні робочі характеристики нового акумулятора досягаються лише після двох-трьох повних циклів заряджання і розряджання. Акумулятор можна заряджати та розряджати сотні разів, але при цьому він поступово зношується. Якщо тривалість роботи акумулятора в режимах розмови та очікування стала помітно меншою, ніж зазвичай, придбайте новий акумулятор. Зверніться до авторизованого сервісного центру технічного обслуговування для заміни акумулятора. Не робіть спроб зробити це самостійно. Використовуйте лише ухвалені акумулятори Nokia і заряджайте свій акумулятор лише за допомогою ухвалених зарядних пристроїв Nokia, призначених для цього виробу.

Кілька практичних правил для оптимізації роботи додаткового обладнання

- Заряджайте Ваш акумулятор лише використовуючи ухвалені Nokia зарядні пристрої, призначені для цього виробу.
- Коли зарядний пристрій не використовується, вимкніть його з електричної розетки та від'єднайте від цього виробу. Не залишайте акумулятор приєднаним до зарядного пристрою. Надлишкове заряджання може скоротити термін його служби. Якщо повністю заряджений акумулятор не використовувати, він з часом розрядиться. Екстремальні температури знижують здатність акумулятора заряджатись.
- Користуйтеся акумулятором лише за прямим призначенням. Ніколи не користуйтеся пошкодженими акумуляторами або зарядними пристроями.

- Оберігайте акумулятори від короткого замикання. Випадкове коротке замикання можливе у випадках, коли якийсь металевий предмет на зразок монети, скріпки або ручки з'єднає безпосередньо позитивний (+) та негативний (-) полюси акумулятора. (На акумуляторі вони виглядають як металеві смужки.) Це може статися у випадках, коли запасний акумулятор знаходиться в кишені або сумочці. Коротке замикання полюсів може викликати пошкодження акумулятора або об'єкта, що з'єднав контакти.
- В разі тривалого знаходження в умовах високої або низької температури (наприклад, влітку в закритому автомобілі або в холодну зиму) місткість та термін служби акумулятора знижуються. Завжди намагайтеся тримати акумулятор при температурі від 15°C до 25°C (від 59°F до 77°F). Пристрій з дуже нагрітим чи дуже охолодженим акумулятором може тимчасово не працювати, навіть якщо акумулятор повністю заряджений. Робота акумулятора особливо обмежується при температурах значно нижче 0°C.
- Не кидайте акумулятори в вогонь, оскільки вони можуть вибухнути. При пошкодженні акумулятори також можуть вибухнути. Позбавляйтесь від акумуляторів згідно з місцевими нормативними положеннями. Якщо це можливо, здайте, будь ласка, акумулятори на повторну переробку. Не викидайте акумулятори як побутове сміття.

ДОГЛЯД ТА ТЕХНІЧНЕ ОБСЛУГОВУВАННЯ

Ваш пристрій є результатом спільної діяльності розробників та виконавців вищої кваліфікації і потребує обережного поводження. Наведені нижче рекомендації допоможуть Вам дотримуватись всіх вимог гарантійного обслуговування.

- Тримайте пристрій сухим. Атмосферні опади, волога та будь-які рідини містять мінерали, які призводять до корозії електронних схем.
- Не використовуйте та не зберігайте пристрій у запилених чи брудних місцях. Його рухомі частини та електронні компоненти можуть пошкодитися.
- Не зберігайте пристрій у жарких місцях. Високі температури можуть скоротити термін служби електронних пристроїв, викликати пошкодження акумулятора та деформацію або розплавлення деяких пластмас.
- Не зберігайте пристрій у холодних місцях. Коли пристрій нагрівається до своєї нормальної температури, всередині пристрою може з'явитися волога, яка може пошкодити електронні схеми.
- Не намагайтеся відкрити пристрій способами, не описаними у цьому посібнику.
- Не кидайте, не вдаряйте та не трусіть пристрій. Грубе поводження може призвести до поломки внутрішніх електронних плат і точної механіки.
- Не використовуйте для очистки пристрою їдкі хімікати, сильні миючі засоби та розчини.
- Не фарбуйте пристрій. Фарба може засмітити рухомі частини та порушити їх належне функціонування.
- Використовуйте зарядні пристрої у приміщенні.

- Для чищення будь-яких лінз (наприклад, об'єктива камери, сенсора відстані і сенсора освітлення) користуйтеся чистою сухою тканиною.
- Користуйтеся лише запасною антеною, що входить до комплекту поставки або ухвалена. Неухвалені антени, модифікації або додатки можуть пошкодити пристрій і можуть порушити нормативні положення щодо використання радіопристроїв.

Всі наведені вище рекомендації однаково стосуються Вашого пристрою, акумулятора, зарядного пристрою та будь-якого додатка. Якщо будь-який пристрій не працює належним чином, віднесіть його до найближчого сервісного центру для технічного обслуговування.

ДОДАТКОВА ІНФОРМАЦІЯ ЩОДО БЕЗПЕКИ

До складу Вашого пристрою та його додатків можуть входити компоненти малого розміру. Тримайте їх у місцях, недоступних для маленьких дітей.

■ Безпека на автомобільних шляхах

Не користуйтеся телефоном, що потрібно тримати в руці, за кермом. Телефон треба завжди фіксувати в утримувачі. Не треба класти його на місце для пасажирів або в таке місце, звідки він може впасти та пошкодитися в разі аварії або раптової зупинки. Пам'ятайте, що безпека дорожнього руху завжди найважливіша!

■ Робоче середовище

Не забувайте про необхідність дотримання будь-яких спеціальних нормативних положень, що діють в тій чи іншій місцевості, і обов'язково вимикайте свій пристрій там, де його використання заборонено або може викликати перешкоди чи бути небезпечним. Користуйтеся пристроєм лише у нормальних робочих положеннях. Щоб дотримуватися відповідності директивам щодо випромінюванням радіочастот, використовуйте лише додатки, ухвалені компанією Nokia для використання з цим пристроєм. Коли пристрій увімкнено і він носить на тілі, завжди використовуйте ухвалений фіксатор чи чохол.

Складові пристрою намагнічені. Металеві матеріали можуть притягуватись до пристрою, а особи, що носять слуховий апарат, повинні тримати пристрій біля вуха, на якому немає слухового апарата. Завжди закріплюйте пристрій у фіксаторі,

оскільки металеві матеріали можуть притягуватись динаміком. Не розташовуйте кредитні картки або інші магнітні носії поруч із пристроєм, оскільки це може призвести до видалення інформації, що зберігається на них.

■ Медичне обладнання

Робота будь-якого обладнання, що передає радіосигнали, зокрема бездротових телефонів, може перешкоджати нормальному функціонуванню медичного обладнання, що не має належного захисту. З питань належного захисту медичного обладнання від зовнішнього радіочастотного випромінювання та з інших питань, пов'язаних з цим, необхідно проконсультуватися з медичними працівниками або виробниками відповідного обладнання. Вимикайте свій пристрій в медичних закладах, де цього вимагають відповідні оголошення. У лікарнях та медичних закладах може використовуватися обладнання, чутливе до зовнішнього радіочастотного випромінювання.

Кардіостимулятори

Відповідно до рекомендацій виробників кардіостимуляторів, для уникнення перешкод в роботі кардіостимуляторів мінімальна відстань між бездротовим телефоном та кардіостимулятором має становити 15,3 см (6 дюймів). Ці рекомендації узгоджені з результатами незалежних досліджень та рекомендаціями Інституту досліджень бездротових технологій. Особам з кардіостимуляторами:

- потрібно завжди тримати пристрій на відстані понад 15,3 см (6 дюймів) від кардіостимулятора, коли пристрій увімкнено;
- не можна носити пристрій у нагрудній кишені; і
- потрібно тримати пристрій біля вуха, більш віддаленого від кардіостимулятора, щоб максимально зменшити можливість виникнення перешкод.

Якщо з'явилася найменша підозра на перешкоди, негайно вимкніть пристрій.

Слухові апарати

Деякі цифрові бездротові пристрої можуть створювати перешкоди окремим слуховим апаратам. Якщо такі перешкоди виникають, зверніться до свого постачальника послуг.

■ Автомобілі

Радіочастотні сигнали можуть шкідливо діяти на неправильно встановлені електронні системи або на електронні системи, що не мають належного захисту, в автомобілях (наприклад, електронні системи впрыскування палива, електронні протиковзні (протиблокувальні) гальмівні системи, електронні системи регулювання швидкості, системи роботи повітряної подушки). Для отримання детальнішої інформації зверніться до виробника Вашого автомобіля чи будь-якого встановленого в ньому обладнання або до представника виробника.

Встановлення пристрою в автомобілі та його технічне обслуговування повинні проводити тільки кваліфіковані спеціалісти. Порушення правил встановлення або технічного обслуговування може призвести до виникнення небезпеки або скасування будь-якої гарантії на пристрій. Регулярно перевіряйте правильність встановлення та функціонування усього обладнання бездротового пристрою у Вашому автомобілі. Не зберігайте та не переносьте вогнебезпечні рідини, гази або вибухові речовини у тих самих відділеннях, що і пристрій, його частини та додатки. Власникам автомобілів, обладнаних повітряною подушкою, необхідно пам'ятати про те, що повітряні подушки відкриваються з дуже великою силою. Не розміщуйте будь-які об'єкти, в тому числі встановлюване та переносне бездротове обладнання, над повітряною подушкою або в зоні її відкриття. В разі неправильного встановлення бездротового обладнання в автомобілі відкриття повітряної подушки може призвести до серйозних травм.

Користування пристроєм під час польоту повітряним транспортом заборонене. Вимкніть свій пристрій перед посадкою на літак. Користування бездротовими пристроями зв'язку на борту літака може бути небезпечним для роботи літака, може порушувати функціонування радіотелефонної мережі та суперечити закону.

■ Потенційно вибухонебезпечні середовища

Вимкніть свій пристрій, якщо Ви знаходитесь в будь-якому потенційно вибухонебезпечному середовищі, та виконуйте всі пов'язані з цим інструкції та вказівки. До потенційно вибухонебезпечних середовищ відносяться місця, в яких зазвичай рекомендується вимикати двигун автомобіля. Іскри в таких місцях можуть призвести до вибуху або пожежі, а в результаті – до ушкоджень і навіть смерті. Вимикайте пристрій, коли знаходитесь біля пунктів заправки паливом, наприклад, поблизу газових насосів на станціях технічного обслуговування. Дотримуйтесь обмежень щодо використання радіообладнання на складах палива, об'єктах зберігання та розповсюдження палива, на хімічних підприємствах або в місцях виконання вибухових робіт. Потенційно вибухонебезпечні середовища досить часто, але не завжди чітко позначені. Прикладами таких середовищ є приміщення під палубою човнів, місця збереження та транспортування хімікатів, автомобілі на стиснутому нафтовому газі (на зразок пропану або бутану), а також місця, повітря в яких забруднене хімікатами або дрібними частинками на зразок піску, пилу або металевого порошку.

■ Виклик служби екстреної допомоги



Важливо:

Бездротові телефони, в тому числі цей пристрій, працюють завдяки використанню радіосигналів, бездротових мереж, наземних ліній зв'язку і запрограмованих користувачем функцій. Через це неможливо гарантувати зв'язок у будь-якому середовищі. Ніколи повністю не покладайтеся на будь-який засіб бездротового зв'язку у випадку особливо важливих дзвінків (наприклад, виклик швидкої допомоги).

Для виклику екстреної служби:

1. Якщо телефон не увімкнено, увімкніть його. Перевірте наявність сигналу належної потужності.

Деякі мережі можуть вимагати, щоб дійсна SIM-картка була вставлена належним чином до телефону.

2. Натисніть клавішу **Закінчити** стільки разів, скільки потрібно (наприклад, щоб завершити дзвінок, вийти з меню тощо), щоб очистити дисплей і підготувати телефон до дзвінка.

Якщо клавіатуру заблоковано, по-перше розблокуйте її, натиснувши середню клавішу вибору та клавішу **Дзвінок** впродовж 1,5 секунди.



Увага: Зауважте, що дзвінки за телефонами служби екстреної допомоги, які запрограмовані на Вашому телефоні, також можна зробити при заблокованій клавіатурі в залежності від місцезнаходження та оператора мережі. Натисніть клавішу **Дзвінок** впродовж 1,5 секунди. Потім натисніть **Так** та клавішу **Дзвінок** впродовж 4 секунд, щоб спробувати зателефонувати за номером служби екстреної допомоги.

3. Натисніть і утримуйте середню клавішу вибору і виберіть цифри номера екстреної служби Вашого поточного місцезнаходження (наприклад, 112, 911 або інший офіційний номер екстреної служби) одну за одною із ряду символів. В різних місцевостях екстрені номери відрізняються.
4. Натисніть клавішу **Дзвінок**.

Якщо використовуються певні функції, потрібно спершу вимкнути їх, перш ніж Ви зможете зробити екстрений дзвінок. Якщо пристрій перебуває в автономному режимі або в режимі польоту, Вам потрібно змінити режим для активації функцій телефону, перш ніж Ви зможете зробити екстрений дзвінок. Детальнішу інформацію можна отримати в цьому посібнику або у постачальника послуг.

Коли Ви робите екстрений дзвінок, вкажіть всю необхідну інформацію якомога точніше. Ваш бездротовий пристрій може виявитися єдиним засобом зв'язку у місці виникнення надзвичайної ситуації. Не завершуйте дзвінок, поки Вам не дозволять це зробити.

■ Інформація щодо сертифікації коефіцієнта питомого поглинання (SAR)

ЦЕЙ ПРИСТРІЙ ВІДПОВІДАЄ МІЖНАРОДНИМ ВИМОГАМ ЩОДО РІВНЯ РАДІОЧАСТОТНОГО ВИПРОМІНЮВАННЯ.

Ваш мобільний пристрій випромінює та приймає радіохвилі. Він розроблений таким чином, щоб випромінювання не перевищувало ліміти, рекомендовані міжнародними вимогами до радіохвиль (Міжнародної комісії з захисту від неіонізуючої радіації).

Ці ліміти є частиною всеохоплюючих вимог та визначають дозволені рівні радіочастотного випромінювання для населення. Ці вимоги були розроблені незалежними науковими організаціями шляхом періодичних та ретельних оцінок наукових досліджень. Ці вказівки мають значний запас надійності, що має на меті забезпечити безпеку всіх осіб, незалежно від віку або стану здоров'я.

Стандарт випромінювання для мобільних пристроїв має одиницю вимірювання, що називається коефіцієнт питомого поглинання (SAR). Ліміт коефіцієнта питомого поглинання в міжнародних вимогах становить 2,0 Вт/кг*. Тестування коефіцієнта питомого поглинання проводяться в стандартних робочих положеннях, коли пристрій випромінює найвищий сертифікований рівень енергії в усіх діапазонах частот, що підлягають тестуванню. Хоча коефіцієнт питомого поглинання визначається на найвищому сертифікованому рівні потужності, фактичний коефіцієнт питомого поглинання пристрою під час роботи може бути набагато нижчим за максимальне значення. Це викликано тим, що пристрій розроблений для роботи на кількох рівнях потужності, щоб користуватися мінімальною енергією для підтримання зв'язку з мережею. Взагалі чим ближче Ви знаходитесь до центральної станції, тим нижча вихідна потужність пристрою.

Найвище значення коефіцієнта питомого поглинання для цього пристрою під час тестування на користування біля вуха становить 0,83 Вт/кг.

Цей пристрій відповідає вимогам щодо радіочастот при використанні в нормальному робочому положенні біля вуха або при розміщенні на відстані принаймні 1,5 см від тіла. Коли для роботи телефону під час носіння на тілі використовується чохол, затискач або утримувач, він не повинен містити металевих частин, а виріб повинен розміщуватися на відстані принаймні 1,5 см від Вашого тіла.

Щоб пристрій міг передавати файли даних або повідомлення, йому потрібне якісне з'єднання з мережею. У деяких випадках передача файлів даних може бути відкладена до моменту, поки таке з'єднання не стане доступним. Поки триватиме передача, забезпечте виконання наведених вище інструкцій щодо відстані віддалення.

* Ліміт коефіцієнта питомого поглинання для мобільних пристроїв, якими користується широка громадськість, становить 2,0 Ватт/кілограм (Вт/кг), розподілених на десять грам тканини організму. Ці вимоги мають значний запас надійності, що надає додаткового захисту для громадськості та покриває будь-які розбіжності у вимірюванні. Значення коефіцієнта питомого поглинання можуть відрізнятися в залежності від національних вимог щодо вимірювання та від діапазону частот мережі. Для отримання інформації про коефіцієнти питомого поглинання в інших регіонах дивіться інформацію про виріб за адресою www.nokia.com.