

# Посібник користувача

---



9310549  
Видання 1

## ДЕКЛАРАЦІЯ ВІДПОВІДНОСТІ

Компанія NOKIA CORPORATION заявляє про свою виключну відповідальність, що продукт NMM-3 відповідає вимогам наступної Директиви Ради Європи: 1999/5/EC.

Сертифікат відповідності знаходиться на сайті

[http://www.nokia.com/phones/declaration\\_of\\_conformity/](http://www.nokia.com/phones/declaration_of_conformity/).

# CE 168

Copyright © 2003 Nokia. Всі права захищені.

Відтворення, передача, розповсюдження чи зберігання у будь-якому вигляді даного документу чи будь-якої його частини без попереднього дозволу компанії Nokia заборонені.

Nokia, Nokia Connecting People, Xpress-on та Pop-Port є торговими марками або зареєстрованими торговими марками Nokia Corporation. Назви інших продуктів чи компаній, вказані тут, можуть бути товарними знаками чи назвами виробів відповідних власників.

"Nokia tune" є товарним знаком Nokia Corporation.

Bluetooth is a registered trademark of Bluetooth SIG, Inc.

US Patent No 5818437 and other pending patents. T9 text input software Copyright (C) 1997-2003. Tegic Communications, Inc. All rights reserved.



Includes RSA BSAFE cryptographic or security protocol software from RSA Security.



Java is a trademark of Sun Microsystems, Inc.

ВИКОРИСТАННЯ ЦЬОГО ВИРОБУ У БУДЬ-ЯКИЙ СПОСІБ, СУМІСНИЙ З ВІДЕОСТАНДАРТОМ MPEG-4, ЗАБОРОНЕНО, ЗА ВИНЯТКОМ СПОСОБІВ ВИКОРИСТАННЯ, БЕЗПОСЕРЕДНЬО ПОВ'ЯЗАНИХ З (А) ДАНИМИ ТА ІНФОРМАЦІЄЮ, (І) СТВОРЕНИМИ І ОТРИМАНИМИ БЕЗКОШТОВНО ВІД СПОЖИВАЧА, НЕ ПОВ'ЯЗАНОГО З ДІЛОВОМ ПІДПРИЄМСТВОМ І (ІІ) ПРИЗНАЧЕНИМИ ЛИШЕ ДЛЯ ОСОБИСТОГО ВИКОРИСТАННЯ; ТА (В) ІНШИМИ СПОСОБАМИ ВИКОРИСТАННЯ, СПЕЦІАЛЬНО ТА ОКРЕМО ЛІЦЕНЗОВАНИМИ КОМПАНІЄЮ MPEG LA, L.L.C.

USE OF THIS PRODUCT IN ANY MANNER THAT COMPLIES WITH THE MPEG-4 VISUAL STANDARD IS PROHIBITED, EXCEPT FOR USE DIRECTLY RELATED TO (A) DATA OR INFORMATION (i) GENERATED BY AND OBTAINED WITHOUT CHARGE FROM A CONSUMER NOT THEREBY ENGAGED IN A BUSINESS ENTERPRISE, AND (ii) FOR PERSONAL USE ONLY; AND (B) OTHER USES SPECIFICALLY AND SEPARATELY LICENSED BY MPEG LA, L.L.C.

Nokia притримується політики неперервного розвитку. Nokia зберігає за собою право вносити будь-які зміни та покращення в будь-який продукт, що описаний в цьому документі, без попереднього повідомлення.

Компанія Nokia не несе відповідальності за втрату даних чи прибутку, а також за будь-які спеціальні, випадкові, наступні чи побічні збитки, чим би вони не були викликані.

Зміст цього документу надається "як є". Окрім вимог діючого законодавства, ніякі інші гарантії, як явні, так і ті, що припускаються, включаючи (але не обмежуючись) неявними гарантіями комерційної цінності та придатності для визначеної мети, не торкаються точності, надійності чи змісту цього документу. Компанія Nokia зберігає за собою право перегляду цього документу чи скасування його дії у будь-який час, без попереднього повідомлення.

Доступність окремих виробів може залежати від регіону. Будь-ласка, зверніться до найближчого дилера компанії Nokia. Будь-ласка, ліквідуйте акумулятори належним чином.

# Зміст

---

<b>ЗАРАДИ ВЛАСНОЇ БЕЗПЕКИ</b> .....	<b>11</b>
<b>Загальна інформація</b> .....	<b>15</b>
Наліпки в комплекті поставки .....	15
Коди доступу .....	15
Завантаження вмісту та програм .....	17
<b>Nokia 7600 з графічними функціями – Огляд</b> .....	<b>18</b>
Камера та мультимедійні повідомлення .....	18
Музичний плеер .....	18
Програмне забезпечення Nokia PC Suite та Nokia Audio Manager .....	19
Спільна пам'ять .....	19
Підтримка мереж стандартів GSM та UMTS .....	20
GPRS для швидкої передачі даних .....	21
<b>1. Ваш телефон</b> .....	<b>22</b>
Клавіші та з'єднувачі .....	22
Передні клавіші та динамік .....	22
Верхні клавіші .....	23
Бокові клавіші та інфрачервоний порт .....	24
З'єднувачі на нижній частині телефону .....	24
Три клавіші вибору .....	24
Режим очікування та позначки дисплея .....	25
Приєднання наручного ремінця .....	26
Використання навушників Nokia HS-3 .....	27



<b>2. Початок роботи.....</b>	<b>28</b>
Встановлення SIM-картки та акумулятора.....	28
Встановлення .....	28
Як заряджати акумулятор .....	30
Як увімкнути та вимкнути телефон .....	31
Заміна рукавів Xpress-on .....	32
Користування камерою.....	34
<b>3. Основні функції.....</b>	<b>37</b>
Як зателефонувати.....	37
Як відповісти на вхідний дзвінок або відхилити його .....	39
Функції, наявні під час дзвінка.....	40
Як користуватися динаміком .....	41
Як користуватися голосовою клавішею .....	42
Блокування клавіатури.....	43
Як вводити текст .....	44
Інтелектуальне введення тексту .....	44
Увімкнення та вимкнення методу інтелектуального введення тексту .....	44
Як користуватися методом інтелектуального введення тексту.....	44
Введення складних слів .....	46
Як користуватися методом традиційного введення тексту .....	46
Загальні інструкції із введення тексту.....	47
<b>4. Як користуватися меню .....</b>	<b>48</b>
Як увійти в функцію меню.....	48
Список функцій меню .....	50
<b>5. Функції меню.....</b>	<b>58</b>
Повідомлення (Меню 1).....	58
Текстові та графічні повідомлення (SMS).....	58



Як створити та надіслати текстове або графічне повідомлення .....	59
Як прочитати та відповісти на текстове або графічне повідомлення .....	61
Папки для текстових та графічних повідомлень .....	63
Мультимедійні повідомлення (MMS) .....	64
Як написати та надіслати мультимедійне повідомлення .....	65
Як прочитати та відповісти на мультимедійне повідомлення .....	68
Папки для мультимедійних повідомлень .....	71
Електронні повідомлення .....	71
Як написати та надіслати електронне повідомлення .....	72
Як з'єднатися із сервером електронної пошти та завантажити нові повідомлення .....	73
Папки для електронних повідомлень .....	74
Введення установок електронної пошти власноруч .....	76
Загальні установки для функції електронної пошти .....	78
Як видалити повідомлення .....	79
Чат .....	79
Голосові повідомлення .....	80
Інформаційні повідомлення .....	81
Устан. повідомл. ....	82
Установки текстових повідомлень .....	82
Установки для мультимедійних повідомлень .....	84
Інші установки .....	85
Сервісні команди .....	85
Списки розсилки .....	86
Архів дзвінків (Меню 2) .....	87
Пропущені, отримані та набрані дзвінки .....	87
Таймери та лічильники дзвінків .....	88
Контакти (Меню 3) .....	89
Інші способи отримання доступу до функцій у цьому меню .....	90



Як вибрати установки для контактів .....	90
Як зберегти імена і телефонні номери .....	91
Як додати зображення до збереженого імені або номера .....	92
Як замінити зображення, прикріплене до збереженого імені .....	93
Як шукати ім'я в контактах .....	93
Як видалити контакти .....	94
Як редагувати ім'я, номер або текстовий фрагмент .....	94
Як скопіювати контакти .....	95
Голосовий набір .....	95
Запис голосової позначки .....	96
Як зателефонувати за допомогою голосової позначки .....	96
Як прослухати, змінити або видалити голосову позначку .....	96
Інші функції, пов'язані зі списком "Контакти" .....	96
Швидкий набір .....	97
Візитні картки .....	98
Режими (Меню 4) .....	98
Установки (Меню 5) .....	99
Персональні закладки .....	100
Параметри часу та дати .....	100
Установки дзвінків .....	101
Установки телефону .....	103
Установки дисплея .....	106
Установки тону .....	108
Як додати нові тони до Вашого телефону .....	110
Установки додатка .....	110
Індикатори додатка в режимі очікування .....	111
Установки захисту .....	111
Як відновити заводські установки .....	114
Камера (Меню 6) .....	114



Як зробити фотознімок або записати відеокліп.....	114
Як редагувати установки камери .....	115
Медіа-плеєр (Меню 7).....	116
Потоковий вміст .....	117
Музика (Меню 8).....	118
Як програвати музичні треки, завантажені на телефон .....	118
Установки музичного плеєра.....	119
Галерея (Меню 9).....	120
Права користування.....	124
Організатор (Меню 10).....	125
Будильник.....	125
Календар .....	126
Як користуватися різними вікнами календаря.....	127
Як написати календарну нотатку.....	129
Коли телефон сповіщає звуковим сигналом про нотатку.....	130
Список справ.....	130
Гаманець .....	131
Як зберегти та змінити інформацію персональної картки.....	132
Особисті нотатки.....	132
Установки гаманця.....	133
Ігри (Меню 11).....	133
Програми (Меню 12).....	134
Додатки (Меню 13).....	137
Калькулятор.....	137
Як конвертувати валюту.....	138
Звукові команди .....	139
Як додати звукову команду до функції меню.....	139
Як користуватися звуковими командами.....	139
Як прослухати, змінити або видалити звукову команду .....	139





Таймер зворотнього відліку .....	140
Секундомір.....	140
Як замірювати проміжний час та час кола.....	141
Зв'язок (Меню 14).....	142
Бездротова технологія Bluetooth .....	142
Загальна інформація .....	142
Як настроїти з'єднання Bluetooth .....	143
Як деактивувати функцію Bluetooth.....	144
Як подивитися "спаровані пристрої".....	144
Установки Bluetooth .....	145
Інфрачервоне .....	145
GPRS .....	147
Індикатори GPRS .....	147
Як вибрати режим з'єднання GPRS .....	147
Установки модему GPRS .....	148
Послуги (Меню 15).....	149
Основна інформація про доступ та використання послуг браузера .....	149
Програмування телефону для послуги браузера .....	150
Як зберегти установки послуги, отримані як повідомлення.....	150
Як ввести установки послуг власноруч.....	151
Установки перегляду.....	152
Установки Cookie .....	152
Як встановити з'єднання з послугою браузера .....	153
Перегляд сторінок сервера.....	154
Користування клавішами телефону під час перегляду сторінок .....	154
Як завершити з'єднання браузера .....	155
Закладки.....	156
Як отримати закладку .....	157
Скринька послуг .....	157



Установки для скриньки послуг.....	158
Очищення тимчасової пам'яті.....	158
Функції захисту для з'єднань браузера.....	158
Модуль захисту.....	158
Сертифікати.....	159
Вибране (Меню 16).....	161
Послуги SIM (Меню 17).....	162
<b>6. З'єднання з ПК.....</b>	<b>163</b>
USB-порт для швидких локальних з'єднань.....	163
Користування телефоном як модемом.....	164
<b>7. Інформація про акумулятор.....</b>	<b>165</b>
Зарядження та ліквідація.....	165
<b>ДОГЛЯД ТА ТЕХНІЧНЕ ОБСЛУГОВУВАННЯ.....</b>	<b>167</b>
<b>ВАЖЛИВА ІНФОРМАЦІЯ ЩОДО БЕЗПЕКИ.....</b>	<b>169</b>



# ЗАРАДИ ВЛАСНОЇ БЕЗПЕКИ

---

Прочитайте ці прості вказівки. Порушення цих правил може наразити Вас на небезпеку або суперечити закону. Більш детальна інформація наведена в цьому посібнику.



Не вмикайте телефон в місцях, де його використання заборонено або де він може спричинити небезпеку або перешкоди.



## **БЕЗПЕКА НА ДОРОЗІ – НАЙГОЛОВНІШЕ**

Не користуйтеся телефонами, які потрібно тримати в руці, під час керування транспортним засобом.



## **ПЕРЕШКОДИ**

На роботу всіх бездротових телефонів можуть впливати перешкоди.



## **ВИМИКАЙТЕ СВІЙ ТЕЛЕФОН В ЛІКАРНЯХ**

Дотримуйтеся всіх правил та нормативних положень. Вимикайте телефон, коли знаходитесь поруч із медичним устаткуванням.



## **ВИМИКАЙТЕ СВІЙ ТЕЛЕФОН В ЛІТАКАХ**

Бездротові прилади можуть спричинити перешкоди в літаку.



## **ВИМИКАЙТЕ СВІЙ ТЕЛЕФОН НА АЗС**

Не користуйтеся телефоном на АЗС. Не користуйтеся ним, коли знаходитесь біля палива або хімікатів.



## **ВИМИКАЙТЕ СВІЙ ТЕЛЕФОН В ЗОНІ ВИБУХОВИХ РОБІТ**

Не користуйтеся телефоном під час вибухових робіт. Дотримуйтеся всіх обмежень, правил та нормативів.





#### **КОРИСТУЙТЕСЬ ТЕЛЕФОНОМ РОЗВАЖЛИВО**

Користуйтеся телефоном лише у нормальному положенні. Не торкайтеся антени без нагальної потреби.



#### **КВАЛІФІКОВАНЕ ОБСЛУГОВУВАННЯ**

Лише кваліфікований персонал має право лагодити телефон або замінювати його складові.



#### **АКСЕСУАРИ ТА АКУМУЛЯТОРИ**

Користуйтеся лише ухваленими аксесуарами та акумуляторами. Не з'єднуйте несумісні вироби з телефоном.



#### **ПРИЄДНАННЯ ДО ІНШИХ ПРИЛАДІВ**

Для приєднання телефону до будь-якого іншого приладу, прочитайте його посібник користувача, щоб ознайомитись з детальною інформацією з питань безпеки. Не з'єднуйте несумісні вироби з телефоном.



#### **ЗАПАСНІ КОПІЇ**

Завжди робіть резервні копії всіх важливих даних.





#### **ВОДОНЕПРОНИКНІСТЬ**

Ваш телефон не є водонепроникним. Тримайте його сухим.





#### **ДЗВІНКИ**

Переконайтесь, що телефон увімкнено і що він працює. Введіть номер телефону разом із кодом міста, потім натисніть . Щоб завершити дзвінок, натисніть . Щоб відповісти на дзвінок, натисніть .





### ЕКСТРЕНІ ДЗВІНКИ

Переконайтесь, що телефон увімкнено і що він працює. Натисніть  стільки разів, скільки потрібно (наприклад, щоб завершити дзвінок, вийти з меню тощо), щоб очистити дисплей. Введіть екстрений номер телефону, потім натисніть  Скажіть, де Ви знаходитесь. Не завершуйте дзвінок, поки Вам не скажуть цього зробити.

Використовуючи функції цього пристрою, дотримуйтесь усіх законів та шануйте конфіденційність та законні права інших.

## ■ Послуги мережі

Бездротовий телефон, описаний у цьому посібнику, ухвалений для використання в мережах стандартів EGSM 900, GSM 1800 та UMTS.

Функція роботи у двох режимах (підтримується обома мережами стандартів GSM/EGSM та UMTS) залежить від мережі. Інформацію про можливість передплати та користування цією послугою можна отримати в свого оператора мережі.

Цей бездротовий телефон підтримує послугу (E)GPRS терміналу 3GPP GSM версії 99, а також розроблений для підтримки мереж GPRS версії 97. Однак належне функціонування в мережах GPRS версії 97 не гарантується. Детальнішу інформацію можна отримати у свого постачальника послуг або місцевого дилера Nokia.

Цей телефон підтримує протоколи WAP 2.0 (HTTP та SSL), що використовують протоколи TCP/IP. Деякі функції цього телефону, наприклад MMS, браузеринг, електронна пошта та завантаження вмісту через браузер або через MMS, повинні підтримуватися мережею.

Деякі функції в цьому посібнику названі "Послуги мережі". Це особливі послуги, які треба замовити в свого оператора послуг бездротового зв'язку. Перш ніж Ви зможете



скористатись будь-якою з цих послуг мережі, Вам потрібно передплатити її (їх) в оператора і отримати інструкції, як ними користуватися.



**Увага:** Не кожна мережа підтримує всі символи, що залежать від мови, та/або послуги.

## ■ Про аксесуари

Перевірте номер моделі зарядного пристрою, перш ніж користуватись ним. Цей прилад розроблений таким чином, щоб отримувати живлення від ACP-12, LCH-9 та LCH-12.



**Попередження:** Необхідно користуватися лише такими акумуляторами, зарядними пристроями та аксесуарами, підключення яких до певної моделі телефону санкціоновано його виробником. Користування іншими приладами призводить до втрати гарантій та дозволів, які стосуються цього телефону, і може мати небезпечні наслідки.

З питань придбання ухвалених аксесуарів необхідно консультуватися зі своїм постачальником.

Щоб від'єднати шнур живлення аксесуару, необхідно потягнути за штепсель, а не за шнур.



# Загальна інформація

---

## ■ Наліпки в комплекті поставки

Наліпки містять важливу інформацію щодо обслуговування телефону та підтримки клієнтів. Зберігайте ці наліпки в надійному та безпечному місці.

Приклейте наліпку **A** на картку-запрошення до клубу Nokia (картка постачається в комплекті з телефоном). Приклейте наліпку **B** на свій гарантійний талон.

## ■ Коди доступу

- **Код захисту:** Цей код постачається разом з телефоном. Код захисту захищає Ваш телефон від несанкціонованого використання. За умовчанням встановлено код 12345.

Змініть код і запрограмуйте телефон на запит цього коду, використовуючи функції *Коди доступу* і *Рівень захисту* в меню *Установки захисту*. Тримайте новий код в таємниці та в надійному місці – окремо від свого телефону.

- **PIN-код:** PIN-код (особистий ідентифікаційний номер) може постачатися разом з SIM-карткою. Він захищає Вашу SIM-картку від несанкціонованого доступу. Якщо Ви активізуєте функцію *Запит на PIN-код* в меню *Установки захисту*, то телефон запитуватиме цей код кожного разу, коли він буде вмикатися.



Якщо Ви введете невірний PIN-код три рази поспіль, SIM-картка блокується. Введіть код PUK і натисніть **Добре**. Введіть новий PIN-код і натисніть **Добре**. Введіть новий код знову і натисніть **Добре**.

- **PIN2-код:** Цей код може постачатися разом із SIM-карткою, його потрібно вводити, щоб отримати доступ до певних функцій, на зразок лічильника використаних юнітів.
- **Коди PUK та PUK2:** Коди PUK та PUK2 можуть постачатися разом з SIM-карткою. Якщо вони не входять до комплекту, зверніться за ними до свого оператора мережі.
- **Пароль заборони дзвінків:** Пароль заборони дзвінків потрібен для користування функцією *Сервіс заборони дзвінків* в меню *Установки захисту*.
- **PIN модуля та PIN підпису:** PIN модуля потрібен для отримання доступу до інформації в модулі захисту. PIN підпису потрібний для цифрового підпису. Ці PIN-коди можуть постачатися разом із SIM-карткою, якщо SIM-картка містить модуль захисту.
- **Код "Гаманця":** Код гаманця потрібний, щоб скористатися послугами гаманця.
- **Коди UPIN та UPUK:** UPIN-код може постачатися разом із USIM-карткою. USIM-картка – це розширена версія SIM-картки, яка підтримується мобільними телефонами стандарту UMTS. UPIN-код захищає USIM-картку від несанкціонованого використання.





UPUK-код може постачатися із USIM-карткою і використовується для розблокування UPIN-коду.

## ■ Завантаження вмісту та програм

Ви можете завантажувати на Ваш телефон новий вміст (наприклад, зображення та відеокліпи) і програми (послуга мережі).

1. Виберіть функцію завантаження, наприклад, в меню *Програми, Галерея* або *Ігри*. Щоб отримати доступ до функції завантаження, див. опис відповідних меню.

Відображається список закладок. Виберіть *Ще закладки*, якщо Ви бажаєте переглянути закладки, наявні в меню *Послуги*.

2. Виберіть закладку сторінки браузера, до якої Ви бажаєте отримати доступ. Якщо спроба з'єднання виявилася невдалою, змініть активний набір установок з'єднання в меню *Послуги* і спробуйте з'єднатися ще раз. Дотримуйтесь вказівок послуги.

Щодо наявності різноманітних послуг, цін та тарифів зв'яжіться зі своїм оператором мережі та/або постачальником послуг.



Зверніть увагу, що Nokia не дає гарантій щодо програм з сайтів, що не належать Nokia. Якщо Ви захочете завантажити з них програми Java, потрібно бути так само обачними щодо безпеки або вмісту, як і з будь-якою іншою веб-сторінкою.



# Nokia 7600 з графічними функціями – Огляд

---

Nokia 7600 з графічними функціями – це універсальний мультимедійний телефон, що поєднує багато зручних функцій для щоденного використання. Деякі із цих функцій коротко описані нижче.

## ■ Камера та мультимедійні повідомлення

У Вашому телефоні є вбудована камера, яку можна використовувати для фотографування та запису коротких відеокліпів зі звуком. Ви можете приєднувати фотознімки та відеокліпи до мультимедійних повідомлень та надсилати їх через послугу мультимедійних повідомлень (MMS) на сумісні пристрої (послуга мережі).

Фотознімки також можна використовувати як шпалери в режимі очікування або як зменшені зображення у списку "Контакти".

## ■ Музичний плеєр

У телефоні є музичний плеєр, за допомогою якого можна прослуховувати аудіо файли, використовуючи навушники або гучномовець телефону. Аудіо файли на Ваш телефон можна завантажувати за допомогою програмного забезпечення Nokia Audio Manager PC, яке можна знайти на компакт-диску, що входить до комплекту телефону.



## ■ Програмне забезпечення Nokia PC Suite та Nokia Audio Manager

На компакт-диску, що поставляється разом із телефоном, є програмне забезпечення Nokia PC Suite, до якого входить велика кількість різноманітних програм.

Ці програми дозволять Вам, наприклад, створювати нові тони дзвінка, організувати фотознімки та відеокліпи, зроблені за допомогою камери телефону, та встановлювати на Ваш телефон нові програми Java™.

За допомогою програми Nokia Audio Manager Ви можете завантажувати музичні файли у форматі AAC або MP3 з сумісного комп'ютера на Ваш телефон через USB-кабель (DKU-2). Цей кабель постачається разом із телефоном. Ви також можете створювати списки програвання Ваших музичних файлів та зберігати аудіо файли з компакт-диска у форматі AAC, і завантажувати їх на Ваш телефон. У такому разі Ви можете програвати музичні файли із меню *Музика*.

Програму Nokia PC Suite також можна завантажити із веб-сторінки Nokia за адресою [www.nokia.com](http://www.nokia.com).

Докладнішу інформацію можна отримати із документації та файлів довідки, які постачаються разом із програмами Nokia PC Suite та Nokia Audio Manager.

## ■ Спільна пам'ять

Наступні функції цього телефону використовують спільну пам'ять: список "Контакти"; текстові та мультимедійні повідомлення; зображення,



відеокліпи, тони дзвінка і музичні файли в меню *Галерея*; закладки; календарні нотатки та список справ, а також ігри та програми Java.

Використання будь-якої з цих функцій може зменшити обсяг вільної пам'яті для інших функцій, що використовують спільну пам'ять. Особливо це стосується інтенсивного використання будь-якої з функцій (хоча деякі функції, окрім спільної пам'яті, використовують певний обсяг пам'яті, додатково розподілений спеціально для них).

Наприклад, збереження великої кількості зображень може зайняти всю спільну пам'ять, і Ваш телефон покаже повідомлення, що пам'ять заповнена. В цьому випадку, перш ніж продовжити, видаліть деяку інформацію або записи, що зберігаються у спільній пам'яті.

Обсяг вільної пам'яті та пам'яті, що використовується, можна перевірити за допомогою функції *Стан пам'яті* в меню *Установки телефону*, див. стор. 103.

## ■ Підтримка мереж стандартів GSM та UMTS

Ваш телефон можна використовувати у мережах стандартів GSM 900, GSM 1800 та UMTS.

Мережа стандарту UMTS характеризується швидким зв'язком та дозволяє одночасно використовувати декілька функцій дзвінка. Якщо телефон використовується у мережі стандарту UMTS, Ви можете, наприклад, під час дзвінка робити фотознімки та надсилати їх як мультимедійне повідомлення, не завершуючи дзвінок (послуга мережі).

Телефон автоматично вибирає мережу стандарту GSM або UMTS згідно параметрів мережі і угод роумінгу між операторами мереж. Якщо телефон



використовується у мережі стандарту UMTS, в режимі очікування на дисплеї відображається позначка  , якщо це підтримується мережею.

## ■ GPRS для швидкої передачі даних

Телефон можна використовувати для послуг швидкої обробки даних за допомогою GPRS (Технологія пакетної радіопередачі даних) (послуги мережі).

GPRS можна використовувати для отримання доступу до WAP (Протокол доступу до мережі Інтернет бездротових пристроїв зв'язку) та послуг Інтернет, надсилання та отримання текстових та мультимедійних повідомлень та завантаження ігор і програм Java (послуги мережі).

Передплатіть послугу GPRS у Вашого оператора мережі чи постачальника послуг і збережіть установки GPRS для функцій (наприклад, мультимедійних повідомлень), які Ви бажаєте використовувати з послугою GPRS.





# 1. Ваш телефон



## ■ Клавiші та з'єднувачі

### Передні клавiші та динамік

#### 1. Динамік

2.  -  вводять цифри та знаки.

Натиснувши та утримуючи  можна зателефонувати на свою скриньку голосової пошти (послуга мережі).



 та  в різних функціях використовуються для різних цілей.

3.  набирає номер телефону та відповідає на дзвінок. Натискання цієї клавiші в режимі очікування показує останні недавно набрані номери.

4. **4-бічна клавiша прокрутки** 

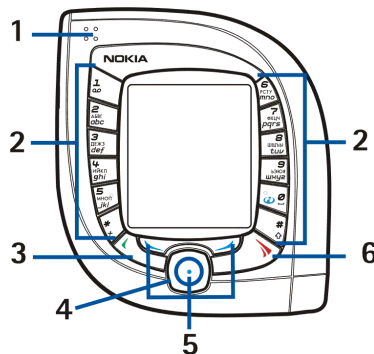
За допомогою цієї клавiші Ви можете прокручувати різні списки на зразок списків "Контакти" та "Функції меню" та переміщати курсор, наприклад, під час написання повідомлення.



Якщо натиснути клавішу прокрутки по центру, телефон виконуватиме функцію, що відображається на дисплеї над нею. Якщо натиснути  ліворуч в режимі очікування, відкриється вікно редагування тексту, де Ви зможете писати і надсилати повідомлення. Натискання  праворуч в режимі очікування відкриває календар.

#### 5. Три клавіші вибору

Функція кожної клавіші відповідає вказівці, що з'являється на дисплеї над клавішею. Середня клавіша вибору (позначена синьою крапкою) знаходиться по центру 4-бічної клавіші прокрутки. Див. також "[Три клавіші вибору](#)" на стор. 24.

6.  відхиляє дзвінок або завершує активний. **Ця клавіша використовується із будь-якою із функцій.**

### Верхні клавіші

1. Кнопка живлення

Натисніть та утримуйте цю клавішу, щоб увімкнути чи вимкнути телефон.

Якщо натиснути цю клавішу, коли клавіатура заблокована, то приблизно на 15 секунд увімкнеться підсвітка телефону.

2. Клавіша "Камера" для активізації камери, щоб зробити фотознімок або записати відеокліп.

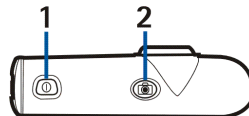

## Бокові клавіші та інфрачервоний порт

### 1. Голосова клавіша

Натисніть цю клавішу, щоб почати голосовий запис.  
Натисніть та утримуйте цю клавішу, щоб активізувати голосовий набір. Див. також ["Як користуватися голосовою клавішею"](#) на стор. 42.

### 2. Клавіша збільшення гучності

### 3. Клавіша зменшення гучності

### 4. Інфрачервоний порт для бездротового з'єднання із сумісним пристроєм

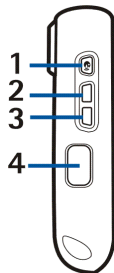

## З'єднувачі на нижній частині телефону

### 1. З'єднувач зарядного пристрою

### 2. З'єднувач Pop-Port™ із вбудованим USB-портом

### 3. Мікрофон

### 4. Отвори для ремінця

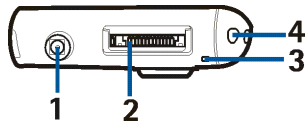

## Три клавіші вибору

Функції цих клавіш відповідають тексту вказівки, що відображається на дисплеї над ними.





Ліва клавіша вибору (☞) зазвичай відкриває список опцій, що відносяться до функції, що поточно відображується. В режимі очікування цієї клавіші відповідає функція **Галер.**

Середня клавіша вибору, яка знаходиться по центру клавіші прокрутки (⦿), зазвичай виконує стандартну дію поточної функції. В режимі очікування цієї клавіші відповідає функція **Меню.**

Права клавіша вибору (☞) повертає Вас на попередній рівень меню у функціях меню. В режимі очікування функція цієї клавіші залежить від установок, зроблених в меню *Персональні закладки* в меню *Установки*, див. стор. 100. В режимі очікування ця клавіша відкриває **Контак.**, якщо їй не призначено інші функції. Інакше цій клавіші призначається **Вибране**, що дозволяє Вам швидко отримати доступ до функцій у списку.

## ■ Режим очікування та позначки дисплея

Коли телефон готовий до використання і Ви не вводили жодного знака, телефон знаходиться в режимі очікування. В режимі очікування відображуються наступні позначки. У цьому посібнику описано також і інші важливі позначки.



1. Відображає назву мережі, в якій використовується телефон, або логотип оператора.
2. Відображає потужність радіосигналу стільникової мережі у поточному місцезнаходженні. Чим вища смужка, тим потужніший сигнал.  
Під смужкою відображується позначка , якщо телефон використовується у мережі стандарту UMTS.

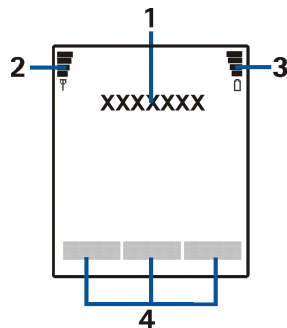

3. Відображає рівень заряду акумулятора. Чим вища смужка, тим потужніший заряд акумулятора.
4. Вказівки для трьох клавiш вибору.

## Приєднання наручного ремінця

Просуньте ремінець, як показано на малюнку, а потім затягніть його.

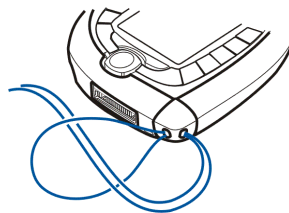

## Використання навушників Nokia HS-3

Під'єднайте сумісні навушники до з'єднувача Pop-Port Вашого телефону.



**Увага!** Ці навушники можуть знизити Вашу здатність чути навколишні звуки. Не користуйтеся навушниками у ситуаціях, що можуть загрожувати Вашій безпеці.

З'єднайте два кабелі разом і носіть навушники, як показано на малюнку.

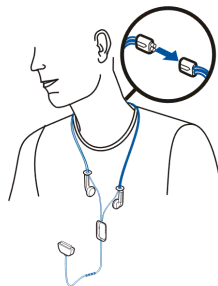

## 2. Початок роботи

---

### ■ Встановлення SIM-картки та акумулятора

- Зберігайте всі мініатюрні SIM-картки в недоступних для дітей місцях.
- SIM-картку та її контакти можна легко пошкодити дряпанням та згинанням, тому будьте обережні, коли тримаєте, вставляєте чи виймаєте картку.
- Перш ніж встановлювати чи виймати SIM-картку, завжди вимикайте телефон та від'єднайте його від зарядного та будь-якого іншого пристрою.

### Встановлення

Щоб відкрити задню панель телефону, спочатку потрібно зняти одну із двох бокових панелей ("рукавів") телефону.

1. Тримачи телефон так, щоб дисплей був повернутим униз, а лінзи камери знаходилися у верхньому лівому кутку, зніміть правий рукав з телефону (1).

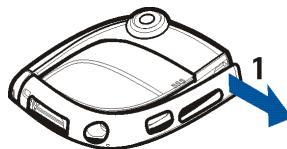

2. Посуньте задню панель у напрямку до нижньої частини телефону (2) та зніміть її з телефону, піднімаючи догори (3).

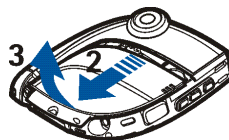

3. Вийміть акумулятор, піднявши його з краю (4).

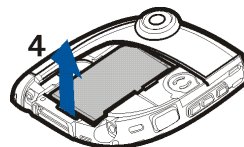

4. Вставте SIM-картку в гніздо SIM-картки (5). Переконайтесь, що золоті контакти картки повернуті вниз, а скошений кут повернутий у напрямку лінз камери.

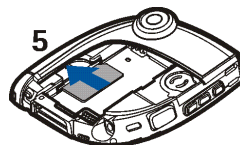

5. Сумістіть контакти акумулятора із відповідними контактами телефону (6) і посуньте акумулятор в телефон, доки він не встановиться на місце.

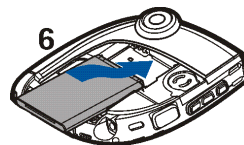

6. Помістіть задню панель над акумулятором (7) і легко посуньте її на місце (8).  
Переконайтесь, що кришку правильно встановлено.

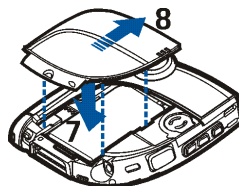

7. Встановіть рукав на місце, посунувши його до телефону. Переконайтесь, що рукав правильно встановлено.

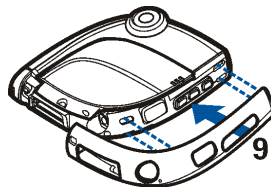

## ■ Як заряджати акумулятор

- Не заряджайте акумулятор, якщо задню панель або рукави телефону знято. Див. також "[Інформація про акумулятор](#)" на стор. 165.
1. Приєднайте дрід від зарядного пристрою до нижньої поверхні телефону.
  2. Увімкніть зарядний пристрій у стінну розетку.

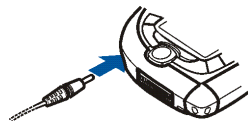

Смушка індикатора заряджання на дисплеї почне рухатися. Якщо акумулятор повністю розряджено, цей індикатор з'явиться через декілька хвилин. Ви можете користуватися телефоном під час заряджання акумулятора.



- Заряджання акумулятора, що постачається разом з телефоном, зарядним пристроєм АСР-12 займає приблизно одну годину і 40 хвилин.
  - Якщо відображається повідомлення *Зарядження не відбувається*, то потрібно трохи зачекати, від'єднати зарядний пристрій, а потім під'єднати його знову та спробувати ще раз. Якщо заряджання не почнеться, зверніться до постачальника телефону.
3. Якщо акумулятор повністю заряджено, індикатор зарядження на дисплеї більше не рухається. Від'єдняйте зарядний пристрій від стінної розетки і телефону.

## ■ Як увімкнути та вимкнути телефон



**Попередження:** Не вмикайте телефон в місцях, де заборонено використання бездротових телефонів або де він може стати джерелом небезпеки або перешкод.

Натисніть і тримайте кнопку живлення.

- Якщо телефон запитує PIN-код, UPIN-код або код захисту, введіть код і натисніть **Добре**. Див. також "**Коди доступу**" на стор. 15.
- Якщо на дисплеї телефону з'являється повідомлення *Вставте SIM-картку*, навіть якщо SIM-картку встановлено правильно, або *SIM-картка не пітри-мується*, встановіть картку іще раз. Якщо повідомлення досі з'являється,

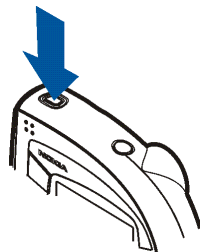

зв'яжіться з Вашим оператором стільникової мережі або постачальником послуг. Ваш телефон не підтримує 5-вольтні SIM-картки, тому, можливо, картку буде потрібно замінити.

#### ПОРАДИ ЩОДО ЕФЕКТИВНОЇ РОБОТИ ТЕЛЕФОНУ: У

Вашому телефоні є дві внутрішні антени (на малюнку позначені синіми зонами). Як і під час роботи з будь-яким іншим пристроєм, що випромінює радіохвилі, коли телефон увімкнено, не торкайтеся антен без нагальної потреби. Торкання антен знижує якість зв'язку і може призвести до надмірного використання енергії. Не торкайтеся зони антени під час розмови, це знижує її ефективність та час роботи телефону в режимі розмови.

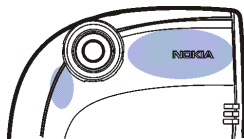

## ■ Заміна рукавів Xpress-on

Перш ніж замінити рукави, завжди вимикайте телефон та від'єднуйте його від зарядного пристрою або інших приладів. Завжди зберігайте та використовуйте телефон з прикріпленими панелями.

Боківі панелі (рукави) телефону можна замінювати.

1. Тримавши телефон дисплеєм догори а лінзами камери праворуч, зніміть рукави з телефону, починаючи з кутка з написом "Nokia" (1).

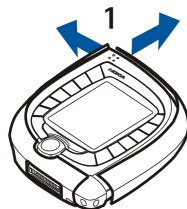



2. Сумістіть новий правий рукав з телефоном (2).

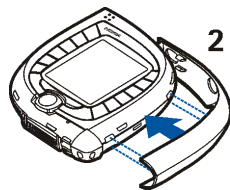

3. Встановіть новий правий рукав, посунувши його краї до телефону.  
Переконайтесь, що рукав правильно встановлено.

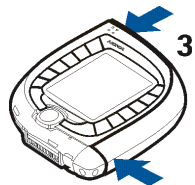

4. Сумістіть новий лівий рукав з телефоном.

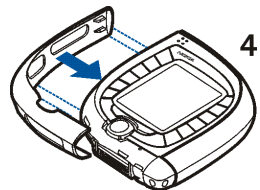

5. Встановіть новий лівий рукав, посунувши його краї до телефону.

Переконайтесь, що рукав правильно встановлено.

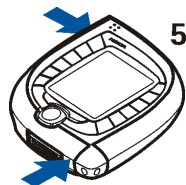

## ■ Користування камерою

У телефоні є вбудована камера, яку можна використовувати для фотографування та запису відеокліпів. Для отримання інформації щодо установок камери див. "[Камера \(Меню 6\)](#)" на стор. 114.

Фотографії та відеокліпи використовують спільну пам'ять, див. стор. 19.



**Увага:** Щоб скористатися цією функцією, телефон має бути увімкнено. Не вмикайте телефон в місцях, де заборонено використання бездротових телефонів або де він може стати джерелом небезпеки або перешкод.

1. Щоб увімкнути камеру, натисніть в режимі очікування клавішу "Камера" на верхній панелі телефону.

На дисплеї з'явиться реальне зображення. Ви можете використовувати дисплей як видошукач.

Натискання пункту **Опції** дозволяє отримати доступ до наступних функцій. Виберіть

- **Змінити режим**, щоб встановити необхідний режим роботи для камери. Стандартний режим можна встановити в меню *Камера*. Додаткова інформація наведена в "[Камера \(Меню 6\)](#)" на стор. 114.





**Порада:** Щоб швидко змінити режим роботи камери, натисніть та утримуйте  вліво або вправо..

- *Автотаймер* - щоб камера робила фотознімок через 10 секунд після натискання **Старт**.
  - *Без звуку* - щоб вимкнути мікрофон, якщо режим роботи камери встановлено на *Vimeo*.
  - *Віжр. Галерею* - щоб переглянути фотознімки у необхідній папці в меню *Галерея*.
2. Натисніть **Сфотогр.** (чи клавішу "Камера"), щоб зробити знімок, або **Записати** (чи клавішу "Камера"), щоб записати відеокліп.

Якщо впродовж однієї хвилини Ви не натиснули клавішу **Сфотогр.** чи **Записати**, натисніть **Далі**, щоб активізувати камеру знову.

- Приблизна кількість фотознімків, яку можна зберегти у телефоні, відображається у верхній частині дисплея.  
Якщо об'єкт знаходиться на відстані ближче ніж 30 сантиметрів, це може вплинути на чіткість фотознімка.
- Коли Ви записуєте відеокліп, у верхній частині дисплея відображається червона позначка  та час запису, що залишається. Стандартна максимальна довжина відеокліпу становить 15 секунд. Цей час можна змінити в меню *Камера*.

Щоб зупинити запис та зберегти відеокліп, натисніть **Стоп**.

Щоб поставити запис на паузу, натисніть **Пауза**. Щоб відновити запис, натисніть **Далі**.



3. Фотознімок та відеокліп зберігається під стандартною назвою в папці *Зображен.* або *Відео-зап.* в меню *Галерея.* Стандартну назву можна вказати в меню *Камера.* Фотознімки зберігаються у форматі JPEG, а відеокліпи – у форматі 3GP.

Щоб видалити відображений фотознімок, натисніть **Видал.** Щоб переглянути відеокліп, натисніть **Грати.** Щоб перейти до нового фотознімка або відеокліпа, натисніть **Назад.**

Якщо натиснути **Опції**, Ви можете, наприклад, надіслати на сумісний пристрій фотознімок чи відеокліп як мультимедійне повідомлення (послуга мережі) або через інфрачервоне з'єднання чи з'єднання Bluetooth. Також Ви можете приєднати портрет до імені або номера телефону у списку "Контакти".

Зауважте, що відеокліп можна надсилати як мультимедійне повідомлення, тільки якщо довжина кліпу не перевищує 15 секунд.





## 3. Основні функції

---

### ■ Як зателефонувати

1. Введіть номер телефону разом із кодом міста. Якщо Ви ввели неправильний знак, натисніть  вліво або вправо, щоб перемістити курсор, і **Очист.**, щоб видалити знак ліворуч від курсору.





**Щоб зателефонувати за кордон:** Двічі натисніть , щоб ввести знак "+" (замінює міжнародний код доступу) і введіть код країни, код міста (пропустіть нуль, якщо необхідно) і номер телефону.

2. Натисніть , щоб зателефонувати за цим номером.

**Щоб зробити фотознімок та надіслати його як мультимедійне повідомлення (тільки у мережі стандарту UMTS):** Натисніть клавішу "Камера" та натисніть **Сфотогр.** (або клавішу "Камера" ще раз). Щоб надіслати фотознімок на сумісний пристрій (послуга мережі), натисніть **Опції** і виберіть **Надіслати**.

3. Натисніть , щоб завершити дзвінок або скасувати спробу дзвінка.

### **Як зробити дзвінок за номером, збереженим у списку "Контакти"**

У режимі очікування натисніть  униз (або угору). Введіть першу літеру (літери) імені, збереженого з номером телефону. Перейдіть до імені, використовуючи . Щоб переглянути телефонний номер за умовчанням, збережений з іменем, натисніть **Деталі** або натисніть та утримуйте . Натисніть , щоб зробити дзвінок.





### Як зробити дзвінок за недавно набраним номером

В режимі очікування один раз натисніть , щоб переглянути останні 20 номерів, за якими Ви телефонували або спробували зателефонувати.

Перейдіть до потрібного номера або імені та натисніть , щоб зателефонувати за цим номером.

Щоб зателефонувати за останнім набраним номером, в режимі очікування двічі натисніть .

### Як зателефонувати на свою голосову скриньку

Щоб зателефонувати на свою скриньку голосової пошти (послуга мережі), в режимі очікування натисніть і утримуйте  або натисніть  та .



Якщо телефон запитує номер скриньки голосової пошти, введіть його і натисніть **Добре**. Див. також "**Голосові повідомлення**" на стор. 80.

Якщо Ви отримали голосове повідомлення, у верхній частині дисплея може відобразитися  (послуга мережі). Натисніть **Слухати**, щоб зателефонувати на свою скриньку голосової пошти.

### Голосовий набір

Телефонний номер можна набрати, промовивши одне або кілька прикріплених до нього слів. Див. "**Голосовий набір**" на стор. 95.

### Швидкий набір телефонного номера



Якщо Ви призначили телефонний номер одній із клавіш  -  (див. "**Швидкий набір**" на стор. 97), за цим номером можна зателефонувати наступним чином:



- В режимі очікування натисніть необхідну клавішу швидкого набору, а потім  АБО:
- Якщо функцію *Швидкий набір* (див. стор. 102) увімкнено, в режимі очікування натисніть і тримайте клавішу швидкого набору, поки не почнеться дзвінок.

### Як зателефонувати під час іншого дзвінка (послуга мережі)

Під час дзвінка натисніть **Опції** і виберіть *Новий гзвінок*. Введіть номер телефону або знайдіть його в контактах і натисніть **Дзвонит**. або .  
Перший дзвінок буде поставлено на очікування.

- Щоб переключатися між цими двома дзвінками, натисніть **Обмін** або . Щоб завершити активний дзвінок, натисніть  **>**, або натисніть **Опції** і виберіть *Закінч. гзвінок*. Щоб завершити обидва дзвінки, натисніть **Опції** і виберіть *Закінчити всі*.
- Щоб об'єднати два дзвінки в конференц-дзвінок (послуга мережі), натисніть **Опції** і виберіть *Конферен.* Щоб мати приватну розмову з одним із учасників, виберіть *Приватний* та учасника. Щоб повернутися до дзвінка, виберіть *Конференція*. Щоб завершити активний дзвінок, натисніть  **>**.

### ■ Як відповісти на вхідний дзвінок або відхилити його

Натисніть , щоб відповісти на дзвінок. Якщо Ви бажаєте вимкнути звук дзвінка, натисніть **Тиша**.



Щоб відхилити дзвінок, натисніть  або натисніть **Опції** і виберіть *Відхилити*. Відхилений дзвінок буде переадресовано, якщо Ви активізували такий варіант переадресації дзвінка, як *Переадресовувати, коли зайнято*.

Якщо сумісні навушники, такі як Nokia HS-3, з'єднано з телефоном, Ви можете відповідати на дзвінок та завершувати його, натискаючи кнопку навушників.

### **Дзвінок на очікуванні**

Ви можете відповісти на дзвінок, коли вже розмовляєте з іншим абонентом, якщо активізовано функцію *Опції очікування гзвінка* в меню *Установки гзвінків* (послуга мережі). Щоб відповісти на дзвінок, що очікує, натисніть **Відпов.** або . Перший дзвінок буде поставлено на очікування.

## **■ Функції, наявні під час дзвінка**

Натисніть **Опції**, щоб скористатися деякими із наступних функцій під час дзвінка:

*Вимкн. мікрофон* або *Увимкн. мікрофон*, *Закінч. гзвінок*, *Закінчити всі, Контакти, Меню, Утримувати* або *Зняти утримання*, *Новий гзвінок* (послуга мережі), *Конференція* (послуга мережі), *Приватний* (послуга мережі), *Відповіді*, *Відхилити*, *Поміняти* (послуга мережі), *Нагіслати DTMF*, *Динамік* або *Трубка*, *Заблок. клавіат.*, *Перевести* (послуга мережі), *Навушники*, *Вільні руки*, *Записати*.





Виберіть

- **Нагіслати DTMF** – щоб надіслати послідовності тонів DTMF, наприклад, пароль. Введіть послідовність DTMF або знайдіть її у списку "Контакти". Щоб ввести символ очікування (w) або символ паузи (p), натисніть  декілька разів.
- **Перевести** – щоб з'єднати утримуваний дзвінок із активним і від'єднатися від дзвінка.
- **Навушники** або **Вільні руки** – щоб переключити активний дзвінок на відповідний сумісний додаток, під'єднаний до телефону.

## ■ Як користуватися динаміком

У телефоні є динамік, завдяки якому під час дзвінка можна користуватися комплектом телефону "вільні руки". Не тримайте телефон біля вуха під час роботи гучномовця.



**Важливо!** Не тримайте телефон близько до вуха під час використання гучномовця, тому що звук може бути дуже гучним.

- Щоб активізувати гучномовець під час дзвінка: Натисніть **Опції** і виберіть **Динамік** або натисніть **Динамік**, якщо він використовується. Коли динамік буде активізовано, у верхній частині дисплея з'явиться .
- Щоб вимкнути динамік: Натисніть **Опції** і виберіть **Трубка** або натисніть **Трубка**, якщо вона використовується.

Якщо до телефону під'єднано сумісний комплект "вільні руки", такий як СК-1W, або навушники, такі як HS-3, опція **Трубка** замінюється на **Вільні**



*руки* або *Навушники*, а клавіша вибору **Трубка** змінюється на **Віл. руки** або **Навушн..**

## ■ Як користуватися голосовою клавішею

Голосова клавіша знаходиться над клавішами гучності на боковій панелі телефону. Цю клавішу можна використовувати для голосового запису, голосового набору та голосових команд.

Як користуватися голосовою клавішею для голосового набору, див. стор. 38 та 95. Як користуватися голосовою клавішею для звукових команд, див. стор. 139. Цими функціями можна скористатися тільки в режимі очікування.

### Голосовий запис

Можна записувати, наприклад, ім'я та номер телефону, щоб пізніше записати їх на папері.

Натисніть голосову клавішу, щоб почати голосовий запис. Під час запису тримайте телефон в звичайному положенні біля свого вуха.



Щоб зупинити запис, натисніть голосову клавішу. Запис зберігається до папки *Записи* в меню *Галерея*, див. стор. 120.

Голосовим записом також можна користуватися під час дзвінка (натисніть **Опції** і виберіть *Записати*). Під час запису дзвінка всі співрозмовники чутимуть тихий звуковий сигнал приблизно кожні п'ять секунд.





## ■ Блокування клавіатури

Можна блокувати клавіатуру, щоб запобігти випадковому натисканню клавіш, наприклад, коли телефон знаходиться у сумочці.



Щоб заблокувати клавіатуру, в режимі очікування натисніть **Меню**, а потім  впродовж 1,5 секунди. Щоб розблокувати клавіатуру, натисніть **Розбл.**, а потім  впродовж 1,5 секунди.

Якщо функцію *Захисне блокування* встановлено на *Увімкнуті*, то щоб розблокувати телефон, Вам потрібно ввести код захисту.

Коли клавіатура заблокована:

- На дисплеї відображається позначка .
- Щоб відповісти на дзвінок, натисніть . Під час дзвінка клавіатура працює у звичайному режимі. Коли Ви завершуєте або відхиляєте дзвінок, клавіатура знов автоматично блокується.

Ви також можете запрограмувати телефон на автоматичне блокування клавіатури через певний період часу (див. *Автоматичне блокуван. клавіш* на стор. 104), або Ви можете запрограмувати телефон таким чином, щоб він запитував код захисту при розблокуванні клавіатури (див. *Захисне блокування* на стор. 104).

 **Увага:** Коли заблоковано клавіатуру, можна зателефонувати за номером екстреної служби, запрограмованим у Вашому телефоні (наприклад, 112 або інший офіційний номер екстреної служби). Введіть екстрений номер телефону і натисніть . Номер виводиться на дисплей лише після введення всіх його цифр.



## ■ Як вводити текст

Текст, наприклад, повідомлення чи календарні нотатки, можна вводити за допомогою традиційного або інтелектуального методу введення тексту.

### Інтелектуальне введення тексту

Використовуючи інтелектуальний метод введення тексту, можна вводити знаки лише одним натисканням літерної клавіші для кожного знака. Цей спосіб введення використовує вбудований в телефон словник.

### Увімкнення та вимкнення методу інтелектуального введення тексту

Коли Ви набираєте текст, натисніть **Опції** та виберіть *Словник*.

- Щоб увімкнути інтелектуальний метод введення тексту, виберіть потрібну мову зі списку словника. Інтелектуальне введення тексту наявне лише для мов, що знаходяться у списку.
- Щоб повернутися до традиційного методу введення тексту, виберіть *Вимкн. словник*.









**Порада:** Щоб швидко увімкнути або вимкнути режим інтелектуального введення тексту, під час введення тексту двічі натисніть  або натисніть і утримуйте **Опції**.









### Як користуватися методом інтелектуального введення тексту

Перевірте, що  відображається у верхній частині дисплея.



1. Набирайте слова за допомогою клавіш  - . Натискайте кожну клавішу лише один раз для однієї літери. Слово може змінюватися після кожного натискання клавіші. Додаткові інструкції щодо введення тексту див. на стор. 47.

Наприклад, для введення слова "Nokia", натисніть     .

- Щоб вставити розповсюджений знак пунктуації, натисніть  а потім повторно . АБО: Натисніть і утримуйте , перейдіть до необхідного знака і натисніть **Взяти**.
  - Для вводу спеціального символу: Натисніть і утримуйте , перейдіть до необхідного знака і натисніть **Взяти** або .
2. Якщо на дисплеї відобразиться потрібне Вам слово, натисніть  (вставляється пропуск) і вводьте наступне слово.
- Якщо слово Вам не підходить, натисніть **Опції**, виберіть **Збігу** та необхідне слово, і натисніть **Взяти**. АБО: Повторно натискайте , доки не з'явиться необхідне слово. Щоб переглянути попередній збіг, натисніть **Попер**.
  - Якщо після слова з'являється знак "?", це означає, що в словнику немає слова, що відповідає Вашій послідовності натискання клавіш. Щоб додати слово до словника: Натисніть **Правоп.**, наберіть слово в режимі звичайного введення тексту і натисніть **Зберігти**. Коли словник заповнюється, нове слово замінює найстаріше додане.
  - Щоб редагувати попереднє слово, натисніть  вліво, щоб вибрати його та змінити.





3. Якщо під час використання методу інтелектуального введення тексту натиснути **Опції**, то можна отримати доступ до наступних функцій:
- **Вставити слово** або **Редагув. слово**: Слова можна вводити з використанням традиційного методу введення тексту та додавати їх до словника. **Вставити слово** відображається, якщо не підкреслено жодного слова, тобто не вибрано для редагування. **Редагув. слово** відображається, коли слово підкреслено.
  - **Вставити символ**: Спеціальний символ можна вибрати зі списку.

### Введення складних слів

Введіть першу частину слова і підтвердьте її, натиснувши  вправо. Повторіть те ж саме із останньою частиною слова.





### Як користуватися методом традиційного введення тексту

Перевірте, що  відображається у верхній частині дисплея. Натисніть клавішу один або декілька разів, доки на дисплеї не з'явиться необхідний знак. На клавішах зображені не всі наявні знаки. Наявні знаки залежать від мови, обраної в меню **Установки мови**.

- Якщо наступна необхідна літера знаходиться на тій же клавіші, що й попередня, зачекайте, доки не з'явиться курсор, і введіть літеру.
- Щоб додати розповсюджений знак пунктуації чи спеціальний знак, повторно натискайте . АБО: Натисніть , прокрутіть список до потрібного символу і натисніть **Взяти**.



## Загальні інструкції із введення тексту

- Щоб вставити пропуск, натисніть .
- Щоб перемістити курсор, натисніть клавішу .
- Щоб видалити знак ліворуч від курсору, натисніть **Очист..** Натисніть та утримуйте **Очист.**, щоб видалити кілька знаків.
- Щоб змінити регістр знаків, повторно натисніть  і перевірте позначку у верхній частині дисплея, наприклад, **Abc**.
- Щоб вставити цифру, натисніть і утримуйте необхідну клавішу. Для вводу декількох цифр поспіль натисніть і утримуйте натиснутою клавішу  потім введіть цифри. Щоб продовжити введення тексту, натисніть і утримуйте .





## 4. Як користуватися меню

---

У Вашому телефоні закладено велику кількість функцій, згрупованих у меню. Більшість функцій меню супроводжуються коротким довідковим текстом. Щоб переглянути довідковий текст, перейдіть до потрібної функції меню і зачекайте 15 секунд. Щоб вийти з цього довідкового тексту, натисніть **Назад**. Текст допомоги можна увімкнути або вимкнути, використовуючи функцію *Активізація тексту допомоги* в меню *Установки телефону*, див. стор. 103.

### ■ Як увійти в функцію меню

#### За допомогою клавіш прокрутки

1. Натисніть **Меню** в режимі очікування.
2. Натисніть  униз, угору, вліво або вправо, щоб перейти до головного меню, наприклад, *Установки*, і натисніть **Вибрати**, щоб відкрити його.  
Коли меню відображається у вигляді списку (пункт *Список*), Ви можете пересуватися по меню вгору і вниз за допомогою клавіші . Щоб змінити вигляд меню, див. *Огляд меню* в розділі "Установки дисплея" на стор. 106.
3. Перейдіть до підменю, наприклад, *Установки гзвінків*, і натисніть **Вибрати**.  
Якщо підменю містить у собі інші підменю, наприклад, *Швидкий набір*, повторіть дії цього кроку знову.





4. Перейдіть до функції установки, наприклад, *Вимкнути*, і натисніть **Вибрати**.

Натисніть **Назад**, щоб повернутися до попереднього рівня меню, та **Вийти**, щоб перейти в режим очікування.

#### **За допомогою цифри прискореного доступу**

Всі меню, підменю та опції установок пронумеровані. Цифра прискореного доступу відображається у верхній правій частині дисплея.

Натисніть **Меню** в режимі очікування. Впродовж двох секунд натисніть цифру прискореного доступу до головного меню, яке необхідно відкрити. Зробіть те саме для доступу до підменю і опції установки.



## ■ Список функцій меню

### 1. Повідомлення

1. Текст. повідомл.
  1. Нове повідомлен.
  2. Вхідні
  3. Надіслані повід.
  4. Архів
  5. Шаблони
  6. Мої папки
  7. Списки розсилки
  8. Видал. повідомл.
2. Мульти.-повід.
  1. Нове повідомлен.
  2. Вхідні
  3. Вихідні
  4. Надіслані повід.
  5. Збережені повід.
  6. Видал. повідомл.
3. Ел. пошта
4. Чат
5. Голос. повідомл.
  1. Слухати голосові повідомлення
  2. Номер скриньки голосової пошти
6. Інф. повідомл.
7. Устан. повідомл.
  1. Текст. повідомл.



- 2. Мультим.-повід.
- 3. Інші установки
- 8. Сервісні команди
- 2. Архів дзвінків**
  - 1. Пропущені дзвінки
  - 2. Отримані дзвінки
  - 3. Набрані номери
  - 4. Видалити списки останніх дзвінків
    - 1. Всі
    - 2. Пропущені
    - 3. Отримані
    - 4. Набрані
  - 5. Тривалість дзвінків
    - 1. Тривалість остан. дзвінка
    - 2. Тривалість отриман. дзвінків
    - 3. Тривалість набран. дзвінків
    - 4. Тривалість всіх дзвінків
    - 5. Обнулити лічильники
  - 6. Лічильник даних GPRS
    - 1. Дані відіслані за останній сеанс
    - 2. Дані отримані за останній сеанс
    - 3. Всі відіслані дані
    - 4. Всі отримані дані
    - 5. Очистити лічильники
  - 7. Таймер з'єднання GPRS
    - 1. Тривалість остан. сеансу



2. Тривалість всіх сеансів
3. Очистити таймери

### 3. Контакти

1. Пошук
2. Додати контакт
3. Видалити
4. Копіювати
5. Установки
  1. Робоча пам'ять
  2. Вигляд контактів
  3. Стан пам'яті
6. Швидкий набір
7. Звук. позначення
8. Сервісні номери <sup>1</sup>
9. Мої номери
10. Групи абонентів

### 4. Режими

1. Звичайний
  1. Активізувати
  2. Редагувати
  3. Тимчасовий
2. Без звуку (такі ж пункти підменю, як і в режимі Звичайний)

---

1. Додаткову інформацію про наявність можна отримати від свого оператора стільникового зв'язку або постачальника послуг.



3. Зустріч (такі ж пункти підменю, як і в режимі Звичайний)
4. На вулиці (такі ж пункти підменю, як і в режимі Звичайний)
5. Пейджер (такі ж пункти підменю, як і в режимі Звичайний)

## 5. Установки

1. Персональні закладки
2. Параметри часу та дати
  1. Годинник
  2. Дата
  3. Авт. оновлен. дати та часу
3. Установки дзвінків
  1. Переадресація
  2. Відповідь клавішею
  3. Автоматичний перенабір
  4. Швидкий набір
  5. Опції очікування дзвінка
  6. Підсумок після дзвінка
  7. Надсилати мої дані абонента
  8. Лінія для вихідних<sup>1</sup>
4. Установки телефону
  1. Установки мови
  2. Автоматичне блокуван. клавіш
  3. Захисне блокування
  4. Інформація по стільнику
  5. Привітання

- 
1. Додаткову інформацію про наявність можна отримати від свого оператора стільникового зв'язку або постачальника послуг.



6. Вибір оператора
  7. Режим мережі
  8. Підтвержувати дії SIM-послуг
  9. Активізація тексту допомоги
  10. Тон запуску
  11. Стан пам'яті
5. Установки дисплея
    1. Шпалери
    2. Схеми кольорів
    3. Огляд меню
    4. Логотип оператора
    5. Тайм-аут заставки
  6. Установки тону
    1. Сигнал вхідного дзвінка
    2. Тон дзвінка
    3. Гучність дзвінка
    4. Вібруючий сигнал
    5. Тон сигналу повідомлення
    6. Тони клавіш
    7. Тони попередження
    8. Сигнал для
  7. Установки додатка<sup>1</sup>
    1. Навушники
    2. Вільні руки
    3. Пр. інд. зв'язку

---

1. Показується лише у випадку, якщо до телефону під'єднано або було під'єднано сумісні навушники, комплект "вільні руки" чи пристрій індуктивного зв'язку.



8. Установки захисту
  1. Поточний код
  2. Запит на PIN-код або Запит на UPIN-код<sup>1</sup>
  3. Сервіс заборони дзвінків
  4. Фіксований набір номера<sup>2</sup>
  5. Закрита абонентська група
  6. Рівень захисту
  7. Коди доступу
9. Відновити заводські установки
- 6. Камера**
  1. Стандартне фото
  2. Портрет
  3. Нічний режим
  4. Відео
  5. Установки
- 7. Медіа-плеєр**
- 8. Музика**
- 9. Галерея**
- 10. Організатор**
  1. Будильник
  2. Календар

- 
1. Назва цієї установки залежить від установки *Поточний код*.
  2. Показується тільки тоді, коли підтримується SIM-карткою.



3. Список справ
4. Гаманець

## **11. Ігри**

1. Виберіть гру
2. Ігрові завантаж.
3. Пам'ять
4. Установки
  1. Звукові ефекти
  2. Підсвітка гри
  3. Струси

## **12. Програми**

1. Виберіть прогр.
2. Прогр. завантаж.
3. Пам'ять

## **13. Додатки**

1. Калькулятор
2. Звукові команди
3. Таймер зворотнього відліку
4. Секундомір

## **14. Зв'язок**

1. Bluetooth
  1. Bluetooth
  2. Пошук аудіо-додатків
  3. Дивитися активний пристрій





4. Дивитися парні пристрої
5. Установки Bluetooth
2. Інфрачервоне
3. GPRS
  1. З'єднання GPRS
  2. Установки модему GPRS

## 15. Послуги

1. Дім
2. Закладки
3. Скринька послуг
4. Установки
5. Іти до адреси
6. Очистити кеш

## 16. Вибране

## 17. Послуги SIM<sup>1</sup>

---

1. Відображається лише у випадку, якщо підтримується SIM-карткою. Назва та зміст залежать від SIM-картки.



## 5. Функції меню

---

### ■ Повідомлення (Меню 1)



Можна читати, писати, надсилати та зберігати текстові, мультимедійні та електронні повідомлення. Повідомлення організуються по папках.

### Текстові та графічні повідомлення (SMS)

Ваш телефон підтримує надсилання текстових повідомлень, що перевищують обмеження 160 знаків (послуга мережі). Якщо повідомлення перевищило це обмеження, воно буде надіслане як два чи більше послідовних повідомлень.

Текстові повідомлення можуть містити малюнок. Кожне графічне повідомлення складається з декількох текстових повідомлень. Через це вартість передачі одного повідомлення з малюнком може бути більшою, ніж вартість надсилання одного текстового повідомлення.

Перш ніж Ви зможете надсилати текстові або графічні повідомлення, потрібно зберегти номер центру обробки повідомлень, див. ["Устан. повідомл."](#) на стор. 82.



**Увага:** Функцію обміну графічними повідомленнями можна скористатися лише у випадку, якщо вона підтримується Вашою мережею. Отримувати, надсилати та відображати графічні повідомлення можна лише у випадку, якщо Ваш телефон підтримує ці функції.



## Як створити та надіслати текстове або графічне повідомлення

1. Натисніть **Меню** в режимі очікування і виберіть *Повідомлення, Текст. повідомл.* та *Нове повідомлен..* АБО: Натисніть  ліворуч в режимі очікування.
2. Як ввести повідомлення, див. "Як вводити текст" на стор. 44.

У верхній частині дисплея можна побачити позначку довжини повідомлення, яка відраховує у зворотному порядку, починаючи з 160. Наприклад, 10/2 означає, що можна ще додати 10 знаків, щоб надіслати цей текст як два повідомлення.



Використання спеціальних знаків (Unicode), наприклад, "б", збільшує розмір повідомлення. Пам'ятайте, що при інтелектуальному введенні тексту також можна використовувати символи Unicode.

- Щоб вставити малюнок в повідомлення, натисніть **Опції** та виберіть *Встав. малюнок*. Список папок відображається в меню *Галерея*, див. стор. 120. Перейдіть до потрібного малюнка, натисніть **Опції** та виберіть *Вставити*. У телефоні не було заздалегідь записано ніяких малюнків для використання в графічних повідомленнях.

Щоб продивитися текст разом з малюнком, натисніть **Опції** та виберіть *Перегляд*. Щоб замінити малюнок або видалити його з повідомлення, натисніть **Опції** та виберіть потрібну функцію.

- Щоб скористатися попередньо визначеним текстом як основою для повідомлення, натисніть **Опції** та виберіть *Викорис. шаблон*, перейдіть до необхідного шаблону, натисніть **Опції** і виберіть *Вставити*.



- Щоб вставити номер телефону зі списку "Контакти", натисніть **Опції** та виберіть *Вставити номер*. Натисніть **Пошук** або натисніть  униз та виберіть номер зі списку "Контакти".
  - Щоб вставити ім'я зі списку "Контакти", натисніть **Опції** і виберіть *Встав. контакт* і потрібне ім'я. Щоб вставити номер або текстовий фрагмент, збережений із ім'ям, натисніть **Опції** і виберіть *Дивитися гетали* та необхідне ім'я чи текстовий фрагмент.
  - Щоб зберегти повідомлення в папку *Архів* або *Шаблони* чи в папку, створену Вами в папці *Мої папки*, натисніть **Опції** та виберіть *Зберегти повід.*.
3. Щоб надіслати повідомлення, натисніть **Надісл.** або , введіть номер телефону одержувача або знайдіть його в списку "Контакти" і натисніть **Добре**.

Або: Натисніть **Опції** та виберіть *Опції надсилання*. Виберіть

- *Наг. го декільк.* - щоб надіслати повідомлення декільком одержувачам. Перейдіть до першого одержувача і натисніть **Надісл.** Коли Ви надіслали повідомлення всім, кому потрібно, натисніть **Готово**.
- *Надісл. у список* - щоб надіслати повідомлення, використовуючи список розсилки, див. стор. 86.
- *Режим надсилан.* - щоб надіслати повідомлення з використанням установок, які Ви встановили до цього. Див. "*Устан. повідомл.*" на стор. 82.





Надіслане повідомлення зберігається до папки *Нагіслані повід.*. Зауважте, що окреме текстове повідомлення надсилається кожному одержувачу, якщо Ви використовуєте функції *Наг. go декільк.* або *Нагісл. у список.*



**Увага:** Коли Ви надсилаєте повідомлення через послугу мережі SMS, на дисплеї можуть з'явитися такі слова *Повідомлення нагіслано.* Це означає, що повідомлення було надіслано Вашим телефоном за номером центру відправлення повідомлень, запрограмованим у Вашому телефоні. Але це не означає, що повідомлення було отримано адресатом. Більш детальну інформацію про послуги SMS можна отримати від свого оператора.

## Як прочитати та відповісти на текстове або графічне повідомлення

Коли Ви отримали повідомлення, на дисплеї відображуються позначка  та кількість нових повідомлень, за якими відображується текст *повідомлень отримано.*

Якщо блимає позначка , то це означає, що пам'ять текстових повідомлень заповнено. Перш ніж Ви зможете отримувати нові повідомлення, потрібно видалити декілька старих. Див. стор. 79. Текстові повідомлення використовують спільну пам'ять, див. стор. 19.

1. Натисніть **Показат.**, щоб негайно переглянути отримане повідомлення, або натисніть **Вийти**, щоб зробити це пізніше.

Як переглянути повідомлення пізніше: Натисніть **Меню** в режимі очікування і виберіть *Повідомлення, Текст. повідомл.* та *Вхігни*. Виберіть необхідне повідомлення зі списку. Непрочитане повідомлення позначається .



2. Прокрутіть повідомлення.
3. Щоб відповісти на відображене повідомлення, натисніть **Відпов..**  
Виберіть
  - *Текст оригіналу* - якщо Ви бажаєте додати оригінал повідомлення до відповіді.
  - *Шаблон* або стандартну відповідь, наприклад, *Дякую!* - якщо Ви бажаєте використати попередньо введений текст у якості основи для нового повідомлення.
4. Щоб надіслати Вашу відповідь, натисніть **Надісл.** або   
Або: Натисніть **Опції** та виберіть *Опції надсилання* та необхідний варіант.  
Варіанти такі ж самі, як і при надсиланні текстового або графічного повідомлення, див. стор. 59.

**Отримати доступ до інших функцій можна за допомогою клавіші Опції**  
Натискання клавіші **Опції** під час прочитання повідомлення також надає доступ до наступних функцій: *Вигалити*, *Використ. деталі*, *Чат*, *Переслати*, *Редагувати* (для текстових повідомлень) / *Редагув. текст* (для графічних повідомлень), *Перенести*, *Змінити назву*, *Копіюв. у календ.*, *Збер. малюнок* (для графічних повідомлень), *Деталі повідомл..*



**Порада:** Більшість із цих функцій можна використовувати без потреби відкривання повідомлення. Наприклад, щоб переслати повідомлення, перейдіть до необхідного повідомлення у списку, натисніть **Опції** та виберіть *Переслати*.



Виберіть

- *Використ. деталі* - щоб взяти телефонний номер, адресу електронної пошти чи веб-адресу із повідомлення.
- *Перенести* - щоб перемістити повідомлення до папки *Архів* або *Шаблони* чи до папки, створеної Вами в папці *Мої папки*.
- *Копіюв. у календ.* - щоб скопіювати текст повідомлення в календар телефону як нагадування на цей день.
- *Збер. малюнок* - щоб зберегти малюнок в меню *Галерея*, якщо Ви переглядаєте графічне повідомлення.
- *Деталі повідомл.* - щоб подивитися ім'я та телефонний номер відправника, використаний центр обробки повідомлень, дату та час отримання.

### Папки для текстових та графічних повідомлень

Надіслані та отримані текстові і графічні повідомлення зберігаються у телефоні до різних папок.

Щоб відкрити папку, натисніть **Меню** в режимі очікування і виберіть *Повідомлення*, *Текст. повідомл.* та одну із наступних папок:

- *Вхідні*, в якій у телефоні зберігаються отримані повідомлення.
- *Надіслані повід.*, в якій у телефоні зберігаються надіслані повідомлення.
- *Архів*, до якої Ви можете зберігати повідомлення для використання пізніше.



- *Шаблони*, до якої Ви можете зберігати текстові повідомлення, які Ви бажаєте використовувати як основу для створення повідомлень або відповіді на них.

Щоб редагувати або видалити шаблон, виберіть необхідний шаблон, натисніть **Опції** та виберіть потрібну функцію.

- *Мої папки*, в якій Ви можете створювати нові папки для Ваших повідомлень.

Щоб додати папку, натисніть **Додати** (якщо список папок порожній) або натисніть **Опції** та виберіть *Додати папку*. Щоб видалити чи перейменувати папку, натисніть **Опції** та виберіть потрібну функцію.

## Мультимедійні повідомлення (MMS)

Телефон надає Вам можливість надсилати та отримувати мультимедійні повідомлення обсягом до 100 кілобайт.



**Увага:** Цією функцією можна скористуватися лише у випадку, якщо вона підтримується Вашою мережею або оператором послуг. Отримувати та відображати мультимедійні повідомлення можна лише у випадку, якщо Ваш телефон підтримує ці функції.

Якщо *Дозволити отрим. мультимедійних* встановлено на *Так* або *Улокал. мережі*, Ваш оператор або постачальник послуг може тарифікувати кожне повідомлення, яке Ви отримуєте.

Зауважте, що в мережах стандарту GSM неможливо отримувати мультимедійні повідомлення під час дзвінка. Оскільки доставка





мультимедійних повідомлень може виявитися невдалою з багатьох причин, не покладайтеся лише на них з метою передачі важливої інформації.

Надіслані та отримані мультимедійні повідомлення використовують спільну пам'ять, див. стор. 19.

### **Як написати та надіслати мультимедійне повідомлення**

Перш ніж Ви зможете користуватися послугою мультимедійних повідомлень, для неї потрібно визначити установки, див. стор. 84. Стосовно установок, наявності та передплати цієї послуги, зв'яжіться з оператором Вашої стільникової мережі або оператором послуг.

Перш ніж надсилати мультимедійне повідомлення, прочитайте нотатки на стор. 68.

1. В режимі очікування натисніть **Меню** та виберіть *Повіомлення*, *Мультим.-повід.* та *Нове повіомлен.*
2. Як ввести повідомлення, див. "Як вводити текст" на стор. 44.
  - Щоб вставити зображення, звуковий запис або відеокліп, натисніть **Опції** і виберіть *Вставити* та потрібну опцію.  
Список папок відображається в меню *Галерея*. Перейдіть до потрібного файлу, натисніть **Опції** та виберіть *Вставити*.
  - Ваш телефон підтримує надсилання та отримання мультимедійних повідомлень, які складаються із декількох сторінок ("слайдів"). Щоб додати новий слайд до повідомлення, натисніть **Опції** і виберіть *Вставити* і *Слайд*. Кожен слайд може містити текст, одне зображення і один звуковий запис.



Якщо повідомлення містить кілька слайдів, Ви можете відкрити потрібний слайд, натиснувши **Опції** і вибравши *Попередній, Наступний* або *Список слайдів*.

Щоб встановити інтервал між слайдами, натисніть **Опції** і виберіть *Інтервал*.

Щоб перемістити текст у верхню чи нижню частину повідомлення, натисніть **Опції** і виберіть *Текст вгорі* або *Текст внизу*.

- Щоб вставити ім'я зі списку "Контакти", натисніть **Опції** та виберіть *Більше опцій, Встав. контакт* і потрібне ім'я зі списку імен. Щоб вставити текстовий фрагмент, прикріплений до імені, наприклад, поштову адресу, натисніть **Опції** у списку імен і виберіть *Дивитися деталі* та потрібний текстовий фрагмент.  
Щоб вставити номер телефону зі списку "Контакти", натисніть **Опції** і виберіть *Більше опцій* та *Вставити номер*. Виберіть ім'я, а потім необхідний номер.
  - Щоб видалити об'єкт або слайд з повідомлення, натисніть **Опції** і виберіть *Видалити* та відповідну опцію.
  - Щоб зберегти повідомлення в папці *Збережені повід.*, натисніть **Опції** та виберіть *Зберегти повід.*.
3. Щоб додати тему до повідомлення, натисніть **Опції** та виберіть *Більше опцій* та *Регузувати тему*. Введіть тему і натисніть **Добре**.



- Щоб подивитися, наприклад, розмір, тему та одержувача повідомлення, натисніть **Опції** та виберіть *Більше опцій* та *Деталі повігомл.*
  - Щоб переглянути повідомлення або слайдову презентацію перед їх надсиланням, натисніть **Опції** і виберіть *Перегляд*. Функція середньої клавіші вибору залежить від відображеного об'єкта. Презентація програтиться автоматично.
4. Щоб надіслати повідомлення на телефонний номер, натисніть **Надісл.** або . Щоб надіслати це повідомлення на адресу електронної пошти, натисніть **Опції** та виберіть *Нагіс. на ел. пош..*

Щоб надіслати повідомлення декільком одержувачам, виберіть **Опції** та виберіть *Наг. go декільк..*

5. Введіть номер телефону одержувача або електронну адресу, або знайдіть його в списку "Контакти". Натисніть **Добре**, щоб надіслати повідомлення.
- Якщо Ви натиснули **Опції** та вибрали *Наг. go декільк.* на кроці 4, натисніть **Опції**, виберіть *Шукати номер* або *Нагіслати e-mail*, і виберіть одержувачів одного за одним зі списку "Контакти". Коли Ви вибрали усіх одержувачів, натисніть **Готово**. Натисніть **Надісл.** або , щоб надіслати повідомлення кожному одержувачу окремо.

Повідомлення зберігається до папки *Вихідні*, доки не буде надіслано. Надіслані повідомлення зберігаються до папки *Нагіслані повіг.*, якщо установку *Зберігати нагісл. повідомлення* встановлено на **Так**. Див. "Установки для мультимедійних повідомлень" на стор. 84.





### Примітки до надсилання мультимедійних повідомлень

- Захист авторських прав може запобігти копіюванню, зміні, передачі та пересиланню деяких зображень, тонів дзвінка та іншого вмісту.
- Для надсилання мультимедійного повідомлення може знадобитися більше часу, ніж для надсилання текстового повідомлення. Впродовж надсилання на дисплеї відображується анімаційна позначка , і Ви можете користуватися іншими функціями телефону.

Якщо надсилання переривається, телефон декілька разів намагається повторно надіслати повідомлення. У разі невдалого надсилання повідомлення залишиться у папці *Vixigni*, і Ви зможете надіслати його пізніше.

- Якщо Ви надсилаєте мультимедійне повідомлення на телефон, який не підтримує функцію обміну мультимедійними повідомленнями, мережа може надіслати одержувачу текстове повідомлення, що буде містити адресу в мережі Інтернет, за якою можна переглянути це мультимедійне повідомлення (послуга мережі).

### Як прочитати та відповісти на мультимедійне повідомлення

Поки телефон завантажує мультимедійне повідомлення, на дисплеї відображається анімаційна позначка . Коли повідомлення було отримано, відображаються позначка  та текст *Мультимедія-повідомлення отримане*.

Якщо блимає позначка , то це означає, що пам'ять для мультимедійних повідомлень вичерпано. Перш ніж Ви зможете отримувати нові



повідомлення, потрібно видалити декілька старих, див. стор. 79.  
Мультимедійні повідомлення використовують спільну пам'ять, див. стор. 19.  
Також прочитайте нотатки щодо отримання мультимедійних повідомлень на стор. 70.

1. Натисніть **Показат.**, щоб негайно переглянути отримане повідомлення, або натисніть **Вийти**, щоб зробити це пізніше.

Щоб переглянути повідомлення пізніше: В режимі очікування натисніть **Меню** та виберіть **Повідомлення, Мультим.-повід.** та **Вхвігні**. Виберіть необхідне повідомлення зі списку. Непрочитане повідомлення позначається .

2. Прокрутіть повідомлення. Функція середньої клавіші вибору змінюється в залежності від відображуваного об'єкта. Якщо повідомлення містить слайдову презентацію, презентація програватиметься автоматично.
  - Щоб відповісти на повідомлення, натисніть **Відпов.**, якщо відображується текстова частина повідомлення, або натисніть **Опції** та виберіть **Вігновісти**, якщо відображується будь-яка інша частина повідомлення.
  - Щоб прослухати звуковий запис або продивитися відеокліп, натисніть **Грати**.

Щоб вимкнути чи увімкнути аудіо під час перегляду відеокліпа, натисніть **Опції** та виберіть **Вимкнуті аудіо** або **Увімкнуті аудіо** відповідно.



- Щоб зберегти зображення, звуковий запис або відеокліп в меню *Галерея*, натисніть **Опції** і виберіть відповідну функцію.
- Щоб переглянути зображення у більшому розмірі, натисніть **Збільш..**. Зображення можна прокручувати за допомогою .
- Натискання пункту **Опції** також дозволяє отримати доступ до наступних функцій: *Визнач. контраст* (для фотознімків), *Деталі*, *Вигул. повітомл.*, *Нагісл. на номер*, *Нагіс. на ел. пош.*, *Перес. декільком*, *Деталі повітомл..*

Використовуючи *Використ. деталі*, можна взяти телефонний номер, адресу електронної пошти чи веб-адресу із повідомлення.



**Порада:** Ви можете натиснути  замість використання функції *Використ. деталі*.

#### Нотатки щодо отримання мультимедійних повідомлень

- Якщо Ви отримуєте мультимедійне повідомлення, що перевищує допустимий розмір для телефону (більше 100 кілобайт), мережа може надіслати Вам текстове повідомлення, в якому буде вказано адресу в мережі Інтернет, за якою Ви зможете переглянути це мультимедійне повідомлення на Вашому ПК (послуга мережі).
- Якщо отримане повідомлення містить такий об'єкт, як зображення чи звуковий запис, який не підтримується Вашим телефоном, об'єкт може бути заміненний на його назву та текст *Формат об'єкта не підтримується*.
- Захист авторських прав може запобігти копіюванню, зміні, передачі та пересиланню деяких зображень, тонів дзвінка та іншого вмісту.



## Папки для мультимедійних повідомлень

Надіслані та отримані мультимедійні повідомлення зберігаються у телефоні до різних папок.

Щоб відкрити папку, в режимі очікування натисніть **Меню** і виберіть *Повідомлення, Мультим.-повід.* і одну із наступних папок:

- *Вхідні*, в якій у телефоні зберігаються отримані повідомлення.
- *Надіслані повід.*, в якій у телефоні зберігаються надіслані повідомлення, якщо установка *Зберігати надісл. повідомлення* в меню *Мультим.-повід.* встановлена на *Так*. Див. "*Установки для мультимедійних повідомлень*" на стор. 84.
- *Збережені повід.*, до якої Ви можете зберігати повідомлення для використання пізніше.
- *Вихідні*, в якій повідомлення зберігається, доки не буде надіслано. Натисніть **Опції**, щоб, наприклад, повторно надіслати повідомлення, спроба надсилання якого була невдалою.

## Електронні повідомлення

Ви можете надсилати та отримувати електронні повідомлення без додатків (послуга мережі). Щоб надіслати та отримати повідомлення:

- Вам потрібна скринька електронної пошти. Зв'яжіться зі своїм постачальником послуг електронної пошти.



- Визначте установки послуги, які міститимуть установки точки доступу GPRS для електронної пошти. Див. "Програмування телефону для послуги браузера" на стор. 150.
- Активізуйте набір установок послуги, які можна використати для електронної пошти. Див. "Загальні установки для функції електронної пошти" на стор. 78.
- Визначте установки електронної пошти, див. стор. 76.

### Як написати та надіслати електронне повідомлення

Можна ввести електронне повідомлення, перш ніж з'єднатись з сервером електронної пошти, або навпаки – можна спершу встановити з'єднання, а потім ввести та надіслати повідомлення.

1. Натисніть **Меню** в режимі очікування і виберіть *Повіомлення, Ел. пошта, Відкрити* та *Створ. ел. повіг..*
2. Введіть адресу електронної пошти одержувача і натисніть **Опції**, а потім виберіть *Добре*. АБО: Щоб знайти адресу електронної пошти у списку контактів, натисніть **Опції**, виберіть *Пошук*, перейдіть до імені, під яким збережено адресу електронної пошти, і натисніть **Опції**, а потім виберіть *Добре*.
3. Введіть тему повідомлення і натисніть **Опції**, а потім виберіть *Добре*. Ви можете пропустити цей крок, якщо бажаєте.
4. Наберіть повідомлення. Кількість наявних знаків відображається у верхньому правому куті дисплея.





- Щоб надіслати повідомлення, натисніть **Опції** і виберіть *Нагісл. ел. повід.*.  
Виберіть *Нагіслати зараз*, щоб негайно надіслати повідомлення, або *Нагісл. пізніше*, щоб зберегти його до папки *Вихідні* і надіслати пізніше.  
Якщо Ви бажаєте згодом дописати повідомлення, натисніть **Опції** і виберіть *Зберег. чернетку*, щоб зберегти його до папки *Чернетки*.  
Щоб надіслати повідомлення як копію або сховану копію, натисніть **Опції** і виберіть *Дог. до "Копія"* або *Дог. до "Сх. коп."* відповідно.  
Щоб відредагувати одержувача або тему, натисніть **Опції** і виберіть *Редаг. одержув.* або *Редагувати тему*.
  - **Щоб надіслати повідомлення пізніше:** Натисніть **Меню** та виберіть *Повідомлення, Ел. пошта, Відкрити, Інші папки, Вихідні та Нагіслати зараз*.

## Як з'єднатися із сервером електронної пошти та завантажити нові повідомлення

Функція електронних повідомлень використовує спільну пам'ять, див. стор. 19. Якщо пам'ять для повідомлень вичерпано, Вам потрібно видалити деякі старі повідомлення, перш ніж Ви зможете завантажити нові.

- Щоб з'єднатися із сервером електронної пошти і завантажити нові повідомлення, що надійшли до Вашої скриньки електронної пошти: Натисніть **Меню** і виберіть *Повідомлення, Ел. пошта, Відкрити та Завантажити*. Повідомлення зберігаються до папки *Вхідні*.



- Щоб завантажити нові повідомлення та надіслати повідомлення, збережені в папці *Вхідні*: Натисніть **Меню** і виберіть *Повідомлення, Ел. пошта, Відкрити, Інші опції та Надісл. і завант..*
2. Натисніть **Вибрати**, щоб переглянути нове повідомлення, або натисніть **Назад**, щоб зробити це пізніше. Непрочитане текстове повідомлення позначається .
- Для прочитання повідомлення пізніше:** Натисніть **Меню**, виберіть *Повідомлення, Ел. пошта, Відкрити та Вхідні.*
3. Щоб відповісти на відображене повідомлення, натисніть **Відпов..** Виберіть *Оригінал тексту*, якщо Ви бажаєте додати оригінал повідомлення до відповіді. Напишіть відповідь.
- Натисніть **Надісл.** і виберіть *Надіслати зараз*, щоб надіслати повідомлення.

Інші функції, до яких можна отримати доступ з натисканням **Опції** в папці *Вхідні*, див. *Вхідні* в "Папки для електронних повідомлень" на стор. 74.

### Папки для електронних повідомлень

Електронні повідомлення зберігаються у Вашому телефоні до різних папок.

Щоб відкрити папку *Вхідні*, в режимі очікування натисніть **Меню** і виберіть *Повідомлення, Ел. пошта, Відкрити та Вхідні.*

Щоб відкрити будь-яку іншу папку електронних повідомлень, в режимі очікування натисніть **Меню** і виберіть *Повідомлення, Ел. пошта, Відкрити та Інші папки.*



- Вхідні* - це папка, в якій у Вашому телефоні зберігаються електронні повідомлення, які Ви завантажили з Вашої скриньки електронної пошти.

Під час читання повідомлення Ви можете натиснути **Опції**, щоб видалити чи переслати повідомлення, відповісти на нього, перемістити його до папки *В архів*, позначити його як непрочитане, вибрати метод кодування символів, переглянути його деталі чи переглянути його наступну чи попередню сторінку.
- Вихідні* - це папка, в якій у Вашому телефоні зберігається електронне повідомлення, яке Ви пишете, якщо Ви натиснете **Опції** і виберете *Нагисл. пізніше*.

Під час читання повідомлення Ви можете натиснути **Опції**, наприклад, щоб надіслати або редагувати повідомлення чи зберегти його в папці *Чернетки*.
- Нагіслані повід.* - це папка, в якій у телефоні зберігаються надіслані повідомлення.
- Чернетки* - це папка, до якої Ви можете зберігати незакінчені повідомлення.

Під час читання повідомлення можна натиснути **Опції**, наприклад, щоб перемістити повідомлення до папки *Вихідні*.
- Архів* - це папка, в якій Ви можете зберігати повідомлення для використання пізніше.



## Введення установок електронної пошти власноруч

Ви можете отримати параметри з'єднання для електронної пошти як повідомлення "По повітрю" (OTA) від свого постачальника послуг електронної пошти. Параметри можна також ввести власноруч.

1. Натисніть **Меню** в режимі очікування і виберіть *Повідомлення, Ел. пошта, Інші опції* та *Установки*.
2. Виберіть *Поточ. пошт. скр.* і поштову скриньку, параметри якої Ви бажаєте редагувати. Ці установки потрібні для надсилання та завантаження повідомлень електронної пошти. Відповідні установки можна отримати у свого постачальника послуг електронної пошти.
3. Виберіть *Резерв. пошт. скр.* та виберіть по черзі потрібні установки.
  - *Назва поштової скриньки*. Введіть назву поштової скриньки.
  - *Адреса електронної пошти*. Введіть свою електронну адресу.
  - *Моя назва*. Введіть своє ім'я або псевдонім, якщо Ви бажаєте, щоб одержувач його бачив.
  - *Сервер вихідної пошти (SMTP)*: Введіть адресу сервера вихідної електронної пошти:
  - *Тип сервера вхідної пошти*. Виберіть *POP3* або *IMAP4*. Якщо сервер підтримує обидва типи, виберіть *IMAP4*. Зміна типу сервера також призводить до зміни номера порту вхідної електронної пошти.
  - *Сервер вхідн. пошти (POP3/IMAP)*: Введіть адресу сервера вхідної електронної пошти.



- *Ім'я користувача POP3/IMAP*: Введіть ім'я користувача, щоб отримати доступ до поштової скриньки. Якщо Ви не визначили *Ім'я користувача SMTP*, сервер електронної пошти використовує замість нього ім'я користувача.
- *Пароль POP3/IMAP*. Введіть пароль, щоб отримати доступ до поштової скриньки. Якщо Ви не визначили свій *Пароль SMTP*, сервер електронної пошти використовує даний пароль.
- *Додат. установки* і виберіть
  - *Порт вихідної пошти (SMTP)*: Введіть номер порту для вихідних повідомлень електронної пошти.
  - *Використовувати авторизац. SMTP*: Увімкніть цю установку, якщо Ваш постачальник послуг електронної пошти вимагає аутентифікацію для надсилання електронних повідомлень. Необхідно також визначити *Ім'я користувача SMTP* та *Пароль SMTP*.
  - *Ім'я користувача SMTP*: Введіть ім'я користувача для вихідних повідомлень електронної пошти, яке Ви отримали у свого постачальника послуг електронної пошти.
  - *Пароль SMTP*: Введіть пароль для вихідних повідомлень електронної пошти. Якщо не визначити цю установку, телефон запитає про неї, коли Ви встановлюватимете з'єднання з Вашою скринькою електронної пошти.
  - *Додувати нігнус*: Якщо увімкнути цю установку, Ви зможете визначити текст, який буде автоматично додаватися у кінець повідомлень, які Ви надсилатимете.



- *Порт вхідної пошти (POP3/IMAP)*: Введіть номер порту для вхідних повідомлень електронної пошти.
- *Адреса для відповіді*: Введіть електронну адресу, за якою потрібно надсилати відповіді, якщо вона відрізняється від Вашої електронної адреси.
- *Захищене з'єднання APOP*: Виберіть *Увімкнути*, якщо з'єднання вимагає зашифрований логін, в іншому разі залиште його вимкненим (*Вимкнути*). Ця установка відображається, тільки якщо Ви вибрали *POP3* в установках *Тип сервера вхідної пошти*. Використання зашифрованого логіну дозволяє підвищити захист імені користувача та пароля. Але це не підвищує захист самого з'єднання.
- *Завантажити повідомлення*: Виберіть *Всі*, щоб відразу завантажити повідомлення електронної пошти, або виберіть *Лише визначені*, щоб завантажити лише деякі з них.

### Загальні установки для функції електронної пошти

В режимі очікування натисніть **Меню** та виберіть *Повідомлення* та *Ел. пошта*.  
Виберіть

- *З'єднат. через* - щоб увімкнути установки з'єднання з мережею, яку Ви бажаєте використовувати для функції електронної пошти.

Виберіть *Програма*, щоб увімкнути установки, що використовуються для функції електронної пошти, або виберіть *Стандартні*, щоб



використовувати ті самі установки, що й Ваш браузер, див. "Як ввести установки послуг власноруч" на стор. 151.

- *Деталі* показує інформацію про функцію електронної пошти.

## Як видалити повідомлення

Щоб видалити текстове чи мультимедійне повідомлення, яке Ви читаєте або переглядаєте, натисніть **Опції** та виберіть відповідну функцію.

Щоб видалити усі повідомлення в папці або в усіх папках:

1. Натисніть **Меню** в режимі очікування і виберіть *Повідомлення, Текст. повідомл.* та *Мультим.-повід.* та *Вигал. повідомл.*
2. Щоб видалити усі повідомлення в папці, виберіть потрібну папку і натисніть **Так**.

Щоб видалити усі текстові повідомлення в усіх папках, виберіть *Всі повідомлення* і натисніть **Так**.

## Чат

Чат – це швидкий спосіб поспілкуватися, використовуючи текстові повідомлення. Кожне чатове повідомлення надсилається як окреме текстове повідомлення.

Чатові отримані та надіслані повідомлення не зберігаються.

1. Щоб почати чат, в режимі очікування натисніть **Меню** та виберіть *Повідомлення* та *Чат*. Введіть або знайдіть в контактах телефонний номер особи, з якою Ви хочете розпочати сеанс чату, і натисніть **Добре**.



- Інший спосіб розпочати чат: Коли читаєте отримане текстове повідомлення, натисніть **Опції** і виберіть **Чат**.
2. Введіть свій псевдонім і натисніть **Добре**.
  3. Введіть Ваше повідомлення і натисніть **Надісл.** або , щоб надіслати його.
  4. Відповідь від іншої особи з'являється над Вашим відправленим повідомленням. Щоб відповісти на повідомлення, натисніть **Добре** і повторіть крок 3.
  5. Щоб завершити сеанс чату, натисніть **Опції** та виберіть **Вихід** на екрані редактора.

Під час сеансу чату можна натиснути **Опції** і вибрати **Архів чату**, щоб переглянути найбільш недавні повідомлення поточного сеансу чату, або вибрати **Псевдонім**, щоб редагувати Ваш псевдонім.

## Голосові повідомлення

Скринька голосової пошти – це послуга мережі, тому перед її першим використанням Вам, можливо, спочатку знадобиться її передплатити.

В режимі очікування натисніть **Меню** та виберіть **Повіомлення** та **Голос. повіомл..** Виберіть **Номер скриньки голосової пошти**, щоб зберегти номер Вашої скриньки голосової пошти, або **Слухати голосові повіомлення**, щоб зателефонувати до неї.

Кожна телефонна лінія може мати свій власний номер скриньки голосової пошти, див. **Лінія для вихідних** на стор. 103.







**Порада:** Щоб швидко зателефонувати до скриньки голосової пошти, натисніть та утримуйте .

## Інформаційні повідомлення

Ця послуга мережі дозволяє Вам отримувати повідомлення на різні теми від Вашого постачальника послуг.

В режимі очікування натисніть **Меню** та виберіть *Повіомлення* та *Інформаційний сервіс*. Виберіть

- *Інформаційний сервіс*, а потім – *Увімкнути* або *Вимкнути*, щоб дозволити або заборонити отримання інформаційних повідомлень на активні теми, або *Список тем*, щоб запрограмувати телефон на отримання списку тем від мережі.
- *Теми* – щоб позначити теми як активні чи неактивні, додати до списку нову тему чи редагувати або видалити наявні теми.
- *Мова* – щоб вибрати мови для відображення інформаційних повідомлень. Будуть відображатися тільки інформаційні повідомлення на вибраних мовах. Якщо Ви вибрали *Всі*, будуть відображатися інформаційні повідомлення на усіх мовах.
- *Інформац. теми збережені на SIM*, щоб додати нові теми до SIM-картки або видалити з неї наявні. Це меню показується тільки тоді, коли це підтримується Вашою SIM-карткою.
- *Читати*, щоб переглянути отримані інформаційні повідомлення. Виберіть тему і перегляньте повідомлення, прокручуючи їх. Щоб взяти номер із



повідомлення, натисніть **Вик. ном.**. Щоб вимкнути тему, натисніть **Опції** і виберіть *Закрити тему*.

В мережах стандарту UMTS отримання інформаційних повідомлень може не підтримуватися.

## **Устан. повідомл.**

Установки текстових повідомлень впливають на процес надсилання цих повідомлень. Установки мультимедійних повідомлень впливають на процес надсилання та отримання цих повідомлень.

Установка *Розмір шрифту* в підменю *Інші установки* впливає і на текстові, і на мультимедійні повідомлення.

## **Установки текстових повідомлень**

Натисніть **Меню** в режимі очікування та виберіть *Повідомлення, Устан. повідомл., Текст. повідомл.* та *Режим надсил.*. Виберіть групу установок ("режим надсилання"), установки якої Ви бажаєте змінити, якщо Ваша SIM-картка підтримує декілька режимів. *Стандарт. режим* - це режим надсилання, який буде використовувати Ваш телефон, якщо Ви не виберете інший.

Виберіть

- *Номер центру повідомлень* - щоб зберегти телефонний номер, необхідний для надсилання текстових та графічних повідомлень. Цей номер надається оператором послуг стільникової мережі.
- Виберіть *Повідомлення вігіслані як*, щоб вибрати тип повідомлення: *Текст, Електрон. пошта, Пейджинг* або *Факс* (послуга мережі).



- *Дійсність повідомлення* – щоб вибрати, як довго мережа буде робити спроби доставити Ваше повідомлення до одержувача (послуга мережі).
- *Стандартний номер одержувача* – щоб зберегти телефонний номер, на який за умовчанням надсилаються повідомлення, якщо використовується цей режим надсилання.
- *Звіти про доставку* – щоб попросити мережу надсилати звіти про доставку Ваших повідомлень (послуга мережі).
- *Використовувати GPRS* – щоб зберегти GPRS як пріоритетний носій для надсилання текстових повідомлень. Якщо цю установку увімкнено (*Так*), телефон надсилає текстові повідомлення через з'єднання GPRS, якщо це можливо.
- *Відповідь – той самий центр* – щоб дозволити одержувачу повідомлення надіслати Вам відповідь через Ваш центр повідомлень (послуга мережі).
- *Переймен. режим надсилання* – щоб змінити назву вибраного режиму надсилання повідомлень. Назву режиму за умовчанням змінити не можна.

### Перезапис установок

Можна встановити телефон, щоб він автоматично замінював старі повідомлення новими. Натисніть **Меню** в режимі очікування і виберіть *Повідомлення, Устан. повідомл., Текст. повідомл.* та *Перезапис у надісланих* або *Перезапис у вхідних*. Виберіть *Дозволити*, щоб телефон замінював старі текстові повідомлення на нові в папці *Надіслані повід.* або *Вхідні* відповідно.



## Установки для мультимедійних повідомлень

В режимі очікування натисніть **Меню** та виберіть *Повідомлення, Устан. повідомл.* та *Мультим.-повід.*. Виберіть

- *Зберігати надісл. повідомлення* та *Так* – щоб телефон зберігав надіслані мультимедійні повідомлення в папці *Надіслані повід.*. Якщо Ви вибрали *Ні*, надіслані повідомлення не зберігаються.
- *Звіти про доставку* – щоб попросити мережу надсилати звіти про доставку Ваших повідомлень (послуга мережі).
- *Зменшувати зображення* – щоб вибрати, чи будуть зображення зменшуватися при вставлянні в повідомлення.
- *Стандартний інтервал* – щоб визначити стандартний інтервал для відображення слайдів, що входять до презентації.
- *Дозволити отрим. мультимедійних*, щоб дозволити (*Так*) або заборонити (*Ні*) отримання мультимедійних повідомлень, або щоб дозволити їх отримання лише у Вашій домашній мережі (*У локал. мережі*).
- *Вхідні мультим.повідомлення* – щоб телефон автоматично завантажував нові отримані мультимедійні повідомлення (*Отримувати*), або виберіть *Відхиляти*, якщо Ви не бажаєте отримувати мультимедійні повідомлення. Ця установка не відображається, якщо *Дозволити отрим. мультимедійних* встановлено на *Ні*.
- *Установки з'єднання* – щоб визначити установки для завантаження нових отриманих мультимедійних повідомлень. Активізуйте набір установок



з'єднання, де потрібно зберегти установки, а потім відредагуйте їх. Див. також ["Як ввести установки послуг власноруч"](#) на стор. 151.

Додаткову інформацію про належні установки можна отримати у свого оператора стільникового зв'язку або постачальника послуг.

- *Дозволити рекламу*, щоб дозволити або заборонити отримання оголошень. Ця установка не відображується, якщо *Дозволити отрим. мультимедійних* встановлено на *Ні* або *Вхідні мультим.-повідомлення* встановлено на *Відхилити*.

### Інші установки

Щоб вибрати розмір шрифту для перегляду текстових та мультимедійних повідомлень, в режимі очікування натисніть **Меню** і виберіть *Повідомлення, Устан. повідомл., Інші установки* та *Розмір шрифту*.

### Сервісні команди

Ви можете надсилати сервісні команди Вашому постачальнику послуг (послуга мережі). Належні команди можна отримати у Вашого постачальника послуг.

В режимі очікування натисніть **Меню** та виберіть *Повідомлення* та *Сервісні команди*. Введіть потрібні символи. Натисніть і утримуйте натиснутою  щоб перемикатися між літерами і цифрами. Натисніть **Надісл.**, щоб надіслати повідомлення.



## Списки розсилки

Для надсилання текстових та графічних повідомлень декільком одержувачам одночасно можна створити списки розсилки. Зауважте, що повідомлення кожному одержувачу зі списку розсилки може тарифікуватися окремо.

1. Натисніть **Меню** в режимі очікування і виберіть *Повігомлення, Текст. повігомл.* та *Списки розсилки*.
2. Щоб створити новий список, натисніть **Додати**, якщо іще не створено жодного списку розсилки, або натисніть **Опції** і виберіть *Додати список*, якщо списки вже створено. Введіть назву для нового списку і натисніть **Добре**.

Щоб переглянути імена в списку, перейдіть до потрібного списку і натисніть **Дивит..**

Щоб перейменувати список, очистити або видалити його, натисніть **Опції** і виберіть відповідну функцію.

3. Якщо Ви відкрили список розсилки, натиснувши **Дивит.** на кроці 2, можна зробити наступне:
  - Щоб додати нове ім'я до списку, натисніть **Додати** і виберіть потрібне ім'я із внутрішнього списку "Контакти" у телефоні.
  - Щоб переглянути контактну інформацію одержувача, перейдіть до потрібного імені, натисніть **Опції** і виберіть *Дивитися деталі*.
  - Щоб видалити одержувача зі списку, перейдіть до потрібного імені, натисніть **Опції** та виберіть *Видалити контакт*.



**Як надсилати повідомлення з використанням списку розсилки**  
Натисніть **Меню** в режимі очікування і виберіть *Повідомлення, Текст. повідомл.* та *Нове повідомлен..* Введіть повідомлення. Натисніть **Опції** та виберіть *Опції надсилання, Нагісл. у список* і необхідний список.

## ■ Архів дзвінків (Меню 2)

В цьому меню можна переглянути телефонні номери пропущених, отриманих та набраних дзвінків, а також приблизну тривалість Ваших розмов.



### Пропущені, отримані та набрані дзвінки

Щоб переглянути телефонні номери пропущених, отриманих та набраних дзвінків, натисніть **Меню** в режимі очікування і виберіть *Архів гзвінків*.  
Виберіть

- *Пропущені гзвінки* - щоб переглянути до десяти останніх телефонних номерів, з яких хтось нещодавно безуспішно намагався Вам зателефонувати (послуга мережі).



**Порада:** Коли в режимі очікування відображається примітка про пропущені дзвінки, натисніть **Список**, щоб переглянути номери телефону. Перейдіть до номера, за яким Ви бажаєте передзвонити, і натисніть .

- *Отримані гзвінки*, щоб переглянути до 10 останніх номерів, на дзвінки з яких Ви відповіли (послуга мережі).



- *Набрані номери*, щоб переглянути до 20 телефонних номерів, за якими Ви нещодавно телефонували або намагалися зателефонувати. Див. також "[Як зробити дзвінок за недавно набраним номером](#)" на стор. 38.
- *Видалити списки останніх гзвінків* - щоб очистити списки пропущених, отриманих чи набраних дзвінків.

### Нотатки щодо пропущених, отриманих та набраних дзвінків

- Телефон реєструє пропущені та отримані дзвінки лише у випадку, якщо мережа підтримує ці функції, а також якщо телефон увімкнено і він знаходиться в межах зони покриття Вашої мережі.
- Якщо номер телефону зареєстрованого дзвінка збережений з іменем у Вашому списку "Контакти", в списку дзвінків відображається це ім'я. Щоб переглянути номер телефону, натисніть **Перегл..** Щоб зателефонувати за номером, натисніть .
- Коли Ви натискаєте **Опції** в меню *Пропущені гзвінки*, *Отримані гзвінки* або *Набрані номери*, можна побачити дату і час дзвінка, редагувати або зателефонувати за зареєстрованим номером телефону, зберегти номер телефону в списку "Контакти", видалити його зі списку або надіслати повідомлення за цим номером.

### Таймери та лічильники дзвінків



**Увага:** Фактична вартість розмов та послуг, що розраховується Вашим оператором послуг, може змінюватись в залежності від функцій мережі, способу округлення при виставленні рахунку, податкових ставок тощо.





Натисніть **Меню** в режимі очікування і виберіть *Архів дзвінків*. Виберіть

- *Тривалість дзвінків*, щоб подивитися приблизну тривалість вхідних та вихідних дзвінків.

Кожна телефонна лінія може мати свої таймери дзвінків. Див. "*Лінія для вихідних*" на стор. 103.

- *Лічильник даних GPRS* – щоб переглянути кількість даних, які було надіслано чи отримано впродовж останнього з'єднання GPRS або загальну кількість надісланих та отриманих даних. Одиниця вимірювання лічильників – байт.

Текстові повідомлення, надіслані та отримані через з'єднання GPRS, лічильником даних не рахуються.

- *Таймер з'єднання GPRS* – щоб переглянути приблизну тривалість останнього з'єднання GPRS або усіх з'єднань GPRS.

## ■ Контакти (Меню 3)



Можна зберігати імена і телефонні номери (контакти) в пам'яті телефону та в пам'яті SIM-картки.

**Щоб увійти в це меню:** Натисніть **Меню** в режимі очікування і виберіть *Контакти*.

Кількість імен, які можна зберегти, залежить від їх довжини, кількості та довжини відповідних телефонних номерів та текстових фрагментів. Ваш телефон підтримує SIM-картки, що вміщують до 250 імен та телефонних номерів.



Контакти, збережені в пам'яті телефону, використовують спільну пам'ять, див. стор. 19.

## Інші способи отримання доступу до функцій у цьому меню

Отримати доступ до функцій можна також з натисканням **Контак.** в режимі очікування (або з натисканням **Вибране** та вибравши **Контакти**).

До деяких функцій можна отримати доступ наступним чином: Натисніть  униз (чи вгору) в режимі очікування, перейдіть до потрібного імені, натисніть **Деталі**, перейдіть до номера чи текстового фрагмента, натисніть **Опції** і виберіть потрібну функцію.

Щоб отримати доступ до контактів під час дзвінка, натисніть **Опції** і виберіть **Контакти**.

## Як вибрати установки для контактів

В режимі очікування натисніть **Меню** та виберіть **Контакти** та **Установки**.  
Виберіть

- **Робоча пам'ять** – щоб вибрати пам'ять контактів, якою Ви бажаєте скористатися. Якщо потрібно знайти імена та телефонні номери в обох видах пам'яті, виберіть **Телефон і SIM**. Ці імена та номери зберігаються в пам'яті телефону.
- **Вигляд контактів** – щоб вибрати, як відобразатимуться імена, номери та зображення в списку "Контакти". Наприклад, виберіть **Ім'я та зображ.**, щоб переглянути імена з прикріпленими зображеннями.



- *Стан пам'яті* – щоб побачити обсяг вільної пам'яті у кожному виді пам'яті для контактів.

## Як зберегти імена і телефонні номери

1. В режимі очікування натисніть **Меню** та виберіть *Контакти* та *Додати контакт*.
2. Введіть ім'я і натисніть **Добре**.
3. Введіть телефонний номер разом з кодом міста та натисніть **Добре**, щоб зберегти його.
  - Щоб скористатися телефонним номером, перебуваючи за кордоном, двічі натисніть  (щоб ввести знак "+") і введіть код країни, код міста (пропустіть нуль, якщо необхідно) і номер телефону.
4. Щоб повернутися в режим очікування, натисніть **Готово**.



**Порада:** Щоб швидко зберегти ім'я та номер телефону, в режимі очікування введіть номер телефону, натисніть **Зберегти**. Введіть ім'я та натисніть **Добре**.



## Як зберегти кілька номерів та текстових фрагментів на одне ім'я

Можна зберегти різні типи номерів та текстових фрагментів на ім'я у пам'яті телефону для контактів.

Перший телефонний номер, збережений з ім'ям, буде номером за умовчанням. Він позначається рамкою навколо позначки типу номера, наприклад, . Коли Ви обираєте ім'я зі списку "Контакти", наприклад, щоб



зателефонувати, використовується номер за умовчанням, якщо тільки Ви не оберете інший номер.

1. Переконайтесь, що використовується пам'ять *Телефон* або *Телефон і SIM*.
2. У режимі очікування натисніть  униз (або угору).
3. Перейдіть до імені, до якого потрібно додати номер або текстовий фрагмент, та натисніть **Деталі**.
4. Натисніть **Опції** і виберіть *Догати номер*, *Догати getалі* або *Змінити тип*.
  - Щоб додати телефонний номер, виберіть *Догати номер* і тип номера.
  - Щоб додати текстовий фрагмент, виберіть *Догати getалі* і тип тексту.
  - Щоб змінити тип вибраного номера або текстового фрагмента, виберіть *Змінити тип* і необхідний тип.
5. Натисніть , щоб повернутися в режим очікування.

#### **Як змінити номер за умовчанням**

Натисніть  униз (або угору) в режимі очікування, перейдіть до потрібного імені і натисніть **Деталі**. Перейдіть до потрібного номера, який Ви бажаєте зберегти як номер за умовчанням. Натисніть **Опції** та виберіть *Вст. як стандарт*.

#### **Як додати зображення до збереженого імені або номера**

До імені або номера, збереженого в пам'яті телефону, можна додати зображення. Зображення відображується на дисплеї при отриманні дзвінка з цього телефонного номера.



В режимі очікування натисніть  униз (або угору), перейдіть до імені (і номера), до якого потрібно додати зображення, і натисніть **Деталі**. Натисніть **Опції** і виберіть *Дог. зображення*. Список папок відображається в меню *Галерея*. Перейдіть до потрібного зображення, натисніть **Опції** та виберіть *Збер. у контакти*.



### Як замінити зображення, прикріплене до збереженого імені

Натисніть  униз (або угору) в режимі очікування, перейдіть до потрібного імені і натисніть **Деталі**.

Перейдіть до зображення, натисніть **Опції** і виберіть *Змін. зображення*. АБО: Якщо установку *Вигляд контактів* встановлено на *Ім'я та номер*, перейдіть до зображення і натисніть **Змінити**.

Перейдіть до потрібного зображення в меню *Галерея*, натисніть **Опції** і виберіть *Збер. у контакти*.

### Як шукати ім'я в контактах

1. В режимі очікування натисніть **Меню** та виберіть *Контакти* та *Пошук*. АБО: У режимі очікування натисніть  униз (або угору).
2. Введіть першу літеру (літери) потрібного імені, якщо бажаєте.
3. Перейдіть до потрібного імені і натисніть **Деталі**. Якщо ім'я збережене на SIM-картці, у верхній частині дисплея відображується .
4. Прокрутіть телефонні номери і текстові фрагменти, додані до імені.



## Як видалити контакти

В режимі очікування натисніть **Меню** та виберіть *Контакти* та *Видалити*.  
Виберіть *По одному* або *Видалити всі*.

Разом з видаленням імені та номера будуть також видалені додаткові номери, текстові фрагменти та зображення, додані до нього. Видалення зображення з контактів не видаляє його з меню *Галерея*.

## Як видалити номер, текстовий фрагмент або зображення, додані до імені

Натисніть  униз (або угору) в режимі очікування, перейдіть до потрібного імені (або номера) і натисніть **Деталі**. Перейдіть до номера, текстового фрагмента або зображення, яке потрібно видалити, натисніть **Опції**, виберіть відповідну функцію та натисніть **Так**.

## Як редагувати ім'я, номер або текстовий фрагмент

1. Натисніть  униз (або угору) в режимі очікування, перейдіть до потрібного імені і натисніть **Деталі**.
2. Перейдіть до потрібного імені, номера або текстового фрагмента та натисніть **Опції** та виберіть потрібну функцію. АБО: Якщо установку *Вигляд контактів* встановлено на *Ім'я та номер*, перейдіть до потрібного імені, номера або текстового фрагмента і натисніть **Редагув..**
3. Відредагуйте ім'я, номер чи текстовий фрагмент і натисніть **Добре**.



## Як скопіювати контакти

Можна копіювати імена та телефонні номери з телефону на SIM-картку та навпаки. Текстові фрагменти або зображення, збережені в телефоні, на SIM-картку скопійовані не будуть.

В режимі очікування натисніть **Меню** та виберіть *Контакти* та *Копіювати*. Виберіть спосіб копіювання. Виберіть *По одному*, *Всі* або *Стандарт. номери* (відображаються у випадку, якщо Ви копіюєте з телефону). Щоб вибрати, чи зберігати первинні імена та номери (*Залиш. оригінал*) чи видалити їх (*Перен. оригінал*).

## Голосовий набір

Телефонний номер можна набрати, промовивши одне або кілька прикріплених до нього слів ("голосову позначку").

Голосові позначки зберігаються в телефоні. Усі голосові позначки буде видалено у випадку, якщо Ви вставите в телефон іншу SIM-картку і збережете нові голосові позначки.

Перш ніж користуватися функцією голосового набору, треба взяти до уваги, що:

- Голосові позначки не залежать від мови. Вони залежать лише від голосу користувача.
- Голосові позначки чутливі до фонових шумів. Запишіть їх та робіть дзвінки в затишному оточенні.
- Коли Ви запишіть голосову позначку або промовляєте її, тримайте телефон в нормальному положенні коло вашого вуха.



- Дуже короткі назви не приймаються. Користуйтеся довгими назвами та уникайте схожих назв для різних телефонів.



**Увага:** Потрібно промовити назву саме так, як Ви сказали її, коли робили запис. Це може бути складно, наприклад, в гомінкому приміщенні або під час небезпеки, тому не треба повністю покладатися на функцію голосового набору.

### Запис голосової позначки

Натисніть  униз (або угору) в режимі очікування, перейдіть до потрібного імені і натисніть **Деталі**. Натисніть **Опції** і виберіть *Догати зв. позн..*  
Натисніть **Старт** і чітко промовте слова, які Ви хочете записати в якості голосової позначки.

### Як зателефонувати за допомогою голосової позначки

В режимі очікування натисніть і утримуйте праву клавішу вибору або голосову клавішу, поки не почуєте короткий гудок, після чого чітко промовте голосову позначку.

### Як прослухати, змінити або видалити голосову позначку

В режимі очікування натисніть **Меню** та виберіть *Контакти* та *Звук. позначення*. Виберіть потрібне ім'я або номер телефону і потрібну функцію.

### Інші функції, пов'язані зі списком "Контакти"

Щоб отримати доступ до наступних функцій, натисніть **Меню** в режимі очікування і виберіть *Контакти*. Виберіть





- *Сервісні номери* – щоб зателефонувати за сервісними номерами Вашого постачальника послуг, якщо вони наявні на Вашій SIM-картці (послуга мережі).
- *Мої номери* – щоб переглянути телефонні номери, призначені Вашій SIM-картці, якщо для картки це дозволено.
- *Групи абонентів* – щоб організувати імена і телефонні номери, збережені в меню *Контакти* в групі абонентів. Для кожної групи можна вибрати тон дзвінка та логотип, який буде відображатися, коли Ви отримуєте дзвінок з визначеного телефонного номера, що належить даній групі.

Можна вибирати із наступних функцій: *Назва групи, Тон дзвінка групи, Логотип групи, Члени групи.*

Якщо Ви вибрали *Члени групи*, натисніть **Додати**, щоб додати ім'я до групи, або натисніть **Видал.**, щоб видалити ім'я з групи.

Див. також *Сигнал гля* в розділі "*Установки тону*" на стор. 108.

### Швидкий набір

Клавіші  – можна запрограмувати таким чином, щоб вони працювали як клавіші швидкого набору. Щоб зробити дзвінок, використовуючи швидкий набір, див. стор. 38.

### Як призначити клавішу швидкого набору для телефонного номера

В режимі очікування натисніть **Меню** та виберіть *Контакти* та *Швидкий набір*.  
Перейдіть до потрібної клавіші та натисніть **Признач.**. Натисніть **Пошук** та виділіть ім'я і номер, який Ви бажаєте призначити обраній клавіші.



Якщо для клавіші вже було призначено телефонний номер, то Ви можете переглянути цей номер, натиснувши **Перегл.**, або змінити чи видалити це призначення, натиснувши **Опції** і вибравши необхідну функцію.

### **Візитні картки**

Особисту контактну інформацію можна отримувати та надсилати як візитну картку.

Щоб надіслати візитну картку на сумісний телефон або інший пристрій, що підтримує стандарт vCard: Натисніть  униз (або угору) в режимі очікування, перейдіть до потрібного імені і натисніть **Деталі**. Натисніть **Опції** та виберіть *Вісісл. візитку*. Виберіть *Через ІФЧ*, *Через SMS* (послуга мережі) або *Через Bluetooth*.

Коли Ви отримали візитну картку, натисніть **Показат.** та **Зберегти**, щоб зберегти візитну картку в пам'яті телефону. Щоб видалити візитну картку, натисніть **Вийти** та **Добре**.

### **■ Режими (Меню 4)**

У Вашого телефону є декілька груп установок, "режимів", для яких можна підібрати тональні сигнали для різних подій та ситуацій.



**Щоб увійти в це меню:** Натисніть **Меню** в режимі очікування і виберіть *Режими*.

1. Виберіть режим, який потрібно активізувати або установки якого потрібно змінити.



2. Виберіть *Активізувати*, *Резагувати* або *Тимчасовий*.

- Щоб активізувати вибраний режим, виберіть *Активізувати* або *Тимчасовий*.

Щоб активізувати режим на певний проміжку часу, виберіть *Тимчасовий* та встановіть час завершення. Коли цей час вичерпається, попередній режим, що не є тимчасовим, стає активним.

- Щоб змінити установки режиму, виберіть *Резагувати*. Виберіть установку, яку Ви бажаєте змінити, і внесіть зміни.

Для отримання інформації щодо установок див. "Установки тону" на стор. 108. Вибраний режим можна перейменувати за допомогою *Назва режиму*. Режим *Звичайний* перейменувати не можна.

Назва поточно активного режиму відображується в режимі очікування, окрім випадків, коли активізовано режим *Звичайний*. Якщо режим тимчасовий, перед його іменем буде відобразитися .



**Порада:** Щоб швидко замінити режим в режимі очікування, натисніть клавішу живлення та виберіть режим, який Ви бажаєте активізувати.

## ■ Установки (Меню 5)



У цьому меню можна змінити різні установки телефону. Значення деяких параметрів меню можна скинути в стан, заданий виробником.

**Щоб увійти в це меню:** Натисніть **Меню** в режимі очікування та виберіть *Установки*.



## Персональні закладки

Можна вибрати функцію для правої клавіші вибору, що відображається в режимі очікування, та функції ("персональні закладки"), до яких можна отримати доступ з натисканням **Вибране** в режимі очікування або увійшовши до меню *Вибране*.

**Щоб увійти в це меню:** Натисніть **Меню** в режимі очікування та виберіть *Установки* та *Персональні закладки*. Виберіть

- *Права клавіша вибору* - щоб вибрати функцію для правої клавіші вибору. Наявні опції характерної назви оператора, *Вибране* та *Контакти*.
- *Вибір опцій меню "Вибране"* - щоб вибрати функції для списку Ваших закладок. Перейдіть до потрібної функції і натисніть **Познач.**, щоб додати її до списку. Щоб видалити функцію зі списку, натисніть **Прибр.** Щоб зберегти зміни, натисніть **Готово** і **Так**.
- *Організув. опції меню "Вибране"* - щоб змінити порядок функцій у списку. Перейдіть до потрібної функції, натисніть **Переміст** та виберіть, куди потрібно перемістити функцію.

## Параметри часу та дати

**Щоб увійти в це меню:** Натисніть **Меню** в режимі очікування та виберіть *Установки* та *Параметри часу та дати*. Виберіть

- *Годинник*, щоб встановити час, показувати (чи не показувати) час в режимі очікування або вибрати 12-годинний чи 24-годинний формат часу.



Після тривалого зберігання телефону без акумулятора, необхідно знову встановити час.

- *Дата* - щоб показувати (чи не показувати) дату в режимі очікування, встановити дату чи вибрати формат дати або розділювач для неї.

Після тривалого зберігання телефону без акумулятора, можливо, дату знадобиться встановити знову.

- *Авт. оновлен. гати та часу* - щоб телефон автоматично оновлював час та дату відповідно до поточної часової зони (послуга мережі).

Автоматичне оновлення дати та часу не змінює час, який Ви запрограмували для будильника, календаря або попереджень. Вони залишаються у місцевому часі, що може призвести до того, що деякі попередження, які Ви встановили, вимкнуться відразу після оновлення.

## Установки дзвінків

**Щоб увійти в це меню:** Натисніть **Меню** в режимі очікування та виберіть *Установки* та *Установки дзвінків*. Виберіть

- *Переадресація* - щоб переадресувати вхідні дзвінки на свою голосову скриньку або інший телефонний номер (послуга мережі). Опції переадресації, що не підтримуються Вашою SIM-карткою або Вашим оператором мережі, можуть не відобразитись.

Виберіть потрібну опцію переадресації, наприклад, *Переадресувати, коли зайнято*, щоб переадресувати дзвінки, коли Ваш номер зайнятий або коли Ви відхиляєте вхідний дзвінок. Увімкніть опцію переадресації





(*Активізувати*) або вимкніть (*Скасувати*), або перевірте, чи опція активізована (*Перевір. статус*).

- Якщо Ви вибрали *Активізувати*, виберіть, куди потрібно переадресувати дзвінки. Якщо Ви активізували опцію переадресації *Переадресація, немає відповіді* або *Переадресація, недоступний*, можна також вибрати час очікування, після якого дзвінок буде переадресовуватись.
- Якщо Ви вибрали *Перевір. статус*, натисніть **Номер**, щоб подивитися номер телефону, на який переадресовується дзвінок, або **Деталі**, щоб подивитися номер телефону та час очікування (доступно для *Переадресація, немає відповіді* та *Переадресація, недоступний*).

Деякі опції переадресації можуть бути активізовані одночасно. Коли переадресовуються всі вхідні дзвінки, на дисплеї в режимі очікування показується позначка .

Кожна телефонна лінія може мати свої установки переадресації. Див. *Лінія для вихідних*.

- *Відповідь клавішею* та *Увімкнуті* і Ви матимете змогу швидко відповідати на вхідний дзвінок, натиснувши будь-яку клавішу, окрім клавіші живлення, клавіш вибору та .
- *Автоматичний перенабір* - щоб телефон робив до десяти спроб додзвонитися після невдалої спроби дзвінка.
- *Швидкий набір* та *Увімкнуті*, якщо потрібно зателефонувати за іменем та номером телефону, яким призначено клавіші швидкого набору .



натиснувши та утримуючи відповідну клавішу. Див. також "[Швидкий набір](#)" на стор. 97.

- *Опції очікування дзвінка та Активізувати*, щоб попросити мережу повідомляти під час розмови про отримання нового дзвінка (послуга мережі). Див. також "[Дзвінок на очікуванні](#)" на стор. 40.
- *Пісмуок після дзвінка та Увімкнути* - щоб телефон на короткий час відображав приблизну тривалість останнього дзвінка.
- *Насилати мої дані абонента* - щоб відображати (*Так*) Ваш номер телефону на дисплеї абонента, якому Ви телефонуєте, або не відображати (*Ні*). Це послуга мережі.
- *Лінія для вихідних* - щоб вибрати телефонну лінію 1 або 2 для здійснення дзвінків (послуга мережі). Незалежно від обраної лінії, можна відповідати на дзвінки, що надходять по обох лініях.

Ви не зможете робити дзвінки, якщо Ви вибрали *Лінія 2* і не передплатили цю послугу мережі. Коли вибрана лінія 2, то на дисплеї в режимі очікування показується цифра **2**.

## Установки телефону

**Щоб увійти в це меню:** Натисніть **Меню** в режимі очікування та виберіть *Установки* та *Установки телефону*. Виберіть

- *Установки мови* - щоб вибрати мову для відображення текстів на дисплеї. Якщо Ви вибрали *Мова телефону* та *Автомат*, телефон обирає мову згідно



інформації на SIM-картці. Якщо картка підтримує декілька мов, Ви можете вибрати потрібну за допомогою установки *Мова SIM-картки*.

Ця установка також впливає на формат дати та часу, що використовується, наприклад, в календарі.

- *Автоматичне блокування клавіш*, щоб запрограмувати телефон на автоматичне блокування клавіш після певного періоду перебування телефону в режимі очікування.

Щоб увімкнути автоматичне блокування клавіш, виберіть *Увімкнути* і встановіть період часу, після закінчення якого клавіатура блокуватиметься. Щоб вимкнути автоматичне блокування клавіш, виберіть *Вимкнути*.

Див. також "*Блокування клавіатури*" на стор. 43.



**Увага:** Коли заблоковано клавіатуру, можна зателефонувати за номером екстреної служби, запрограмованим у Вашому телефоні (наприклад, 112 або інший офіційний номер екстреної служби). Введіть екстрений номер телефону і натисніть . Номер виводиться на дисплей лише після введення всіх його цифр.

- *Захисне блокування* – щоб телефон запитував код захисту при розблокуванні клавіатури. Зауважте, що активізація цієї функції не захищає даних, що містяться у Вашому телефоні, від доступу за допомогою програми PC Suite.

Щоб активізувати захисне блокування, введіть код захисту, натисніть **Добре** і виберіть *Увімкнути*. Щоб вимкнути захисне блокування клавіш, виберіть *Вимкнути*.





Див. також "Блокування клавіатури" на стор. 43.

- *Інформація по стільнику* - щоб телефон повідомляв про роботу в мережі із мікростільниковою архітектурою (MCN) (послуга мережі).
- *Привітання* - щоб створити нотатку, яка буде відображатись на короткий час при увімкненні телефону. Введіть нотатку та збережіть її, натиснувши **Зберегти**. Щоб видалити цю нотатку, натисніть **Опції** і виберіть *Видалити*.
- *Вибір оператора* - щоб телефон автоматично вибирав оператора стільникового зв'язку, наявного у Вашій зоні (*Автоматично*), або вибирав потрібного оператора зі списку (*Вручну*).

Обраний оператор повинен мати угоду про роумінг з оператором Вашої мережі. Якщо таку угоду не укладено, на дисплеї буде відображено *Немає доступу*, і Вам буде потрібно вибрати іншого оператора.

Телефон залишається у ручному режимі, поки не вибрано автоматичний режим або поки в телефон не встановлено іншу SIM-картку.

- *Режим мережі*, щоб запрограмувати телефон на автоматичний вибір мережі GSM або UMTS (*Погвійна мережа*) або вибрати використання телефоном мережі GSM.

Якщо вибрати *Погвійна мережа*, то телефон автоматично вибиратиме мережу GSM або UMTS відповідно до параметрів мережі і роумінгових угод між операторами мереж.

Якщо вибрати GSM, то телефон буде намагатися використовувати лише вибрану мережу. Якщо там, де Ви знаходитесь, вибрана мережа недоступна, Вам потрібно змінити цю установку.



Після зміни установки телефон вимикається і знову вмикається.



**Попередження:** Якщо Ви запрограмуєте телефон на використання лише мережі GSM, то у випадку недоступності вибраної мережі Ви не зможете робити ніяких дзвінків, в тому числі екстрених дзвінків, або використовувати інші функції, що потребують з'єднання з мережею.

- *Підтвержувати гії SIM-послуг* - щоб телефон показував повідомлення про підтвердження використання послуг SIM-картки (*Так*).
- *Активізація тексту допомоги* - щоб телефон відображував тексти допомоги, що супроводжуватимуть Вас під час використання функцій меню.
- *Тон запуску* - щоб телефон відтворював тоновий сигнал при увімкненні.
- *Стан пам'яті* - щоб переглянути загальний об'єм вільної спільної пам'яті та спільної пам'яті, що використовується, та об'єм пам'яті, що використовується різними функціями.

## Установки дисплея

**Щоб увійти в це меню:** Натисніть **Меню** в режимі очікування та виберіть *Установки* та *Установки дисплея*. Виберіть

- *Шпалери* - щоб телефон відображав фонове зображення – “шпалери”, коли він знаходиться в режимі очікування.

Різні шпалери можна знайти в меню *Галерея*. Ви можете зберігати нові зображення з мультимедійних повідомлень у підтримуваних форматах,



завантажувати їх зі сторінок браузера або завантажувати їх за допомогою програми Nokia PC Suite з сумісного ПК. Також у якості шпалер можна використовувати фотографії, зроблені фотоапаратом телефону.

Щоб встановити зображення у якості шпалер, зробіть одне із наступного:

- Щоб вибрати зображення шпалер вперше або змінити зображення, виберіть *Вибр. шпалери*. Перейдіть до потрібної папки в меню *Галерея* і натисніть **Відкрити**. Перейдіть до потрібного зображення. Натисніть **Відкрити** та **Опції** і виберіть *Збер. як шпалери*.
- Якщо Ви раніше використовували шпалери, але потім вибрали *Вимкнути*, виберіть *Увімкнути*.

Якщо Ви видалите зображення з меню *Галерея*, коли воно використовується як шпалери, зображення все ще буде використовуватися як шпалери, доки Ви його не зміните.

- *Схеми кольорів* – щоб вибрати колір для деяких частин дисплея телефону, наприклад, індикаторів потужності сигналу та рівня заряду акумулятора.
- *Огляд меню* – щоб встановити, у який спосіб телефон буде відображувати головне меню. Якщо Ви вибрали *Список*, меню відображується у вигляді списку. Якщо Ви вибрали *Таблиця*, меню відображується у вигляді таблиці. Якщо меню виглядає як таблиця, то його назва відображується у верхній частині дисплея.
- *Логотип оператора* – щоб телефон відображав або не відображав логотип оператора, збережений у телефоні. Якщо в телефоні немає в наявності логотипу оператора, ця функція може бути затемнена.



Додаткову інформацію про наявність логотипів оператора можна отримати у свого оператора стільникового зв'язку або постачальника послуг. Можна створювати свої логотипи оператора, використовуючи програму Nokia Image Converter, див. "Програмне забезпечення Nokia PC Suite та Nokia Audio Manager" на стор. 19.

- **Тайм-аут заставки** - щоб встановити час, після вичерпання якого активізується функція заставки.

Заставка – це функція економії енергії, яка активізується, якщо телефон не використовувався впродовж певного періоду часу в режимі очікування. Коли заставку активізовано, цифровий годинник переміщується з верхньої частини дисплея до нижньої, а решта дисплея порожня.

Виберіть серед наявних значень тайм-аут або виберіть **Інше** і встановіть значення.

Деактивізувати заставку можна натисканням будь-якої клавіші.

## Установки тону

Можна змінити установки тону та вібродзвінка поточно вибраного режиму. Ті ж установки також можна знайти в меню **Режими**, див. стор. 98.

**Щоб увійти в це меню:** Натисніть **Меню** в режимі очікування та виберіть **Установки** та **Установки тону**. Виберіть

- **Сигнал вхідного дзвінка** - щоб вибрати, як телефон повідомлятиме Вас про вхідний голосовий дзвінок. Опції: **Дзвінок**, **Зростаючий**, **1 дзвінок**, **1 бін** та **Вимкнуті**.



Наприклад, якщо Ви вибрали *Вимкнути*, телефон не буде подавати сигнал про надходження дзвінка.

- *Тон гзвінка*, щоб вибрати тон, який буде відтворюватися при надходженні голосового дзвінка. Якщо Ви бажаєте використати у якості тону, наприклад, файл у форматі MP3, збережений в меню *Галерея*, виберіть *Відкр. Галерею* зі списку "Тони".
- *Гучність гзвінка* - щоб вибрати рівень гучності тонів дзвінка та тони сигналу повідомлення.
- *Вібруючий сигнал* - щоб телефон вібрував при надходженні дзвінка або повідомлення. Вібруючий сигнал не працює, коли телефон приєднаний до зарядного пристрою, настільного пульта або автомобільного комплекту.
- *Тон сигналу повідомлення* - щоб встановити тон сигналу, який Ви будете чути при надходженні повідомлення. Щоб вибрати тон зі списку "Тон дзвінка", виберіть *Тон гзвінка* і потрібний тон.
- *Тони клавіш* - щоб вибрати гучність тонів клавіш.
- *Тони попередження* - щоб телефон подавав сигнал, наприклад, коли акумулятор майже виснажений.
- *Сигнал гля* - щоб телефон дзвонив лише тоді, коли надходять дзвінки з телефонних номерів певної вибраної групи абонентів. Перейдіть до потрібної групи абонентів або опції *Всі гзвінки* та натисніть **Познач..** Можна вибрати декілька груп. Якщо Ви все вибрали, натисніть **Готово** та **Так**.



Як додати абонента до групи абонентів, див. "Інші функції, пов'язані зі списком "Контакти"" на стор. 96.

Якщо установку *Сигнал вхідного дзвінка* встановлено на *Вимкнути*, а установку *Тон сигналу повідомлення* також вимкнено (*Вимкнути*), в режимі очікування на дисплеї відображається .

## Як додати нові тони до Вашого телефону

Інформацію про можливість отримання тонів, наприклад, через послугу текстових повідомлень (SMS) можна отримати у Вашого оператора мережі або постачальника послуг стільникового зв'язку. Тони зберігаються в меню *Галерея*.

Ви можете створювати свої тони, використовуючи програму Nokia Sound Converter або Nokia PC Composer, що входить до програмного забезпечення Nokia PC Suite.

## Установки додатка

Можна визначити стандартні установки, які буде використовувати телефон, коли до нього під'єднуються сумісні навушники, комплект "вільні руки" або пристрій індуктивного зв'язку. Це меню відображається лише у випадку, якщо один із цих додатків хоча б один раз під'єднувався до телефону.

**Щоб увійти в це меню:** Натисніть **Меню** в режимі очікування та виберіть *Установки* та *Установки додатка*.



Виберіть *Навушники*, *Вільні руки* або *Пр. інг. зв'язку*, якщо наявні. Виберіть

- *Стандартний режим* - щоб вибрати режим, який автоматично активізуватиметься, коли Ви приєднуєте вибраний додаток до телефону. Можна вибрати інший режим, коли цей додаток приєднано.
- *Автовідповідь* - щоб телефон автоматично відповідав на вхідний дзвінок після 5 секунд. Якщо *Сигнал вхідного дзвінка* встановлено на *1 бін* або *Вимкнути*, автоматичною відповіддю скористатися неможливо.
- *Підсвітка* - щоб підсвітка була постійно увімкнена (*Увімкнути*) або працювала впродовж 15 секунд після натискання клавіші (*Автоматично*). Ця опція наявна, лише коли вибрано опцію *Вільні руки*.

### Індикатори додатка в режимі очікування

Якщо телефон з'єднаний із сумісним додатком, в режимі очікування на дисплеї відображується відповідний індикатор (📶, 📶 або 📶).

### Установки захисту

**Щоб увійти в це меню:** Натисніть **Меню** в режимі очікування та виберіть *Установки* та *Установки захисту*.



**Увага:** Коли активізовано функції безпеки, що обмежують дзвінки (заборона дзвінків, закрита група користувачів та фіксований набір), в деяких мережах передбачається виклик екстреної служби за визначеними номерами (наприклад, 112 або за іншим офіційним номером екстреної служби).



Виберіть

- *Поточний ког*, щоб телефон використовував код UPIN або PIN. Опція *UPIN-ког* відображається у випадку, якщо в телефон вставлено USIM-картку.
- *Запит на PIN-ког* (або *Запит на UPIN-ког* в залежності від установки *Поточний ког*) – щоб телефон при увімкненні запитував PIN-код SIM-картки (або UPIN-код USIM-картки). На деяких картках вносити зміни до цієї установки заборонено.
- *Сервіс заборони дзвінків*, щоб обмежити дзвінки, які можна зробити з телефону або отримати на нього (послуга мережі). Виберіть потрібну опцію заборони і увімкніть її (*Активізувати*) або вимкніть (*Скасувати*). Також Ви можете перевірити, чи цю послугу активізовано (*Перевір. статус*).
- *Фіксований набір номерів* – щоб обмежити дзвінки та текстові повідомлення з Вашого телефону до обраних телефонних номерів, якщо це дозволяє Ваша SIM-картка.

Щоб переглянути номери в списку "Фіксований набір номерів", виберіть *Список номерів*, перейдіть до потрібного імені і натисніть *Перегл..*

Щоб змінити список "Фіксований набір номерів", натисніть *Опції* і виберіть відповідну функцію.

Якщо використовується фіксований набір номерів, то встановлення з'єднання GPRS можливо лише при надсиланні текстових повідомлень через з'єднання GPRS. В цьому разі номер центру обробки повідомлень та номер телефону одержувача мають міститися у списку "Фіксований набір номерів".





- *Закрита абонентська група* – щоб вказати групу осіб, яким Ви можете телефонувати, і які можуть телефонувати Вам (послуга мережі). Виберіть *Стандартно*, щоб телефон використовував групу, яку Ви узгодили із Вашим постачальником послуг. Додаткову інформацію можна отримати від свого оператора мережі або постачальника послуг.

Коли використовується закрита абонентська група, в режимі очікування на дисплеї відображається номер групи та .

- *Рівень захисту* – щоб вказати, коли телефон буде запитувати код захисту.

Якщо Ви вибрали *Телефон*, телефон запитуватиме код захисту, коли в нього вставлятимуть нову SIM-картку.

Якщо Ви вибрали *Пам'ять*, то буде запитуватися код захисту у випадку, коли Ви використовуєте пам'ять *SIM-картка* і бажаєте змінити її на пам'ять *Телефон* або *Телефон і SIM*, або скопіювати імена і номери з одного списку контактів в інший. Див. також *Робоча пам'ять* в розділі "*Як вибрати установки для контактів*" на стор. 90.

Якщо змінити цю установку, номери в меню *Пропущені дзвінки*, *Отримані дзвінки* та *Набрані номери* видаляються.

- *Коди доступу* – щоб змінити код захисту, PIN-код, PIN2-код, пароль заборони дзвінків або UPIN-код. Ці коди можуть містити лише цифри від 0 до 9.



## Як відновити заводські установки

Значення деяких установок меню можна скинути в їхні первинні значення.

Натисніть **Меню** в режимі очікування та виберіть *Установки* та *Відновити заводські установки*. Введіть код захисту і натисніть **Добре**. Зауважте, що ця функція не видаляє збережену або завантажену на телефон інформацію.

## ■ Камера (Меню 6)

У цьому меню можна увімкнути камеру телефону та настроїти її параметри.



**Увага:** Щоб скористатися цією функцією, телефон має бути увімкнено. Не вмикайте телефон в місцях, де заборонено використання бездротових телефонів або де він може стати джерелом небезпеки або перешкод.

**Щоб увійти в це меню:** Натисніть **Меню** в режимі очікування та виберіть *Камера*.

## Як зробити фотознімок або записати відеокліп

Щоб скористатися камерою у цьому меню, виберіть режим камери (*Стандартне фото*, *Портрет*, *Нічний режим* або *Vigeo*) і зробіть фотознімок або запишіть відеокліп. Щоб отримати більш детальну інформацію і використати камеру в режимі очікування, див. стор. 34.

Виберіть *Стандартне фото*, щоб зробити звичайний фотознімок (в альбомному форматі). Виберіть *Портрет*, щоб зробити фотознімок, який можна додати до імені у списку "Контакти". Виберіть *Vigeo*, щоб записати



відеокліп. Виберіть *Нічний режим*, щоб зробити фотознімок в умовах поганого освітлення, коли для камери необхідно більше часу для експозиції. Фотографії та відеокліпи зберігаються в спільній пам'яті, див. стор. 19. Якщо для того, щоб скористатися камерою, недостатньо пам'яті, видаліть деякі старі фотографії або інші файли в меню *Галерея*, див. стор. 120.

## Як редагувати установки камери

В меню *Камера* виберіть *Установки* та

- *Стандартний режим*, щоб вибрати режим камери, який буде використовуватися за умовчанням при увімкненні камери з натисканням клавіші "Камера".
- *Якість зображення* - щоб вибрати, наскільки компресувати фотознімок під час збереження зображення до телефону. *Висока* забезпечує кращу якість зображення, але займає більший обсяг пам'яті. *Звичайна* та *Низька* забезпечує нижчу якість зображення, але займає менший обсяг пам'яті.
- *Тривалість відеокліпу* - щоб встановити максимальну довжину для відеокліпів, що записуються за допомогою камери. Якщо Ви вибрали *За умовчанням*, то максимальна довжина становитиме 15 секунд.
- *Звуки камери* - щоб увімкнути чи вимкнути звуки затвора та автотаймера. Звук затвора чутно, коли робиться фотознімок. Звук автотаймера можна почути, коли він працює.
- *Стандартна назва* - щоб вказати назву за умовчанням для фотознімків та відеокліпів. Якщо потрібно використати попередньо запрограмовану



назву, виберіть *Автоматично*. Якщо необхідно вказати Вашу власну назву, виберіть *Моя назва*.

## ■ Медіа-плеєр (Меню 7)



В цьому меню можна переглядати зображення і програвати звукозаписи та відеокліпи, збережені в телефоні, та отримати доступ до серверів, з яких можна завантажити нові зображення, звуки та відеокліпи.



**Увага:** Щоб скористатися цією функцією, телефон має бути увімкнено. Не вмикайте телефон в місцях, де заборонено використання бездротових телефонів або де він може стати джерелом небезпеки або перешкод.

**Щоб увійти в це меню:** Натисніть **Меню** в режимі очікування та виберіть *Медіа-плеєр*.

Перебуваючи в меню *Медіа-плеєр*, виберіть

- *Візкр. Галерею*, щоб відкрити файли, збережені в меню *Галерея*.
- *Завантаж. медіа*, щоб завантажити, наприклад, зображення або тони дзвінка на свій телефон (послуга мережі). Щоб отримати детальнішу інформацію, див *"Завантаження вмісту та програм"* на стор. 17.

Докладнішу інформацію щодо функцій, до яких можна отримати доступ з натисканням **Опції** під час перегляду або прослухування мультимедійного вмісту див. *"Галерея (Меню 9)"* на стор. 120.

Захист авторських прав може запобігти зміні, передачі та пересиланню деяких зображень, тонів дзвінка та іншого вмісту.



## Потоковий вміст

Потоковий вміст відноситься до аудіо або відео файлів, які Ви можете прослуховувати чи передивлятися під час завантаження їх з сервера потокового вмісту. Потоковий вміст доступний тільки при наявності з'єднання з сервером. Наявність функції підтримки потоку залежить від Вашого постачальника послуг або оператора мережі.

Виберіть *Закладки* в меню *Медіа-плеєр*, якщо Ви бажаєте переглянути закладки браузера, які можна використати для доступу до сервера вмісту. Ці самі закладки наявні в меню *Послуги*. Якщо закладка, пов'язана з послугою, не працює з поточними установками, активуйте інший набір установок в *Активні установ-ки з'єднання* у цьому меню і спробуйте знову.

Виберіть *Iti go адреси* в меню *Медіа-плеєр*, якщо Ви бажаєте ввести адресу сервера вмісту, до якого потрібно отримати доступ. Введіть адресу (для введення спеціальних символів використовуйте ) і натисніть **Добре**.

Щоб визначити установки, необхідні для доступу до сервера потокового вмісту, виберіть *Установки з'єдн.* в меню *Медіа-плеєр*. Виберіть *Активні установ-ки з'єднання*, перейдіть до набору установок з'єднання, де Ви бажаєте зберегти установки потоку, та натисніть **Активіз..** Далі виберіть *Регуувати акт. установки з'єдн.* і вкажіть установки, які Ви отримали від оператора потокової послуги. Для докладнішої інформації див. "**Як вести установки послуг власноруч**" на стор. 151.



## ■ Музика (Меню 8)



У Вашому телефоні є вбудований музичний плеєр для прослухування музичних треків або інших звукових файлів у форматі MP3 або AAC, які Ви завантажили на телефон за допомогою програми Nokia Audio Manager.

Звукові файли можна прослуховувати через сумісні навушники або динамік телефону.



**Увага:** Щоб скористатися цією функцією, телефон має бути увімкнено. Не вмикайте телефон в місцях, де заборонено використання бездротових телефонів або де він може стати джерелом небезпеки або перешкод.

**Щоб увійти в це меню:** Натисніть **Меню** в режимі очікування та виберіть *Музика*.

Як завантажити музичні треки з сумісного ПК та організувати треки та списки треків, див. інструкції до програми Nokia Audio Manager, які входять до програмного забезпечення Nokia PC Suite.

Під час прослухування музичного плеєра можна робити дзвінки або відповідати на них. Під час дзвінка програвання ставиться на паузу.



### Як програти музичні треки, завантажені на телефон



Коли Ви відкриваєте меню *Музика*, відображаються деталі першого треку у списку треків за умовчанням. Щоб програти трек, перейдіть до потрібного треку і натисніть **Грати** або натисніть  праворуч.



Для настройки рівня гучності програвання використовуйте клавіші гучності на боковій частині Вашого телефону.

Щоб зупинити програвання, натисніть **Стоп** або натисніть  ліворуч.

Щоб перейти на початок наступного треку, натисніть  униз. Щоб перейти на початок попереднього треку, двічі натисніть  угору.

Щоб прокрутити назад поточний трек, натисніть  угору і утримуйте. Щоб прокрутити вперед поточний трек, натисніть  униз і утримуйте. Відпустіть клавішу у потрібному місці.



**Попередження!** Слухайте музику на помірному рівні гучності. Тривале прослухання на високому рівні гучності може зашкодити Вашому слуху.

## Установки музичного плеєра

В меню *Музика* з натисканням пункту **Опції** можна отримати доступ до наступних функцій.

- **Опції програван.:** Виберіть *Випадкове*, щоб програвати треки зі списку у випадковій послідовності. Виберіть *Повторити*, щоб програвати поточний трек або весь список треків повторно.
- **Музичні завант.:** Можна з'єднатися із послугою браузера, що відноситься до поточного треку. Ця функція наявна лише у випадку, якщо трек містить адресу сервера.

Для докладнішої інформації див. "[Завантаження вмісту та програм](#)" на стор. 17.



- **Динамік:** Коли до телефону під'єднано навушники, музичний плеєр можна слухати через динамік телефону.
- **Навушники:** Музичний плеєр можна слухати за допомогою сумісних навушників, з'єднаних із телефоном.



**Порада:** При використанні навушників перейти до наступного треку можна швидко натиснувши клавішу навушників. Щоб зупинити програвання, натисніть та утримуйте клавішу навушників.

- **Список треків:** Можна переглянути усі треки, наявні в списку треків, та програти потрібний. Щоб програти трек, перейдіть до нього і натисніть **Грати** або натисніть  праворуч.

Якщо натиснути **Опції**, можна оновити список треків (наприклад, після додавання до списку нових треків) та змінити список треків, що відображається при відкритті меню **Музика**, якщо в телефоні наявні декілька списків треків.

## ■ Галерея (Меню 9)

У цьому меню можна керувати графікою, зображеннями, записами, тонами та відеокліпами, збереженими в телефоні. Ці файли організовуються в папки.

Телефон підтримує наступні формати:

- Малюнки: JPEG, GIF, WBMP, BMP, OTB та PNG.





- Аудіо: MP3, AAC, поліфонічні MIDI (SP-MIDI), що масштабуються, AMR та монофонічні тони дзвінка.
- Відеокліпи: 3GP (з відео у форматі H.263 та AMR аудіо).

Телефон не обов'язково має підтримувати всі різновиди цих форматів файлів.

"Галерея" використовує спільну пам'ять, див. стор. 19. Зверніть увагу, що максимальна кількість файлів, які можна зберегти у папці, дорівнює 200. Щоб зберегти більше файлів, створіть нову папку за допомогою функції *Догати папку*.



**Увага:** Щоб скористатися цією функцією, телефон має бути увімкнено. Не вмикайте телефон в місцях, де заборонено використання бездротових телефонів або де він може стати джерелом небезпеки або перешкод.

**Щоб увійти в це меню:** Натисніть **Меню** в режимі очікування і виберіть *Галерея* або натисніть **Галер.** в режимі очікування. Відображається список папок.

1. Перейдіть до потрібної папки в меню *Галерея*.
2. Натисніть **Відкрити**, щоб відкрити потрібну папку, наприклад, *Зображен.*, або натисніть **Опції** та виберіть
  - *Догати папку*, щоб створити нову папку. Введіть назву папки і натисніть **Добре**.
  - *Видалити папку* – щоб видалити вибрану папку. Стандартні папки видалити неможливо.



- *Пересунути* – щоб перемістити вибрану папку. Перейдіть до місця, куди Ви бажаєте перемістити вибрану папку, натисніть **Опції** і виберіть *Перенести сюди*. Стандартні папки перемістити неможливо.
  - *Переймен. папку* – щоб дати потрібній папці нову назву. Стандартні папки перейменувати неможливо.
  - *Деталі* – щоб подивитися інформацію про вибрану папку.
  - *Тип перегляду* – щоб вказати, як мають відобразитися папки та їх вміст. Опція *Таблиця* зручна для роботи з зображеннями та відеокліпами.
  - *Сортувати* – щоб відсортувати папки за іменем, датою, форматом або розміром.
  - *Завант. Галереї* – щоб завантажити відеокліпи, зображення та тони (послуга мережі). Див. "*Завантаження вмісту та програм*" на стор. 17.
  - *Спис. прав корист.* – щоб переглянути список всіх наявних прав користування. Перейдіть до потрібного файлу і натисніть **Опції**. Виберіть *Деталі*, щоб переглянути права на користування. Див. "*Права користування*" на стор. 124.
3. Якщо Ви відкрили папку на кроці 2, виберіть файл, який Ви бажаєте переглянути або програти, та натисніть **Відкрити**.
- Або натисніть **Опції** і виберіть
- *Видалити* – щоб видалити вибраний файл.
  - *Надіслати* – щоб надіслати файл як мультимедійне повідомлення (послуга мережі) або через інфрачервоне з'єднання або з'єднання Bluetooth на сумісний пристрій.





**Порада:** Щоб надіслати файл як мультимедійне повідомлення, можна натиснути  замість використання функції *Надіслати*.

- *Збер. як шпалери* – щоб використати вибране зображення як шпалери. Див. також *Шпалери* на стор. 106.
- *Встан. як тон дзв.* – щоб використати вибраний звук як тон дзвінка для активного режиму. Див. також "Режими (Меню 4)" на стор. 98.
- *Редагув. зображ.* – щоб додати текст, рамки або кліп-арт до обраного зображення. Натисніть **Опції** та виберіть *Вставити текст*, *Вставити рамку* або *Встав. кліп-арт*.

Щоб додати рамку або кліп-арт, перейдіть до потрібного зображення, натисніть **Опції** та натисніть *Вставити*. Перемістіть додане зображення за допомогою клавіш прокрутки і натисніть **Добре**, або натисніть **Назад**, щоб змінити рамку або кліп-арт.

Щоб зберегти змінене зображення в GIF-форматі, натисніть **Зберегти**, відредагуйте назву зображення, натисніть **Добре**, перейдіть до потрібної папки, натисніть **Опції** і виберіть *Зберегти*.

- *Пересунути* – щоб перемістити файл в потрібну папку. Перейдіть до папки, в яку Ви бажаєте перемістити файл, натисніть **Опції** і виберіть *Перенести сюди*.
- *Перейменувати* – щоб дати файлу нову назву.
- *Деталі* – щоб переглянути, наприклад, розмір та формат файла.
- *Видалити всі* – щоб видалити всі файли у вибраній папці.



- *Показ. посліговн.* - щоб показати або програти по черзі усі файли у вибраній папці.
4. Якщо Ви відкрили файл на кроці 3, натисніть **Грати**, щоб програти звуковий запис або відеокліп, або натисніть **Збільш.**, щоб переглянути зображення у більшому розмірі. Зображення можна прокручувати за допомогою .

Натискання пункту **Опції** дозволяє отримати доступ, наприклад, до наступних функцій: *Визнач. контраст, Вимкнути аудіо/Увімкнути аудіо, Оновити права*. Виберіть

- *Вимкнути аудіо/Увімкнути аудіо*, щоб вимкнути або увімкнути звук відеокліпу.
- *Оновити права* - щоб оновити права користування для вибраного файла. Ця опція відображається тільки у випадку, якщо права користування файлом можна оновити.



**Порада:** Якщо Ви відкрили файл з натисканням **Відкрити** на кроці 3, можна переглядати файли у вибраній папці натискаючи  униз або угору.

Захист авторських прав може запобігти копіюванню, зміні, передачі та пересиланню деяких зображень, тонів дзвінка та іншого вмісту.

## Права користування

Ваш телефон підтримує права на користування, щоб захистити вміст, який зберігається у телефоні. Певний вміст, наприклад, тон дзвінка, може бути



захищений і обмежений певними правилами користування, наприклад, кількістю використань.

Правила користування визначаються в правах користування вмістом, які залежно від оператора можуть бути надіслані разом із вмістом або окремо від нього. Можливо, Ви зможете оновити ці права.

Завжди перевіряйте умови доставки будь-якого вмісту і права користування перед тим, як отримувати їх, оскільки за них може стягуватися платня.

## ■ Організатор (Меню 10)



До цього меню входить будильник, календар, список справ та електронний гаманець.

**Щоб увійти в це меню:** Натисніть **Меню** в режимі очікування та виберіть *Організатор*.



**Увага:** Щоб скористатися функціями в меню *Організатор*, телефон має бути увімкнено. Не вмикайте телефон в місцях, де заборонено використання бездротових телефонів або де він може стати джерелом небезпеки або перешкод.

## Будильник

Телефон може подавати звуковий сигнал у заданий час. Будильник працює, навіть якщо телефон вимкнено, якщо заряд акумулятора достатньо потужний.



**Щоб увійти в це меню:** Натисніть **Меню** в режимі очікування та виберіть *Організатор* та *Будильник*.

Щоб запрограмувати сигнал, виберіть *Час сигналу*, введіть час сигналу і натисніть **Добре**. Щоб змінити час сигналу, виберіть *Увімкнути*.

Щоб встановити тон сигналу, виберіть *Тон сигналу* та необхідний тон. *Стандартний* – це тон дзвінка, який Ви обрали для активного режиму в меню *Режими*, див. стор. 98.

### **Коли запрограмований час увімкнення сигналу виходить**

Прозвучить тональний сигнал, а на дисплеї з'явиться повідомлення *Сигнал!* і відобразиться поточний час.

Щоб вимкнути сигнал будильника, натисніть **Стоп**. Якщо Ви дозволите телефону подавати звуковий сигнал впродовж хвилини або якщо натиснете **Потім**, сигнал припиняється приблизно на 10 хвилин, а потім звучить знову.

Якщо настає запрограмований час сигналу, але телефон вимкнено, він самостійно вмикається і звучить сигнал. Якщо натиснути **Стоп**, телефон запитає, чи бажаєте Ви активізувати телефон для дзвінків *Увімкнути телефон?* Натисніть **Ні**, щоб вимкнути телефон, або **Так**, щоб мати можливість робити та отримувати дзвінки.



**Увага:** Не натискайте **Так**, коли Ви знаходитесь в зоні, де користування бездротовим телефоном заборонено, або коли це може спричинити перешкоди або небезпеку.

## **Календар**

За допомогою календаря можна відслідковувати нагадування, дзвінки, які потрібно зробити, зустрічі та дні народження.



"Календар" використовує спільну пам'ять, див. стор. 19.

**Щоб увійти в це меню:** Натисніть **Меню** в режимі очікування та виберіть *Організатор* та *Календар*. Відображається вікно "Місяць". Прокрутити дні, тижні та місяці можна за допомогою .



**Порада:** Щоб швидко відкрити календар в режимі очікування, натисніть  праворуч.

### Як користуватися різними вікнами календаря

- **Вікно "Місяць":** У цьому вікні відображаються тижні місяця. Поточний день виділено рамочкою навколо нього. Якщо до цього дня відносяться якісь нотатки, його виділено жирним шрифтом. Щоб переглянути нотатки, занесені для цього дня ("вікно "День"), перейдіть до необхідного дня та натисніть **Дивит..**

Можна натиснути **Опції** для наступних функцій: *Зробити нотатку*, *До гати*, *Установки*, *До списку справ*. Виберіть

- *Зробити нотатку* - щоб створити нотатку для вибраного дня.
- *До гати* - щоб перейти до потрібного дня в календарі.
- *Установки* - щоб встановити дату та час або вибрати їх формат, знак розділювача (наприклад, "-") або перший день тижня (*Початок тижня*). В опції *Автовидалення* можна запрограмувати телефон, щоб він автоматично видаляв старі нотатки після певного часу.
- **Вікно "День":** У цьому вікні відображаються нотатки, записані для обраного дня. Натисніть **Дивит..**, щоб відкрити вибрану нотатку ("вікно





"Нотатка""), або якщо для цього дня не зроблено жодної нотатки, натисніть **Дод. нот.**, щоб створити нову нотатку.



**Порада:** Щоб переглянути нотатки для попереднього або наступного дня, натисніть  ліворуч або праворуч.

Можна натиснути **Опції** для наступних функцій: *Зробити нотатку, Видалити, Редагувати, Перемістити, Повторити, До гати, Надісл. нотатку, Копіювати, Установки, До списку справ*. Виберіть

- *Повторити* - щоб вибрати проміжок, через який нотатка буде повторюватись, наприклад, *Щотижня*.
- *Надісл. нотатку* - щоб надіслати нотатку на сумісний пристрій через інфрачервоне з'єднання або з'єднання Bluetooth, як календарну нотатку або текстове повідомлення.
- *Перемістити* або *Копіювати* - щоб перемістити або скопіювати нотатку для іншого дня.
- *До списку справ* - щоб отримати доступ до меню *Список справ*, де можна створити завдання, а потім скопіювати його до календаря. Див. також "**Список справ**" на стор. 130.
- **Вікно "Нотатка"**: У цьому вікні відображується нотатка, відкрита у вікні "День". Якщо Ви запрограмували для нотатки звуковий сигнал, у верхній частині нотатки відобразиться .

Нотатки, занесені для обраного дня, можна прокручувати натискаючи  ліворуч або праворуч. Натисніть **Редагув.**, щоб змінити нотатку, що відображується.









Можна натиснути **Опції** для наступних функцій: *Вигалити, Перемістити, Повторити, Нагісл. нотатку, Копіювати, Установки, До списку справ.*

## Як написати календарну нотатку

Можна створити нову нотатку у вікні "Місяць" чи "День".

У вікні "Місяць" перейдіть до необхідного дня, натисніть **Опції** та виберіть *Зробити нотатку*. У вікні "День" натисніть **Дод. нот.**, якщо для цього дня не створено жодної нотатки, або натисніть **Опції** і виберіть *Зробити нотатку*.

Виберіть один з типів нотаток:

-  **Зустріч**: Введіть тему зустрічі і натисніть **Зберегти**. Введіть місце зустрічі і натисніть **Зберегти**. Введіть час початку зустрічі і натисніть **Добре**. Введіть час завершення та натисніть **Добре**.  
Встановлюючи час, Ви також можете натискати  вгору або вниз, і праворуч або ліворуч, щоб вибрати години і хвилини.  
Щоб запрограмувати сигнал для нотатки, виберіть *Зі звуком* або *Без звуку* (без сигналу попередження), а потім запрограмуйте час сигналу.
-  **Нагадування**: Введіть нотатку та натисніть **Зберегти**. Щоб запрограмувати сигнал для нотатки, виберіть *Сигн. увімк.* і запрограмуйте час сигналу.
-  **Дзвінок**: Введіть номер телефону, натисніть **Зберегти**, введіть ім'я та натисніть **Зберегти**. АБО: Якщо Ви бажаєте знайти в списку "Контакти" ім'я та номер, натисніть **Опції**, виберіть *Шукати* і виберіть потрібне ім'я. Введіть час для дзвінка і натисніть **Добре**.



Щоб запрограмувати сигнал для нотатки, виберіть *Зі звуком* або *Без звуку* (без сигналу попередження) і запрограмуйте час сигналу.

- 🎁 *День народж.*: Введіть ім'я особи та натисніть **Зберегти**. АБО: Якщо Ви бажаєте знайти в списку "Контакти" ім'я, натисніть **Опції**, виберіть *Шукати*, виберіть потрібне ім'я, відредагуйте його як потрібно і натисніть **Зберегти**. Введіть рік народження і натисніть **Добре**.

Щоб запрограмувати сигнал для нотатки, виберіть *Зі звуком* або *Без звуку* (без сигналу попередження) і запрограмуйте час сигналу.

- 📝 *Нотатка*: Введіть тему нотатки і натисніть **Зберегти**. Введіть кінцеву дату для нотатки і натисніть **Добре**.

Щоб запрограмувати сигнал для нотатки, виберіть *Зі звуком* або *Без звуку* (без сигналу попередження) і запрограмуйте час сигналу.

### Коли телефон сповіщає звуковим сигналом про нотатку

Звучить тональний сигнал, і на дисплеї з'являється нотатка. Коли на дисплеї відображається нотатка *Дзвінок*, можна зателефонувати за відображеним номером, натиснувши 📞. Щоб вимкнути сигнал та прочитати нотатку, натисніть **Дивити..** Щоб вимкнути сигнал і не дивитися нотатку, натисніть **Вийти**.

### Список справ

У списку справ можна зберігати нотатки до завдань, які потрібно виконати, і керувати завданнями у декілька способів. Список справ використовує спільну пам'ять, див. стор. 19.



**Щоб увійти в це меню:** Натисніть **Меню** в режимі очікування та виберіть *Організатор* та *Список справ*. Поточні завдання відображаються у порядку пріоритетності.

- Щоб додати нове завдання, натисніть **Дод. нот.**, якщо іще не створено жодного списку завдань, або натисніть **Опції** і виберіть *Додати*, якщо завдання вже є. Введіть тему для завдання і натисніть **Зберегти**. Встановіть пріоритет завдання, наприклад, *Високий*.
- У списку "Завдання" можна натиснути **Опції**, наприклад, щоб додати нове завдання, відсортувати завдання за строком виконання або видалити усі нотатки, позначені як виконані.

Також можна видалити вибране завдання, надіслати його на сумісний телефон або зберегти у календарі (без звукового сигналу та строку виконання).

- Щоб переглянути завдання, перейдіть до потрібного завдання у списку і натисніть **Дивит..** Щоб редагувати відображене завдання, натисніть **Редагув..**

Можна натиснути **Опції**, наприклад, щоб встановити строк виконання завдання та звуковий сигнал для нього, позначити його як виконане чи невиконане або змінити його пріоритет.

## Гаманець

В меню *Гаманець* можна зберігати таку особисту інформацію, як номери кредитних карток для оплати покупок, зроблених за допомогою Вашого телефону через послуги, що підтримують цю функцію.



**Щоб увійти в це меню:** Натисніть **Меню** в режимі очікування та виберіть *Організатор* та *Гаманець*. Під час з'єднання з різними серверами браузера "Гаманець" також можна відкрити, натиснувши **Опції** і вибравши *Вик. інф. гаманця*, див. стор. 154.

Коли Ви відкриваєте гаманець вперше, потрібно створити власний код гаманця. В опції *Створіть код гаманця*: введіть код і натисніть **Добре**. В опції *Перевірте код гаманця*: введіть код знову. Код запитуватиметься при відкриванні "Гаманця", якщо установку *Запит когу* увімкнено.

Якщо потрібно видалити зміст "Гаманця" та його код, в режимі очікування введіть \*#7370925538# та введіть код захисту телефону.

### **Як зберегти та змінити інформацію персональної картки**

Перш ніж Ви зможете скористатися "Гаманцем", потрібно зберегти номер Вашої кредитної картки та іншу інформацію, необхідну для оплати покупок.

Виберіть *Картки* у меню *Гаманець*, виберіть потрібну картку і визначте потрібні установки.

Щоб скопіювати, очистити або перейменувати картку, виберіть *Картки* в меню *Гаманець*, виберіть потрібну картку, натисніть **Опції** та виберіть потрібну функцію.

### **Особисті нотатки**

Також в "Гаманці" Ви можете зберігати особисті нотатки. Виберіть *Персон. нотатки* в меню *Гаманець*. Телефон відображає список наявних нотаток, якщо такі є.



- Щоб створити нову персональну нотатку, натисніть **Дод.нов.**, якщо іще не створено жодного списку нотаток, або натисніть **Опції** і виберіть **Додати нову**, якщо нотатки вже є.
- Якщо вже є наявні нотатки, можна натиснути **Опції** та вибрати опцію, наприклад, щоб видалити або редагувати вибрану нотатку.
- Щоб переглянути нотатку у списку, натисніть **Дивит.**. Коли відобразиться нотатка, натисніть **Редагув.**, щоб змінити нотатку, або натисніть **Опції** і виберіть потрібну опцію, щоб надіслати нотатку як текстове повідомлення, скопіювати нотатку в календар, видалити нотатку, взяти з нотатки номер, адресу електронної пошти або Internet-адресу (**Використ. гетал**).

### Установки гаманця

Виберіть **Установки** в меню **Гаманець**. Виберіть **Запит когу** або **Змінити ког**.

### ■ Ігри (Меню 11)

У телефоні є декілька ігор Java для розваги.



Для отримання інформації щодо версії Java, яку підтримує телефон, див. "**Програми (Меню 12)**" на стор. 134. Ігри використовують спільну пам'ять, див. стор. 19.

**Щоб увійти в це меню:** Натисніть **Меню** в режимі очікування та виберіть **Ігри**.





**Увага:** Щоб скористатися цією функцією, телефон має бути увімкнено. Не вмикайте телефон в місцях, де заборонено використання бездротових телефонів або де він може стати джерелом небезпеки або перешкод.

Установки гри: Виберіть *Установки*, щоб встановити звуки, підсвітку та вібрації (*Струси*) для ігор. Якщо функція *Віброуючий сигнал* в меню *Установки тону* вимкнена, то телефон не вібрує навіть у випадку, якщо увімкнути *Струси*.

Щоб почати гру: Виберіть *Виберіть гру*, перейдіть до потрібної гри і натисніть **Відкрити** або , щоб почати гру чи відкрити комплект ігор. Функції, до яких можна отримати доступ у списку ігор з натисканням **Опції**, див. на стор. 135.

Щоб переглянути обсяг пам'яті, наявний для ігор: Виберіть *Пам'ять*.

Щоб завантажити гру на телефон: Виберіть *Ігрові завантаж.* та див. "Завантаження вмісту та програм" на стор. 17. При завантаженні гри її можна зберегти в меню *Програми* замість того, щоб зберігати її в меню *Ігри*.

## ■ Програми (Меню 12)

За допомогою цього меню Ви можете користуватися встановленими на телефоні програмами Java та керувати ними. Ваш телефон підтримує технологію Java 2 Micro Edition (J2ME™), яка є версією технології Java, розробленою спеціально для електронних пристроїв малого розміру.



Програми Java пропонують багато постачальників послуг. Щоб отримати змогу використовувати програми Java, їх спочатку потрібно перенести на Ваш телефон. Програми Java використовують спільну пам'ять, див. стор. 19.

**Щоб увійти в це меню:** Натисніть **Меню** в режимі очікування та виберіть *Програми*.



**Увага:** Щоб скористатися цією функцією, телефон має бути увімкнено. Не вмикайте телефон в місцях, де заборонено використання бездротових телефонів або де він може стати джерелом небезпеки або перешкод.

### Як запустити програму

1. В меню *Програми* виберіть *Виберіть прогр.* та потрібну програму чи комплект програм.
2. Натисніть **Відкрити** або , щоб запустити програму чи відкрити комплект програм.

Якщо Ви відкрили комплект програм, перейдіть до потрібної програми і запустіть її, натиснувши **Відкрити** або .

### Інші опції для програми або для комплекту програм

До функцій, наведених нижче, можна отримати доступ, натиснувши **Опції** в списку "Програми". Виберіть

- *Видалити* - щоб видалити вибрану програму або комплект програм з телефону.
- *Web-доступ* - щоб програма запитувала у Вас дозвіл на з'єднання з мережею (*Запитувати*). Якщо Ви вибрали *Дозволено*, то дозвіл не буде



запитуватися і програма зможе автоматично з'єднуватися з мережею. Якщо Ви вибрали *Не дозволено*, то з'єднання не відбудеться.

- *Оновити версію*, щоб перевірити, чи доступна для завантаження з сайту нова версія програми (послуга мережі).
- *Web-сторінка* - щоб отримати доступ до сторінки браузера, що стосується програми. Ця функція відображується тільки у випадку, якщо програма містить IP-адресу веб-сторінки.
- *З'єднат. через* - щоб телефон використовував окремі установки послуги, якщо вони потрібні для програми. За умовчанням телефон використовує установки послуги для браузера.
- *Деталі* - щоб подивитися додаткову інформацію про програму.

### Як завантажити програму Java

Нові програми Java можна завантажити наступним чином:

- В меню *Програми* виберіть *Прогр. завантаж..* Див. докладнішу інформацію в розділі "*Завантаження вмісту та програм*" на стор. 17.
- Натисніть **Меню** в режимі очікування і виберіть *Послуги*, щоб отримати доступ до сторінки браузера, з якої можна завантажити необхідну програму Java. Див. "*Перегляд сторінок сервера*" на стор. 154.
- Користуйтеся функцією *Ігрові завантаж.* в меню *Ігри*.
- Використовуйте Nokia Application Installer (Майстер установки програм Nokia), що входить до програмного забезпечення Nokia PC Suite, щоб передати нові програми із сумісного ПК на Ваш телефон.







Зверніть увагу, що Nokia не дає гарантій щодо програм з веб-сторінок, що не належать Nokia. Якщо Ви захочете завантажити з них будь-який вміст, потрібно бути так само обачними щодо безпеки або вмісту, як і з будь-якою іншою веб-сторінкою.

Зверніть увагу: під час завантаження гри або програми, її можна зберегти в меню *Ігри* замість меню *Програми*.

### Як перевірити стан пам'яті

Щоб перевірити обсяг пам'яті, доступної для програм Java, виберіть *Пам'ять* в меню *Програми*.

## ■ Додатки (Меню 13)

У цьому меню можна скористатися калькулятором, таймером зворотного відліку, секундоміром та звуковими командами.



**Щоб увійти в це меню:** Натисніть **Меню** в режимі очікування та виберіть *Додатки*.



**Увага:** Телефон має бути увімкнено, якщо Ви бажаєте користуватися функціями в меню *Додатки*. Не вмикайте телефон в місця, де заборонено використання бездротових телефонів або де він може стати джерелом небезпеки або перешкод.



## Калькулятор

У телефоні є калькулятор, за допомогою якого також можна приблизно конвертувати валюту.



Калькулятор має обмежену точність, тому можуть виникати помилки округлення, особливо в разі ділення великих чисел.

**Щоб увійти в це меню:** Натисніть **Меню** в режимі очікування і виберіть *Додатки* та *Калькулятор*.

1. Коли на дисплеї відобразиться "0", введіть першу цифру обчислення. Натисніть , щоб вставити знак десяткового дробу.
2. Натисніть **Опції** та виберіть *Додати*, *Вігнати*, *Помножити*, *Погілити*, *Квадрат*, *Квадратн. корінь* або *Змінити знак*. АБО: Натисніть  стільки разів, скільки потрібно.
3. Введіть другу цифру обчислення, якщо необхідно.
4. Для отримання результату натисніть **Дорівн..**
5. Натисніть та утримуйте **Очист.** для нового розрахунку.

### Як конвертувати валюту

1. Щоб зберегти курс обміну, натисніть **Опції** та виберіть *Курс обміну*. Виберіть будь-яку з наявних опцій конвертації. Введіть курс обміну (натисніть , щоб вставити десяткову кому) і натисніть **Добре**.
2. Введіть суму валюти, яку необхідно конвертувати, натисніть **Опції** та виберіть *В місцеву* або *В іноземну*.



**Порада:** Щоб конвертувати валюту в режимі очікування, введіть суму, натисніть **Опції** та виберіть *В місцеву* або *В іноземну*.



## Звукові команди

Доступ до певних функцій меню можна отримати за допомогою звукової команди. Звуковою командою може бути, наприклад, ім'я функції.

**Щоб увійти в це меню:** Натисніть **Меню** в режимі очікування і виберіть *Додатки* та *Звукові команди*.

**Перед тим, як використовувати звукові команди:** Прочитайте нотатки щодо використання голосового набору на стор. 95.

### Як додати звукову команду до функції меню

В меню *Звукові команди* перейдіть до потрібної функції і натисніть **Додати**. Натисніть **Старт** і чітко промовте слово (слова), які Ви бажаєте записати як звукову команду.

Якщо функція вже має звукову команду, то біля її імені відображується позначка .

### Як користуватися звуковими командами

Натисніть і утримуйте праву клавішу вибору або голосову клавішу в режимі очікування, поки не почуєте короткий гудок. Чітко промовте звукову команду, тримаючи телефон в нормальному положенні біля вуха.

### Як прослухати, змінити або видалити звукову команду

Перейдіть до потрібної функції в меню *Звукові команди*.

Щоб прослухати команду, натисніть **Грати**. Щоб змінити або видалити її, натисніть **Опції** та виберіть *Змінити* або *Видалити*.



## Таймер зворотнього відліку

Телефон може подавати звуковий сигнал після вичерпання певного часу.

**Щоб увійти в це меню:** Натисніть **Меню** в режимі очікування і виберіть *Додатки* та *Таймер зворотнього відліку*.

Введіть час (в годинах та хвилинах), після вичерпання якого телефон буде подавати звуковий сигнал, та натисніть **Добре**. За бажанням напишіть нотатку, яка відобразатиметься, коли встановлений час буде вичерпано, і натисніть **Добре**, щоб увімкнути зворотній відлік. Під час роботи таймера зворотного відліку на дисплеї в режимі очікування відображається .

- Щоб змінити час таймера зворотного відліку, увійдіть до меню *Таймер зворотнього відліку* і виберіть *Змінити час*. Щоб зупинити таймер, виберіть *Зупинити таймер*.

Якщо час сигналу настає, коли телефон знаходиться в режимі очікування, звучить сигнал, і на дисплеї з'являється нотатка, якщо вона запрограмована, або повідомлення *Час таймера звор. відліку вийшов*. Щоб вимкнути сигнал, натисніть будь-яку клавішу. Якщо не натискати жодної клавіші, за 30 секунд сигнал автоматично припиняється. Щоб видалити нотатку, натисніть **Добре**.

## Секундомір

Можна замірювати час і записувати проміжний час або час кола, наприклад, у різних видах спорту.

**Щоб увійти в це меню:** Натисніть **Меню** в режимі очікування і виберіть *Додатки*, а потім – *Секундомір*.





## Як замірювати проміжний час та час кола

В меню *Секундомір* виберіть *Роздільно* або *Час кола* та натисніть **Старт**. Натисніть **Розділ.**, щоб записати проміжний час, **Коло**, щоб записати час кола, або **Стоп**, щоб закінчити відлік часу. За допомогою прокрутки Ви можете проглядати проміжний час або час кола, що відображується під загальним часом.

Коли відлік часу зупинено, можна натиснути **Зберегти**, щоб зберегти час кола або проміжний час як часовий вимір. Щоб скинути таймери або продовжити відлік часу, натисніть **Опції** та виберіть *На нуль* або *Старт*.

## Як установити продовження відліку часу в фоновому режимі

Якщо Ви бажаєте користуватися іншими функціями під час роботи секундоміра, натисніть . Під час роботи секундоміра на дисплеї в режимі очікування відображується . Щоб проглянути поточний час, увійдіть в меню *Секундомір* і виберіть *Продовжити*.



**Увага:** Під час роботи секундоміра використовується додаткова енергія акумулятора, тому час роботи телефону зменшиться. Через це не рекомендується запускати секундомір у фоновому режимі під час виконання інших операцій.

## Як переглянути та видалити збережені часові виміри

В меню *Секундомір* виберіть *Показ. останній*, *Перегляд* або *Видалити виміри*. Збережені часові виміри можна видалити за допомогою опції *Видалити виміри*. Щоб видалити всі часові виміри, виберіть *Видалити всі* і натисніть **Так**. Щоб видалити часові виміри по одному за один раз, виберіть *По одному*,



перейдіть до часового виміру, який потрібно видалити, і натисніть **Видал.** та **Так.**

## ■ Зв'язок (Меню 14)



За допомогою цього меню можна з'єднати телефон із сумісним пристроєм через інфрачервоне з'єднання або з'єднання Bluetooth. Також можна визначити установки для комутованих з'єднань GPRS.



**Увага:** Телефон має бути увімкнено, якщо Ви бажаєте користуватися функціями в меню *Зв'язок*. Не вмикайте телефон в місцях, де заборонено використання бездротових телефонів або де він може стати джерелом небезпеки або перешкод.

## Бездротова технологія Bluetooth

У цьому меню можна настроїти з'єднання Bluetooth та керувати ними.

**Щоб увійти в це меню:** Натисніть **Меню** в режимі очікування та виберіть *Зв'язок* та *Bluetooth*.

### Загальна інформація

Ваш телефон підтримує технологію Bluetooth, яка дозволяє Вам встановлювати бездротове з'єднання з сумісним пристроєм, що підтримує Bluetooth, на відстані до 10 метрів.

Телефон сумісний зі стандартом Bluetooth Specification 1.1 і підтримує наступні профілі Bluetooth: Serial Port Profile (Профіль послідовного порту –



DevA Et DevB), Object Push Profile (Профіль пересилання об'єктів – як клієнт і як сервер), File Transfer Profile (Профіль передавання файлів – як сервер), Dial-Up Networking Profile (Профіль комутованого з'єднання з мережею – як шлюз), Headset Profile (Профіль під'єднання навушників – як шлюз), Hands-Free Profile (Профіль вільних рук – як шлюз).

Для гарантованої взаємодії між пристроями Bluetooth користуйтеся аксесуарами, ухваленими Nokia для цього телефону. Інформацію про сумісність інших пристроїв Bluetooth з цим телефоном можна отримати у виробників.

На з'єднання Bluetooth можуть впливати такі перешкоди, як стіни або інші електронні пристрої. В деяких країнах можуть бути наявні обмеження щодо використання пристроїв Bluetooth. Перевірте місцеве законодавство.



**Увага:** Користування Bluetooth споживає додаткову енергію акумулятора, тому час роботи телефону зменшується. Через це не рекомендується користуватися Bluetooth у фоновому режимі під час виконання інших операцій.

## Як настроїти з'єднання Bluetooth

1. Щоб активізувати функцію Bluetooth: В меню *Bluetooth* виберіть *Bluetooth* та *Увімкнуті*. Коли функцію Bluetooth буде активізовано, у верхній частині дисплея з'явиться .
2. Виберіть *Пошук аудіо-апаратів* в меню *Bluetooth*, щоб знайти пристрої, сумісні з Bluetooth.
3. Виберіть пристрій, який потрібно з'єднати з телефоном.



4. Введіть пароль для доступу до пристрою Bluetooth, щоб співставити ("спарувати") та з'єднати пристрій з телефоном. Цей пароль потрібно вводити лише у випадку, якщо Ви з'єднуєтесь з пристроєм уперше.
5. Можете почати працювати з пристроєм.

Щоб перевірити, який пристрій Bluetooth наразі з'єднаний із телефоном, виберіть *Дивитися активний пристрій* в меню *Bluetooth*. Якщо Ви бажаєте завершити з'єднання з обраним пристроєм, натисніть **Роз'єднати**.

### Як деактивувати функцію Bluetooth

Якщо Ви не плануєте користуватися функцією Bluetooth впродовж деякого часу, її можна вимкнути задля збільшення часу роботи телефону. В меню *Bluetooth* виберіть *Bluetooth* та *Вимкнути*.

### Як подивитися "спаровані пристрої"

Можна подивитися, які пристрої Bluetooth наразі "спаровані" з телефоном. В меню *Bluetooth* виберіть *Дивитися парні пристрої* і перейдіть до потрібного пристрою. Якщо Ви бажаєте видалити парування з обраним пристроєм, натисніть **Видал..**

Натискання **Опції** може надати доступ до наступних функцій в залежності від стану пристрою та з'єднання Bluetooth. Виберіть

- *Приєднатися* - щоб з'єднатися з вибраним пристроєм
- *Призначити коротку назву* - щоб дати назву (яку будете бачити тільки Ви) обраному пристрою.





- *Запит на авторизацію з'єднання*, щоб вибрати, чи буде телефон з'єднуватися з вибраним пристроєм автоматично (*Ні*), чи лише з Вашого дозволу (*Так*).

## Установки Bluetooth

Можна вказати, як будуть бачити Ваш телефон інші пристрої Bluetooth. В меню *Bluetooth* виберіть *Установки Bluetooth* та

- *Видимість телефону* і *Видимий для всіх*, щоб телефон бачили усі інші пристрої Bluetooth, або *Схований*, щоб телефон бачили тільки спаровані пристрої.
- *Назва мого телефону* – щоб змінити назву Вашого телефону як пристрою Bluetooth, яку можуть бачити користувачі інших пристроїв Bluetooth.

## Інфрачервоне

У телефоні є порт інфрачервоного зв'язку, який можна використовувати для з'єднання телефону з іншим IrDA-сумісним пристроєм. Через інфрачервоне з'єднання можна передавати, наприклад, візитні картки та календарні нотатки.

**Щоб активізувати інфрачервоний порт:** Натисніть **Меню** в режимі очікування та виберіть *Зв'язок* та *Інфрачервоне*.

Не спрямовуйте інфрачервоний промінь в очі і не дозволяйте йому завдавати перешкод інфрачервоним пристроям. Цей пристрій є виробом Лазер Класу 1.



### Як надсилати та отримувати дані через інфрачервоне з'єднання

- Переконайтеся, що порти інфрачервоного зв'язку Вашого телефону та іншого пристрою знаходяться один навпроти одного і між ними немає перешкод.

Бажано, щоб відстань між цими двома пристроями при інфрачервоному з'єднанні була не більше одного метра.

- Щоб отримати дані, активізуйте порт інфрачервоного зв'язку, увійшовши до цього меню.
- Щоб надіслати дані з Вашого телефону, виберіть функцію, з якої потрібно надіслати дані через інфрачервоний зв'язок.

Наприклад, щоб надіслати календарну нотатку, яку Ви переглядаєте в меню *Календар*, натисніть **Опції** і виберіть *Нагісл. нотатку* та *Через ІФЧ*.

Якщо передача даних не почалась впродовж двох хвилин після активізації порту інфрачервоного зв'язку, з'єднання скасовується, і його потрібно встановити знов.

### Як перевірити статус інфрачервоного зв'язку

- Коли на дисплеї безперервно висвічується **І\*\*\***, це означає, що активізовано інфрачервоний зв'язок, і телефон готовий надсилати та отримувати дані через інфрачервоний порт.
- Коли **І\*\*\*** блимає, телефон намагається встановити зв'язок з іншим пристроєм або зв'язок було втрачено.





## GPRS

У цьому меню можна вказати, коли телефон буде з'єднуватися із мережею GPRS (послуга мережі). Також можна визначити установки GPRS для використання телефону як модему з сумісним ПК (послуга мережі).

**Щоб увійти в це меню:** Натисніть **Меню** в режимі очікування та виберіть *Зв'язок* та *GPRS*.

### Індикатори GPRS

Якщо з'єднання GPRS активне, на дисплеї відображається . Якщо з'єднання GPRS тимчасово припинене, наприклад, тому що Ви отримуєте чи робите дзвінок під час з'єднання, на дисплеї відображається  (тільки в мережах стандарту GSM).

### Як вибрати режим з'єднання GPRS

В меню *GPRS* виберіть *З'єднання GPRS* та *Завжди онлайн* або *За потребою*.

- Якщо Ви вибираєте *Завжди онлайн*, телефон автоматично реєструється в мережі GPRS, коли Ви його вмикаєте. Телефон не розриває з'єднання з мережею GPRS, навіть якщо Ви ним не користуєтесь.

Коли вибрано *Завжди онлайн* і послуга GPRS доступна, на дисплеї відображається позначка .

- Якщо Ви вибрали *За потребою*, телефон реєструється в мережі GPRS, тільки якщо Ви користуєтесь послугою, наприклад, WAP-сторінкою, через з'єднання GPRS. Після використання телефон розриває з'єднання з мережею GPRS.



Якщо Ви вибрали *За потребою*, встановлення з'єднання GPRS може займати більше часу, ніж коли вибрано *Завжди онлайн*.

## Установки модему GPRS

Телефон можна використовувати у якості модему для з'єднань GPRS (послуга мережі), коли він з'єднаний із сумісним ПК через інфрачервоне, кабельне з'єднання або з'єднання Bluetooth.

Щоб визначити установки для з'єднань GPRS з Вашого ПК: В меню *GPRS* виберіть *Установки модему GPRS* та *Активна точка доступу* або *Регуувати акт. точку доступу*. Виберіть

- *Активна точка доступу* – щоб активізувати точку доступу. Перейдіть до точки доступу, яку Ви бажаєте використати, і натисніть **Активізув.** Точка доступу – це сервер, за допомогою якого Ваш телефон встановлює з'єднання з мережею Інтернет.
- *Регуувати акт. точку доступу* – щоб змінити установки точки доступу. Виберіть
  - *Псевдонім для точки доступу* – щоб створити псевдонім для активної точки доступу.
  - *Точка доступу GPRS* – щоб визначити назву точки доступу, необхідної для з'єднань GPRS. Зверніться до свого оператора для отримання назви точки доступу.

Якщо назва точки доступу запрограмована у Вашому телефоні і в програмному забезпеченні Nokia Modem Options (Опції модему Nokia) на сумісному ПК, буде використовуватися назва, вказана в програмному забезпеченні Nokia Modem Options.



## ■ Послуги (Меню 15)



Це меню містить браузер, який можна використовувати для отримання доступу до різних послуг. До цих послуг можуть входити, наприклад, прогнози погоди, новини або розклад польотів.

**Щоб увійти в це меню:** Натисніть **Меню** в режимі очікування та виберіть *Послуги*.



**Увага:** Щоб скористатися цією функцією, телефон має бути увімкнено. Не вмикайте телефон в місцях, де заборонено використання бездротових телефонів або де він може стати джерелом небезпеки або перешкод.

Щоб дізнатися про ціни та тарифи на ці послуги браузера, зверніться до свого оператора стільникової мережі та/або до оператора послуг. Вони завжди нададуть Вам інструкції щодо використання їх послуг.

За допомогою браузера Ви можете переглядати послуги, що використовують мову WML (мова розмітки сторінок для бездротових додатків) або XHTML (розширена мова гіпертекстової розмітки). Вигляд сторінки може змінюватись через обмежений розмір екрана, і деякі деталі сторінок можуть бути невидимі.

## Основна інформація про доступ та використання послуг браузера

1. Збережіть установки, необхідні для доступу до послуги, якою Ви хочете скористатись. Див. "[Програмування телефону для послуги браузера](#)" нижче.



2. Встановіть зв'язок з даним сервером, див. стор. 153.
3. Починайте продивлятися сторінки сервера, див. стор. 154.
4. Коли Ви забажаєте припинити перегляд сторінок, розірвіть з'єднання з сервером. Див. стор. 155.

## Програмування телефону для послуги браузера

Установки послуг можна отримати як повідомлення "По повітрю" (OTA) від свого оператора мережі або постачальника, що надає послуги, якими Ви бажаєте скористатися. Установки також можна ввести вручну або вказати та редагувати їх за допомогою комплекту програм Nokia PC Suite.

За додатковою інформацією та відповідними установками звертайтеся до свого оператора мережі або постачальника, що надає ці послуги. Установки можуть бути, наприклад, на їх Web-сторінці.

### Як зберегти установки послуги, отримані як повідомлення

- Щоб зберегти отримані установки, натисніть **Опції** та виберіть *Зберегти*.  
Якщо жодних параметрів не збережено в *Активні установки послуг*, ці нові параметри зберігаються під першим вільним профілем зв'язку.
- Щоб продивитись або скасувати отримані установки, натисніть **Опції** та виберіть *Перегляд* або *Скасувати*.



## Як ввести установки послуг власноруч

1. В меню *Послуги* виберіть *Установки*, *Установки з'єднання* та *Активні установки послуг*, щоб активізувати профіль з'єднання, в якому Ви бажаєте зберегти установки послуг.
2. Перейдіть до профілю, який Ви бажаєте активізувати, і натисніть **Активіз.**
3. Виберіть *Редагувати акт. установки послуг*.
4. Виберіть та введіть установки, наведені нижче, відповідно до інформації, яку Ви отримали від свого оператора мережі або постачальника послуг.
  - *Назва установок*: Введіть нову назву профілю з'єднання і натисніть **Добре**.
  - *Домашня сторінка*: Введіть адресу домашньої сторінки сервера, яким Ви бажаєте скористатись (для введення крапки слугує клавіша )<sup>1</sup>, і натисніть **Добре**.
  - *Проксі*: Виберіть *Увімкнуті* або *Вимкнуті*. Якщо Ви увімкнули проксі, можна редагувати установки *Основний проксі* та *Додатковий проксі*.
  - *Установки носія*: Визначте наступні установки:
    - *Точка доступу GPRS*: Наберіть назву точки доступу і натисніть **Добре**.
    - *Тип аутентифікації*: Виберіть *Захищена* або *Звичайна*.
    - *Тип логіну*: Виберіть *Власноруч* або *Автоматично*.  
Якщо Ви вибрали *Автоматично*, телефон використовує установки *Ім'я користувача* та *Пароль*, які Ви вказали.
  - *Ім'я користувача*: Введіть ім'я користувача і натисніть **Добре**.



- *Пароль*: Введіть пароль і натисніть **Добре**. Ця установка відображається лише у випадку, якщо установку *Тип логіну* встановлено на *Автоматично*.

## Установки перегляду

1. Під час перегляду сторінок натисніть **Опції** та виберіть *Інші опції* та *Установ. перегл.*. Або в меню *Послуги* виберіть *Установки* та *Установки перегляду*.
2. Виберіть
  - *Перенесення тексту* – щоб визначити, чи буде текст продовжуватись на наступному рядку у випадку, коли він не вміщуватиметься на попередньому.
  - *Показувати малюнки* – щоб показувати або ховати малюнки на сторінках браузера.
  - *Розмір шрифту* – щоб вибрати розмір шрифту для тексту, що відображується на сторінках браузера.
  - *Сигнали* – щоб телефон подавав звуковий сигнал, якщо з'єднання чи завантажені об'єкти небезпечні.

## Установки Cookie

Параметри телефону можна запрограмувати таким чином, щоб не отримувати "cookies".

Cookie – це дані, які послуга зберігає в кеш-пам'яті Вашого телефону. Прикладом cookie може бути Ваша інформація користувача. Cookies видаляються, якщо очистити кеш-пам'ять, див. стор. 158.





1. Під час перегляду сторінок натисніть **Опції** та виберіть *Інші опції* та *Cookies*. Або в меню *Послуги* виберіть *Установки*, *Установки захисту* та *Cookies*.
2. Виберіть *Дозволити* або *Відхилити*.

## Як встановити з'єднання з послугою браузера

1. Активізуйте установки послуги, якою Ви хочете скористатися:

В меню *Послуги* виберіть *Установки*, *Установки з'єднання* та *Активні установки послуг*. Перейдіть до профілю, яким Ви бажаєте скористатися, і натисніть **Активіз.**

Якщо Ви бажаєте скористатися тією ж послугою браузера, що й минулого разу, можете пропустити цей крок.

2. З'єднайтеся одним із наступних способів:

- Відкрийте домашню сторінку послуги: В меню *Послуги* виберіть *Дім*.



**Порада:** Щоб швидко відкрити домашню сторінку, в режимі очікування натисніть та утримуйте .

- Виберіть закладку сервера: В меню *Послуги* виберіть *Закладки* та закладку.

Якщо закладка не працює з поточними установками послуг, активізуйте інший набір установок і спробуйте ще раз.

- Введіть адресу сервера: в меню *Послуги* виберіть *Іти go агресу*, введіть адресу (натисніть  введення для спеціальних знаків) та натисніть **Добре**.





## Перегляд сторінок сервера

Після встановлення з'єднання із сервером можна починати продивлятися його сторінки.

Для різних послуг функції клавіш телефону можуть змінюватися. Слідкуйте за вказівками на дисплеї.





Якщо Ви отримуєте або робите дзвінок під час з'єднання GPRS, на дисплеї буде відображатися , щоб позначити, що з'єднання GPRS тимчасово припинено (тільки в мережах стандарту GSM).

## Користування клавішами телефону під час перегляду сторінок

- Використовуйте  для перегляду сторінки.
- Щоб вибрати виділений фрагмент, наприклад, посилання, відображене як підкреслений текст, натисніть **Вибрати** або .



**Порада:** Функція середньої клавіші вибору залежить від фрагмента, виділеного Вами на сторінці.

- Щоб ввести літери та цифри, використовуйте клавіші  - . Щоб вставити спеціальний символ, натисніть , перейдіть до необхідного символу і натисніть **Взяти** або .
- Під час перегляду сторінок можуть бути доступні деякі з наступних опцій. Натисніть **Опції** та виберіть необхідну опцію. Постацальник послуг також може запропонувати інші опції.

Опції такі: *Дім*, *Ярлики*, *Догати заклад.*, *Закладки* (див. стор. 156), *Завантаж. посил.*, *Інші опції*, *Зберег. go папки*, *Перезавантаж.*, *Вийти* (щоб завершити з'єднання, див. стор. 155).



Виберіть

- *Дім* - щоб повернутися на домашню сторінку постачальника послуг.
- *Ярлики* - щоб відкрити новий список опцій, які, наприклад, можуть бути характерні для сторінки.
- *Додати заклад.* - щоб зберегти сторінку як закладку.
- *Завантаж. посил.* - щоб переглянути список закладок для завантаження вмісту.
- *Інші опції* - щоб переглянути список інших наявних опцій. Серед цих опцій наявні, наприклад, *Використ. геталі* (щоб скопіювати, наприклад, телефонний номер зі сторінки), *Іти до адреси*, *Скринька послуг* (див. стор. 157), *Установ. перегл.* (див. стор. 152), *Захист* (містить, наприклад, соокієс та сертифікати), *Очистити кеш* (див. стор. 158) та функції, що відносяться до "Гаманця".
- *Перезавантаж.* - для перезавантаження та оновлення поточної сторінки.

## Як завершити з'єднання браузера

Під час перегляду натисніть **Опції** та виберіть **Вийти**. Коли на дисплеї відображається текст **Вийти з браузера?**, натисніть **Так**. Або двічі натисніть



Телефон розриває з'єднання з сервером.

Див. також "**Очищення тимчасової пам'яті**" на стор. 158.





**Увага:** Інформація або послуги, до яких Ви отримали доступ, зберігаються в кеш-пам'яті Вашого телефону. Кеш-пам'ять – це буфер пам'яті, що зберігає дані тимчасово. Коли Ви спробували отримати доступ або отримали доступ до конфіденційної інформації, що вимагає введення паролю (наприклад, Ваш банківський рахунок), кожного разу після цього очистіть кеш-пам'ять свого телефону.

## Закладки

Можна зберігати адреси сторінок в телефоні як закладки. Закладки зберігаються в спільній пам'яті, див. стор. 19.

1. Під час перегляду сторінок натисніть **Опції** та виберіть **Закладки** або виберіть **Закладки** в меню **Послуги**.
2. Перейдіть до потрібної закладки та натисніть **Вибрати** (або ) , щоб встановити з'єднання зі сторінкою, на яку посилається закладка, або натисніть **Опції** для наступних функцій:

**Перегляд, Регагувати** або **Видалити**, щоб переглянути, змінити або видалити вибрану закладку.

**Надіслати**, щоб надіслати вибрану закладку безпосередньо на сумісний пристрій (виберіть **Як закладку**), або надіслати закладку як текстове повідомлення (**Як текст. повід.**).

**Нова закладка** – щоб створити нову закладку, не встановлюючи з'єднання з відповідною сторінкою. Введіть адресу і назву сторінки і натисніть **Добре**.





**Порада:** Щоб подивитися повну назву чи адресу закладки у списку "Закладки", натисніть та утримуйте .



**Увага:** На Вашому телефоні можуть бути попередньо встановлені закладки Web-сторінок, які не мають відношення до Nokia. Nokia не надає жодної гарантії або схвалення цим Web-сайтам. Якщо Ви захочете відвідати їх, потрібно бути таким само обачним щодо безпеки або змісту, як і з будь-якою іншою Інтернет-сторінкою.

### Як отримати закладку

Коли Ви отримали закладку як повідомлення "По повітрю"(OTA), натисніть **Зберегти**, щоб додати її до списку "Закладки", або натисніть **Опції** і виберіть **Перегляд**, щоб переглянути закладку, або **Скасувати**, щоб видалити її.

### Скринька послуг

Телефон може отримувати повідомлення послуг, які надсилає Ваш постачальник послуг (послуга мережі).

1. Коли на дисплеї відображається нотатка про нове повідомлення послуг, натисніть **Дивит.**, щоб переглянути повідомлення негайно, або натисніть **Вийти**, щоб переглянути його пізніше в **Скринька послуг** в меню **Послуги**. АБО: Натисніть під час перегляду сторінок **Опції** та виберіть **Інші опції** та **Скринька послуг**.
2. Виберіть **Завант.**, щоб завантажити вміст, вказаний у повідомленні, або натисніть **Опції**, щоб переглянути деталі про повідомлення або видалити його.



## Установки для скриньки послуг

В режимі очікування натисніть **Меню** і виберіть *Послуги, Установки та Установки скриньки послуг*. Виберіть

- *Повідомлення послуг*, щоб дозволити або заборонити отримання повідомлень послуг.
- *Автоматичне з'єднання* – щоб телефон автоматично активізував браузер при отриманні повідомлення послуг.

## Очищення тимчасової пам'яті

В режимі очікування натисніть **Меню** та виберіть *Послуги та Очистити кеш*. АБО: Під час перегляду сторінок натисніть **Опції** і виберіть *Інші опції та Очистити кеш*.

## Функції захисту для з'єднань браузера

Для деяких послуг, наприклад, банківських, можуть знадобитися функції захисту. Для таких з'єднань Вам потрібні сертифікати захисту та, можливо, модуль захисту, який може міститися на Вашій SIM-картці. За додатковою інформацією звертайтеся до свого постачальника послуг.

## Модуль захисту

Модуль захисту може містити сертифікати, а також приватні та публічні ключі. Модуль захисту сприяє покращенню послуг захисту для функцій, що потребують з'єднання браузера. Сертифікати зберігаються в модулі захисту Вашим постачальником послуг.



В режимі очікування натисніть **Меню** та виберіть *Послуги, Установки, Установки захисту* та *Установки модуля захисту*. Виберіть

- *Інформація модуля захисту* – щоб показати назву модуля захисту, його стан, виробника та серійний номер.
- *Запит PIN модуля* – щоб настроїти телефон таким чином, щоб він запитував PIN-код модуля при використанні послуг, що надаються модулем безпеки. Введіть код та виберіть *Увімкнути*. Щоб вимкнути цей запит, виберіть *Вимкнути*.
- *Змінити PIN модуля* – щоб змінити PIN-код модуля, якщо це дозволяється модулем захисту. Введіть поточний PIN-код модуля, потім двічі введіть новий код.

Див. також "*Коди доступу*" на стор. 15.

## Сертифікати

Є три типи сертифікатів: сертифікати сервера, сертифікати авторизації та сертифікати користувача.

Щоб переглянути наявні сертифікати, натисніть **Меню** в режимі очікування і виберіть *Послуги, Установки, Установки захисту* та *Сертифікати користувача* або *Сертифікати авторизації*.

### • Сертифікати сервера

Телефон використовує сертифікат сервера, щоб покращити захист з'єднання між телефоном та шлюзом. Телефон отримує сертифікат сервера від Вашого оператора перед встановленням з'єднання, а його



надійність перевіряється за допомогою сертифікатів авторизації, які зберігаються в телефоні. Сертифікати сервера не зберігаються.

Індикатор захисту  відображується під час з'єднання у випадку, якщо передача даних між телефоном та Інтернет-сервером здійснюється у зашифрованому вигляді.

Проте, індикатор захисту не вказує, що пересилання даних між шлюзом та сервером (місцем, де зберігається ресурс, що запитується), захищено. Захист даних на відрізку між шлюзом та сервером повинен забезпечуватись оператором послуг.

- **Сертифікати авторизації**

Сертифікати авторизації використовують деякі сервери, на зразок банківських послуг, для перевірки надійності інших сертифікатів. Сертифікати авторизації можна або зберігати в модулі захисту через постачальника послуг, або їх можна завантажити з мережі, якщо послуга підтримує використання сертифікатів авторизації.

- **Сертифікати користувача**

Сертифікати користувача видаються користувачам Сертифікаційною Установою. Сертифікати користувача потрібні, наприклад, щоб створити цифровий підпис, і вони з'єднують користувача з конкретним приватним ключем в модулі захисту.







### **Важливо:**

Зауважте, що навіть якщо використання сертифікатів значно зменшує ризик віддаленого з'єднання та встановлення програмного забезпечення, для отримання підвищеного рівня захисту вони мають використовуватись правильно. Існування сертифіката саме по собі не забезпечує будь-якого захисту; менеджер сертифікатів має містити правильні, аутентичні або звірені сертифікати для наявності підвищеного захисту.

Сертифікати мають обмежений строк дії. Якщо відображається повідомлення про те, що строк дії сертифіката закінчився, або ще не настав, навіть якщо сертифікат має бути дійсним, перевірте, щоб поточні час та дата у Вашому телефоні були вірними.

Перш ніж змінити ці установки, Ви повинні переконатися, що власнику сертифікату можна справді довіряти і що сертифікат дійсно належить своєму власнику.

## ■ **Вибране (Меню 16)**



В цьому меню можна активізувати ті самі функції, доступ до яких можна отримати, натиснувши **Вибране**, якщо ця клавіша наявна в режимі очікування.

**Щоб увійти в це меню:** Натисніть **Меню** в режимі очікування та виберіть **Вибране**.

Щоб видалити функції зі списку або додати функції, див. "**Персональні закладки**" на стор. 100.



## ■ Послуги SIM (Меню 17)



Окрім функцій, наявних в телефоні, Ваша SIM-картка може надати додаткові послуги, які можуть бути доступні у цьому меню. Це меню відображується тільки у випадку, якщо Ваша SIM-картка його підтримує. Назва та зміст меню залежить від наявних послуг.



**Увага:** Інформацію про наявність, тарифи та користування SIM-послугами можна отримати в свого постачальника SIM-картки, наприклад в оператора, ділера тощо.

Телефон можна запрограмувати, щоб він показував повідомлення підтвердження, які надсилає мережа на телефон при використанні послуги SIM. Виберіть опцію *Так* в установках *Підтвержувати гії SIM-послуг*, див. стор. 106.

Зверніть увагу: використання цих послуг може охоплювати відправлення текстових повідомлень або телефонні дзвінки, за які стягується додаткова оплата.



## 6. З'єднання з ПК

---

Телефон 7600 з графічними можливостями можна з'єднати із сумісним ПК через інфрачервоне з'єднання чи з'єднання Bluetooth або USB-кабель (DKU-2), що постачається разом із телефоном. Телефон можна користуватися разом із безліччю програм з'єднання з ПК та передачі даних.

Додаткову інформацію та файли для завантаження можна знайти на веб-сторінці Nokia за адресою [www.nokia.com](http://www.nokia.com).

### ■ USB-порт для швидких локальних з'єднань

До з'єднувача Pop-Port на нижній частині телефону входить USB-порт (Universal Serial Bus – універсальна послідовна шина), завдяки якому можна передавати дані через кабель DKU-2 між телефоном та ПК, сумісним з USB-портом.

Для встановлення USB-з'єднання на ПК повинна бути встановлена одна із наступних операційних систем: Windows 98 SE, Windows Me, Windows 2000, Windows XP. Встановіть відповідні USB-драйвери, записані на компакт-диску, що постачається разом із телефоном. Інструкції щодо встановлення див. в документації, що постачається разом із драйверами.

Перш ніж з'єднати Ваш телефон із ПК за допомогою USB-кабеля, закрийте усі функції телефону.



**Важливо!** Не з'єднуйте телефон з ПК, доки Ви не встановили програмне забезпечення Nokia Audio Manager з компакт-диску в торговій упаковці.



## ■ Користування телефоном як модемом

Для отримання інформації щодо з'єднання Вашого телефону та сумісного ПК, див. документацію, що постачається разом із програмним забезпеченням Nokia PC Suite. Інформацію стосовно користування програмою передачі даних наведено в документації, що постачається разом із програмою.

Не рекомендується робити або відповідати на телефонні дзвінки протягом з'єднання з ПК, так як це може перервати з'єднання.

Щоб досягти максимальної якості передачі даних, розташуйте телефон на нерухомій поверхні, клавіатурою вниз і не рухайте телефон або тримайте його у руці.



## 7. Інформація про акумулятор

---

### ■ Зарядження та ліквідація

Ваш телефон живиться від акумулятора.

Оптимальні робочі характеристики нового акумулятора досягаються лише після двох-трьох повних циклів зарядження і розрядження!

Акумулятор можна заряджати та розряджати сотні разів, але при цьому він поступово зношується. В разі значного зниження тривалості роботи (в режимі розмови та в режимі очікування) необхідно придбати новий акумулятор.

Користуйтеся лише акумуляторами та зарядними пристроями, застосування яких ухвалено виробником телефону. Відключіть зарядний пристрій, коли Ви ним не користуєтесь. Не залишайте акумулятор підключеним до зарядного пристрою більше, ніж на тиждень, оскільки надлишок заряду може скоротити термін служби акумулятора. Якщо повністю заряджений акумулятор не використовувати, він з часом розрядиться.

Екстремальні температури знижують здатність акумулятора заряджатись.

Користуйтеся акумулятором лише за прямим призначенням.

Ніколи не користуйтеся пошкодженими акумуляторами.

Оберегайте акумулятори від короткого замикання. Випадкове коротке замикання можливе, коли, наприклад, запасний акумулятор знаходиться у кишені або гаманці разом з будь-яким металевим предметом (монетою, скріпкою або ручкою), що може коротко замкнути плюсовий та мінусовий виводи акумулятора (металеві смужки на акумуляторі). Коротке замикання виводів може викликати пошкодження акумулятора або іншого об'єкту.



При довгому знаходженні в умовах підвищеної або зниженої температури (наприклад, влітку в закритому автомобілі або в холодну зиму) місткість та час роботи акумулятора знижуються. Акумулятор необхідно тримати при температурі 15°...25°C (59°F ... °F). Телефон з дуже нагрітим чи дуже охолодженим акумулятором може тимчасово не працювати, навіть незважаючи на те, що акумулятор повністю заряджений. Робота акумулятора особливо обмежується при температурі нижче 0°C.

Не ліквідуйте акумулятори у вогні!

Ліквідуйте акумулятор відповідно до місцевих нормативних положень (наприклад, вторинна переробка). Не викидайте його просто як побутове сміття.



# ДОГЛЯД ТА ТЕХНІЧНЕ ОБСЛУГОВУВАННЯ

---

Ваш телефон є результатом спільної діяльності розробників та виконавців вищої кваліфікації і потребує делікатного поводження. Наведені нижче рекомендації допоможуть Вам дотримуватись всіх вимог до надання гарантії та користуватися всіма перевагами цього виробу впродовж багатьох років.

- Тримайте телефон та всі його складові та аксесуари в місцях, недоступних для дітей.
- Тримайте телефон сухим. Атмосферні опади, волога та будь-які рідини містять мінерали, які призводять до корозії електронних схем.
- Не користуйтеся і не зберігайте телефон у пильних чи брудних місцях. Рухомі складові телефону можуть пошкодитися.
- Не зберігайте телефон в жарких місцях. Високі температури можуть скоротити термін служби електронних пристроїв, викликати пошкодження акумулятора та деформацію або розплавлення деяких пластиків.
- Не зберігайте телефон в холодних місцях. Коли телефон нагрівається (до своєї нормальної температури), всередині телефону може з'явитися вогкість, що може пошкодити плати з електронними схемами.
- Не робіть спроб відкрити телефон. Некваліфіковане поводження може його пошкодити.
- Не кидайте, не стукайте та не трусіть телефон. Грубе поводження може призвести до поломки внутрішніх електронних плат.



- Не використовуйте для очистки телефону їдкі хімікати, сильні миючі засоби та розчини.
- Не фарбуйте телефон. Фарба може засмітити рухомі частини та порушити їх нормальне функціонування.
- Для очищення лінз камери користуйтеся м'якою, чистою і сухою тканиною.
- Користуйтеся лише запасною антеною, що постачається разом із телефоном або ухвалена виробником. Неухвалені антени, модифікації або приладдя можуть пошкодити телефон і можуть порушити положення, що регулюють користування радіопристроями.

Всі наведені вище рекомендації стосуються Вашого телефону, акумулятора, зарядного пристрою та будь-якого аксесуара. Якщо телефон, акумулятор, зарядний пристрій або аксесуар працюють неадекватно, віднесіть їх до найближчого спеціалізованого сервісного центру. Персонал допоможе Вам, а в разі потреби виконає сервісні роботи.





# ВАЖЛИВА ІНФОРМАЦІЯ ЩОДО БЕЗПЕКИ

---

## ■ Безпека на автомобільних шляхах

Не користуйтеся телефоном, що потрібно тримати в руці, за кермом. Телефон треба завжди фіксувати в утримувачі. Не треба класти його на місця для пасажирів або в таке місце, звідки він може власти та пошкодитися в разі аварії або раптової зупинки. Пам'ятайте, що безпека дорожнього руху завжди найважливіша!

## ■ Робоче середовище

Не забувайте про необхідність дотримання будь-яких спеціальних правил, що діють в тому чи іншому місці, і обов'язково вимикайте телефон там, де його використання заборонено або може викликати перешкоди чи бути небезпечним.

Користуйтеся телефоном лише у звичайному робочому положенні.

Для підтримання відповідності з директивами щодо випромінювання радіочастот, використовуйте лише аксесуари, затверджені Nokia. Коли телефон увімкнено, і він носиться на тілі, завжди використовуйте чохол, затверджений Nokia.

Складові телефону намагнічені. Металеві матеріали можуть притягуватись до телефону, а особи, що носять слуховий апарат, мають тримати телефон біля вуха, на якому немає слухового апарату. Завжди закріплюйте телефон у фіксаторі, тому що металеві матеріали можуть притягуватись динаміком. Не розташовуйте кредитні картки або інші магнітні носії поруч із телефоном, тому що інформація, що зберігається на них, може вилетіти.



## ■ Електронні прилади

Більшість сучасних електронних пристроїв захищені від дії радіочастотного випромінювання (РЧ). Проте в деяких електронних приладах захист від сигналів РЧ, які випромінюються Вашим телефоном, може бути відсутнім.

### Кардіостимулятори

Відповідно до рекомендацій виробників кардіостимуляторів з метою уникнення перешкод роботи кардіостимуляторів мінімальна відстань між мобільним телефоном та кардіостимулятором має становити 20 см (6 дюймів). Ці рекомендації узгоджені з результатами незалежних досліджень та рекомендаціями Інституту досліджень бездротових технологій. Особам з кардіостимуляторами:

- Потрібно завжди тримати телефон на відстані більше 20 см (6 дюймів) від кардіостимулятора, коли телефон увімкнено;
- Неможна носити телефон в нагрудній кишені;
- Для мінімізації можливості створення перешкод потрібно тримати телефон біля вуха, більш віддаленого від кардіостимулятора.
- Якщо з'явилася найменша підозра на перешкоди, негайно вимкніть телефон.

### Слухові апарати

Деякі цифрові радіотелефони можуть створювати перешкоди окремим слуховим апаратам. Якщо з'являються такі перешкоди, користувачу потрібно проконсультуватися із своїм оператором.

### Інше медичне обладнання

Робота будь-якого обладнання, що передає радіосигнали, зокрема стільникових телефонів може перешкоджати нормальному функціонуванню медичного обладнання, що не має належного захисту. З питань адекватного захисту медичного



обладнання від зовнішнього радіочастотного випромінювання та з інших питань, пов'язаних з цим, необхідно проконсультуватися з медичними працівниками або виробниками відповідного обладнання. Вимикайте свій телефон в медичних закладах, де цього вимагають відповідні оголошення. У лікарнях та медичних закладах можливе використання обладнання, чутливого до зовнішнього радіочастотного випромінювання.

### **Автомобілі**

Радіочастотні сигнали можуть шкідливо діяти на неправильно встановлені електронні системи або на електронні системи, що не мають належного захисту, в автомобілях (наприклад, електронні системи вприскування палива, електронні системи ABS, електронні системи регулювання швидкості, системи роботи повітряної подушки). З цих питань звертайтеся до виробника свого автомобіля або до його представника. Необхідно також проконсультуватися з виробником будь-якого додаткового обладнання, встановленого в автомобілі.

### **Вказівники**

Необхідно вимикати телефон в будь-яких громадських місцях, де користування радіотелефоном заборонено відповідними знаками.

### **■ Потенційно вибухонебезпечні атмосфери**

Вимкніть свій телефон, якщо Ви знаходитесь в будь-якому вибухонебезпечному середовищі, та виконуйте всі пов'язані з цим інструкції та вказівки. Іскри в таких місцях можуть призвести до вибуху або пожежі і в результаті - до ушкоджень і навіть смерті.

Радимо вимикати радіотелефони на автозаправних станціях (станціях сервісного обслуговування). Користувачам мобільних телефонів також треба пам'ятати про необхідність дотримуватися вимог щодо обмеження використання радіобладнання



на складах палива (об'єктах зберігання та розповсюдження палива), на хімічних підприємствах або в місцях виконання вибухових робіт.

Потенційно вибухонебезпечні середовища досить часті, але не завжди помічені належним чином. Прикладами такого середовища є приміщення під палубою човнів; місця збереження та транспортування хімікатів; автомобілі на стиснутому нафтовому газі (на зразок пропану або бутану); місця із повітрям, забрудненим хімікатами або дрібними частинками на зразок піску, пилу або металевого порошку; будь-які інші місця, в яких зазвичай рекомендовано вимикати двигун автомобіля.

## ■ Автомобілі

Встановлення радіотелефону в автомобілі та сервісне обслуговування повинні проводити тільки кваліфіковані спеціалісти. Порушення правил встановлення або сервісного обслуговування може призвести до відміни гарантії на радіотелефон та бути джерелом небезпеки.

Регулярно перевіряйте встановлення та функціонування обладнання радіотелефону у Вашому автомобілі.

Не зберігайте та не переносьте вогненебезпечні рідини, гази або вибухові речовини у тих самих відділеннях, що і телефон та його аксесуари.

Власникам автомобілів, обладнаних повітряною подушкою, необхідно пам'ятати про те, що повітряна подушка розвертається з дуже великою силою. Не поміщайте будь-які об'єкти, в тому числі стаціонарні або радіотелефони, над повітряною подушкою або в зоні її відкриття. В разі неправильного встановлення бездротового обладнання в автомобілі відкриття повітряної подушки може призвести до серйозних травм.

Користування телефоном у літаку заборонено. Вимкніть Ваш телефон перед посадкою на літак. Користування телефоном на борту літака може бути небезпечним для роботи літака, може порушувати функціонування радіотелефонної мережі та суперечити закону.



Недотримання цих інструкцій може потягти за собою тимчасове або постійне позбавлення права на телефонний зв'язок, судове переслідування або одне й друге.



## ■ Виклик служби екстреної допомоги



**Важливо:** Цей телефон, як і будь-який бездротовий телефон, працює, надсилаючи та отримуючи радіосигнали через бездротові та наземні мережі, а також за допомогою функцій, запрограмованих користувачем. Через це неможна гарантувати зв'язок у будь-якому середовищі. Ось чому у випадках особливо важливих дзвінків (наприклад, виклик швидкої допомоги) не можна покладати надії лише на радіотелефон.

Виклик екстрених служб забезпечується не в усіх радіотелефонних мережах, а також може виявитися неможливим в разі користуванні деякими послугами мережі та/або функціями радіотелефону. Проконсультуйтеся із своїм оператором.

### Для виклику екстреної служби:

1. Якщо телефон не увімкнено, увімкніть його. Перевірте наявність сигналу належної потужності.  
В деяких мережах забезпечується лише за наявності правильно встановленої SIM-картки.
2. Натисніть  стільки разів, скільки потрібно (наприклад, щоб завершити дзвінок, вийти з меню тощо), щоб очистити дисплей і підготувати телефон до дзвінка.
3. Введіть номер екстреної служби, що працює там, де Ви знаходитесь (наприклад, 112 або будь-який інший офіційний номер екстреної служби). Номери екстрених служб розрізняються в залежності від місцезнаходження.
4. Натисніть клавішу .



Якщо використовуються певні функції, потрібно спершу вимкнути їх, перш ніж Ви зможете зробити дзвінок екстреного виклику. Уточніть це питання в цьому посібнику або у місцевого постачальника послуг стільникового зв'язку.

Коли Ви робите екстрений дзвінок, вкажіть всю необхідну інформацію якомога точніше. Пам'ятайте, що бездротовий телефон може виявитися єдиним засобом зв'язку у місці виникнення екстреної ситуації: не завершуйте дзвінок, доки Вам цього не дозволять.

### ■ Інформація щодо сертифікації коефіцієнту питомого поглинання (SAR)

ЦЯ МОДЕЛЬ ТЕЛЕФОНУ ВІДПОВІДАЄ ВИМОГАМ ЩОДО РІВНЯ РАДІОЧАСТОТ.

Ваш мобільний телефон випромінює та приймає радіохвилі. Він розроблений таким чином, щоб випромінювання не перевищувало ліміти, встановлені міжнародними вимогами до радіохвиль (Міжнародної комісії з захисту від неіонізуючої радіації). Ці ліміти є частиною всеохоплюючих вимог та визначають дозволені рівні радіовипромінювання для населення. Ці вимоги були розроблені незалежними науковими організаціями шляхом періодичних та ретельних оцінок наукових досліджень. Ці вказівки мають значний запас надійності, що має на меті забезпечити безпеку всіх осіб, незалежно від віку або стану здоров'я.

Стандарт випромінювання для мобільних телефонів має одиницю вимірювання, що називається коефіцієнт питомого поглинання (SAR). Ліміт коефіцієнту питомого поглинання в міжнародних вимогах становить 2.0 В/кг\*. Тестування коефіцієнту питомого поглинання проводяться в стандартних робочих положеннях, коли телефон випромінює найвищий сертифікований рівень енергії в усіх діапазонах частот, що підлягають тестуванню. Хоча коефіцієнт питомого поглинання визначається на найвищому сертифікованому рівню потужності, фактичний коефіцієнт питомого поглинання телефону під час роботи може бути



набагато нижчим за максимальне значення. Це викликано тим, що телефон розроблений для роботи на кількох рівнях потужності, щоб користуватися мінімальною енергією для підтримання зв'язку з мережею. Взагалі чим ближче Ви знаходитесь до центральної станції, тим нижча вихідна потужність.

Найвище значення коефіцієнту питомого поглинання для цієї моделі телефону під час тестування на використання біля вуха становила

0,71 В/кг. Хоча можуть існувати розбіжності між коефіцієнтами питомого поглинання різних телефонів та в різних положеннях, вони всі відповідають вимогам міжнародних вимогах щодо радіовипромінювання.

Цей виріб відповідає вказівкам щодо радіочастот при використанні в нормальній робочій позиції біля вуха або при розміщенні на відстані принаймні 1.5 см від тіла. Коли для роботи телефону під час носіння на тілі використовується чохол, затискач або утримувач, він не повинен містити металевих частин, а виріб повинен розміщуватися на відстані принаймні 1.5 см від Вашого тіла.

\* Ліміт коефіцієнту питомого поглинання для мобільних телефонів, якими користується широка громадськість, становить 2,0 Ватт/кілограм, розподілених на десять грам тканини. Ці вимоги мають значний запас надійності, що надає додаткового захисту для громадськості та покриває будь-які розбіжності у вимірюванні. Значення коефіцієнту питомого поглинання можуть відрізнятись в залежності від національних вимог вимірювання та діапазону мережі. Для отримання інформації про коефіцієнти питомого поглинання в інших регіонах дивіться інформацію про продукт за адресою [www.nokia.com](http://www.nokia.com).

