

Дякуємо за придбання телефону Sony Ericsson Z555i.  
Ознайомтеся з функцією керування телефоном рухами  
руки. Відкрийте для себе її переваги.

Додатковий вміст можна завантажити з веб-сторінки  
[www.sonyericsson.com/fun](http://www.sonyericsson.com/fun).

Зареєструйтеся зараз і отримайте низку інструментів,  
безкоштовне місце для збереження інформації  
в Інтернеті, спеціальні пропозиції, новини та конкурси  
на веб-сторінці [www.sonyericsson.com/myphone](http://www.sonyericsson.com/myphone).

Щоб отримати детальнішу інформацію, відвідайте  
веб-сторінку [www.sonyericsson.com/support](http://www.sonyericsson.com/support).

# Акcesуари – додаткові можливості для Вашого телефону

Автомобільний комплект для  
гучного зв'язку Bluetooth™  
НСВ-105

Портативний пристрій handsfree для  
використання в автомобілі



Гарнітура НВН-РV770  
із підтримкою Bluetooth

Легка гарнітура з відмінними  
робочими характеристиками



Вишуканий футляр IDC-22

Футляр для телефону, обтягнутий  
гладенькою шкірою та оздоблений  
люстерком

Ці акcesуари можна придбати окремо, проте в  
деяких регіонах продажу вони можуть бути  
недоступними. Щоб ознайомитися з повним  
асортиментом акcesуарів, відвідайте веб-  
сторінку [www.sonyericsson.com/accessories](http://www.sonyericsson.com/accessories).



This is the Internet version of the User's guide. © Print only for private use.

# Зміст

<b>Початок роботи .....</b>	<b>6</b>	Кілька дзвінків .....	29
Складання телефону .....	6	Конференц-дзвінки .....	30
Увімкнення телефону .....	7	Мої номери .....	30
Здійснення та отримання дзвінків	8	Приймання дзвінків .....	31
Довідка в телефоні .....	9	Обмеження дзвінків .....	31
Заряджання акумулятора .....	10	Фіксований набір .....	31
Огляд телефону .....	11	Час та вартість дзвінків .....	32
Огляд меню .....	13	Візитні картки .....	32
Навігація .....	15	<b>Обмін</b>	
Швидкі клавіші .....	17	<b>повідомленнями .....</b>	<b>33</b>
Функціональне меню .....	17	Текстові повідомлення .....	33
Менеджер файлів .....	18	Графічні повідомлення .....	35
Мова телефону .....	20	Шаблони .....	38
Введення тексту .....	21	Голосові повідомлення .....	39
<b>Дзвінки .....</b>	<b>22</b>	Електронна пошта .....	39
Здійснення та отримання		Мої друзі .....	42
дзвінків .....	22	Інформаційні повідомлення	
Екстрені дзвінки .....	23	мережі та інформація базової	
Контакти .....	23	станції .....	45
Групи .....	26	<b>Робота з графікою .....</b>	<b>45</b>
Список дзвінків .....	27	Камера .....	45
Швидкий набір .....	27	Передавання фотознімків .....	47
Голосова пошта .....	28	Фотознімки .....	48
Переадресація дзвінків .....	28		

**Розваги ..... 49**

Портативний стереопристрій handsfree .....	49
Передавання музики з комп'ютера .....	49
Радіо .....	50
PlayNow™ .....	51
Сигнали дзвінка та мелодії .....	52
MusicDJ™ .....	52
Диктофон .....	53
Відеоплеер .....	54
Ігри .....	54
Програми .....	54

**Зв'язок ..... 55**

Установки .....	55
Використання Інтернету .....	56
зчитувач RSS .....	58
технологія бездротового з'єднання Bluetooth™ .....	58
Використання кабелю USB .....	61
PC Suite .....	63
Синхронізація .....	63
Служба оновлення .....	64

**Додаткові функції ..... 66**

Керування рукою .....	66
Будильники .....	66

Календар .....	67
Завдання .....	69
Нотатки .....	70
Таймер, секундомір і калькулятор .....	70
Пам'ять кодів .....	71
Профілі .....	72
Час і дата .....	72
Теми .....	73
Блокування .....	73
Номер IMEI .....	74

**Пошук та усунення  
несправностей ..... 75**

Стандартні запитання .....	75
Повідомлення про помилки .....	77

**Важлива  
інформація ..... 79**

Рекомендації щодо безпечного та ефективного використання ....	81
Обмежена гарантія .....	87
FCC Statement .....	90
Declaration of Conformity for Z555i .....	90

**Алфавітний  
покажчик ..... 91**

## Sony Ericsson Z555i

GSM 900/1800/1900

Цей посібник користувача виданий компанією Sony Ericsson Mobile Communications AB або її дочірньою компанією без будь-яких гарантійних зобов'язань. Компанія Sony Ericsson Mobile Communications AB або її місцева дочірня компанія залишає за собою право без попереднього сповіщення вносити у даний посібник зміни, зумовлені типографськими помилками, неточністю поданої інформації, а також у зв'язку із удосконаленням програмного забезпечення та/або обладнання. Усі ці зміни будуть внесені у нове видання цього посібника користувача.

Всі права захищені.

©Sony Ericsson Mobile Communications AB,  
2007

Номер видання: 1206-0506.1

Увага!

Деякі послуги, описані в даному посібнику, підтримуються не всіма мережами. *Це також стосується міжнародного номера служби екстреної допомоги мережі GSM 112.*

Якщо у Вас виникли сумніви щодо використання тієї чи іншої послуги, зверніться за допомогою до постачальника послуг або оператора мережі.

Будь ласка, ознайомтесь із розділами *Рекомендації щодо безпечного та ефективного використання* і *Обмежена гарантія*, перш ніж почати користуватися мобільним телефоном.

За допомогою цього мобільного телефону можна завантажувати, зберігати і пересилати додатковий вміст на зразок сигналів дзвінка. Використання такого вмісту може бути обмежене або захищене правами третіх сторін, у тому числі законодавством про авторські права, але не тільки. Ви, а не компанія Sony Ericsson, несете повну відповідальність за додатковий вміст, який завантажувється на Ваш мобільний телефон або пересилається з нього. Перш ніж використовувати будь-який додатковий вміст, перевірте, будь ласка, чи таке використання дозволене і підкріплене відповідною ліцензією. Компанія Sony Ericsson не дає гарантій щодо точності, цілісності та якості додаткового вмісту або будь-якого вмісту, наданого третьою стороною. Компанія Sony Ericsson за жодних обставин не несе відповідальності за невідповідне використання додаткового вмісту чи будь-якого іншого вмісту, наданого третьою стороною. Bluetooth є торговою маркою або зареєстрованою торговою маркою компанії Bluetooth SIG Inc.; використання такої марки компанією Sony Ericsson ліцензоване. Логотип Sony Ericsson ("Liquid Identity"), PlayNow та MusicDJ є торговими марками або зареєстрованими торговими марками компанії Sony Ericsson Mobile Communications AB. Sony, Memory Stick Micro та M2 є торговими марками або зареєстрованими торговими марками Sony Corporation. Ericsson є торговою маркою або зареєстрованою торговою маркою компанії Telefonaktiebolaget LM Ericsson.

Adobe та Photoshop є торговими марками або зареєстрованими торговими марками компанії Adobe Systems Incorporated в США та інших країнах.

Microsoft, Windows, Outlook та Vista є товарними знаками або зареєстрованими товарними знаками корпорації Майкрософт у США та інших країнах.

Метод введення тексту T9™ є торговою маркою або зареєстрованою торговою маркою компанії Tegic Communications. Метод введення тексту T9™ запатентовано: Патент США № 5,818,437, 5,953,541, 5,187,480, 5,945,928, і 6,011,554; Патент Канади № 1,331,057; Патент Великобританії № 2238414В; Стандартний патент Гонконгу № НК0940329; Патент Республіки Сінгапур № 51383; Патент ЄС № 0 842 463 (96927260.8) DE/DK, FI, FR, IT, NL, PT, ES, SE, GB; очікується отримання додаткових патентів у різних країнах світу.

Java та всі торгові марки і логотипи, які містять слово Java, є торговими марками або зареєстрованими торговими марками корпорації Sun Microsystems у США та в інших країнах.

Ліцензійна угода кінцевого споживача щодо використання продукції Sun™, Java™, J2ME™. Обмеження: програмне забезпечення є конфіденційною та захищеною авторським правом інформацією корпорації Sun, тому право власності на всі копії програмного забезпечення належить корпорації Sun та/або власникам її ліцензій. Користувач не має права модифікувати, декомпілювати, розбирати код, розшифровувати, видаляти або будь-яким іншим чином переробляти Програмне забезпечення. Програмне забезпечення заборонено здавати в оренду, передавати іншим особам або видавати субліцензії на використання такого забезпечення повністю або частково. Положення щодо експорту: Програмне забезпечення, включаючи технічну документацію, регулюється експортним законодавством США та Законом про контроль за експортом, а також пов'язаними із ним нормативними положеннями, та може регулюватися положеннями щодо експорту-імпорту в інших країнах. Користувач зобов'язується суворо дотримуватись усіх згаданих положень та підтверджує, що він несе відповідальність за отримання ліцензій на експорт, реекспорт та імпорт Програмного забезпечення.

Забороняється завантаження або інші способи експорту/реекспорту Програмного забезпечення (i) в Кубу, Ірак, Іран, Північну Корею, Лівію, Судан, Сирію, всім громадянам та резидентам цих країн (перелік країн може періодично змінюватись), а також у будь-які країни, стосовно яких існує ембарго на експорт товарів із США; або (ii) в усі країни, включені у Чорні списки Міністерства фінансів США та Міністерства торгівлі США.

Обмежені права: використання, дублювання або розкриття інформації урядом США регулюється обмеженнями, викладеними у статтях "Права у сфері технічної інформації та програмного забезпечення", що містяться в документах DFARS 252.227-7013(c) (1) (ii) та FAR 52.227-19(c) (2).

Інші назви виробів та компаній, згадані у цьому посібнику, можуть бути торговими марками їх відповідних власників.

Будь-які права, які впливають з вищезазначеного, але не були чітко викладені у цьому посібнику, є захищеними.

Усі ілюстрації наведено для прикладу, тому вони можуть не відображати саме цей телефон.

## Символи інструкцій

У цьому посібнику користувача використовуються наведені нижче символи інструкцій.



Примітка



Порада



Обережно!



Вказує на те, що послуга або функція залежить від мережі або наявності передплати. Зверніться до свого оператора мережі для отримання докладнішої інформації.

- > Використовуйте клавіші вибору або навігаційну клавішу для переміщення та вибору. Див. розділ *Навігація* на стор. 15.
- ⦿ Натисніть навігаційну клавішу по центру.
- ⦿ Натисніть навігаційну клавішу вгору.
- ⦿ Натисніть навігаційну клавішу донизу.
- ⦿ Натисніть навігаційну клавішу ліворуч.
- ⦿ Натисніть навігаційну клавішу праворуч.

# Початок роботи

## Складання телефону

Перш ніж почати користуватися телефоном, потрібно вставити SIM-карту й акумулятор.

### Як вставити SIM-карту



- 1 Зніміть кришку акумулятора.
- 2 Вставте SIM-карту в її тримач контактами донизу.

### Як вставити акумулятор



- 1 Вставте акумулятор у телефон міткою догори та зіставте контакти акумулятора з контактами телефону.
- 2 Встановіть кришку акумулятора.



## Увімкнення телефону

### Як увімкнути телефон



- 1 Потримайте клавішу ①.
- 2 За необхідності введіть PIN-код своєї SIM-карти.
- 3 Виберіть мову.
- 4 Виберіть **Так**, щоб використати майстер настройки.

- ! Якщо під час введення PIN-коду зроблено помилку, можна натиснути , щоб стерти цифри.

## SIM-карта

Надана оператором мережі SIM-карта (SIM – модуль ідентифікації користувача) містить інформацію про умови Вашого обслуговування мережею. Завжди вимикайте телефон і від'єднуйте зарядний пристрій, перш ніж вставляти або виймати SIM-карту.

- ! Перш ніж вийняти SIM-карту з телефону, на ній можна зберегти контакти. Див. розділ Як скопіювати імена та номери на SIM-карту на стор. 24.

## **PIN-код**

Для активації послуг у телефоні може знадобитися PIN-код (Персональний ідентифікаційний номер). PIN-код можна отримати у свого оператора мережі. Кожна цифра PIN-коду відображається у вигляді \*, крім екстрених дзвінків, наприклад 112 або 911. Таким чином, номер екстреного дзвінка можна бачити та набирати, не вводячи PIN-код.

### **Як видалити числа з екрана**

- Натисніть .



*Якщо тричі поспіль ввести неправильний PIN-код, з'явиться **PIN-код заблоков.** Щоб розблокувати SIM-карту, потрібно ввести код PUK (Персональний код розблокування). Див. розділ Блокування SIM-карти на стор. 73.*



## **Екран запуску**

Екран запуску з'являється під час вмикання телефону. Див. розділ *Як використовувати фотознімки* на стор. 48.

### **Режим очікування**

Після увімкнення телефону та введення PIN-коду на екрані з'явиться назва оператора мережі. Це називається режимом очікування.

## **Здійснення та отримання дзвінків**

Потрібно увімкнути телефон та перебувати в межах покриття мережі.

### **Як здійснювати дзвінки**

- 1 У режимі очікування введіть номер телефону (з міжнародним кодом країни та кодом міста, якщо потрібно).
- 2 Виберіть **Дзвон.**

### **Як відповісти на дзвінок**

- Виберіть **Відпов.**

### **Як відхилити дзвінок**

- Виберіть **Зайнято.**

## Довідка в телефоні

Довідка та інформація доступні у телефоні в будь-який час. Див. розділ *Навігація* на стор. 15.

### *Як використовувати майстер настройки*

- 1 У режимі очікування виберіть **Меню** > **Установки** > вкладка **Загальне** > **Майстер настр.**
- 2 Виберіть опцію.

### *Як переглянути інформацію про функції*

- Перейдіть до функції і виберіть **Інформ.** (якщо така інформація наявна). У деяких випадках **Інформ.** відображається у списку **Додатк.**

### *Як переглянути демонстраційний кліп телефону.*

- У режимі очікування виберіть **Меню** > **Розваги** > **Демонстр.ролик.**

## Завантаження установок

Ви можете завантажити установки у свій телефон. Ці установки дозволяють користуватися функціями, для яких необхідні реєстраційні записи Інтернету, наприклад графічні повідомлення та електронна пошта.

### *Як завантажити установки*

- У режимі очікування виберіть **Меню** > **Установки** > вкладка **Загальне** > **Майстер настр.** > **Завант. установок.**

**!** *Щоб отримати додаткову інформацію, зверніться до оператора мережі або до постачальника послуг.*

## Зарядження акумулятора

Телефон продається з частково зарядженим акумулятором.

### Як зарядити акумулятор

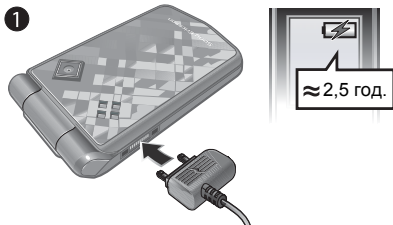

2 Від'єднайте зарядний пристрій, відігнувши його штекер вгору.

 Під час зарядження телефоном можна користуватися. Акумулятор можна заряджати у будь-який час упродовж приблизно 2,5 годин. Якщо перервати зарядження, це не зашкодить акумулятору.

1 Приєднайте зарядний пристрій до телефону. Щоб акумулятор зарядився повністю, може знадобитися приблизно 2,5 години.

## Огляд телефону

- 1 Екран
- 2 Клавiша вибору
- 3 Гніздо для зарядного пристрою, пристрою handsfree та кабелю USB
- 4 Клавiша "Назад"
- 5 Клавiша Інтернету
- 6 Клавiша увiмкнення/вимкнення
- 7 Клавiша вибору
- 8 Клавiша очищення
- 9 Клавiша функціонального меню
- 10 Навігаційна клавiша
- 11 Клавiша "Без звуку"

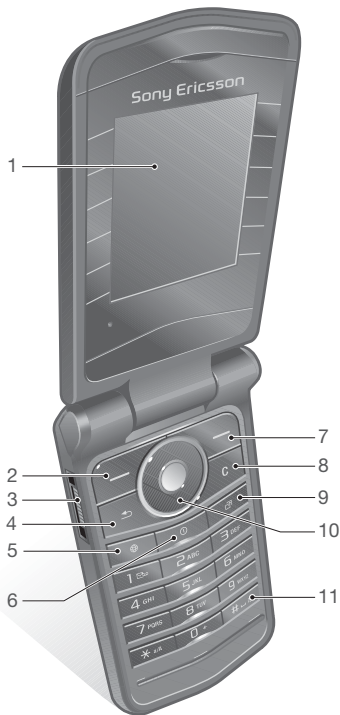

- 12 Світлодіод для керування телефоном рухами руки
- 13 Камера
- 14 Гніздо для карти пам'яті (під кришкою)
- 15 Клавiші регулювання гучності
- 16 Зовнішній дисплей

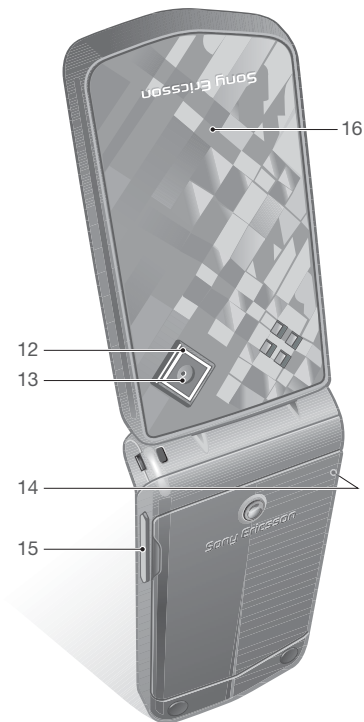

## Огляд меню



PlayNow™\*



Інтернет\*



Розваги

Онлайн. послуги\*  
Ігри  
Відеоплеєр  
MusicDJ™  
Запис звуку  
Демонст.ролик



Камера



Повідомлення

Нове повідомл.	Надісл. повід.
Вхідні	Збереж. повід.
Ел. пошта	Мої друзі*
Зчитувач RSS	Дзв. на гол.скр.
Чернетки	Шаблони
Вихідні	Установки



Музичний плеєр



Менедж. файлів\*\*



Контакти



Радіо



Дзвінки\*\*



Усі



Прийняті



Набрані



Неприйняті



Органайзер

Будильники  
Програми  
Календар  
Завдання  
Нотатки  
Синхронізація  
Таймер  
Секундомір  
Калькулятор  
Пам'ять кодів



## Установки\*\*



### Загальне

Профілі  
Час і дата  
Мова  
Послуга оновлен.  
Керуван. рукою  
Нові події  
Швидкі клавіші  
Захист  
Майстер настр.  
Стан телефону  
Повне скидання



### Звуки і сигнали

Гучність дзвінка  
Сигнал дзвінка  
Беззвучн. режим  
Наростаюч. сигн.  
Вібросигнал  
Сигнал повідомл.  
Звук клавіш



### Дисплей

Шпалери  
Теми  
Екран запуску  
Заставка  
Яскравість  
Редаг. назв ліній\*



### Дзвінки

Швидкий набір  
Переадр. дзвінків  
Перек. на лінію 2\*  
Керув. дзвінками  
Час та вартість\*  
Відображення №  
Handsfree  
Відкр. для відп.



### Зв'язок

Bluetooth  
З'єднання USB  
Синхронізація  
Керув. пристроєм  
Мобільні мережі  
Надсилан. даних  
Устан. Інтернету  
Аксесуари

\* Доступність деяких меню залежить від оператора, мережі та передплатених послуг.

\*\* Використовуйте навігаційну клавішу, щоб переміщуватись між вкладками в підпунктах меню.

Додаткову інформацію наведено в розділі Навігація на стор. 15.



## Навігація

Головні меню відображаються як піктограми. Деякі підменю містять вкладки.

### *Як переміщуватися між пунктами меню телефону*





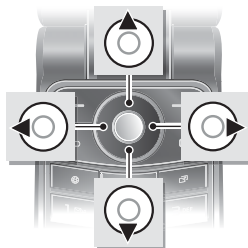

- 1 У режимі очікування виберіть **Меню**.
- 2 Щоб переміщуватися між пунктами меню, використовуйте навігаційну клавішу.











### *Як переміщуватися між вкладками*

- Щоб перейти до вкладки, натисніть навігаційну клавішу праворуч або ліворуч.



## Клавіша

- 
- |  |   |
|--|---|
|  | Перехід до головного меню або вибір об'єктів. |
|--|---|
- 
- |  |  |
|--|--|
|   | Перехід між пунктами меню та вкладками |
|--|--|
- 
- |  |  |
|--|--|
|  | Вибір опцій, відображених на екрані безпосередньо над цими клавішами |
|--|--|
- 
- |  |  |
|--|--|
|  | Повернення на один рівень назад у пунктах меню.<br>Потримайте, щоб повернутись у режим очікування або завершити використання функції |
|--|--|
- 
- |  |   |
|--|---|
|  | Видалення таких об'єктів, як фотознімки, звуки або контакти.<br>Потримайте, щоб вимкнути мікрофон під час дзвінка |
|--|---|
- 
- |  |                      |
|--|----------------------|
|  | Відкривання браузера |
|--|----------------------|

	Увімкнення та вимкнення телефону
	Відкриття функціонального меню
	Потримайте, щоб зателефонувати до служби голосової пошти (якщо вона активована)
 - 	Потримайте цифрову клавішу, щоб знайти контакт, який починається з певної літери
 - 	Натисніть цифрову клавішу та виберіть <b>Дзвон.</b> , щоб здійснити швидкий набір
	Натисніть, щоб вимкнути звуковий сигнал, коли отримано дзвінок. Потримайте, щоб встановити беззвучний режим роботи телефону. Будильник спрацює навіть у випадку, коли встановлено беззвучний режим роботи
	Натисніть, щоб змінити регістр літер під час написання повідомлення. Потримайте, щоб увімкнути або вимкнути режим введення тексту T9™ під час введення тексту повідомлення
	Відображення інформації про статус у режимі очікування. Підвищення гучності під час дзвінка. Збільшення яскравості під час використання камери. Натисніть двічі, щоб відхилити дзвінок
	Зменшення гучності під час дзвінка. Зменшення яскравості під час використання камери.

## Швидкі клавіші





Клавіші швидкого доступу можна використовувати, щоб одразу перейти до певного меню.

Нумерація пунктів меню розпочинається з лівої піктограми у верхньому ряду та йде зліва направо, потім зверху донизу рядок за рядком.

### *Як безпосередньо перейти до меню сьомого рівня*

- У режимі очікування виберіть **Меню**, а потім натисніть .

### *Як використовувати навігаційні клавіші для швидкого доступу*

- У режимі очікування натисніть , ,  або , щоб одразу перейти до відповідної функції.

### *Як змінити запрограмовані функції навігаційної клавіші*

- У режимі очікування виберіть **Меню** > **Установки** > вкладка **Загальне** > **Швидкі клавіші**.
- Перейдіть до потрібної опції та виберіть **Редагув**.
- Перейдіть до опції меню та виберіть **Шв.клав**.

## Функціональне меню

Із функціонального меню можна швидко перейти до потрібних функцій.

### *Як відкрити функціональне меню*

- Натисніть .

### *Вкладки функціонального меню*

- Нові події** – перегляд неприйнятих дзвінків і нових повідомлень. Можна призначити, щоб вони з'являлися як текст у розкритому вікні.
- Активні прогр.** – програми, які працюють у фоновому режимі.
- Мої швид. клав.** – додавання найчастіше використовуваних функцій для швидкого доступу до них.
- Інтернет** – закладки Інтернету.

### *Як вибрати текст розкритих вікон*

- У режимі очікування виберіть **Меню** > **Установки** > вкладка **Загальне** > **Нові події** > **Розкрив. вікно**.

## Менеджер файлів

Використовуйте менеджер файлів, щоб працювати з об'єктами, збереженими в пам'яті телефону або на карті пам'яті.

! Можливо, карту пам'яті потрібно буде придбати окремо від телефону.

## Карта пам'яті

Цей телефон підтримує карту пам'яті Memory Stick Micro™ (M2™), яка надає Вашому телефону додатковий обсяг пам'яті для збереження даних. Карту пам'яті також можна використовувати з іншими сумісними пристроями як портативну карту пам'яті.

## Як вставити карту пам'яті



- 1 Зніміть кришку акумулятора.
- 2 Вставте карту пам'яті блискучими контактами донизу.

## Як вийняти карту пам'яті

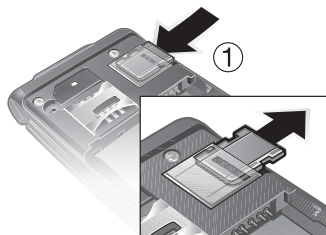

- 1 Натисніть на край пам'яті, щоб вивільнити та вийняти її.
- 2 Встановіть кришку акумулятора.

## Як переглянути опції карти пам'яті

- 1 У режимі очікування виберіть **Меню** > **Менедж. файлів** > вкладка **У Memory Stick**.
- 2 Виберіть **Додатк.**

## Робота з файлами

Файли можна переміщувати й копіювати між своїм телефоном, комп'ютером і картою пам'яті. Файли зберігаються спочатку на карті пам'яті, а потім у пам'яті телефону. Нерозпізнані файли зберігаються у папці **Інша**.

Можна створювати папки нижчого рівня для переміщення або копіювання в них файлів. Впорядковуючи файли, можна вибрати всі або кілька файлів у папці одночасно. Це стосується всіх об'єктів, крім папок **Ігри** та **Програми**.

Якщо пам'ять заповнено, видаліть частину вмісту, щоб звільнити пам'ять.

## Вкладки менеджера файлів

Вікно менеджера файлів розділене на три вкладки, а місця зберігання файлів позначаються піктограмами.

- **Всі файли** – весь вміст у пам'яті телефону та на карті пам'яті.
- **У Memory Stick** – весь вміст на карті пам'яті.
- **У телефоні** – весь вміст у пам'яті телефону.

### *Як переглянути інформацію про файли*

- 1 У режимі очікування виберіть **Меню > Менедж. файлів**.
- 2 Перейдіть до папки, а потім виберіть **Відкрити**.
- 3 Перейдіть до файла та виберіть **Додатк. > Інформація**.

### *Як перемістити файл у менеджері файлів*

- 1 У режимі очікування виберіть **Меню > Менедж. файлів**.
- 2 Перейдіть до папки, а потім виберіть **Відкрити**.
- 3 Перейдіть до файла та виберіть **Додатк. > Керув. файлом > Перемістити**.
- 4 Виберіть опцію.

### *Як вибрати декілька файлів у папці*

- 1 У режимі очікування виберіть **Меню > Менедж. файлів**.
- 2 Перейдіть до папки, а потім виберіть **Відкрити**.
- 3 Виберіть **Додатк. > Познач. > Познач. кілька**.
- 4 Виберіть **Позначити**, щоб позначити файли.

### *Як видалити файл за допомогою менеджера файлів*

- 1 У режимі очікування виберіть **Меню > Менедж. файлів**.
- 2 Знайдіть та виберіть файл, а потім натисніть клавішу **(C)**.

## Мова телефону

Можна вибрати, яку мову використовувати в телефоні.

### *Як змінити мову телефону*

- 1 У режимі очікування виберіть **Меню > Установки > вкладка Загальне > Мова > Мова телефону**.
- 2 Виберіть опцію.

## Введення тексту

Вводити текст можна в режимі звичайного введення тексту або в режимі T9™ . У режимі T9 використовується вбудований словник.



### Як змінити спосіб введення тексту

- Під час введення тексту потримайте .

### Як переключити реєстр між великими та малими літерами

- Під час введення тексту натисніть .



### Як вводити цифри







- Під час введення тексту натисніть та потримайте клавіші від  до .

### Як ввести крапку або кому





- Під час введення тексту натисніть .

### Як вводити літери в режимі введення тексту T9™

- У режимі очікування виберіть, наприклад, **Меню** > **Повідомлення** > **Нове повідомл.** > **Текст. повідом.**
- Якщо  не відображається, потримайте , щоб перейти в режим введення тексту T9.

- Кожна клавіша натискається лише один раз навіть у випадку, якщо потрібна літера не є першою на клавіші. Наприклад, щоб ввести слово "Jane", натисніть , , , . Перш ніж вибрати варіанти, введіть слово повністю.
- Натисніть  або , щоб переглянути варіанти.
- Натисніть , щоб прийняти запропонований варіант.

### Як вводити текст у звичайному режимі

- У режимі очікування виберіть, наприклад, **Меню** > **Повідомлення** > **Нове повідомл.** > **Текст. повідом.**
- Якщо відображається , натисніть та потримайте , щоб перейти у звичайний режим введення тексту.
- Кілька разів натисніть клавіші  – , поки не з'явиться потрібна літера.
- Увівши потрібне слово, натисніть , щоб додати пробіл.

### Як додавати слова до вбудованого словника

- Під час введення тексту в режимі T9 виберіть **Додатк.** > **Редагув. слово.**
- Введіть слово в режимі звичайного введення тексту, а потім виберіть **Вставити.**

## Дзвінки

### Здійснення та отримання дзвінків

Потрібно увімкнути телефон та перебувати в зоні обслуговування мережі.

#### Як здійснювати дзвінки

- 1 У режимі очікування введіть номер телефону (з міжнародним кодом країни та кодом міста, якщо потрібно).
- 2 Виберіть **Дзвон**.

 *Номери можна набирати зі списку контактів та зі списку дзвінків. Див. розділ **Контакти** на стор. 23 та **Список дзвінків** на стор. 27.*

#### Як здійснювати міжнародні дзвінки

- 1 У режимі очікування натисніть та потримайте клавішу **(+)**, поки не з'явиться знак "+".
- 2 Введіть код країни, код міста (без нуля на початку) і номер телефону.
- 3 Виберіть **Дзвон**.

#### Як повторно набрати номер

- Коли відобразиться запит **Повторити?**, виберіть **Так**.

 *Під час повторного набору номера не тримайте телефон близько біля вуха. Встановивши з'єднання, телефон подає гучний звуковий сигнал.*

#### Як відповісти на дзвінок

- Виберіть **Відпов**.

#### Як відхилити дзвінок

- Виберіть **Зайнято**.

#### Як змінити рівень гучності динаміка під час розмови

- Натисніть **(▲)** або **(▼)**.

#### Як вимкнути мікрофон під час розмови

- 1 Потримайте клавішу **(C)**.
- 2 Щоб знову увімкнути мікрофон, натисніть і потримайте **(C)**.

#### Як увімкнути гучномовець під час розмови

- Виберіть **Додатк. > Увімкн. динамік**.

 *Використовуючи гучномовець, не тримайте телефон біля вуха. Це може пошкодити Ваш слух.*



### **Як переглянути неприйняті дзвінки з режиму очікування**

- Натисніть , а потім перейдіть до вкладки **Нові події**, після чого виберіть потрібний номер.
- Якщо встановлено розкривне вікно: виберіть **Дзвінки** та перейдіть до вкладки **Неприйняті**, а потім виберіть номер.

### **Екстрені дзвінки**

Ваш телефон підтримує набір міжнародних номерів екстреної допомоги, наприклад 112 та 911. Це означає, що ці номери зазвичай можна використовувати для здійснення екстрених дзвінків у будь-якій країні, із SIM-картою або без неї, але за умови, що телефон перебуває в межах зони покриття мережі.

- ! У деяких країнах також можуть використовуватися інші номери служб екстреної допомоги. У такому разі оператор мережі може зберегти на SIM-карті додаткові місцеві номери служб екстреної допомоги.

### **Як здійснити екстрений дзвінок**

- У режимі очікування введіть 112 (міжнародний номер екстреної допомоги), а потім виберіть **Дзвон**.

### **Як переглянути місцеві номери служб екстреної допомоги**

- 1 У режимі очікування виберіть **Меню** > **Контакти**.
- 2 Виберіть **Додатк.** > **Опції** > **Спеціал. номери** > **Екстрені номери**.

### **Контакти**

У меню **Контакти** можна зберігати імена абонентів, телефонні номери й особисту інформацію. Інформацію можна зберегти в пам'яті телефону або на SIM-карті.

#### **Стандартні контакти**

Можна вибрати, яка контактна інформація (**Контакти тел.** або **Контакти SIM**) буде відображатись як стандартна.

Якщо вибрати **Контакти тел.** як стандартні, в меню контактів буде відображатися вся інформація, збережена в меню **Контакти**. Якщо стандартними вибрати **Контакти SIM**, у меню контактів будуть відображатися імена абонентів та телефонні номери, збережені на SIM-карті.

### **Як вибрати стандартні контакти**

- 1 У режимі очікування виберіть **Меню > Контакти**.
- 2 Перейдіть до пункту **Новий контакт**, а потім виберіть **Опції > Додатково > Станд. контакти**.
- 3 Виберіть опцію.

### **Контакти телефону**

Контакти телефону можуть містити імена та телефонні номери абонентів та їхню особисту інформацію. Вони зберігаються в пам'яті телефону.

### **Як додати контакт телефону**

- 1 У режимі очікування виберіть **Меню > Контакти**.
- 2 Перейдіть до пункту **Новий контакт**, а потім виберіть **Додати**.
- 3 Введіть ім'я та виберіть **Добре**.
- 4 Введіть номер, а потім виберіть **Добре**.
- 5 Виберіть опцію номера.
- 6 Переходьте від однієї вкладки до іншої та вибирайте поля, щоб додавати інформацію.
- 7 Виберіть **Зберегти**.

### **Як додати об'єкт до телефонного контакту**

- 1 У режимі очікування виберіть **Меню > Контакти**.
- 2 Перейдіть до контакту, а потім виберіть **Додатк. > Редаг. контакт**.
- 3 Перейдіть між вкладками та виберіть **Додати**.
- 4 Виберіть опцію, а потім об'єкт, який потрібно додати.
- 5 Виберіть **Зберегти**.

 Якщо умовами підключення передбачена послуга CLI (Calling Line Identification – визначення номера абонента), то контактам можна призначити персональні сигнали дзвінка.

### **Як скопіювати імена та номери на SIM-карту**

- 1 У режимі очікування виберіть **Меню > Контакти**.
  - 2 Виберіть **Додатк. > Опції > Додатково > Копіювати на SIM**.
  - 3 Виберіть опцію.
-  Під час копіювання всіх контактів з телефону на SIM-карту вся інформація на ній замінюється інформацією з телефону.

### **Як зателефонувати контакту в телефоні**

- 1 У режимі очікування виберіть **Меню > Контакти**.
- 2 Перейдіть до контакту та виберіть **Дзвон**.

 Щоб безпосередньо перейти до контакту, в режимі очікування натисніть **(2)** – **(9)**. Див. розділ Шведкий набір на стор. 27.

### **Як здійснити дзвінок з контактів телефону контактові, збереженому на SIM-карті**

- 1 У режимі очікування виберіть **Меню > Контакти > Додатк. > Опції > Контакти SIM**.
- 2 Перейдіть до контакту та виберіть **Дзвон**.

### **Як автоматично зберігати імена та номери телефонів на SIM-карті**

- 1 У режимі очікування виберіть **Меню > Контакти**.
- 2 Виберіть **Додатк. > Опції > Додатково > Автозбер. на SIM**.
- 3 Виберіть опцію.

### **Контакти на SIM-карті**

Контакти на SIM-карті можуть містити лише імена та телефонні номери абонентів. Вони зберігаються на SIM-карті.

### **Як додати контакт SIM-карти**

- 1 У режимі очікування виберіть **Меню > Контакти**.
- 2 Перейдіть до пункту **Новий контакт**, а потім виберіть **Додати**.
- 3 Введіть ім'я та виберіть **Добре**.
- 4 Введіть номер, а потім виберіть **Добре**.
- 5 Виберіть опцію номера, а потім додайте додаткову інформацію, якщо така є.
- 6 Виберіть **Зберегти**.

### **Як копіювати імена та номери до контактів телефону**

- 1 У режимі очікування виберіть **Меню > Контакти**.
- 2 Виберіть **Додатк. > Опції > Додатково > Копіюв. з SIM**.
- 3 Виберіть опцію.

### **Як зателефонувати контакту на SIM-карті**

- 1 У режимі очікування виберіть **Меню > Контакти**.
- 2 Перейдіть до контакту та виберіть **Дзвон**.

## Видалення контактів

### *Як видалити контакт*

- 1 У режимі очікування виберіть **Меню** > **Контакти**.
- 2 Перейдіть до контакту, а потім виберіть **(C)**.

### *Як стерти всі контакти телефону*

- 1 У режимі очікування виберіть **Меню** > **Контакти**.
- 2 Виберіть **Додатк. > Опції > Додатково > Стерти всі конт.**

## Надсилення контактів

### *Як надіслати контакт*

- 1 У режимі очікування виберіть **Меню** > **Контакти**.
- 2 Перейдіть до контакту, а потім виберіть **Додатк. > Надсл. контакту**.
- 3 Виберіть спосіб передавання.

! *Упевніться, що пристрій одержувача підтримує вибраний Вами спосіб передавання.*

## Стан пам'яті

Кількість контактів, яку можна зберегти в телефоні або на SIM-карті, залежить від обсягу вільної пам'яті.

### *Як переглянути стан пам'яті*

- 1 У режимі очікування виберіть **Меню** > **Контакти**.
- 2 Виберіть **Додатк. > Опції > Додатково > Стан пам'яті**.

### *Як зберегти контакти на карті пам'яті*

- 1 У режимі очікування виберіть **Меню** > **Контакти**.
- 2 Виберіть **Додатк. > Опції > Додатково > Копіювати в M.S.**

## Синхронізація контактів

Контакти можна синхронізувати з комп'ютером та деякими веб-програмами. Щоб отримати додаткову інформацію, див. розділ *Синхронізація* на стор. 63.

## Групи

Можна створити групу номерів і адрес електронної пошти, щоб надсилати на неї повідомлення. Див. розділ *Обмін повідомленнями* на стор. 33. Також можна використовувати групи (з телефонними номерами), щоб створити список дозволених абонентів. Див. розділ *Приймання дзвінків* на стор. 31.

### ***Як створити групу номерів і адрес електронної пошти***

- 1 У режимі очікування виберіть **Меню > Контакти > Опції > Групи > Нова група**.
- 2 Введіть назву групи, а потім виберіть **Продов.**
- 3 Виберіть **Новий**, щоб знайти та вибрати номер телефону або адресу електронної пошти контакту.
- 4 Щоб додати інші телефонні номери або адреси електронної пошти, повторіть крок 3.
- 5 Виберіть **Готово**.

### **Список дзвінків**

Можна переглянути інформацію про останні дзвінки.

#### ***Як зателефонувати на номер зі списку дзвінків***

- 1 У режимі очікування виберіть **Дзвінки** та перейдіть до вкладки.
- 2 Перейдіть до імені або номера та виберіть **Дзвон**.

#### ***Як додати номер зі списку дзвінків до контактів***

- 1 У режимі очікування виберіть **Дзвінки** та перейдіть до вкладки.
- 2 Перейдіть до номера та виберіть **Додатк.** > **Зберегти номер**.

- 3 Виберіть **Новий контакт**, щоб створити новий контакт, або виберіть раніше створений контакт, щоб додати до нього цей номер.

#### ***Як очистити список дзвінків***

- У режимі очікування виберіть **Дзвінки > вкладка Усі > Додатк.** > **Стерти всі**.

### **Швидкий набір**

Швидкий набір дозволяє вибрати дев'ять контактів, яких можна швидко викликати. Контакти можна зберігати на позиціях від 1 до 9.

#### ***Як додавати контакти до номерів швидкого набору***

- 1 У режимі очікування виберіть **Меню > Контакти**.
- 2 Виберіть **Опції > Швидкий набір**.
- 3 Перейдіть до номера позиції та виберіть **Додати**.
- 4 Виберіть контакт.

#### ***Як швидко набрати номер***

- У режимі очікування введіть номер позиції та виберіть **Дзвон**.

## **Голосова пошта**

Якщо передплачено послугу голосової пошти, абоненти можуть залишати в ній свої повідомлення, якщо Ви не можете відповісти на дзвінок.

### **Як ввести свій номер голосової пошти**

- 1 У режимі очікування виберіть **Меню > Повідомлення > Установки > Номер гол. пошт.**
- 2 Введіть номер, а потім виберіть **Добре**.

### **Як дзвонити до служби голосової пошти**

- У режимі очікування натисніть і потримайте .

### **Як внести зміни до номера голосової пошти**

- 1 У режимі очікування виберіть **Меню > Повідомлення > Установки > Номер гол. пошт.**
- 2 Відредагуйте номер та виберіть **Добре**.

## **Переадресація дзвінків**

Можна переадресовувати дзвінки, наприклад, на автовідповідач.

- ! Під час використання функції **Обмеж. дзвінків** деякі опції переадресації дзвінків недоступні. Див. розділ *Обмеження дзвінків на стор. 31*.

### **Опції переадресації дзвінків**

Стандартні опції:

- **Переадр. завжди** – переадресовувати всі дзвінки
- **Якщо зайнятий** – якщо триває активний дзвінок
- **Недосяжний** – якщо телефон вимкнено або він перебуває за межами покриття мережі.
- **Немає відповіді** – якщо дзвінок не був прийнятий у зазначений проміжок часу.

### **Як переадресовувати дзвінки**

- 1 У режимі очікування виберіть **Меню > Установки > вкладка Дзвінки > Переадр. дзвінків**.
- 2 Перейдіть до типу дзвінка, опції переадресації, а потім виберіть **Увімкнути**.
- 3 Введіть номер, на який потрібно переадресовувати дзвінки, а потім виберіть **Добре**.



## Кілька дзвінків

Можна оперувати кількома дзвінками одночасно. Наприклад, можна переключити активний дзвінок у режим утримування, а тим часом здійснити чи відповісти на другий дзвінок. Можна також переключатися між двома дзвінками. Не можна відповісти на третій дзвінок, поки не буде завершено один з перших двох.

### Очікування дзвінків

Коли активовано послугу очікування дзвінків, у випадку надходження другого дзвінка пролунає звуковий сигнал.

#### *Як увімкнути очікування дзвінків*

- У режимі очікування виберіть **Меню > Установки > вкладка Дзвінки > Керув. дзвінками > Очікуван. дзвінка > Увімкнути.**

#### *Як здійснити другий дзвінок*

- 1 Під час дзвінка виберіть **Додатк. > Утрим.** Завдяки цьому активний дзвінок буде встановлено на утримування.
- 2 Введіть номер телефону, за яким потрібно зателефонувати, а потім виберіть **Додатк. > Дзвонити.**

#### *Як відповісти на другий дзвінок*

- Під час дзвінка виберіть **Відпов.** Завдяки цьому активний дзвінок буде встановлено на утримування.

#### *Як відхилити другий дзвінок*

- Під час дзвінка виберіть **Зайнято** та продовжуйте поточну розмову.

#### *Як відповісти на другий дзвінок та завершити поточний дзвінок*

- Під час дзвінка виберіть **Замінити акт.дзв.**



#### **Два голосових дзвінки одночасно**

Можна одночасно мати активний дзвінок та утримувати інший дзвінок.

#### *Як переключатися з одного дзвінка на інший*

- Під час дзвінка виберіть **Додатк. > Перекл.**

#### *Як об'єднати два дзвінки*

- Під час дзвінка виберіть **Додатк. > Об'єдн. дзвінки.**

#### *Як з'єднати два дзвінки*

- Під час дзвінка виберіть **Додатк. > Перевести дзвін.** При цьому Вас буде роз'єднано з обома абонентами (залежить від оператора).

### *Як завершити поточний дзвінок та повернутися до утримуваного дзвінка*

- Виберіть **Заверш.** > **Так.**

### *Як завершити обидва дзвінки*

- Виберіть **Заверш.** > **Ні.**

### **Відповідь на третій голосовий дзвінок**

Неможливо відповісти на третій дзвінок, не завершивши один із двох перших дзвінків або не об'єднавши дзвінки в конференц-дзвінок.



### **Конференц-дзвінки**

Під час конференц-дзвінка вести спільну розмову можуть щонайбільше п'ять абонентів.

### *Як об'єднати два дзвінки*

- Під час дзвінка виберіть **Додатк.** > **Об'єдн. дзвінки.**

### *Як додати нового учасника*

- 1 Під час дзвінка виберіть **Додатк.** > **Утрим.** Таким чином, об'єднані дзвінки буде встановлено на утримування.
- 2 Виберіть **Додатк.** > **Додати дзвінок.**
- 3 Введіть номер телефону, за яким потрібно зателефонувати, а потім виберіть **Дзвонити.**

- 4 Виберіть **Додатк.** > **Об'єдн. дзвінки,** щоб додати нового учасника.
- 5 Повторіть цю операцію, щоб додати більше учасників.

### *Як від'єднати одного з учасників*

- 1 Виберіть **Додатк.** > **Відключ. учасн.**
- 2 Виберіть учасника, якого потрібно від'єднати.

### *Як почати приватну розмову*

- 1 Під час дзвінка виберіть **Додатк.** > **Говорити з,** а потім виберіть учасника, з яким потрібно почати розмову.
- 2 Щоб відновити конференц-дзвінок, виберіть **Додатк.** > **Об'єдн. дзвінки.**



*Якщо в умовах підключення до мережі передбачено послугу ALS (Alternate Line Service – Послуга додаткової лінії), можна робити окремі дзвінки на два різні номери телефонів.*

### **Мої номери**

Можна переглядати, додавати та редагувати свої телефонні номери.

### *Як перевірити свої телефонні номери*

- 1 У режимі очікування виберіть **Меню** > **Контакти** > **Опції** > **Спеціал. номери** > **Мої номери.**
- 2 Виберіть опцію.



## Приймання дзвінків

Можна обмежити прийом дзвінків до певних телефонних номерів.

### *Як додати номери до списку дозволених абонентів*

- 1 У режимі очікування виберіть **Меню** > **Установки** > вкладка **Дзвінки** > **Керув. дзвінками** > **Прийм. дзвінки** > **Лише зі списку** > **Нове**.
- 2 Перейдіть до контакту або виберіть Групи.  
Див. розділ *Групи* на стор. 26.

### *Як дозволити всі дзвінки*

- У режимі очікування виберіть **Меню** > **Установки** > вкладка **Дзвінки** > **Керув. дзвінками** > **Прийм. дзвінки** > **Усі абоненти**.

## Обмеження дзвінків

Можна обмежити вихідні та вхідні дзвінки. Може знадобитися пароль від постачальника послуг.

- ! Під час переадресації вхідних дзвінків буде неможливо використати деякі опції функції обмеження дзвінків.

## Опції обмеження дзвінків

Стандартні опції:

- **Всі вихідні** – усі вихідні дзвінки
- **Вихідні міжнар.** – усі вихідні міжнародні дзвінки
- **Вихід. у роумінгу** – усі вихідні міжнародні дзвінки, окрім дзвінків у свою країну
- **Усі вхідні** – усі вхідні дзвінки
- **Вхідні у роумінгу** – усі вхідні дзвінки, коли Ви перебуваєте за кордоном.

### *Як обмежити дзвінки*

- 1 У режимі очікування виберіть **Меню** > **Установки** > вкладка **Дзвінки** > **Керув. дзвінками** > **Обмеж. дзвінків**.
- 2 Виберіть опцію.
- 3 Введіть пароль та виберіть **Добре**.

## Фіксований набір

За допомогою фіксованого набору можна телефонувати лише на певні номери, збережені на SIM-карті. Фіксовані номери захищені кодом PIN2.

- ! Телефонувати за міжнародним номером служби екстреної допомоги 112 можна навіть при ввімкненій функції фіксованого набору.

Телефон дозволяє зберігати неповні номери. Наприклад, зберігши номер 0123456, можна здійснювати дзвінки на всі номери, які починаються з 0123456.

❗ *Коли використовується функція фіксованого набору, не можна переглядати або редагувати телефонні номери, збережені на SIM-карті.*

### **Як використовувати фіксований набір**

- 1 У режимі очікування виберіть **Меню** > **Контакти**.
- 2 Виберіть **Додатк.** > **Опції** > **Спеціал. номери** > **Фіксований набір** > **Увімкнути**.
- 3 Введіть свій PIN2-код, а потім виберіть **Добре**.
- 4 Виберіть **Добре** ще раз, щоб підтвердити введення.

### **Як зберегти фіксований номер**

- 1 У режимі очікування виберіть **Меню** > **Контакти**.
- 2 Виберіть **Додатк.** > **Опції** > **Спеціал. номери** > **Фіксований набір** > **Фіксовані номери** > **Новий номер**.
- 3 Введіть інформацію та виберіть **Зберегти**.



## **Час та вартість дзвінків**

Під час розмови по телефону відображається її тривалість. Можна перевірити тривалість останнього дзвінка, вихідних дзвінків та загальну тривалість розмов.

### **Як перевірити тривалість дзвінка**

- У режимі очікування виберіть **Меню** > **Установки** > вкладка **Дзвінки** > **Час та вартість** > **Лічильн. дзвінків**.

## **Візитні картки**

### **Як додати свою візитну картку**

- 1 У режимі очікування виберіть **Меню** > **Контакти**.
- 2 Виберіть **Додатк.** > **Опції** > **Моя візит. картка**.
- 3 Переходьте від однієї вкладки до іншої та вибирайте поля, щоб додавати інформацію. Щоб ввести символ, виберіть **Додатк.** > **Додати символ** > **Вставити**.
- 4 Введіть інформацію та виберіть **Зберегти**.

### **Надсилання своєї візитної картки**

- 1 У режимі очікування виберіть **Меню > Контакти**.
- 2 Виберіть **Додатк. > Опції > Моя візит. картка > Надіс.мою картку**.
- 3 Виберіть спосіб передавання.

**!** Упевніться, що пристрій одержувача підтримує вибраний Вами спосіб передавання.

## **Обмін повідомленнями**

### **Текстові повідомлення**

Текстові повідомлення можуть містити прості зображення, звукові ефекти, анімацію та мелодії.

### **Перед використанням послуги надсилання повідомлень**

Потрібно мати номер сервісного центру. Цей номер надається постачальником послуг і зазвичай зберігається на SIM-карті. Якщо номер Вашого сервісного центру не збережено на SIM-карті, потрібно ввести його самостійно.

### **Як ввести номер сервісного центру**

- 1 У режимі очікування виберіть **Меню > Повідомлення > Установки > Текст. повідом. > Сервісний центр**. Номер відображається, якщо він збережений на SIM-карті.
- 2 Якщо номер не відображається, виберіть **Редагув. > Нов. серв. центр** і введіть номер разом із міжнародним префіксом “+” і кодом країни.
- 3 Виберіть **Зберегти**.

## Надсилання повідомлень

Інформацію щодо введення літер див. у розділі *Введення тексту* на стор. 21.

### *Як створити та надіслати текстове повідомлення*

- 1 У режимі очікування виберіть **Меню** > **Повідомлення** > **Нове повідомл.** > **Текст. повідом.**
- 2 Створіть повідомлення та виберіть **Продов.** > **Пошук у Контакт.**
- 3 Виберіть одержувача, а потім виберіть **Надісл.**

! У разі надсилання текстового повідомлення групі абонентів оплата нараховується за надсилання повідомлення кожному окремому абоненту. Див. розділ *Групи* на стор. 26.

### *Як вибрати кілька текстових повідомлень*

- 1 У режимі очікування виберіть **Меню** > **Повідомлення** та виберіть папку.
- 2 Перейдіть до повідомлення, а потім виберіть **Додатк.** > **Познач. декілька.**
- 3 Виберіть **Познач.**, щоб позначити повідомлення.

### *Як додати об'єкт у текстове повідомлення*

- 1 Під час створення повідомлення виберіть **Додатк.** > **Додати об'єкт.**
- 2 Виберіть опцію та об'єкт.

### *Отримання текстових повідомлень*

Телефон сповіщає про отримання повідомлення. Отримані повідомлення зберігаються в папці вхідних повідомлень.

### *Як переглянути текстове повідомлення в режимі очікування*

- Якщо призначене функціональне меню: виберіть **Дивит.**
- Якщо встановлено розкривне вікно: виконайте відображені на екрані інструкції.

### *Як переглянути текстове повідомлення у папці "Вхідні"*

- 1 У режимі очікування виберіть **Меню** > **Повідомлення** > **Вхідні.**
- 2 Перейдіть до листа та виберіть **Дивит.**

### *Як закрити текстове повідомлення*

- Натисніть .

### **Як зателефонувати за номером, який міститься в текстовому повідомленні**

- Під час перегляду повідомлення перейдіть до потрібного номера телефону, а потім виберіть **Дзвон**.

### **Збереження та видалення текстових повідомлень**

Отримані текстові повідомлення зберігаються в пам'яті телефону. Якщо пам'ять телефону заповнена, можна стерти повідомлення або перемістити їх на SIM-карту.

### **Як зберегти текстове повідомлення на SIM-карті**

- 1 У режимі очікування виберіть **Меню** > **Повідомлення** та виберіть папку.
- 2 Перейдіть до повідомлення та виберіть **Додатк.** > **Зберегти повід.** > **Збереж. повід.**

### **Як зберегти об'єкт, включений у текстове повідомлення**

- 1 Під час перегляду повідомлення виберіть об'єкт.
- 2 Виберіть **Додатк.** > **Викор.**
- 3 Виберіть опцію.

### **Як стерти текстове повідомлення**

- 1 У режимі очікування виберіть **Меню** > **Повідомлення** та виберіть папку.
- 2 Перейдіть до повідомлення та натисніть **C**.

### **Графічні повідомлення**

Графічні повідомлення можуть містити текст, фотознімки, слайди, звукові записи, підписи та вкладення. Графічні повідомлення можна надсилати на інший мобільний телефон або на адресу електронної пошти.

### **Перед використанням послуги надсилання графічних повідомлень**

Потрібно настроїти Інтернет-профіль і адресу сервера повідомлень. У разі відсутності Інтернет-профілю або сервера повідомлень усі ці установки можна автоматично отримати в повідомленні від оператора мережі або завантажити з веб-сторінки [www.sonyericsson.com/support](http://www.sonyericsson.com/support).

### **Як вибрати профіль Інтернету**

- 1 У режимі очікування виберіть **Меню** > **Повідомлення** > **Установки** > **Графіч. повід.** > **MMS-профіль**.
- 2 Виберіть профіль.

### **Як визначити адресу сервера повідомлень**

- 1 У режимі очікування виберіть **Меню > Повідомлення > Установки > Графіч. повід.** > **MMS-профіль.**
- 2 Перейдіть до профілю, а потім виберіть **Додатк.** > **Редагув.** > **Сервер повідомл.**
- 3 Виберіть **Редагув.**, а потім введіть адресу.

### **Надсилання повідомлень**

Інформацію щодо введення літер див. у розділі *Введення тексту* на стор. 21.

### **Як створити та надіслати графічне повідомлення**

- 1 У режимі очікування виберіть **Меню > Повідомлення > Нове повідомл.** > **Граф. повідом.**
- 2 Введіть текст та натисніть , щоб додати об'єкти до повідомлення.
- 3 Виберіть **Продов.** > **Пошук у Контакт.**
- 4 Перейдіть до одержувача та виберіть **Надісл.**

### **Отримання графічних повідомлень**

Можна вибрати, яким чином будуть завантажуватися графічні повідомлення. Стандартні опції під час завантаження графічного повідомлення:

- **Завжди** – автоматичне завантаження.
- **Питати у роум.** – запит дозволу на завантаження не в домашній мережі.
- **Ніколи у роум.** – заборона завантаження не в домашній мережі.
- **Завжди питати** – запит дозволу на завантаження.
- **Вимк.** – нові повідомлення з'являються в папці **Вхідні**.

### **Як призначити автоматичне завантаження**

- 1 У режимі очікування виберіть **Меню > Повідомлення > Установки > Графіч. повід.** > **Автозавантажен.**
- 2 Виберіть опцію.

### **Як переглянути графічне повідомлення в режимі очікування**

- Якщо призначене функціональне меню: виберіть **Дивит.**
- Якщо встановлено розкривне вікно: виконайте відображені на екрані інструкції.

### **Як переглянути графічне повідомлення у папці вхідних повідомлень**

- 1 У режимі очікування виберіть **Меню > Повідомлення > Вхідні.**
- 2 Перейдіть до листа та виберіть **Дивит.**

### **Як закрити графічне повідомлення**

- Натисніть .

### **Як зберегти об'єкт, включений у графічне повідомлення**

- Під час перегляду графічного повідомлення виберіть **Додатк. > Зберег. об'єкти?**, а потім виберіть об'єкт.

### **Як стерти повідомлення**

- 1 У режимі очікування виберіть **Меню > Повідомлення** та виберіть папку.
- 2 Перейдіть до повідомлення та натисніть .

### **Опції повідомлень**

Можна визначити стандартні опції для всіх повідомлень або вибирати окремі установки під час кожного надсилання повідомлень.

### **Як встановити опції текстового повідомлення**

- 1 У режимі очікування виберіть **Меню > Повідомлення > Установки > Текст. повідом.**
- 2 Перейдіть до потрібної опції та виберіть **Редагув.**

### **Як встановити опції графічного повідомлення**

- 1 У режимі очікування виберіть **Меню > Повідомлення > Установки > Графіч. повід.**
- 2 Перейдіть до потрібної опції та виберіть **Редагув.**

### **Опції надсилання**

Для окремого повідомлення можна замовити звіт про доставку, підтвердження прочитання та встановити пріоритет. Також можна додати інших одержувачів одного повідомлення.

### ***Як встановити опції надсилання***

- 1 Коли повідомлення створено, а одержувача вибрано, виберіть **Додатк.** > **Додатково.**
- 2 Перейдіть до потрібної опції та виберіть **Редагув.**

### **Шаблони**

Якщо ви часто використовуєте в повідомленні однакові вирази й зображення, можна зберегти це повідомлення як шаблон.

#### ***Як використати шаблон текстового повідомлення***

- 1 У режимі очікування виберіть **Меню** > **Повідомлення** > **Шаблони.**
- 2 Перейдіть до шаблону, а потім виберіть **Викор.** > **Текст. повідом.**
- 3 Додайте текст та виберіть **Продов.,** а потім виберіть одержувача.

#### ***Як використати шаблон графічного повідомлення***

- 1 У режимі очікування виберіть **Меню** > **Повідомлення** > **Шаблони.**
- 2 Перейдіть до шаблону, а потім виберіть **Викор.**
- 3 Коли повідомлення створено, виберіть **Продов.,** а потім виберіть одержувача.

### ***Як додати шаблон текстового повідомлення***

- 1 У режимі очікування виберіть **Меню** > **Повідомлення** > **Шаблони** > **Новий шаблон** > **Текст.**
- 2 Введіть текст або виберіть **Додатк.,** щоб додати об'єкти. Виберіть **Добре.**
- 3 Введіть заголовок, а потім виберіть **Добре.**

### ***Як додати шаблон графічного повідомлення***

- 1 У режимі очікування виберіть **Меню** > **Повідомлення** > **Шаблони** > **Новий шаблон** > **Граф. повідом.**
- 2 Введіть текст та натисніть , щоб додати об'єкти до повідомлення.
- 3 Виберіть **Зберегти,** введіть заголовок, а потім виберіть **Добре.**

### ***Як відредагувати шаблон***

- 1 У режимі очікування виберіть **Меню** > **Повідомлення** > **Шаблони.**
- 2 Перейдіть до шаблону, а потім виберіть **Додатк.** > **Редагув. шаблон** > **Зберегти.**



### **Як зберегти повідомлення як шаблон**

- 1 У режимі очікування виберіть **Меню > Повідомлення > Вхідні**.
- 2 Перейдіть до повідомлення та виберіть **Додатк. > Зберегти повід. > Шаблони**.



### **Голосові повідомлення**

Звукові записи можна надсилати й отримувати як голосові повідомлення.



*Відправник і одержувач повинні передплатити послугу обміну графічними повідомленнями.*

### **Як записати та надіслати голосове повідомлення**

- 1 У режимі очікування виберіть **Меню > Повідомлення > Нове повідомл. > Голос. повід.**
- 2 Запишіть повідомлення та виберіть **Стоп > Надіслати > Пошук у Контакт**.
- 3 Виберіть одержувача, а потім виберіть **Надісл.**



### **Електронна пошта**

У Вашому телефоні можна використовувати стандартні функції електронної пошти та адресу електронної пошти Вашого комп'ютера.

### **Перед використанням послуги електронної пошти**

Потрібно ввести в телефон установки електронної пошти. Ці установки можна отримати у телефон безпосередньо із веб-сайту підтримки Sony Ericsson або ввести їх вручну.

**Отримання установок електронної пошти через Інтернет**  
Можна отримати установки з веб-сайту [www.sonyericsson.com/support](http://www.sonyericsson.com/support).

### **Введення установок вручну**

Також можна ввести установки електронної пошти вручну. Для цього необхідно отримати у свого постачальника послуг електронної пошти інформацію про установки:

<b>Типи установок</b>	<b>Приклади</b>
<b>Тип з'єднання</b>	<i>POP3 або IMAP4</i>
<b>Адр. ел. пошти</b>	<i>joe.smith@example.com</i>
<b>Вхідний сервер</b>	<i>mail.example.com</i>
<b>Ім'я користувача</b>	<i>jsmith</i>
<b>Пароль</b>	<i>zX123</i>
<b>Вихідний сервер</b>	<i>mail.example.com</i>

Постачальником послуг електронної пошти може бути компанія, яка надає Вам адресу електронної пошти, наприклад системний адміністратор на роботі або постачальник Інтернет-послуг.

Інформацію про установки можна знайти в установках Вашої комп'ютерної програми для роботи з електронною поштою або у документах від постачальника послуг електронної пошти.

❗ *Існує багато різних постачальників послуг електронної пошти. Термінологія, яку вони використовують, а також обсяг необхідної інформації можуть відрізнятися. Не всі постачальники послуг надають доступ до електронної пошти.*



### **Як ввести установки електронної пошти**

- 1 У режимі очікування виберіть **Меню > Повідомлення > Ел. пошта > Установки**.
- 2 Введіть установки.  
Під час введення установок з'явиться довідка.

💡 *Додаткову інформацію можна отримати від постачальника послуг електронної пошти або знайти її на веб-сторінці [www.sonyericsson.com/support](http://www.sonyericsson.com/support).*

### **Як створити та надіслати електронний лист**

- 1 У режимі очікування виберіть **Меню > Повідомлення > Ел. пошта > Нове повідомл.**
- 2 Виберіть **Додати > Ввес. адр. е-пош.** Введіть адресу електронної пошти, а потім виберіть **Добре**.

- Щоб ввести додаткових одержувачів, виберіть **Редагув.**.  
Перейдіть до опції та виберіть **Додати > Ввес. адр. е-пош.** Введіть адресу електронної пошти, а потім виберіть **Добре**. Завершивши, виберіть **Готово**.
- Натисніть , щоб перейти до **Тема:**.  
Виберіть **Редагув.**, а потім введіть тему листа.
- Натисніть , щоб перейти до **Текст:**. Виберіть **Редагув.**, а потім введіть текст листа.
- Натисніть , щоб перейти до **Вкладення:**. Виберіть **Додати**, а потім виберіть файл вкладення.
- Виберіть **Продов. > Надісл.**

#### *Як отримати та прочитати електронний лист*

- У режимі очікування виберіть **Меню > Повідомлення > Ел. пошта > Вхідні > Ндс./отр.**
- Перейдіть до листа та виберіть **Дивит.**

#### *Як зберегти електронний лист*

- У режимі очікування виберіть **Меню > Повідомлення > Ел. пошта > Вхідні**.
- Перейдіть до повідомлення та виберіть **Додатк. > Зберегти повід. > Збережена ел.п.**

#### *Як відповісти на електронний лист*

- У режимі очікування виберіть **Меню > Повідомлення > Ел. пошта > Вхідні**.
- Перейдіть до електронного листа й виберіть **Додатк. > Відпов.**
- Напишіть відповідь та виберіть **Добре**.
- Виберіть **Продов. > Надісл.**

#### *Як переглянути вкладення в електронному листі*

- Під час перегляду повідомлення виберіть **Додатк. > Вкладення > Переглянути**.

#### *Як зберегти вкладення, яке міститься в електронному листі*

- Під час перегляду листа виберіть **Додатк. > Вкладення > Переглянути > Зберегти**.

#### *Активний реєстраційний запис електронної пошти*

Якщо в телефоні є декілька реєстраційних записів електронної пошти, можна вибирати, який з них активний.

### **Як вибрати активний реєстраційний запис електронної пошти**

- 1 У режимі очікування виберіть **Меню > Повідомлення > Ел. пошта > Установки.**
- 2 Виберіть реєстраційний запис.

### **Як стерти повідомлення електронної пошти (протокол POP3)**

- 1 У режимі очікування виберіть **Меню > Повідомлення > Ел. пошта > Вхідні.**
- 2 Перейдіть до повідомлення та виберіть **Додатк. > Позн. для стир. > Так.**

**!** Позначені повідомлення буде стерто під час наступного з'єднання з сервером.

### **Як стерти електронний лист (протокол IMAP4)**

- 1 У режимі очікування виберіть **Меню > Повідомлення > Ел. пошта > Вхідні.**
- 2 Перейдіть до повідомлення та виберіть **Додатк. > Позн. для стир. > Так.**
- 3 Виберіть **Додатк. > Очистити вхідні.**

**!** Позначені повідомлення буде стерто в телефоні та на сервері.

### **Електронна пошта Push**

Із сервера електронної пошти у свій телефон можна отримувати сповіщення про надходження нових повідомлень.

### **Увімкнення отримання сповіщень щодо надходження електронної пошти**

- 1 У режимі очікування виберіть **Меню > Повідомлення > Ел. пошта > Установки.**
- 2 Перейдіть до облікового запису для редагування, а потім виберіть **Додатк. > Ред. реєст. запис > Додат. установки > Ел. пошта Push.**
- 3 Виберіть опцію.

### **Мої друзі**

Можна встановити з'єднання із сервером „Мої друзі”, щоб спілкуватися з друзями в режимі онлайн за допомогою повідомлень чату.

## Перед використанням послуги „Мої друзі”

Якщо у телефоні немає установок, потрібно ввести установки сервера. Стандартна інформація про установки, яка надається постачальником послуг:

- ім'я користувача
- пароль
- адреса сервера
- Інтернет-профіль

## Як ввести установки сервера “Мої друзі”

- 1 У режимі очікування виберіть **Меню** > **Повідомлення** > **Мої друзі** > **Конфіг**.
- 2 Виберіть **Додати**, а потім введіть установки.

## Як відредагувати установки “Мої друзі”

- 1 У режимі очікування виберіть **Меню** > **Повідомлення** > **Мої друзі**.
- 2 Виберіть **Додатк.** > **Установ.**
- 3 Перейдіть до установок та виберіть **Редагув.**

## Як увійти на сервер “Мої друзі”

- У режимі очікування виберіть **Меню** > **Повідомлення** > **Мої друзі** > **Увійти**.

## Як вийти із сервера “Мої друзі”

- Виберіть **Додатк.** > **Вийти з системи**.

## Як додати контакт чату

- 1 У режимі очікування виберіть **Меню** > **Повідомлення** > **Мої друзі** > вкладка **Контакти**.
- 2 Виберіть **Додатк.** > **Додати контакт**.

## Як надіслати повідомлення чату

- 1 У режимі очікування виберіть **Меню** > **Повідомлення** > **Мої друзі** > вкладка **Контакти**.
- 2 Перейдіть до контакту та виберіть **Надісл.**
- 3 Напишіть повідомлення та виберіть **Надісл.**

## Стан

Можна показати свій стан (наприклад, **Щасливий** або **Зайнятий**) своїм контактам. Також можна показати свій стан всім користувачам на сервері „Мої друзі”.

## Як показати свій стан

- 1 У режимі очікування виберіть **Меню** > **Повідомлення** > **Мої друзі** > **Додатк.** > **Установ.** > **Показув. мій стан**.
- 2 Виберіть опцію.

### **Як оновити свій стан**

- 1 У режимі очікування виберіть **Меню** > **Повідомлення** > **Мої друзі** > вкладка **Мій стан**.
- 2 Переходьте від однієї вкладки до іншої та вибирайте поля, щоб додавати інформацію.

### **Група чату**

Групу чату може створити постачальник послуг, користувач послуги “Мої друзі”, а також її можна створити самостійно. Можна зберігати групи чату збереженням запрошень до них або за допомогою пошуку певного чату.

### **Як створити групу чату**

- 1 У режимі очікування виберіть **Меню** > **Повідомлення** > **Мої друзі** > вкладка **Чати**.
- 2 Виберіть **Додатк.** > **Додати чат** > **Новий чат**.
- 3 Зі свого списку контактів виберіть того, кого потрібно запросити в чат, а потім виберіть **Продов.**
- 4 Введіть короткий текст запрошення і виберіть **Продов.** > **Надісл.**

### **Як додати групу чату**

- 1 У режимі очікування виберіть **Меню** > **Повідомлення** > **Мої друзі** > вкладка **Чати** > **Додатк.** > **Додати чат**.
- 2 Виберіть опцію.

❗ *Архів розмов зберігається після виходу з чату для того, щоб можна було повернутися до повідомлень чату з попередніх розмов.*

### **Як зберегти розмову**

- 1 У режимі очікування виберіть **Меню** > **Повідомлення** > **Мої друзі** > вкладка **Розмови**.
- 2 Перейдіть до розмови, а потім виберіть **Додатк.** > **Додаткові функ.** > **Зберег. розмову**.

### **Як переглянути збережену розмову**

- 1 У режимі очікування виберіть **Меню** > **Повідомлення** > **Мої друзі** > вкладка **Розмови**.
- 2 Виберіть **Додатк.** > **Збер. розмови**.

## Інформаційні повідомлення мережі та інформація базової станції



Інформаційні повідомлення мережі та інформація базової станції – це текстові повідомлення (наприклад, звіт про ситуацію на дорогах), які надсилаються одночасно всім абонентам у межах певної зони мережі.

**!** Для отримання додаткової інформації зверніться до постачальника послуг.

### Як увімкнути послугу інформаційних повідомлень

- 1 У режимі очікування виберіть **Меню > Повідомлення > Установки > Уст. оператора.**
- 2 Перейдіть до пункту **Отримання**, а потім виберіть **Редагув. > Увімк.**

## Робота з графікою

### Камера

За допомогою камери можна робити фотознімки, щоб переглянути, зберегти або надіслати їх.

Зменшення

Видалення

Збільшення

Регулювання  
яскравості

Фотографування



Опції екрана



### **Як увімкнути камеру**

- У режимі очікування виберіть **Меню > Камера**.

### **Як зробити фотознімок**

- 1 Активуйте камеру.
- 2 Виберіть **Зняти**, щоб зробити фотознімок.
- 3 Натисніть , щоб зробити ще один знімок.
- 4 Потримайте клавішу , щоб вимкнути камеру.

### **Як збільшувати або зменшувати зображення**

- Натисніть  або .

### **Як відрегулювати яскравість**

- Натисніть  або .

### **Збереження і видалення знімків**

Усі зроблені камерою фотознімки зберігаються в альбомі камери.

### **Як переглянути фотознімки**

- 1 У режимі очікування виберіть **Меню > Менедж. файлів > Альб. камери**.
- 2 Перейдіть до об'єкта, а потім виберіть **Дивит.**

### **Як шукати фотознімки камери за датою**

- 1 У режимі очікування виберіть **Меню > Менедж. файлів > Альб. камери**.
- 2 Щоб переглянути відсортовані за датою фотознімки, зроблені камерою, виберіть **Додатк. > Вікно хронології**.

### **Як видаляти фотознімки**

- 1 У режимі очікування виберіть **Меню > Менедж. файлів > Альб. камери**.
- 2 Перейдіть до об'єкта і натисніть .

### **Установки камери**

Можна вибрати різні установки перед фотографуванням.

### **Як переглянути установки**





- Коли камеру увімкнено, виберіть **Додатк.**

### **Як переглянути інформацію про установки**

- Перейдіть до установки, а потім виберіть **Інформ.**



## Клавіші швидкого доступу камери

Клавіша	Функція швидкої клавіші
	Режим зйомки
	Розмір картинки
	Нічний режим
	Посібник про клавіші

## Передавання фотознімків

### Передавання файлів на комп'ютер та з комп'ютера

Можна використовувати з'єднання Bluetooth та графічні повідомлення, щоб передавати фотознімки на свій комп'ютер. Можна також використовувати USB-кабель, щоб переносити зроблені за допомогою камери фотознімки. Див. розділ *Технологія бездротового з'єднання Bluetooth™ та Використання кабелю USB* на стор. 61.

Можна переглядати, вдосконалювати та впорядковувати на комп'ютері фотознімки, встановивши програму *Adobe™ Photoshop™ Album Starter Edition* або програму *Sony Ericsson Media Manager*. Ці програми можна завантажити з веб-сайту [www.sonyericsson.com/support](http://www.sonyericsson.com/support).

## Веб-журнал фотографій

Веб-журнал фотографій є вашою персональною веб-сторінкою. Знімки можна надсилати для публікації у веб-журналі, якщо умови підключення передбачають таку послугу.

! Для веб-послуг може знадобитися, щоб між Вами та постачальником послуг було укладено окрему угоду. Можуть діяти додаткові правила та/або стягуватися додаткова плата за послуги. Зверніться до свого постачальника послуг.

### Як надіслати до веб-журналу зроблені камерою фотознімки

- 1 У режимі очікування виберіть **Меню > Менедж. файлів > Альб. камери**.
- 2 Перейдіть до фотознімка та виберіть **Додатк. > Надіслати > У веб-журнал**.
- 3 Додайте назву та текст.
- 4 Виберіть **Добре > Опублік.**

### Як перейти за адресою веб-журналу з контактів

- 1 У режимі очікування виберіть **Меню > Контакти**.
- 2 Перейдіть до контакту.
- 3 Перейдіть до веб-адреси та виберіть **Перейти**.

## ФОТОЗНІМКИ

Фотознімки можна переглядати, додавати, редагувати або стирати в програмі **Менедж. файлів**.

Підтримуються такі типи файлів: GIF, JPEG, BMP та PNG.

### Як використовувати фотознімки

Фотознімок можна додати до контакту, використати його як привітання під час запуску телефону, як фон у режимі очікування або як заставку.

### Як переглянути фотознімки

- 1 У режимі очікування виберіть **Меню > Менедж. файлів > Картинки**.
- 2 Перейдіть до знімка та виберіть **Дивит.**

### Як використовувати фотознімки

- 1 У режимі очікування виберіть **Меню > Менедж. файлів > Картинки**.
- 2 Перейдіть до знімка та виберіть **Додатк. > Використати як**.
- 3 Виберіть опцію.

### Як переглядати фотознімки в режимі показу слайдів

- 1 У режимі очікування виберіть **Меню > Менедж. файлів > Картинки**.
- 2 Перейдіть до фотознімка та виберіть **Дивит. > Додатк. > Слайд-шоу**.

### Надсилання та отримання

Можна надсилати та отримувати фотознімки у графічному повідомленні, через електронну пошту або за допомогою з'єднання Bluetooth.

### Як надіслати фотознімок

- 1 У режимі очікування виберіть **Меню > Менедж. файлів > Картинки**.
- 2 Перейдіть до знімка та виберіть **Додатк. > Надіслати**.
- 3 Виберіть спосіб передавання.

**!** Упевніться, що пристрій одержувача підтримує вибраний Вами спосіб передавання.

### Як отримати фотознімок

- Виконайте інструкції, які з'являться на дисплеї.

# Розваги

## Портативний стереопристрій handsfree



### Як використовувати handsfree

- Приєднайте портативний стереопристрій handsfree до свого телефону. Відтворення музики призупиняється у разі отримання дзвінка та поновлюється після його завершення.

### Передавання музики з комп'ютера

За допомогою програми *Sony Ericsson Media Manager* можна передавати музичні записи з компакт-дисків та свого комп'ютера,

а також придбані вами музичні записи у пам'ять телефону або на карту пам'яті.

- 💡 Програму *Sony Ericsson Media Manager* можна завантажити з веб-сайту [www.sonyericsson.com/support](http://www.sonyericsson.com/support).

### Перед використанням програми Media Manager

Щоб можна було використовувати програму *Media Manager*, на Вашому комп'ютері має бути встановлено одну з таких операційних систем:

- Microsoft® Windows Vista™ (32-бітні та 64-бітні версії: Ultimate, Enterprise, Business, Home Premium та Home Basic)
- Microsoft Windows® XP (Pro або Home)

### Як встановити програму Media Manager

- Завантажте та встановіть програму *Sony Ericsson Media Manager* з веб-сторінки [www.sonyericsson.com/support](http://www.sonyericsson.com/support). Програмне забезпечення містить довідкову інформацію.

## Як користуватися програмою Media Manager

- 1 З'єднайте комп'ютер із телефоном за допомогою кабелю USB.
  - 2 Виберіть **Передача**. Телефон вимкнеться й підготується до передавання файлів.
  - 3 Комп'ютер: *Пуск/Програми/Sony Ericsson/Media Manager*.
- ! Не від'єднуйте кабель USB від телефону або комп'ютера під час передавання даних, оскільки це може пошкодити карту пам'яті або пам'ять телефону.
- 4 Щоб безпечно від'єднати кабель USB в режимі передавання файлів, клацніть правою кнопкою миші значок знімного диска у вікні *Windows Explorer* (Провідник Windows) та виберіть *Eject* (Вийняти). Див. розділ *Використання кабелю USB* на стор. 61. Додаткову інформацію про передавання музики містить *Довідка програми Media Manager*. Клацніть ? у верхньому правому куті вікна програми Media Manager.

## Радіо

- ! Не використовуйте телефон як радіо в місцях, де це заборонено.

### Як слухати радіо

- 1 Приєднайте пристрій handsfree до телефону.
- 2 У режимі очікування виберіть **Меню** > **Радіо**.

### Як регулювати гучність

- Коли радіо увімкнено, натисніть  або .

### Як автоматично здійснювати пошук радіостанцій

- Під час роботи радіо виберіть **Пошук**.

### Як вручну здійснювати пошук радіостанцій

- Коли радіо увімкнено, натисніть  або .

### Як знаходити збережені радіостанції

- Коли радіо увімкнено, натисніть  або .

### Збереження радіостанцій

Можна зберегти до 20 радіостанцій.

### **Як зберегати радіостанції**

- 1 У режимі очікування виберіть **Меню > Радіо**.
- 2 Виберіть **Пошук**, щоб знайти радіостанцію.
- 3 Виберіть **Додатк. > Зберегти**.
- 4 Перейдіть до позиції та виберіть **Вставити**.

### **Як вибрати збережену радіостанцію**

- 1 У режимі очікування виберіть **Меню > Радіо > Додатк. > Канали**.
- 2 Виберіть радіостанцію.

### **Як зберегти радіостанції на позиціях від 1 до 10**

- Коли радіостанцію буде знайдено, натисніть і потримайте **0+** – **9**.

### **Як вибрати радіостанції, збережені в позиціях від 1 до 10**

- Під час роботи радіо натисніть **0+** – **9**.

### **Як переглянути опції радіо**

- Під час роботи радіо виберіть **Додатк.**



### **PlayNow™**

Перш ніж придбати й завантажити музичні записи в телефон, їх можна прослухати.



*Ця послуга доступна не в усіх країнах. Щоб отримати детальну інформацію, зверніться до оператора мережі. У деяких країнах можна придбати мелодії, створені найкращими музикантами світу.*

### **Перед використанням функції PlayNow™**

У телефоні мають бути потрібні установки. Див. розділ *Установки* на стор. 55.

### **Як слухати музику за допомогою функції PlayNow™**

- 1 У режимі очікування виберіть **Меню > PlayNow™**.
- 2 Виберіть музичні файли зі списку.

### **Завантаження з PlayNow™**

Вартість відображається під час вибору музичного файла для завантаження та збереження. Після підтвердження придбання оператор мережі стягує плату з телефонного рахунку або з телефонної картки передплати.

### **Як завантажити музичний файл**



- 1 Після попереднього прослуховування музичного файла можна прийняти умови й завантажити його.
- 2 Виберіть **Так**, щоб завантажити.
- 3 Платіж буде підтверджено за допомогою надісланого Вам текстового повідомлення, після чого файл можна буде завантажити.

### **Сигнали дзвінка та мелодії**

#### **Як встановити сигнал дзвінка**

- 1 У режимі очікування виберіть **Меню > Установки > вкладка Звуки і сигнали > Сигнал дзвінка**.
- 2 Виберіть опцію.

#### **Як встановити гучність сигналу дзвінка**

- 1 У режимі очікування виберіть **Меню > Установки > вкладка Звуки і сигнали > Гучність дзвінка**.
- 2 Натисніть  або , щоб змінити рівень гучності.
- 3 Виберіть **Зберегти**.

#### **Як вимкнути сигнал дзвінка**

- У режимі очікування натисніть і тримайте . Буде вимкнено усі сигнали, крім сигналу будильника.

### **Як встановити вібросигнал**

- 1 У режимі очікування виберіть **Меню > Установки > вкладка Звуки і сигнали > Вібросигнал**.
- 2 Виберіть опцію.

### **Як надіслати сигнал дзвінка**

- 1 У режимі очікування виберіть **Меню > Менедж. файлів > Музика > Сигнали дзвін**.
- 2 Перейдіть до сигналу дзвінка та виберіть **Додатк. > Надіслати**.
- 3 Виберіть спосіб передавання.

 *Упевніться, що пристрій одержувача підтримує вибраний Вами спосіб передавання.*

### **Як отримати сигнал дзвінка**

- Виконайте інструкції, які з'являться на дисплеї.





 *Обмін деякими матеріалами, захищеними авторським правом, неможливий. Захищений файл позначається символом ключа.*

### **MusicDJ™**

Можна створювати та редагувати власні мелодії, щоб використовувати їх як сигнали дзвінка. Мелодія складається з чотирьох типів доріжок: **Барабани, Партія басів, Акорди і Поліфонія**. Доріжка

складається з кількох музичних блоків. Блок складається зі звуків з різними характеристиками із попереднім аранжуванням. Блоки поділяються на групи: **Вступ**, **Куплет**, **Приспів** та **Пауза**. Мелодія створюється шляхом додавання музичних блоків до доріжок.

### **Як створити мелодію**

- 1 У режимі очікування виберіть **Меню** > **Розваги** > **MusicDJ™**.
- 2 Виберіть блок **Вставити**, **Копіюв.** або **Вставити**.
- 3 Щоб переміщуватися між блоками, натискайте , ,  або .
- 4 Виберіть **Додатк.** > **Зберег.** мелодію.

### **Як надіслати мелодію**

- 1 У режимі очікування виберіть **Меню** > **Менедж. файлів**.
- 2 Перейдіть до пункту **Музика**, а потім виберіть **Відкрити**.
- 3 Перейдіть до мелодії та виберіть **Додатк.** > **Надіслати**.
- 4 Виберіть спосіб передавання.

 *Упевніться, що пристрій одержувача підтримує вибраний Вами спосіб передавання.*

### **Як отримати мелодію**

- Виконайте інструкції, які з'являться на дисплеї.
-  *У текстовому повідомленні неможливо надіслати поліфонічну мелодію або файл MP3.*

### **Диктофон**

За допомогою диктофона можна записувати голосові повідомлення та дзвінки. Зроблені звукозаписи також можна використовувати як сигнали дзвінка.

 *У деяких країнах закон зобов'язує повідомляти співрозмовника про те, що його голос записується.*

### **Для запису звуку**

- У режимі очікування виберіть **Меню** > **Розваги** > **Запис звуку**.

### **Як прослухати запис**

- 1 У режимі очікування виберіть **Меню** > **Менедж. файлів** > **Музика**.
- 2 Перейдіть до запису та виберіть **Відтвр.**

## Відеоплеєр

### *Як відтворити відео*

- 1 У режимі очікування виберіть **Меню** > **Розваги** > **Відеоплеєр**.
- 2 Перейдіть до назви, а потім виберіть **Відтвор**.

### Елементи керування відео



#### *Як зупинити відтворення відеозапису*

- Натисніть .



#### *Як відновити відтворення відеозапису*

- Натисніть .

#### *Як перейти до наступного або попереднього кліпа*

- Під час відтворення відеокліпа натисніть  або .

#### *Як перемотати запис вперед або назад*

- Під час відтворення відеокліпа натисніть і потримайте  або .

#### *Як регулювати гучність*

- Натисніть  або .

## Ігри

У телефоні є попередньо встановлені ігри. Можна також завантажити інші ігри. Для більшості ігор передбачені довідкові тексти.

### *Як запустити гру*

- 1 У режимі очікування виберіть **Меню** > **Розваги** > **Ігри**.
- 2 Виберіть гру.

### *Як завершити гру*

- Потримайте клавішу .

## Програми

### **Перед використанням програм Java™**

Якщо в телефон ще не введено відповідні установки, див. розділ *Установки* на стор. 55.

Можна завантажувати та запускати програми Java. Також можна переглянути інформацію про програму або встановити різні рівні доступу до її функцій.

### *Як вибрати програму Java*

- 1 У режимі очікування виберіть **Меню** > **Менедж. файлів** > **Програми**.
- 2 Виберіть програму.



### *Як переглянути інформацію про програму Java*

- 1 У режимі очікування виберіть **Меню > Менедж. файлів > Програми.**
- 2 Перейдіть до програми та виберіть **Додатк. > Інформація.**

### *Як встановити дозвіл для програми Java*

- 1 У режимі очікування виберіть **Меню > Менедж. файлів > Програми.**
- 2 Перейдіть до програми та виберіть **Додатк. > Дозволи.**

### *Як встановити розмір екрана для програми Java*

- 1 У режимі очікування виберіть **Меню > Менедж. файлів > Програми.**
- 2 Перейдіть до програми та виберіть **Додатк. > Розмір екрана.**
- 3 Виберіть опцію.

### **Інтернет-профілі для програм Java**

Щоб отримати інформацію, деяким програмам Java потрібно встановити з'єднання з Інтернетом.

### *Як вибрати Інтернет-профіль для програм Java*

- 1 У режимі очікування виберіть **Меню > Установки > вкладка Зв'язок > Устан. Інтернету > Установки Java.**
- 2 Виберіть опцію.

## **Зв'язок**

### **Установки**

Перш ніж використовувати Інтернет, послуги PlayNow™, "Мої друзі", програми Java, віддалену синхронізацію, графічні повідомлення, електронну пошту та веб-журнал фотографій, необхідно, щоб у телефоні було визначено відповідні установки.

Якщо установки ще не введено, впевніться, що телефон підтримує передавання даних. Можна завантажити установки за допомогою майстра установок або з веб-сайту [www.sonyericsson.com/support](http://www.sonyericsson.com/support).

### *Як завантажити установки за допомогою майстра установок*

- 1 У режимі очікування виберіть **Меню > Установки > вкладка Загальне > Майстер настр. > Завант. установок.**
- 2 Виконайте відображені на екрані інструкції.

### **Як завантажити установки за допомогою комп'ютера**

- 1 Перейдіть на веб-сторінку [www.sonyericsson.com/support](http://www.sonyericsson.com/support).
- 2 Виконайте відображені на екрані інструкції.

### **Використання Інтернету**

Для доступу до онлайн-послуг можна використовувати Інтернет.

#### **Як почати перегляд сторінок Інтернету**

- У режимі очікування виберіть **Меню** > **Інтернет**.

#### **Як вийти з браузера**

- Під час перегляду сторінок в Інтернеті виберіть **Додатк.** > **Вийти з браузер.**

#### **Перегляд опцій**

- Під час перегляду сторінок в Інтернеті виберіть **Додатк.**

#### **Під час перегляду сторінок в Інтернеті**

Можна телефонувати або надсилати посилання під час перегляду сторінок в Інтернеті.

#### **Як здійснювати дзвінки**

- Під час перегляду сторінок в Інтернеті виберіть **Додатк.** > **Інструменти** > **Зробити дзвінок.**

#### **Як надіслати посилання**

- 1 Під час перегляду сторінок в Інтернеті виберіть **Додатк.** > **Інструменти** > **Надіслати адресу.**
- 2 Виберіть опцію.

#### **Використання закладок**

Можна створювати й редагувати закладки браузера як швидкі посилання на улюблені веб-сторінки.

#### **Як створити закладку**

- 1 У режимі очікування виберіть **Меню** > **Інтернет** > **Додатк.** > **Навігація** > **Закладки.**
- 2 Перейдіть до пункту **Нова закладка**, а потім виберіть **Додати.**
- 3 Введіть інформацію та виберіть **Зберегти.**

#### **Як вибрати закладку**

- 1 У режимі очікування виберіть **Меню** > **Інтернет** > **Додатк.** > **Навігація** > **Закладки.**
- 2 Перейдіть до закладки та виберіть **Перейти.**

## Швидкі клавіші Інтернету

Клавіатуру можна використовувати для швидкого виклику функцій браузера Інтернету.

### *Як вибрати швидкі клавіші Інтернету*

- У режимі очікування виберіть **Меню > Інтернет > Додатк. > Опції > вкладка Устан. браузера > Реж. клавіатури > Швидкі клавіші.**

Клавіша	Функція швидкої клавіші
	<b>Закладки</b>
	<b>Введіть адресу</b>
	<b>Пошук в Інтерн.</b>
	<b>Архів</b>
	<b>Оновити сторін.</b>
	<b>Вперед</b>
	<b>На сторінку вгору</b>
	<b>Сторінка донизу</b>
	<b>Повний екран або Звичайн. екран</b>
	<b>Масштабування</b>
	<b>Швидкі клавіші</b>

## Завантаження

Із веб-сторінок можна завантажувати файли, наприклад зображення, теми, ігри та сигнали дзвінка.

### *Як завантажити файл із веб-сторінки*

- 1 Під час перегляду сторінок в Інтернеті виберіть файл для завантаження.
- 2 Виконайте відображені на екрані інструкції.

## Інтернет-профілі

Можна вибрати інший Інтернет-профіль, якщо їх декілька.

### *Як вибрати Інтернет-профіль для Інтернет-браузера.*

- 1 У режимі очікування виберіть **Меню > Установки > вкладка Зв'язок > Устан. Інтернету > Інтернет-профілі.**
- 2 Виберіть опцію.

## Захист в Інтернеті та сертифікати

Телефон підтримує перегляд сторінок Інтернету в захищеному режимі. Деякі послуги Інтернету, наприклад банківські, потребують, щоб у телефоні були встановлені спеціальні сертифікати. Під час придбання телефону в ньому можуть бути вже встановлені сертифікати, а можна також завантажити нові.

### **Як переглянути сертифікати в телефоні**

- У режимі очікування виберіть **Меню > Установки > вкладка Загальне > Захист > Сертифікати.**

### **Зчитувач RSS**

Можна отримувати часто оновлюваний вміст, наприклад заголовки новин у вигляді стрічок, використовуючи Really Simple Syndication (RSS).

### **Як додати нову стрічку для веб-сторінки**

- Під час перегляду сторінок в Інтернеті виберіть **Додатк. > Стрічки RSS.**

### **Як створити нову стрічку**

- 1 У режимі очікування виберіть **Меню > Повідомлення > Зчитувач RSS > Додатк. > Нова стрічка.**
- 2 Введіть адресу та виберіть **Перейти.**

### **Настроювання і використання опції зчитувача RSS**

- 1 У режимі очікування виберіть **Меню > Повідомлення > Зчитувач RSS > Додатк.**
- 2 Виберіть опцію.

### **Технологія бездротового з'єднання Bluetooth™**

Функція Bluetooth дозволяє встановлювати бездротове з'єднання з іншими пристроями Bluetooth. Наприклад, можна:

- з'єднуватися з пристроями handsfree;
- приєднувати стереонавушники;
- приєднувати кілька пристроїв одночасно;
- встановлювати з'єднання з комп'ютерами та отримувати доступ до Інтернету;
- синхронізувати інформацію з комп'ютерами;
- використовувати аксесуари для перегляду мультимедіа;
- обмінюватися об'єктами та грати в ігри для декількох гравців.

**!** Для встановлення зв'язку між пристроями Bluetooth їх рекомендовано розміщувати на відстані не більше 10 метрів (33 фути) один від одного таким чином, щоб між ними не було перешкод.

## Перед використанням бездротової технології Bluetooth

Потрібно увімкнути функцію Bluetooth, щоб встановити з'єднання з іншими пристроями. Також потрібно об'єднати свій телефон у пару з іншим пристроєм Bluetooth.

### Як увімкнути функцію Bluetooth

- У режимі очікування виберіть **Меню > Установки > вкладка Зв'язок > Bluetooth > Увімкнути**.



*Упевніться, що в пристрої, з яким потрібно утворити пару, активовано функцію Bluetooth, а сам пристрій визначено як видимий.*

### Як об'єднати пристрій у пару з телефоном

- У режимі очікування виберіть **Меню > Установки > вкладка Зв'язок > Bluetooth > Мої пристрої > Новий пристрій**, щоб здійснити пошук доступних пристроїв.
- Виберіть пристрій.
- Введіть код доступу, якщо необхідно.

### Як дозволити встановлювати з'єднання з телефоном

- У режимі очікування виберіть **Меню > Установки > вкладка Зв'язок > Bluetooth > Мої пристрої**.
- Виберіть пристрій зі списку.
- Виберіть **Додатк. > Дозвол. з'єдн.**

### Як вперше об'єднувати в пару телефон та пристрій Bluetooth

- У режимі очікування виберіть **Меню > Установки > вкладка Зв'язок > Bluetooth > Handsfree**.
- Виберіть **Так**.
- Введіть код доступу, якщо необхідно.

### Як об'єднувати в пару телефон із декількома пристроями Bluetooth handsfree

- У режимі очікування виберіть **Меню > Установки > вкладка Зв'язок > Bluetooth > Handsfree > Мої handsfree > Новий handsfree**.
- Перейдіть до пристрою, а потім виберіть **Додати**.

### Функція енергозбереження

За допомогою цієї функції можна економити енергію акумулятора. Можна встановити з'єднання лише з одним пристроєм Bluetooth. Вимкніть цю функцію, якщо потрібно встановити з'єднання із декількома пристроями Bluetooth одночасно.

### Як увімкнути функцію збереження енергії

- У режимі очікування виберіть **Меню > Установки > вкладка Зв'язок > Bluetooth > Збережен. енергії > Увімк.**

## Назва телефону

Можна ввести назву свого телефону, щоб вона відображалась на інших пристроях під час встановлення з'єднання.

### *Як ввести назву телефону*

- 1 У режимі очікування виберіть **Меню** > **Установки** > вкладка **Зв'язок** > **Bluetooth** > **Ім'я телефону**.
- 2 Введіть назву телефону, а потім виберіть **Добре**.

## Видимість

Якщо потрібно, щоб інші пристрої Bluetooth могли знаходити ваш телефон, можна вибрати, щоб телефон був видимим.

### *Як зробити свій телефон видимим*

- У режимі очікування виберіть **Меню** > **Установки** > вкладка **Зв'язок** > **Bluetooth** > **Видимість** > **Показ. телеф.**

## Обмін об'єктами

Надсилайте або отримуйте об'єкти, використовуючи для передавання бездротову технологію Bluetooth. Виберіть пристрій зі списку знайдених пристроїв.

## *Як надіслати контакт*

- 1 У режимі очікування виберіть **Меню** > **Контакти**.
- 2 Перейдіть до контакту та виберіть **Додатк.** > **Надсл. контакту** > **Через Bluetooth**.
- 3 Виберіть пристрій, на який потрібно надіслати об'єкт.

### *Щоб отримати об'єкт*

- 1 У режимі очікування виберіть **Меню** > **Установки** > вкладка **Зв'язок** > **Bluetooth** > **Увімкнути**.
- 2 Виберіть **Видимість** > **Показ. телеф.**
- 3 Отримавши об'єкт, виконайте відображені на екрані інструкції.

## **Переведення звуку на пристрій та з пристрою Bluetooth handsfree**

Можна переводити звук на пристрій та з пристрою Bluetooth handsfree. Для цього можна скористатися клавішею телефону або пристрою handsfree.

## Як перевести звук

- 1 У режимі очікування виберіть **Меню** > **Установки** > вкладка **Зв'язок** > **Bluetooth** > **Handsfree** > **Вхідний дзвінок**.
- 2 Виберіть потрібну опцію. Якщо вибрати **У телефоні**, звук буде переведено в телефон. Якщо вибрати **На handsfree**, звук буде переведено у пристрій handsfree.

## Передавання файлів

За допомогою бездротової технології Bluetooth можна синхронізувати та передавати файли. Див. розділ *Синхронізація за допомогою комп'ютера* на стор. 63.

## Використання кабелю USB

Можна підключити телефон до комп'ютера через кабель USB, щоб перенести файли за допомогою програми **Передача**, а також можна синхронізувати телефон з комп'ютером за допомогою **Режим тел.**

## Перед використанням USB-кабелю

Щоб можна було використовувати кабель USB, на комп'ютері має бути встановлено одну з таких операційних систем:

- Windows 2000 з пакетом оновлення 3 або 4 (SP3/SP4)
- Windows XP (Pro та Home) із пакетом оновлення 1 або 2 (SP1/SP2)
- Windows Vista™ (32-бітні та 64-бітні версії: Ultimate, Enterprise, Business, Home Premium та Home Basic)

## Передавання файлів

Файли можна переміщувати й копіювати із телефону або карти пам'яті на комп'ютер та в зворотному напрямку в програмі *Microsoft Explorer* ("Провідник Windows").

- ! *Використовуйте лише той кабель USB, який підтримується телефоном. Не від'єднуйте USB-кабель від телефону або комп'ютера під час передавання файлів, оскільки це може пошкодити пам'ять телефону або карту пам'яті.*

## Як використовувати режим передавання файлів

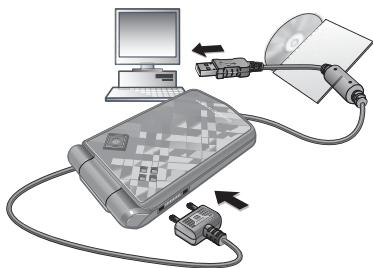

- 1 З'єднайте комп'ютер і телефон за допомогою кабелю USB.
- 2 **Телефон:** виберіть **Передача**. Телефон вимкнеться.
- 3 Зачекайте, доки пам'ять телефону та карта пам'яті відобразяться у вікні програми *Windows Explorer* як знімні носії.

## Як правильно від'єднати USB-кабель

- 1 Клацніть правою кнопкою миші піктограму знімного носія у програмі *Windows Explorer* ("Провідник Windows").
- 2 Виберіть *Eject* (Вийняти).
- 3 Використання USB-кабелю.

## Режим телефону

Можна синхронізувати контакти і календар, передавати файли і використовувати телефон як модем для комп'ютера.

У режимі телефону підтримуються такі програми:

- Синхронізація
- Менеджер файлів
- Майстер мобільної мережі

 Для використання режиму телефону потрібно встановити на комп'ютер програму *Sony Ericsson PC Suite*. Див. Як встановити пакет програм *Sony Ericsson PC Suite* на стор. 63.

## Як використовувати режим телефону

- 1 **Комп'ютер:** запустіть *PC Suite*, вибравши *Start (Пуск)/Programs (Програми)/Sony Ericsson /PC Suite*.
- 2 З'єднайте комп'ютер і телефон за допомогою кабелю USB.
- 3 **Телефон:** виберіть **Режим тел.**
- 4 **Комп'ютер:** отримавши підтвердження, що програма *Sony Ericsson PC Suite* знайшла ваш телефон, можна почати використовувати програми режиму телефону.



 Щоб детальніше дізнатися про використання програми, див. розділ довідки *Sony Ericsson PC Suite*, коли програму буде встановлено на комп'ютер.

## PC Suite

Щоб можна було використовувати програму PC Suite, на вашому комп'ютері має бути встановлено одну з таких операційних систем:

- Windows XP (Pro та Home) із пакетом оновлення 1 або 2 (SP1/SP2)
- Windows Vista (32-бітні та 64-бітні версії: Ultimate, Enterprise, Business, Home Premium та Home Basic)

### **Як встановити пакет програм Sony Ericsson PC Suite**

- Завантажте та встановіть програму Sony Ericsson PC Suite з веб-сторінки [www.sonyericsson.com/support](http://www.sonyericsson.com/support). Програмне забезпечення містить довідкову інформацію.

## Синхронізація

Контакти в телефоні, події, завдання та нотатки можна синхронізувати із такими програмами, як Microsoft Outlook, через кабель USB або за допомогою бездротової технології Bluetooth. Щоб отримати додаткову інформацію, перегляньте розділ "Початок роботи" на веб-сторінці [www.sonyericsson.com/support](http://www.sonyericsson.com/support).

 Одночасно можна використовувати лише один метод синхронізації телефону.

### **Синхронізація за допомогою комп'ютера**

Перед синхронізацією потрібно встановити пакет програмного забезпечення *Sony Ericsson PC Suite*. Завантажити програмне забезпечення можна з веб-сторінки [www.sonyericsson.com/support](http://www.sonyericsson.com/support). Програмне забезпечення містить довідкову інформацію.

## Віддалена синхронізація через Інтернет

Можна здійснити синхронізацію в режимі онлайн за допомогою послуги Інтернет. Якщо в телефоні ще немає відповідних установок Інтернету, див. розділ *Установки* на стор. 55.

### Перш ніж почати синхронізацію

Потрібно ввести установки для віддаленої синхронізації і створити реєстраційний запис для синхронізації в режимі онлайн. Потрібні такі установки:

- **Адреса сервера** – URL сервера.
- **Ім'я користувача** – ім'я користувача реєстраційного запису.
- **Пароль** – пароль користувача реєстраційного запису.
- **З'єднання** – вибрати профіль Інтернету.
- **Програми** – позначити програми, які потрібно синхронізувати.
- **Установки прогн.** – вибрати програму та ввести назву бази даних та, якщо необхідно, ім'я користувача і пароль.

- **Період синхроніз.** – встановити частоту синхронізації.
- **Віддал. ініціаліз.** – вибрати опцію для використання перед початком синхронізації.
- **Віддален. захист** – ввести ID та пароль сервера.

### *Як ввести установки для віддаленої синхронізації*

- 1 У режимі очікування виберіть **Меню > Органайзер > Синхронізація > Так**.
- 2 Введіть назву нового реєстраційного запису, а потім виберіть **Продов.**
- 3 Введіть установки та виберіть **Зберегти**.

### *Як почати віддалену синхронізацію*

- 1 У режимі очікування виберіть **Меню > Органайзер > Синхронізація**.
- 2 Перейдіть до реєстраційного запису та виберіть **Пуск**.



## Служба оновлення

Програмне забезпечення телефону можна оновлювати. Під час оновлення не втрачається жодна персональна інформація чи інформація в телефоні.

Передбачено два способи оновлення телефону:

- Через бездротовий зв'язок за допомогою телефону
- За допомогою кабелю USB, який постачається з телефоном, та комп'ютера, підключеного до Інтернету.

! *Послуга оновлення потребує доступу до даних (GPRS).*

### **Перед використанням служби оновлення**

Якщо в телефоні не визначені установки, див. розділ *Установки* на стор. 55.

### **Як переглянути поточну версію програмного забезпечення, встановленого на телефоні**

- 1 У режимі очікування виберіть **Меню** > **Установки** > вкладка **Загальне** > **Послуга оновлен.**
- 2 Виберіть **Версія програми.**

### **Як використати службу оновлення за допомогою телефону**

- 1 У режимі очікування виберіть **Меню** > **Установки** > вкладка **Загальне** > **Послуга оновлен.**
- 2 Виберіть **Шукати оновлен.**, а потім виконайте відображені на екрані інструкції.

### **Як використати “Службу оновлення” за допомогою комп'ютера**

- 1 Перейдіть на веб-сторінку [www.sonyericsson.com/support](http://www.sonyericsson.com/support).
- 2 Виберіть регіон та країну.
- 3 Введіть назву виробу.
- 4 Виберіть послугу оновлення *Sony Ericsson Update Service* і дотримуйтеся вказівок на екрані.

### **Як встановити нагадування про використання служби оновлення**

- 1 У режимі очікування виберіть **Меню** > **Установки** > вкладка **Загальне** > **Послуга оновлен.** > **Нагадування.**
- 2 Виберіть опцію.

## Додаткові функції

### Керування рукою

За допомогою функції керування телефоном рухами руки можна вимикати звук вхідних дзвінків або відкласти сигнал будильника, навіть не торкаючись телефону.

- ! *Перш ніж провести рукою вперед і назад, дочекайтеся, поки спалахне світлодіод для керування телефоном рухами руки.*

### Як вимикати сигнал вхідних дзвінків

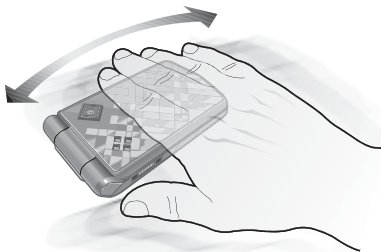

- Коли з телефону пролунає сигнал дзвінка, проведіть рукою вперед і назад перед об'єктивом камери.
- ! *Відстань між рукою та об'єктивом камери має становити від 0 до 7 см (від 0 до 3 дюймів).*

### Як відкласти сигнал будильника

- Коли лунає сигнал будильника, проведіть рукою вперед і назад перед об'єктивом камери.
- ! *Відстань між рукою та об'єктивом камери має становити від 0 до 7 см (від 0 до 3 дюймів).*

### Як увімкнути функцію керування телефоном рухами руки

- У режимі очікування виберіть **Меню > Установки > вкладка Загальне > Керуван. рукою > Увімк.**

### Будильники

Як сигнал будильника можна встановити мелодію або радіо. Будильник спрацює навіть у випадку, якщо встановлено беззвучний режим роботи або коли телефон вимкнено. Якщо спрацює сигнал будильника, його можна відкласти на 9 хвилин або зовсім вимкнути.

### Як встановити будильник

- 1 У режимі очікування виберіть **Меню > Органайзер > Будильники.**
- 2 Перейдіть до будильника і виберіть **Редагув.**
- 3 Перейдіть до пункту **Час:**, а потім виберіть **Редагув.**
- 4 Введіть час, а потім виберіть **Добре > Зберегти.**

### **Як встановити будильник, який буде вмикатися періодично**

- 1 У режимі очікування виберіть **Меню > Органайзер > Будильники**.
- 2 Перейдіть до будильника і виберіть **Редагув.**
- 3 Перейдіть до пункту **Періодично:**, а потім виберіть **Редагув.**
- 4 Перейдіть до дня, а потім виберіть **Познач.**
- 5 Виберіть **Готово > Зберегти**.

### **Як встановити сигнал будильника**

- 1 У режимі очікування виберіть **Меню > Органайзер > Будильники**.
- 2 Перейдіть до будильника і виберіть **Редагув.**
- 3 Перейдіть до пункту **Сигнал будильн.:**, а потім виберіть **Редагув.**
- 4 Перейдіть до потрібної опції та виберіть **Зберегти**.

### **Як вимкнути сигнал будильника**

- Коли почне лунати сигнал будильника, натисніть будь-яку клавішу.

### **Як вимкнути сигнал радіо**

- Коли лунає сигнал будильника, виберіть **Потім**.

### **Як вимкнути будильник**

- Коли лунає сигнал будильника, виберіть **Вимк.**

### **Як скасувати сигнал будильника**

- 1 У режимі очікування виберіть **Меню > Органайзер > Будильники**.
- 2 Перейдіть до будильника і виберіть **Вимк.**

## **Календар**

Календар можна синхронізувати з календарем на комп'ютері або в Інтернеті. Див. розділ *Синхронізація* на стор. 63.

### **Події**

Можна додавати нові події або повторно використовувати вже додані раніше події.

### **Як додати подію**

- 1 У режимі очікування виберіть **Меню > Органайзер > Календар**.
- 2 Виберіть дату.
- 3 Перейдіть до пункту **Нова подія**, а потім виберіть **Додати**.
- 4 Введіть інформацію та підтвердьте кожний запис.
- 5 Виберіть **Зберегти**.

### **Як переглянути подію**

- 1 У режимі очікування виберіть **Меню > Органайзер > Календар**.
- 2 Виберіть дату.
- 3 Перейдіть до опції та виберіть **Дивит.**

### **Як повторно використовувати збережену подію**

- 1 У режимі очікування виберіть **Меню > Органайзер > Календар**.
- 2 Виберіть дату.
- 3 Перейдіть до опції та виберіть **Дивит.**
- 4 Виберіть **Додатк. > Редагувати**.
- 5 Відредагуйте подію та підтвердьте кожний введений елемент.
- 6 Виберіть **Зберегти**.

### **Як надіслати інформацію про подію**

- 1 У режимі очікування виберіть **Меню > Органайзер > Календар**.
- 2 Виберіть дату.
- 3 Перейдіть до події та виберіть **Додатк. > Надіслати**.
- 4 Виберіть спосіб передавання.

- ! *Упевніться, що пристрій одержувача підтримує вибраний Вами спосіб передавання.*

### **Як переглянути календарний тиждень**

- 1 У режимі очікування виберіть **Меню > Органайзер > Календар**.
- 2 Виберіть дату.
- 3 Виберіть **Додатк. > Перег. тиждень**.







### **Як встановити час звучання сигналу нагадувань**

- 1 У режимі очікування виберіть **Меню > Органайзер > Календар**.
- 2 Виберіть дату.
- 3 Виберіть **Додатк. > Додатково > Нагадування**.
- 4 Виберіть опцію.

- ! *Опція нагадування, встановлена у календарі, впливає на опцію нагадування, встановлену в завданнях.*

### **Переміщення у календарі**

Можна використовувати навігаційну клавішу, щоб переміщуватися між днями та тижнями. У вікні місяця можна використовувати швидкі клавіші.

Клавіша	Функція швидкої клавіші
	Попередній тиждень
	Попередній місяць
	Попередній рік
	Поточна дата
	Наступний тиждень
	Наступний місяць
	Наступний рік

### Установки календаря

#### *Як переглянути опції календаря*

- 1 У режимі очікування виберіть **Меню > Органайзер > Календар**.
- 2 Виберіть **Додатк.**

### Завдання

Можна додавати нові завдання або повторно використовувати вже додані раніше завдання.

#### *Як додати завдання*

- 1 У режимі очікування виберіть **Меню > Органайзер > Завдання**.
- 2 Виберіть **Нове завдання > Додати**.
- 3 Виберіть опцію.
- 4 Введіть деталі та підтвердьте кожний введений елемент.

#### *Як переглянути завдання*

- 1 У режимі очікування виберіть **Меню > Органайзер > Завдання**.
- 2 Перейдіть до завдання та виберіть **Дивит.**

#### *Як повторно використовувати збережене завдання*

- 1 У режимі очікування виберіть **Меню > Органайзер > Завдання**.
- 2 Перейдіть до завдання та виберіть **Дивит.**
- 3 Виберіть **Додатк. > Редагувати**.
- 4 Відредагуйте завдання та виберіть **Продов.**
- 5 Виберіть, щоб встановити відповідне нагадування.

#### *Як надіслати завдання*

- 1 У режимі очікування виберіть **Меню > Органайзер > Завдання**.
- 2 Перейдіть до завдання та виберіть **Додатк. > Надіслати**.
- 3 Виберіть спосіб передавання.

- ! Упевніться, що пристрій одержувача підтримує вибраний Вами спосіб передавання.

### **Як встановити час звучання сигналу нагадувань**

- 1 У режимі очікування виберіть **Меню > Органайзер > Завдання**.
- 2 Перейдіть до завдання та виберіть **Додатк. > Нагадування**.
- 3 Виберіть опцію.

! *Встановлена у завданнях опція нагадування впливає на опцію нагадування, встановлену в календарі.*

### **Нотатки**

Можна створювати та зберігати нотатки. Нотатка може відображатися у режимі очікування.

#### **Як додати нотатку**

- 1 У режимі очікування виберіть **Меню > Органайзер > Нотатки**.
- 2 Виберіть **Нова нотатка > Додати**.
- 3 Напишіть нотатку, а потім виберіть **Зберегти**.

#### **Як показати нотатку в режимі очікування**

- 1 У режимі очікування виберіть **Меню > Органайзер > Нотатки**.
- 2 Перейдіть до нотатки та виберіть **Додатк. > Відобр. в очікув.**

### **Як редагувати нотатку**

- 1 У режимі очікування виберіть **Меню > Органайзер > Нотатки**.
- 2 Перейдіть до нотатки та виберіть **Додатк. > Редагувати**.
- 3 Відредагуйте нотатку і виберіть **Зберегти**.

### **Як надіслати нотатку**

- 1 У режимі очікування виберіть **Меню > Органайзер > Нотатки**.
- 2 Перейдіть до нотатки та виберіть **Додатк. > Надіслати**.
- 3 Виберіть спосіб передавання.

! *Упевніться, що пристрій одержувача підтримує вибраний Вами спосіб передавання.*

### **Таймер, секундомір і калькулятор**

#### **Як використовувати таймер**



- 1 У режимі очікування виберіть **Меню > Органайзер > Таймер**.
- 2 Введіть години, хвилини та секунди.
- 3 Виберіть **Пуск**.

#### **Як використовувати секундомір**

- 1 У режимі очікування виберіть **Меню > Органайзер > Секундомір > Пуск**.
- 2 Щоб переглянути новий відлік часу, виберіть **Новий**.



### **Як використовувати калькулятор**

- 1 У режимі очікування виберіть **Меню > Органайзер > Калькулятор**.
- 2 Натисніть  або , щоб вибрати  $\div$   $\times$   $-$   $+$   $\%$   $=$ .

### **Пам'ять кодів**

За допомогою цієї функції можна зберегти коди захисту, наприклад, для кредитних карток. Потрібно встановити пароль для відкриття пам'яті кодів.

### **Контрольне слово**

Контрольне слово підтверджує введення правильного пароля. Якщо введено правильний код доступу, відображаються правильні коди. Якщо ж було введено неправильний пароль, відображуване контрольне слово та коди також будуть неправильними.

### **Як відкрити пам'ять кодів уперше**

- 1 У режимі очікування виберіть **Меню > Органайзер > Пам'ять кодів**.
- 2 Виконайте відображені на екрані інструкції та виберіть **Продов**.
- 3 Введіть пароль і виберіть **Продов**.
- 4 Підтвердьте пароль, а потім виберіть **Продов**.
- 5 Введіть контрольне слово та виберіть **Готово**.

### **Як додати код**

- 1 У режимі очікування виберіть **Меню > Органайзер > Пам'ять кодів**.
- 2 Введіть пароль і виберіть **Новий код > Додати**.
- 3 Введіть ім'я, пов'язане з кодом, а потім виберіть **Продов**.
- 4 Введіть код і виберіть **Готово**.

### **Як змінити пароль**

- 1 У режимі очікування виберіть **Меню > Органайзер > Пам'ять кодів**.
- 2 Введіть пароль, а потім виберіть **Додатк. > Змінити пароль**.
- 3 Введіть новий пароль і виберіть **Продов**.
- 4 Введіть новий пароль ще раз, а потім виберіть **Продов**.
- 5 Введіть контрольне слово та виберіть **Готово**.

### **Що робити, якщо Ви забули пароль?**

Якщо Ви забули пароль, потрібно скинути пам'ять кодів. Це означає, що всі записи в пам'яті кодів буде стерто. Під час наступного відкриття пам'яті кодів потрібно виконати такі ж дії, які Ви виконували, коли відкрили пам'ять кодів уперше. Див. розділ *Як відкрити пам'ять кодів уперше* на стор. 71.

### **Як очистити пам'ять кодів**

- 1 У режимі очікування виберіть **Меню > Органайзер > Пам'ять кодів**.
- 2 Введіть будь-який пароль для доступу до пам'яті кодів. Після цього буде показано неправильні коди та неправильне контрольне слово.
- 3 Виберіть **Додатк. > Очистити**.
- 4 На дисплеї з'явиться запит **Очистити пам'ять кодів?**
- 5 Виберіть **Так**.

### **Профілі**

Профілі автоматично пристосовують телефон до різних ситуацій, наприклад, під час зустрічі або керування автомобілем. Деякі установки профілю, наприклад гучність дзвінка, можуть бути автоматично настроєні, щоб відповідати певному місцезнаходженню або аксесуару. У телефоні передбачена опція, яка дозволяє відновити всі початкові установки профілю.

### **Як вибрати профіль**

- 1 У режимі очікування виберіть **Меню > Установки > вкладка Загальне > Профілі**.
- 2 Виберіть профіль.

### **Як переглянути та відредагувати профіль**

- 1 У режимі очікування виберіть **Меню > Установки > вкладка Загальне > Профілі**.
  - 2 Перейдіть до профілю, а потім виберіть **Додатк. > Перегл. і редаг.**
- ! Профіль "Звичайний" не перейменовується.

### **Як скинути установки всіх профілів**

- 1 У режимі очікування виберіть **Меню > Установки > вкладка Загальне > Профілі**.
- 2 Перейдіть до профілю, а потім виберіть **Додатк. > Скин. профілі**.

### **Час і дата**

#### **Як встановити час**

- 1 У режимі очікування виберіть **Меню > Установки > вкладка Загальне > Час і дата > Час**.
- 2 Введіть час, а потім виберіть **Зберегти**.

#### **Як встановити дату**

- 1 У режимі очікування виберіть **Меню > Установки > вкладка Загальне > Час і дата > Дата**.
- 2 Введіть дату, а потім виберіть **Зберегти**.

## Теми

Вигляд екрана можна змінювати шляхом зміни таких елементів, як кольори та шпалери. Можна створювати нові теми та завантажувати їх. Щоб отримати додаткову інформацію, відвідайте веб-сторінку [www.sonyericsson.com/support](http://www.sonyericsson.com/support).

### Як встановити тему

- 1 У режимі очікування виберіть **Меню > Менедж. файлів > Теми**.
- 2 Перейдіть до теми, а потім виберіть **Встанов.**

## Блокування

### Блокування SIM-карти

Цей тип блокування захищає лише ваш пакет передплати послуг. Телефон працюватиме з новою SIM-картою. Якщо блокування увімкнене, необхідно ввести PIN-код (Personal Identity Number – Персональний ідентифікаційний номер).

Якщо тричі поспіль ввести неправильний PIN-код, SIM-карта блокується, після чого потрібно буде ввести код PUK (персональний код розблокування). Коди PIN та PUK надаються оператором мережі.

### Як розблокувати SIM-карту

- 1 Коли відобразиться текст **PIN-код заблоков.**, введіть PUK-код і виберіть **Добре**.
- 2 Введіть новий PIN-код (від 4 до 8 цифр) та виберіть **Добре**.
- 3 Введіть новий PIN-код ще раз, а потім виберіть **Добре**.

### Як змінити PIN-код

- 1 У режимі очікування виберіть **Меню > Установки > вкладка Загальне > Захист > Блокування > Захист SIM > Змінити PIN-код**.
- 2 Введіть свій PIN-код, а потім виберіть **Добре**.
- 3 Введіть новий PIN-код (від 4 до 8 цифр) та виберіть **Добре**.
- 4 Введіть новий PIN-код ще раз, а потім виберіть **Добре**.

❗ *Якщо відображається повідомлення **Коди не збігаються**, новий PIN-код введено неправильно. Якщо на дисплеї відображається **Невірний PIN-код**, а слідом за ним – повідомлення **Старий PIN-код**., це означає, що старий PIN-код введено неправильно.*

### **Як використовувати блокування SIM-карти**

- 1 У режимі очікування виберіть **Меню > Установки > вкладка Загальне > Захист > Блокування > Захист SIM > Захист**.
- 2 Виберіть опцію.
- 3 Введіть свій PIN-код, а потім виберіть **Добре**.

### **Блокування телефону**

Можна запобігти несанкціонованому використанню телефону. Змініть код блокування телефону (0000) на будь-який 4 – 8-значний персональний код.

- ! *Обов'язково запам'ятайте новий код. Якщо Ви забудете його, доведеться принести свій телефон до сервісного центру Sony Ericsson.*

### **Як використовувати блокування телефону**

- 1 У режимі очікування виберіть **Меню > Установки > вкладка Загальне > Захист > Блокування > Захист телефону > Захист**.
- 2 Виберіть опцію.
- 3 Введіть код блокування телефону, а потім виберіть **Добре**.

### **Як змінити код блокування телефону**

- 1 У режимі очікування виберіть **Меню > Установки > вкладка Загальне > Захист > Блокування > Захист телефону > Змінити код**.
- 2 Введіть старий код та виберіть **Добре**.
- 3 Введіть новий код та виберіть **Добре**.
- 4 Введіть код ще раз, а потім виберіть **Добре**.

### **Номер IMEI**

На випадок викрадення телефону збережіть копію свого номера IMEI (Міжнародний ідентифікаційний номер мобільного обладнання).

### **Як переглянути свій номер IMEI**

- У режимі очікування натисніть **(\*) 067**, **(#) 067**, **(\*) 06**, **(#) 06**.

## Пошук та усунення несправностей

### *Чому телефон не працює належним чином?*

У разі виникнення деяких несправностей потрібно звернутись до оператора мережі.

Щоб отримати додаткову технічну підтримку, відвідайте веб-сторінку [www.sonyericsson.com/support](http://www.sonyericsson.com/support).

## Стандартні запитання

### *Проблеми з обсягом пам'яті або телефон працює повільно*

Перезапустіть телефон щодня, щоб звільнити пам'ять телефону, або виконайте **Повне скидання**.

### **Повне скидання**

Якщо вибрати **Скинути устан.**, буде стерто зміни, внесені в установки.

Якщо вибрати **Очистити все**, то, окрім змін в установках, буде також стерто всі контакти, повідомлення, особисті дані, та дані, які було завантажено, отримано або відредаговано.

### *Як скинути параметри телефону*

- 1 У режимі очікування виберіть **Меню > Установки > вкладка Загальне > Повне скидання > Скинути устан.**
- 2 Виконайте відображені на екрані інструкції та виберіть **Продов.**

### *Я не можу зарядити телефон або ємність акумулятора низька*

Зарядний пристрій не приєднаний до телефону належним чином або поганий контакт із акумулятором. Вийміть акумулятор та почистіть його контакти.

Акумулятор зношений і його потрібно замінити. Див. розділ *Зарядження акумулятора* на стор. 10.

### *Під час зарядження телефону не з'являється піктограма акумулятора*

Може знадобитися декілька хвилин, перш ніж на дисплеї з'явиться індикатор зарядження.

### *Деякі опції меню відображені сірим кольором*

Послугу не активовано. Зверніться до Вашого оператора мережі.

### **Неможливо користуватися послугою обміну SMS/ текстовими повідомленнями в телефоні**

Потрібні установки відсутні або неправильні. Щоб дізнатися правильні установки сервісного центру послуги SMS, зверніться до свого оператора мережі. Див. розділ *Текстові повідомлення* на стор. 33.

### **Неможливо користуватися послугою обміну графічними повідомленнями**

Передплата не підтримує таку послугу передавання даних. Потрібні установки відсутні або неправильні. Зверніться до Вашого оператора мережі.

Див. розділ *Довідка в телефоні* на стор. 9 або відвідайте веб-сайт [www.sonyericsson.com/support](http://www.sonyericsson.com/support), щоб замовити установки, а потім виконайте відображені на екрані інструкції. Див. розділ *Установки* на стор. 55.

### **Як мені увімкнути або вимкнути введення тексту в режимі T9?**

Під час введення тексту натисніть та потримайте клавішу **(\*)a/A**. У верхній частині текстового повідомлення з'явиться напис "T9" після увімкнення режиму T9.

### **Як змінити мову телефону?**

- 1 У режимі очікування виберіть **Меню > Установки >** вкладка **Загальне > Мова > Мова телефону**.
- 2 Виберіть опцію.

### **Неможливо використовувати доступ до Інтернету**

Передплата не підтримує таку послугу передавання даних. Потрібні установки Інтернету відсутні або неправильні. Зверніться до Вашого оператора мережі.

Див. розділ *Довідка в телефоні* на стор. 9 або відвідайте веб-сайт [www.sonyericsson.com/support](http://www.sonyericsson.com/support), щоб замовити установки Інтернету, а потім виконайте відображені на екрані вказівки. Див. розділ *Установки* на стор. 55.

**Телефон не виявляється іншими пристроями під час з'єднання за допомогою бездротової технології Bluetooth**

Функцію Bluetooth не увімкнено.

Перевірте, чи встановлено в меню "Видимість" показувати телефон іншим пристроям. Див. розділ *Щоб отримати об'єкт* на стор. 60.

**Неможливо синхронізувати та передавати дані між телефоном та комп'ютером за допомогою кабелю USB.**

Програмне забезпечення, надане в комплекті з телефоном, не було встановлене на комп'ютері належним чином, або кабель з комплекту не приєднано як слід. Відвідайте веб-сторінку [www.sonyericsson.com/support](http://www.sonyericsson.com/support), щоб прочитати посібники з розділу "Початок роботи", у яких містяться детальні інструкції щодо встановлення програм, а також посібники з усунення несправностей.

## Повідомлення про помилки

### **Вставте SIM-карту**

У телефоні відсутня або неправильно вставлена SIM-карта.

Див. розділ *Заряджання акумулятора* на стор. 10.

Контакти SIM-карти потрібно почистити. Якщо карту пошкоджено, зверніться до свого оператора мережі, щоб отримати нову.

### **Вставте дійсну SIM-карту**

Цей телефон може працювати тільки з певними SIM-картами. Перевірте, чи використовується в телефоні правильна SIM-карта оператора.

### **Невірний PIN-код/Невірний PIN2-код**

Код PIN або PIN2 було введено неправильно.

Введіть правильний PIN-код або PIN2-код та виберіть **Так**. Див. розділ *Як вставити SIM-карту* на стор. 6.

### **PIN-код заблоков./PIN2-код заблокований**

PIN-код або PIN2-код введено неправильно тричі поспіль.

Як розблокувати SIM-карту, див. розділ *Блокування SIM-карти* на стор. 73.

### **Коди не збігаються**

Введено коди, які не збігаються. Коли потрібно змінити код захисту, наприклад, PIN-код, потрібно підтвердити новий код. Див. розділ *Блокування SIM-карти* на стор. 73.

### **Немає покриття**

Ваш телефон не отримує жодного радіосигналу або цей сигнал занадто слабкий. Зверніться до свого оператора мережі і впевніться, що у місці Вашого знаходження є покриття мережі.

SIM-карта не працює належним чином. Вставте свою SIM-карту в інший телефон. Якщо це спрацює, можливо, проблема у телефоні. Будь ласка, зверніться до найближчого сервісного центру Sony Ericsson.

### **Лише екстр. дзв.**

Телефон знаходиться в зоні обслуговування мережі, але Вам заборонений доступ в цю мережу. Однак в екстрених випадках деякі оператори мереж дозволяють телефонувати за міжнародним екстреним номером 112. Див. розділ *Екстрені дзвінки* на стор. 23.

### **Код PUK заблоковано. Зверніться до оператора.**

Персональний код для розблокування (PUK) було введено неправильно 10 разів поспіль.

### **Триває зарядження, невідомий акумулятор**

Акумулятор, що використовується, не ухвалений компанією Sony Ericsson. Див. розділ *Акумулятор* на стор. 82.



# Важлива інформація

## Веб-сторінка підтримки споживачів Sony Ericsson

На веб-сайті [www.sonyericsson.com/support](http://www.sonyericsson.com/support) є розділ підтримки, в якому можна отримати поради і допомогу, лише кілька разів клацнувши мишкою. На цій сторінці можна знайти останні оновлення комп'ютерного програмного забезпечення і поради щодо більш ефективного використання телефону.

## Обслуговування і підтримка

Відтепер Ви маєте доступ до цілого набору таких ексклюзивних переваг обслуговування, як:

- Підтримка користувачів на міжнародних та місцевих веб-сторінках.
- Всесвітня мережа сервісних центрів.
- Розгалужена мережа партнерів Sony Ericsson з питань сервісного обслуговування.
- Гарантійний період. Детальніше про гарантійні умови читайте в цьому посібнику користувача. На веб-сторінці [www.sonyericsson.com](http://www.sonyericsson.com) у розділі підтримки користувачів можна знайти найновіші засоби підтримки та інформацію мовою на Ваш вибір, наприклад пакети оновлення програмного

## Технічна підтримка

Argentina	800-333-7427
Australia	1-300650-600
Belgique/Belgin	02-7451611
Brasil	4001-04444
Canada	1-866-766-9374
Central Africa	+27 112589023
Chile	123-0020-0656
Colombia	18009122135
Česká republika	844550 055

забезпечення, базу відомостей, настройки телефону, та отримати додаткову допомогу за потребою.

З приводу послуг та функцій, які надаються оператором, звертайтеся до свого оператора мережі.

Ви можете також звернутися в один із наших сервісних центрів. Номер телефону найближчого до Вас сервісного центру наведений у списку нижче. Якщо Вашої країни чи регіону немає у списку, зверніться до свого місцевого дилера. (Нижченаведені номери були дійсними на момент здачі цього посібника в друк. На веб-сторінці [www.sonyericsson.com](http://www.sonyericsson.com) завжди можна знайти оновлену інформацію).

Якщо телефон потребуватиме сервісного обслуговування, що малоімовірно, будь ласка, зверніться до місцевого дилера, який Вам його продав, або до одного із наших партнерів із сервісного обслуговування. Не викидайте оригінали фінансових документів, що підтверджують факт купівлі телефону. Вони потрібні для отримання гарантійного обслуговування.

За дзвінок в один із наших сервісних центрів стягується оплата відповідно до тарифів у Вашій країні, включно з місцевими податками, крім випадків, коли Ви телефонуйте на безкоштовний номер.

questions.AR@support.sonyericsson.com  
questions.AU@support.sonyericsson.com  
questions.BE@support.sonyericsson.com  
questions.BR@support.sonyericsson.com  
questions.CA@support.sonyericsson.com  
questions.CF@support.sonyericsson.com  
questions.CL@support.sonyericsson.com  
questions.CO@support.sonyericsson.com  
questions.CZ@support.sonyericsson.com

Danmark	33 31 28 28	questions.DK@support.sonyericsson.com
Deutschland	0180 534 2020	questions.DE@support.sonyericsson.com
Ελλάδα	801-11-810-810 210-89 91 919	questions.GR@support.sonyericsson.com
Espaca	902 180 576	questions.ES@support.sonyericsson.com
France	0 825 383 383	questions.FR@support.sonyericsson.com
Hong Kong/ 香港	8203 8863	questions.HK@support.sonyericsson.com
Hrvatska	062 000 000	questions.HR@support.sonyericsson.com
India/ भारत	39011111	questions.IN@support.sonyericsson.com
Indonesia	021-2701388	questions.ID@support.sonyericsson.com
Ireland	1850 545 888	questions.IE@support.sonyericsson.com
Italia	06 48895206	questions.IT@support.sonyericsson.com
Lietuva	8 70055030	questions.LT@support.sonyericsson.com
Magyarország	+36 1 880 4747	questions.HU@support.sonyericsson.com
Malaysia	1-800-889900	questions.MY@support.sonyericsson.com
México	01 800 000 4722	questions.MX@support.sonyericsson.com
Nederland	0900 899 8318	questions.NL@support.sonyericsson.com
New Zealand	0800-100150	questions.NZ@support.sonyericsson.com
Norge	815 00 840	questions.NO@support.sonyericsson.com
Ljsterreich	0810 200245	questions.AT@support.sonyericsson.com
Pakistan	111 22 55 73 (92-21) 111 22 55 73	questions.PK@support.sonyericsson.com
Philippines/Pilipinas	02-6351860	questions.PH@support.sonyericsson.com
Polska	0 (prefixs) 22 6916200	questions.PL@support.sonyericsson.com
Portugal	808 204 466	questions.PT@support.sonyericsson.com
Romania	(+4021) 401 0401	questions.RO@support.sonyericsson.com
Россия	8 (495) 787 0986	questions.RU@support.sonyericsson.com
Schweiz/Suisse/Svizzera	0848 824 040	questions.CH@support.sonyericsson.com
Singapore	67440733	questions.SG@support.sonyericsson.com
Slovensko	02-5443 6443	questions.SK@support.sonyericsson.com
South Africa	0861 6322222	questions.ZA@support.sonyericsson.com
Suomi	09-299 2000	questions.FI@support.sonyericsson.com
Sverige	013-24 45 00	questions.SE@support.sonyericsson.com
Türkiye	0212 473 77 71	questions.TR@support.sonyericsson.com
Україна	(+0380) 44 590 1515	questions.UA@support.sonyericsson.com
United Kingdom	08705 23 7237	questions.GB@support.sonyericsson.com
United States	1-866-7669347	questions.US@support.sonyericsson.com

Venezuela

الإمارات العربية المتحدة

中国

台灣

ไทย

0-800-100-2250

43 919880

4008 100000

02-25625511

02-2483030

questions.VE@support.sonyericsson.com

questions.AE@support.sonyericsson.com

questions.CN@support.sonyericsson.com

questions.TW@support.sonyericsson.com

questions.TH@support.sonyericsson.com

## Рекомендації щодо безпечного та ефективного використання

Будь ласка, прочитайте цю інформацію, перш ніж користуватися телефоном.

Cj вказівки призначені для Вашої безпеки. Будь ласка, дотримуйтеся цих вказівок. Якщо з виробом трапилось що-небудь із нижченаведеного або якщо у Вас є сумніви щодо його функціонування, обов'язково покажіть його авторизованому сервісному партнерові, перш ніж заряджати або використовувати його. Недотримання цієї рекомендації може призвести до збою в роботі виробу і бути навіть потенційно небезпечним для Вашого здоров'я.



## Рекомендації щодо безпечного використання виробу (мобільного телефону, акумулятора, зарядного пристрою та інших аксесуарів)

- Користуйтеся виробом обережно та зберігайте його в чистому місці, де немає пилу.
- **Обережно!** Може вибухнути, потрапивши у вогонь.
- Не піддавайте виріб дії вологи та рідини.
- Не піддавайте виріб дії дуже низьких або дуже високих температур. Не піддавайте акумулятор дії температур вище +60°C (+140°F).



- Не розташовуйте виріб поблизу відкритого полум'я та не паліть під час розмови.
- Стежте за тим, щоб виріб не падав, не кидайте його та не намагайтесь його зігнути.
- Не фарбуйте виріб.
- Не намагайтесь розібрати чи модифікувати виріб. Роботи щодо технічного обслуговування повинні виконувати тільки сертифіковані спеціалісти компанії Sony Ericsson.
- Не закривайте виріб, коли між дисплеєм та клавіатурою є сторонній предмет; це може пошкодити Ваш виріб.

- Не користуйтеся виробом поблизу медичного обладнання без отримання попереднього дозволу від Вашого лікаря або уповноваженого медпрацівника.
- Не користуйтеся виробом, коли перебуваєте у літаку або поблизу нього, а також у місцях, де розташований попередження "вимкнути прийнятно-передавальні пристрої".
- Не користуйтеся виробом у місцях з потенційно вибуховою атмосферою.
- Не розташовуйте виріб та не встановлюйте бездротове обладнання над подушкою безпеки автомобіля.
- **Обережно!** Тріснуте виріб або розламане скло дисплея може мати гострі краї або уламки, торкатися до яких може бути небезпечно.



## ДІТИ

ЗБЕРІГАЙТЕ ВИРІБ В МІСЦЯХ, НЕДОСЯЖНИХ ДЛЯ ДІТЕЙ. НЕ ДОЗВОЛЯЙТЕ ДІТЯМ ГРАТИСЬ ІЗ МОБІЛЬНИМ ТЕЛЕФОНОМ АБО АКСЕСУАРАМИ. ВОНИ МОЖУТЬ ПОРАНІТИ СЕБЕ ЧИ ІНШИХ АБО ПОШКОДИТИ ТЕЛЕФОН ТА АКСЕСУАРИ. ТЕЛЕФОН ТА АКСЕСУАРИ МІСТЯТЬ ДРІБНІ ДЕТАЛІ, ЯКІ МОЖУТЬ ВІДОКРЕМЛЮВАТИСЬ ТА ПОТРАПАТИ У ДИХАЛЬНІ ШЛЯХИ ДИТИНИ.



## Джерело живлення (зарядний пристрій)

Підключайте блок живлення тільки до такої електромережі, параметри якої відповідають вказаним на виробі. Розміщуйте шнур таким чином, щоб не пошкодити та не перетиснути його. Щоб уникнути ураження електричним струмом, перед чищенням блока живлення від'єднайте його від мережі. Не використовуйте блок живлення на вулиці або у вологих приміщеннях. Забороняється модифікувати шнур або штепсельну вилку. Якщо штепсельна вилка не підходить до розетки, зверніться до кваліфікованого електрика та встановіть потрібну розетку.

Використовуйте тільки фірмові зарядні пристрої Sony Ericsson, призначені для використання з Вашою моделлю мобільного телефону. Інші зарядні пристрої можуть не відповідати таким самим стандартам безпеки та ефективності.

## Акумулятор

Рекомендується повністю зарядити акумулятор перед першим використанням у телефоні. Ємність нового акумулятора або акумулятора, який тривалий час не використовувався, може протягом певного часу бути зниженою.

Заряджання акумулятора потрібно виконувати тільки при температурі від +5°C (+41°F) до +45°C (+113°F).

Використовуйте тільки фірмові акумулятори Sony Ericsson, призначені для використання з Вашою моделлю мобільного телефону. Використання акумуляторів та зарядних пристроїв інших виробників може бути небезпечним.

Ресурс заряду батареї в режимі розмови та в режимі очікування залежить від різних факторів, таких як сила сигналу, температура оточення, особливості використання, вибрані функції та особливості передавання голосу та даних під час використання мобільного телефону. Перед вийманням акумулятора вимкніть телефон. Забороняється брати акумулятор у рот. Електроліт акумулятора токсичний для організму. Не допускайте доторкання металевих контактів акумулятора до інших металевих предметів. Це може призвести до короткого замикання та пошкодження акумулятора. Використовуйте акумулятор виключно за призначенням.

## Персональні медичні пристрої

Мобільні телефони можуть впливати на роботу електронних кардіостимуляторів та інших вживлених пристроїв. Не носіть телефон поряд із кардіостимулятором, наприклад, у нагрудній кишені. Під час розмови тримайте телефон з протилежного від кардіостимулятора боку тіла. Ризик перешкод у роботі кардіостимулятора зменшується до мінімуму, якщо використовувати телефон на відстані щонайменше 15 сантиметрів (6 дюймів). Як тільки відчуття, що телефон впливає на роботу кардіостимулятора, негайно вимкніть мобільний телефон. Для отримання докладнішої інформації зверніться до кардіолога. За інформацією щодо інших медичних пристроїв зверніться до свого лікаря та виробників цих пристроїв.

## Керування автомобілем

Перевірте, чи місцеві закони та правила не забороняють використовувати мобільний телефон за кермом автомобіля або не вимагають від водіїв використання пристроїв handsfree. Ми рекомендуємо використовувати з телефоном тільки пристрої handsfree виробництва компанії Sony Ericsson.

Пам'ятайте, що мобільний телефон може створювати перешкоди для роботи електронного обладнання, тому деякі виробники автомобілів забороняють використання мобільних телефонів у салоні автомобіля, якщо до телефону не підключений пристрій handsfree із зовнішньою антеною.

Завжди зосереджуйте увагу на керуванні автомобілем. Якщо умови дорожнього руху дозволяють це зробити, зупиніть автомобіль на узбіччі, щоб здійснити телефонний дзвінок або відповісти на нього.

## GPS/функції, які залежать від розташування

Деякі виробники забезпечують функції GPS/функції, які залежать від розташування. Функції, які залежать від розташування, надаються "ЯК Є" і "З УСІМА ДЕФЕКТАМИ". Sony Ericsson не робить жодних заяв чи гарантій щодо точності такої інформації стосовно розташування. Використання пристроєм інформації, що залежить від розташування, може бути не позбавленим переривань або помилок, і може також залежати від доступності мережної служби. Зверніть увагу на те, що функції можуть бути обмеженими або їхнє використання може бути неможливим у деяких місцях, наприклад всередині приміщень або на територіях, прилеглих до будівель. Обережно! Не використовуйте функції GPS у випадках, коли це відволікає від керування автомобілем.

## Екстрені дзвінки

Мобільні телефони використовують для зв'язку радіосигнали, що не гарантує встановлення з'єднання за будь-яких обставин. Тому у життєво важливих ситуаціях (наприклад, коли необхідно терміново викликати швидку медичну допомогу) не покладайтеся виключно на мобільний телефон. Екстрені дзвінки можуть не підтримуватись на певних територіях та у деяких мережах або бути несумісними з функціями мережі чи телефону, що зараз використовуються. За докладнішою інформацією зверніться до місцевого постачальника послуг.

## Антенa

Ваш телефон обладнаний вбудованою антеною. Використання недозволених компанією Sony Ericsson антен для цієї моделі може нанести шкоду Вашому мобільному телефону, знизити ефективність його роботи та призвести до перевищення норм радіохвильового випромінювання (див. нижче).

## Ефективне використання

Тримайте мобільний телефон так, як Ви тримаєте будь-який інший телефон. Не прикривайте верхню частину телефону під час розмови, оскільки це може погіршити якість зв'язку та збільшити споживання енергії акумулятора, скорочуючи тим самим тривалість використання телефону в режимі розмови та в режимі очікування.

## **Радіочастотне (PЧ) випромінювання та питомий коефіцієнт поглинання (SAR – Specific Absorption Rate)**

Мобільний телефон є передавачем та приймачем радіосигналі малої потужності. В увімкненому стані він випромінює радіочастотну енергію (відому також як радіохвилі або радіочастотні поля).

Урядовими органами багатьох країн були прийняті комплексні рекомендації щодо безпеки, розроблені такими міжнародними науковими організаціями, як ICNIRP (Міжнародна комісія з захисту від неіонізуючої випромінювання) та IEEE (Інститут інженерів з електротехніки та електроніки), на основі проведених регулярних та детальних наукових досліджень. Ці рекомендації визначають допустимі рівні радіочастотного опромінення для людини. Ці рівні є дещо нижчими за допустимі межі безпечного опромінення людини незалежно від віку та стану здоров'я і враховують похибки вимірювань.

Питомий коефіцієнт поглинання (SAR) – це одиниця вимірювання величини поглинання радіочастотного випромінювання тілом людини під час використання мобільного телефону. Визначення коефіцієнта SAR виконується у лабораторних умовах при максимальній потужності роботи телефону, вказаній у технічних характеристиках, однак фактичне значення коефіцієнта SAR для телефону під час експлуатації може бути значно нижчим. Це викликано тим, що конструкція мобільного телефону передбачає роботу при мінімальній потужності, достатній для встановлення з'єднання з мережею.

Зміна коефіцієнта SAR у межах, вказаних у рекомендаціях щодо рівнів опромінення радіочастотною енергією, не означає зміну рівня безпеки. Незважаючи на те, що коефіцієнти SAR

різних моделей мобільних телефонів відрізняються між собою, всі моделі мобільних телефонів Sony Ericsson створені у суворій відповідності до вимог рекомендацій щодо рівнів опромінювання радіочастотною енергією.

Стосовно продажу телефонів в США, перш ніж модель телефону потрапляє у роздрібну мережу, вона повинна пройти тестування та сертифікацію Федеральної комісії з зв'язку США (FCC – Federal Communications Commission) для підтвердження, що вона не перевищує гранично безпечних рівнів опромінювання, які наведено у відповідному законодавстві. Випробування кожної моделі проводяться в положеннях та місцях (тобто, із розміщенням телефону біля вуха та на тілі), які відповідають вимогам FCC. Щодо роботи телефону близько до тіла, цей телефон був випробуваний і відповідає вимогам FCC щодо радіочастотного випромінювання, коли телефон розміщений принаймні на відстані 15 мм від тіла без металевих предметів поблизу телефону, або коли телефон використовується разом із оригінальним аксесуаром Sony Ericsson для натільного використання. Використання інших аксесуарів може не гарантувати дотримання рекомендацій FCC щодо рівнів радіочастотного опромінення.

До комплекту цього мобільного телефону входить окрема інформаційна брошура з інформацією про коефіцієнт SAR для цієї моделі мобільного телефону. Цю інформацію, а також інформацію стосовно радіочастотного опромінювання та SAR можна знайти на веб-сторінці: [www.sonyericsson.com/health](http://www.sonyericsson.com/health).

## **Доступні рішення/Особливі потреби**

Щодо телефонів, які продаються в США, Ви можете використовувати термінали TTY (TeleTYpewriter – засіб мобільного спілкування для людей з вадами слуху) із Вашим мобільним

телефоном Sony Ericsson (за умови придбання необхідного аксесуару). Щоб отримати інформацію про доступні рішення для людей з особливими потребами, зателефонуйте в центр Sony Ericsson Special Needs Center за номером 877 878 1996 (TTY) або 877 207 2056 (голос) або завітайте на сторінку центру Sony Ericsson Special Needs Center в Інтернеті за адресою [www.sonyericsson-snc.com](http://www.sonyericsson-snc.com).

## Утилізація старого електричного та електронного обладнання



Цей символ вказує на те, що з усім електричним та електронним обладнанням, включеним в комплект, не можна поводитись як з побутовим сміттям. Замість цього його потрібно віднести у відповідний пункт прийому електронного та електричного обладнання для його переробки з метою повторного використання. Забезпечивши належну утилізацію цього виробу, Ви допоможете запобігти потенційно негативному впливу на навколишнє середовище та здоров'я людей, до якого могла б призвести неналежна утилізація цього виробу. Переробка матеріалів з метою їхнього повторного використання допоможе зберегти природні ресурси. Щоб отримати докладнішу інформацію про вторинну обробку цього виробу, зверніться до місцевих органів влади, місцевого центру утилізації побутових відходів або до магазину, де Ви придбали цей виріб.

## Утилізація акумулятора

Ознайомтесь із місцевими правилами щодо утилізації акумуляторів або зателефонуйте до сервісного центру Sony Ericsson за детальнішою інформацією.



Викидати акумулятор на міські смітники забороняється. За можливості використовуйте для утилізації акумуляторів спеціалізовані контейнери.

## Карта пам'яті

Якщо до комплекту постачання виробу входить знімна карта пам'яті, вона зазвичай є сумісною з придбаним телефоном, але може бути несумісною з іншими пристроями або технічними характеристиками їхніх карт пам'яті. Перевірте інші пристрої на сумісність перед їх придбанням або використанням. Якщо виріб оснащений пристроєм для зчитування карт пам'яті, перш ніж придбати або використовувати карту пам'яті, перевірте її на сумісність із виробом.

Кarti пам'яті формуються перед продажем. Щоб відформатувати карту пам'яті самостійно, використовуйте сумісний пристрій. Під час форматування карти пам'яті на ПК не використовуйте стандартний формат операційної системи. Щоб отримати більш докладну інформацію, зверніться до інструкції з експлуатації пристрою або до центру підтримки споживачів.

## ОБЕРЕЖНО:

Якщо для з'єднання пристрою з телефоном іншим пристроєм потрібен адаптер, ні в якому разі не вставляйте карту без необхідного адаптера.

## Застереження до використання карти пам'яті

- Уникайте дії вологи на карту пам'яті.
- Не торкайтесь контактів руками або будь-якими металевими предметами.
- Не струшуйте, не згинайте та не кидайте карту пам'яті.
- Не намагайтесь розібрати чи модифікувати карту пам'яті.

- Не використовуйте і не зберігайте карту пам'яті у місцях, де вона знаходилась би під дією вологи чи корозії, або у місцях, де можливе перегрівання карти, наприклад, в закритому автомобілі влітку, під прямим сонячним промінням або поблизу нагрівача тощо.
- Не стискайте та не згинайте край адаптера карти пам'яті.
- Не допускайте потрапляння бруду, пилу чи сторонніх предметів до порту адаптера для карти пам'яті.
- Переконайтеся у правильному вставленні карти пам'яті.
- Вставте карту пам'яті в адаптер якнайглибше у гніздо потрібного адаптера карт пам'яті. Якщо карта пам'яті вставлена не до кінця, вона не може функціонувати як слід.
- Ми рекомендуємо Вам зробити резервну копію важливих даних. Ми не несемо відповідальності за будь-яку втрату або пошкодження вмісту Вашої карти пам'яті.
- Записані дані можуть бути пошкоджені або втрачені у випадку, якщо Ви виймете карту пам'яті або адаптер для неї, вимкнете живлення під час форматування, зчитування або записування даних, або будете використовувати карту пам'яті у місцях, що знаходяться під дією статичної електрики або потужного електричного поля.

## Захист особистих даних

Щоб забезпечити захист своїх особистих даних та запобігти доступу до них третім особам, потрібно стерти всі особисті дані з носіїв, перш ніж продати чи утилізувати цей виріб. Щоб видалити особисті дані, виконайте повне скидання, вийміть карту пам'яті або відформатуйте мультимедійну пам'ять. ВИДАЛЕННЯ ДАНИХ ІЗ ПAM'ЯТІ ТЕЛЕФОНУ ТА МУЛЬТИМЕДІЙНОЇ ПAM'ЯТІ НЕ ГАРАНТУЄ НЕМОЖЛИВОСТІ ЇЇ ВІДНОВЛЕННЯ НАСТУПНИМ КОРИСТУВАЧЕМ. Sony Ericsson НЕ ГАРАНТУЄ, ЩО НАСТУПНИЙ

КОРИСТУВАЧ ПРИСТРОЮ НЕ ЗМОЖЕ ОТРИМАТИ ДОСТУП ДО ВАШОЇ ІНФОРМАЦІЇ, І НЕ БЕРЕ НА СЕБЕ ЖОДНОЇ ВІДПОВІДАЛЬНОСТІ ЗА ПОДАЛЬШЕ ПОШИРЕННЯ ВИЩЕЗАЗНАЧЕНОЇ ІНФОРМАЦІЇ, НАВІТЬ ЯКЩО БУЛО ВИКОНАНО ПРОЦЕДУРУ ПОВНОГО СКИДАННЯ ТА ФОРМАТУВАННЯ МУЛЬТИМЕДІЙНОЇ ПAM'ЯТІ. Якщо Вас турбує потенційна небезпека розкриття даних, зберігайте пристрій або повністю знищіть його.

## Аксесуари

Для безпечного та ефективного використання своїх продуктів компанія Sony Ericsson рекомендує використовувати фірмові аксесуари компанії Sony Ericsson. Використання аксесуарів сторонніх виробників може знизити ефективність використання або бути ризикованим для Вашого виробок'я і безпеки.

## ПОПЕРЕДЖЕННЯ ПРО ВИСОКИЙ РІВЕНЬ ГУЧНОСТІ:

Будь ласка, при використанні аудіоаксесуарів сторонніх виробників налаштовуйте гучність обережно, уникаючи рівнів гучності, здатних зашкодити Вашому слуху. Компанія Sony Ericsson не перевіряє, як працюють аудіоаксесуари сторонніх виробників з її мобільними телефонами. Sony Ericsson рекомендує використовувати лише оригінальні аудіоаксесуари Sony Ericsson.

## Ліцензійна угода користувача

Цей бездротовий пристрій ("Пристрій") включено із, але не обмежуючись, будь-якими носіями, що входять до комплекту постачання пристрою, містить у собі програмне забезпечення, яке є власністю компанії Sony Ericsson Mobile Communications AB та її дочірніх компаній ("Sony Ericsson") та третіх сторін – постачальників та ліцензіарів ("Програмне забезпечення").



Як користувачу цього Пристрою, Sony Ericsson надає Вам ліцензію на неексклюзивне, без права поступки та передавання, використання Програмного забезпечення лише на пристрої, на якому воно встановлене та/або разом з яким воно постачається. Ніщо в цій угоді не має тлумачитися як продаж Програмного забезпечення користувачу цього Пристрою.

Ви не повинні відтворювати, змінювати, розповсюджувати, розбирати, декомпілювати або іншим чином змінювати чи використовувати будь-які інші засоби розкриття вихідного коду Програмного забезпечення або будь-якого його компонента. Для уникнення непорозумінь Ви завжди можете передати всі права та обов'язки щодо Програмного забезпечення третій стороні, але лише з Пристроєм, з яким Ви отримали це Програмне забезпечення, та завжди за умови, що така третя сторона погоджується на такі обов'язки у письмовій формі.

Ця ліцензія видається Вам на строк служби цього Пристрою. Дію цієї ліцензії можна припинити, передавши всі свої права на Пристрій, з яким було отримане Програмне забезпечення, третій стороні у письмовій формі. Факт недотримання будь-яких умов, викладених у цій ліцензії, негайно припинить її дію.

Компанія Sony Ericsson, її незалежні постачальники і ліцензиари є єдиними та ексклюзивними власниками Програмного забезпечення та зберігають за собою всі права на нього. Компанія Sony Ericsson та третя сторона в межах, в яких в Програмному забезпеченні використовується її матеріал чи код, мають права незалежного вигодоодержувача за цими умовами.

Дійсність, тлумачення та виконання цієї ліцензії регулюється законодавством Швеції. Вищезгадане застосовується в межах, максимально дозволених, якщо доцільно, законними правами споживачів.

## Обмежена гарантія

Sony Ericsson Mobile Communications AB, Nya Vattentornet, SE-221 88 Lund, Sweden, (Sony Ericsson) або її місцевий філіал надає цю обмежену гарантію на мобільний телефон та фірмові аксесуари, які входять до комплексу постачання мобільного телефону (у подальшому – "Виріб").

У випадку, якщо Виріб потребуватиме проведення гарантійного обслуговування, поверніть його дилеру, в якого було придбано телефон, або зверніться до місцевого сервісного центру Sony Ericsson (можлива оплата за місцевими тарифами), а для отримання додаткової інформації відвідайте веб-сайт [www.sonyericsson.com](http://www.sonyericsson.com).

## Наша гарантія

Згідно з умовами цієї обмеженої гарантії, компанія Sony Ericsson надає гарантію відсутності у цьому Виробі дефектів конструкції та матеріалів, а також дефектів, пов'язаних із функціонуванням телефону, на момент його первинного продажу споживачу. Ця Обмежена гарантія триватиме протягом одного (1) року, починаючи з дати продажу Виробу.

## Наші зобов'язання

Якщо за належних умов експлуатації телефону упродовж гарантійного періоду будуть виявлені дефекти в конструкції, матеріалах або у роботі телефону, сервісні центри або місцеві офіційні дистрибутори Sony Ericsson у країні \*, де був придбаний Виріб, на власний розсуд відремонтують або замінять Виріб згідно з нижченаведеними умовами.

Компанія Sony Ericsson та її сервісні центри залишають за собою право нараховувати певну оплату у випадку, якщо дефект Виробу не підпадає під нижченаведені умови даної гарантії.

Будь ласка, зауважте, що під час ремонту або заміни Виробу Sony Ericsson деякі особисті установки, завантажені дані або інша інформація можуть бути втрачені. На теперішній час створення компанією Sony Ericsson резервних копій певних завантажених даних може бути обмежено чинним законодавством, іншими положеннями або правилами техніки безпеки. Sony Ericsson не несе жодної відповідальності за втрату будь-якої інформації і не відшкодуватиме жодних збитків, пов'язаних із такою втратою. Необхідно завжди створювати резервні копії будь-якої інформації і що зберігається у Вашому виробі Sony Ericsson, наприклад завантажених даних, календаря і контактів, перед ремонтом або заміною Вашого виробу Sony Ericsson.

## Умови

- 1 Ця Обмежена гарантія діє лише за умови пред'явлення разом із Виробом, який підлягає ремонту або заміні, документів, які засвідчують продаж і які були видані першому покупцю цього Виробу авторизованим дилером Sony Ericsson, на яких вказано дату придбання та серійний номер\*\*. Sony Ericsson залишає за собою право відмови від гарантійного обслуговування, якщо після придбання Виробу ця інформація була втрачена або змінена.
- 2 Якщо компанія Sony Ericsson відремонтувала або замінила Виріб, на ремонт виявленого дефекту або на замінений Виріб надається гарантія на залишок початкового гарантійного періоду або на дев'яносто (90) днів, починаючи з дати ремонту або заміни в залежності від того, який термін довший. Ремонт і заміна можуть виконуватися з використанням функціонально еквівалентних відремонтованих деталей. Замінні деталі або компоненти стають власністю компанії Sony Ericsson.

- 3 Ця гарантія не поширюється на несправності, які виникли внаслідок передбаченого зношення Виробу, а також неправильного використання Виробу, включаючи, але не обмежуючись цим, використання Виробу не за призначенням та з порушенням інструкцій Sony Ericsson щодо експлуатації та обслуговування Виробу. Ця гарантія не поширюється також на несправності Виробу, які виникли внаслідок випадковості, модифікації або змін у настройках апаратного або програмного забезпечення, стихійного лиха та дії вологи.  
Акумулятор можна заряджати та розряджати більше сотні разів. Однак з часом він поступово зношується — це не дефект, а результат нормального зношення Виробу. Якщо тривалість роботи телефону в режимі розмови або очікування помітно скоротилася, акумулятор необхідно замінити. Sony Ericsson рекомендує використовувати лише зарядні пристрої та акумулятори, ухвалені компанією Sony Ericsson.  
У різних телефонах можуть спостерігатися незначні відмінності у яскравості дисплея та кольорах. На дисплеї можуть з'явитись маленькі яскраві або темні крапки. Це так звані "пошкоджені пікселі", які з'являються, коли порушується функціонування деяких точок, яке неможливо полагодити. Допускається наявність двох затемнених пікселів.  
У різних телефонах можуть спостерігатися незначні відмінності у зображенні камери. В цьому немає нічого незвичного і це не вважається дефектом.
- 4 Оскільки стільникова мережа, для роботи в якій призначений Виріб, підтримується оператором, незалежним від компанії Sony Ericsson, компанія Sony Ericsson не несе відповідальності за несправності, викликані роботою стільникової системи, її покриттям, доступністю, послугами і т.д.

- 5 Дана гарантія не поширюється на несправності, які виникли внаслідок встановлення додаткових компонентів, модифікації або ремонту Виробу, а також розбирання виробу особами, не уповноваженими компанією Sony Ericsson.
- 6 Дана гарантія не поширюється на несправності, які виникли внаслідок використання аксесуарів або іншого периферійного обладнання, що не є виготовленим компанією Sony Ericsson спеціально для даної моделі мобільного телефону.
- 7 Гарантія не поширюється на Вироби з пошкодженою пломбою.
- 8 **ЖОДНІ ІНШІ ГАРАНТІЙНІ ЗОБОВ'ЯЗАННЯ, ПИСЬМОВІ АБО УСНІ, ВІДМІННІ ВІД НАВЕДЕНИХ У ЦЬОМУ ДРУКОВАНОМУ ТЕКСТІ ОБМЕЖЕНОЇ ГАРАНТІЇ, НЕ НАДАЮТЬСЯ. УСІ ОBOB'ЯЗКОВІ ГАРАНТІЇ, ВКЛЮЧАЮЧИ БЕЗ ОБМЕЖЕНЬ ОBOB'ЯЗКОВІ ГАРАНТІЇ ЩОДО ПРИДАТНОСТІ ДЛЯ ПРОДАЖУ ТА ВИКОРИСТАННЯ, ОБМЕЖУЮТЬСЯ ТЕРМІНОМ ЦІЄЇ ГАРАНТІЇ. КОМПАНІЯ SONY ERICSSON ТА ВЛАСНИКИ ЛІЦЕНЗІЙ ЗА ЖОДНИХ ОБСТАВИН НЕ НЕСУТЬ ВІДПОВІДАЛЬНОСТІ ЗА ПРЯМІ АБО ПОБІЧНІ ЗБИТКИ З БУДЬ-ЯКИХ ПРИЧИН, ВКЛЮЧАЮЧИ, АЛЕ НЕ ОБМЕЖУЮЧИСЬ ЦИМ, ВТРАТУ ПРИБУТКІВ АБО КОМЕРЦІЙНІ ЗБИТКИ. ПРЕТЕНЗІЇ ЩОДО ПОВНОГО ВІДШКОДУВАННЯ ЗБИТКІВ МОЖУТЬ БУТИ РОЗГЛЯНУТІ У СУДОВОМУ ПОРЯДКУ.**

Законодавства деяких країн не допускають виключень або обмежень щодо відшкодування випадкових або побічних збитків, а також обмеження терміну дії обов'язкових гарантій, тому наведені вище обмеження або виключення можуть не поширюватись на Вас.

Дана гарантія не порушує законні права споживача в межах чинного законодавства, а також права споживача стосовно продавця, які впливають із договору купівлі-продажу.

## **\*Країни, в яких діє гарантія**

Якщо Ви придбали Виріб у країні, яка є членом Європейського економічного простору (ЕЕА), або у Швейцарії, або у Турецькій Республіці, і цей Виріб був призначений для продажу в ЕЕА або у Швейцарії або у Туреччині, технічне обслуговування Виробу виконуватиметься в будь-якій країні ЕЕА, або у Швейцарії, або в Туреччині, за гарантійними умовами, які діють у країні, в якій виникла потреба у технічному обслуговуванні, за умови, що ідентичний Виріб продавався у цій країні уповноваженими дистрибуторами компанії Sony Ericsson. Щоб дізнатися, чи продається Виріб у даній країні, зверніться до місцевого сервісного центру Sony Ericsson. Пам'ятайте, що деякі види обслуговування можуть бути виконані тільки в тій країні, де був придбаний Виріб. Це зумовлюється тим, що, наприклад, конструкція та зовнішній вигляд Виробу можуть відрізнятися від аналогічних моделей, які продаються в інших країнах. Також зауважте, що іноді ремонт виробів із заблокованою SIM-картою може бути неможливим.

\*\* У деяких країнах/регіонах може знадобитися додаткова інформація (наприклад, дійсний гарантійний формуляр).

## FCC Statement

This device complies with Part 15 of the FCC rules. Operation is subject to the following two conditions:

- (1) This device may not cause harmful interference, and
- (2) This device must accept any interference received, including interference that may cause undesired operation.



## Declaration of Conformity for Z555i

We, Sony Ericsson Mobile Communications AB of Nya Vattentorget SE-221 88 Lund, Sweden declare under our sole responsibility that our product Sony Ericsson type AAB-1022112-BV and in combination with our accessories, to which this declaration relates is in conformity with the appropriate standards EN 301511:V9.0.2, EN 301489-7:V1.3.1, EN 301489-17:V1.2.1, EN 300328:V1.7.1 and EN 60950-1:2006, following the provisions of, Radio Equipment and Telecommunication Terminal Equipment directive 99/5/EC.

Lund, December 2007

CE 0682

A handwritten signature in black ink, which appears to read 'Shoji Nemoto', written over a horizontal line.

Shoji Nemoto,  
*Head of Product Business Group GSM/UMTS*

Цей виріб відповідає вимогам Директиви R&TTE (99/5/EC).

# Алфавітний покажчик

<b>D</b>			
declaration of conformity .....	90	<b>A</b>	
<b>H</b>		автовідповідач .....	28
handsfree .....	49	автоматичний повторний	
технологія Bluetooth .....	59	набір номера .....	22
<b>J</b>		акумулятор	
Java™ .....	54	використання та догляд .....	82
<b>M</b>		встановлення .....	6
Media Manager .....	49	заряджання .....	10
MusicDJ™ .....	52	<b>B</b>	
<b>P</b>		блокування	
PC Suite .....	63	SIM-карта .....	73
PIN-код		телефон .....	74
змінення .....	73	будильники .....	66
PlayNow™ .....	51	<b>B</b>	
PUK .....	73	введення тексту	
<b>S</b>		Введення тексту в режимі T9™ ...	21
SIM-карта		звичайний режим .....	21
блокування та розблокування ...	73	вібросигнал .....	52
копіювання з .....	25	відеоплеєр .....	54
копіювання на .....	24	візитні картки .....	32
		вказівки щодо безпеки .....	81
		<b>Г</b>	
		гарантія .....	87
		голосова пошта .....	28
		голосові повідомлення .....	39

графічні повідомлення .....	35
групи .....	26
гучність	
динамік .....	22
сигнал дзвінка .....	52

## **Д**

дата .....	72
дзвінки	
відповідь .....	8, 22
відхилення .....	8, 22
два дзвінки одночасно .....	29
записування .....	53
здійснення .....	8, 22
міжнародні .....	22
повторний набір номерів .....	22
приймання .....	31
утримання дзвінків .....	29
дзвінки на номери в повідомленнях ..	35
диктофон .....	53
довідка .....	9

## **Е**

екран запуску .....	8
екстрені дзвінки .....	23
електронна пошта .....	39
електронна пошта push .....	42

## **З**

завантаження файлів .....	57
завдання .....	69
зчитувач RSS .....	58

## **І**

ігри .....	54
Інтернет	
безпека та сертифікати .....	57
закладки .....	56
профілі .....	57
установки .....	55

## **К**

календар .....	67
калькулятор .....	70
камера	
огляд .....	45
установки .....	46
карта пам'яті .....	18
керування рукою .....	66
клавіші .....	11, 15
клавіші швидкого доступу .....	17
кнопки .....	11, 15
контакти	
групи .....	26
додавання контактів телефону ..	24
синхронізація .....	63
стандартні контакти .....	23
конференц-дзвінки .....	30

<b>М</b>			
масштабування .....	46	персональні сигнали дзвінка для абонентів .....	24
менеджер файлів .....	18	підпункти меню .....	15
мікрофон .....	22	повідомлення .....	33
Мої друзі .....	42	голосові .....	39
мої номери .....	30	графічні повідомлення .....	35
музика		електронна пошта .....	39
передавання .....	49	інформаційні повідомлення мережі та інформація базової станції .....	45
		текстове повідомлення .....	33
		шаблони .....	38
<b>Н</b>		повідомлення про помилки .....	77
надсилання		повне скидання .....	75
візитні картки .....	33	події .....	67
мелодії та сигнали дзвінків .....	53	програми .....	54
фотознімки .....	48	профілі .....	72
Номер IMEI .....	74	пункти меню .....	15
нотатки .....	70		
		<b>Р</b>	
		радіо .....	50
<b>О</b>		режим очікування .....	8
обмеження дзвінків .....	31	розблокувати SIM-карту .....	73
огляд меню .....	13		
огляд телефону .....	11	<b>С</b>	
		секундомір .....	70
<b>П</b>		сигнали дзвінка .....	52
пам'ять кодів .....	71	синхронізація .....	63
переадресація дзвінків .....	28	складання телефону .....	6
передавання		служба оновлення .....	64
музика .....	49		
файли .....	61		
передавання фотозніmkів .....	47		
переміщення між пунктами меню .....	15		

список дзвінків .....	27
спосіб передавання	
USB .....	61
технологія Bluetooth .....	58
стан пам'яті .....	26

## **Т**

таймер .....	70
текстове повідомлення .....	33
текстові .....	21
телефон	
блокування .....	74
мова .....	20
теми .....	73
технологія бездротового з'єднання	
Bluetooth™ .....	58
тривалість .....	72
тривалість дзвінків .....	32

## **У**

увімкнення телефону .....	7
увімкнення/вимкнення	
блокування телефону .....	74
захисне блокування SIM-карти ..	74
установки	
Java™ .....	55
Інтернет .....	55
усунення несправностей .....	75

## **Ф**

фіксований набір .....	31
фотознімки .....	48
функціональне меню .....	17

## **Ш**

шаблони повідомлень .....	38
швидкий набір .....	27