

HYUNDAI

H-CDM8035

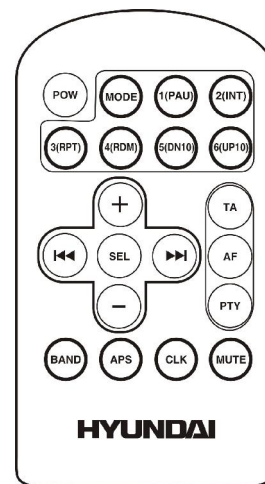
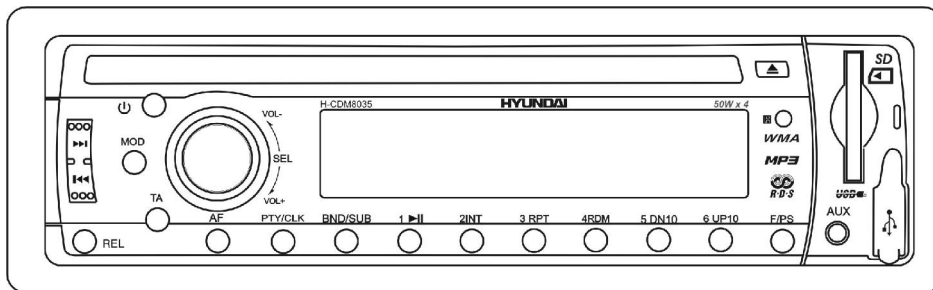

CD/MP3/WMA RECEIVER
Instruction manual

CD/MP3/WMA-РЕСИВЕР
Руководство по эксплуатации

Dear customer!

Thank you for purchasing our product. For safety, it is strongly recommended to read this manual carefully before connecting, operating and/or adjusting the product and keep the manual for reference in the future.

Table of contents

Table of contents.....	2
Important safeguards.....	3
Accessories.....	4
Installation/Connections.....	5
Controllers.....	9
General operations.....	12
Radio operations.....	14
CD/MP3/WMA/USB/SD/MMC card operations.....	17
MP3/WMA overview.....	21
Handling compact discs.....	23
Cleaning.....	23
Troubleshooting guide.....	24
Specification.....	25

Important safeguards

- Read carefully through this manual to familiarize yourself with this high-quality sound system.
- The beginning of operation is the moment of the unit installation. Before use the device in winter it is recommended to heat up the passenger compartment during 20 seconds or to the operation temperature.
- Use the unit with the temperature that goes beyond the operation temperature greatly decreases the operation resource of the screen and other components of device and can result an outage.
- Disconnect the vehicle's negative battery terminal while mounting and connecting the unit.
- When replacing the fuse, be sure to use one with an identical amperage rating. Using a fuse with a higher amperage rating may cause serious damage to the unit.
- Do not attempt to disassemble the unit. Laser beams from the optical pickup are dangerous to the eyes.
- Make sure that pins or other foreign objects do not get inside the unit; they may cause malfunctions, or create safety hazards such as electrical shock or laser beam exposure.
- Do not use the unit in places where it can be exposed to water, moisture and dust.
- Do not open covers and do not repair yourself. Consult the dealer or an experienced technician for help.
- Make sure you disconnect the power supply and aerial if you will not be using the system for a long period or during a thunderstorm.
- Make sure you disconnect the power supply if the system appears to be working incorrectly, is making an unusual sound, has a strange smell, has smoke emitting from it or liquids have got inside it. Have a qualified technician check the system.
- The unit is designed for negative terminal of the battery, which is connected to the vehicle metal. Please confirm it before installation.
- Do not allow the speaker wires to be shorted together when the unit is switched on. Otherwise it may overload or burn out the power amplifier.

Accessories

- | | | |
|----|----------------------|-------|
| 1. | Receiver | 1 pc |
| 2. | Remote controller | 1 pc |
| 3. | Front panel | 1 pc |
| 4. | Carrying case | 1 pc |
| 5. | ISO connector | 1 pc |
| 6. | Mounting parts: | |
| | Hexagon nut M5 T | 1 pc |
| | Mounting box | 1 pc |
| | Release keys | 2 pcs |
| | Metal bar | 1 pc |
| | Plain washer | 2 pcs |
| | Outer trim ring | 1 pc |
| | Spring washer | 2 pcs |
| | Screw (5X25 mm) | 1 pc |
| | Screw M5 (5X29.3 mm) | 1 pc |
| 7. | Customer information | 1 pc |
| 8. | Warranty card | 1 pc |
| 9. | Instruction manual | 1 pc |

Installation/Connections

- Choose the mounting location where the unit will not interfere with the normal driving function of the driver.
- Before finally installing the unit, connect the wiring and make sure that the unit works properly.
- Consult with your nearest dealer if installation requires the drilling of holes or other modifications of the vehicle.
- Install the unit where it does not get in the driver's way and cannot injure the passenger if there is a sudden stop, like an emergency stop.
- If installation angle exceeds 30° from horizontal, the unit may not perform properly.
- Avoid installing the unit where it would be subject to high temperature, such as from direct sunlight, or from hot air, from the heater, or where it would be subject to dust, dirt or excessive vibration.

Din Front/Rear-Mount

This unit can be properly installed either from 'Front' (conventional DIN Front-mount) or 'Rear' (DIN Rear-mount installation, utilizing threaded screw Holes at the sides of the unit chassis). For details, refer to the following illustrated installation methods.

DIN FRONT-MOUNT (Method A)

1. Car dashboard
2. Sleeve
3. Screw
4. Nut
5. Spring washer
6. Screw
7. Metal strap
8. Flat washer

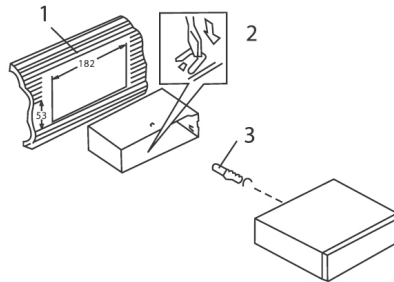

1. Install the sleeve into the dashboard; ensure it is installed with the correct side and there are no obstacles (wires, dashboard elements, etc) for the unit installation.
2. After installing the sleeve into the dashboard, bend tabs fitting to the size of the dashboard to fix the sleeve in place.
3. Use the metal strap to fix the rear side of the unit. Determine a place for fixing and install the strap as shown in the picture. You can bend the strap to the needed angle with your hands.
4. Make the necessary wire connections. Ensure the connections are correct.
5. Install the unit into the sleeve until the side locks are fixed.

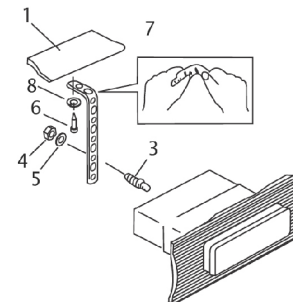

Dismantling the unit

a – Trim frame

б – Frame uninstall direction

в – Release key insertion

1. Switch off the unit and detach the front panel.
2. Insert your fingers into the groove in the front side of the trim frame (apply some effort to detach the frame). Pull the frame to detach it.
3. Insert the supplied release keys into the both sides of the unit body to click, as shown in the picture. To extract the unit from the dashboard, pull the release keys or the unit body to pull it out. Before detaching the unit, ensure it is not fixed with the metal strap.

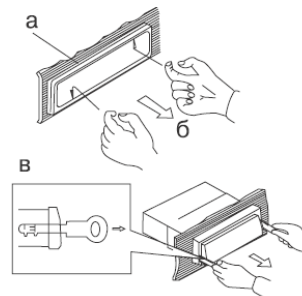

Trim frame installation

To install the trim frame, press it to the unit body and push it to fix it in place. This should be done before installing the front panel; otherwise you are not able to install the trim frame. When the trim frame being installed, the side with the groove should face down and fixed first.

2. DIN REAR-MOUNT (Method B)

For this method, use the screw holes in the lateral sides of the unit. Fix the unit with the help of the factory radio mounting brackets.

1. Select a position in which the screw holes of the brackets (3) are aligned with the screw holes in the unit body, and screw in two screws (2) in each side.
2. Screw.
3. Factory radio mounting brackets.
4. Vehicle dashboard.
5. Lock (remove this part).

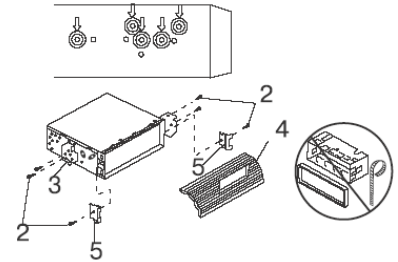

Note: The outer trim frame and mounting sleeve are not used for method of installation.

Installing the front panel

Insert the right side of the panel, and then press on the left side until the click.

To detach the front panel, press REL button.

Anti-theft system

The front panel of this unit can be stored in the included protective case when not in used and carried away when you leave the vehicle to deter theft.

Switch off the power of the unit. Detach the front panel, then put it to the protective case and take it with you.

Caution: The control panel can easily be damaged by shocks. After removing it, place it in a protective case and be careful not to drop it or subject it to strong shocks.

The rear connector that connects the main unit and the control panel is an extremely important part. Be careful not to damage it by pressing on it with fingernails, pens, screwdrivers, etc.

Note: If the control panel is dirty, wipe off the dirt with soft, dry cloth only. And use a cotton swab soaked in isopropyl alcohol to clean the socket on the back of the control panel.

Connection diagram

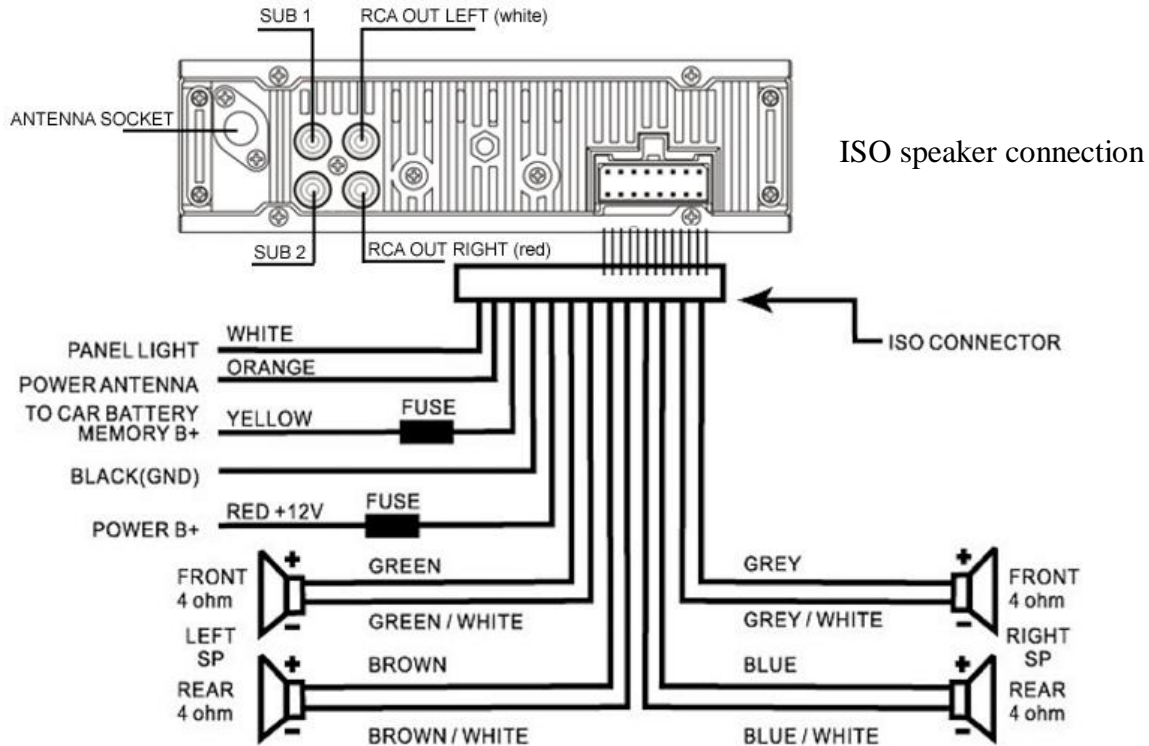

Notes:

- In spite of having any kinds of speaker system, must use 4 ohms impedance of speaker to reduce the distortion during high volume level.
- Prohibited to make the conductors of auto antenna and ground touch with each other.

Controllers

Front panel

1. REL button
2. TA button
3. AF button
4. PTY/CLK button
5. BND/SUB buttons
6. 1/PLAY/PAUSE button
7. 2/INT button
8. 3/RPT button
9. 4/RDM button
10. 5/DN10 button
11. 6/UP10 button
12. F/PS button
13. AUX IN
14. USB socket
15. IR sensor
16. SD/MMC socket
17. EJECT button
18. Disc slot
19. LCD display
20. VOL knob/SEL button
21. POWER button
22. MODE button
23. PREV/NEXT buttons

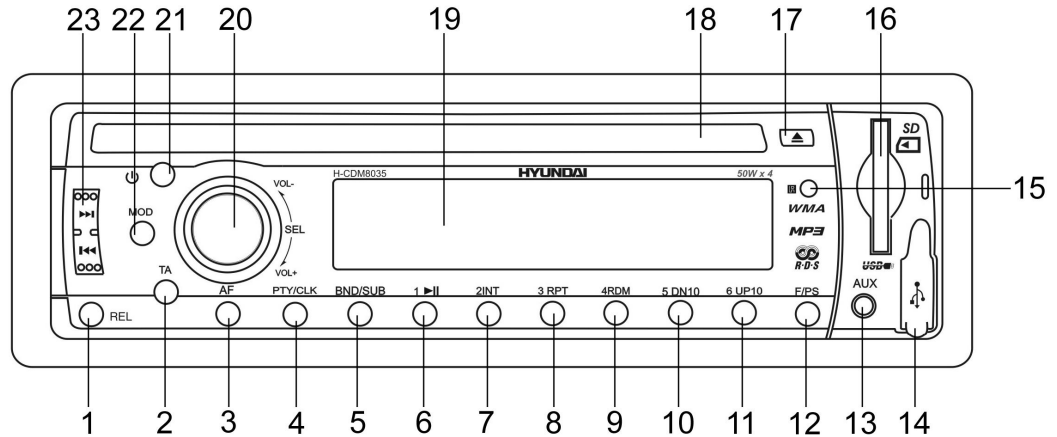

Back of the front panel

Press REL button to detach the panel.

1. Panel status indicator
2. RESET button (hole)
3. Disc slot

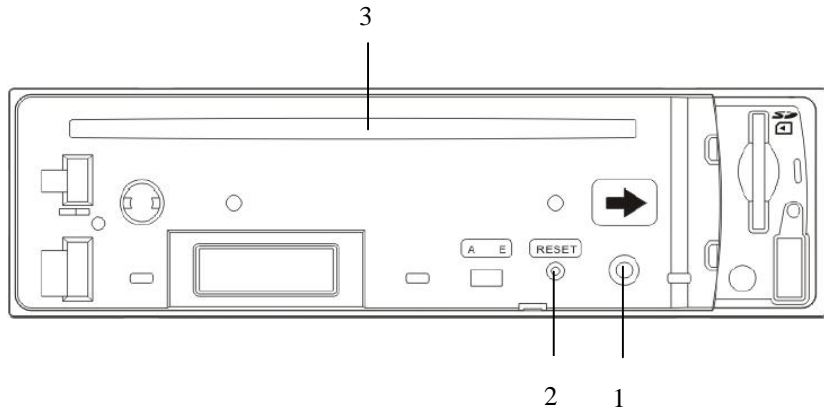

Note: Pressing RESET button (hole) will erase the clock setting and stored stations.

Panel status indicator lights up when you slide the panel down, flashes when you remove the panel.

Remote control (RC)

1. POWER button
2. VOL+/VOL-, NEXT/PREV, SEL buttons
3. BAND button
4. APS button
5. MODE button
1/PLAY/PAUSE button
2/INT button
6. RDS buttons:
TA button
AF button
PTY button
7. MUTE button
8. CLK button

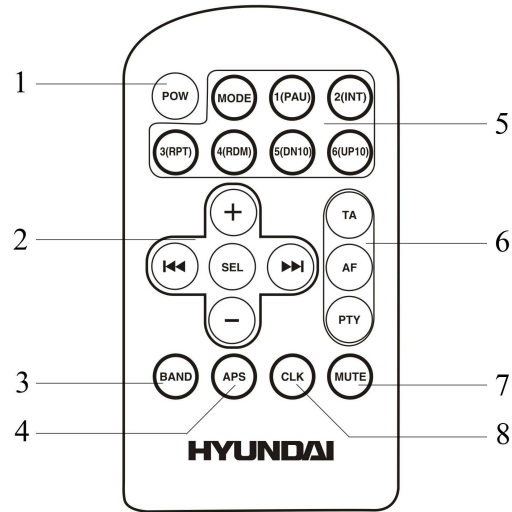

General operations

Power button

Press any button on the RC or on the unit (except REL and EJECT buttons) to switch the unit on. The display will show a message “WELCOME”. Press and hold POWER button to switch the unit off. The display will show a message “GOODBYE”.

Note: After the unit is off, volume level and radio current settings will be memorized, and when you turn the unit on it will resume the stored status you set.

Volume control

Rotate VOL knob on the faceplate. The larger the number shown on the display, the higher the volume level is. Or press VOL+/VOL- buttons on the RC.

Sound settings

Press SEL button shortly and repeatedly to select the mode: VOL => BAS => TRE => BAL => FAD => LOUD => LOC => ST => EQ=> BEEP=> COLOR 1. Rotate VOL knob or use VOL +/VOL- buttons to adjust each mode.

- VOLUME: 00, 02,....., 39
- BASS/TREBLE: -7, -5,....., 0, +1, +2,.....+5, +7
- BALANCE: 7L,....., 7R
- FADER: 7R,....., 7F
- LOUD: ON/OFF
- LOC: LOC ON, LOC OFF (DX).
- ST: ON, OFF
- BEEP: ON/OFF
- EQ: CLASS, POP, ROCK, FLAT, OFF
- COLOR: COLOR1, COLOR2 (to select the needed backlight color).

Note: In each mode, the waiting time is about 5 seconds, and the waiting time is over, it returns to the last display mode of radio or disc playback mode.

Mode selection

Press MODE button on the RC to cycle the play mode: AUX => RADIO => DISC => USB => CARD.

Note: USB, CARD, DISC mode will only show on the display when a USB flash memory is inserted into the USB port.

Mute function

Press MUTE button to cancel the sound. Press it again or adjust the volume level to resume the sound.

Subwoofer control

Press and hold BND/SUB button or BAND button on the RC to turn the subwoofer output on. An external amplifier is required to operate a subwoofer.

Clock setting

The clock can be set anytime when the power is on. Press three times CLK button on the RC or press PTY/CLK button on the unit, then press and hold the button for 3 seconds; the time indication will blink on the display. Rotate VOL knob or press VOL+/VOL- buttons on the RC to adjust hours. Press SEL button to go to setting minutes. Rotate VOL knob or press VOL+/VOL- buttons on the RC to adjust minutes. Press CLK button on the RC or PTY/CLK button on the unit for the new setting to take effect.

Press CLK button on the RC or PTY/CLK button on the unit anytime to view the time display.

Radio operations

BAND selection

Press repeatedly BND/SUB button or BAND button on the RC to select your desired radio band in radio mode: FM1, FM2, FM3, AM1 (MW1), AM2 (MW2). Each band can store 6 preset stations, for a total of 30 preset memory stations.

Tuning

Press PREV/NEXT buttons to manually adjust the radio frequency. Press and hold PREV/NEXT buttons, the radio will seek to the next up or down strong and clear frequency station automatically. Repeat this action to seek for other desired stations.

Automatic store/Scan

- Automatic store: Press and hold F/PS button, the receiver will automatically scan and save stations for the current band.
- Scan: Press F/PS button once to scan the saved stations.

Note: To perform this operation, you can also use APS button on the RC.

Programming stations

You can store up to a total of 30 radio stations in the memory (18 FM, 12 AM (MW)).

To store a station:

- Select a band.
- Select a station.
- Press and hold a numbered button (1-6) under which you want to store the station.

To recall a station:

- Select a band.
- Press a numbered button (1-6) briefly to recall the corresponding stored station.

RDS function

Note: RDS (Radio Data System) service availability varies with areas. Please understand if RDS service is not available in you area, the following service is not available, either.

Function AF (Alternative frequency)

Briefly press AF button to turn on or turn off the AF function. Symbol “AF” will appear on the display. The tuner will return to Alternative Frequencies whenever the reception signal is getting worse.

AF symbol is on – the AF mode is on, RDS information is being received;

AF symbol is off – the AF mode is off;

AF symbol is flashing - the AF mode is on, RDS information is not being received.

Function TA (Traffic announcement)

Press TA button briefly to select the TA mode on/off. Traffic announcement interrupts CD playback or radio listening when broadcasted. To interrupt traffic announcement press TA button shortly; it will not switch off the TA mode. The set will return to the previous operating mode.

PTY function

Press PTY/CLK button on the panel or PTY button on the RC to show the music type. Then press 1-6 button to choose different music programs available.

Press the button twice to show the speech type program. Then press 1-6 button to choose different speech programs. Each number button will show 3 different speech programs for you to choose (see table below).

MUSIC

1. POPM, ROCK M
2. EASY M, LIGHT M
3. CLASSICS, OTHER M
4. JAZZ, COUNTRY
5. NATION M, OLDIES
6. FOLK M

SPEECH

- 1 NEWS, AFFAIRS, INFO
- 2 SPORT, EDUCATE, DRAMA
- 3 CULTURE, SCIENCE, VARIED
- 4 WEATHER, FINANCE, CHILDREN
- 5 SOCIAL, RELIGION, PHONE IN
- 6 TRAVEL, LEISURE, DOCUMENT

Other parameter setting

To choose the corresponding parameter, press and hold SEL knob for 2 seconds, and then press it repeatedly until the display shows the parameter. Turn VOL knob or press VOL+/VOL- buttons on the RC to choose the needed value. After choosing, please leave the unit idle to activate.

TA SEEK/TA ALARM

In TA SEEK mode, the unit will seek for traffic announcement program when TA is pressed; in TA ALARM the unit does not retune to TA information.

MASK DPI/MASK ALL

During MASK DPI mode, the unit will mask only the AF which has different PI, this is the default mode; during MASK ALL mode, the unit will mask the AF which has different PI and no RDS signal with high field strength.

RETUNE S/L - SHORT/LONG

“RETUNE” refers to the time period the unit allows for radio scan when reception is interrupted. “S” represents a long time period and “L” represents a short time period.

CD/MP3/WMA/USB/SD/MMC card operations

Discs for playback

This unit can play disc types: CD/CD-R/-RW. Compatible with formats: MP3/WMA.

USB/SD/MMC notes

USB functions (flash memory type) MP3 music play.

SD/MMC card support, 2in1 (SD/MMC) support.

USB flash memory.

FAT 12/ FAT 16/ FAT 32 is possible

- FAT 12/16 (dir: 200 support, file: 500 support),
- FAT 32 (dir: 200 support, file: 500 support).
- Filename: 32 byte/ Dir name: 32 byte.
- Tag (id3tag ver2.0).
- Title/ Artist/ Album: 32 byte support.

Multi card reader not support. USB 2.0 support.

Notes:

USB format supports 2.0.

Capacity: 8 MB ~ 1 GB.

SD cards brands: Canon, Fuji film, Palm, Motorola, Microsoft, IBM, HP, Compaq, Sharp, Samsung, etc. Capacity: 8 MB ~ 1 GB.

MMC cards brands: Ericsson, Nokia, Motorola, HP, Palm, Sanyo, Microsystems, etc.

Capacity: 16 MB ~ 1 GB.

Loading/Eject a disc

- Insert the disc with the printed side facing upward into the slot. The word “LOAD” will be displayed and the CD will play automatically. As the file is playing MP3/WMA will be displayed first, then if there is any ID3 information that will be displayed as the file is playing.
- Press EJECT button to eject the disc. If the disc is not removed from the slot within 10 seconds, it will automatically be loaded into the slot again. When the disc is ejected and removed, the unit will automatically switch to radio mode.

Multi-session CD reading

The multi-session reading will be activated automatically if the player detects a file that is written in a compatible format.

Inserting the USB/SD device

Insert the MMC/SD card or USB device into MMC/SD compartment or USB socket. Then the playing mode will be changed into MMC/SD or USB mode automatically. The first card/USB device track playback will start.

Note: When MMC/SD card and USB device are both inserted into their compartment or socket, the playing mode will be changed into the mode of the later one.

Pausing playback

To ensure good system performance, wait until the unit finishes reading the disc information before proceeding. Press 1/PLAY/PAUSE button to pause the playback. Press again to resume the playback.

Playing the previous/next track

During playback press NEXT/PREV buttons to play the previous/next track. Track numbers will be shown on the display.

Fast forward and backward playback

Press and hold NEXT/PREV buttons more than 3 seconds to fast forward or reverse. Release the button when the desired location is found.

UP 10/DN 10 function (for MP3, WMA modes)

Press 6/UP 10 button to advance 10 track at a time. Press 5/DN 10 button to go back 10 track at a time.

Repeat playback

During disc playback, press 3/RPT button to repeat the current track playback. The display will show "RPT". Press again to cancel. During playback the MP3/WMA format press 3/RPT button to choose track repeat, folder repeat or repeat off.

Random playback

During disc playback, press 4/RDM button to start random playback of the tracks.

The display will show “RDM”. Press again to cancel.

Intro playback

You can play the beginning of every track for 10 seconds in sequence. Press 2/INT button to start intro play. The display will show “INT”. Press again to cancel.

ID3 Tag function (for MP3/WMA modes)

If a MP3 file has ID3 Tag information it will be displayed on the LCD.

Search function (for MP3/WMA modes)

The search modes only works with MP3/WMA CDs and USB flash memory with MP3/WMA files. Cancel Random, Repeat and Intro features before searching.

Track search:

- Press F/PS button, then use VOL knob or VOL+/VOL- buttons on the RC to select the track number. Switch between the track number digit by pressing SEL button.
- Press SEL button, the selected track will start to play.

File search:

- Press F/PS button twice and the display will show the current file name and “F” symbol.
- Use VOL knob or VOL+/VOL- buttons to select the file name.
- Press SEL button, the selected song will start to play.

Note: It is recommended to record files in the root folder and do not use the complicated folder system to allow this type of search to function properly.

Folder search:

- Press F/PS button three times and the display will show the current folder name and “D” symbol.
- Use VOL knob or VOL+/VOL- buttons to select the folder name.
- Press SEL button, the chosen folder will start to play.

USB/SD/MMC folder playback

If the MP3/WMA files are stored in folders on the USB drive, the unit will start by playing the first song in the first folder.

After playing all the files sequentially in the first folder, the unit will play sequentially all of the files in the next folder. The unit will continue playing through all of the folders on the USB drive in this manner.

In the USB drive has loose files and folders containing files, it will play the loose sequentially, then it will play the files in the folders sequentially.

AUX IN

- Insert an AUX IN cable (not supplied) into the AUX IN jack on the panel of the unit.
- Press the MODE button to choose AUX.
- Connect any portable radio device such as a DVD player or VCD player to the AUX IN cable.

RCA line out

This output is for connecting amplifier, equalizer or other audio component that requires a pre-amp out connection (Red = Right, White = Left).

MP3/WMA overview

Notes on MP3 and WMA

- MP3 is short for MPEG Audio Layer 3 and refers to an audio compression technology standard.
- This product allows playback of MP3 files on CD-ROM, CD-R or CD-RW discs.
- The unit can read MP3 files written in the format compliant with ISO 9660. However it does not support the MP3 data written by the method of packet write.
- The unit can not read an MP3 file that has a file extension other than “.mp3”.
- If you play a non- MP3 file that has the “.mp3” extension, you may hear some noise.
- In this manual, we refer to what are called “MP3 file” and “folder” in PC terminology as “track” and “album”, respectively.
- Maximum number of directory level is 8, including the root directory. Maximum number of files and folders per disc is 256.
- The unit may not play tracks in the order of Track numbers.
- The unit plays only the audio tracks if a disc contains both audio tracks and MP3 files.
- When playing a disc of 8 kbps or “VBR”, the elapsed playing time in the display window will not be correct and also the intro play may not function properly. “VBR”: Variable Bit Rate.
- The unit supports the playback of WMA files. The playback of ID3 tags for WMA format is not guaranteed, it depends on versions and availability of Cyrillic alphabet.
- WMA (Windows Media Audio) – music data compression format, created by Microsoft Corporation. This format uses coding algorithm for compression of initial audio-record, greatly decreasing the file size, but, saving the good sound quality even when the bit rate is low (for example, 64 Kbit/s).
- Remember that the unit may not play the tracks in order they are written on disc.

Notes on creating your own CD-Rs or CD-RWs containing MP3 files

- To enjoy high quality sound, we recommend converting to MP3 files with a sampling frequency of 44.1 kHz and a fixed bit rate of 128 kbps.
- Do not store more than 256 MP3 files per disc.
- For ISO 9660 - compliant format, the maximum allowable depth of nested folders is 8, including the root directory (folder).
- When CD-R disc is used, playback is possible only for discs, which have been finalized.

- Make sure that when MP3 CD-R or CD-RW is burned that it is formatted as a data disc and NOT as an audio disc.
- You should not write non-MP3 files or unneeded folders along with MP3 files on the disc otherwise it takes a long time until the unit starts to play MP3 files.
- With some CD-R or CD-RW media, data may not be properly written depending on its manufacturing quality. In this case, data may not be reproduced correctly. High quality CD-R or CD-RW disc is recommended.
- Up to 16 characters are displayed for the name of an Album or a Track.
- Note that the unit may not play Tracks in the order that you wrote them to the disc.

Handling compact discs

- Dirty, scratched or warped discs may cause skip ping or noise.
- Handle the disc only by the edges. To keep clean do not touch its surface.
- Discs should be stored in their cases after use to avoid scratches.
- Do not expose discs to direct sunlight, high humidity, high temperature or dust.
- Prolonged exposure to extreme temperature can warp the disc (such as leaving the discs in your car during summertime).
- Do not stick or write anything on either side of disc. Sharp writing instruments, or the inks used in some felt-tip pens, may damage its surface.
- DO NOT touch the unlabeled side. Do not attach any seal, label or data protection sheet to either side of a disc.
- This unit cannot play 3-inch (8cm) CDs.
- Never insert a 3-inch CD contained in the adapter or an irregularly shaped CD. The unit may not be able to eject it, resulting in a malfunction.



Cleaning

Cleaning the cabinet

Wipe with a soft cloth. If the cabinet is very dampen (not dropping wet) the cloth with a weak solution of soapy water, and then wipe clean.

Cleaning discs

Fingerprints should be carefully wiped from the surface of disc with a soft cloth. Unlike conventional records, compact discs have no grooves to collect dust and macroscopic dirt, so gently wiping them with a soft cloth should remove most panicles. Wipe in a straight motion from the center to the edge. Never use thinner benzine, record cleaner or anti static spray on a compact disc. Such chemicals can damage its plastic surface.



Troubleshooting guide

Symptom	Cause	Solution
No power	The car ignition is not on. The fuse is blown.	If the power supply is properly connected to the car accessory switch the ignition key to “ACC”. Replace the fuse.
Disc cannot be loaded.	Presence of disc inside the player.	Remove the disc in the player then put a new upward.
Disc cannot be read.	Inserting the disc in upside down. Compact disc is extremely dirty or defective. Temperature inside the car is too high.	Insert the compact disc with the label facing upward. Clean the disc or try to play a new one. Cool off until the ambient temperature returns to normal.
No sound	Volume is in minimum. Wiring is not properly connected.	Adjust volume to a desired level. Check wiring connection.
The operation keys do not work.	The built-in microcomputer is not operating properly due to noise. Front panel is not properly fix into its place.	Press the power button for about 10 seconds to reset the unit
Sound skips.	The installation angle is more than 30 degrees. The disc is extremely dirty or defective.	Adjust the installation angle to less than 30 degrees. Clean the compact disc/try to play a new one.
The radio does not work, the radio station automatic selection does not work.	The antenna cable is not connected the signals are too weak.	Insert the antenna cable firmly select a station manually.

Specification

General	
Power supply	12 V DC
Current consumption	max. 10 A
Maximum power output	50Wx4 channels
Fuse	10A/1A
Dimensions (L x W x H)	178 x 50 x 150 mm
FM stereo radio	
Frequency range	87.5 - 108.0 MHz
Usable sensitivity	3 uV
I.F. Frequency	10.7 MHz
MW (AM) radio	
Frequency range	522 kHz-1620 kHz
Usable sensitivity	40 dB
I.F. Frequency:	450 kHz
Disc player	
System:	Compact disc audio system
Compatible with:	CDDA/MP3/WMA
Frequency characteristics:	20-100 Hz \leq 5 dB 10-20 kHz \leq 5 dB
Signal to noise CD:	50 dB (1kHz)
Number of channels:	2 stereo
Line out	
Output:	CD max 2000 mV

Specifications are subject to change without notice. Dimensions are approximate.

Уважаемый покупатель!

Благодарим Вас за покупку нашего изделия. Для обеспечения безопасности рекомендуется тщательно изучить настоящее руководство перед подключением, эксплуатацией и/или регулировкой изделия, и сохранять руководство для использования в будущем.

Содержание

Содержание	26
Меры предосторожности	27
Комплект поставки.....	28
Установка/подключение	29
Элементы управления	34
Общие операции.....	37
Операции с радио	39
Воспроизведение файлов с CD дисков/SD/MMC карт/USB устройств	42
Обзор MP3/WMA	46
Обращение с компакт-дисками.....	48
Чистка и уход	48
Руководство по устранению неисправностей.....	49
Технические характеристики	50

Меры предосторожности

- Тщательно изучите настоящую инструкцию, чтобы ознакомиться с устройством.
- Началом эксплуатации устройства считается момент его установки в автомобиль. Перед началом использования аппарата в зимний период рекомендуется прогреть салон автомобиля в течение 20 минут или до достижения эксплуатационного диапазона температуры аппарата.
- Использование аппарата при температуре, выходящей за рамки эксплуатационного диапазона температур, значительно снижает ресурс работы экрана и других компонентов аппарата и может привести к выходу аппарата из строя.
- При установке и подключении изделия отключите отрицательную клемму аккумулятора автомобиля.
- При замене предохранителя, убедитесь, что вы устанавливаете предохранитель с тем же номиналом. Используя предохранитель с повышенным значением тока, можно причинить значительные повреждения изделию.
- Не пытайтесь разбирать изделие. Лазерные лучи, исходящие из блока оптической головки считывания информации с компакт-диска, опасны для глаз.
- Не используйте устройство в местах, где оно может подвергнуться воздействию воды, влаги и пыли.
- Убедитесь, что шпильки или другие посторонние предметы не попали внутрь изделия. Они могут вызвать сбой в работе или стать причиной опасности, возгорания или поражения лазерным лучом.
- Не открывайте крышки и не проводите ремонт самостоятельно. Обратитесь к дилеру или квалифицированному персоналу.
- Убедитесь, вы отключили источник питания и антенну, если вы не будете пользоваться системой в течение длительного времени или во время грозы.
- Убедитесь, что вы отключили источник питания, если обнаружена неправильная работа системы, система издает необычные звуки, запах, выделяет дым или внутрь ее попала жидкость. Проведите квалифицированный технический осмотр системы.
- Прибор разработан так, чтобы отрицательный вывод аккумулятора был подключен к корпусу транспортного средства. Пожалуйста, убедитесь в этом перед установкой.
- Не позволяйте проводам динамиков касаться друг друга или корпуса автомобиля после включения прибора. В противном случае, может быть перегружен или выйти из строя усилитель.

Комплект поставки

1.	Ресивер	1 шт
2.	Пульт дистанционного управления	1 шт
3.	Передняя панель	1 шт
4.	Защитный футляр для передней панели	1 шт
5.	ISO коннектор	1 шт
6.	Детали для установки:	
	Шестигранная гайка М5 Т	1 шт
	Кожух	1 шт
	Ключи-съёмники	2 шт
	Металлическая пластина	1 шт
	Плоская шайба	2 шт
	Внешняя рамка	1 шт
	Пружинная шайба	2 шт
	Винт (5X25 мм)	1 шт
	Винт М5 (5X29,3 мм)	1 шт
7.	Информация для потребителя	1 шт
8.	Гарантийный талон	1 шт
9.	Руководство по эксплуатации	1 шт

Установка/подключение

- Перед окончательной установкой устройства временно подключите все провода и убедитесь, что все соединения выполнены верно, а устройство и система работают правильно.
- Для обеспечения правильной установки устройства используйте только те детали, которые входят в комплект. Использование других приспособлений может привести к появлению сбоев в его работе.
- Если для установки устройства необходимо сверлить отверстия в кузове автомобиля или вносить какие-либо другие изменения в его конструкцию, проконсультируйтесь с продавцом.
- Устанавливайте устройство там, где оно не будет закрывать водителю обзор и отвлекать от дорожной обстановки и не сможет нанести травм пассажирам в случае внезапной остановки автомобиля, например, при экстренном торможении.
- Если при установке устройства угол относительно горизонтальной плоскости превышает 30°, рабочие характеристики проигрывателя могут быть не оптимальны.
- Никогда не устанавливайте устройство в таких местах, где оно будет подвергаться воздействию высокой температуры, например, в местах попадания прямых солнечных лучей, в местах выхода горячего воздуха от отопителя автомобиля, в местах, где очень грязно или пыльно, или там, где устройство будет подвергаться сильной вибрации.
- Перед установкой устройства обязательно снимите переднюю панель.

Установка устройства в приборную панель автомобиля «спереди» или «сзади»

Данное устройство может быть установлено либо «спереди» (обычная установка стандарта DIN в приборную панель автомобиля), либо «сзади» (установка стандарта DIN, при которой используются отверстия на боковых сторонах корпуса проигрывателя, имеющие резьбу под винты). Более подробно методы установки А и Б описываются ниже.

Установка устройства в приборную панель автомобиля «спереди» (Метод А)

Установка устройства

1. Приборная панель автомобиля
2. Монтажный кожух.
3. Винт
4. Гайка
5. Пружинная шайба
6. Винт
7. Опорная планка.
8. Плоская шайба

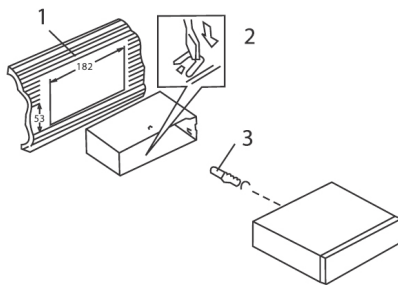

1. Установите монтажный кожух в приборную панель автомобиля, убедитесь, что он установлен правильной стороной и нет препятствий (провода, элементы приборной панели) для установки магнитолы.
2. После установки монтажного кожуха в приборную панель отогните на нем металлические язычки, соответствующие толщине приборной панели. Это позволит закрепить кожух на месте.
3. Обязательно используйте опорную планку для закрепления задней стороны проигрывателя. Определите место крепления и установите ее согласно приведенному рисунку. Планку можно согнуть руками под нужным углом.
4. Подключите необходимые провода и разъемы. Убедитесь в правильности подключения.
5. Установите магнитолу в монтажный кожух до фиксации боковых защелок.

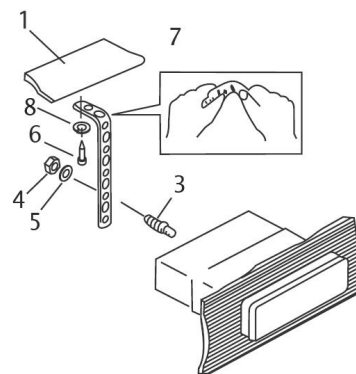

Снятие устройства

- а – Декоративная рамка
- б – Направление снятия рамки
- в – Установка ключей съемников

1. Выключите магнитолу и снимите переднюю панель.
2. Вставьте пальцы в канавку на передней стороне декоративной рамки (рамка снимается с небольшим усилием). Потяните рамку на себя, чтобы снять ее.
3. Вставьте входящие в комплект ключи съемники с обеих сторон корпуса устройства, как показано на рисунке, до щелчка. Для того чтобы извлечь устройство из приборной панели, потяните за съемники или магнитолу и вытяните её на себя (перед снятием убедитесь, что магнитола не зафиксирована с опорной планкой).

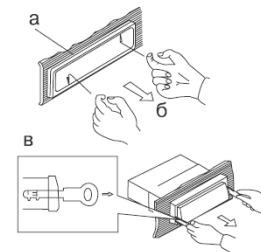

Установка декоративной рамки

Для установки декоративной рамки прижмите ее к корпусу устройства и нажмите, чтобы вставить на место. Это необходимо сделать до установки передней панели, иначе вы не сможете установить декоративную рамку на место (При установке рамки на место направьте сторону с канавкой вниз и закрепите ее.).

Установка устройства в приборную панель автомобиля «сзади» (Метод Б)

В данном случае установки используются отверстия для винтов на боковых сторонах устройства. Закрепите устройство с помощью штатных кронштейнов крепления радиоприемника.

1. Выберите такое положение, в котором отверстия для винтов на кронштейне (3) будут совмещены с отверстиями для винтов на корпусе устройства и вкрутите по два винта (2) с каждой стороны.
2. Винт.
3. Монтажный кронштейн штатного радиоприемника.
4. Приборная панель или консоль автомобиля.
5. Защелка (снимите эту деталь).

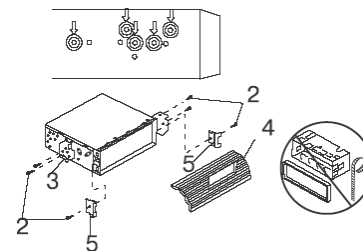

Примечание: При установке по методу Б монтажный кожух и внешняя декоративная рамка не используются.

Установка передней панели

Вставьте правую сторону панели в пазы ресивера, затем вставьте левую часть до щелчка. Убедитесь в том, что панель плотно закреплена в ресивере, иначе на дисплее могут отображаться символы ошибок или некоторые кнопки не будут функционировать.

Для отсоединения передней панели нажмите кнопку REL.

Система против кражи

Если данное устройство не используется, переднюю панель можно отсоединить и поместить в защитный футляр, входящий в комплект поставки. Панель в футляре можно взять с собой, когда Вы покидаете автомобиль. Это позволяет избежать кражи панели.

Отключите питание устройства. Снимите переднюю панель и поместите ее в предохранительный футляр.

Внимание:

Панель может повредиться из-за внешних факторов: тряски, ударов. После снятия ее с устройства держите панель в защитном футляре и старайтесь не ронять и не наносить физических повреждений.

Очень важным элементом является коннектор на задней части панели. Не нажимайте на нее ногтями, ручками, отвертками.

Примечание: Если панель загрязнилась или заплылилась, протрите ее сухой чистой тканью. Для чистки разъема в задней части панели используйте тампон, смоченный изопропиловым спиртом.

Схема подключения

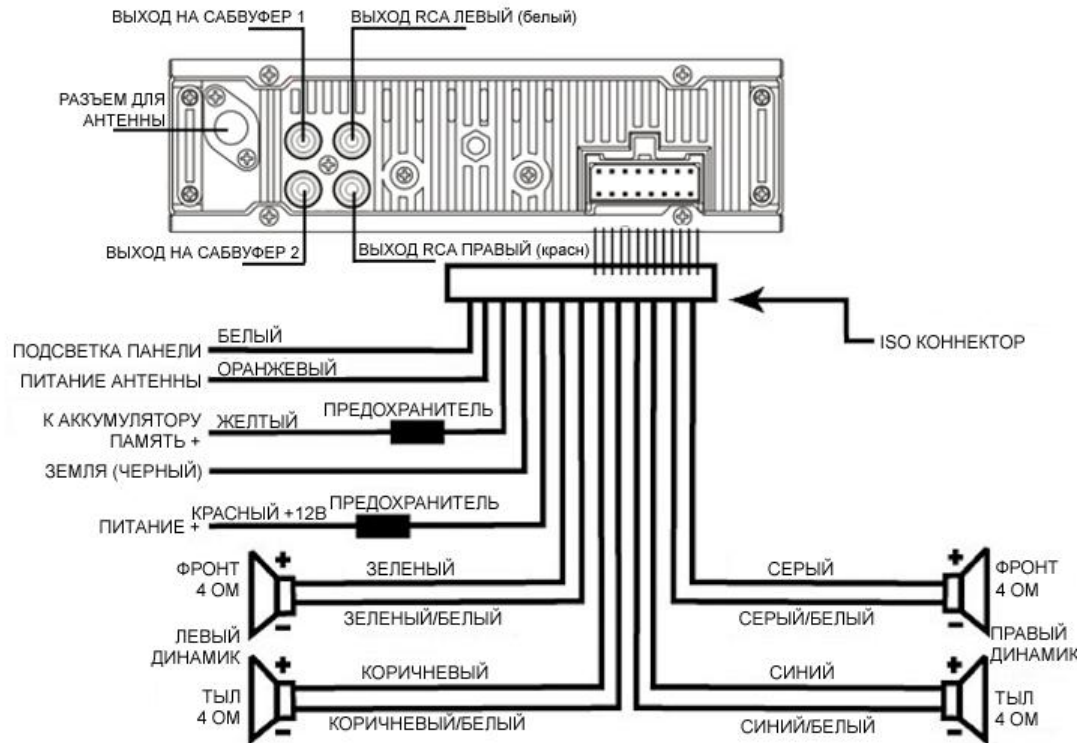

Примечания:

- Независимо от вида динамиков, следует использовать динамики с сопротивлением, равным 4 Ом, для уменьшения искажений при повышенном уровне громкости.
- Запрещается соединять провода авто антенны и заземления между собой.

Элементы управления

Передняя панель

1. Кнопка REL
2. Кнопка TA
3. Кнопка AF
4. Кнопка PTY/CLK
5. Кнопка BND/SUB
6. Кнопка 1/PLAY/PAUSE
7. Кнопка 2/INT
8. Кнопка 3/RPT
9. Кнопка 4/RDM
10. Кнопка 5/DN10
11. Кнопка 6/UP10
12. Кнопка F/PS
13. Вход AUX
14. USB порт
15. ИК датчик ПДУ
16. Слот для карт памяти SD/MMC
17. Кнопка EJECT
18. Слот для дисков
19. ЖК дисплей
20. Регулятор VOL/Кнопка SEL
21. Кнопка POWER
22. Кнопка MODE
23. Кнопка PREV/NEXT

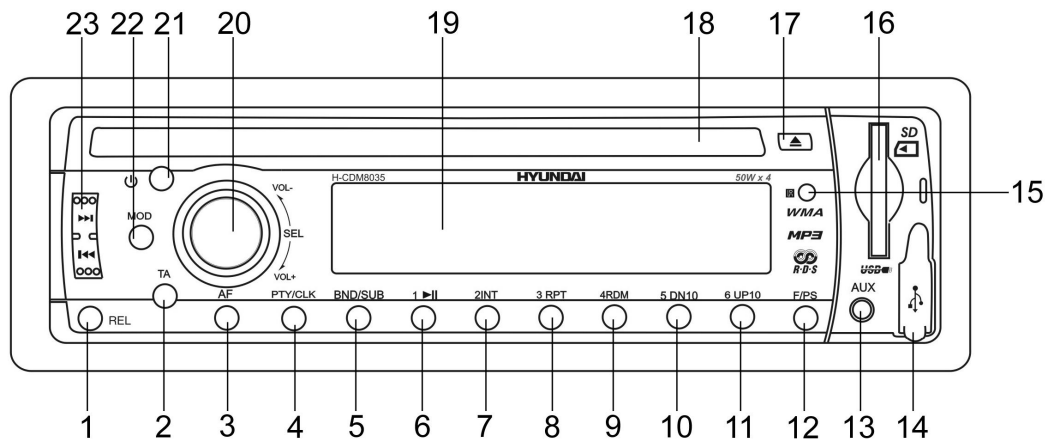

Внутренняя панель

Нажмите кнопку REL, чтобы снять переднюю панель.

1. Индикатор состояния панели
2. Кнопка (отверстие) RESET
3. Слот для дисков

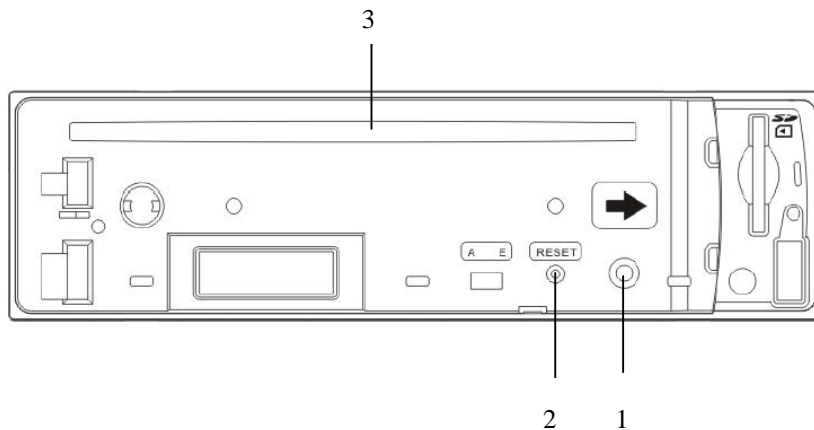

Примечания: При нажатии кнопки RESET некоторые настройки будут удалены из памяти устройства. Индикатор состояния панели загорается при откидывании передней панели и мигает, когда панель снята.

Пульт дистанционного управления (ПДУ)

1. Кнопка POWER
2. Кнопки VOL+/VOL-, NEXT/PREV, SEL
3. Кнопка BAND
4. Кнопка APS
5. Кнопка MODE
Кнопка 1/PLAY/PAUSE
Кнопка 2/INT
Кнопка 3/RPT
Кнопка 4/RDM
Кнопка 5/DN10
Кнопка 6/UP10
6. Кнопки RDS:
Кнопка TA
Кнопка AF
Кнопка PTY
7. Кнопка MUTE
8. Кнопка CLK

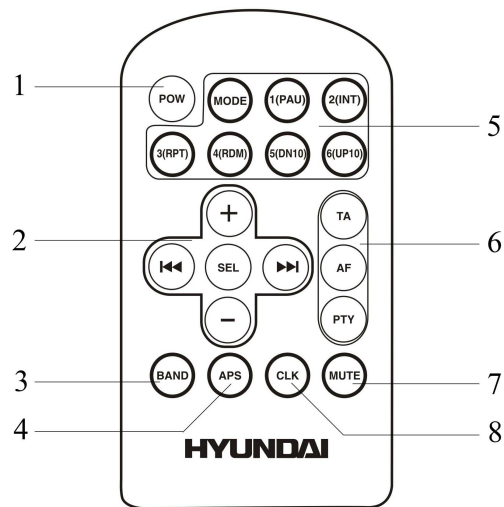

Общие операции

Кнопка включения

Нажмите любую кнопку на ПДУ или на устройстве (кроме кнопок REL и EJECT), чтобы включить устройство. На дисплее появится сообщение «WELCOME». Нажмите и удерживайте кнопку POWER, чтобы выключить питание. На дисплее появится сообщение «GOODBYE».

Внимание: Когда Вы выключаете систему или зажигание автомобиля, громкость звука и радио настройки будут сохранены в памяти устройства, и при включении установки вернуться к сохраненным значениям.

Регулировка уровня громкости

Вращайте регулятор VOL на передней панели или нажимайте кнопки VOL+/VOL- на ПДУ. Изменяющееся число на дисплее показывает регулирование уровня громкости.

Регулировка параметров аудио

Нажмите кнопку SEL на передней панели или на ПДУ, чтобы выбрать параметр: VOL (громкость) => BAS (низкие частоты) => TRE (высокие частоты) => BAL (баланс левые/ правые динамики) => FAD (баланс задние/ передние динамики) => LOUD (громкость басов) => LOC (локальные/удаленные станции) => ST (стерео/моно) => EQ (эквалайзер) => BEEP (звуковое сопровождение нажатия кнопок) => COLOR 1 (выбор цвета подсветки).

Вращайте регулятор VOL или нажимайте кнопки VOL +/VOL- на ПДУ, чтобы отрегулировать каждый параметр:

- VOLUME: 00, 02,....., 39
- BASS/TREBLE: -7, -5,....., 0, +1, +2,.....+5, +7
- BALANCE: 7L,....., 7R
- FADER: 7R,....., 7F
- LOUD: ON (ВКЛ)/OFF (ВЫКЛ)
- LOC: ON (ВКЛ - локальные)/OFF (ВЫКЛ - удаленные)
- ST: ON (ВКЛ)/OFF (ВЫКЛ)
- EQ: CLASS, POP, ROCK, FLAT, OFF (ВЫКЛ)
- BEEP: ON (ВКЛ)/OFF (ВЫКЛ)
- COLOR: COLOR1, COLOR2.

Внимание: Каждая настройка отображается на дисплее в течение 5 секунд. Если в течение этих 5 секунд ни одна кнопка не была нажата, дисплей вернется в обычный режим.

Выбор режима

Нажимайте кнопку MODE, чтобы выбрать режим работы устройства: AUX => RADIO => DISC => USB => CARD.

Примечание: режимы USB, CARD, DISC будут доступны только когда соответствующий носитель будет установлен в устройство.

Выключение звука

Нажмите кнопку MUTE, чтобы отключить звук. Нажмите кнопку еще раз или нажимайте кнопки VOL+/VOL- или вращайте регулятор VOL, чтобы включить звук.

Регулятор сабвуфера

Нажмите и удерживайте кнопку BND/SUB на устройстве или кнопку BAND на ПДУ, чтобы включить режим выхода сабвуфера. Для работы сабвуфера требуется внешний усилитель.

Установка часов

Вы можете настроить часы, отображаемые на дисплее при включенном питании устройства. Нажмите трижды кнопку CLK на ПДУ или нажмите кнопку PTY/CLK на устройстве, затем нажмите и удерживайте эту кнопку в течение 3 секунд; на дисплее начнут мигать часы. Вращайте регулятор VOL или нажимайте кнопки VOL+/- на ПДУ для установки часов. Нажмите кнопку SEL для перехода к установке минут. Вращайте регулятор VOL или нажимайте кнопки VOL+/- на ПДУ для установки минут. Нажмите кнопку CLK на ПДУ или кнопку PTY/CLK на устройстве, чтобы настройки сохранились. Для отображения часов нажмите трижды кнопку CLK на ПДУ или нажмите кнопку PTY/CLK на устройстве.

Операции с радио

Выбор диапазона

Нажимайте кнопку BND/SUB на передней панели или кнопку BAND на ПДУ, чтобы выбрать диапазон в режиме радио: FM1, FM2, FM3, MW1 (AM1), MW2 (AM2). В каждом диапазоне можно сохранить до 6 радиостанций, общее количество сохраняемых радиостанций составляет 30.

Настройка радио

Нажимайте кнопки PREV/NEXT, чтобы выполнить настройку частоты вручную.

Нажмите и удерживайте кнопки PREV/NEXT; устройство автоматически осуществит поиск ближайшей станции с сильным сигналом. Для поиска следующих станций повторяйте эти действия.

Автоматическое сохранение/Сканирование

- Автоматическое сканирование и сохранение: Нажмите и удерживайте кнопку F/PS; приемник автоматически выполнит сканирование диапазона и сохранит станции с сильным сигналом.
- Сканирование: Нажмите кнопку F/PS, приемник будет воспроизводить каждую сохраненную станцию текущего диапазона в течение нескольких секунд.

Примечание: Для выполнения данных операций Вы также можете использовать кнопку APS на ПДУ.

Сохранение и вызов радиостанций

Вы можете сохранить до 30 радио станций в памяти устройства (18 FM, 12 AM (MW)).

Чтобы сохранить радио станцию:

- Выберите диапазон.
- Выберите станцию.
- Нажмите и удерживайте кнопку с цифрой (1-6), под номером которой Вы хотите сохранить радиостанцию.

Чтобы вызвать радио станцию:

- Выберите диапазон.
- Нажмите кнопку с цифрой (1-6), чтобы вызвать станцию, сохраненную под соответствующим номером.

Сервис RDS

Внимание: Сервис RDS (Система радио данных) доступен не во всех регионах. Имейте в виду, что если услуга RDS не доступна в Вашем регионе, то данная функция не будет работать.

Функция AF (Альтернативные частоты)

Нажмите кнопку AF, чтобы включить или выключить функцию AF. При включенном режиме AF приемник постоянно проверяет силу сигнала альтернативных частот, на которых может транслироваться RDS программа. Если сигнал слабый или исчезает, тюнер будет автоматически искать другую частоту с этой программой.

Символ AF отображается статично – функция AF включена, информация RDS принимается.

Символ AF не отображается – функция AF выключена.

Символ AF мигает – функция AF включена, информация RDS не принимается.

Функция TA (программы о дорожном движении)

Нажмите кнопку TA, чтобы включить/выключить режим TA. Оповещения о ситуации на дороге прерывают воспроизведение диска и вещание радиостанций. Чтобы прервать эти оповещения, нажмите кнопку TA, устройство вернется к предыдущему режиму; это не повлечет за собой отключения функции TA.

Функция выбора передаваемого типа программыPTY

Нажмите кнопку PTY/CLK на передней панели или кнопку PTY на ПДУ, чтобы выбрать категорию музыкальных программ. Затем нажимайте кнопки с цифрами 1-6, чтобы выбрать тип музыкальной программы.

Нажмите дважды кнопку PTY/CLK на передней панели или кнопку PTY на ПДУ, чтобы выбрать категорию информационных программ. Затем нажимайте кнопки с цифрами 1-6, чтобы выбрать тип информационной программы (см. таблицу ниже).

Музыкальные программы

1. POPM, ROCK M
2. EASY M, LIGHT M
3. CLASSICS, OTHER M
4. JAZZ, COUNTRY
5. NATION M, OLDIES
6. FOLK M

Информационные программы

- 1 NEWS, AFFAIRS, INFO
- 2 SPORT, EDUCATE, DRAMA
- 3 CULTURE, SCIENCE, VARIED
- 4 WEATHER, FINANCE, CHILDREN
- 5 SOCIAL, RELIGION, PHONE IN
- 6 TRAVEL, LEISURE, DOCUMENT

Дополнительные функции

Для выбора нужной функции нажмите и удерживайте кнопку SEL, после чего нажимайте ее до отображения на дисплее нужной функции. Вращайте регулятор VOL или нажимайте кнопки VOL+/VOL- на ПДУ, чтобы выбрать нужную опцию. После осуществления выбора несколько секунд не нажимайте никаких кнопок, чтобы активировать изменения.

Функция TA SEEK/TA ALARM

В режиме TA SEEK устройство выполнит поиск программ о дорожном движении при нажатии кнопки TA; режим TA ALARM предназначен для передачи экстренных сообщений.

Функция MASK DPI/MASK ALL

В режиме MASK DPI, устройство маскирует только альтернативные частоты с разными информационными программами. В режиме MASK ALL устройство маскирует и информационные программы, и станции, не поддерживающие RDS.

Функция RETUNE S/L - SHORT/LONG

«RETUNE» означает временной интервал прерывания радио сигнала для сканирования. «S» означает короткий интервал, «L» означает длинный интервал.

Воспроизведение файлов с CD дисков/SD/MMC карт/USB устройств

Диски для воспроизведения

Данное устройство может воспроизводить следующие разновидности цифровых дисков: CD/CD-R/-RW. Поддерживаемые форматы: MP3/WMA.

Примечания по USB/SD/MMC разъемам

Воспроизведение MP3 файлов с USB карт (флеш-память).

Поддержка карт памяти SD/MMC, 2в1 (SD/MMC).

Поддержка USB флеш-карты.

Поддержка FAT 12/ FAT 16/ FAT 32

- FAT 12/ 16 (поддержка 200 папок, 500 файлов),
- FAT 32 (поддержка 200 папок, 500 файлов).
- Имя файла: 32 байта/имя папки: 32 байта.
- Тэг (id3tag ver 2.0)

Имя/Исполнитель/Альбом: поддержка 32 байтов.

Многофункциональный карт-ридер не поддерживается.

Поддержка формата USB 2.0.

Примечание:

USB: Поддержка формата USB 2.0. Емкость: 8 Мб ~ 1 Гб.

SD: Поддержка брендов SD карт памяти: Cannon, Fuji film, Palm, Motorola, Microsoft, IBM, HP, Compaq, Sharp, Samsung, и т. д. Емкость: 8 Мб ~ 1 Гб.

MMC: Поддержка брендов MMC карт памяти: Ericsson, Nokia, Motorola, HP, Palm, Sanyo, Microsystems, и т.д. Емкость: 16 Мб ~ 1 Гб.

Загрузка диска

- Вставьте диск в слот маркированной стороной вверх. На дисплее отобразится сообщение «LOAD» и воспроизведение диска начнется автоматически. Формат воспроизводимого файла будет отображаться на экране. Если имеется информация ID3, она также будет отображаться на дисплее во время воспроизведения.
- Нажмите кнопку EJECT, чтобы извлечь диск. Если диск не извлечен из слота в течение 10 секунд, он автоматически загружается обратно в слот. Когда диск будет извлечен из слота, устройство автоматически переключится в режим радио.

Чтение мультисессионных дисков

Чтение мультисессионных компакт-дисков будет воспроизводиться автоматически, если на диске имеется файл поддерживаемого формата.

Установка USB носителя/SD/MMC карты

Снимите заглушку с USB порта, затем установите USB носитель или карту памяти в соответствующий слот на передней панели. Устройство автоматически переключится в режим USB или CARD. Если устройство находится в другом режиме, нажимайте кнопку MODE, чтобы выбрать режим USB или CARD. Воспроизведение начнется с первого трека установленного устройства.

Воспроизведение/Пауза

Чтобы обеспечить высокое качество воспроизведения, дождитесь, пока плеер закончит читать носитель. Нажмите кнопку 1/PLAY/PAUSE, чтобы приостановить воспроизведение. Нажмите еще раз, чтобы продолжить воспроизведение.

Переход к предыдущему или следующему треку

Во время воспроизведения нажимайте кнопки NEXT/PREV, чтобы перейти к предыдущему/следующему треку. Номер текущего трека будет отображаться на дисплее.

Ускоренное воспроизведение вперед или назад

Во время воспроизведения нажимайте и удерживайте кнопки NEXT/PREV, чтобы начать ускоренное воспроизведение назад или вперед. Отпустите кнопки, когда нужный фрагмент будет найден.

Функция UP 10/DN 10 (для MP3/WMA файлов)

Нажмите кнопку 6/UP10, чтобы перейти на 10 треков вперед. Нажмите кнопку 5/DN10, чтобы перейти на десять треков назад.

Повторное воспроизведение

Во время воспроизведения трека нажмите кнопку 3/RPT, чтобы начать его повторное воспроизведение. На дисплее отобразится «RPT». Нажмите еще раз, чтобы отменить функцию повтора.

Во время воспроизведения трека в формате MP3/WMA нажимайте кнопку 3/RPT, чтобы выбрать последовательно повтор трека, повтор папки или отмену повтора.

Воспроизведение в случайном порядке

Во время воспроизведения трека нажмите кнопку 4/RDM, чтобы начать случайное воспроизведение всех треков. На дисплее отобразится «RDM». Нажмите еще раз, чтобы отменить функцию.

Функция Intro (обзорное воспроизведение)

Вы можете последовательно воспроизводить начало каждого трека в течение 10 секунд. Во время воспроизведения треков нажмите кнопку 2/INT, чтобы начать воспроизведение всех треков. На дисплее отобразится «INT». Нажмите еще раз, чтобы отменить функцию.

ID3-тэги (для MP3/WMA файлов)

Если MP3 файл содержит информацию совместимого формата ID3 Tag, эта информация будет отображаться на дисплее.

Поиск файлов (для MP3/WMA файлов)

Функция поиска работает только с дисками и USB носителями, содержащими MP3/WMA файлы. Отмените режимы случайного, повторного воспроизведения и режим Intro перед активацией функции поиска.

Поиск по номеру трека:

- Нажмите кнопку F/PS, затем с помощью регулятора VOL или кнопок VOL+/VOL- на ПДУ выберите номер трека. Переключение между цифрами номера трека осуществляется с помощью кнопки SEL.
- Нажмите кнопку SEL, начнется воспроизведение выбранного трека.

Поиск по имени файла:

- Нажмите кнопку F/PS дважды, на дисплее отобразится имя текущего файла и символ «F».
- Используйте регулятор VOL или кнопки VOL+/VOL- на ПДУ, чтобы выбрать имя файла.
- Нажмите кнопку SEL, чтобы начать воспроизведение выбранного трека.

Примечание: Рекомендуется записывать файлы в корневой каталог и не использовать сложную структурную систему папок, для того чтобы был возможен этот вид поиска.

Поиск по имени папки:

- Нажмите кнопку F/PS трижды, на дисплее отобразится имя текущей папки и символ «D».
- Используйте регулятор VOL или кнопки VOL+/VOL- на ПДУ, чтобы выбрать имя папки.
- Нажмите кнопку SEL, чтобы начать воспроизведение выбранной папки, начиная с первого файла.

Воспроизведение USB/SD/MMC, содержащих папки:

Если файлы формата MP3/WMA сохранены в папке на USB или на карте памяти, устройство начнет воспроизведение первой песни в первой папке.

После воспроизведения всех файлов последовательно в первой папке, устройство начнет последовательное воспроизведение всех файлов в следующей папке. Устройство будет продолжать воспроизведение всех папок на USB или на карте памяти. Если на USB или на карте памяти потеряны файлы и папки, то будет продолжаться воспроизведение последующих файлов.

Режим AUX

- Вставьте кабель AUX (не входит в комплект) в соответствующий разъем на панели устройства.
- Нажмите кнопку MODE, чтобы выбрать режим AUX.
- Подсоедините внешнее устройство, такое как DVD плеер или VCD плеер к AUX кабелю.

Выход RCA

Этот выход предназначен для подсоединения усилителя, эквалайзера и других аудио компонентов, для которых требуется выход предусилителя (красный = правый, белый = левый).

Обзор MP3/WMA

- MP3 это краткое обозначение аудио слоя MPEG 3 и относится к стандарту технологии сжатия звука.
- Данное изделие позволяет воспроизводить файлы MP3 на дисках CD-ROM, CD-R или CD-RW.
- Изделие может считывать файлы MP3, записанные в формате, соответствующем ISO 9660. Однако оно не поддерживает данные MP3, записанные методом пакетной записи.
- Изделие не может считывать файлы MP3, которые имеют расширение файла, отличающееся от “.mp3”.
- Если вы воспроизводите не MP3 файл, который имеет расширение “.mp3”, вы можете слышать некоторые шумы.
- В данном руководстве мы рассматриваем файлы, называемые “файлами MP3” и “папкой”, а в технологии PC “дорожкой” и “альбомом” соответственно.
- Максимальное количество уровней директории равно 8, включая корневую директорию. Максимальное количество файлов и папок на диске 256.
- Изделие может не воспроизводить дорожки в последовательном порядке.
- Изделие воспроизводит только аудио треки, если диск содержит как аудио треки, так и файлы MP3.
- При воспроизведении диска 8 килобит или VBR, истекшее время воспроизведения в окне дисплея будет неправильным, а также ознакомительное воспроизведение может не действовать надлежащим образом. VBR: Переменная скорость передачи битов.
- Устройство поддерживает воспроизведение WMA файлов. Воспроизведение ID3 тегов для формата WMA не является гарантированным, так как это зависит от версий и наличия кириллицы.
- WMA (Windows Media Audio) – формат сжатия музыкальных данных, созданный Microsoft Corporation. Формат использует алгоритмы кодирования для сжатия исходной аудиозаписи, значительно уменьшая размеры файла, но, сохраняя хорошее качество звука даже при низких (например, 64 Кбит/сек) скоростях передачи данных (битрейтах).
- Помните, что изделие может не воспроизводить треки в том порядке, в котором они записаны на диске.

Примечание по созданию собственных CD-R или CD-RW дисков, содержащих файлы MP3:

- Для получения высокого качества звука мы рекомендуем преобразовывать файлы MP3 с эталонной частотой 44,1 кГц и фиксированным битрейтом 128 Кбит/сек.
- Не сохраняйте более 256 файлов MP3 на диске.

- Для формата, совместимого с ISO 9660, максимально допустимая глубина вложенных папок равняется 8, включая корневую директорию (папку).
- При использовании диска CD-R воспроизведение возможно только для дисков, которые были закончены.
- Убедитесь, что при записи MP3 CD-R или CD-RW были отформатированы как диски данных, а не как аудио диски.
- Вы не должны записывать не-MP3 файлы или ненужные папки вместе с файлами MP3 на диск, в противном случае потребуется много времени, пока изделие начнет воспроизводить файлы MP3.
- На некоторых CD-R или CD-RW данные могут не быть записаны надлежащим образом в зависимости от качества их производства. В этом случае данные могут быть воспроизведены не надлежащим образом. Рекомендуются диски CD-R или CD-RW высокого качества.
- Имя альбома или композиции может содержать до 16 символов.
- Помните, что изделие может не воспроизводить треки в том порядке, в котором они записаны на диске.

Обращение с компакт-дисками

- Грязные, поцарапанные или погнутые диски могут вызвать искажение звука или шумы
- Держите диск только за края (как показано на рисунке). Чтобы обеспечить чистоту, не прикасайтесь к его поверхности.
- Диски должны храниться в их чехлах после использования, чтобы не поцарапать их поверхность.
- Не подвергайте диски воздействию прямого солнечного света, повышенной влажности, повышенным температурам или пыли.
- Продолжительное влияние предельных температур может изогнуть диск (например, пребывание дисков в автомобиле в летнее время).
- Не царапайте и не пишите что-либо на любой стороне диска. Острые пирующие инструменты или чернила, используемые в них, могут повредить поверхность диска.
- Не прикасайтесь к стороне, не имеющей маркировки.
- Не прикрепляйте какую-либо печать, этикетку или лист предохранения данных к какой-либо стороне диска.
- Данное изделие не может воспроизводить диски размером 3 дюйма (8 см).
- Никогда не используйте диски размером 3 дюйма, установленный в адаптер, или диски нестандартной формы. Изделие не сможет выбросить его, что приведет к сбою.

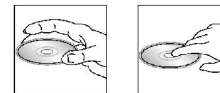

Чистка и уход

Чистка корпуса

Протирайте мягкой тканью. Если корпус очень загрязнен (не мочите его), используйте ткань, слегка смоченную мыльным раствором, и затем вытрите его сухой тканью.

Чистка дисков

а) Отпечатки пальцев должны быть тщательно стерты с поверхности диска мягкой тканью. В отличие от обычных пластинок, компакт-диски не имеют канавок для сбора пыли и микроскопических частиц грязи, поэтому осторожно вытирайте их мягкой тканью, чтобы убрать частицы грязи. Вытирайте прямолинейным движением от центра к краю.

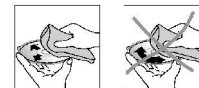

б) Никогда не используйте растворитель, бензин, очиститель пластинок или антистатический аэрозоль для чистки дисков. Такие химические вещества могут повредить его пластиковые поверхности.

Руководство по устранению неисправностей

Неисправность	Причина	Решение
Нет питания	<p>Зажигание машины не включено.</p> <p>Сгорел предохранитель.</p>	<p>Если источник питания подключен надлежащим образом к выключателю машины, установите ключ зажигания в положение “ACC”.</p> <p>Замените предохранитель.</p>
Невозможно загрузить диск	В плеер установлен диск.	Удалите диск из плеера, затем установите новый.
Невозможно считать диск	<p>Диск установлен верхней стороной вниз.</p> <p>Диск загрязнен или имеет дефект.</p> <p>Температура внутри машины очень высокая.</p>	<p>Установите компакт диск стороной с этикеткой вверх.</p> <p>Очистите диск или установите новый.</p> <p>Подождите, пока температура не станет нормальной.</p>
Нет звука	<p>Звук установлен на минимум.</p> <p>Кабель не подключен надлежащим образом.</p>	<p>Отрегулируйте звук до необходимого уровня.</p> <p>Проверьте подключение кабеля.</p>
Не действуют кнопки	<p>Встроенный микрокомпьютер не работает надлежащим образом из-за шумов.</p> <p>Передняя панель не установлена на свое место.</p>	Нажмите кнопку POWER и держите в течение 10 секунд, чтобы сбросить настройки.
Звук пропадает	<p>Угол установки устройства более 30 градусов.</p> <p>Диск загрязнен или имеет дефект.</p>	<p>Отрегулируйте угол установки, установив его менее 30 градусов.</p> <p>Очистите диск или установите новый.</p>
Радио не работает. Не работает автоматический выбор радиостанции	<p>Антенный кабель не подключен.</p> <p>Сигналы слишком слабы.</p>	<p>Вставьте антенный кабель надежно.</p> <p>Выберите станцию вручную.</p>

Технические характеристики

Общие	
Источник питания	12 В, постоянное
Максимальная выходная мощность	50 Вт x 4 канала
Потребляемый ток	макс. 10 А
Предохранитель	10А/1А
Размеры (Д x Ш x В)	178 x 50 x 150 мм
Сtereo FM радио	
Частотный диапазон	87.5 - 108.0 МГц
Используемая чувствительность	3 мкВ
Промежуточная частота	10.7 МГц
MW (AM) радио	
Частотный диапазон	522-1620 кГц
Используемая чувствительность	40 дБ
Промежуточная частота	450 кГц
Плеер дисков	
Система	Дисковая аудио система
Поддерживаемые форматы	CDDA/MP3/WMA
Частотные характеристики	20-100 Гц ≤ 5 дБ 10-20 кГц ≤ 5 дБ
Отношение сигнал/шум CD	50 дБ (1 кГц)
Количество каналов	2 стерео
Линия выход	
Выход	CD макс. 2000 мВ

Технические характеристики могут быть изменены заводом-изготовителем без предварительного уведомления. Указанные геометрические размеры имеют приблизительные значения.