

# EXCELLENCE

by **HYUNDAI**

## H-CMD4000

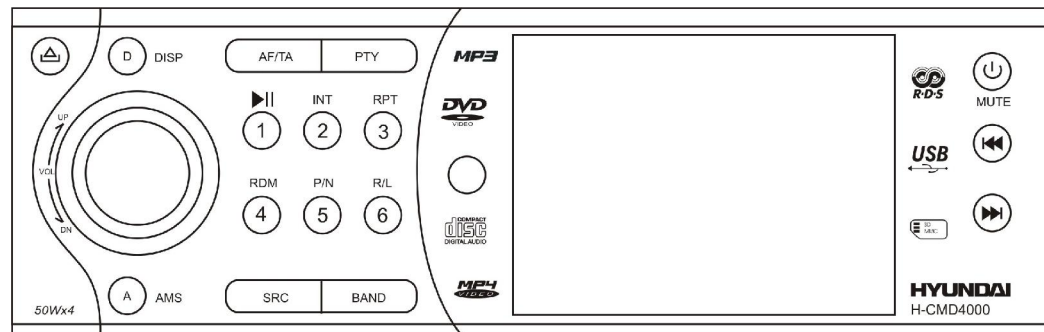
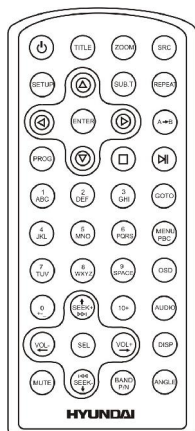

MULTIMEDIA DVD/CD/MP3 RECEIVER WITH BUILT-IN 3" TFT DISPLAY  
Instruction manual

МУЛЬТИМЕДИЙНЫЙ DVD/CD/MP3 РЕСИВЕР СО ВСТРОЕННЫМ 3" TFT  
ДИСПЛЕЕМ

Руководство по эксплуатации

---

**Dear customer!**

Thank you for purchasing our product. For safety, it is strongly recommended to read this manual carefully before connecting, operating and/or adjusting the product and keep the manual for reference in the future.

**Table of contents**

---

|                               |    |
|-------------------------------|----|
| Table of contents .....       | 2  |
| Important safeguards .....    | 3  |
| Installation/ connection..... | 4  |
| Panel controls .....          | 8  |
| General operation .....       | 14 |
| Digital tuner .....           | 18 |
| SD/ MMC/ USB operations ..... | 22 |
| Disc operations .....         | 23 |
| MP3 overview .....            | 30 |
| DVD setup.....                | 32 |
| Anti-theft system .....       | 39 |
| Handling discs .....          | 40 |
| Cleaning .....                | 40 |
| Troubleshooting guide .....   | 41 |
| Specification.....            | 43 |

## Important safeguards

---

- Using the device at temperature below  $-10^{\circ}\text{C}$  may cause the breakage of the device. **BEFORE USING PLEASE HEAT UP THE PASSENGER COMPARTMENT TO THE RECOMMENDED TEMPERATURE!**
- Read carefully through this manual to familiarize yourself with this high-quality sound system.
- Disconnect the vehicle's negative battery terminal while mounting and connecting the unit.
- When replacing the fuse, be sure to use one with an identical amperage rating. Using a fuse with a higher amperage rating may cause serious damage to the unit.
- DO NOT attempt to disassemble the unit. Laser beams from the optical pickup are dangerous to the eyes.
- Make sure that pins or other foreign objects do not get inside the unit; they may cause malfunctions, or create safety hazards such as electrical shock or laser beam exposure.
- Do not use the unit in places where it can be exposed to water, moisture and dust.
- If you have parked the car for a long time in hot or cold weather, wait until the temperature in the car becomes normal before operating the unit.
- DO NOT open covers and do not repair yourself. Consult the dealer or an experienced technician for help.
- Make sure you disconnect the power supply and aerial if you will not be using the system for a long period or during a thunderstorm.
- Make sure you disconnect the power supply if the system appears to be working incorrectly, is making an unusual sound, has a strange smell, has smoke emitting from it or liquids have got inside it. Have a qualified technician check the system.
- The unit is designed for negative terminal of the battery, which is connected to the vehicle metal. Please confirm it before installation.
- Do not allow the speaker wires to be shorted together when the unit is switched on. Otherwise it may overload or burn out the power amplifier.
- Do not install the detachable panel before connecting the wire.
- Don't remove the detachable panel when encoding.

# Installation/ connection

First complete the electrical connections, and then check them for correctness.

## Installation opening

This unit can be installed in any dashboard having an opening as shown on the picture. The dashboard should be 4.75 – 5.56 mm thick in order to be able to support the unit.

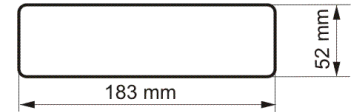

1. Insert mounting collar into the dashboard, and bend the mounting tabs out with a screwdriver. Make sure that lock lever (※) is flush with the mounting collar (not projecting outward).
2. Secure the rear of the unit.

After fixing mounting bolt and power connector, fix the rear of the unit to the car body by rubber cushion.

3. Insert trim plate.

When you prepare to insert trim plate, please check it's direction. Once it was up side down, it cannot be fixed.

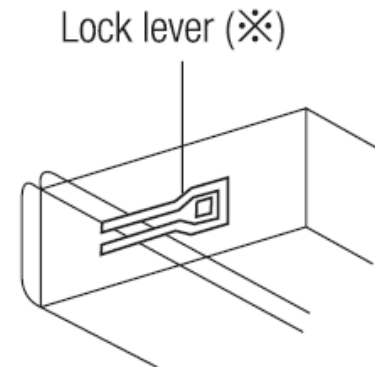
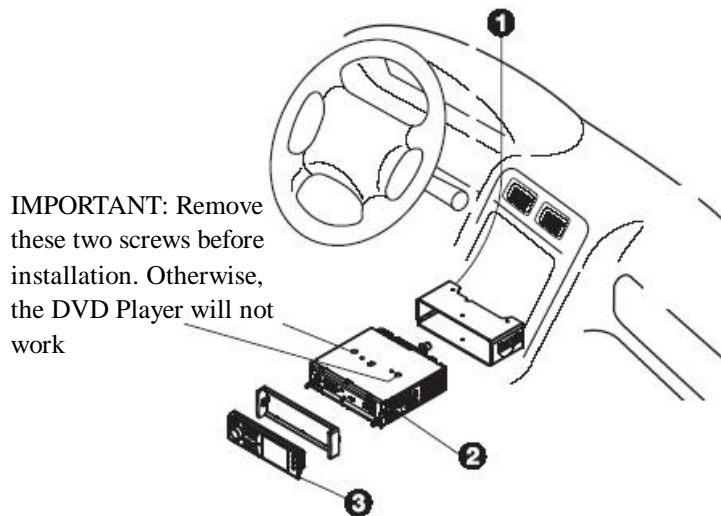

## Detachable control panel

### **Detaching the control panel**

- Turn the Power off.
- Press  button to flip down the panel.
- Gently press the right side of the panel.
- Pull the panel out (see the picture 1).

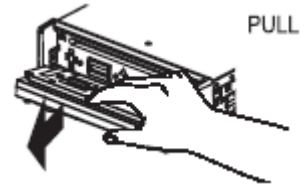

Pic. 1

### **Attaching the control panel**

- Insert the right side of the control panel into the main unit.
- Press the control panel left side until the “click” sound is heard.

### **Caution:**

DO NOT insert the control panel from the left side. It can damage the control panel.

The control panel can easily be damaged by shocks. After removing it, place it in a protective case and be careful not to drop it or subject it to strong shocks.

The rear connector that connects the main unit and the control panel is an extremely important part. Be careful not to damage it by pressing on it with fingernails, pens, screwdrivers, etc.

### **Note:**

If the control panel is dirty, wipe off the dirt with soft, dry cloth only. And use a cotton swab soaked in isopropyl alcohol to clean the socket on the back of the control panel.

# Electrical connection

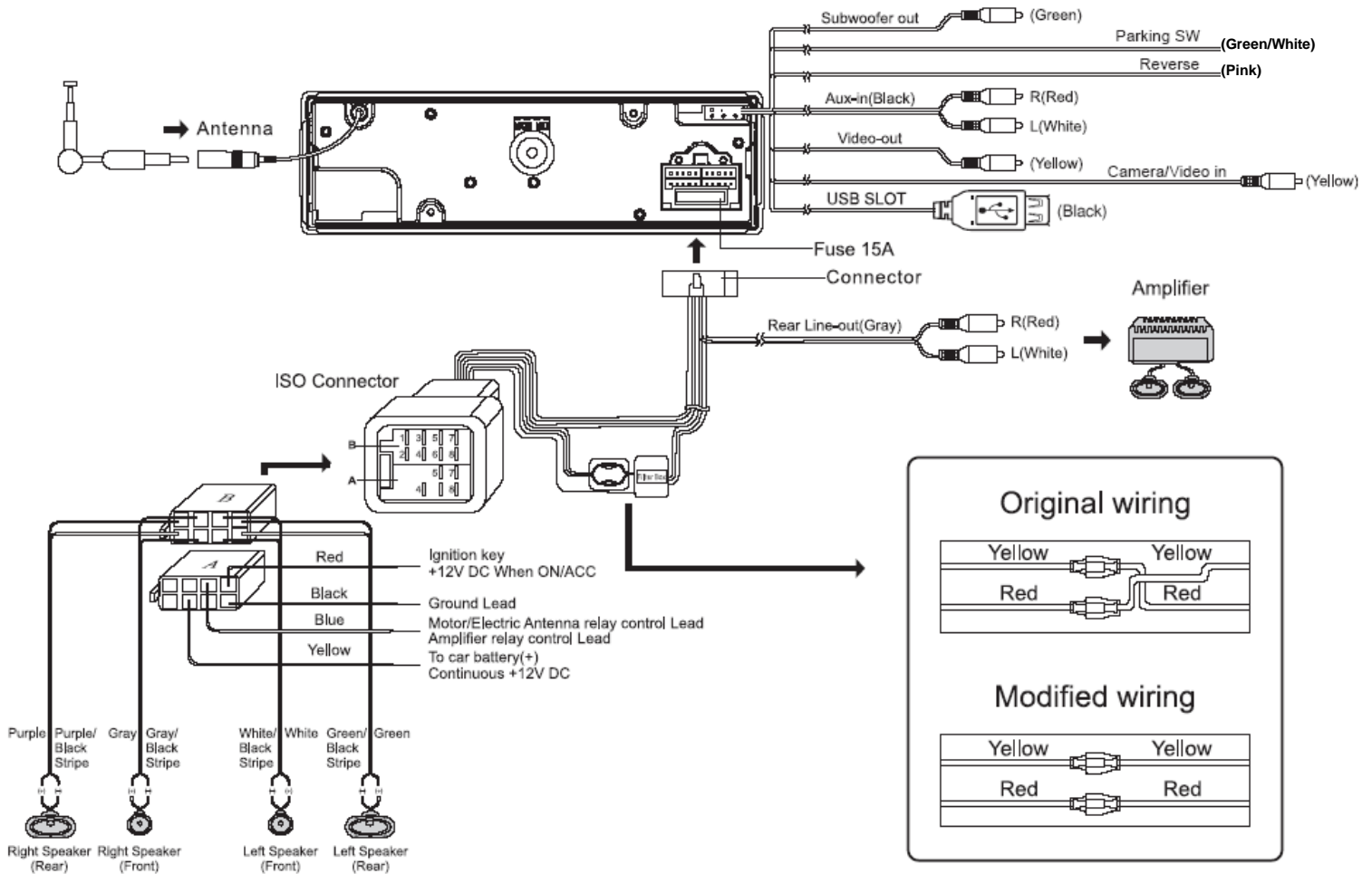

**Note:** For your driving safety, please link your parking wire with low power level, and keep it controlled by manual brake switch. Wire should be high power level and the unit cannot play video disc.

**Caution:** Do not interchange the connection of the wiring!!!

For some car models you may need to modify wiring of the supplied power cord. Contact your authorized car dealer before installing this unit.

### Using the ISO Connector

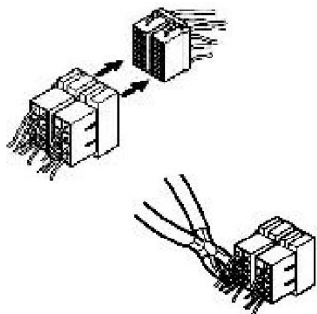

1. If your car is equipped with the ISO connector, then connect the ISO connectors as illustrated.
2. For connections without the ISO connectors, check the wiring in the vehicle carefully before connecting, incorrect connection may cause serious damage to this unit.
3. Cut the connector, connect the colored leads of the power cord to the car battery as shown in the color code table below for speaker and power cable connections.

| Location | Function               |                                  |
|----------|------------------------|----------------------------------|
|          | Connector A            | Connector B                      |
| 1        |                        | Rear Right(+)--Purple            |
| 2        |                        | Rear Right(--Purple/Black Stripe |
| 3        |                        | Front Right(+)--Grey             |
| 4        | Battery 12V (+)/yellow | Front Right(--Grey/Black Stripe  |
| 5        | Auto Antenna/blue      | Front Left(+)--White             |
| 6        |                        | Front Left(--White/Black Stripe  |
| 7        | ACC+/red               | Rear Left(+)--Green              |
| 8        | Ground/black           | Rear Left(--Green/Black Stripe   |

# Panel controls

## Front panel

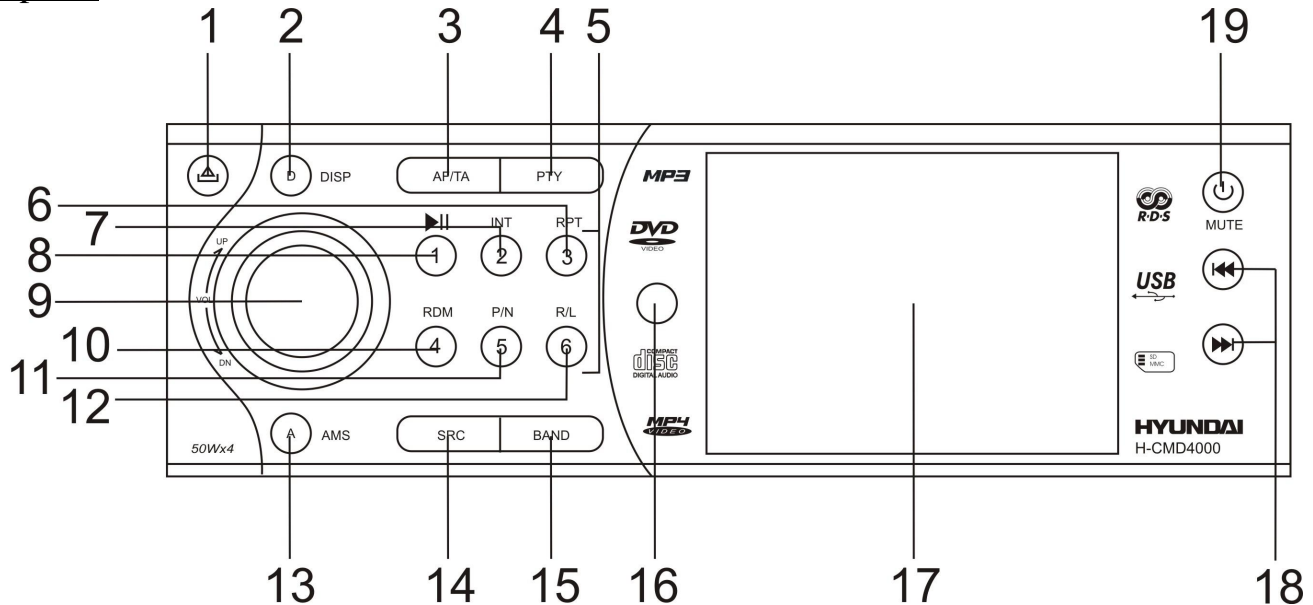

1. **RELEASE button** (▲)  
Press it to flip down the front panel.
2. **DISP button**  
Use this button to switch the display or to adjust the clock.
3. **AF/TA button**  
Press it to select AF (alternative frequency) function ON or OFF.  
Press and hold for 2 seconds to turn TA (traffic announcement) function ON or OFF.



4. PTY button  
Press it to activate the PTY function. Press PTY button for 2 seconds to choose LOCAL, press it again for 2 seconds to switch to DX.
5. PRESET STATION [1-6] buttons
6. RPT button  
Use this button to play current track repeatedly.
7. INT button  
Press it to start intro playing (10 seconds).
8. PLAY/PAUSE button  
Use this button to start playback. Press it to pause playback.
9. VOL knob/ SEL button  
Rotate VOL knob clockwise to increase the volume level; rotate anticlockwise to decrease the volume level. Press SEL button repeatedly to select the modes: BASS => TREBLE => BALANCE => FADER.  
Press the SEL button and hold for 2 seconds to enter the menu mode. Press it repeatedly to select the modes: EQ MODE => LOUD => BEEP => CAMERA => 12/24 AREA => TA MODE => RETUNE => PARKING MODE => MIRROR IMAGE => TA-VOL => VOL-MODE => A-VOL => SUBWOOFER => SUBW-LOL.  
Rotate VOL knob to adjust the mode.
10. RDM button  
Press to start the random playback.
11. P/N button  
Press it to switch the video system (PAL/ NTSC/AUTO).
12. R/L button  
Press it to switch the DVD and VCD audio channel (L/R/ST).
13. AMS button  
Press it to activate the Radio Auto preset function.

14. SRC button  
Press to select the source: Radio, Disc play, USB, SD Card, Aux-in.
15. BAND button  
Press it repeatedly to select your desired radio band during RADIO mode.
16. IR sensor
17. TFT display
18. PREVIOUS (◀◀)/ NEXT (▶▶) buttons  
Use these buttons to enter the manual tuning mode/ seek tuning mode.  
Use this button to search for the beginning of the previous/ next track, for backward/ forward track scanning.
19. PWR/ MUTE button  
Press PWR button to turn the power on, press and hold for 2 seconds to turn the power off.  
When the power is on press it to cut down the volume output, press it again to resume volume.

## Remote control

1. ZOOM button (for DVD/VCD only)
2. TITLE button (for DVD only)
3. PWR button
4. SETUP button
5. Directional buttons for menu selection
6. ENTER button
7. PROG button
8. Digit area
9. SEL button: press it to select basic sound setting options
10. VOL +/- button
11. MUTE button
12. SEEK +/- buttons: use these buttons to enter the manual tuning mode/ seek tuning mode.  
Use this button to search for the beginning of the previous/ next track, for backward/ forward track scanning.
13. SUB.T button (for DVD only)
14. SRC button: press to select the source: Radio, Disc play, USB, Card, Aux-in
15. REPEAT button
16. A→B button
17. STOP button
18. PLAY/PAUSE button
19. GOTO button
20. MENU/PBC button
21. OSD (On Screen Display) button

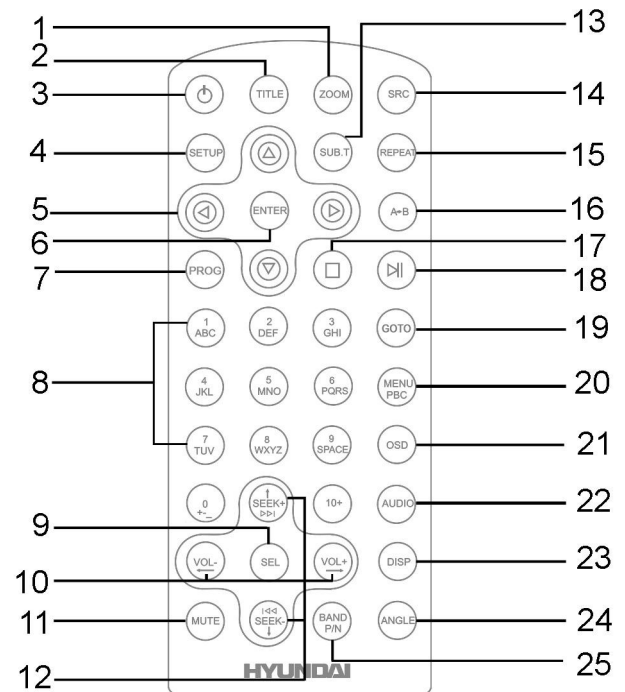

22. AUDIO button
23. DISP button
24. ANGLE button (for DVD discs only)
25. BAND / P/N button: press it repeatedly to select your desired radio band during RADIO mode.  
Press it repeatedly in VIDEO mode to select video system: PAL/NTSC/AUTO.

### Changing the battery

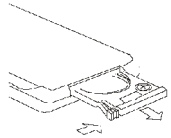

1. Press the catch and at the same time pull out the battery tray.

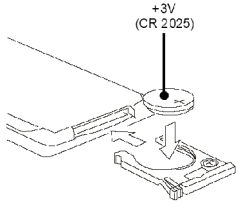

2. Insert the 1 x lithium battery, type CR 2025 3V battery with the stamped (+) mark facing upward. Insert the battery tray into the remote control.

**Warning:** Store the battery where children cannot reach. If a child accidentally swallows the battery, consult a doctor immediately.

Do not recharge, short, disassemble or heat the battery or dispose it in a fire.

Do not expose or bring into contact the battery with other metallic materials. Doing this may cause the battery to give off heat, crack or start a fire.

When throwing away or saving the battery, wrap it in tape and insulate; otherwise, the battery may give off heat, crack or start a fire.

## Back of the front panel

Press the  button on the front panel to flip it down.

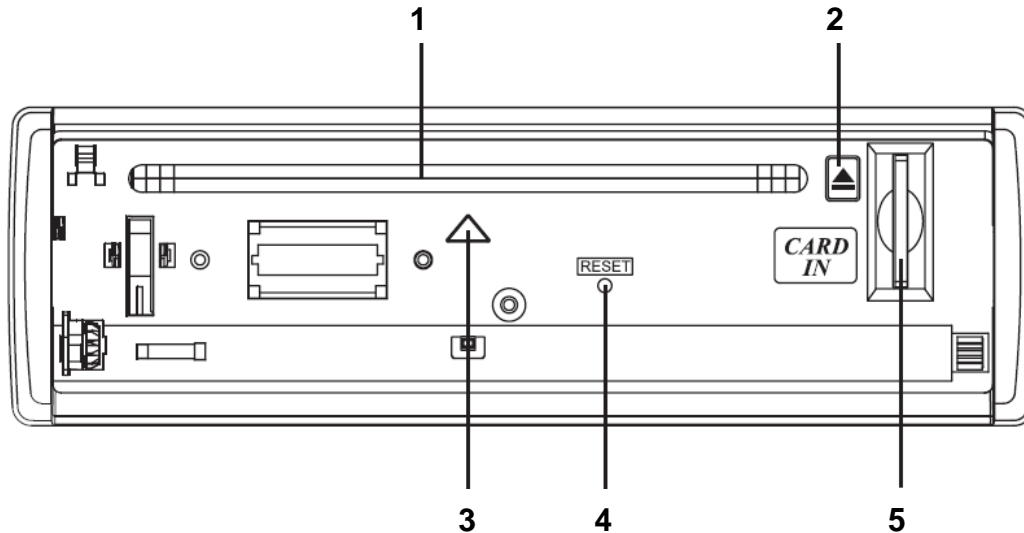

1. Disc slot
2. EJECT button
3. Panel status indicator
4. RESET button
5. SD/MMC card socket

**Note:** Pressing the RESET button will erase the clock setting and stored stations.  
Panel status indicator lights up when you slide the panel down; flashes when you remove the panel.

# General operation

---

## Reset the unit

Operating the unit for the first time or after replacing the car battery, you must reset the unit.

Press  button on the panel to open the panel and press the RESET button to restore the unit to the original factory settings.

## Power button

Press PWR button to turn the unit on.

Press and hold it for 2 seconds to switch the unit off.

**Note:** After the unit is off, the volume level and radio current settings will be memorized, and when you turn the unit on it will resume the stored status which you set.

## Volume control

Rotate the VOL knob on the panel clockwise or press the VOL + on the RC to increase the volume level.

Rotate the VOL knob on the panel anticlockwise or press the VOL - on the RC to decrease the volume level.

## Setting the sound characteristics

Press shortly and repeatedly the SEL button to select the audio setting:  
BASS => TREBLE => BALANCE => FADER.

Rotate the VOL knob to adjust each setting. The display will show the following:

### **Note:**

- If turning off the power all the settings of each mode will be saved.
- If turning off the ACC power all the settings will become as they were set on the plant as current.

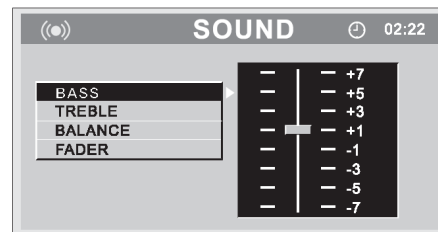

- If you don't adjust VOL knob within 3 seconds after selecting the desired setting, the unit will automatically return to the current mode being displayed.

## Setting other characteristics

During FM mode, keep pressing SEL button for 2 seconds to enter another mode. Shortly and repeatedly press the SEL button to select the setting: EQ MODE => LOUD => BEEP => CAMERA => 12/24 MODE => TA MODE => RETUNE => PARKING MODE => MIRROR IMAGE => TA-VOL => VOL-MODE => A-VOL => SUBWOOFER => SUBW-LOL. Press the SEL button again to confirm.

The display will show the following picture:

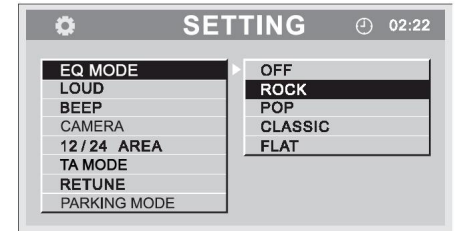

1. EQ MODE: rotate the VOL knob to select: ROCK => POP => CLASSIC => FLAT => EQ OFF.
2. LOUD: rotate the VOL knob to select: ON or OFF.
3. BEEP: rotate the VOL knob to select beep sound ON or OFF.
4. CAMERA: rotate the knob to turn rear camera ON or OFF. While the unit camera is in ON mode, press the SEL knob more than 2 seconds to return to camera OFF mode. Under camera ON mode, the SRC button is invalid (camera should be connected to the unit).
5. 12/24 MODE: rotate the VOL knob to select: 12 or 24 hours clock mode.
6. TA (Traffic Announcement) MODE

To determine what action will the radio take if the newly tuned station does not receive TP (Transport Program) information for 5 seconds. Rotate the VOL knob to select the desired mode: TA ALARM and TA SEEK.

### - TA SEEK

When newly tuned station does not receive TP information for 5 seconds, the radio retunes to next station which has not the same station (PI – Program Information) as the last station, but has the TP information. When TP information gets lost at the current station for retune time which is set by RETUNE SHORT (60 seconds) or RETUNE LONG (90 seconds), the radio starts to retune to next same PI station. When same PI station does not catch in 1 cyclic search, the radio retunes to next station with TP information.

- TA ALARM

During searching the radio does not retune but the double beep sound (alarm) is output.

7. RETUNE: To determine the initial time of automatic TA (Traffic Announcement) search. There are 2 modes: RETUNE L and RETUNE S.
  - RETUNE L: 180 seconds.
  - RETUNE S: 45 seconds.

**Note:** Retune mode is active for TA SEEK mode only.
8. PARKING MODE: rotate the VOL knob to turn rear parking attention ON or OFF. While unit is in parking ON mode, during playback the screen will show “Do not watch video while driving”, and blank screen will appear.
9. MIRROR IMAGE: rotate the VOL knob to select the camera video ON or OFF.
10. TA-VOL: adjust the TA volume level by rotating the VOL knob.
11. VOL-MODE: rotate the VOL knob to select: VOL LAST or VOL ADJUST.
12. A-VOL: adjust the A-VOL volume level by rotating the VOL knob.
13. SUBWOOFER: rotate the VOL knob to select subwoofer frequency: 80 Hz => 100 Hz. => 120 Hz => OFF.
14. SUBW-LOL: adjust the subwoofer level by rotating the VOL knob.

### Turning the sound off

When the power is on press the PWR/MUTE button on the panel or MUTE button on the RC to turn the sound off. Press it again to turn the sound on.

### Source setting

Press the SRC button repeatedly to select press to select the source: RADIO => DISC PLAY => USB (if the USB device is inserted) => CARD (if the SD/ MMC card is inserted) => AUX-IN.

If you select RADIO mode, press BAND button once or more to select: FM1, FM2, FM3, FM (OIRT), MW1, MW2.



## Display operations

Press the DISP button to show the following current tuning information and time in any play mode:

PS (Default) => PTY => Radio frequency => CT.

### **For DVD mode**

1. When the DVD disc is loaded press the SRC button repeatedly to select DVD mode.
2. Press the DISP button. The display will show:

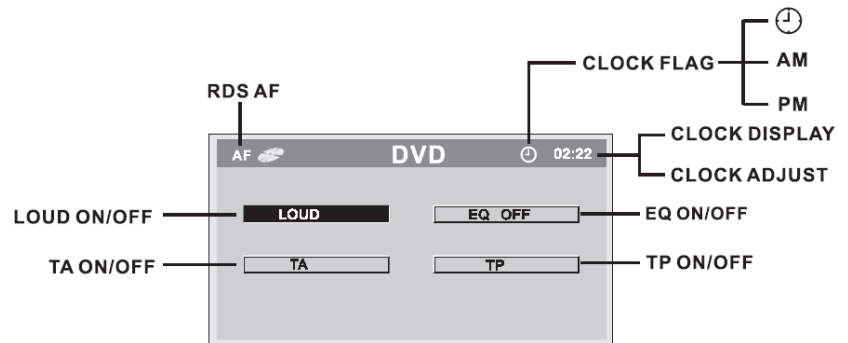

### **For AUX mode**

1. When the DVD disc is loaded press the SRC button repeatedly to select AUX mode.
2. Press the DISP button. The display will show:

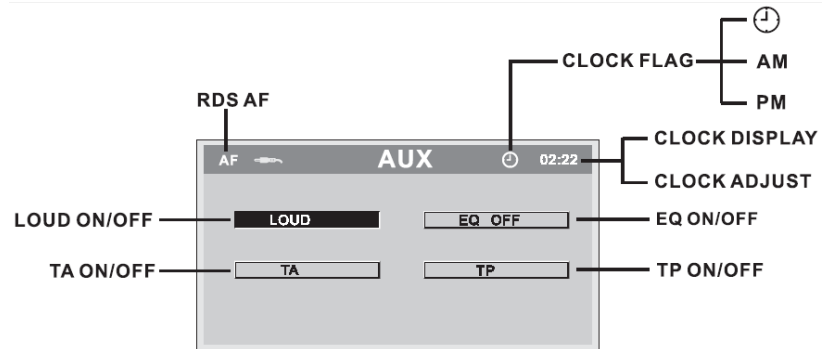

## Setting the time

1. Press the DISP button and hold for 2 seconds, minute will start blinking. Rotate the VOL knob to set minutes. Press the VOL knob, the hour will start blinking. Rotate the VOL knob to set hour.
2. Press the DISP button to confirm.

# Digital tuner

**Note:** RDS (Radio Data System) service availability varies with areas. Please understand if RDS service is not available in you area, the following service is not available, either.

## Band selection

Press PWR to power on, then press the SRC button to select RADIO.

Press BAND once or more to select: FM1, FM2, FM3, FM (OIRT), MW1, MW2. Display will show the wave band, frequency and preset station number if already stored, see the following picture:

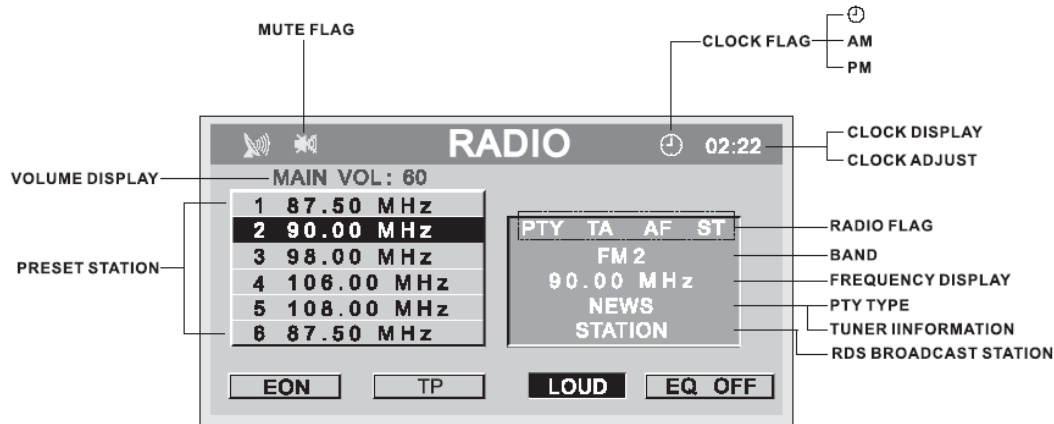

## Manual/ automatic tuning

- **Manual tuning:** Press the ◀/ ▶ buttons on the panel or on the RC repeatedly to select a station downward or upward step by step. Press the 1-6 preset buttons to store the station found.
- **Automatic tuning:** Press the ◀/ ▶ buttons and hold for 2 seconds, the automatic search will start. It will play when finds the station. Press the 1-6 preset buttons to store the station found.

## Programming tuner stations

You can store up to a total of 30 radio stations in the memory (24 FM, 12 MW), manually or automatically.

- To store a station:
  - Select a band (if needed)
  - Select a station by ◀◀/ ▶▶ buttons
  - Hold a Preset button (1-6) which you want store the station for at least 2 seconds.
- To recall a station:
  - Select a band (if needed)
  - Press a Preset button (1-6) briefly to recall the stored station

OR:

During radio mode press the ◀◀/ ▶▶ buttons to select downward or upward stored stations.

## AMS (Auto Memory Store) function

- **Preset scan:** press AMS button to scan all preset stations in the memory of the current band and stay on each memory stations for about 5 seconds. The memory location indicator on the LCD will flash during the process. To stop preset scan, press AMS button again.
- **Auto memory store:** press AMS button for more than 2 seconds to enter auto store mode. The radio will automatically store the 6 strongest available stations to the 6 preset memories of the current band. To stop auto store, press AMS button again.

## AF (Alternative Frequencies) function

When the radio signal strength is poor, enabling the AF function will allow the unit to automatically search another station with the same PI (Program Identification) as the current station but with stronger signal strength.

PS (Program Service name): the name of station will be display instead of frequency.

1. Press AF/TA button shortly to turn ON or turn OFF the AF function.  
AF indicator on display will flash until RDS information is received.
2. If RDS service is not available in your area, turn off the AF mode.  
Default setting is ON.

### TA (Traffic Alarm) function

Press the AF/TA button and hold for 2 seconds to turn ON or turn OFF the TA function.

In TA mode traffic program will be automatically searched, until the program is received.

When traffic announcement is received, the TA indicator will display. The unit will temporarily switch to the tuner mode (regardless of the current mode) and begin broadcasting the announcement at TA volume level. After the traffic announcement is over, it will return to the previous mode and volume level. When TA is turned on, SEEK, SCAN, AMS function can only be received or saved when traffic program identification (TP) code is received.

### PTY (Program Type)

1. Press PTY button to activate the PTY function. The previous PTY type is shown.
2. Press PTY once again to enter the MUSIC type or press twice to enter the SPEECH type, then use buttons 1 - 6 to select the desired program type (see the following table).

| Button Number | Music Group    | Speech Group               |
|---------------|----------------|----------------------------|
| 1             | POP, ROCK      | NEWS, AFFAIRS, INFO        |
| 2             | EASY, LIGHT    | SPORT, EDUCATE, DRAMA      |
| 3             | CLASSICS,      | CULTURE, SCIENCE, VARIED   |
| 4             | JAZZ, COUNTRY  | WEATHER, FINANCE, CHILDREN |
| 5             | NATION, OLDIES | SOCIAL, RELIGION, PHONE IN |
| 6             | FOLK           | TRAVEL, LEISURE, DOCUMENT  |

3. When PTY is selected, the radio starts to search corresponding PTY information, and stops if the corresponding PTY information is detected.

If there are no keys entered for 2 seconds, previously selected PTY is searched. During 1 loop, if desired PTY is not found, NO PTY is flashed, then return to previous normal radio and PTY word disappears.

4. Press PTY button for the 3<sup>rd</sup> time to switch the PTY function off.

### REG function

Press and hold PTY button for 2 seconds to switch between REG ON and REG OFF mode.

- REGION ON: PI code will be searched during AF searching.
- REGION OFF: PI code and covered area will not be searched.

### EON (Enhanced Other Networks)

When EON data is received, the EON indicator lights and the TA and AF functions are enhanced.

TA: Traffic information can be received from the current station or stations in other network.

AF: The frequency list of preset RDS stations is updated by EON data. EON enables the radio to make fuller use of RDS information. It constantly updates the AF list of preset stations, including the one that currently tuned into. If you preset a station around the area at your home, you will later be able to receive the same station at an alternative frequency, or any other station serving the same program, EON also keeps track of locally available TP stations for quick reception.

# SD/ MMC/ USB operations

---

## Inserting the SD/ MMC card/ USB device

1. Turn the power on.
2. Press the  button on the panel to flip it down.
3. Insert the MMC/ SD card or USB device into MMC/ SD or USB slot. Then the playing mode will be changed into SD Card or USB mode automatically. The unit will read the files automatically.

**Note:** When SD/MMC card and USB device are both inserted into their compartment or socket, the playing mode will be changed into the mode of the later one. You can also select the source by pressing the SRC button.

### **USB/SD/MMC notes:**

USB functions (flash memory type) MP3 music play.

1. SD/ MMC card support.
2. USB flash memory 2in1 (SD/ MMC) support.
3. FAT 16/ FAT 32 is possible
  - FAT 16 (dir: 200 support, file:500 support),
  - FAT 32 (dir: 200 support, file:500 support).
4. Filename: 32 byte/ Dir name: 32byte.
5. Tag (id3tag ver2.0)
  - Title/ Artist/ Album: 32 byte support.
6. Multi card reader not support.
7. USB 1.1, 2.0 support.

### **Note:**

**USB** format supports 1.1, 2.0.

Capacity: 8 MB ~ 1 GB.

**SD cards** brands: Cannon, Fuji film, Palm, Motorola, Microsoft, IBM, HP, Compaq, Sharp, Samsung, etc.  
Capacity: 8 MB ~ 1 GB.

**MMC cards** brands: Ericsson, Nokia, Motorola, HP, Palm, Sanyo, Microsystems, etc.  
Capacity: 16 MB ~ 1 GB.

## **Glossary**

---

### PBC (PlayBack Control)

PlayBack Control is a menu recorded on the disc with SVCD or VCD2.0 format. For the discs contained PBC, it can playback interactive software with the menu displayed on TV. And if the disc contains still images, it can playback high definition of still image.

### Title

The title is the important part of DVD disc. The memory volume of the disc is rather big, that makes possible to record several films on one disc. For example, if a disc contains three films, they may be divided into Title 1, Title 2 and Title 3. You can easy use the functions of looking-for.

### Chapter

A title can be divided into several blocks, so that every block can be operated as a unit, the unit is called chapter. The chapter contains a unit at least.

### Track

It is the biggest component of VCD. Generally, every song of karaoke disc is a track.

# Disc operations

---

## Discs for playback

- This unit can play all digital audio CD, DVD/SVCD/VCD/HDCD/MP3/MP4/WMA/CDDA/ Picture-CD/JPEG/CD-R/-RW/DVD±R/±RW.
- The following file types are supported:
  - Audio files: MP3 (\*.mp3)  
WMA (\*.wma)
  - Video files: MP4 (\*.avi, DIVX3.11/4.0/5.0/6.0 and XVID)  
MPEG 2 (\*.vob)  
MPEG 1 (\*.dat)
  - Picture file: JPEG (\*.jpg)
- ISO 9660 or ISO 9660 +Joliet format - Max. 30 characters
- Max. Track number is 448
- Max. nested directory is 8 levels
- The max. album number is 99
- The max. length of each track is 99 minutes 59 seconds
- Supported sampling frequency for MP3 disc: 8 KHz to 48 (44.1 KHz preferably) KHz
- Supported bit-rates of MP3 disc are: 32 - 320 kbps (128 kbps preferably).
- Following formats are NOT supported \*.ACC, \*.DLF, \*.M3U, \*.PLS, MP3 PRO, files with DRM.
- Open session discs are NOT supported.

## Loading a disc

1. Turn the power on.
2. Press the  button on the panel to flip it down.
3. Insert the disc with the printed side facing upward into the slot. The display will show LOAD.



For VCD/CD, VCD or CD icon will appear on the display.

While MP3/WMA files playback, the root folder's names and MP3/WMA files will appear on display.

For DVD, DVD icon will appear on the display and TITLE appears.

4. Press EJECT button on the inner side to eject the disc.

### Playing/ pausing

To ensure good system performance, wait until the unit finishes reading the disc information before proceeding. Press the PLAY/ PAUSE button to start/ pause the playback. In pause mode press it again to resume the playback.

### Playing the previous/ next track

1. During playback press the ◀◀ button to start playback of the previous track.
2. Press the ▶▶ to start playing of the next track.
3. Press the digital buttons (1-9, 0, 10+) buttons to enter the desired track number.

### Scanning forward and backward

Press and hold for 2 seconds the ◀◀ or ▶▶ buttons to select the speed of fast playing in backward or forward direction: X2, X4, X8, X20. Press the PLAY/PAUSE button to return to normal playback.

**Note:** During the disc playback when Fast/ Reverse Playback gets to the beginning of the playing another track, it resumes normal playback.

### Repeat playback

Press the RPT button on the panel or REPEAT button on the RC once or more to repeat the playback:

- For VCD/CD: display appears RPT ONE => RPT ALL => RPT OFF
- For DVD: display appears RPT CHAP => RPT TITL => RPT OFF
- For File disc: display appears RPT ONE => RPT DIR => RPT ALL => RPT OFF

RPT icon will appear on the display.

## Repeat A-B function

1. During playback, press A-B button on the remote control at the starting point of the section you want to repeat (point A).
2. Press A-B button again at the ending point of the section you want to repeat (point B). Section A-B repeating starts.
3. Press A-B button again to cancel the A-B repeat function.

## Random playback (for CD/VCD/MP3 discs)

During disc playback, press the RDM button to start random playback of the disc. Press again to cancel.

## Intro playback (for CD/VCD discs)

You can play the beginning of every track for 15 seconds in sequence. Press the INT button to start intro play of whole disc. Press again to cancel.

## GOTO function

You can go to the desired track/ chapter or time point directly.

1. During the disc playback press the GOTO button on the RC. The display will show: Track/ Title/ Chapter/ Time. Current item is highlighted.
2. Press the ◀/ ▶ buttons to select the desired item.
3. Press ENTER to confirm.

## PBC (Playback Control) function (for VCD only)

If you insert a VCD with PBC, playback starts from the beginning of the 1st track automatically.

1. Press PBC button to activate interactive menu on screen during playback.
2. If the menu consists a list of titles, you can select a desired one using the ◀◀/ ▶▶ buttons or the digit buttons.

3. The VCD starts playing the selected title automatically or press PLAY/ PAUSE button to confirm the selected track for playback.
4. Press STOP button to return to menu.
5. Press PBC again to exit menu.

### Programming the playback

1. Press PROG button to enter program list.
2. Use ◀, ▶, ▲, ▼ buttons and digit buttons to enter the number of the desired track to be on selected position.  
For DVD and File disc, select title and chapter number.  
For VCD and CD, select track number.
3. Press PLAY/ PAUSE button to play, or move the cursor to select PLAY and press ENTER to play.
4. If you want to delete the list, move the cursor to CLEAR, press ENTER to delete all the list set before.
5. Press PROG again to exit program play.

### Selecting different audio modes

- For DVD disc: press R/L button on the panel or AUDIO on the RC repeatedly to select the audio language to listen (if the disc supports multi-language mode).
- For VCD disc: press R/L button on the panel repeatedly to select the following modes:  
L → R → STEREO (Channel left => Channel right => Stereo).

#### DVD and Files disc



#### MP3, VCD and CD



### Changing the subtitle language (for DVD only)

Subtitle language is in disc initiation setting during playback. Press SUB.T button to switch among disc-supported languages. If the disc only supports one subtitle, the function will not work. If no operation within 5 seconds, language description will disappear.

### Using the TITLE (for DVD only)

1. Press TITLE to display title or chapter list.
2. Press ◀, ▶, ▲, ▼ buttons or digital buttons to make a selection.
3. Press ENTER. The player will start playing the selected title.

### Changing angle (for DVD only)

If DVD discs support multi-angle playback, press ANGLE button to playback images in different camera angles. If discs doesn't support multi-angle playback, this function will not work. If no operation within 1 second, angle description will disappear.

### Changing size

Press ZOOM. The picture will be enlarged accordingly:

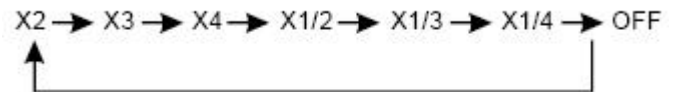

## Audio/ Video/ Picture file operations

When AUDIO/ PICTURE/ VIDEO file is played, Category/ Folder/ File list will be displayed on the screen, and file/ folder name being played will be displayed on top. Current selected item will be highlighted.

### Category Select

1. Use ◀/ ▶ to select:

🎵 AUDIO

🖼️ PICTURE

▶ VIDEO.

2. Press ENTER to confirm.

### Folder select

1. Use ◀/ ▶ to enter folder list and use ▲/ ▼ to select desired folder.
2. Press ENTER to confirm.

### File select

1. Use ◀/ ▶ to enter file list and use ▲/ ▼ to select desired file.
2. Press ENTER to playback.
3. Press STOP button to return.
  - For PICTURE, press PLAY/ PAUSE to slide show the pictures. Press PROG to select picture showing style.
  - For MUSIC, press STOP button to enter intro logo, then press PLAY/ PAUSE button to return.

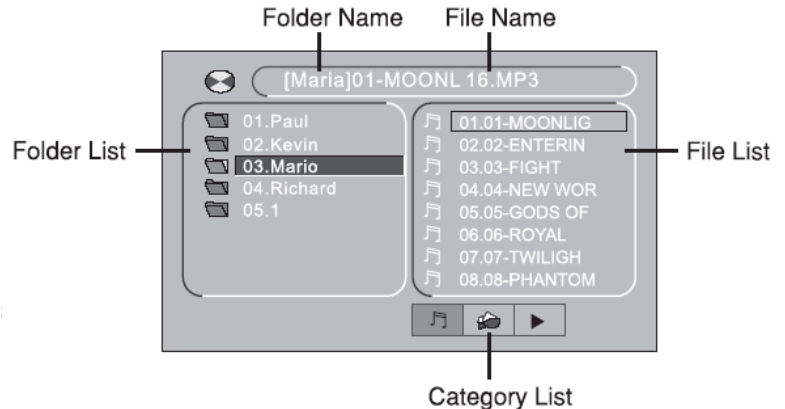

# MP3 overview

---

## Notes on MP3:

- MP3 is short for MPEG Audio Layer 3 and refers to an audio compression technology standard.
- This product allows playback of MP3 files on CD-ROM, CD-R or CD-RW discs.
- The unit can read MP3 files written in the format compliant with ISO 9660. However it does not support the MP3 data written by the method of packet write.
- The unit can not read an MP3 file that has a file extension other than “.mp3”.
- If you play a non- MP3 file that has the “.mp3” extension, you may hear some noise.
- In this manual, we refer to what are called “MP3 file” and “folder” in PC terminology as “track” and “album”, respectively.
- Maximum number of directory level is 8, including the root directory. Maximum number of files and folders per disc is 448.
- The unit may not play tracks in the order of Track numbers.
- The unit plays only the audio tracks if a disc contains both audio tracks and MP3 files.
- When playing a disc of 8 kbps or “VBR”, the elapsed playing time in the display window will not be correct and also the intro play may not function properly. “VBR”: Variable Bit Rate.

## Notes on creating your own CD-R or CD-RW containing MP3 files:

- To enjoy high quality sound, we recommend converting to MP3 files with a sampling frequency of 44.1 kHz and a fixed bit rate of 128 kbps.
- DO NOT store more than 448 MP3 files per disc.
- For ISO 9660 - compliant format, the maximum allowable depth of nested folders is 8, including the root directory (folder).
- When CD-R disc is used, playback is possible only for discs, which have been finalized.

- Make sure that when MP3 CD-R or CD-RW is burned that it is formatted as a data disc and NOT as an audio disc.
- You should not write non-MP3 files or unneeded folders along with MP3 files on the disc otherwise it takes a long time until the unit starts to play MP3 files.
- With some CD-R or CD-RW media, data may not be properly written depending on its manufacturing quality. In this case, data may not be reproduced correctly. High quality CD-R or CD-RW disc is recommended.
- Up to 16 characters are displayed for the name of an Album or a Track. ID3TAG version 1.x is required.
- Note that the unit may not play Tracks in the order that you wrote them to the disc.

# DVD setup

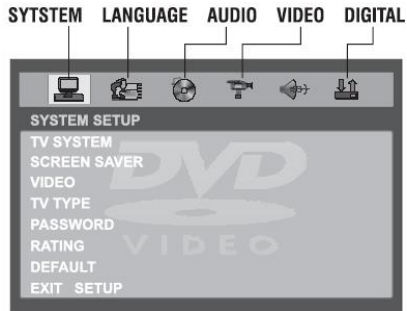

Press SETUP button on the remote control to display DVD setup screen. Use the cursor buttons to select the desired option or item. Press ENTER button to confirm option.

## System setup

### Setting TV system

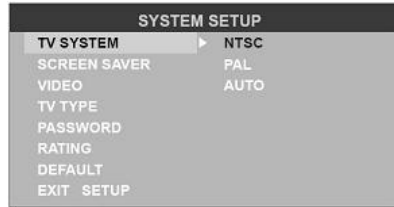

Select the TV system in the setting menu.

### Setting Screen saver

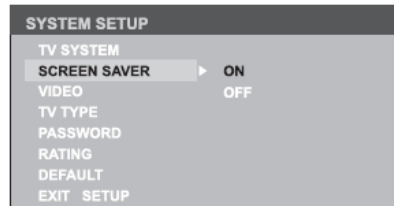

The screen saver appears when the stop, opening, or no disc status last more than 3 minutes.

The screen protection function is to prevent the unit from being broken.

*Open:* Open the screen protection.

*Close:* Close the screen protection.

Setting from the factory: ON.



## Setting Video output

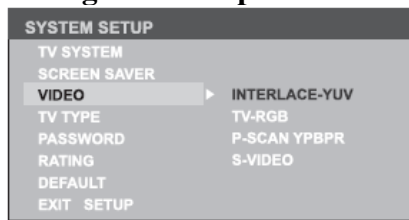

Original setting: INTERLACE-YUV.

## Setting TV type

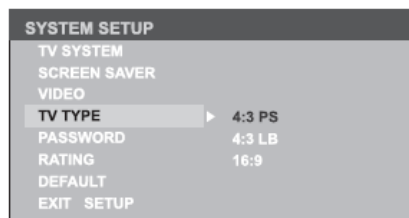

*4: 3PS (pan scan)*: It is adapted to the TV with common size. The left and right edge of the picture will be cut off and project the picture to the whole screen, when play the wide screen picture.

*4: 3LB (letter box)*: Please select it for the TV with common size. There will be black frame on the front and bottom side of the TV screen when play the wide screen picture.

*16:9 (wide screen)*: Select it when the unit is connected with the wide screen TV.

## Setting Password

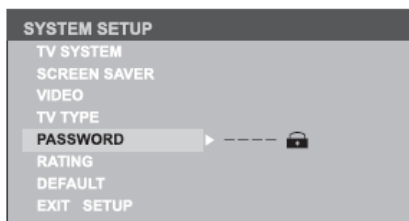

This item is originally set as locked status. Under this status, we can not make the selection on the “RATING” item or change the password. If you want to set the “RATING”, please input the password or the original password “0000” (if you set it for the first time). Then press the ENTER button to unlock. If you want to change the password, please input the original password and press ENTER button, then input the 4-digit new password and press the ENTER button to finish the setting.

## Setting Rating

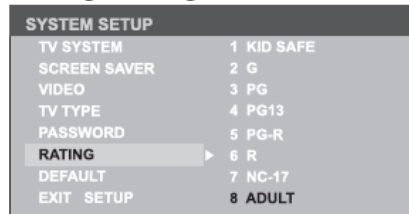

When play the disc with lock function, you can select the proper age control rating according to the rating of the disc and your requirement.

The rating of the disc is from 1 to 8:

(1) with the most limit when playing.

(8) with the least limit when playing.

Original setting: 8.

**Note:** The rating can be selected only under the password setting status.

## Default setting

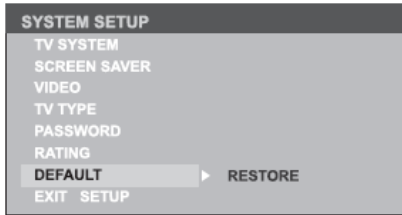

If this item is selected, the unit will become the original setting.

## Language setup

### Setting OSD Language



Press the cursor button and the ENTER button to select the desired language.

### Setting Audio Language

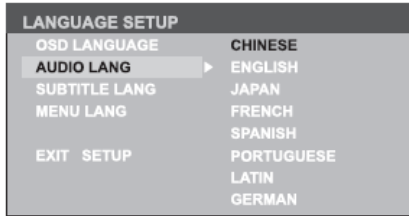

Select a kind of language for the DVD disc audio from the languages which are contained in the DVD disc.

## Setting Subtitle Language

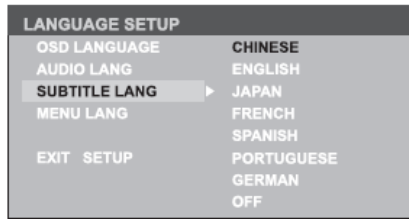

Select a kind of language for the subtitle of DVD disc from the languages which are contained in the DVD disc.

## Setting Menu Language

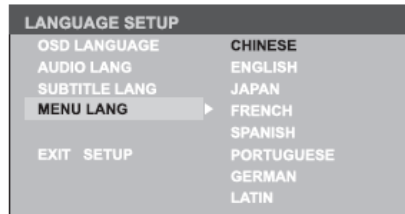

Select a kind of language for the menu of DVD disc from the languages which are contained in the DVD disc.

## Audio setup

### Digital Output

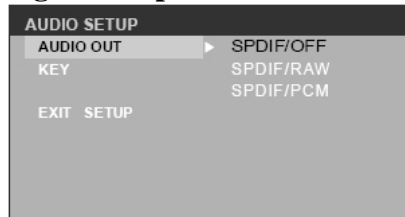

Select the digital output format.

*SPDIF/OFF*: There is no signal output from the coaxial or optical output end.

*SPDIF/RAW*: When the unit is connected with the amplifier by coaxial or optical connector, please select this mode.

*SPDIF/PCM*: When the unit is connected with the two channels digital stereo amplifier, please select this mode.

### Setting Volume

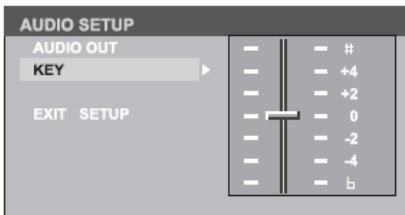

Setup the volume with the UP/DOWN buttons.

## Video setup

### Setting Brightness

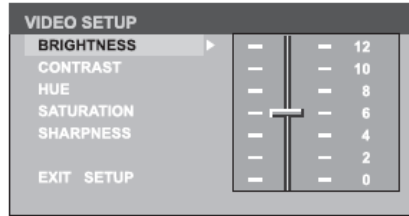

Set the brightness of the video output with UP/DOWN buttons.

### Setting Contrast

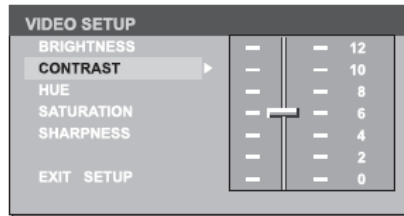

Set the contrast of the video output with UP/DOWN buttons.

### Setting hue

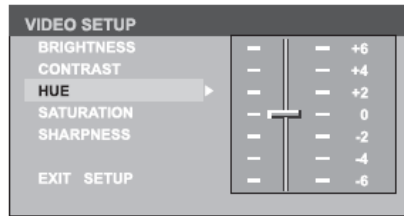

Set the hue of the video output with UP/DOWN buttons.

### Setting Saturation

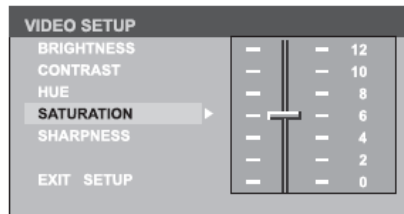

Set the saturation of the video output with UP/DOWN buttons.

## Setting Sharpness

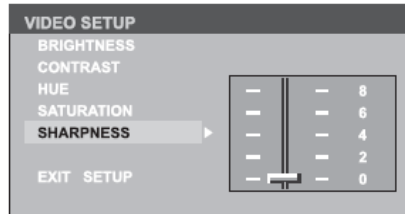

Set the sharpness of the video output with UP/DOWN buttons.

## Digital setup

### Output Mode

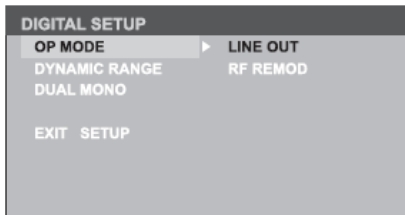

Select the output mode:

*LINE OUT*: Compress the input signal. The volume is small.

*RF REMOD*: The volume is large.

### Dynamic Range

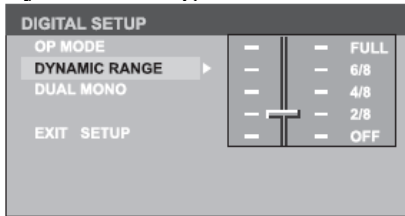

When you select the compressed mode as “line out”, select it to adjust the compression proportion and get the different compressed effect.

When select FULL, the audio signal is minimum; when select OFF, the audio signal is maximum.

### Dual mono setting

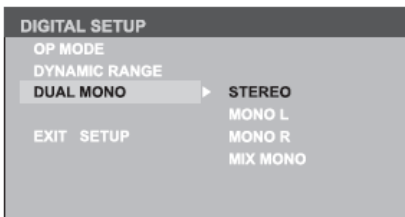

Select the audio channel from STEREO, MONO L, MONO R and MIX MONO.



# Anti-theft system

## Remove the panel

1. Press the PWR button to turn the power off.
2. Press  button to flip down the panel.
3. Gently press the right side of the panel.
4. Pull the panel out.
5. Place the panel into the case and take it with you when you leave the car.

## Remove the unit

1. Remove the panel and the trim plate.
2. Insert both T-Keys into hole on the front of the set until they lock.
3. Pull out the unit.

## Handling discs

---

- Dirty, scratched or warped discs may cause skip ping or noise.
- Handle the disc only by the edges. To keep clean do not touch its surface.
- Discs should be stored in their cases after use to avoid scratches.
- Do not expose discs to direct sunlight, high humidity, high temperature or dust.
- Prolonged exposure to extreme temperature can warp the disc (such as leaving the discs in your car during summertime).
- Do not stick or write anything on either side of disc. Sharp writing instruments, or the inks used in some felt-tip pens, may damage its surface.
- DO NOT touch the unlabeled side. DO NOT attach any seal, label or data protection sheet to either side of a disc.

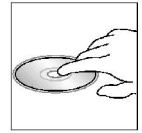
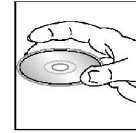

## Cleaning

---

### Cleaning the cabinet

Wipe with a soft cloth. If the cabinet is very dampen (not dropping wet) the cloth with a weak solution of soapy water, and then wipe clean.

### Cleaning discs

Fingerprints should be carefully wiped from the surface of disc with a soft cloth. Unlike conventional records, compact discs have no grooves to collect dust and macroscopic dirt, so gently wiping them with a soft cloth should remove most panicles. Wipe in a straight motion from the center to the edge.

Never use thinner benzine, record cleaner or anti static spray on a compact disc. Such chemicals can damage its plastic surface.

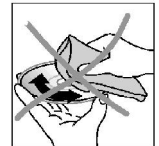
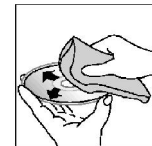



## Troubleshooting guide

---

| Symptom                         | Cause  | Solution   |
|---------------------------------|--|--|
| General<br>No power             | The car ignition is not on.<br>The fuse is blown.  | If the power supply is properly connected to the car accessory switch the ignition key to "ACC".<br>Replace the fuse.  |
| Disc<br>Disc cannot be loaded.  | Presence of disc inside the player.  | Remove the disc in the player then put a new upward.   |
| Disc cannot be read.            | Inserting the disc in upside down.<br>Compact disc is extremely dirty or defective.<br>Temperature inside the car is too high. | Insert the compact disc with the label facing upward.<br>Clean the disc or try to play a new one.<br>Cool off until the ambient temperature returns to normal. |
| No sound                        | Volume is in minimum.<br>Wiring is not properly connected.   | Adjust volume to a desired level.<br>Check wiring connection.  |
| The operation keys do not work. | The built-in microcomputer is not operating properly due to noise.<br>Front panel is not properly fix into its place.          | Press the RESET button.<br>Reinstall the front panel.  |
| Sound skips.                    | The installation angle is more than 30 degrees.<br>The disc is extremely dirty or defective.                                   | Adjust the installation angle to less than 30 degrees.<br>Clean the compact disc/try to play a new one.  |

|  |   |   |
|--|---|---|
| <p>The radio does not work, the radio station automatic selection does not work.</p> | <p>The antenna cable is not connected the signals are too weak.</p> | <p>Insert the antenna cable firmly select a station manually.</p> |
|--|---|---|

## Specification

|                                  |   |
|----------------------------------|---|
| General                          |   |
| Power supply:                    | 12 V DC   |
| Current consumption:             | max. 10 A   |
| Maximum power output:            | 50 W x 4 channels   |
| Compatible formats:              | DVD/SVCD/VCD/HDCD/MP3/MP4/WMA/CDDA/Picture-CD/JPEG/CD<br>-R/ -RW/DVD±R/±RW playback |
| Dimensions (L x W x H) / weight: | 178 x 166 x 50 mm / 2.2 kg  |
| Working temperature range:       | -10°C - +60°C   |
| ESP function:                    | 40 sec. for Audio CD, 120 sec. for MP3  |
| TFT display                      |   |
| Screen size:                     | 3.0 inch  |
| Resolution:                      | 960x240 dpi   |
| Aspect ratio:                    | 4:3   |
| Contrast ratio:                  | 300   |
| Brightness:                      | 350 nits  |
| FM Stereo Radio                  |   |
| Frequency range:                 | 65.0 – 74.0 / 87.5 – 108.0 MHz  |
| Usable sensitivity:              | 6 uV  |
| Preset memory stations:          | 24  |
| MW section                       |   |
| Frequency range:                 | 522 kHz - 1620 kHz  |
| Preset memory stations:          | 12  |

|                     |                          |
|---------------------|--------------------------|
| Audio specification |                          |
| Maximum output:     | 2 Vrms (+/- 3 dB)        |
| Frequency response: | 20 Hz - 20 KHz           |
| S/N ratio(A-vtd):   | 60 dB                    |
| DSP sound effect:   | Classic, Rock, Pop, Flat |
| Line out            |                          |
| Output:             | CD max 2000 mV           |

**Specifications are subject to change without notice. Mass and dimension are approximate.**

## Уважаемый покупатель!

Благодарим Вас за покупку нашего изделия. Для обеспечения безопасности рекомендуется тщательно изучить настоящее руководство перед подключением, эксплуатацией и/или регулировкой изделия, и сохраняйте руководство для использования в будущем.

## Содержание

---

|  |    |
|--|----|
| Содержание.....                                      | 45 |
| Меры предосторожности.....                           | 46 |
| Установка/ подключение.....                          | 47 |
| Органы управления .....                              | 51 |
| Основные операции.....                               | 57 |
| Цифровой тюнер.....                                  | 62 |
| Воспроизведение файлов с SD/ MMC/ USB устройств..... | 66 |
| Используемая терминология.....                       | 68 |
| Воспроизведение дисков.....                          | 69 |
| Обзор MP3 .....                                      | 75 |
| Система против кражи .....                           | 83 |
| Обращение с дисками.....                             | 83 |
| Чистка и уход.....                                   | 84 |
| Руководство по устранению неисправностей.....        | 85 |
| Технические характеристики .....                     | 86 |

## Меры предосторожности

---

- Использование данного устройства при температуре ниже  $-10^{\circ}\text{C}$  может привести к поломке. **ПЕРЕД ИСПОЛЬЗОВАНИЕМ ПРЕДВАРИТЕЛЬНО ПРОГРЕЙТЕ САЛОН АВТОМОБИЛЯ ДО РЕКОМЕНДОВАННОЙ ТЕМПЕРАТУРЫ!**
- Тщательно изучите настоящую инструкцию, чтобы ознакомиться с аудиосистемой.
- При установке и подключении изделия отключите отрицательную клемму аккумулятора автомобиля.
- При замене предохранителя, убедитесь, что вы устанавливаете предохранитель с тем же номиналом. Используя предохранитель с повышенным значением тока, можно причинить значительные повреждения изделию.
- Не пытайтесь разбирать изделие. Лазерные лучи, исходящие из блока оптической головки считывания информации с компакт-диска, опасны для глаз.
- Не используйте устройство в местах, где оно может подвергнуться воздействию воды, влаги и пыли.
- Убедитесь, что шпильки или другие посторонние предметы не попали внутрь изделия. Они могут вызвать сбой в работе или стать причиной опасности, такой, как поражение электрическим током или лазерным лучом.
- Если вы ставите автомобиль на стоянку на длительное время в жаркое или холодное время года, подождите, пока температура в автомобиле не станет нормальной, перед тем как включать изделие.
- НЕ открывайте крышки и не проводите ремонт самостоятельно. Обратитесь к дилеру или квалифицированному персоналу
- Убедитесь, вы отключаете источник питания и антенну, если вы не будете пользоваться системой в течение длительного времени или во время грозы.
- Убедитесь, что вы отключаете источник питания, если обнаружена неправильная работа системы, система издает необычные звуки, запах, выделяет дым или внутрь ее попала жидкость. Проведите квалифицированный технический осмотр системы.
- Прибор разработан так, чтобы отрицательный вывод аккумулятора был подключен к корпусу транспортного средства. Пожалуйста, убедитесь в этом перед установкой.
- Не позволяйте проводам динамиков касаться друг друга при включении прибора. В противном случае, может быть перегружен или выйти из строя усилитель питания.

- Не устанавливайте съемную панель перед подключением кабеля.
- Не снимайте панель во время записи.

## Установка/ подключение

Данное изделие может быть установлено в приборную панель, имеющую показанное ниже отверстие. Приборная панель должна иметь толщину 4,75 – 5,56 мм, чтобы быть способной поддерживать изделие.

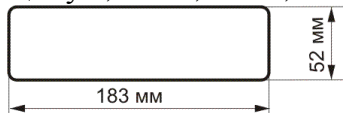

1. Вставьте установочную втулку в приборную панель и отогните установочные петли наружу при помощи отвертки.

Убедитесь, что запорный рычаг (※) установлен на одном уровне с установочной втулкой (не выступает наружу).

2. Закрепите заднюю сторону изделия.

После закрепления установочных болтов и разъема питания зафиксируйте заднюю часть изделия в отсеке магнитолы в автомобиле при помощи резиновой прокладки.

3. Вставьте декоративную панель.

Когда вы готовы вставить переднюю панель, пожалуйста, проверьте ее направление. Если она перевернута, ее невозможно закрепить.



**Внимание:** удалите эти два болта перед установкой. Иначе CD/MP3 плеер не будет работать.

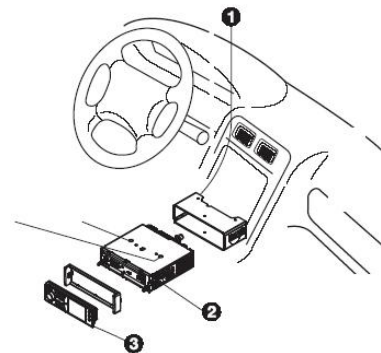

## Съемная панель

### Снятие съемной панели

- Выключите питание устройства.
- Нажмите на кнопку , чтобы опустить панель.
- Аккуратно нажмите справа на ребро панели.
- Вытяните панель на себя (рис. 1).



Рис. 1

### Подсоединение съемной панели

1. Держите панель так, чтобы ее лицевая сторона была направлена на Вас, и установите правую сторону панели в специальный паз магнитолы.
2. Нажмите на левую сторону панели, чтобы она защелкнулась.
3. Проверьте, что панель закреплена. Сделайте это сразу же, а не перед началом работы.

### Внимание:

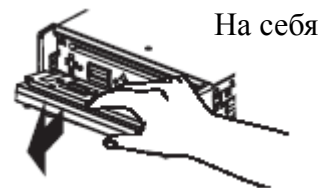
НЕ устанавливайте съемную панель правой стороной. Это может повредить ее.

Панель может повредиться из-за внешних факторов: тряски, ударов. После снятия ее с устройства держите панель в защитном футляре и старайтесь не ронять и не наносить физических повреждений.

Очень важным элементом является коннектор на задней части панели. Не нажимайте на нее ногтями, ручками, отвертками.

**Примечание:** Если панель загрязнилась или запылилась, протрите ее сухой чистой тканью. Для чистки разъема в задней части панели используйте тампон, смоченный изопропиловым спиртом.



# Схема электрических соединений

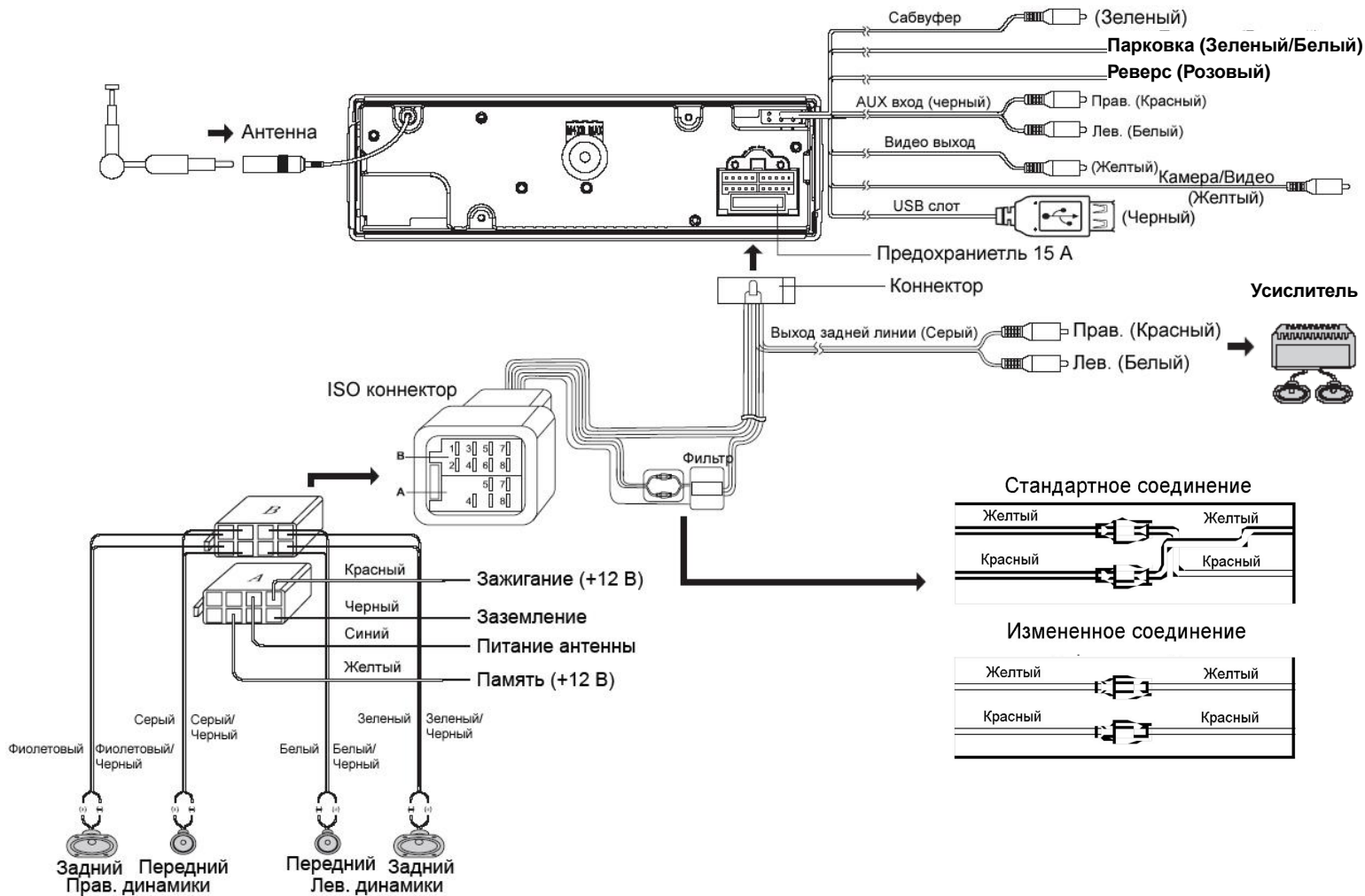

**Примечание:** Если парковочный провод подсоединен к рычагу стояночного тормоза, изображение на дисплее будет переключаться между стандартным режимом и предупредительной надписью к этой функции. Эта функция отключает видео сигнал во время движения, чтобы водитель не отвлекался от дороги. При активации ручного тормоза видео сигнал снова появляется.

**Внимание:** Не меняйте соединение красного и желтого проводов!!!

Для некоторых моделей необходимо будет изменить соединение проводов питания, как показано на картинке (измененное соединение), во избежание сброса всех настроек устройства после выключения зажигания. Перед установкой свяжитесь с Вашим региональным дилером.

### Использование разъема ISO

1. Если в Вашем автомобиле есть разъем ISO, произведите подключение, как показано на рисунке.
2. Для подключений без разъемов ISO внимательно проверьте все провода перед подключением, неправильное подключение может привести к повреждениям изделия.
3. Обрежьте разъем, подключите цветные головки разъема к шнуру питания батареи в соответствии с приведенной таблицей.

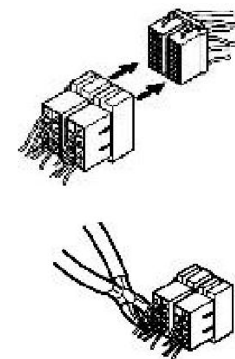



| Номер | Функция                |                                     |
|-------|------------------------|-------------------------------------|
|       | Разъем А               | Разъем В                            |
| 1     |                        | Задний правый(+)--Фиолетовый        |
| 2     |                        | Задний правый(-)--Фиолетовый/Черный |
| 3     |                        | Передний правый(+)--Серый           |
| 4     | Питание 12В (+)/желтый | Передний правый(-)--Серый/Черный    |
| 5     | Авто антенна /синий    | Передний левый(+)--Белый            |
| 6     |                        | Передний левый((-)--Белый/Черный    |
| 7     | АСС+/красный           | Задний левый(+)--Зеленый            |
| 8     | Земля/черный           | Задний левый(-)--Зеленый/Черный     |

# Органы управления

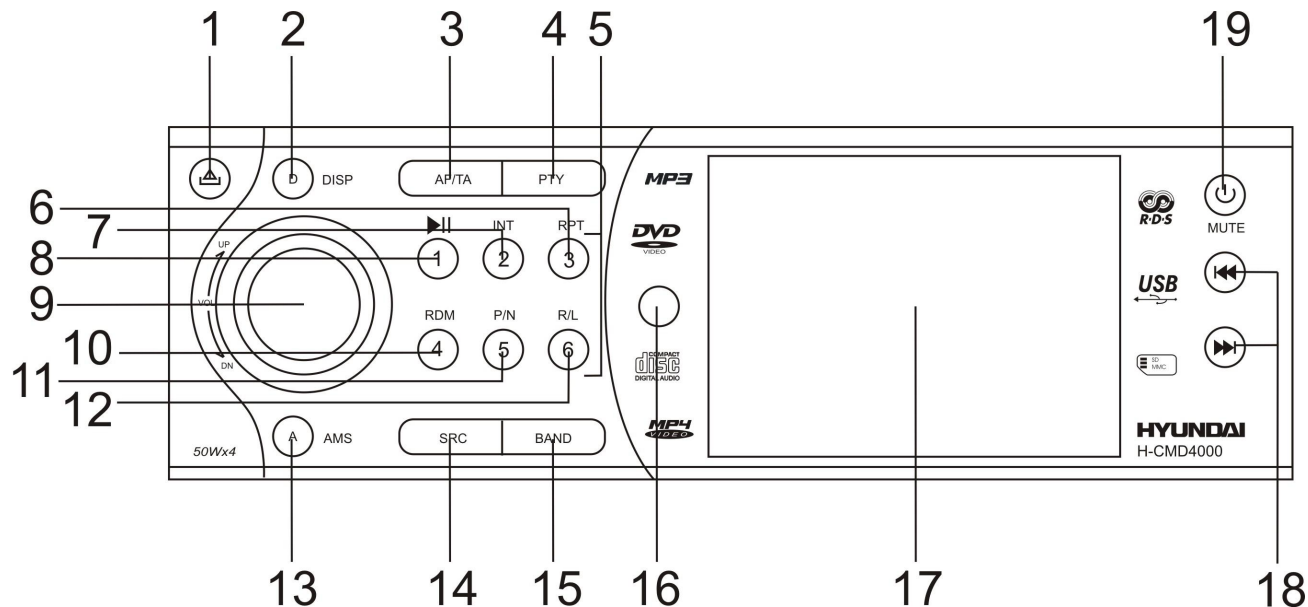
## Передняя панель



1. Кнопка   
Нажмите на кнопку , чтобы снять панель.
2. Кнопка DISP  
Нажмите на кнопку, чтобы отобразить на дисплее текущий режим и время.
3. Кнопка AF/ TA  
Нажимайте на кнопку, чтобы включить или выключить функцию AF (альтернативных частот).  
Нажмите на кнопку и удерживайте в течение 2 секунд, чтобы включить или выключить функцию TA

(дорожных объявлений).

4. Кнопка РТУ

Нажмите на кнопку, чтобы начать поиск транслируемых передач. Нажмите и удерживайте кнопку в течение 2 секунд, чтобы включить режим LOCAL, снова нажмите и удерживайте кнопку, чтобы включить режим DX.

5. Кнопки предварительной установки радио станций [1-6]

6. Кнопка RPT

Используйте эту кнопку для повторного воспроизведения текущего трека.

7. Кнопка INT (воспроизведение первых 10 секунд треков)

Нажмите на эту кнопку, чтобы включить функцию Intro. Только первые 10 секунд каждого трека будут воспроизводиться.

8. Кнопка PLAY/PAUSE

Нажмите на эту кнопку, чтобы начать воспроизведение. Нажмите еще раз, чтобы поставить воспроизведение на паузу.

9. Регулятор громкости VOL/ Кнопка SEL

Вращайте регулятор громкости по часовой стрелке, чтобы увеличить уровень громкости, вращайте против часовой стрелки, чтобы уменьшить уровень громкости.

Нажмите на него (кнопка SEL), чтобы открыть меню настроек аудио. Нажимайте на кнопку, чтобы выбрать настройки: BASS => TREBLE => BALANCE => FADER.

Нажмите на кнопку и удерживайте 2 секунды, чтобы войти в режим настроек. Нажимайте на кнопку SEL, чтобы выбрать настройку: EQ MODE => LOUD => BEEP => CAMERA => 12/24 MODE => TA MODE => RETUNE => PARKING MODE => MIRROR IMAGE => TA-VOL => VOL-MODE => A-VOL => SUBWOOFER => SUBW-LOL.

Вращайте регулятор громкости, чтобы отрегулировать настройку.

10. Кнопка RDM

Нажмите на эту кнопку, чтобы начать случайное воспроизведение треков.

11. Кнопка P/N  
Нажмите на кнопку, чтобы выбрать видео систему (PAL/ NTSC/ AUTO).
12. Кнопка R/L  
Нажмите на кнопку, чтобы выбрать аудио канал для DVD и VCD (L/R/ST).
13. Кнопка AMS  
Нажмите на кнопку, чтобы активировать функцию AMS.
14. Кнопка SRC  
Нажмите на кнопку, чтобы выбрать режим: Radio (Радио) => Disc play (Диск) => USB => Card (SD/MMC карта) => USB => Aux-in.
15. Кнопка BAND  
Нажмите кнопку BAND для установки диапазона радиоприемника в режиме RADIO.
16. ИК сенсор.
17. Жидкокристаллический дисплей.
18. Кнопки ◀▶  
Нажимайте на кнопки для поиска радиостанций/ перехода к началу предыдущего или следующего трека/ быстрой прокрутки назад или вперед.
19. Кнопка PWR/ MUTE  
Нажмите на кнопку, чтобы включить питание устройства. Нажмите и удерживайте кнопку, чтобы выключить его.  
Во время воспроизведения нажмите на кнопку, чтобы выключить звук. Нажмите снова, чтобы вернуть звук на прежний уровень.

## Пульт управления

1. Кнопка увеличения изображения ZOOM (только для DVD/VCD дисков)
2. Кнопка управления заголовками TITLE (только для DVD дисков)
3. Кнопка вкл/выкл питания PWR
4. Кнопка вызова меню настроек DVD SETUP
5. Кнопки курсора ▲, ▼, ◀, ▶
6. Кнопка ввода ENTER
7. Кнопка программирования PROG
8. Цифровые кнопки
9. Кнопка SEL - для установки базовых опций звука
10. Кнопки регулировки звука VOL+/-
11. Кнопка отключения звука MUTE
12. Кнопки поиска радио, перехода назад и вперед, быстрой прокрутки назад и вперед ◀◀/▶▶
13. Кнопка выбора языка субтитров SUB.T (только для DVD дисков)
14. Кнопка выбора режима SRC: Radio (Радио) => Disc play (Диск) => USB => Card (SD/MMC карта) => USB => Aux-in.
15. Кнопка повтора REPEAT
16. Кнопка повтора фрагмента A→B
17. Кнопка остановки воспроизведения STOP
18. Кнопка воспроизведения/паузы PLAY/PAUSE
19. Кнопка перехода GOTO

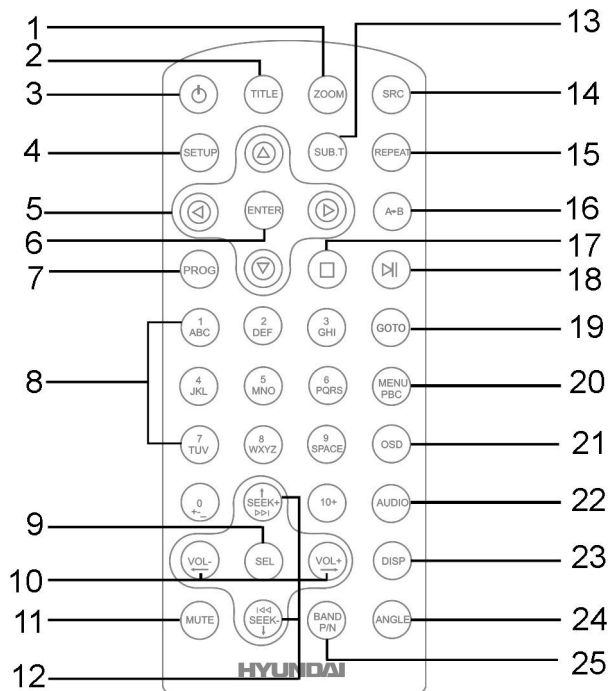

20. Кнопка меню MENU/PBC
21. Кнопка дополнительной информации OSD
22. Кнопка настройки аудио AUDIO
23. Кнопка отображения информации на дисплее DISP
24. Кнопка ANGLE (только для DVD дисков)
25. Кнопка BAND / P/N: нажмите кнопку для установки диапазона радиоприемника в режиме RADIO. Нажимайте на эту кнопку, чтобы выбрать систему видео: PAL/ NTSC/ AUTO.

### **Замена батарей в пульте управления:**

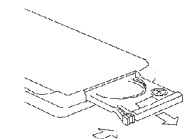

1. Откройте отсек для батарей в направлении, указанном стрелкой.

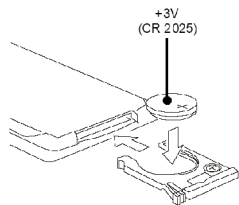

2. Замените старую батарею на новую (CR 2025 3V), соблюдая полярность.

3. Закройте отсек для батарей.

### **Примечание:**

Не позволяйте детям играть с батареями.

Неправильное использование батарей может стать причиной перегрева или взрыва, что в свою очередь ведет к пожару.

Утечка батарей может сделать причиной повреждения пульта управления (Срок работы батарей – 6 месяцев при эксплуатации в обычных условиях при комнатной температуре).

Не закорачивайте батареи. Не бросайте батареи в огонь.

## Обратная сторона передней панели

Нажмите на кнопку OPEN чтобы откинуть панель и нажмите EJECT чтобы вынуть диск.

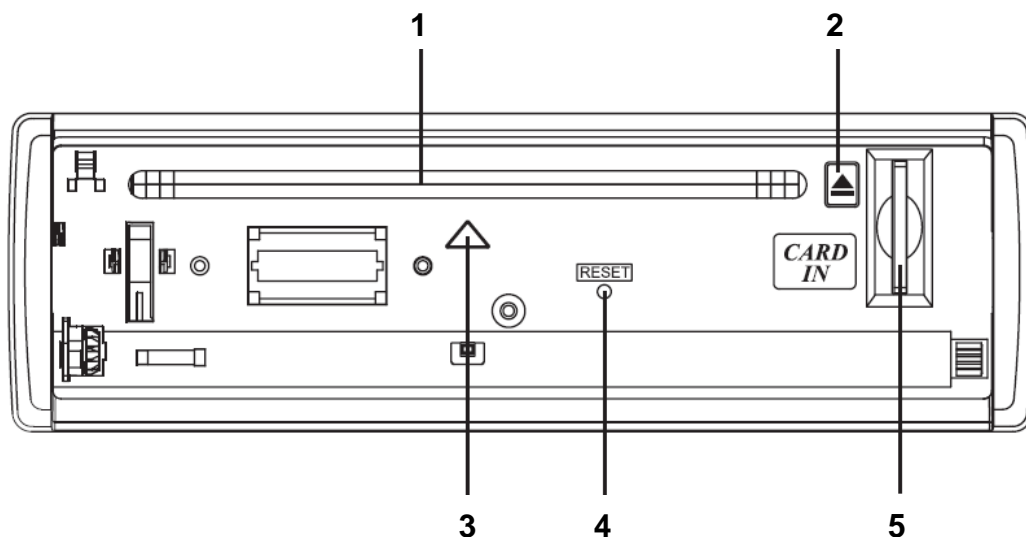

1. Слот для диска
2. Кнопка EJECT
3. Индикатор статуса панели
4. Кнопка RESET
5. Разъем SD CARD

**Внимание:** При нажатии на кнопку  все настройки и станции будут удалены из памяти устройства. Когда Вы опускаете панель, индикатор статуса панели засветится, при удалении панели индикатор начнет мигать.



# Основные операции

---

## Сброс установок

Нажмите на панели на кнопку . Панель откроется. Нажмите на кнопку сброса RESET, расположенную за передней панели.

Эта мера необходима в следующих ситуациях: исходная установка устройства после подключения, никакие кнопки не действуют, символы ошибок появляются на дисплее.

## Кнопка включения питания

Нажмите PWR, чтобы включить устройство.

Нажмите на кнопку и удерживайте в течение 2 секунд, чтобы выключить питание.

**Внимание:** Когда Вы выключаете систему или зажигание автомобиля, громкость звука и радио настройки будут сохранена в памяти устройства, и при включении установки вернуться к сохраненным значениям.

## Регулировка громкости

Поворачивайте регулятор громкости на панели по часовой стрелке или нажимайте на кнопку VOL + на пульте ДУ, чтобы увеличить уровень громкости.

Поворачивайте регулятор громкости на панели против часовой стрелки или нажимайте на кнопку VOL - на пульте ДУ, чтобы уменьшить уровень громкости.

## Регулировка настроек аудио

Нажимайте на кнопку SEL (регулятор громкости), чтобы выбрать одну из настроек аудио: BASS (низкие частоты) => TREBLE (высокие частоты) => BALANCE (баланс левые/ правые динамики) => FADER (баланс задние/ передние динамики).

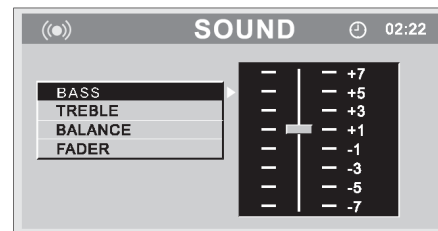

Вращайте регулятор громкости, чтобы отрегулировать каждую настройку.

### **Внимание:**

- При выключении устройства все настройки будут сохранены.
- При отключения устройства от сети все настройки вернуться к заводским.
- Если при выборе какой-либо настройки Вы в течение 3 секунд ее не регулируете, устройство вернется к текущему режиму, отображаемому на дисплее.

### Регулировка других настроек

Во время прослушивания радио нажмите и удерживайте в течение 2 секунд кнопку SEL, чтобы войти в режим других настроек. Нажимайте на кнопку SEL (регулятор громкости), чтобы выбрать один из режимов: EQ MODE => LOUD => BEEP => CAMERA => 12/24 MODE => TA MODE => RETUNE => PARKING MODE => MIRROR IMAGE => TA-VOL => VOL-MODE => A-VOL => SUBWOOFER => SUBW-LOL.

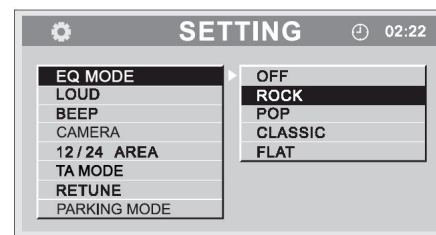

1. Режим EQ MODE: Вы можете настроить качество звука в зависимости от направления музыки, которую Вы слушаете: ROCK => POP => CLASSIC => FLAT => EQ OFF (Выкл.)
2. Режим LOUD: Это функция тонокомпенсации при низкой громкости. Вращайте регулятор громкости, чтобы выбрать режим LOUD ON (вкл.) => LOUD OFF (выкл.)
3. Режим BEEP: у функции звукового сопровождения есть 2 режима:
  - BEEP ON: включает звуковые сигналы при нажатии на любую кнопку.
  - BEEP OFF: выключает звуковые сигналы.
4. CAMERA: вращайте регулятор громкости, чтобы включить или выключить камеру заднего вида (она должна быть подключена к магнитоле). В режиме включенной камеры нажимайте на кнопку SEL в течение 2 секунд, чтобы выключить камеру. В режиме включенной камеры кнопка SRC не работает.
5. Режим 12/24 MODE: вращайте регулятор громкости, чтобы выбрать режим работы часов: 12-часовой или 24-часовой режим.

6. Режим TA MODE (программы о дорожном движении)  
Функция TA определяют поведение радиоприемника при включенном режиме TA, если отсутствует передача информации TP (программа движения) радиостанцией, на которую в данный момент настроен радио приемник. Вращайте регулятор громкости, чтобы выбрать один из режимов: TA SEEK или TA ALARM.
- TA SEEK: Если радиоприемник настраивается на радиостанцию, которая не передает информацию TP (Traffic Program – программы с информацией о дорожном движении) в течение определенного времени - RETUNE SHORT (60 секунд) или RETUNE LONG (90 секунд), радиоприемник перенастраивается на следующую станцию, которая не имеет тот же PI (код идентификации программы), что и предыдущая радиостанция, но передает информацию TP.
  - TA ALARM: Когда выбран данный режим, функция автоматической перенастройки радиоприемника не работает. Вместо этого радиоприемник включает звуковое оповещение.
8. Режим RETUNE  
Retune-S или Retune-L – это выбор временного интервала повторного поиска в режиме TA Seek.
- Retune S: короткий, интервал поиска в режиме TA SEEK 30 секунд.
  - Retune L: длинный, интервал поиска в режиме TA SEEK 90 секунд.
- Замечание:** Режим Retune для режима TA активен только для TA SEEK.
8. Режим PARKING MODE: вращайте регулятор громкости, чтобы включить или выключить режим парковки. В режиме парковки во время воспроизведения на дисплее будет гореть надпись «Не смотрите телевизор во время езды», затем появится пустой экран.
9. Режим MIRROR IMAGE: вращайте регулятор громкости, чтобы включить или выключить режим
10. Режим TA VOL: вращайте регулятор громкости, чтобы установить громкость для функции TA.
11. Режим VOL-MODE: вращайте регулятор громкости, чтобы выбрать режим VOL LAST или ADJUST.
12. Режим A-VOL: вращайте регулятор громкости, чтобы установить уровень громкости.
13. Режим SUBWOOFER: вращайте регулятор громкости, чтобы выбрать частоту сабвуфера: 80 Гц => 100 Гц => 120 Гц => Выкл. (OFF).
14. Режим SUBW-LOL: вращайте регулятор громкости, чтобы отрегулировать настройки сабвуфера.

## Выключение звука

Когда питание магнитолы включено, нажмите на кнопку PWR/MUTE, чтобы выключить звук. Нажмите на кнопку еще раз, чтобы включить звук.

## Выбор режима работы

Нажмите на кнопку SRC, чтобы выбрать режим работы устройства: RADIO (Радио) => DISC PLAY (диск) => USB (когда USB устройство подключено к магнитоле) => CARD (когда SD/MMC карта подключена к магнитоле) => AUX-IN.

При выборе режима радио RADIO нажимайте на кнопку BAND, чтобы выбрать диапазон: FM1, FM2, FM3, FM (OIRT), MW1, MW2.

## Операции с дисплеем

Нажимайте на кнопку DISP, чтобы независимо от режима работы на дисплее появилась следующая информация: Название программы => Тип принимаемой программы => Частота => Время.

### Для режима DVD

1. Когда DVD диск загружен в устройство, нажимайте на кнопку DVD, чтобы выбрать режим DVD.
2. Нажмите на кнопку DISP, на дисплее появится следующее изображение:

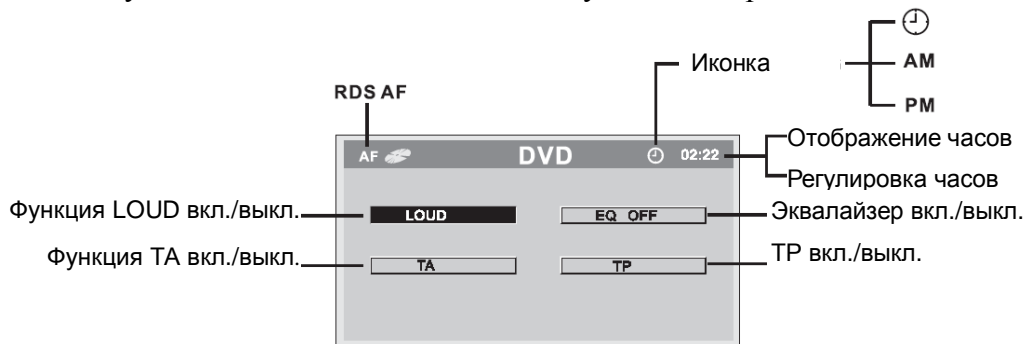

## Для режима AUX

1. Когда DVD диск загружен в устройство, нажимайте на кнопку DVD, чтобы выбрать режим AUX.
2. Нажмите на кнопку DISP, на дисплее появится следующее изображение:

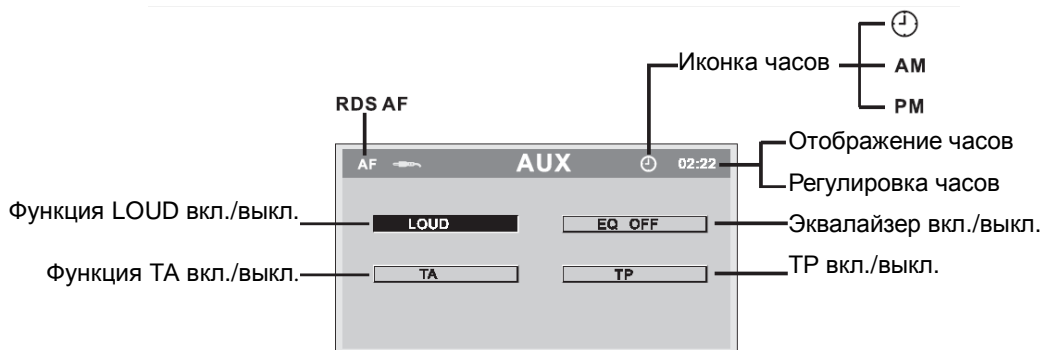

## Установка времени

1. Нажимайте на кнопку DISP и удерживайте в течение 2 секунд, чтобы войти в режим установки времени. При этом минуты будут мигать на дисплее. Вращайте регулятор громкости, чтобы установить минуты. Нажмите на регулятор громкости, часы начнут мигать на дисплее. Вращайте регулятор громкости, чтобы настроить часы.
2. Нажмите на кнопку DISP, чтобы подтвердить настройку и выйти из режима.

# Цифровой тюнер

**Внимание:** Сервис RDS (Система радио данных) доступен не во всех регионах. Имейте в виду, что если услуга RDS не доступна в Вашем регионе, то данная функция не будет работать.

## Выбор диапазона

Нажмите на кнопку PWR, чтобы включить устройство. Нажмите на кнопку SRC, чтобы выбрать режим радио - RADIO. Нажимайте на кнопку BAND, чтобы выбрать диапазон: FM1, FM2, FM3, FM (OIRT), MW1, MW2. На дисплее появятся диапазон, частота и номер станции, если данная частота записана в память магнитолы (см. рисунок):



## Ручной/ автоматический поиск радиостанций

- **Ручной поиск:** Нажимайте на кнопку «**◀**» или «**▶**», чтобы вручную уменьшить или увеличить частоту. Для сохранения найденной станции в память, нажмите кнопку с цифрой. Под этим номером станция будет сохранена.
- **Автоматический поиск:** Нажмите на кнопку «**◀**» или «**▶**» и удерживайте в течение 2 секунд, чтобы начать автоматический поиск. Поиск прекратится при приеме первой станции с сильным сигналом,

при этом начнется ее воспроизведение. Нажмите еще раз, чтобы найти следующую станцию. Для сохранения найденной станции в память, нажмите кнопку с цифрой. Под этим номером станция будет сохранена.

## Программирование радио станций

Вы можете хранить и воспроизводить 6 радио станций в каждом из 5 поддиапазонов.

- Чтобы сохранить станцию:
  - Выберите диапазон (если нужно).
  - Выберите станцию при помощи кнопок «◀/▶».
  - Нажмите и удерживайте в течение двух секунд кнопку с номером 1~6, под которым Вы бы хотели сохранить эту станцию.
- Чтобы вызвать станцию:
  - Выберите диапазон (если нужно).
  - Нажмите на кнопку с номером нужной сохраненной станции 1~6.

ИЛИ:

Во время прослушивания радио нажмите на кнопку «◀/▶», чтобы переходить от одной сохраненной станции к другой вперед или назад.

## Функция автоматического сохранения станций в памяти

- **Прослушивание сохраненных станций:** Нажмите на кнопку AMS, чтобы прослушать все сохраненные в текущем диапазоне станции в течение 5 секунд. Во время прослушивания номер каждой станции будет мигать на дисплее. Чтобы остановить прослушивание, снова нажмите на кнопку AMS.
- **Автоматическое сохранение:** Нажмите и удерживайте AMS более 2 секунд, 6 самых сильных доступных станций будут автоматически сохранены в памяти кнопок 1~6. Чтобы остановить автоматическое сохранение, снова нажмите на кнопку AMS.

## Функция AF (Альтернативные частоты)

При слабом сигнале функция Альтернативных частот позволяет приемнику настраиваться на другие станции с тем же идентификационным кодом, что и текущая станция, но с более сильным сигналом. При этом вместо частоты на дисплее появится название станции.

1. Нажмите на кнопку AF/TA, чтобы включить или выключить функцию AF. При включенном режиме AF радио постоянно проверяет силу сигнала альтернативных частот, на которых может транслироваться RDS программа. Во время поиска AF будет мигать. Если сигнал слабый или исчезает, тюнер будет автоматически искать другую частоту с этой программой.
2. Если RDS служба не доступна в Вашей местности, выключите режим AF.  
По умолчанию установлен режим ON (вкл.)

## Функция TA (поиск программ о дорожном движении)

Нажмите и удерживайте в течение 2 секунд кнопку AF/TA, чтобы режим включить или выключить функцию TA.

При включенном режиме TA на дисплее появляется надпись TA. Начнется автоматический поиск программ дорожного движения вне зависимости от текущего режима. Когда программа будет найдена, начнется ее трансляция на установленном уровне громкости (TA-VOL). Когда программа закончится, магнитола вернется к текущему режиму и текущему уровню громкости. При включенной функции TA функции SEEK, SCAN, AMS могут быть настроены или сохранены только когда идентификационный код будет получен.

## ФункцияPTY (Тип программы)

FM-станции, поддерживающие RDS, передают идентифицирующий сигнал типа программы.

1. Нажмите на кнопку PTY, чтобы активировать режим PTY. На дисплее появится предыдущий тип программы.
2. Нажмите на кнопку PTY второй раз или два, чтобы выбрать группу: Музыкальная группа или Голосовая группа. Затем при помощи 6 кнопок предварительной установки выберите нужный тип



программы выбранной группы.

Используйте ниже приведенную таблицу:

| Номер кнопки | Музыкальная группа | Голосовая группа           |
|--------------|--------------------|----------------------------|
| 1            | POP, ROCK          | NEWS, AFFAIRS, INFO        |
| 2            | EASY, LIGHT        | SPORT, EDUCATE, DRAMA      |
| 3            | CLASSICS,          | CULTURE, SCIENCE, VARIED   |
| 4            | JAZZ, COUNTRY      | WEATHER, FINANCE, CHILDREN |
| 5            | NATION, OLDIES     | SOCIAL, RELIGION, PHONE IN |
| 6            | FOLK               | TRAVEL, LEISURE, DOCUMENT  |

3. При включенной функции РТУ приемник начинает поиск соответствующего типа программы. И останавливается, когда программа найдена.

Если в течение 2 секунд ни одна программа не была выбрана, приемник настроится на предыдущую программу. Если за один цикл нужный тип программы не найден, на экране отобразится надпись NO РТУ, приемник вернется к текущему режиму, NO РТУ погаснет.

4. Нажмите на кнопку РТУ еще раз, чтобы выключить функцию РТУ.

### Функция REG

Нажмите и удерживайте кнопку РТУ в течение 2 секунд, чтобы выбрать режим REG ON или REG OFF.

- REGION ON (Включенный региональный режим):

Переключение AF или поиск информационных программ поменяются для станций с тем же кодом идентификации, что и текущая. На дисплее будет гореть надпись REGION ON.

- REGION OFF (Выключенный региональный режим):

Региональный код формата информационной программы при переключении AF или поиске информационных программ игнорируется.

## Функция EON (расширенный диапазон)

При получении данных EON на дисплее загорится индикатор EON, при этом возможности функций TA и AF существенно расширятся.

TA: Приемник принимает передачи о дорожном движении не только местных станций, но и станций других диапазонов.

AF: за счет расширенного диапазона частотный диапазон принимаемых систем радио данных увеличивается.

EON дает возможность приемнику принимать большее количество информационных программ, а также обновлять альтернативные частоты, которые уже хранятся в памяти. Если приемник настроится на передачу, транслируемую региональной станцией, в дальнейшем Вы сможете принимать эту же передачу на альтернативных частотах или с другой станции, которая предоставляет эту передачу. Система EON также позволяет осуществлять быстрый доступ к локальным станциям.

## **Воспроизведение файлов с SD/ MMC/ USB устройств**

---

### Установка устройств SD/ MMC/ USB

1. Включите питание устройства.
2. Нажмите на кнопку  на панели, чтобы открыть ее.
3. Установите SD/MMC карту или USB устройство в соответствующий слот. Магнитола автоматически перейдет в соответствующий режим.

Начнется воспроизведение первого трека установленного устройства.

**Внимание:** Если было установлено сразу два устройства, то магнитола перейдет в режим того, которое было установлено последним.

Вы также можете выбрать режим работы при помощи кнопки SRC.

### **Примечания по USB/ SD/ MMC разъемам:**

Воспроизведение MP3 файлов с USB карт (флеш-память).

1. Поддержка карт памяти SD/ MMC.
2. Поддержка USB флеш-карты 2в1 (SD/ MMC).
3. Поддержка FAT 16/ FAT 32
  - FAT 16 (поддержка 200 папок, 500 файлов),
  - FAT 32 (поддержка 200 папок, 500 файлов).
1. Имя файла: 32 байта/ имя папки: 32 байта.
2. Тэг (id3tag ver 2.0)
  - Имя/ Исполнитель/ Альбом: поддержка 32 байтов.
6. Многофункциональный карт-ридер не поддерживается.
7. Поддержка формата USB 1.1, 2.0.

### **Примечание:**

**USB:** Поддержка формата USB 1.1, 2.0. Емкость: 8 Мб ~ 1 Гб.

**SD:** Поддержка брендов SD карт памяти: Cannon, Fuji film, Palm, Motorola, Microsoft, IBM, HP, Compaq, Sharp, Samsung, и т. д. Емкость: 8 Мб ~ 1 Гб.

**MMC:** Поддержка брендов MMC карт памяти : Ericsson, Nokia, Motorola, HP, Palm, Sanyo, Microsystems, и т.д. Емкость: 16 Мб ~ 1 Гб.

# Используемая терминология

---

## РВС (управление воспроизведением)

Управление воспроизведением – это меню, записанное на видео компакт-дисках. Использование экранов меню, предоставляемых видео компакт-дисками с РВС, позволяет Вам пользоваться простыми интерактивными программами с функциями поиска. Вы также можете просматривать неподвижные изображения с высоким разрешением.

## Заголовок

Заголовок – это важная и необходимая часть записи на DVD-дисках. Объем диска очень велик, что позволяет записывать несколько фильмов на одном диске. Например, если один диск содержит три разных фильма, они подразделяются как Заголовок 1, Заголовок 2 и Заголовок 3. Это позволяет Вам пользоваться удобными функциями поиска.

## Глава

Любой заголовок может состоять из отдельных блоков, каждый из которых можно просматривать отдельно. Такой блок называется главой. В каждой главе должно содержаться не меньше одного трека.

## Трек

Трек – это основная часть видеодиска. Фактически каждая песня, записанная на диске с караоке песнями, является треком.

# Воспроизведение дисков

---

## Диски для воспроизведения

- Это устройство может воспроизводить все цифровые аудиодиски CD,DVD/SVCD/VCD/HDCD/MP3/MP4/WMA/CDDA/Picture-CD/JPEG/CD-R/-RW/DVD±R/±RW.
- Поддерживаются следующие типы файлов:  
Аудио файлы: MP3 (\*.mp3)  
                  WMA (\*.wma)  
Видео файлы: MP4 (\*.avi, DIVX3.11/4.0/5.0/6.0 and XVID)  
                  MPEG 2(\*.vob)  
                  MPEG 1(\*.dat)  
Файлы с изображениями: JPEG (\*.jpg)
- ISO 9660 или ISO 9660 + формат Joliet - максимум 30 знаков.
- Максимальное число треков – 448.
- Максимальное число вложений - 8 уровней.
- Максимальное число альбомов – 99.
- Максимальная длина каждого трека - 99 минут 59 секунд.
- Поддерживаемая частота дискретизации для MP3 диска: от 8 кГц к 48 кГц (предпочтительно 44,1 кГц).
- Поддерживаемые скорости цифрового потока R3 диска: 32 - 320 Кб/сек (предпочтительно 128 Кб/сек).
- НЕ ПОДДЕРЖИВАЮТСЯ следующие форматы: \*.ACC, \*.DLF, \*.M3U, \*.PLS, MP3 PRO, файлы с DRM.
- Диски с открытой сессией НЕ ПОДДЕРЖИВАЮТСЯ.

## Загрузка дисков

1. Включите питание устройства.
2. Нажмите на кнопку  на панели, чтобы открыть ее.
3. Установите диск в слот напечатанной стороной вверх. Диск загрузится автоматически. На дисплее появится надпись LOAD (Загрузка).

Для VCD/CD дисков иконка VCD или CD появится на дисплее.

Для MP3/WMA дисков: на дисплее появится меню с названием папок, содержащихся на диске.

Для DVD дисков иконка DVD появится на дисплее.



4. На внутренней панели нажмите на кнопку EJECT, чтобы вынуть диск.

## Воспроизведение/ Пауза



Чтобы обеспечить высокое качество воспроизведения, дождитесь, пока плеер закончит читать диск, а затем нажмите на кнопку PLAY/PAUSE, чтобы начать воспроизведение.

Во время воспроизведения нажмите на кнопку PLAY/PAUSE, режим паузы активируется. Нажмите на кнопку еще раз, чтобы продолжить воспроизведение.

## Переход к предыдущему или следующему треку

1. Нажмите во время воспроизведения на кнопку , чтобы начать воспроизведение предыдущего трека.
2. Нажмите во время воспроизведения на кнопку , воспроизведение начнется со следующего трека.
3. При помощи кнопок 1-9, 0, 10+ введите номер нужного трека.

## Ускоренное воспроизведение вперед или назад

Нажмите во время воспроизведения на кнопку  или  и удерживайте в течение 2 секунд, чтобы выбрать скорость перемотки назад или вперед: X2, X4, X8, X20. Нажмите на кнопку PLAY/PAUSE, чтобы вернуться к нормальному воспроизведению.

**Внимание:** Во время воспроизведения дисков, когда ускоренное воспроизведение достигает начала следующего трека, возобновляется нормальный режим воспроизведения.

### Повтор воспроизведения

Во время воспроизведения треков нажмите на кнопку RPT на панели или REPEAT на пульте ДУ, чтобы начать повторное воспроизведение всех треков:

- Для VCD/CD дисков: выберите RPT ONE (Повтор. один) => RPT ALL (Повтор. все) => RPT OFF (Отмена).
- Для DVD дисков: выберите RPT CHAP (Повтор главы) => RPT TITL (Повтор заголовка) => RPT OFF (Отмена).
- Для файловых дисков: выберите RPT ONE (Повтор. один) => RPT DIR (Повтор. директории) => RPT ALL (Повтор. все) => RPT OFF (Отмена).

На дисплее появится иконка RPT.

### Случайное воспроизведение (только для дисков CD/VCD)

Во время воспроизведения треков нажмите на кнопку RDM, чтобы начать случайное воспроизведение всех треков. Нажмите еще раз, чтобы отменить.

### Функция Intro (только для CD/VCD)

Вы можете последовательно воспроизводить начало каждого трека в течение 15 секунд.

Во время воспроизведения треков нажмите на кнопку INT, чтобы начать воспроизведение всех треков. Нажмите еще раз, чтобы отменить.

### Функция перехода GOTO

Используйте эту кнопку для выбора заголовка, главы или времени, с которого Вы ходите начать воспроизведение.

1. Во время воспроизведения нажмите на кнопку GOTO, на дисплее появится: Трек => Заголовок => Глава => Время. Текущий пункт будет подсвечиваться.
2. При помощи кнопок ◀/▶ выберите нужный пункт.
3. Нажмите на кнопку ENTER, чтобы подтвердить.

### PBC (Управление воспроизведением) (только для VCD дисков)

Если вы вставляете VCD с функцией PBC, автоматически начинается воспроизведение с начала 1-ого трека.

1. Нажмите на кнопку PBC, чтобы во время воспроизведения активизировать интерактивное меню на экране.
2. Если меню состоит из списка заголовков, Вы можете непосредственно выбирать последовательность их воспроизведения при помощи кнопок ◀◀/▶▶ и кнопок с цифрами – для ввода номеров заголовков.
3. При вводе номера воспроизведение начнется автоматически, при выборе заголовка нажмите на кнопку PLAY/ PAUSE, чтобы начать его воспроизведение.
4. Нажмите STOP на пульте ДУ, чтобы возвратиться к меню диска VCD.
5. Снова нажмите PBC, чтобы выйти из меню.

### Программирование воспроизведения

1. Нажмите на кнопку PROG, чтобы открыть окно программирования. При помощи кнопок курсора ▲, ▼, ◀, ▶ и кнопок с цифрами выделите позицию и введите номер трека, который должен быть воспроизведен на этом месте.

Для дисков DVD и дисков с файлами введите номера заголовков и глав.

Для VCD и CD дисков введите номера треков.

Для DVD дисков и дисков с файлами



Для MP3, VCD, CD дисков





2. Нажмите на кнопку PLAY/ PAUSE или наведите выделение на «PLAY» и нажмите на кнопку ENTER, чтобы начать воспроизведение запрограммированного списка.
3. Если Вы хотите очистить список, выберите пункт «CLEAR» и нажмите на кнопку ENTER.
4. Снова нажмите на кнопку PROG, чтобы выйти из режима программирования.

### Выбор различных звуковых режимов

- Для **DVD дисков**: многократно нажимайте на кнопку R/L на панели или AUDIO на пульте ДУ, чтобы выбрать язык аудио сопровождения (только для дисков, поддерживающих несколько языков аудио сопровождения).
- Для **VCD дисков**: многократно нажимайте на кнопку R/L на панели, чтобы выбрать следующие режимы: L → R → STEREO (Левый канал → Правый канал → СТЕРЕО).

### Изменение языка субтитров (только для DVD дисков)

Во время воспроизведения язык субтитров находится в пусковой установке диска. Нажмите кнопку SUB.T для переключения среди поддерживаемых диском языков. Если диск поддерживает только одни субтитры, функция не будет работать. Если в течение 5 секунд не будут выполнены никакие операции, описание языка исчезнет.

### Использование заголовков (только для DVD дисков)

1. Нажмите на кнопку TITLE, на дисплее появится список заголовков или глав диска.
2. При помощи кнопок курсора ▲, ▼, ◀, ▶ или кнопок с цифрами выберите нужный пункт.
3. Нажмите на кнопку ENTER. Плеер начинает воспроизводить выбранный заголовок/ главу.

## Изменение угла (только для DVD дисков)

Если DVD-диск поддерживает воспроизведение с различных точек съемки, нажмите на кнопку ANGLE для воспроизведения изображений с различных точек съемки. Если диск не поддерживает много-угловое воспроизведение, эта функция не будет работать. Если в течение 1 секунды не будут выполнены никакие операции, описание точек съемки исчезнет.

## Изменение масштаба изображения

Нажмите на кнопку ZOOM. Изображение при каждом нажатии будет увеличиваться в порядке:

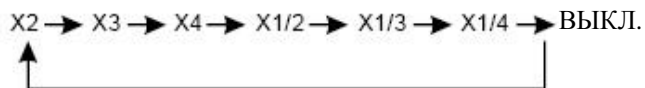

## Операции с аудио/ видео файлами/ изображениями

Во время воспроизведения аудио/ видео файла или изображения, на экране появится категория, дерево папок, список треков в одной из них, название текущего трека. Текущий пункт будет подсвечен.

### **Выбор категории**

1. При помощи кнопок ◀/ ▶ выберите:

-  AUDIO
-  PICTURE
-  VIDEO.

2. Нажмите на ENTER, чтобы подтвердить выбор.



## Выбор папки

1. При помощи кнопок ◀/ ▶ выберите список папок и при помощи кнопок ▲/ ▼ выберите нужную папку.
2. Нажмите на кнопку ENTER, чтобы подтвердить выбор.

## Выбор файла

1. При помощи кнопок ◀/ ▶ выберите список файлов, затем при помощи кнопок ▲/ ▼ выберите нужный файл.
2. Нажмите на кнопку ENTER, чтобы начать воспроизведение.
3. Нажмите на кнопку STOP, чтобы вернуться к списку.
  - Для файлов с изображениями нажмите на кнопку PLAY/ PAUSE, чтобы начать показ слайдов, нажмите на PROG, чтобы выбрать тип просмотра слайдов.
  - Для музыкальных файлов нажмите на кнопку STOP, чтобы начать воспроизведение первых 15 секунд каждого трека, затем нажмите на PLAY/ PAUSE, чтобы вернуться к списку.

## Обзор MP3

---

### Замечания по MP3:

- MP3 это краткое обозначение аудио слоя MPEG 3 и относится к стандарту технологии сжатия звука.
- Данное изделие позволяет воспроизводить файлы MP3 на дисках CD-ROM, CD-R или CD-RW.
- Изделие может считывать файлы MP3, записанные в формате, соответствующем ISO 9660. Однако оно не поддерживает данные MP3, записанные методом пакетной записи.
- Изделие не может считывать файлы MP3, которые имеют расширение файла, отличающееся от “.mp3”.
- Если вы воспроизводите не MP3 файл, который имеет расширение “.mp3”, вы можете слышать некоторые шумы.
- В данном руководстве мы рассматриваем файлы, называемые “файлами MP3” и “папкой”, а в технологии PC “дорожкой” и “альбомом” соответственно.

- Максимальное количество уровней директории равно 8, включая корневую директорию. Максимальное количество файлов и папок на диске 448.
- Изделие может не воспроизводить дорожки в последовательном порядке.
- Изделие воспроизводит только аудио треки, если диск содержит как аудио треки, так и файлы MP3.
- При воспроизведении диска 8 килобит или VBR, истекшее время воспроизведения в окне дисплея будет неправильным, а также ознакомительное воспроизведение может не действовать надлежащим образом. VBR: Переменная скорость передачи битов.

### **Замечание по созданию собственных CD-R или CD-RW, содержащих файлы MP3:**

- Для получения высокого качества звука мы рекомендуем преобразовывать файлы MP3 с эталонной частотой 44,1 кГц и фиксированным битрейтом 128 Кбит/сек.
- НЕ сохраняйте более 448 файлов MP3 на диске.
- Для формата, совместимого с ISO 9660, максимально допустимая глубина вложенных папок равняется 8, включая корневую директорию (папку).
- При использовании диска CD-R воспроизведение возможно только для дисков, которые были закончены.
- Убедитесь, что при записи MP3 CD-R или CD-RW были отформатированы как диски данных, а НЕ как аудио диски.
- Вы не должны записывать не-MP3 файлы или ненужные папки вместе с файлами MP3 на диск, в противном случае потребуется много времени, пока изделие начнет воспроизводить файлы MP3.
- На некоторых CD-R или CD-RW данные могут не быть записаны надлежащим образом в зависимости от качества их производства. В этом случае данные могут быть воспроизведены не надлежащим образом. Рекомендуются диски CD-R или CD-RW высокого качества.
- Имя альбома или композиции может содержать до 16 символов. Необходима версия 1.x ID3TAG.
- Помните, что изделие может не воспроизводить треки в том порядке, в котором они записаны на диске.

# Настройки DVD



Нажмите на кнопку **SETUP**, чтобы отобразить экран установки на экране ТВ. Используйте кнопки **◀/▶** на пульте ДУ, чтобы выбрать нужную страницу настроек: Системные установки, Установка языка, Установка аудио, Установка видео, Цифровые установки.

Используйте кнопки **▲/▼**, чтобы выбрать нужную настройку.

Нажмите на кнопку **▶** или **ENTER**, чтобы открыть список для регулировки выбранной настройки. После регулировки нажмите на **ENTER**, чтобы подтвердить.

## Системные установки

### Настройка ТВ системы



Выберите систему телевидения в меню настроек.

### Установка скринсейвера



Заставка появляется на экране, когда воспроизведение остановлено, открыт слот или диск отсутствует более 3 минут.

Функция скринсейвера действует для того, чтобы избежать поломки устройства.

*ВКЛ*: функция скринсейвера включена.

*ВЫК*: функция скринсейвера выключена.

Базовая установка: **ВКЛ**.

## Установка видео

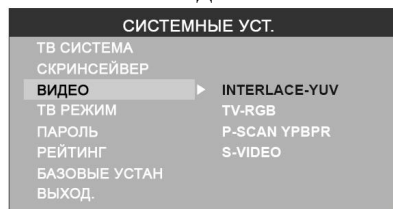

## Установка ТВ режима



Исходная установка: INTERLACE-YUV.

*4: 3PS (pan scan):* параметр адаптирован для телевизоров обычного размера. При воспроизведении широкоэкранный изображения левый и правый край изображения обрезаются, и изображение проецируется на весь экран.

*4: 3LB (letter box):* выбираете этот параметр для телевизоров обычного размера. При воспроизведении широкоэкранный изображения сверху и снизу экрана останутся черные полосы.

*16:9 (wide screen):* выбирайте этот параметр при подключении к широкоэкранный телевизору.

## Установка пароля



По умолчанию в данном пункте установлено «Заблокировано». В этом состоянии Вы не можете выбрать пункт РЕЙТИНГ или изменить пароль. Если Вы хотите установить РЕЙТИНГ, введите пароль или начальный пароль «0000» (если Вы впервые его устанавливаете). Затем нажмите кнопку ENTER для разблокирования. Если Вы хотите сменить пароль, введите действующий пароль и нажмите кнопку ENTER, затем введите 4-значный новый пароль и нажмите кнопку ENTER для подтверждения нового пароля.

## Установка рейтинга



При воспроизведении диска с функцией блокировки, Вы можете выбрать необходимый уровень ограничения по возрасту в соответствии Вашей оценкой содержимого данного диска.

Диск может иметь оценку от 1 до 8:

1 - Максимальное ограничение.

8 - Минимальное ограничение.

По умолчанию установлено значение 8.

## Базовые установки



При выборе этого пункта все параметры примут свои первоначальные значения (заводские установки).

## Установка языка

### Установка языка

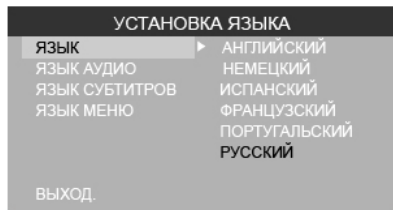

Кнопками курсора и кнопкой ENTER выберите необходимый язык экранного меню.

### Установка языка аудио

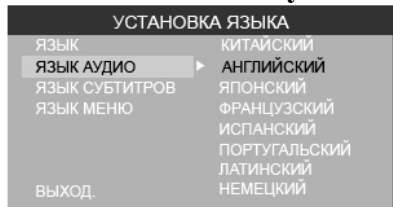

Из языков, содержащихся на DVD-диске, выбирает язык звукового сопровождения для него.

## Установка языка субтитров

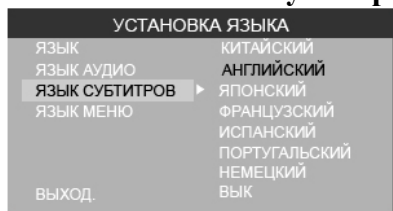

Из языков, содержащихся на DVD-диске, выбирает язык субтитров для него.

## Установка языка меню

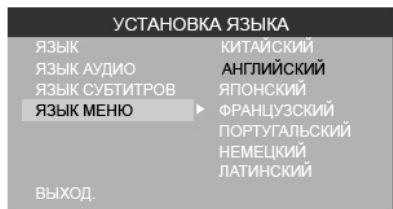

Из языков, содержащихся на DVD-диске, выбирает язык меню для дисков него.

## Аудио установка

### Аудио выход

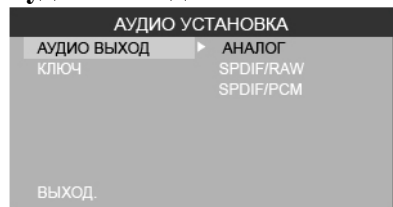

Выберите формат выходного цифрового сигнала:

*АНАЛОГ*: на выходной коаксиальный или оптический разъем сигнал не выводится.

*SPDIF/RAW*: выберите этот режим, если устройство подключено к усилителю через коаксиальный или оптический разъем.

*SPDIF/PCM*: выберите этот режим, если устройство подключено к двухканальному цифровому стерео усилителю.

### Установка ключа



При помощи кнопок UP/DOWN настройте уровень громкости.



## Настройки видео

### Яркость



Настройте яркость изображения при помощи кнопок ▲/▼.

### Контрастность



Настройте контрастность изображения при помощи кнопок ▲/▼.

### Оттенок

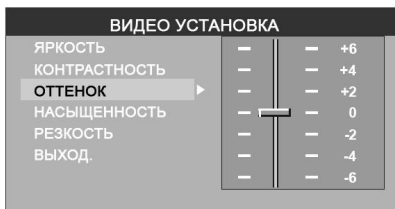

Настройте оттенок изображения при помощи кнопок ▲/▼.

### Насыщенность

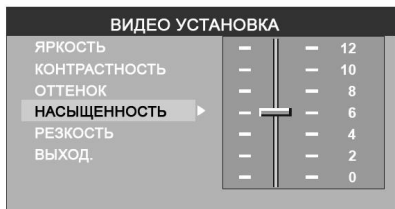

Настройте насыщенность изображения при помощи кнопок ▲/▼.

## Резкость

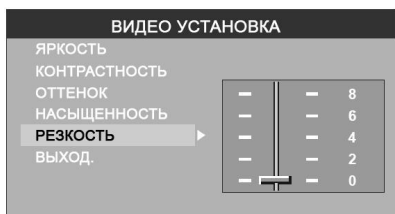

Настройте резкость изображения при помощи кнопок ▲/▼.

## Цифровые установки

### Режим

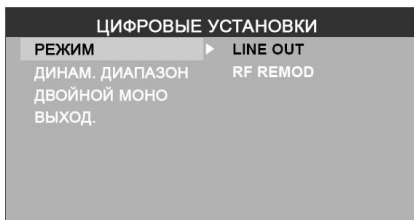

Выберите режим выходного сигнала:

*LINE OUT*: Сжатие входного сигнала. Низкий уровень громкости.

*RF REMOD*: Высокий уровень громкости.

### Динамический диапазон



Если Вы выбрали режим сжатия “line out”, выберите этот пункт, чтобы установить пропорции сжатия и получить другой эффект.

При выборе пункта “Full”, аудио сигнал будет минимальным, при выборе “Off”, аудио сигнал будет максимальным.

### Двойной моно



Выберите канал аудио сигнала: *STEREO*, *MONO L*, *MONO R* и *MIX MONO*.

## Система против кражи

---

### Снятие панели

1. Выключите питание устройства, нажав на кнопку PWR.
2. Нажмите на кнопку , чтобы опустить панель.
3. Аккуратно нажмите справа на ребро панели.
4. Вытяните панель на себя.
5. Положите панель в специальный футляр и возьмите его с собой, когда будете покидать машину.

### Съем изделия

1. Снимите панель.
2. Вставьте два Т-образных ключа в отверстие лицевой стороны, пока не услышите щелчок.
3. Выньте изделие.

## Обращение с дисками

---

- Грязные, поцарапанные или погнутые диски могут вызвать искажение звука или шумы
- Держите диск только за края (как показано на рисунке). Чтобы обеспечить чистоту, не прикасайтесь к его поверхности.
- Диски должны храниться в их чехлах после использования, чтобы не поцарапать их поверхность.
- Не подвергайте диски действию прямого солнечного света, повышенной влажности, повышенным температурам или действию пыли.
- Продолжительное влияние предельных температур может изогнуть диск (например, пребывание дисков в автомобиле в летнее время).

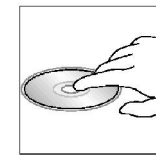
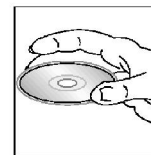

- Не царапайте и не пишите что-либо на любой стороне диска. Острые пишущие инструменты или чернила, используемые в них, могут повредить поверхность диска.
- НЕ ПРИКАСАЙТЕСЬ к стороне, не имеющей маркировки.
- НЕ ПРИКРЕПЛЯЙТЕ какую-либо печать, этикетку или лист предохранения данных к любой стороне диска.

## **Чистка и уход**

---

### Чистка корпуса

Протирайте мягкой тканью. Если корпус очень загрязнен (не мочите его), используйте ткань, слегка смоченную мыльным раствором, и затем вытрите его сухой тканью.

### Чистка дисков

Отпечатки пальцев должны быть тщательно стерты с поверхности диска мягкой тканью. В отличие от обычных пластинок, компакт-диски не имеют канавок для сбора пыли и микроскопических частиц грязи, поэтому осторожно вытирайте их мягкой тканью, чтобы убрать частицы грязи. Вытирайте прямолинейным движением от центра к краю.

Никогда не используйте растворитель, бензин, очиститель пластинок или антистатический аэрозоль для чистки дисков. Такие химические вещества могут повредить его пластиковые поверхности.

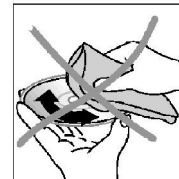
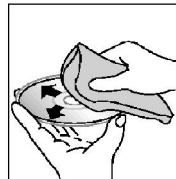

## Руководство по устранению неисправностей

| Неисправность   | Причина  | Решение   |
|---|--|---|
| Нет питания   | Зажигание машины не включено.<br>Сгорел предохранитель.  | Если источник питания подключен надлежащим образом к выключателю машины, установите ключ зажигания в положение “АСС”.<br>Замените предохранитель. |
| Невозможно загрузить диск   | В плеер установлен диск.   | Удалите диск из плеера, затем установите новый.   |
| Невозможно считать диск   | Диск установлен верхней стороной вниз.<br>Диск загрязнен или имеет дефект.<br>Температура внутри машины очень высокая. | Установите компакт диск стороной с этикеткой вверх.<br>Очистите диск или установите новый.<br>Подождите, пока температура не станет нормальной.   |
| Нет звука   | Звук установлен на минимум.<br>Кабель не подключен надлежащим образом.   | Отрегулируйте звук до необходимого уровня.<br>Проверьте подключение кабеля.   |
| Не действуют функциональные ключи                                   | Встроенный микрокомпьютер не работает надлежащим образом из-за шумов.<br>Передняя панель не установлена на свое место. | Нажмите кнопку RESET.<br>Повторно установите переднюю панель.   |
| Звук пропадает  | Угол установки более 30 градусов.<br>Диск загрязнен или имеет дефект.  | Отрегулируйте угол установки, установив его менее 30 градусов.<br>Очистите диск или установите новый.   |
| Радио не работает.<br>Не работает автоматический выбор радиостанции | Антенный кабель не подключен.<br>Сигналы слишком слабы.  | Вставьте антенный кабель надежно.<br>Выберите станцию вручную.  |

## Технические характеристики

---

|                                 |  |
|---------------------------------|--|
| Общие                           |  |
| Источник питания:               | 12 В   |
| Потребляемый ток:               | Максимум 10 А  |
| Максимальная выходная мощность: | 50 Вт x 4 канала   |
| Форматы воспроизведения:        | DVD/SVCD/VCD/HDCD/MP3/MP4/WMA/CDDA/Picture-CD/JPEG/C<br>D-R/ -RW/DVD±R/±RW |
| Размеры (Д x Ш x В):            | 178 x 166 x 50 мм  |
| Рабочий диапазон температур:    | -10°C - +60°C  |
| Функция ESP                     | 40 с для Аудио CD, 120 с для MP3   |
| ЖК дисплей                      |  |
| Размер дисплея:                 | 3"   |
| Разрешение:                     | 960x240 dpi  |
| Формат:                         | 4:3  |
| Контрастность:                  | 300  |
| Яркость:                        | 350  |
| Сtereo FM радио                 |  |
| Частотный диапазон:             | 65.0 – 74.0 / 87.5 – 108.0 MHz   |
| Используемая чувствительность:  | 6 мкВ  |
| Память цифрового тюнера         | 24 станции   |
| MW радио                        |  |
| Частотный диапазон:             | 522-1620 КГц   |
| Память цифрового тюнера         | 12 станций   |

|   |                          |
|---|--------------------------|
| Аудио                                   |                          |
| Максимальный уровень сигнала на выходе: | 2 В RMS (+/-3 дБ)        |
| Частотный диапазон:                     | 20 Гц – 20 КГц           |
| Уровень сигнал-шум (А-вtd):             | 60 дБ                    |
| DSP процессор                           | Classic, Rock, Pop, Flat |
| Линейный выход                          | CD макс. 2000 мВ         |

**Технические характеристики могут быть изменены заводом-изготовителем без предварительного уведомления.**

**Указанные масса и геометрические размеры имеют приблизительные значения.**