

HYUNDAI

H-CMD4002

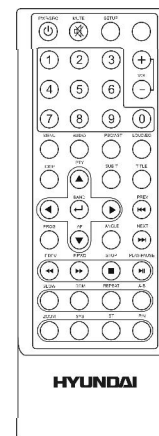
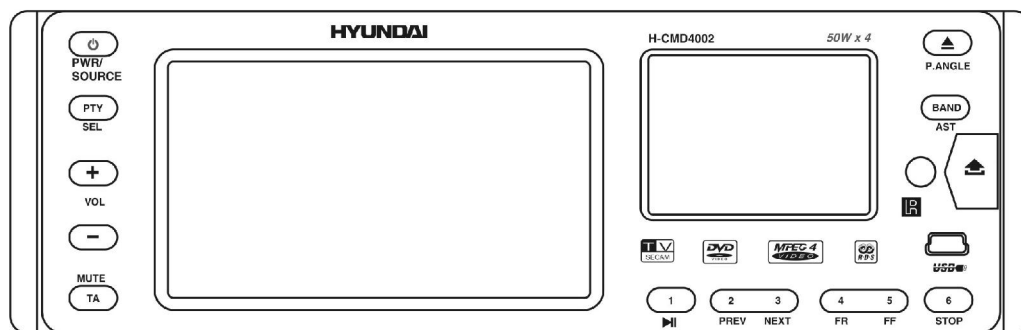

MULTIMEDIA DVD/CD/MP3 RECEIVER WITH BUILT-IN 3.6" TFT DISPLAY AND TV TUNER

Instruction manual

МУЛЬТИМЕДИЙНЫЙ DVD/CD/MP3-РЕСИВЕР СО ВСТРОЕННЫМ 3.6" TFT-ДИСПЛЕЕМ И ТВ-тюнером

Руководство по эксплуатации

Dear customer!

Thank you for purchasing our product. For safety, it is strongly recommended to read this manual carefully before connecting, operating and/or adjusting the product and keep the manual for reference in the future.

Table of contents

Table of contents	2
Important safeguards	3
Accessories.....	4
Installation/Connection.....	5
Panel controls	10
General operation	13
Radio operation	16
Disc operations	19
SD/USB operations	23
MP3 overview	24
iPod operations	26
AV in operations	27
Rear view camera operations	27
TV tuner operations	28
System setup menu	29
Handling discs	32
Cleaning	32
Troubleshooting guide	33
Specification.....	34

Important safeguards

- Using the device at temperature below -10°C may cause the breakage of the device. Before using please heat up the passenger compartment to the recommended temperature!
- Disconnect the vehicle's negative battery terminal while mounting and connecting the unit.
- When replacing the fuse, be sure to use one with an identical amperage rating. Using a fuse with a higher amperage rating may cause serious damage to the unit.
- Do not attempt to disassemble the unit. Laser beams from the optical pickup are dangerous to the eyes.
- Do not use the unit in places where it can be exposed to water, moisture and dust.
- Make sure that pins or other foreign objects do not get inside the unit; they may cause malfunctions, or create safety hazards such as electrical shock or laser beam exposure.
- If you have parked the car for a long time in hot or cold weather, wait until the temperature in the car becomes normal before operating the unit.
- Do not open covers and do not repair yourself. Consult the dealer or an experienced technician for help.
- Make sure you disconnect the power supply and aerial if you will not be using the system for a long period or during a thunderstorm.
- Make sure you disconnect the power supply if the system appears to be working incorrectly, is making an unusual sound, has a strange smell, has smoke emitting from it or liquids have got inside it. Have a qualified technician check the system.
- The unit is designed for negative terminal of the battery, which is connected to the vehicle metal. Please confirm it before installation.
- Do not allow the speaker wires to be shorted together when the unit is switched on. Otherwise it may overload or burn out the power amplifier.

Accessories

Receiver	1 pc
Remote controller	1 pc
USB cable	1 pc
Front panel protective case	1 pc
ISO connector	1 pc
iPod cable (option)	1 pc
Mounting parts:	
Screw 5X5	4 pcs
Key	2 pcs
Mounting sleeve	1 pc
Back strap	1 pc
Rear mounting bolt	1 pc
Trim frame	1 pc
Instruction manual	1 pc
Consumer information	1 pc
Warranty card	1 pc

Installation/Connection

Installation method 1: DIN front mounting

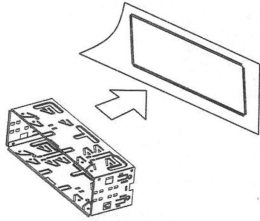

Install the mounting sleeve into the dashboard.

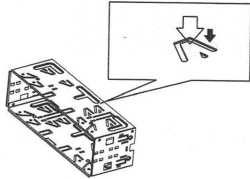

Bend as many claws outward for tight fit, to lock the sleeve into the place.

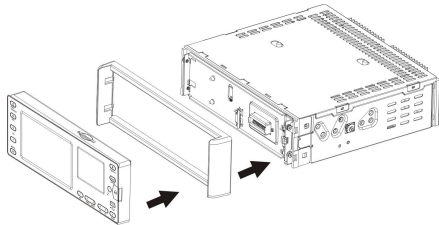

Install the trim frame to the unit.

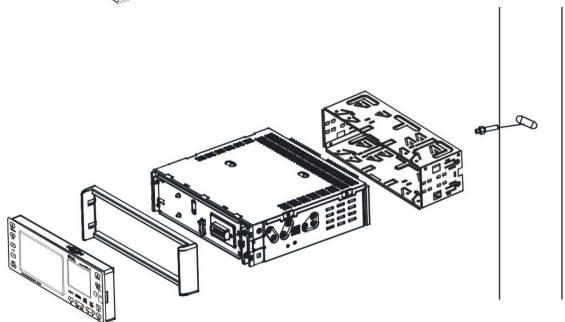

Use the rear mounting bolt to support the unit.

Installation method 2:

Using the screw holes at the sides of the unit.

Select a position where the screw holes of the mounting bracket supplied with the car and the screw holes of the main unit become aligned, tighten the screws on each side, and remount the brackets with the factory hardware in the original location.

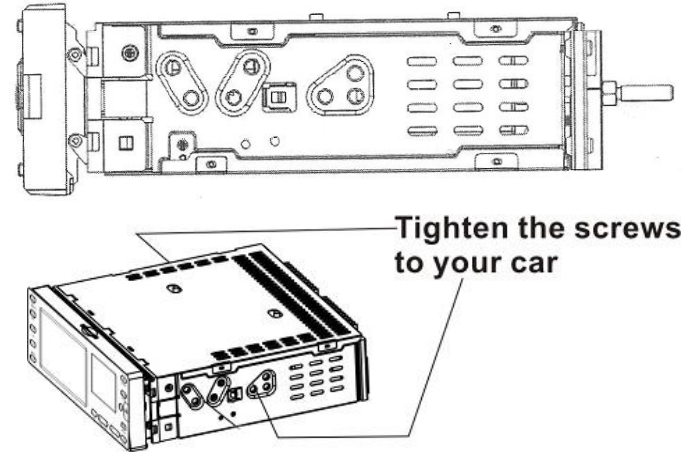

Unit removal

1. Detach the front panel.
2. Insert the keys supplied with the unit on both sides (as illustrated) as this will release the internal locks so you can slide the unit out.

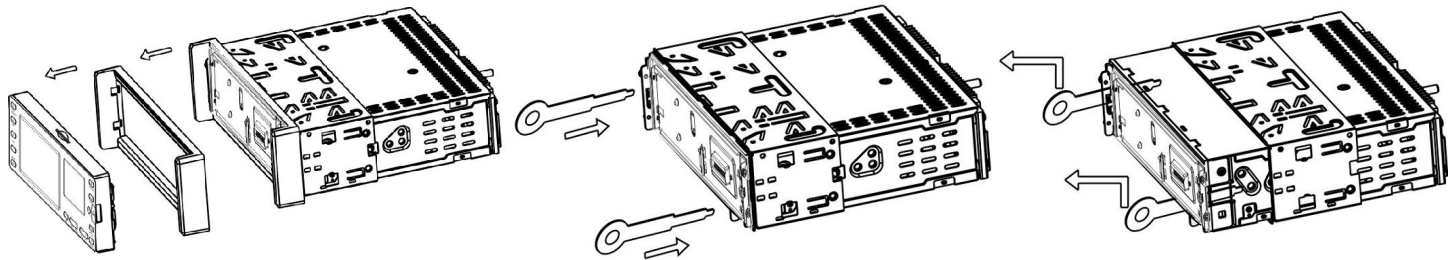

Electrical connection

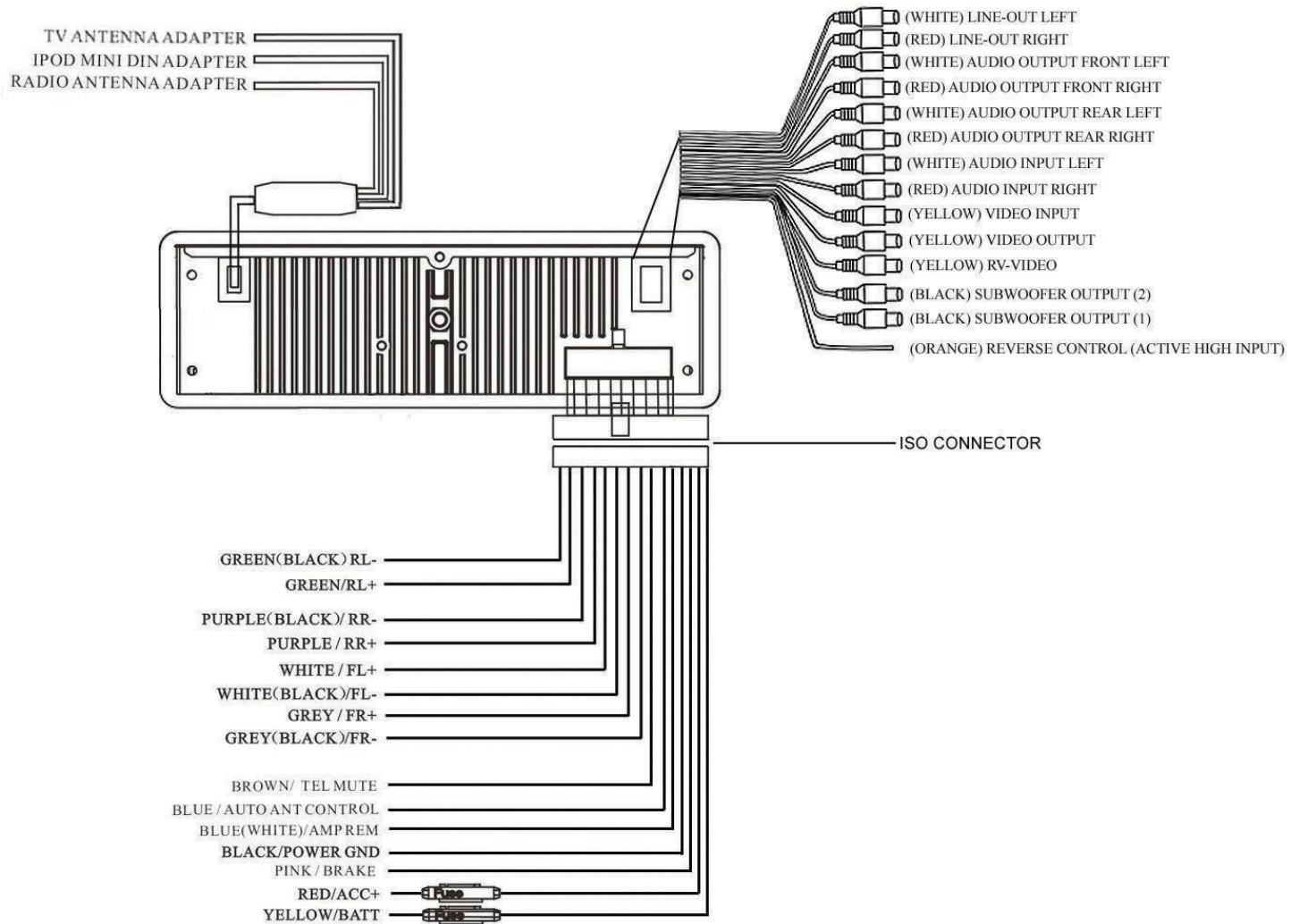

Brake wire

Note: The brake wire is connected with brake signal; for safety, the programs can be seen on the monitor after braking the car.

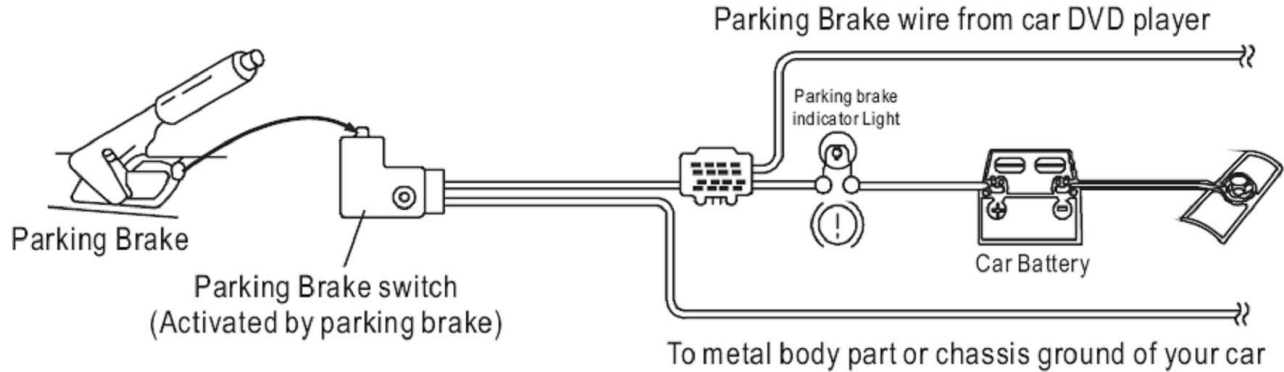

Connecting the reversing line to taillight on the car

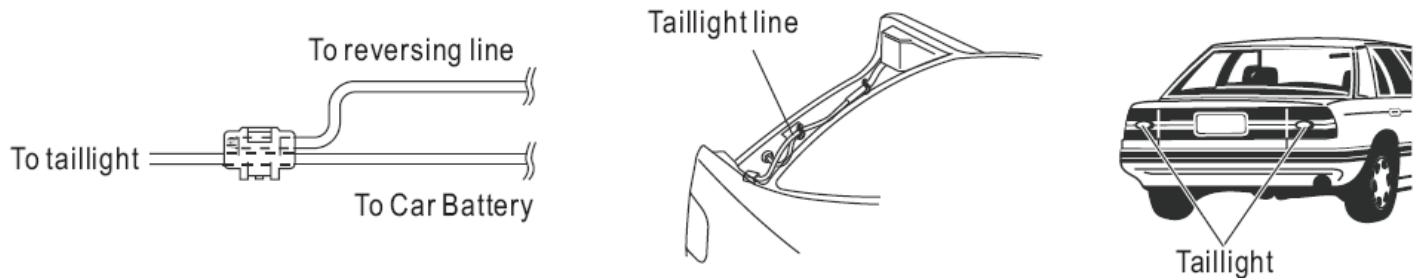

After connecting, when you start up the reverse gear, the unit will receive the picture from car rear view camera.

Telephone Mute Control

Connect the telephone mute control wire TEL_MUTE (see Wiring Diagram). If there is a vehicle call comes in, the sound volume will mute off automatically, and TFT monitor shows: PHONE...; when call finished, the sound volume will recover to former volume, and the words PHONE... disappear.

Using the ISO Connector

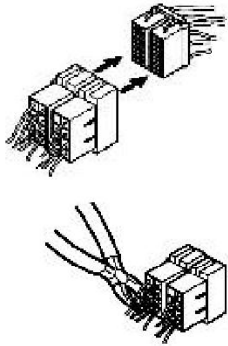

1. If your car is equipped with the ISO connector, then connect the ISO connectors as illustrated.
2. For connections without the ISO connectors, check the wiring in the vehicle carefully before connecting, incorrect connection may cause serious damage to this unit.

Panel controls

Front panel

1. POWER/SOURCE button
2. PTY/SEL button
3. VOL+ button
4. VOL- button
5. MUTE/TA button
6. LCD display
7. 1/PLAY/PAUSE button
8. 2/3/PREV/NEXT buttons
9. 4/5/FR/FF buttons
10. 6/STOP button
11. USB port
12. OPEN button

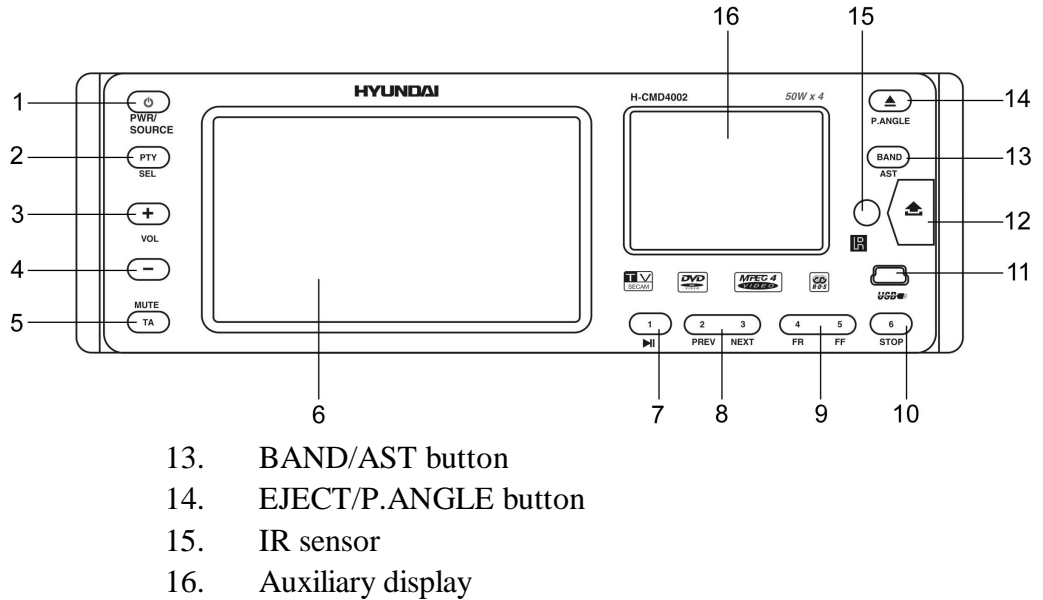

13. BAND/AST button
14. EJECT/P.ANGLE button
15. IR sensor
16. Auxiliary display

Inner panel

17. Disc slot
18. RESET button

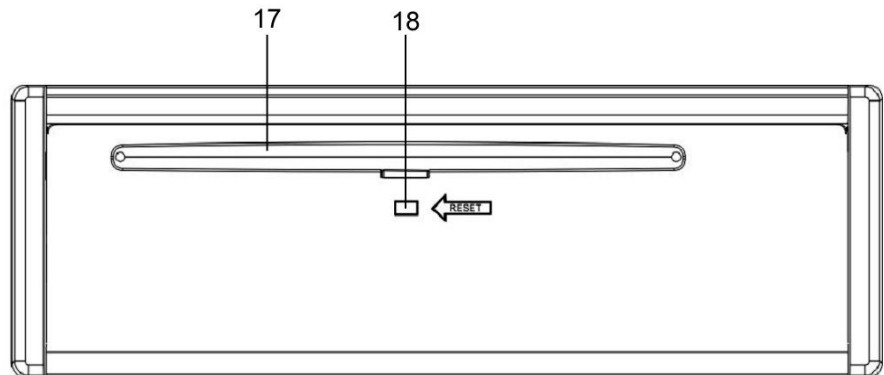

Remote control

1. MUTE button
2. POWER/SOURCE button
3. Number buttons
4. MENU button
5. AUDIO button
6. DISPLAY button
7. Cursor buttons/BAND/ENTER/AF/PTY buttons
8. PROGRAM button
9. F.REV/F.FWD buttons
10. SLOW button
11. RANDOM button
12. ZOOM button
13. SEL button
14. ST button
15. P/N button
16. REPEAT button
17. A-B button
18. STOP button
19. PLAY/PAUSE button
20. D.ANGLE button
21. NEXT/PREV buttons
22. SUBTITLE button
23. TITLE button
24. PBC/AST button
25. LOUD/EQ button
26. VOL+/- buttons
27. P.ANGLE/EJECT button
28. SETUP button

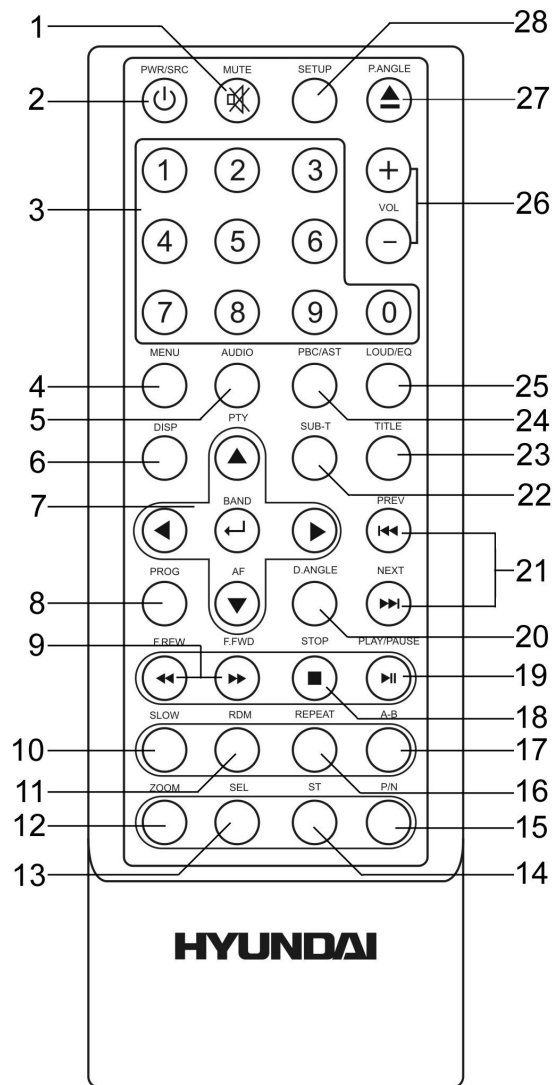

Changing the battery

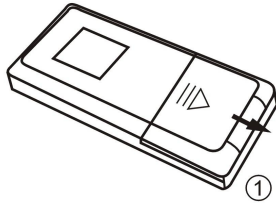

1. Remove the battery cover. Follow the arrow (1) slide the tab to the right while pulling the cover away at the same time.

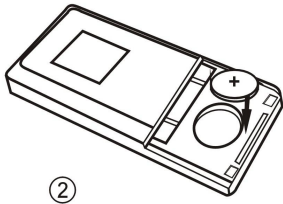

2. Place the new battery in the tray and slide the cover back into place.

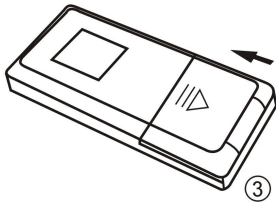

3. Make sure the cover is locked into place.

Warning:

- Store the battery where children cannot reach. If a child accidentally swallows the battery, consult a doctor immediately.
- Do not recharge, short, disassemble or heat the battery or dispose it in a fire.
- Do not expose or bring into contact the battery with other metallic materials. Doing this may cause the battery to give off heat, crack or start a fire.
- When throwing away or saving the battery, wrap it in tape and insulate; otherwise, the battery may give off heat, crack or start a fire.

General operation

Reset the unit

Operating the unit for the first time or after replacing the car battery, you must press OPEN button to remove the front panel. Press and hold RESET button with a pointed object to restore the unit to the original factory settings.

Note: When some errors occur in the display, you can also press RESET button to resume to normal. It will erase the clock setting and some memorized functions.

Power on/off

Press POWER/SOURCE button on the panel or on the RC to turn the unit on. Press and hold POWER/SOURCE button to turn the unit off.

Note: After the unit is off, the volume level and radio current settings will be memorized, and when you turn the unit on it will resume the stored status, which you set.

Volume control

Press VOL+/- buttons on the RC or on the panel to adjust the volume level.

Mute function

Press MUTE button on the RC or MUTE/TA button on the panel to disable the sound. Press these buttons again or press VOL+/- buttons to resume the volume.

Mode control

Press repeatedly POWER/SOURCE button to select different source modes: RADIO => DVD (if any disc is inside) => SD (if a SD/MMC card is inserted) => USB (if a USB device is inserted) => TV => IPOD (if iPod is connected) => AV IN.

Clock setting

1. Press any button except PWR/SRC, EJECT/P.ANGLE and OPEN buttons only under in power off mode, the current time will be displayed and disappear automatically 5 seconds later if no operation is done.
2. Adjust time only in power off mode. Press PTY/SEL button to select items as following: PM/AM – HOUR – MINUTE. Press VOL+/- buttons to adjust the item selected.
3. Under ASIA radio area, press MUTE button on the RC or MUTE/TA button on the panel to change the 12 hours or 24 hours format. Under USA radio area, the default hours format is 12 hours. Under EUROPE radio area, the default hours format is 24 hours.

The unit will display the time on the monitor in RADIO mode only. The time will be displayed on the additional screen.

LOUD function

Press and hold LOUD/EQ button on the RC to turn on/off LOUD function and to select one of the 3 available loudness levels. When turning on LOUD mode, it will enhance bass level when the bass is not enough.

Equalizer mode

Press LOUD/EQ button on the RC to select the preset music equalizer modes.

Setting the sound, picture and tuner characteristics

Press repeatedly SEL button on the RC to enter the Sound Parameter Setup, Picture Parameter Setup or Tuner Parameter Setup pages. Press UP/DOWN cursor buttons to move the cursor onto the adjustable items. Press LEFT/RIGHT cursor buttons to adjust the parameter value.

Sound Parameter Setup page:

FADER:	F07 – CENT – R07	SUB VOL:	00 – 15
BALANCE:	L07 – CENT – R07	SUB FREQ:	80Hz – 120Hz – 160 Hz
BASS:	-07 – 00 – +07	LCD:	ON/OFF

TREBLE: -07 – 00 – +07

LOUDNESS: ON/OFF

EQ: USER – POP – CLASSIC – ROCK – USER

Picture Parameter Setup:

NTSC/PAL: AUTO – PAL – NTSC – ATUO

COLOR: 00 – 30

BRIGHT: 00 – 30

CONTRAST: 00 – 30

TINT: 00 – 30

RESET: press RIGHT/LEFT cursor buttons to restore the default parameters of picture.

Tuner Parameter Setup:

LOCAL: ON/OFF. When you are using the local searching function of LOCAL, you can only receive the radio station with strong signals.

STEREO: ON/OFF

AREA: EUROPE - ASIA – USA – JAPAN – OIRT-EUROPE. This tuner can be switched to work in different countries. Choose the area that works best for you.

TA VOLUME: 12 – 42

Viewing Angle Adjustment

Press and hold EJECT/P.ANGLE button to adjust the tilt angle of the front panel: Angle 1 => Angle 2 => Angle 3 => Angle 4 => Angle 1.

Radio operation

Band selection

Press BAND/ENTER button on the RC or BAND/AST button on the panel repeatedly to select FM1, FM2, FM3, MW1 (AM1), MW2 (AM2). Display will show the wave band, frequency and preset station number if already stored.

Manual/Automatic tuning

- **Manual tuning:** Press cursor LEFT/RIGHT buttons to adjust a frequency upward or downward step-by-step.
- **Automatic tuning:** Press and hold cursor LEFT/RIGHT buttons, the automatic search will start. It will play when finds the station. Press any button to stop searching.

Store function

You can store up to a total of 30 radio stations in the memory (18 FM, 12 AM).

- To store a station:
 - Select a band (if needed)
 - Select a station with cursor LEFT/RIGHT buttons.
 - Press and hold for a number button (1-6), under which you want to store the station.
- To recall a station:
 - Select a band (if needed)
 - Press a number button (1-6) briefly to recall the stored station.

Auto memory store function

Press and hold BAND/AST button on the panel or PBC/AST button on the RC to enter auto store mode. The radio will automatically store the 6 strongest available stations to the 6 preset memories of the current band. To stop auto store, press any button.

Mono/Stereo selection

Press ST button to select the channel mode: MONO or STEREO. When Stereo reception is activated, “STEREO ON” appears on the display.

RDS function

RDS (Radio Data System) service availability varies with areas. Please understand if RDS service is not available in you area, the following service is not available, either.

AF (Alternative Frequencies) function

Press AF button on the RC to switch on/off AF function. When searching an RDS station, the letters “AF” will flicker on the display; when receiving an RDS station, “AF” will be displayed without flickering on the display. If the reception becomes poor, the same station will be searched automatically for 60 seconds and “PI SEARCH” will be displayed on the display. In AF mode, during the station search, press DISPLAY button to display following information: program, program name, type, frequency, time.

TA (Traffic Announcement) function

Press and hold MUTE/TA button to activate the Traffic Announcement mode, the letters “TP” will flicker on the display; when receiving the TP signal, “TA TP” will be displayed without flickering on the display.

In any mode, the unit will automatically switch to radio mode and broadcast the traffic announcement when the traffic announcement begins.

Press MENU button to set up the initialization volume of TP, no matter how loud the volume is in the other mode, it will broadcast the traffic announcement at the same sound level; to increase the volume level of the TA, press EQ/SEL button on the unit until TAVOL is displayed on the LCD, then use VOL+/- buttons to adjust the level.

When listening to the traffic announcement, use the volume button to adjust the level, but if the volume is louder than the TA initialization volume level, it will not be possible to adjust the volume.

When the signal of the Traffic-Program identification (TP) is bad, there will be a beep sound. The volume setup of the beep sound is the same as the TA initialization volume.

PTY (Program Type) function

Press PTY/SEL button on the panel or PTY button on the RC to activate the PTY mode. During the station search the letters “PTY” will flicker on the display; when the station is found, “PTY” will be displayed without flickering. In the PTY mode, press PBC/AST button on the RC or BAND/AST button on the unit to scan and store stations under the 1-6 number buttons. Press and hold this button to set up the program, using VOL+/- buttons make your selection and press BAND/ENTER button to confirm.

Following options are available: NEWS, AFFAIRS, INFO, SPORT, EDUCATE, DRAMA, CULTURE, SCIENCE, VARIED, POP M, ROCK M, D.RMUSIC, LIGHT M, CLASSICS, OTHER M, WEATHER, FINANCE, CHILDREN, SOCIAL, RELIGION, PHONE IN, TRAVEL, LEISURE, JAZZ, COUNTRY, NATION M, OLDIES, FOLK M, DOCUMENT, TEST, ALARM. The default program is NEWS.

Disc operations

Disc glossary

PBC (Play Back Control)

PBC is a menu recorded on the disc with SVCD or VCD2.0 format. For the discs contained PBC, it can playback interactive software with the menu displayed on TV. And if the disc contains still images, it can playback high definition of still image.

Title

The title is the important part of DVD disc. The memory volume of the disc is rather big, that makes possible to record several films on one disc. For example, if a disc contains three films, they may be divided into Title 1, Title 2 and Title 3. You can easy use the functions of looking-for.

Chapter

A title can be divided into several blocks, so that every block can be operated as a unit, the unit is called chapter. The chapter contains a unit at least.

Track

It is the biggest component of VCD. Generally, every song of karaoke disc is a track.

Loading a disc

Press EJECT/P.ANGLE button to flip the front panel down. Insert the disc with the printed side facing upward into the slot. The panel will slide back automatically. The disc will be loaded and played automatically.

Ejecting Disc

Press EJECT button, the front panel will slide down to position 1; then eject the disc; the panel will slide back automatically after 30 seconds if no action is taken.

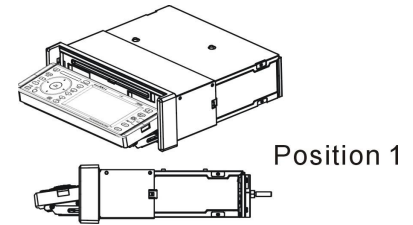

Play/Pause

Press PLAY/PAUSE button to play or pause the disc.

Stop

During disc playback, press STOP button once; the DVD player memorizes the location where you stopped (press PLAY/PAUSE button to resume playing from the memorized location).

If you press STOP button twice for complete stop, the playback will start from the beginning of the disc when you press again PLAY/PAUSE button.

F.FWD/F.REV

Press F.FWD/F.REV buttons to select fast forward/reverse search. Pressing the buttons on the RC performs the same operation. Press PLAY/PAUSE button to resume to normal playback.

Previous/Next

Press NEXT/PREV buttons to go to the next or previous chapter, track or song.

Display

Press DISPLAY button to display the current playback information on the screen.

Zoom

Press ZOOM button during normal playback to zoom the picture. Press it repeatedly to switch between the

zoom levels.

Repeat

Press REPEAT button to repeat the same track; press it twice to repeat all tracks. When playing a DVD disc, pressing once will repeat the same chapter but pressing twice will repeat the entire title.

Angle

Press D.ANGLE button during playback to select different viewing angles with interactive DVD media.

PBC

PBC is available in VCD mode as playback control switch.

Menu

Menu is available in DVD mode as playback control panel.

Audio

When playing a DVD disc, press AUDIO button to select one of the available audio languages.

Subtitle

For DVD disc, press SUBTITLE button to select one of the available subtitle languages.

Program

When playing a DVD/VCD disc (PCB off) or a CD disc, press PROGRAM button to enter the program status; press number buttons to enter the number of the track you want to play. To exit, press PROGRAM button again.

Slow

Press SLOW button to activate the slow playback (DVD discs only).

P/N

Press P/N button to select the video output format (PAL/NTSC).

Random

Press RANDOM button to shuffle all tracks. Press it again to return to the normal playback mode from the first track (CD mode only.)

Note: This unit only supports ID3 tags in Latin letters. No Russian ID3 tags are supported.

SD/USB operations

1. Press POWER/SOURCE button to switch to SD or USB mode if SD/MMC card or mini USB connected.
2. The unit will switch to SD or USB mode automatically if SD/MMC card or mini USB connected.
3. The unit will switch to RADIO mode automatically when SD/MMC card or mini USB disconnected if there is no disc in the unit; the unit will switch to DVD mode automatically when SD/MMC card or mini USB disconnected if there is a disc in the unit.
4. Under the SD or USB mode, all operations are same as DVD mode.

MP3 overview

Notes on MP3:

- MP3 is short for MPEG Audio Layer 3 and refers to an audio compression technology standard.
- This product allows playback of MP3 files on CD-ROM, CD-R or CD-RW discs.
- The unit can read MP3 files written in the format compliant with ISO 9660. However it does not support the MP3 data written by the method of packet write.
- The unit can not read an MP3 file that has a file extension other than “.mp3”.
- If you play a non- MP3 file that has the “.mp3” extension, you may hear some noise.
- In this manual, we refer to what are called “MP3 file” and “folder” in PC terminology as “track” and “album”, respectively.
- Maximum number of directory level is 8, including the root directory. Maximum number of files and folders per disc is 256.
- The unit may not play tracks in the order of Track numbers.
- The unit plays only the audio tracks if a disc contains both audio tracks and MP3 files.
- When playing a disc of 8 kbps or “VBR”, the elapsed playing time in the display window will not be correct and also the intro play may not function properly. “VBR”: Variable Bit Rate.
- The unit supports the playback of WMA files. The playback of ID3 tags for WMA format is not guaranteed, it depends on versions and availability of Cyrillic alphabet.
- WMA (Windows Media Audio) – music data compression format, created by Microsoft Corporation. This format uses coding algorithm for compression of initial audio-record, greatly decreasing the file size, but, saving the good sound quality even when the bit rate is low (for example, 64 Kbit/s).
- Remember that the unit may not play the tracks in order they are written on disc.

Notes on creating your own CD-R or CD-RW containing MP3 files:

- To enjoy high quality sound, we recommend converting to MP3 files with a sampling frequency of 44.1 kHz and a fixed bit rate of 128 kbps.

- Do not store more than 448 MP3 files per disc.
- For ISO 9660 - compliant format, the maximum allowable depth of nested folders is 8, including the root directory (folder).
- When CD-R disc is used, playback is possible only for discs, which have been finalized.
- Make sure that when MP3 CD-R or CD-RW is burned that it is formatted as a data disc and NOT as an audio disc.
- You should not write non-MP3 files or unneeded folders along with MP3 files on the disc otherwise it takes a long time until the unit starts to play MP3 files.
- With some CD-R or CD-RW media, data may not be properly written depending on its manufacturing quality. In this case, data may not be reproduced correctly. High quality CD-R or CD-RW disc is recommended.
- Up to 16 characters are displayed for the name of an Album or a Track. ID3TAG version 1.x is required.
- Note that the unit may not play Tracks in the order that you wrote them to the disc.

iPod operations

Note: It is available for iPod operations with an additional iPod cable, which is an optional accessory.

1. The number of current track
2. The total tracks in the list
3. The name of current track
4. The total time of current track
5. Playback Time.

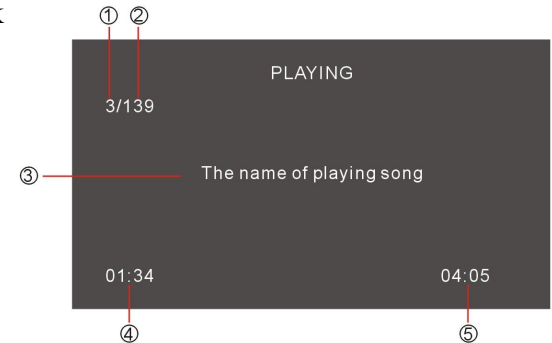

The unit will switch to IPOD mode automatically if an iPod connected. Or press POWER/SOURCE button to switch to IPOD Mode if an iPod is connected. The unit will switch to RADIO mode automatically when the iPod is disconnected.

Music: Under the IPOD Mode, using the controllers of the iPod is not effective; use the controllers of this unit to control the operation. All operations are the same as for DVD Mode.

Picture and video: Press and hold STOP button to switch the operation control to iPod itself. It is necessary for using the controller of the iPod to control all operations of the iPod when watching videos and pictures. Press and hold STOP button again to switch to operate music playback of the iPod by controllers of this unit.

Note: The TV output in the iPod setup should be effective to enable pictures and videos display on the monitor of the unit.

AV in operations

Press POWER/SOURCE button to switch to AV IN mode. There are 2 RCA audio inputs and 1 RCA video input for unit.

Rear view camera operations

When you are backing the car, the unit will switch to Rear View mode automatically if a rear view camera is connected. The monitor will display the picture taken by the back view camera. The unit will return to the previous operation mode when you stop backing the car.

When the car ACC is on and the unit power is off, the unit will power on automatically and switch to Rear view mode when you are backing the car. The unit will power off automatically when you stop backing the car.

Note: Under the Rear View mode, power off, monitor angle adjustment, telephone mute and volume adjustment functions are working only.

TV tuner operations

Press POWER/SOURCE button to switch to TV mode.

Select the station directly

Press number buttons on the RC to select the station directly. For example, press 2 to select station 2; press 1 and 2 to select station 12.

Automatic tuning

Press and hold PREV/NEXT buttons to seek the next available channel by increasing/decreasing the tuning frequency. Automatic tuning will stop automatically when find an available channel, then play this channel. Press any button to stop seeking. The unit will stop on the initial frequency if no available channel after seeking through one cycle is found.

AST

Press BAND/AST button on the unit or PBC/AST button on the RC to seek all available stations from the lowest frequency. After seeking, press UP/DOWN cursor buttons to select the stations upward/downward. Press any button to stop seeking. The unit will stop on the initial frequency if no available channel after seeking through one cycle is found.

Preset stations

Press and hold number buttons 1-6 on the panel to store the current channel under corresponding number.

Recall a preset station

Press the number buttons 1 to 6 on the panel to recall the corresponding stored station in 1~6 channels.

System setup menu

1. Press SETUP button on the RC to display the system setup menu.
2. Use LEFT/RIGHT cursor buttons on RC to select the desired menu: System setup, Language setup, Video setup, Speaker setup, Digital setup.
3. Press DOWN cursor button to enter it.
4. Use UP/DOWN cursor buttons to select the desired setting.
5. Press RIGHT to enter the setting adjustment subwindow.
6. Press UP/DOWN cursor buttons to select the option of the setting and press BAND/ENTER button to confirm it.

System setup

- **TV system**

This unit is suitable for all kinds of TV systems. You can select:

NTSC: this system is used in USA, Taiwan, Japan etc.

PAL: this system is used in China, Europe, Hong Kong etc.

PAL60: this system is used in Brazil etc.

Auto: the TV system is auto switched according to the disc system.

- **Screen saver**

The screen saver appears if disc stops for several minutes.

- **TV type**

4:3 PS: When the unit connects to the normal TV set, the wide-screen image shows on the full screen, but some part is cut off.

4:3 LB: When the unit connects to the normal TV set, the wide-screen image shows and black bars appear on the top and bottom of screen.

16:9: Use this item when the unit is connected with the wide screen TV set.

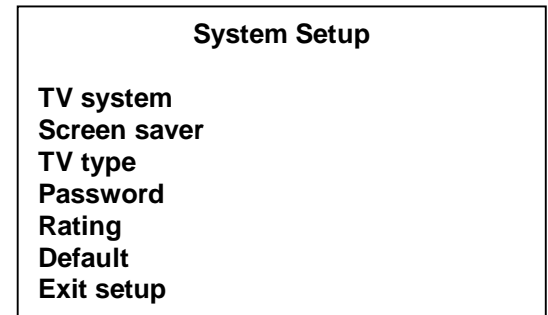

- **Password**

Here you can change the password. Insert your old password or 0000 (the general one). Insert the new password. Insert it again. Press OK to save the new password.

- **Rating**

The rating level is for parents to control playing content and protect your children from violence and erotic. The disc, the level of which is higher than the setting level cannot be played.

To change the parental control level you should enter the password (yours or the general one: 0000).

- **Default**

Reset to the initial factory setups.

Language setup

- **OSD language**

Select the OSD language.

- **Audio language**

Select the audio language (if DVD disc supports several audio languages).

- **Subtitle language**

Select the subtitle language (if DVD disc supports several subtitle languages).

- **Menu language**

Select the DISC menu language (if DVD disc supports several menu languages).

- **DivX language**

Select DIVX language (if DivX disc supports several languages).

- **DivX [R] vod**

Registration code of DivX.

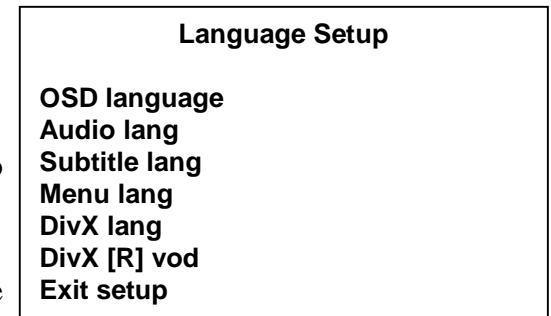

Video setup

- **Brightness, Contrast, Hue, Saturation**

You can set the Brightness, Contrast, Hue, Saturation according to your preference.

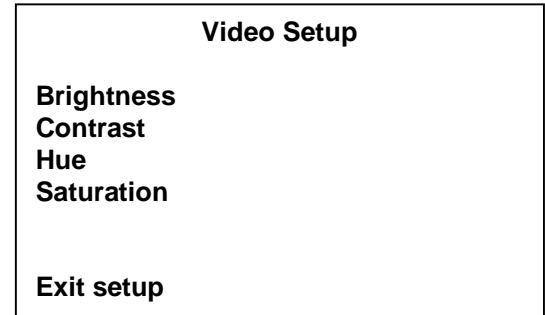

Speaker setup

- **DOWNMIX**

LT/RT: The audio out is Left and Right channels format even if the original sound is 5.1CH format.

Stereo: The audio out format is stereo even if the original sound is 5.1CH format.

VSS: The audio format Advanced Virtual Surround Sound.

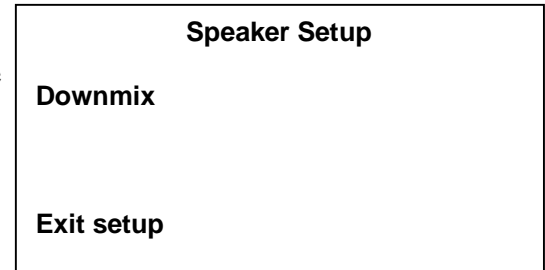

Digital setup

- **DYNAMIC RANGE**

If watching large dynamic scope movie program at night, to select this mode you can reduce the volume to a very low level, at the same time, to keep the fine details sounds. In this case, this doesn't disturb the family and keep the quality sounds.

- **DUAL MONO**

Stereo: stereo output signal.

Mono L: left output signal.

Mono R: right output signal.

Mix Mono: left and right output average signal.

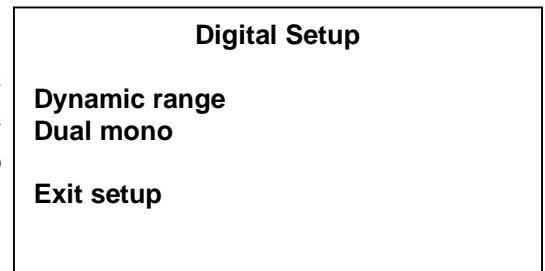

Handling discs

- Dirty, scratched or warped discs may cause skip ping or noise.
- Handle the disc only by the edges. To keep clean do not touch its surface.
- Discs should be stored in their cases after use to avoid scratches.
- Do not expose discs to direct sunlight, high humidity, high temperature or dust.
- Prolonged exposure to extreme temperature can warp the disc (such as leaving the discs in your car during summertime).
- Do not stick or write anything on either side of disc. Sharp writing instruments, or the inks used in some felt-tip pens, may damage its surface.
- Do not touch the unlabeled side. Do not attach any seal, label or data protection sheet to either side of a disc.

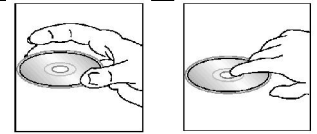

Cleaning

Cleaning the cabinet

Wipe with a soft cloth. If the cabinet is very dampen (not dropping wet) the cloth with a weak solution of soapy water, and then wipe clean.

Cleaning discs

Fingerprints should be carefully wiped from the surface of disc with a soft cloth. Unlike conventional records, compact discs have no grooves to collect dust and macroscopic dirt, so gently wiping them with a soft cloth should remove most panicles. Wipe in a straight motion from the center to the edge.

Never use thinner benzine, record cleaner or anti static spray on a compact disc. Such chemicals can damage its plastic surface.

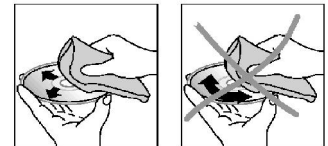

Troubleshooting guide

Symptom	Cause	Solution
No power	The car ignition is not on. The fuse is blown.	If the power supply is properly connected to the car accessory switch the ignition key to "ACC". Replace the fuse.
Disc cannot be loaded.	Presence of disc inside the player.	Remove the disc in the player then put a new upward.
Disc cannot be read.	Inserting the disc in upside down. Compact disc is extremely dirty or defective. Temperature inside the car is not within the admissible range.	Insert the compact disc with the label facing upward. Clean the disc or try to play a new one. Ensure that the ambient temperature returned to normal.
No sound	Volume is in minimum. Wiring is not properly connected.	Adjust volume to a desired level. Check wiring connection.
The operation keys do not work.	The built-in microcomputer is not operating properly due to noise. Front panel is not properly fix into its place.	Press RESET button. Reinstall the front panel.
Sound skips.	The installation angle is more than 30 degrees. The disc is extremely dirty or defective.	Adjust the installation angle to less than 30 degrees. Clean the compact disc/try to play a new one.
The radio does not work, the radio station automatic selection does not work.	The antenna cable is not connected the signals are too weak.	Insert the antenna cable firmly select a station manually.

Specification

General	
Power supply:	14.4 V DC
Maximum power output:	50 W x 4 channels
Compatible formats:	DVD/SVCD/DVCD/VCD/MPEG4 (DivX)/XviD/DVD audio/Super Audio CD/CDDA/MP3/WMA/HDCD/ Picture-CD/Photo-CD/JPEG
Supported disc types:	DVD/DVD±R/DVD±RW/CD/CD-R/CD-RW/USB/SD/MMC
Dimensions (D x W x H)	187 x 188 x 60 mm
ESP function:	40 sec. for Audio CD, 120 sec. for MP3
TFT display	
Screen size:	3.6" TFT
Resolution:	480 x 272
Aspect ratio:	16:9
Contrast:	450:1
Brightness:	400 cd/m ²
View angle:	V: 120 ⁰ , H: 120 ⁰
FM Stereo Radio	
Frequency range:	65.0 – 74.0/87.5 – 108.0 MHz
Preset memory stations:	18
AM section	
Frequency range:	522 kHz - 1620 kHz
Preset memory stations:	12
Audio specification	
S/N ratio:	≥ 80dB (1 KHz)
Separation	≤ 0.5%
Line out	
Output:	4 channel RCA line-out (2V)

Specifications are subject to change without notice. Dimensions are approximate.

Уважаемый покупатель!

Благодарим Вас за покупку нашего изделия. Для обеспечения безопасности рекомендуется тщательно изучить настоящее руководство перед подключением, эксплуатацией и/или регулировкой изделия, и сохраняйте руководство для использования в будущем.

Содержание

Содержание.....	35
Меры предосторожности.....	36
Комплект поставки.....	37
Установка/Подключение.....	38
Элементы управления.....	43
Основные операции.....	46
Операции с радио.....	50
Операции с дисками.....	53
Операции с картами памяти SD/USB носителями.....	57
Обзор MP3.....	58
Операции с iPod.....	60
Операции в режиме AV IN.....	61
Операции с камерой заднего вида.....	61
Операции с ТВ тюнером.....	62
Настройки системы.....	63
Обращение с дисками.....	67
Чистка и уход.....	67
Руководство по устранению неисправностей.....	68
Технические характеристики.....	69

Меры предосторожности

- Использование данного устройства при температуре ниже -10°C может привести к поломке. Перед использованием предварительно прогрейте салон автомобиля до рекомендованной температуры.
- При установке и подключении устройства отключите отрицательную клемму аккумулятора автомобиля.
- При замене предохранителя, убедитесь, что вы устанавливаете предохранитель с тем же номиналом. Используя предохранитель с повышенным значением тока можно причинить значительные повреждения изделию.
- Не пытайтесь разбирать устройство. Лазерные лучи, исходящие из блока оптической головки считывания информации с компакт-диска, опасны для глаз.
- Не используйте устройство в местах, где оно может подвергнуться воздействию воды, влаги и пыли.
- Убедитесь, что посторонние предметы не попали внутрь изделия. Они могут вызвать сбой в работе или стать причиной опасности, такой, как поражение электрическим током или лазерным лучом.
- Если вы ставите автомобиль на стоянку на длительное время в жаркое или холодное время года, подождите, пока температура в автомобиле не станет нормальной, перед тем как включать изделие.
- Не открывайте крышки и не проводите ремонт самостоятельно. Обратитесь к дилеру или квалифицированному персоналу.
- Убедитесь, что устройство отключено от питания во время грозы или если Вы намерены не использовать его в течение долгого времени.
- Убедитесь, что питание устройства отключено, если обнаружена неправильная работа системы, система издает необычные звуки, запах, выделяет дым или внутрь ее попала жидкость. Проведите квалифицированный технический осмотр системы.
- Изделие разработано так, чтобы отрицательный вывод аккумулятора был подключен к корпусу транспортного средства. Пожалуйста, убедитесь в этом перед установкой.
- Не позволяйте проводам динамиков касаться друг друга или металлических поверхностей автомобиля при включении изделия. В противном случае усилитель мощности может выйти из строя.
- Не снимайте панель, не выключив питание устройства.

Комплект поставки

Ресивер	1 шт
Пульт дистанционного управления	1 шт
Удлинительный USB кабель	1 шт
Предохранительный футляр для передней панели	1 шт
ISO коннектор	1 шт
iPod кабель	1 шт
Детали для установки:	
Шуруп 5X5	4 шт
Ключ	2 шт
Крепежный кожух	1 шт
Задняя планка	1 шт
Задний крепежный болт	1 шт
Съемная рамка	1 шт
Руководство по эксплуатации	1 шт
Информация для потребителя	1 шт
Гарантийный талон	1 шт

Установка/Подключение

Способ установки 1: установка стандарта DIN

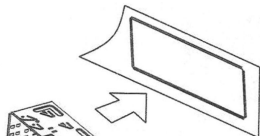

Установите крепежный кожух в приборную панель.

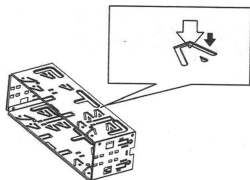

Отогните зубцы наружу для более прочной фиксации кожуха на месте.

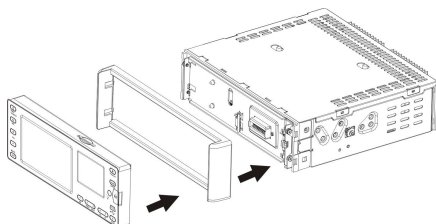

Установите съемную рамку на устройство.

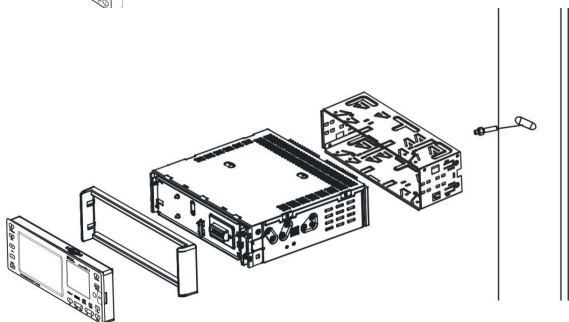

С помощью крепежного винта зафиксируйте устройство.

Способ установки 2:

С использованием боковых отверстий для винтов.

Совместите отверстия крепежного кронштейна автомобиля и отверстий для винтов на устройстве, затяните винты и установите кронштейны на место.

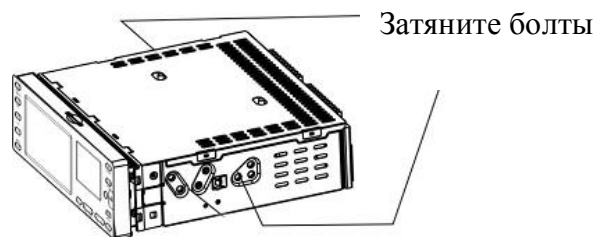
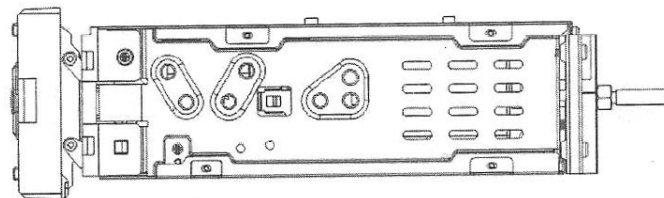

Снятие устройства

1. Отсоедините переднюю панель.
2. Вставьте ключи, входящие в комплект деталей для установки по обеим сторонам устройства (как показано на рисунке); после этого Вы сможете извлечь устройство.



Схема подключений



Парковочный провод

Примечание: подключение парковочного провода используется для исключения просмотра видео во время движения и подключается к контактам парковочного (ручного) тормоза, что обеспечивает включение видео изображения во время стоянки.

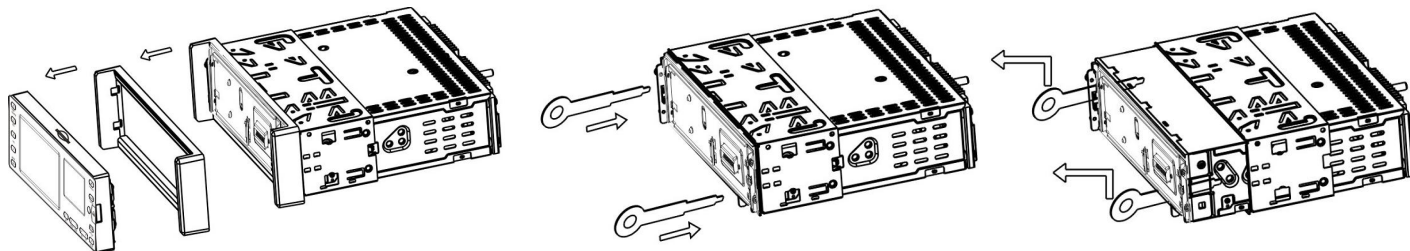
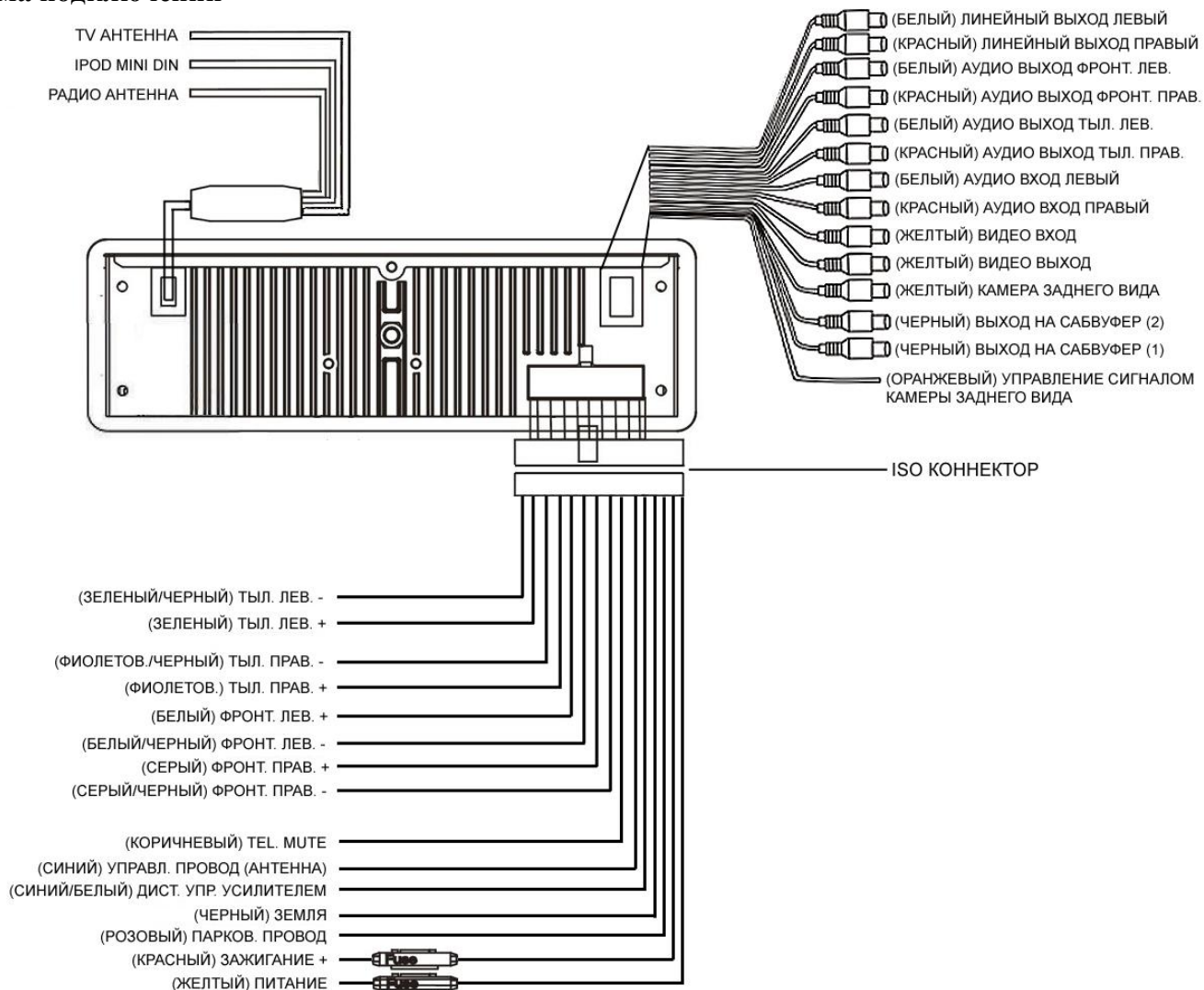
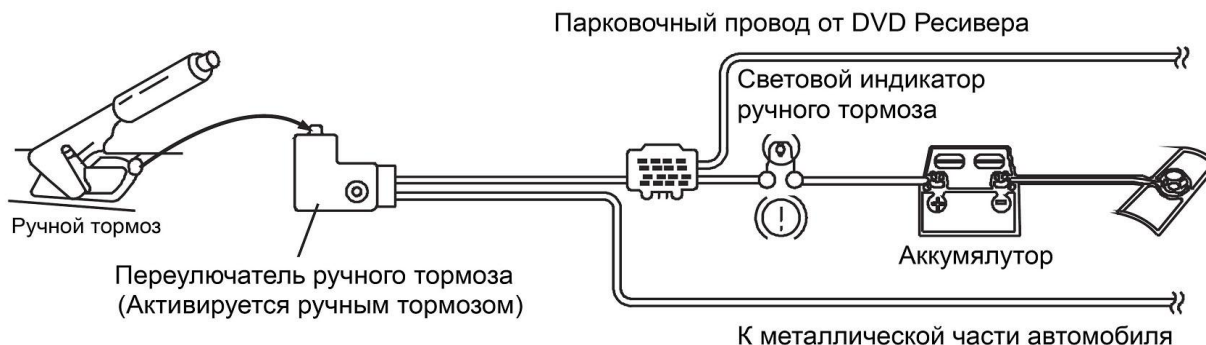

Подключение провода фонаря заднего хода (для работы камеры заднего вида)

Разводка к фонарям заднего хода

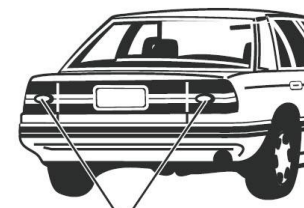
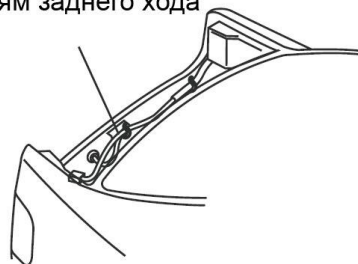

Фонари заднего хода

После подключения, когда вы включаете заднюю передачу, на экране ресивера появится изображение камеры заднего вида.

Провод TEL MUTE

Провод TEL MUTE служит для автоматического отключения звука текущего источника сигнала при поступлении входящего вызова на телефон автомобиля. При этом на дисплее отобразится надпись “PHONE...”; после завершения вызова звук включится на текущем уровне громкости, а надпись “PHONE...” исчезнет.

Использование разъема ISO

1. Если в Вашем автомобиле есть разъем ISO, произведите подключение, как показано на рисунке.
2. Для подключений без разъемов ISO внимательно проверьте все провода перед подключением, неправильное подключение может привести к повреждению устройства и проводки автомобиля.

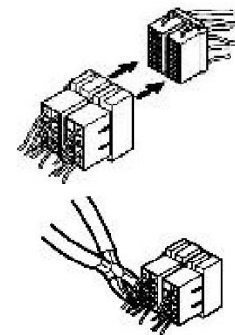

Элементы управления

Передняя панель

1. Кнопка POWER/SOURCE
2. Кнопка PTY/SEL
3. Кнопка VOL+
4. Кнопка VOL-
5. Кнопка MUTE/TA
6. ЖК дисплей
7. Кнопка 1/PLAY/PAUSE
8. Кнопки 2/3/PREV/NEXT
9. Кнопки 4/5/FR/FF
10. Кнопки 6/STOP
11. USB порт
12. Кнопка OPEN

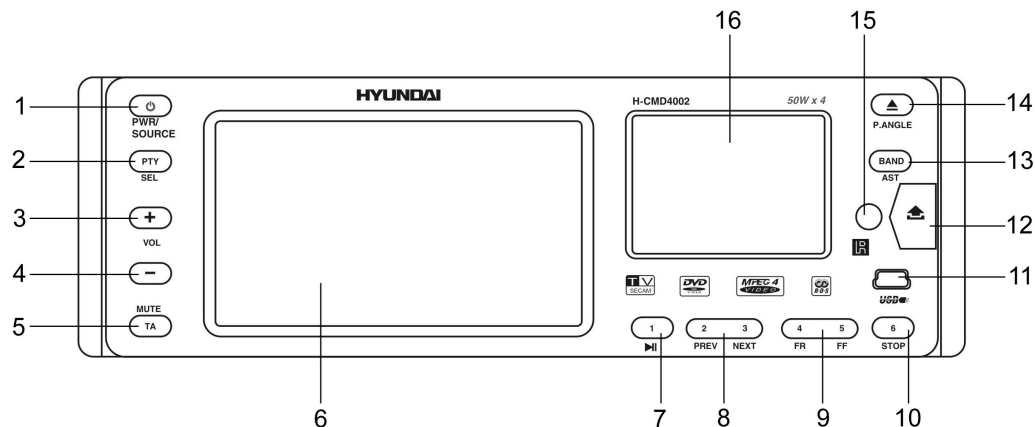

13. Кнопка BAND/AST
14. Кнопка EJECT/P.ANGLE
15. ИК сенсор
16. Дополнительный дисплей

Внутренняя панель

17. Слот для дисков
18. Кнопка RESET

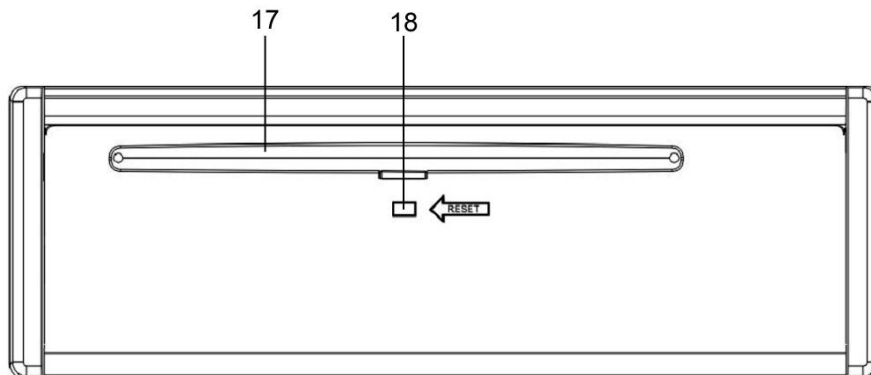

Пульт дистанционного управления (ПДУ)

1. Кнопка MUTE
2. Кнопка POWER/SOURCE
3. Кнопки с цифрами
4. Кнопка MENU
5. Кнопка AUDIO
6. Кнопка DISPLAY
7. Кнопки курсора/Кнопки BAND/ENTER/AF/PTY
8. Кнопка PROGRAM
9. Кнопки F.REV/F.FWD
10. Кнопка SLOW
11. Кнопка RANDOM
12. Кнопка ZOOM
13. Кнопка SEL
14. Кнопка ST
15. Кнопка P/N
16. Кнопка REPEAT
17. Кнопка A-B
18. Кнопка STOP
19. Кнопка PLAY/PAUSE
20. Кнопка D.ANGLE
21. Кнопки NEXT/PREV
22. Кнопка SUBTITLE
23. Кнопка TITLE
24. Кнопка PBC/AST
25. Кнопка LOUD/EQ
26. Кнопки VOL+/-
27. Кнопка P.ANGLE/EJECT
28. Кнопка SETUP

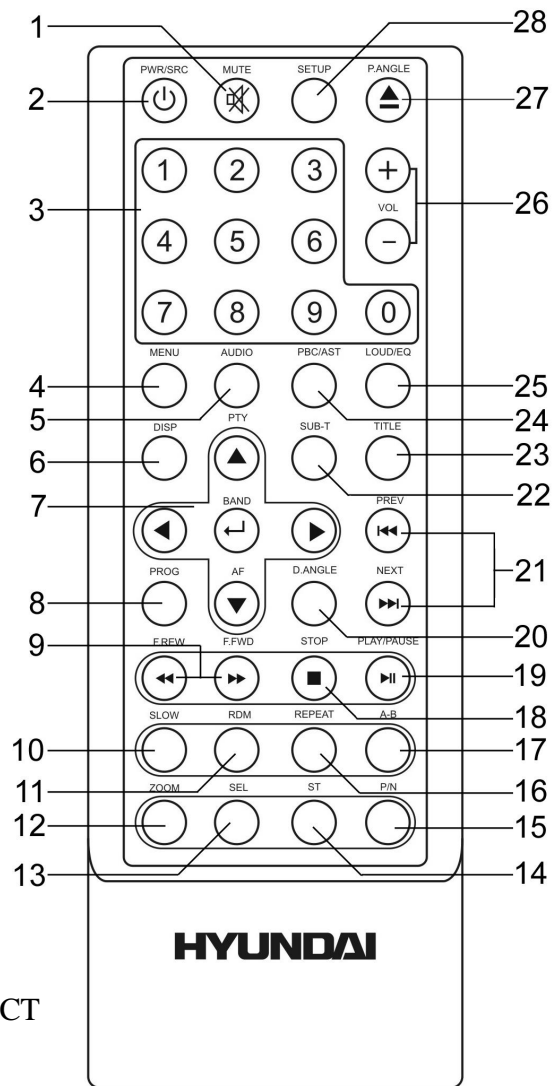

Замена батарей в пульте управления:

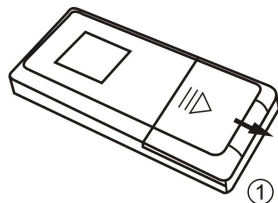

1. Снимите крышку отсека для батарей, надавив на нее и смещая ее в направлении стрелки.

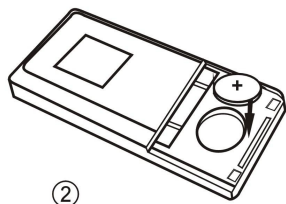

2. Вставьте новую батарею в углубление.

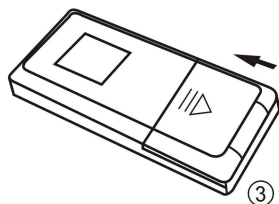

3. Установите крышку отсека для батарей на место.

Примечания:

- Не позволяйте детям играть с батареями.
- Неправильное использование батарей может стать причиной перегрева или возгорания, что в свою очередь ведет к пожару.
- Утечка батарей может сделать причиной повреждения пульта управления (Срок работы батарей – 6 месяцев при эксплуатации в обычных условиях при комнатной температуре).
- Не закорачивайте полюса батареи. Не бросайте батареи в огонь.

Основные операции

Сброс настроек

При первоначальной установке устройства, после подключения или замены аккумулятора, а также если на дисплее появляются символы ошибок, нажмите кнопку OPEN, чтобы снять панель. Нажмите и удерживайте кнопку RESET при помощи заостренного предмета, чтобы вернуть исходные заводские настройки устройства.

Примечание: При сбросе настроек установка времени и некоторые другие функции, сохраненные в памяти устройства, будут удалены.

Включение/Выключение питания

Нажмите кнопку POWER/SOURCE на ПДУ или на панели устройства, чтобы включить устройство. Для выключения нажмите и удерживайте кнопку POWER/SOURCE.

Внимание: Когда Вы выключаете устройство или зажигание автомобиля, уровень громкости и все настройки будут сохранены в памяти устройства.

Регулирование громкости

Нажимайте кнопки VOL+/- на ПДУ или на панели, чтобы отрегулировать уровень громкости.

Выключение звука

Нажмите кнопку MUTE на ПДУ или кнопку MUTE/TA на панели, чтобы отключить звук. Нажмите эту кнопку повторно или нажимайте кнопки VOL+/-, чтобы включить звук.

Выбор режима

Нажимайте кнопку POWER/SOURCE, чтобы выбрать различные источники сигнала: RADIO (радио) => DVD (если в устройство вставлен диск) => SD (если в устройство вставлена карта памяти SD/MMC) =>

USB (если в устройство вставлен USB носитель) => TV => IPOD (если к устройству подключен iPod) => AV IN.

Настройка часов

1. Нажмите любую кнопку на панели, кроме кнопок PWR/SRC, EJECT/P.ANGLE и OPEN при отключенном питании устройства. На дисплее отобразится текущее время, затем индикация исчезнет при отсутствии каких-либо операций в течение 5 секунд.
2. Настройка времени производится только при выключенном питании. Нажмите кнопку PTY/SEL, для выбора следующих параметров: PM/AM – HOUR (часы) – MINUTE (минуты). Настройка параметров выполняется с помощью кнопок VOL+/-.
3. В регионе ASIA нажмите кнопку MUTE на ПДУ или кнопку MUTE/TA на панели, чтобы выбрать формат отображения времени 12 часов или 24 часов. В регионе USA формат по умолчанию 12 часов. В регионе EUROPE формат по умолчанию 24 часа.

Время может отображаться на дисплее только в режиме Радио. Время будет отображаться на втором дисплее.

Функция LOUD

Нажмите и удерживайте кнопку LOUD/EQ на ПДУ, чтобы включить или выключить режим LOUD или выбрать один из 3 доступных уровней тонокомпенсации. Когда режим включен, повышается уровень низких частот.

Настройка эквалайзера

Нажмите кнопку LOUD/EQ на ПДУ, чтобы выбрать режим эквалайзера.

Настройка параметров звука, изображения и радио

Нажимайте кнопку SEL на ПДУ, чтобы войти на страницу настроек звука, настроек изображения или настроек радио. С помощью кнопок курсора ВВЕРХ/ВНИЗ перемещайте курсор на параметр,

подлежащий настройке. Настройка выбранного параметр выполняется с помощью кнопок курсора ВЛЕВО/ВПРАВО.

Страница настройки звука:

FADER (баланс между передним и тыловым динамиками):	F07 – CENT – R07.
BALANCE (баланс между левым и правым динамиками):	L07 – CENT – R07.
BASS (низкие частоты):	-07 – 00 – +07.
TREBLE (высокие частоты):	-07 – 00 – +07.
LOUDNESS (усиление низких частот):	ON/OFF (ВКЛ/ВЫКЛ).
EQ (эквалайзер):	USER – POP – CLASSIC – ROCK – USER.
SUB VOL (громкость сабвуфера):	00 – 15
SUB FREQ (частота среза):	80Hz – 120Hz – 160 Hz
LCD (подсветка второго дисплея):	ON/OFF (ВКЛ/ВЫКЛ)

Страница настройки изображения:

NTSC/PAL:	AUTO – PAL – NTSC – ATUO
COLOR (цвет):	00 – 30.
BRIGHT (яркость):	00 – 30.
CONTRAST (контрастность):	00 – 30.
TINT (оттенок):	00 – 30.

RESET (сброс): нажмите кнопки курсора ВПРАВО/ВЛЕВО, чтобы сбросить настройки изображения.

Страница настройки радио:

LOCAL (местные): ON/OFF (ВКЛ/ВЫКЛ). При включении данной функции устройство будет принимать радиостанции только с сильным сигналом.

STEREO (стерео): ON/OFF (ВКЛ/ВЫКЛ).

AREA (регион): EUROPE - ASIA – USA – JAPAN – OIRT-EUROPE. Выберите регион радиовещания, который Вам наиболее подходит.

TA VOLUME (громкость TA): 12 – 42.

Регулировка угла монитора

Нажмите и удерживайте кнопку EJECT/P.ANGLE, чтобы отрегулировать угол наклона передней панели: Angle 1 => Angle 2 => Angle 3 => Angle 4 => Angle 1.

Операции с радио

Выбор диапазона

Нажимайте кнопку BAND/ENTER на ПДУ или кнопку BAND/AST на панели, чтобы выбрать диапазон: FM1, FM2, FM3, MW1 (AM1), MW2 (AM2). На дисплее отобразится диапазон, частота и номер станции, если данная станция сохранена в памяти устройства.

Ручной/автоматический поиск радиостанций

- **Ручной поиск:** Нажимайте кнопки курсора ВЛЕВО/ВПРАВО, чтобы вручную увеличить или уменьшить частоту.
- **Автоматический поиск:** Нажимайте и удерживайте кнопки курсора ВЛЕВО/ВПРАВО, начнется автоматический поиск. При обнаружении станции начнется ее воспроизведение. Для остановки поиска нажмите любую кнопку.

Сохранение радио станций

Вы можете хранить и воспроизводить до 30 радиостанций (18 FM, 12 AM).

- Чтобы сохранить станцию:
 - Выберите диапазон (если нужно).
 - Выберите станцию с помощью кнопок курсора ВЛЕВО/ВПРАВО.
 - Нажмите и удерживайте кнопку с цифрой (1-6), под которой Вы хотите сохранить эту станцию.
- Чтобы вызвать станцию:
 - Выберите диапазон (если нужно).
 - Нажмите на кнопку с цифрой, соответствующей нужной сохраненной станции.

Автоматическое сохранение

Нажмите и удерживайте кнопку BAND/AST на панели или кнопку PBC/AST на ПДУ. 6 станций с самым уверенным приемом сигнала будут автоматически сохранены в памяти в текущем диапазоне. Чтобы остановить автоматическое сохранение, нажмите любую кнопку.

Функция моно/стерео

Нажмите кнопку ST, чтобы выбрать режим канала: моно или стерео. При активации стерео приема на дисплее отобразится надпись “STEREO ON”.

Функция RDS

Сервис RDS (Система радио данных) доступен не во всех регионах. Имейте в виду, что если услуга RDS не доступна в Вашем регионе, то данная функция не будет работать.

Функция AF (альтернативные частоты)

Нажмите кнопку AF на ПДУ, чтобы включить или выключить функцию AF. Во время поиска станции RDS на дисплее будет мигать надпись “AF”; если станция RDS найдена, надпись “AF” будет отображаться статично. При ухудшении качества приема сигнала устройство будет автоматически искать другую частоту с этой программой в течении 60 секунд; на дисплее будет отображаться надпись “PI SEARCH”. В режиме AF во время поиска станций нажмите кнопку DISPLAY для отображения следующей информации: название программы, тип программы, частота, время.

Функция TA (программы оповещающие о дорожном движении)

Нажмите и удерживайте кнопку MUTE/TA, чтобы включить/выключить режим TA; на дисплее будет мигать надпись “TR”. При получении сигнала сообщения о дорожных происшествиях на дисплее будет мигать надпись “TA TR”.

В любом режиме устройство автоматически переключится в режим радио при начале вещания информации о дорожном движении.

Нажмите кнопку MENU, чтобы установить исходную громкость сообщения информации о дорожном движении; этот уровень громкости не зависит от уровня громкости текущего режима работы устройства; чтобы изменить уровень громкости TA, нажимайте кнопку EQ/SEL на панели, пока на дисплее не отобразится опция TAVOL, затем с помощью кнопок VOL+/- отрегулируйте громкость.

При прослушивании сообщения о дорожном движении Вы можете регулировать уровень громкости, но только в том случае если уровень громкости не превышает исходный уровень громкости.

При ухудшении сигнала программы TP устройство подаст звуковой сигнал. Уровень громкости такого звукового сигнала соответствует исходному уровню громкости TA.

Функция выбора передаваемого типа программыPTY

Нажмите кнопку PTY/SEL на панели или кнопку PTY на ПДУ, чтобы включить функцию PTY. Во время поиска станции на дисплее будет мигать надпись “PTY”; когда станция будет найдена, надпись “PTY” будет отображаться статично. В режиме PTY нажмите кнопку BAND/AST на ПДУ или кнопку MUTE/AST на устройстве для сохранения станций. Нажмите и удерживайте эту кнопку для определения категорию типа программы, затем с помощью кнопок VOL+/- выберите тип программы и нажмите кнопку BAND/ENTER для подтверждения выбора.

Доступны следующие типы программ: NEWS, AFFAIRS, INFO, SPORT, EDUCATE, DRAMA, CULTURE, SCIENCE, VARIED, POP M, ROCK M, D.RMUSIC, LIGHT M, CLASSICS, OTHER M, WEATHER, FINANCE, CHILDREN, SOCIAL, RELIGION, PHONE IN, TRAVEL, LEISURE, JAZZ, COUNTRY, NATION M, OLDIES, FOLK M, DOCUMENT, TEST, ALARM. Тип программы по умолчанию – NEWS.

Операции с дисками

Используемая терминология

РВС (управление воспроизведением)

Управление воспроизведением – это меню, записанное на видео компакт-дисках. Использование меню, предоставляемых видео компакт-дисками с РВС, позволяет Вам пользоваться простыми интерактивными программами с функциями поиска. Вы также можете просматривать неподвижные изображения с высоким разрешением.

Раздел

Раздел – это важная часть записи на DVD-дисках. Объем диска очень велик, что позволяет записывать несколько фильмов на одном диске. Например, если один диск содержит три разных фильма, они подразделяются как Раздел 1, Раздел 2 и Раздел 3. Это позволяет Вам пользоваться удобными функциями поиска.

Глава

Любой раздел может состоять из отдельных блоков, каждый из которых можно просматривать отдельно. Такой блок называется главой. В каждой главе должно содержаться не меньше одного трека.

Трек

Трек – это основная часть видеодиска. Фактически каждая песня, записанная на диске с караоке песнями, является треком.

Загрузка дисков

Нажмите кнопку EJECT/P.ANGLE на панели, чтобы открыть панель. Установите диск в слот напечатанной стороной вверх. Панель закроется автоматически. Устройство автоматически загрузит диск и начнет его воспроизведение.

Извлечение диска

Нажмите кнопку EJECT, передняя панель перейдет в положение 1; затем извлеките диск; панель автоматически вернется в прежнее положение через 30 секунд.

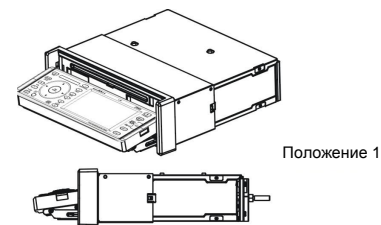

Воспроизведение/Пауза

Нажмите кнопку PLAY/PAUSE, чтобы начать или приостановить воспроизведение диска.

Стоп

Во время воспроизведения диска нажмите кнопку STOP, устройство запомнит момент остановки диска (теперь при нажатии кнопки PLAY/PAUSE воспроизведение будет возобновлено с этого момента).

Если Вы нажмете кнопку STOP дважды, воспроизведение начнется с начала диска при последующем нажатии кнопки PLAY/PAUSE.

Перемотка вперед/назад

Нажимайте кнопки F.FWD/F.REV для ускоренного воспроизведения вперед или назад. Для возврата к нормальному воспроизведению нажмите кнопку PLAY/PAUSE.

Переход к предыдущему/следующему разделу

Нажимайте кнопки NEXT/PREV для перехода к предыдущей или следующей главе/треку/разделу.

Отображение информации

Нажмите кнопку DISPLAY для отображения на экране текущей информации о воспроизведении.

Изменение масштаба

Во время воспроизведения нажимайте кнопку ZOOM для изменения масштаба изображения.

Повторное воспроизведение

Нажмите кнопку REPEAT для повторного воспроизведения текущего трека; нажмите кнопку дважды для повторного воспроизведения всех треков. При воспроизведении DVD диска нажмите кнопку REPEAT для повтора текущей главы; нажмите кнопку дважды для повтора всего раздела.

Угол обзора

Нажмите кнопку D.ANGLE во время воспроизведения для выбора угла просмотра эпизода (только для дисков, поддерживающих эту функцию).

Выбор корневого меню (для DVD)

Нажмите кнопку MENU, чтобы войти в корневое меню диска, затем с помощью кнопок курсора и кнопки BAND/ENTER осуществите выбор и вход в различные подменю.

Язык аудио

При воспроизведении DVD диска нажмите кнопку AUDIO для выбора языка аудио (только для дисков, поддерживающих эту функцию).

Язык субтитров

При воспроизведении DVD диска нажмите кнопку SUBTITLE для выбора языка отображения субтитров (только для дисков, поддерживающих эту функцию).

Программирование воспроизведения

При воспроизведении DVD/VCD диска (без PCB) или CD диска, нажмите кнопку PROGRAM, чтобы войти в меню программирования воспроизведения; с помощью кнопок с цифрами введите номера треков или глав в том порядке, в котором вы хотите их воспроизвести. Для выхода из меню программирования нажмите кнопку PROGRAM.

Замедленное воспроизведение

Нажмите кнопку SLOW для замедленного воспроизведения (только для DVD дисков).

P/N

Нажмите кнопку P/N, чтобы выбрать нужный формат видеоизображения (PAL/NTSC).

Воспроизведение в случайном порядке

Нажмите кнопку RANDOM для воспроизведения треков в случайном порядке. Нажмите кнопку повторно для возврата к воспроизведению в нормальной последовательности (только для CD дисков).

Примечание: Данное устройство поддерживает ID3 тэги только на латинице. Русские ID3 тэги не поддерживаются.

Операции с картами памяти SD/USB носителями

1. В любом режиме нажимайте кнопку POWER/SOURCE, чтобы переключиться в режим SD или USB (только если карта памяти SD/MMC или USB носитель подключены к устройству).
2. Устройство автоматически переключится в режим SD или USB при подсоединении к устройству карты памяти SD/MMC или USB носителя.
3. При отсоединении от устройства карты памяти SD/MMC или USB носителя устройство автоматически переключится в режим радио, если в устройстве отсутствует диск (если диск находится в устройстве, устройство перейдет в режим DVD).
4. В режимах SD и USB воспроизведение файлов производится с помощью тех же операций, что и для дисков.

Обзор MP3

Замечания по MP3:

- MP3 это краткое обозначение аудио слоя MPEG3 и относится к стандарту технологии сжатия звука.
- Данное изделие позволяет воспроизводить файлы MP3 на дисках CD-ROM, CD-R или CD-RW.
- Изделие может считывать файлы MP3, записанные в формате, соответствующем ISO 9660. Однако оно не поддерживает данные MP3, записанные методом пакетной записи.
- Изделие не может считывать файлы MP3, которые имеют расширение файла, отличающееся от “.mp3”.
- Если вы воспроизводите не MP3 файл, который имеет расширение “.mp3”, вы можете слышать некоторые шумы.
- В данном руководстве мы рассматриваем файлы, называемые “файлами MP3” и “папкой”, а в технологии PC “дорожкой” и “альбомом” соответственно.
- Максимальное количество уровней директории равно 8, включая корневую директорию. Максимальное количество файлов и папок на диске 448.
- Изделие может не воспроизводить дорожки в последовательном порядке.
- Изделие воспроизводит только аудио треки, если диск содержит как аудио треки, так и файлы MP3.
- При воспроизведении диска 8 килобит или VBR, истекшее время воспроизведения в окне дисплея будет неправильным, а также ознакомительное воспроизведение может не действовать надлежащим образом. VBR: Переменная скорость передачи битов.
- Устройство поддерживает воспроизведение WMA файлов. Воспроизведение ID3 тегов для формата WMA не является гарантированным, так как это зависит от версий и наличия кириллицы.
- WMA (Windows Media Audio) – формат сжатия музыкальных данных, созданный Microsoft Corporation. Формат использует алгоритмы кодирования для сжатия исходной аудиозаписи, значительно уменьшая размеры файла, но, сохраняя хорошее качество звука даже при низких (например, 64 Кбит/сек) скоростях передачи данных (битрейтах).

- Помните, что изделие может не воспроизводить треки в том порядке, в котором они записаны на диске.

Примечание по созданию собственных CD-R или CD-RW, содержащих файлы MP3:

- Для получения высокого качества звука мы рекомендуем преобразовывать файлы MP3 с эталонной частотой 44,1 кГц и фиксированным битрейтом 128 Кбит/сек.
- Не сохраняйте более 256 файлов MP3 на диске.
- Для формата, совместимого с ISO 9660, максимально допустимая глубина вложенных папок равняется 8, включая корневую директорию (папку).
- При использовании диска CD-R воспроизведение возможно только для дисков, которые были закончены.
- Убедитесь, что при записи MP3 CD-R или CD-RW были отформатированы как диски данных, а НЕ как аудио диски.
- Вы не должны записывать не-MP3 файлы или ненужные папки вместе с файлами MP3 на диск, в противном случае потребуется много времени, пока изделие начнет воспроизводить файлы MP3.
- На некоторых CD-R или CD-RW данные могут не быть записаны надлежащим образом в зависимости от качества их производства. В этом случае данные могут быть воспроизведены не надлежащим образом. Рекомендуются диски CD-R или CD-RW высокого качества.
- Имя альбома или композиции может содержать до 16 символов. Необходима версия 1.x ID3TAG.
- Помните, что изделие может не воспроизводить треки в том порядке, в котором они записаны на диске.

Операции с iPod

Примечание: устройство может работать с совместимым iPod, подключаемым с помощью iPod кабеля, входящего в комплект (опция).

1. Номер текущего трека
2. Количество треков в списке
3. Имя текущего трека
4. Общее время текущего трека
5. Время воспроизведения.

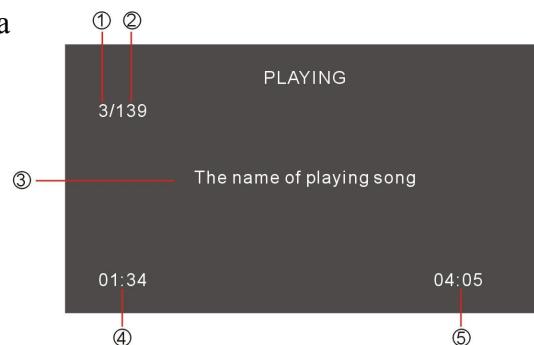

При подсоединении IPOD устройство автоматически переключится в режим iPod. Или нажимайте кнопку POWER/SOURCE, чтобы переключить устройство в режим IPOD (если iPod подсоединен к устройству). При отсоединении iPod устройство переключится в режим радио.

Музыка: В режиме IPOD использование элементов управления устройства iPod неэффективно; для управления воспроизведением музыки используйте элементы управления данной магнитолы. Все операции соответствуют операциям воспроизведения в режиме DVD.

Картинки и изображения: Нажмите и удерживайте кнопку STOP для переключения контроля воспроизведения с данной магнитолы на устройство iPod. Для просмотра картинок и видео файлов следует использовать элементы управления устройства iPod. Если вам требуется переключить контроль воспроизведения на данную магнитолу (для прослушивания музыки), нажмите и удерживайте кнопку STOP.

Операции в режиме AV IN

Нажимайте кнопку POWER/SOURCE, чтобы переключить устройство в режим AV IN. Для подсоединения внешних устройств данная магнитола оснащена двумя RCA аудио входами и одним RCA видео входом.

Операции с камерой заднего вида

При движении автомобиля задним ходом устройство автоматически переключается в режим камеры заднего вида, если камера подключена к устройству. На дисплее будет отображаться изображение с камеры заднего вида. При прекращении движения автомобиля задним ходом устройство вернется к предыдущему режиму.

Если зажигание автомобиля включено, а питание устройства выключено, устройство автоматически включится и перейдет в режим камеры заднего вида при движении автомобиля задним ходом. При прекращении движения автомобиля задним ходом питание устройства выключится.

Примечание: В режиме камеры заднего вида при отключенном питании доступны только функции настройки угла монитора, отключение звука телефона и регулирования громкости.

Операции с ТВ тюнером

Нажимайте кнопку POWER/SOURCE, чтобы переключить устройство в режим ТВ.

Прямой выбор канала

Нажмите кнопки с цифрами на ПДУ для непосредственного ввода номера канала. Например, нажмите кнопку с цифрой 2, чтобы выбрать канал №2; нажмите 1 и 2, чтобы выбрать канал номер 12.

Автоматический поиск каналов

Нажмите и удерживайте кнопки PREV/NEXT для автоматического поиска ближайшей доступной станции вверх или вниз по диапазону. При обнаружении доступной станции поиск будет остановлен, и начнется вещание найденного канала. Для остановки поиска нажмите любую кнопку. Если после поиска по всему диапазону каналы не были найдены, устройство прекратит поиск, вернувшись к исходной частоте.

Автоматическое сканирование диапазона

Нажмите кнопку BAND/AST на устройстве или кнопку PBC/AST на ПДУ для поиска всех доступных станций с нижней частоты диапазона. После того, как станции будут найдены, нажимайте кнопки курсора ВВЕРХ/ВНИЗ для выбора станции. Для прекращения поиска нажмите любую кнопку. Если после поиска по всему диапазону каналы не были найдены, устройство прекратит поиск, вернувшись к исходной частоте.

Сохранение каналов

Нажимайте и удерживайте кнопки с цифрами на панели устройства, чтобы сохранить текущий канал под соответствующим номером.

Вызов сохраненного канала

Нажимайте кнопки с цифрами на панели устройства, чтобы вызвать станцию, сохраненную под соответствующим номером.

Настройки системы

1. Нажмите кнопку SETUP на ПДУ, чтобы открыть меню настройки системы.
2. Нажимайте кнопки ВПРАВО/ВЛЕВО, чтобы выбрать нужное меню из списка: Системные установки, Установки языка, Настройки изображения, Установки динамиков, Цифровые установки.
3. Нажмите кнопку курсора ВНИЗ, чтобы войти в меню.
4. Используйте кнопки курсора ВВЕРХ/ВНИЗ, чтобы выбрать нужную настройку.
5. Нажмите кнопку курсора ВПРАВО, чтобы открыть список установок выбранной настройки.
6. Используйте кнопки курсора ВВЕРХ/ВНИЗ, чтобы выбрать нужную установку, затем нажмите кнопку BAND/ENTER, чтобы подтвердить.

Системные установки

• Система ТВ

NTSC: эта система используется в США, Тайване, Японии и пр.

PAL: эта система используется в Китае, Европе, Гонконге и пр.

PAL60: эта система используется в Бразилии и пр.

Авто: система ТВ автоматически переключается в соответствии с системой, в которой записан диск.

• Заставка

Заставка появляется через несколько минут после остановки диска.

• Формат ТВ

4:3 PS: Когда устройство подключено к обычному телевизору, широкоэкранное изображение воспроизводится на всем экране, но часть его обрезается.

4:3 LB: Когда устройство подключено к обычному телевизору, широкоэкранное изображение воспроизводится так, что сверху и снизу появляются черные полосы.

16:9: Используйте этот пункт, если устройство подключено к широкоэкранному телевизору.

Системные устан.

Система ТВ
Заставка
Формат ТВ
Пароль
Ограничение
По умолчанию
Выход

- **Пароль**

Здесь Вы можете изменить пароль. Введите Ваш старый пароль или пароль по умолчанию – 0000. Затем введите новый пароль. Введите новый пароль еще раз. Нажмите на ОК, чтобы сохранить новый пароль.

- **Ограничение**

Эта функция предназначена для контроля родителями за содержанием дисков при их воспроизведении и защищает Ваших детей от сцен насилия и эротики. Диск, уровень которого выше, чем установленный с помощью данной функции, не будет воспроизведен. Для изменения уровня ограничения введите пароль.

- **По умолчанию**

Функция переустанавливает настройки устройства на исходные (фабричные).

Установки языка

- **OSD, Аудио, Субтитры**

Эти параметры могут быть изначально установлены в соответствии с Вашими предпочтениями. Если установленные Вами параметры поддерживаются содержанием диска, то воспроизведение будет происходить с учетом Ваших настроек. Иначе, будут использоваться установки диска, заданные по умолчанию.

- **Меню диска**

Выберите язык меню диска.

- **Язык DivX**

Выберите язык DivX, если используемый диск поддерживает несколько языков DivX.

- **Регистр DivX**

Регистрационный код продукции в формате DivX.

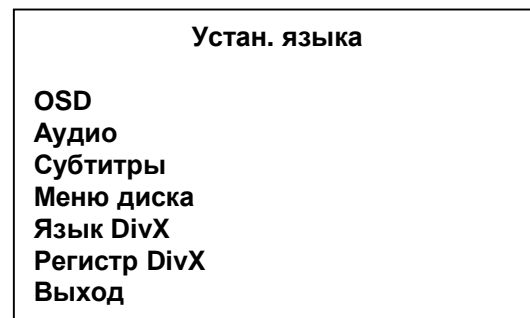

Настройки изображения

Яркость, Контраст, Оттенок, Насыщенность.

Вы можете установить яркость, контрастность, оттенок, и насыщенность в соответствии с вашими предпочтениями.

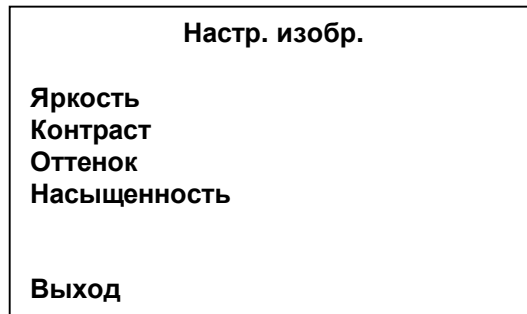

Установки динамиков

• Микширование

ЛВ/ПР: во время воспроизведения диска со звуковым эффектом PRO LOGIC Dolby, выберите данную функцию для воспроизведения сигнала с эффектом живого звука.

Сtereo: Выберите этот пункт, если устройство подключено к обычной стереосистеме.

VSS: Если Вы выбрали эту опцию, когда диск воспроизводится с каналов 5.1, звуковой сигнал будет идти из главных динамиков с эффектом виртуального звука.

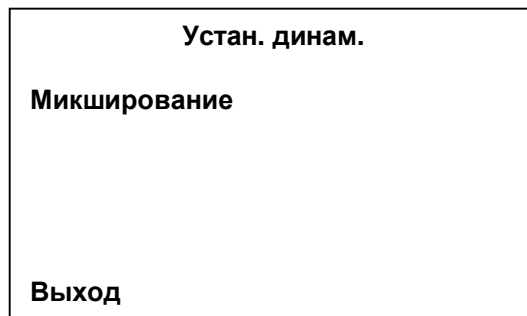

Цифровые установки

• Динамический диапазон

При просмотре ночью программ с высоким динамичным диапазоном звука, выбор этого режима позволит Вам уменьшить звук до очень низкого уровня и в то же время сохранить качество и детали звукового сопровождения. Это

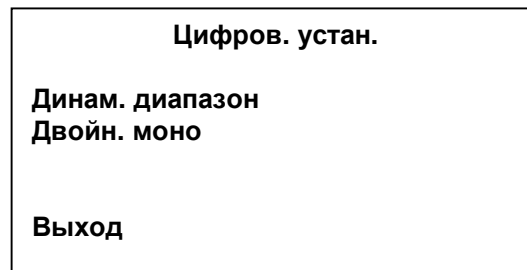

позволит Вам не беспокоить остальных членов семьи и сохранить высокое качество звука.

- **Двойной моно**

Сtereo: Стереофонический выходной сигнал.

Левый канал: Выходной сигнал левого канала.

Правый канал: Выходной сигнал правого канала.

Левый + Правый: Усредненный выходной сигнал левого и правого каналов.

Обращение с дисками

- Грязные, поцарапанные или погнутые диски могут вызвать искажение звука или шумы
- Держите диск только за края (как показано на рисунке). Чтобы обеспечить чистоту, не прикасайтесь к его поверхности.
- Диски должны храниться в их чехлах после использования, чтобы не поцарапать их поверхность.
- Не подвергайте диски действию прямого солнечного света, повышенной влажности, повышенным температурам или действию пыли.
- Продолжительное влияние предельных температур может изогнуть диск (например, пребывание дисков в автомобиле в летнее время).
- Не царапайте и не пишите что-либо на любой стороне диска. Острые пишущие инструменты или чернила, используемые в них, могут повредить поверхность диска.
- Не оставляйте никаких следов на рабочей стороне диска.
- Не прикрепляйте этикетки или стикеры к любой стороне диска.

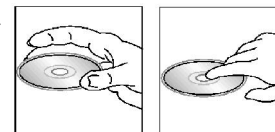

Чистка и уход

Чистка корпуса

Протирайте мягкой тканью. Если корпус очень загрязнен (не мочите его), используйте мягкую ткань.

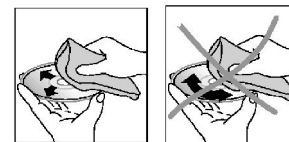

Чистка дисков

Отпечатки пальцев должны быть тщательно стерты с поверхности диска мягкой тканью. В отличие от обычных пластинок, компакт-диски не имеют канавок для сбора пыли и микроскопических частиц грязи, поэтому их можно легко отчистить мягкой тканью. Вытирайте прямолинейным движением от центра к краю. Никогда не используйте растворитель, бензин, очиститель пластинок или антистатический аэрозоль для чистки дисков. Такие химические вещества могут повредить его пластиковую поверхность.

Руководство по устранению неисправностей

Неисправность	Причина	Решение
Нет питания	Зажигание машины не включено. Сгорел предохранитель.	Если источник питания подключен надлежащим образом к выключателю машины, установите ключ зажигания в положение “АСС”. Замените предохранитель.
Невозможно загрузить диск	В плеер установлен диск.	Удалите диск из плеера, затем установите новый.
Невозможно считать диск	Диск установлен верхней стороной вниз. Диск загрязнен или имеет дефект. Температура устройства вне рабочего диапазона.	Установите компакт диск стороной с этикеткой вверх. Очистите диск или установите новый. Обеспечьте допустимую рабочую температуру устройства.
Нет звука	Звук установлен на минимум. Кабель не подключен надлежащим образом.	Отрегулируйте звук до необходимого уровня. Проверьте подключение кабеля.
Не действуют кнопки	Встроенный микрокомпьютер не работает надлежащим образом из-за шумов. Передняя панель не установлена на свое место.	Нажмите кнопку RESET. Повторно установите переднюю панель.
Звук пропадает	Угол установки устройства более 30 градусов. Диск загрязнен или имеет дефект.	Отрегулируйте угол установки, установив его менее 30 градусов. Очистите диск или установите новый.
Радио не работает. Не работает автоматический выбор радиостанции	Антенный кабель не подключен. Сигналы слишком слабы.	Вставьте антенный кабель надежно. Выберите станцию вручную.

Технические характеристики

Общие	
Источник питания:	14,4 В
Максимальная выходная мощность:	50 Вт x 4 канала
Форматы воспроизведения:	DVD/SVCD/DVCD/VCD/MPEG4 (DivX)/XviD/DVD audio/Super Audio CD/CDDA/MP3/WMA/HDCD/ Picture-CD/Photo-CD/JPEG
Поддерживаемые диски:	DVD/DVD±R/DVD±RW/CD/CD-R/CD-RW/USB/SD/MMC
Размеры (Д x Ш x В):	187 x 188 x 60 мм
Электронная система стабилизации:	40 с для Аудио CD, 120 с для MP3
ЖК дисплей	
Размер дисплея:	3.6-дюймовый TFT-дисплей
Разрешение:	480x272
Формат:	16:9
Контрастность:	450:1
Яркость:	400 кд/м ²
Угол обзора	Верт.: 120 ⁰ , Гориз.: 120 ⁰
Сtereo FM радио	
Частотный диапазон:	65.0 – 74.0/87.5 – 108.0 МГц
Память цифрового тюнера	18
AM радио	
Частотный диапазон:	522 кГц - 1620 кГц
Память цифрового тюнера	12
Аудио	
Уровень сигнал-шум:	≥ 80 дБ (1 КГц)
Разделение:	≤ 0.5%
Линейный выход	
Выход:	2 линейных RCA-выхода (2 В)

Технические характеристики могут быть изменены заводом-изготовителем без предварительного уведомления. Указанные геометрические размеры имеют приблизительные значения.

