

HYUNDAI

H-CMMD4044

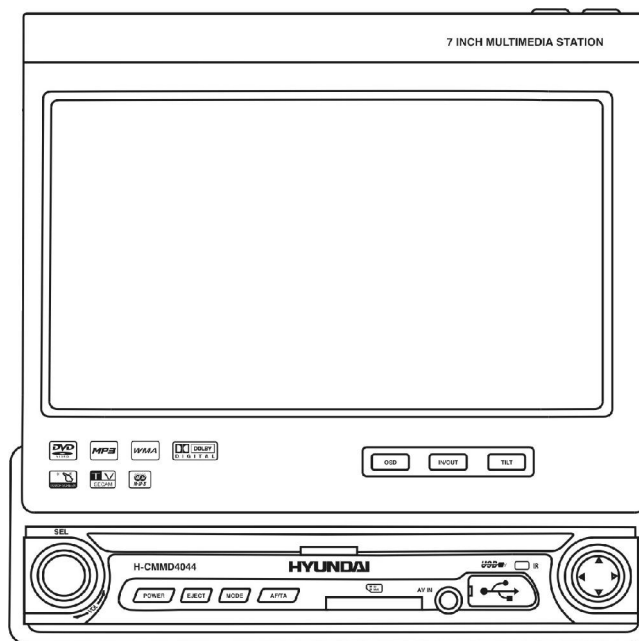
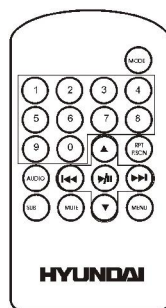
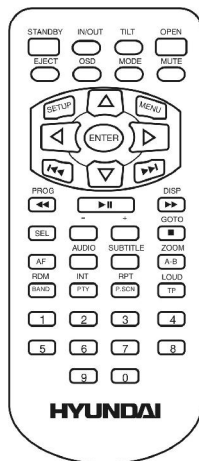

MULTIMEDIA DVD RECEIVER WITH MOTORIZED 7" TFT DISPLAY AND TV TUNER

Instruction manual

МУЛЬТИМЕДИЙНЫЙ DVD-РЕСИВЕР С 7" МОТОРИЗИРОВАННЫМ TFT-ДИСПЛЕЕМ И ТВ-ТЮНЕРОМ

Руководство по эксплуатации

Dear customer!

Thank you for purchasing our product. For safety, it is strongly recommended to read this manual carefully before connecting, operating and/or adjusting the product and keep the manual for reference in the future.

Table of contents

Table of contents	2
Important safeguards	3
Accessory list	4
Installation/Connection	5
Antenna connection	11
Unit controls	13
Monitor operations	18
Touch screen operations	19
General operations	21
Radio operations	23
Disc operations	27
MP3 overview	33
TV tuner operations	35
AV IN mode	37
System setup menu	38
Handling and cleaning discs	43
Troubleshooting guide	44
Specification	45

Important safeguards

- Using the device at temperature below -10°C may cause the breakage of the device. Before using please heat up the passenger compartment to the recommended temperature!
- Read carefully through this manual to familiarize yourself with this high-quality sound system.
- Disconnect the vehicle's negative battery terminal while mounting and connecting the unit.
- When replacing the fuse, be sure to use one with an identical amperage rating. Using a fuse with a higher amperage rating may cause serious damage to the unit.
- Do not use the unit in places where it can be exposed to water, moisture and dust.
- Do not attempt to disassemble the unit. Laser beams from the optical pickup are dangerous to the eyes.
- Make sure that pins or other foreign objects do not get inside the unit; they may cause malfunctions, or create safety hazards such as electrical shock or laser beam exposure.
- If you have parked the car for a long time in hot or cold weather, wait until the temperature in the car becomes normal before operating the unit.
- Do not open covers and do not repair yourself. Consult the dealer or an experienced technician for help.
- Make sure you disconnect the power supply and aerial if you will not be using the system for a long period or during a thunderstorm.
- Make sure you disconnect the power supply if the system appears to be working incorrectly, is making an unusual sound, has a strange smell, has smoke emitting from it or liquids have got inside it. Have a qualified technician check the system.
- The unit is designed for negative terminal of the battery, which is connected to the vehicle metal. Please confirm it before installation.
- Do not allow the speaker wires to be shorted together when the unit is switched on. Otherwise it may overload or burn out the power amplifier.

Accessory list

Receiver	1 pc
Unit Remote Control	1 pc
Second Monitor Remote Control	1 pc
TV tuner	1 pc
TV antenna	1 pc
TV cable	1 pc
ISO connector	1 pc
2 side tape	1 pc
Mounting parts:	
Release Key	2 pcs
Flat Washer	1 pc
Spring Washer	1 pc
Nut M5	1 pc
Rubber	1 pc
Mount Strap	1 pc
Screw (B5X20)	1 pc
Bolt (M5X6)	4 pcs
Instruction Manual	1 pc
Customer Information	1 pc
Warranty Card	1 pc

Installation/Connection

- Choose the mounting location where the unit will not interfere with the normal driving function of the driver.
- Before finally installing the unit, connect the wiring and make sure that the unit works properly.
- Consult with your nearest dealer if installation requires the drilling of holes or other modifications of the vehicle.
- Install the unit where it does not get in the driver's way and cannot injure the passenger if there is a sudden stop, like an emergency stop.
- If installation angle exceeds 30° from horizontal, the unit may not perform properly.
- Avoid installing the unit where it would be subject to high temperature, such as from direct sunlight, or from hot air, from the heater, or where it would be subject to dust, dirt or excessive vibration.

Din Front/Rear-Mount

This unit can be properly installed either from 'Front' (conventional DIN Front-mount) or 'Rear' (DIN Rear-mount installation, utilizing threaded screw Holes at the sides of the unit chassis). For details, refer to the following illustrated installation methods.

DIN FRONT-MOUNT (Method A)

1. Car dashboard
2. Sleeve
3. Screw
4. Nut (5 mm)
5. Spring washer
6. Screw (5 x 25 mm)
7. Metal strap
8. Flat washer

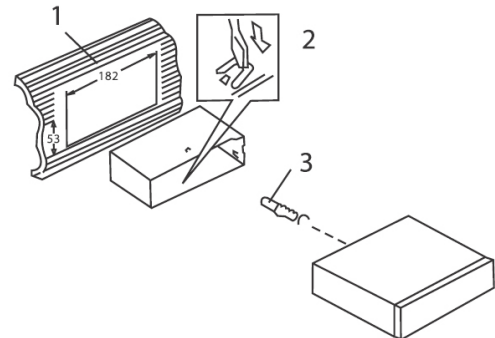

1. Install the sleeve into the dashboard; ensure it is installed with the correct side and there are no obstacles (wires, dashboard elements, etc) for the unit installation.
2. After installing the sleeve into the dashboard, bend tabs fitting to the size of the dashboard to fix the sleeve in place.
3. Use the metal strap to fix the rear side of the unit. Determine a place for fixing and install the strap as shown in the picture. You can bend the strap to the needed angle with your hands.
4. Make the necessary wire connections. Ensure the connections are correct.
5. Install the unit into the sleeve until the side locks are fixed.

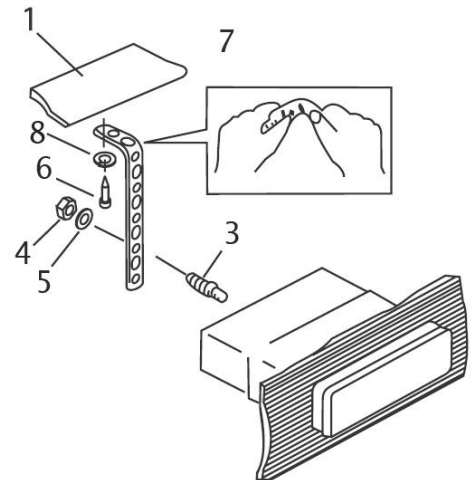

Dismantling the unit

a – Trim frame

б – Frame uninstal direction

B – Release key insertion

1. Switch off the unit and detach the front panel.
2. Insert your fingers into the groove in the front side of the trim frame (apply some effort to detach the frame). Pull the frame to detach it.
3. Insert the supplied release keys into the both sides of the unit body to click, as shown in the picture. To extract the unit from the dashboard, pull the release keys or the unit body to pull it out. Before detaching the unit, ensure it is not fixed with the metal strap.

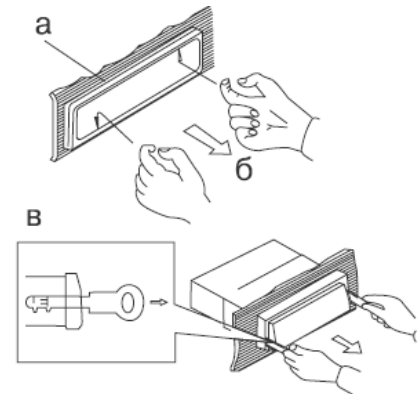

Trim frame installation

To install the trim frame, press it to the unit body and push it to fix it in place. This should be done before installing the front panel; otherwise you are not able to install the trim frame. When the trim frame being installed, the side with the groove should face down and fixed first.

2. DIN REAR-MOUNT (Method B)

For this method, use the screw holes in the lateral sides of the unit. Fix the unit with the help of the factory radio mounting brackets.

1. Select a position in which the screw holes of the brackets (3) are aligned with the screw holes in the unit body, and screw in two screws (2) in each side.
2. Screw.
3. Factory radio mounting brackets.
4. Vehicle dashboard.
5. Lock (remove this part).

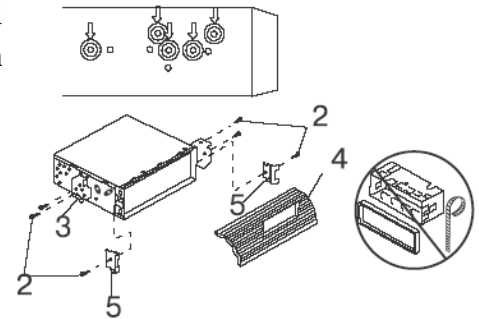

Note: The outer trim frame and mounting sleeve are not used for method of installation.

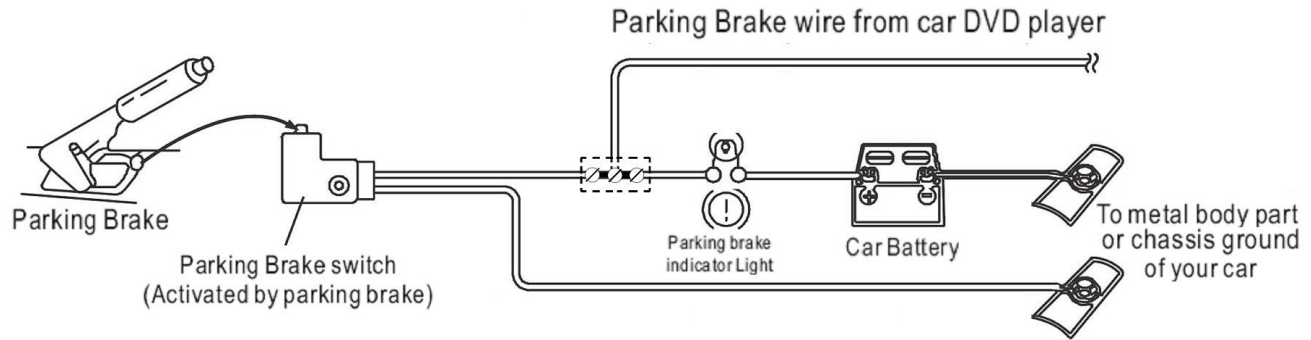

Caution: For some car models you may need to modify wiring of the supplied power cord. Contact your authorized car dealer before installing this unit.

Using the ISO Connector

1. If your car is equipped with the ISO connector, then connect the ISO connectors as illustrated.
2. For connections without the ISO connectors, check the wiring in the vehicle carefully before connecting, incorrect connection may cause serious damage to this unit.
3. Cut the connector; connect the colored leads of the power cord to the car battery as shown in the color code table below for speaker and power cable connections.

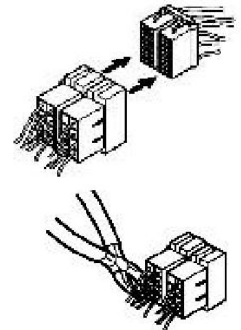

Location	Function	
1		Rear Right (+)---Purple
2	Reverse cable/Orange	Rear Right (-)---Purple/Black Stripe
3		Front Right (+)---Grey
4	Battery+/Yellow	Front Right (-)---Grey/Black Stripe
5	Auto antenna/Blue	Front Left (+)---White
6		Front Left (-)---White/Black Stripe
7	ACC/Red	Rear Left (+)---Green
8	Ground/black	Rear Left (-)---Green/Black Stripe

Antenna connection

Specification:

Power supply 12 V +- 25%

Power consumption 20 mA or less

TV frequency bands: VHF, UHF

Radio frequency bands: OIRT/FM

Amplification in VHF - 22+-3 dB

Amplification in UHF - 20+-3 dB

Amplification in OIRT/FM - 21 dB

Cable length – 5 m.

This antenna ensures high quality of TV and radio reception. The antenna is designed to fix on the windshield or rear window of a vehicle.

Connection:

The glass surface temperature should not exceed +18⁰. Remove fat with alcohol from the place on the glass where the antenna is to be installed and clean the place dry. Remove the protective film from the antenna and press the antenna tightly to the glass in the place of installation. Conduct the antenna cable under the salon paneling. Connect the antenna as indicated in the picture.

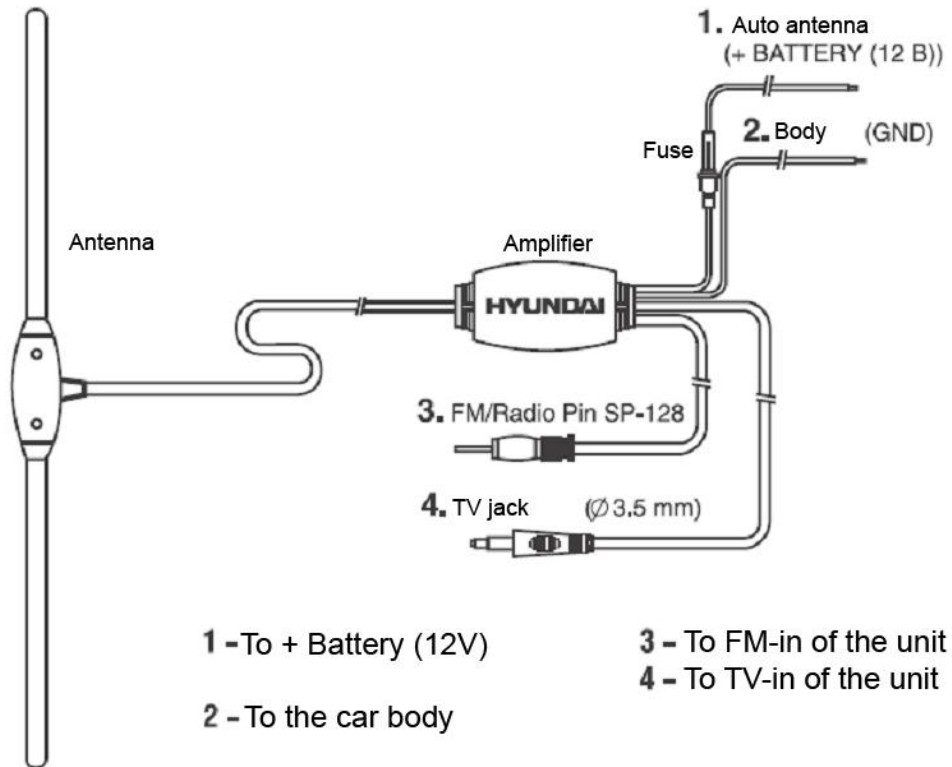

Unit controls

Front panel

- 1 Disc slot
- 2 Mini LCD
- 3 BAND/P.SCAN button
- 4 OPEN button
- 5 VOL knob/SEL button
- 6 POWER button
- 7 EJECT button
- 8 MODE button
- 9 AF/TA button
- 10 SD/MMC slot
- 11 AV IN jack
- 12 USB slot
- 13 IR sensor
- 14 Cursor (LEFT/RIGHT/UP/DOWN)/ENTER button

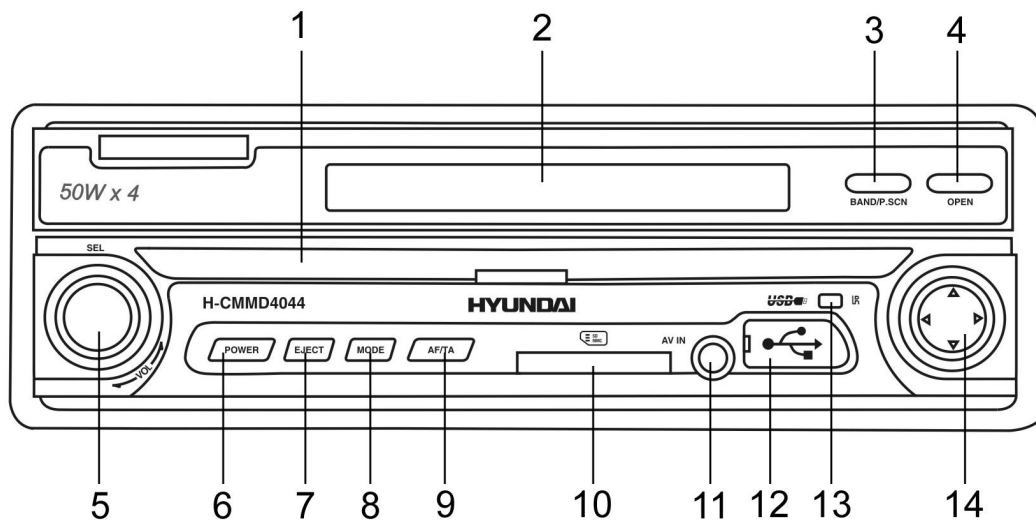

Monitor

1. TFT display
2. OSD button
3. IN/OUT button
4. TILT button

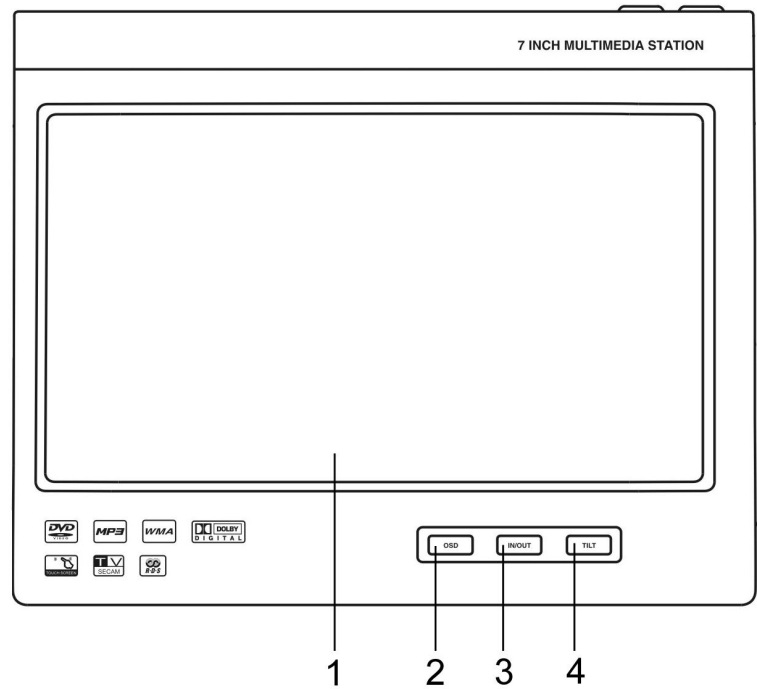

Remote controllers (RC)

Main monitor RC

1. STANDBY button
2. IN/OUT button
3. EJECT button
4. OSD button
5. SETUP button
6. Cursor buttons LEFT/RIGHT/UP/DOWN
7. PROG/REW button
8. SEL button
9. VOL- button
10. AF button
11. AUDIO button
12. RDM/BAND button
13. RPT/P.SCAN button
14. TP/LOUD button
15. SUBTITLE button
16. A-B/ZOOM button
17. VOL+ button
18. GOTO/STOP button
19. PLAY/PAUSE button
20. DISP/FWD button

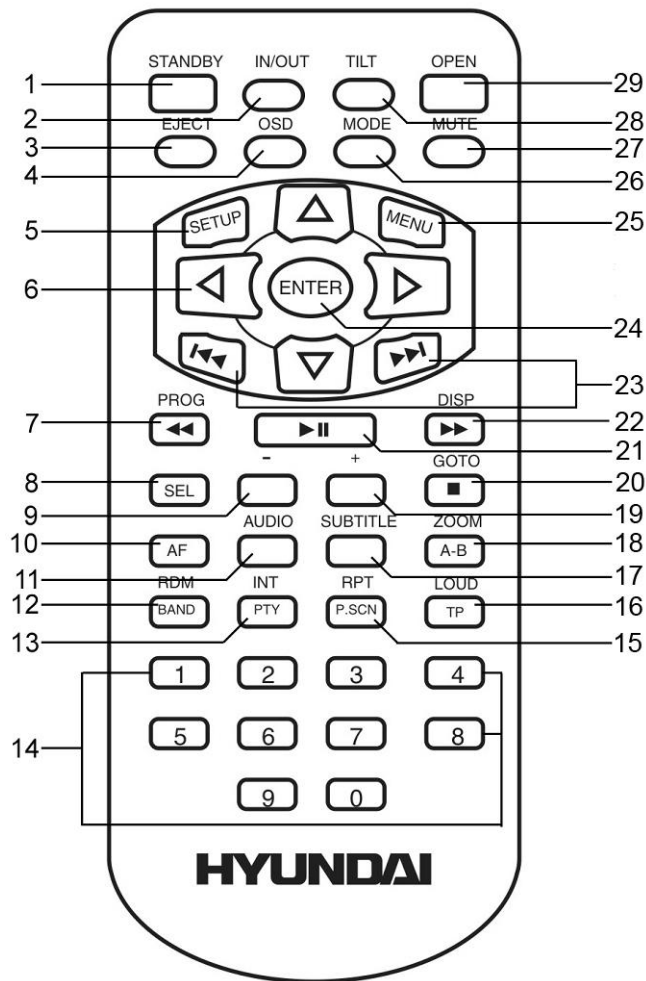

- 23 PREV/NEXT buttons
- 24 ENTER button
- 25 MENU button
- 26 MODE button
- 27 MUTE button
- 28 TILT button
- 29 OPEN button

Second monitor RC

- 1 Number buttons
- 2 AUDIO button
- 3 SUB button
- 4 MUTE button
- 5 Cursor buttons/PREV/NEXT buttons
- 6 MENU button
- 7 PLAY/PAUSE button
- 8 RPT/P.SCAN button
- 9 MODE button

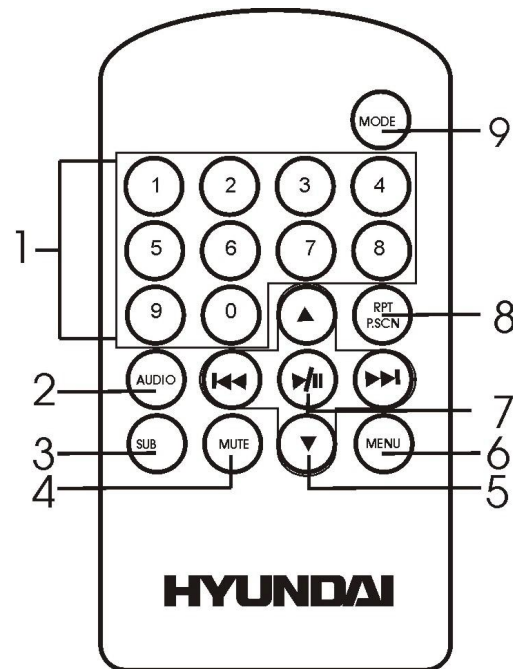

Changing the battery

1. Pull out the battery tray.
2. Insert the 1 x lithium battery, type CR2025 (3V) battery with the stamped (+) mark facing upward. Insert the battery tray into the remote control.

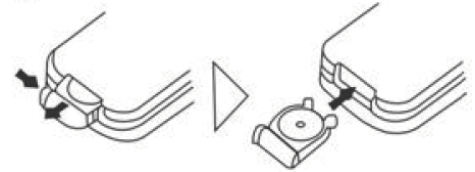

Warning:

- Store the battery where children cannot reach it. If a child accidentally swallows the battery, consult a doctor immediately.
- Do not recharge, short, disassemble or heat the battery or dispose it in a fire.
- Do not expose or bring into contact the battery with other metallic materials. Doing this may cause the battery to give off heat, crack or start a fire.
- When throwing away or saving the battery, wrap it in tape and insulate; otherwise, the battery may give off heat, crack or start a fire.

Monitor operations

Open/close TFT monitor

1. Press OPEN button on the panel to open the monitor to the last viewing position.
2. Press OPEN button to load the monitor to the unit.

Notes:

- If the monitor is turned to the left or right, you cannot close it (pic 1).
- The monitor can be turned to the left or right at 30° (pic 2).



Pic.1

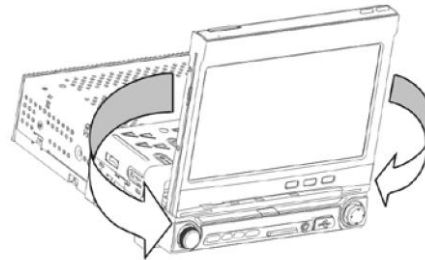

Pic.2

Monitor tilt angle adjustment

- Press TILT button on the panel or on the RC to change the display angle.
- You also can turn the monitor position turning it left and right manually.

Touch screen operations

In any mode touch the left corner of the top area of the TFT display to open the source menu. Touch any point of the up right corner to display dual zone menu. Now you may touch and choose any option to operate.

Source menu

TUNER

MEDIA (DVD PLAYER, CAMERA, SD CARD, AV IN, USB, TV MODE)

BLUETOOTH (option; not supported by this unit)

DUAL ZONE

SETUP

NAVIGATION (This model can be produced with built-in GPS navigation system (optional). Connection of any external blocks with GPS is imposible)



Setup menu

SOUND: for audio parameters setup.

DISPLAY: for picture parameters setup.

SYSTEM: for system parameters setup.

RDS SETTING: see page 25 of this Manual.

TV MODE (available only when TV tuner is connected).

CALIBRATION: touch screen calibration.

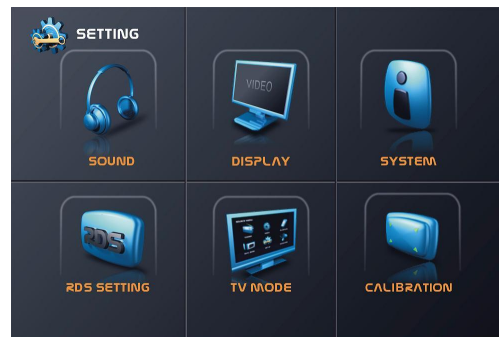

Audio setup menu

BASS

TREBLE

BALANCE (right and left channels)

FADER (front and rear channels)

S.WOOFER – subwoofer on/off

S.VOLUME – initial volume level when the unit is on.

TEL VOL (for units equipped with Bluetooth)

Video setup menu

BRIGHT

CONTRAST

COLOR

SHARP

SCREEN (only in DVD mode)

System setup menu

BEEP – on/off beep sound when pressing buttons.

TILT – auto or manual monitor close.

TILT RANGE – monitor angle adjust.

IN/OUT FIX – monitor backward/forward position.

TIME SET – time setting.

GPS DUAL SOUND – can be enabled only when GPS box connected.



General operations

Power on/off

Press POWER button on the front panel or STANDBY button on the RC to turn the unit on. Press and hold POWER button for 2 seconds or press STANDBY button on the RC to turn the unit power off.

Note: After the unit is off, the volume level and radio current settings will be memorized, and when you turn the unit on it will resume the stored status that you set.

Volume control

Rotate VOL knob on the panel or press VOL+/VOL- buttons on the RC to adjust the volume level.

Mute function

When the unit power is on press POWER button on the panel or MUTE button on the RC to mute volume control. Press it again or press VOL +/- button to resume the volume.

Setting the audio and picture parameters

1. Press SEL button on the RC to select the desired audio or picture setting: BASS, TREBLE, BALANCE L-R, FADER, BRIGHT, CONTRAST, COLOUR, SHARP (last 4 parameters are available only in DVD mode).
2. Press cursor LEFT/RIGHT buttons, or rotate VOL knob or press VOL+/VOL- buttons on the RC to adjust the setting.

Note: If turning off the ACC power all the settings will become as they were set on the plant as current. If you don't adjust the setting within 3 seconds after selecting the setting, the unit will automatically return to the current mode being displayed.

Mode selecting

Press MODE button repeatedly to select the source: TUNER => DVD => R. CAM => SD/MMC => AUX IN => TV.

Setting other functions

1. Press and hold SEL button to enter the menu, then press this button repeatedly to switch between options in the following sequence: LOC ON/OFF, LOUD ON/OFF, ST/MO ON/OFF, TIME, TA VOL, EON ON/OFF, F: TUNER R:D OFF.
2. Press cursor LEFT/RIGHT buttons, or rotate VOL knob or press VOL+/VOL- buttons on the RC to adjust the setting.

Dual Zone

- You may install the other monitor to the back seat (to AV OUT of the unit) in order to make your passengers enjoy watching TV as well.
- Press MODE button on the second monitor RC to change from DVD => SD => TV MODE => AV IN => USB => OFF. A corresponding icon will be displayed on the first monitor of the unit.
- Select DUAL OFF in the DUAL ZONE source menu to stop the second monitor playing.

Radio operations

Mode selecting

Press MODE button repeatedly to select TUNER mode. If the monitor is open, the tuner control menu will appear on the screen.



Touch upper left corner on the screen to open the source menu. Then press touchable TUNER icon to open the tuner control menu.



Band selection

Press BAND/P.SCAN button on the panel. RDM/BAND band on the RC or touchable BAND button to select a radio band: FM1, FM2, FM3, MW1 (AM1), MW2 (AM2).

Manual/automatic tuning

- **Automatic tuning:** Press LEFT/RIGHT cursor buttons or touchable ◀/▶ buttons, the automatic search will start. It will play when finds the station with a strong signal. Press it again to search for a following station. Press and hold for 2 seconds a number button to store the station found.
- **Manual tuning:** Press and hold LEFT/RIGHT cursor buttons or touchable ◀/▶ buttons to switch on the manual search mode. Press LEFT/RIGHT cursor buttons or touchable ◀/▶ buttons to increase or decrease a frequency manually. Press and hold for 2 seconds a number button to store the station found.

Programming tuner stations

You can store up to a total of 30 radio stations in the memory (18 FM, 12 MW), 6 stations in each band.

- To store a station:
 - Select a band (if needed)
 - Select a station
 - Press and hold a preset button (1-6) that you want store the station for at least 2 seconds.
- To recall a station:
 - Select a band (if needed)
 - Press a Preset button (1-6) briefly to recall the stored station

Preset scan function

- **Preset scan:** Press RPT/P.SCN button on the RC or touchable PSCN button to scan all preset stations in the memory of the current band and stay on each memory stations for about 5 seconds. To stop preset scan, press this button again.
- **Auto memory store:** Press and hold for 2 seconds RPT/P.SCN button on the RC or touchable PSCN button or BAND/P.SCAN button on the unit to enter auto store mode. The radio will automatically store the 6

strongest available stations to the 6 preset memories of the current band. To stop auto store, press this button again.

RDS (Radio Data Service) function

Note: RDS service availability varies with areas. Please understand if RDS service is not available in you area, the following service is not available, either.

Press AF, INT/PTY or TP/LOUD buttons on the RC, or press touchable RDS MENU button to enter the RDS menu.



AF (Alternative Frequencies) function

Press AF/TA button on the panel or AF button on the RC or on the touchable screen to turn on or off the AF function. Turn REG function on to make your receiver accept regional variants of the tuned stations. If RDS service is not available in your area, turn off the AF mode. Default setting is ON for AF and OFF for REG functions.

TP function/TA (Traffic Alarm) function

Press TP/LOUD button on the RC or touchable TP button in the RDS mode screen or press and hold AF/TA button on the unit to turn on or off the TP function. When TA or TP RDS signal is available from the current station, TP icon is turned on. When TA/TP is enabled (ON) but no traffic announcement is transmitted TA icon is off and TP icon is on. When TA/TP is enabled (ON), but no RDS signal, TP icon keeps blinking.

PTY (Program Type) function

1. Enter RDS menu.
2. Use LEFT/RIGHT cursor buttons to choose PTY option, press INT/PTY button on the RC to turn it on/off, then press ENTER button to confirm the setting.
3. Choose the desirable type of program and press ENTER to confirm your selection. Start the search using LEFT/RIGHT cursor buttons. If PTY code is different or not available, PTY icon blinks. Press any button to stop the search.

Disc operations

Glossary

PBC (PlayBack Control)

PlayBack Control is a menu recorded on the disc with SVCD or VCD2.0 format. For the discs contained PBC, it can playback interactive software with the menu displayed on TV. And if the disc contains still images, it can playback high definition of still image.

Title

The title is the important part of DVD disc. The memory volume of the disc is rather big, that makes possible to record several films on one disc. For example, if a disc contains three films, they may be divided into Title 1, Title 2 and Title 3. You can easy use the functions of looking-for.

Chapter

A title can be divided into several blocks, so that every block can be operated as a unit, the unit is called chapter. The chapter contains a unit at least.

Track

It is the biggest component of VCD. Generally, every song of karaoke disc is a track.

Discs for playback

- This unit can play disc types: CD/DVD/CDDA/CD-R/-RW/DVD±R/±RW.
- Compatible with formats: DVD-video/SVCD/VCD/HDCD/MP3/MP4/WMA/Picture-CD/JPEG.
- The following file types are supported:
 - Audio files: MP3 (*.mp3)
WMA (*.wma)
 - Video files: MP4 (*.avi, DIVX3.11/4.0/5.0/6.0 and XVID)
MPEG 2(*.vob)
MPEG 1(*.dat)
 - Picture file: JPEG (*.jpg)
- ISO 9660 or ISO 9660 +Joliet format - Max. 30 characters
- Max. Track number is 448
- Max. nested directory is 8 levels
- The max. album number is 99
- The max. length of each track is 99 minutes 59 seconds
- Supported sampling frequency for MP3 disc: 8 KHz – 48 KHz (44.1 KHz preferably)
- Supported bit-rates of MP3 disc are: 32 - 320 kbps (128 kbps preferably).
- Following formats are NOT supported *.ACC, *.DLF, *.M3U, *.PLS, MP3 PRO, files with DRM.
- Open session discs are NOT supported.

Loading a disc

1. Turn the power on.
2. Insert the disc with the printed side facing upward into the slot. The unit will switch to DVD mode automatically.
3. Press EJECT button on the panel or the RC to eject the disc.

Touchable playback control menu

Press the center of the lower part of the touchable screen to open the playback control menu. The menu contains touchable buttons performing the same function as the buttons on the RC or the front panel.

Playing/Pausing

To ensure good system performance, wait until the unit finishes reading the disc information before proceeding. After the disc is on playback will start automatically. Press PLAY/PAUSE button on RC or the correspondent touchable button to start or pause playback. In pause mode press it again to resume the playback.

Stop the playback

During playback press GOTO/STOP button on the RC or the corresponding touchable button, playback will be completely stopped. If then PLAY/PAUSE button is pressed, playback will start from the very beginning.

Playing the previous/next track

1. During playback press PREV button on the RC or LEFT cursor button on the unit, or press touchable ⏮ button to start playback of the previous track/chapter.
2. During playback press NEXT button on the RC or RIGHT cursor button on the unit, or press touchable ⏭ button to start playback of the next track/chapter.

Direct entering the number

Press number 0-9 buttons to directly input the track/chapter number.

To input 2- or 3-digit numbers of tracks and chapters press and hold buttons with corresponding numbers in turn on the RC. E.g., to input 135, press 1 => 3 => 5.

Fast forward and backward playback

During playback press DISP/FWD or PROG/REW buttons on the RC or touchable ◀/▶ buttons, to select a forward or backward fast playback speed: X2 => X4 => X8 => X16 => X32. Press PLAY/PAUSE button to return to a normal speed playback.

Note: During the disc playback when fast playback gets to the beginning of the playing another track, it resumes normal playback.

Repeat playback

Press repeatedly RPT/P.SCAN button on the RC to repeat the playback:

For VCD/CD: REPEAT TRACK => REPEAT ALL.

For DVD: REPEAT CHAPTER => REPEAT TITLE => REPEAT ALL => repeat off.

For MP3: REPEAT ONE => REPEAT FOLDER => FOLDER

Repeat A-B function (for DVD/CD/VCD discs)

1. During playback, press A-B/ZOOM button on the RC at the starting point of section you want to repeat (A).
2. Press this button again at the ending point of the section you want to repeat (B). Section A-B repeating starts.
3. Press A-B/ZOOM button again to cancel the A-B repeat function.

Random playback (for DVD/CD/VCD/MP3 discs)

During disc playback, press RDM/BAND on the RC to start random playback of the disc. Press again to cancel.

Intro playback (for CDDA/VCD discs)

You can play the beginning of every track for 10 seconds in sequence. Press and hold INT/PTY button on the RC to start intro play of whole disc. Press again to cancel.

Audio track and channel selection (for CD/VCD/DVD discs)

For DVD disc, press AUDIO button to change audio language.

For CD/VCD playback: press the AUDIO button repeatedly to select the channel: Mono Left => Mono Right => Stereo.

Disc menu (for DVD only)

1. Press MENU button to enter the root menu.
2. To choose the desired item, use cursor buttons. Press ENTER button to confirm.
3. To escape, press MENU again.

PBC (Playback Control) function (for VCD only)

If you insert a VCD with PBC, playback starts from the beginning of the 1st track automatically.

1. Press MENU button on the RC or on the panel to activate PBC menu on screen.
2. If the menu consists a list of titles, you can select a desired one using the digit buttons or PREV/NEXT buttons on the panel or on the RC.
3. The VCD starts playing the selected title automatically or press PLAY/PAUSE button to confirm the selected track for playback.
4. Press MENU button to return to menu.

Programming the playback

1. Press and hold PROG/REW button on RC to enable the program function.
2. Press the digital buttons to insert the desired title/chapter number (for DVD) or track number (for VCD/CD) into the first position selected.
3. Press the cursor buttons to select the next position (total 20 positions).
4. Input numbers of all desired chapters and titles.
5. To start the programmed play list playing, press cursor buttons to select START and press ENTER button.
6. To exit the menu, press cursor buttons to select EXIT and press ENTER button.

Zooming in/out (for DVD/VCD discs)

During playback press and hold A-B/ZOOM button on the RC. The picture size will be changed accordingly:
X2 => X3 => X4 => 1/2 => 1/3 => 1/4 => Normal.

Changing the subtitle language (for DVD only)

Subtitle language is in disc initiation setting during playback. Press SUBTITLE button on the RC to switch among disc-supported languages.

GOTO function (for DVD/VCD discs)

During playback press and hold GOTO/STOP button, the GOTO menu will appear on the display. Use UP/DOWN/LEFT/RIGHT cursor buttons to move to the needed menu item; use number buttons to input the needed number of chapter/title and the needed time. The unit will go to playback the disc according to the input data.

Mixed file type disc operations

When you use a disc containing various types of files (audio, video, pictures), a playback control menu for these files will appear on the screen. To select a folder or a track use cursor buttons and ENTER button. Press PLAY/PAUSE button to start playback of the selected track.

MP3 overview

Notes on MP3:

- MP3 is short for MPEG Audio Layer 3 and refers to an audio compression technology standard.
- This product allows playback of MP3 files on CD-ROM, CD-R or CD-RW discs.
- The unit can read MP3 files written in the format compliant with ISO 9660. However it does not support the MP3 data written by the method of packet write.
- The unit can not read an MP3 file that has a file extension other than “.mp3”.
- If you play a non- MP3 file that has the “.mp3” extension, you may hear some noise.
- In this manual, we refer to what are called “MP3 file” and “folder” in PC terminology as “track” and “album”, respectively.
- Maximum number of directory level is 8, including the root directory. Maximum number of files and folders per disc is 448.
- The unit may not play tracks in the order of Track numbers.
- The unit plays only the audio tracks if a disc contains both audio tracks and MP3 files.
- When playing a disc of 8 kbps or “VBR”, the elapsed playing time in the display window will not be correct and also the intro play may not function properly. “VBR”: Variable Bit Rate.
- The unit supports the playback of WMA files. The playback of ID3 tags for WMA format is not guaranteed, it depends on versions and availability of Cyrillic alphabet.
- WMA (Windows Media Audio) – music data compression format, created by Microsoft Corporation. This format uses coding algorithm for compression of initial audio-record, greatly decreasing the file size, but, saving the good sound quality even when the bit rate is low (for example, 64 Kbit/s).
- Remember that the unit may not play the tracks in order they are written on disc.

Notes on creating your own CD-R or CD-RW containing MP3 files:

- To enjoy high quality sound, we recommend converting to MP3 files with a sampling frequency of 44.1 kHz and a fixed bit rate of 128 kbps.
- DO NOT store more than 448 MP3 files per disc.
- For ISO 9660 - compliant format, the maximum allowable depth of nested folders is 8, including the root directory (folder).
- When CD-R disc is used, playback is possible only for discs, which have been finalized.
- Make sure that when MP3 CD-R or CD-RW is burned that it is formatted as a data disc and NOT as an audio disc.
- You should not write non-MP3 files or unneeded folders along with MP3 files on the disc otherwise it takes a long time until the unit starts to play MP3 files.
- With some CD-R or CD-RW media, data may not be properly written depending on its manufacturing quality. In this case, data may not be reproduced correctly. High quality CD-R or CD-RW disc is recommended.
- Up to 16 characters are displayed for the name of an Album or a Track. ID3TAG version 1.x is required.
- Note that the unit may not play Tracks in the order that you wrote them to the disc.

TV tuner operations

Connect TV tuner and TV antenna as it is shown on electrical connection diagram. Before connecting the TV tuner, switch off the unit.

Note: There is a 2-side tape in the accessories; you can use it to fix the TV box to your car.

Switch to TV tuner mode

Connect the TV tuner to the unit. Press MODE button repeatedly to select the TUNER (TV) mode. Or in the MEDIA menu select the TV MODE item.

TV MODE setup menu (selected in Setup menu)

TV SYSTEM: Choose TV video system. It supports PAL/SECAM This function is available when TV tuner is connected.

TV SOUND: Choose TV sound system. It supports B/G, I, D/K system.

PAL: SOUND-1 for B/G, SOUND-2 for I, SOUND-3 for D/K.

SECAM: SOUND-1 for B/G, SOUND-2 for L/L`, SOUND-3 for D/K.

Note: For correct TV picture and sound you should choose PAL and SOUND-3, which corresponds to the Russian TV standard.



TV mode touch screen operations

This on-screen menu appears when you press the lower part of the screen in TV mode.

CH00 – press to select the channel stored under corresponding number.

◀/▶ - corresponds to LEFT/RIGHT cursor buttons on the panel.

PSCN – corresponds to BAND/P.SC� button on the panel.

BAND – corresponds to RDM/BAND button on the RC.

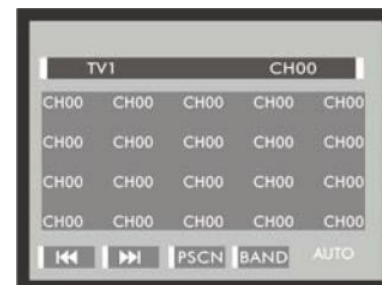

AUTO/MANUAL – press for auto/manual search of channels.

Auto tuning

1. Press LEFT/RIGHT cursor buttons to start auto search of available TV station in backward/forward direction. When the first available station is found searching will be stopped and the station found will be played. Press the button again to continue searching.
2. During search, press any of these buttons to stop search.

Manual tuning

Press and hold for 2 seconds LEFT/RIGHT cursor buttons repeatedly to search the TV stations step by step. Press ENTER button to save a channel.

Auto preset memory

1. Press and hold for 2 seconds BAND/P.SCAN button on the panel or RPT/P.SCAN button on the RC to start auto tuning; the search range is the current TV frequency range. The stations found will be stored into the memory automatically.
2. Press GOTO/STOP button on the RC to stop auto searching.

Scan function

1. You can scan each stored channel for several seconds in sequence. Press BAND/P.SCAN button on the panel or RPT/P.SCAN button on the RC to start scanning.
2. Press GOTO/STOP button on the RC to stop auto scanning.

Select the TV station

1. Press number buttons on the RC to recall the desired TV station.
2. PREV/NEXT buttons on the RC or UP/DOWN cursor buttons on panel to change the channels step by step in forward/backward direction.

AV IN mode

This mode is for using the unit as an AV signal amplifier or connecting the rear-view camera.

Connect the peripheral device (DVD player, video-camera, rear-view camera etc) to the unit via RCA output and AV in. The unit will be switched into the AV mode and will show the picture from the device connected.

You can use VOL knob or functional buttons to set the video and audio parameters from the unit.

To enter the AV in mode press MODE button repeatedly. Or in the MEDIA menu select the AV IN item.

System setup menu

1. Press SETUP button on the RC to display the setup screen.
2. Use LEFT/RIGHT cursor buttons to select the desired menu: General setup, Audio setup, Video setup, Preference page or Password setup.
3. Press DOWN button to enter the menu.
4. Use UP/DOWN cursor buttons to select the desired setting.
5. Press RIGHT button to enter the setting adjustment window.
6. Press UP/DOWN cursor buttons to select the option of the setting and press ENTER to confirm it.
7. Press LEFT cursor button to return to the menu list.
8. To exit Setup menu press SETUP button.

General setup

- **TV DISPLAY**

Normal/PS: When the unit connects to the normal TV set, the wide-screen image shows on the full screen, but some part is cut off.

Normal/LB: When the unit connects to the normal TV set, the wide-screen image shows and black bars appear on the top and bottom of the screen.

Wide: Use this item when the unit is connected with the wide screen TV set.

Wide squeeze: Use this item to widen the image to TV screen width.

- **OSD LANG**

Select on-screen display language

- **CAPTIONS**

<p>General setup page</p> <p>TV display</p> <p>OSD lang</p> <p>Captions</p> <p>Last memory</p> <p>Set last memory state</p>
--

This function doesn't work when the disc is without caption. If the caption is OFF, press SUBTITLE button on the RC to make caption on. The default setup is ON.

- **LAST MEMORY**

When this function is on, the unit can memorize the time elapsed from the last time you played the disc. Then at the next playing, it will resume playing from the memorized time.

Audio setup page

- **SPEAKER SETUP**

- **DOWNMIX**

LT/RT: The audio out is left and right channels format even if the original sound is 5.1 CH format.

Stereo: The audio out format is stereo even if the original sound is 5.1 CH format.

V surr: The audio out is virtual surround sounds (only for 5.1 CH player)

- **SPDIF SETUP**

- **SPDIF OUTPUT**

SPDIF OFF: no digital signal out (optical or coaxial output off), only analog audio output.

SPDIF/RAW: digital signal output in the original format recorded in the disc.

SPDIF/PCM: digital signal output in the decoded PCM form.

- **LPCM OUT**

Select PCM frequency at **48 kHz** or **96 kHz**.

- **DOLBY DIGITAL SETUP**

- **DUAL MONO**

Stereo: stereo output signal.

<p style="text-align: center;">Audio setup page</p> <p>Speaker setup</p> <p>SPDIF setup</p> <p>Dolby digital setup</p> <p>Equalizer</p> <p>3D processing</p> <p>HDCD</p> <p>Go to speaker setup page</p>

L-Mono: left output signal.

R-Mono: right output signal.

Mix-Mono: left and right output average signal.

- **DYNAMIC**

If watching large dynamic scope movie program at night, to select this mode you can reduce the volume to a very low level, at the same time, to keep the fine details sounds. In this case, this doesn't disturb the family and keep the quality sounds.

- **EQUALIZER**

- **EQ TYPE**

- 8 equalizer modes are available. You can select one according to your preference and the disc content.

- **BASS BOOST, SUPER BASS, TREBLE BOOST**

- On** means strengthen the corresponding audio frequency range.

- **3D PROCESSING**

- **REVERB MODE**

- You can select the Reverb mode: Off, Concert, Living room, Hall, Bathroom, Cave, Arena, Church.

- **HDCD**

- **FILTER**

- You can select the digital filter Off, 1x, 2x. The initial factory setup is Off.

Video setup page

- **QUALITY**
 - **SHARPNESS, BRIGHTNESS, CONTRAST, GAMMA, HUE, SATURATION, LUMA DELAY**

You can set the color settings according to your preference.

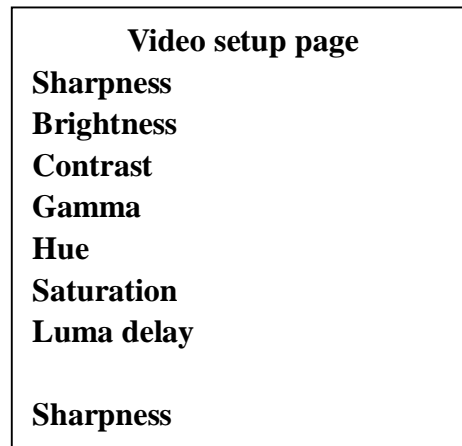

Preference page (to select this menu page, stop playback completely)

- **TV TYPE**

This unit is suitable for all kinds of TV systems. You can select one of the PAL, NTSC or Multi.

Multi: the TV system is auto switched according to the disc system.

NTSC: this system is used in USA, Taiwan, Japan etc.

PAL: this system is used in China, Europe, Hong Kong etc.
- **PBC:** Off, no function.
- **AUDIO, SUBTITLE, DISC MENU language setup**

To set PBC with On, Off. PBC On means the function is available. These are the initial settings by your preference. If a setting is supported by disc content, it will work.

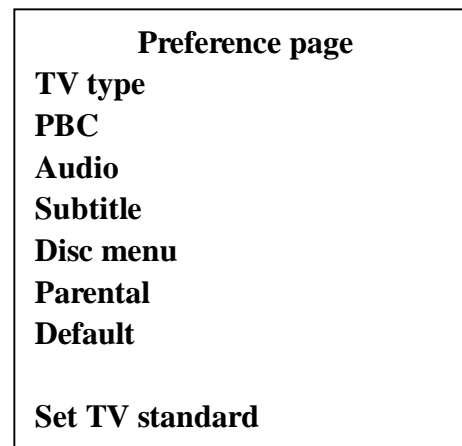

Otherwise the disc default value works. And these settings can be changed respectively by pressing AUDIO and SUBTITLE buttons when playing.

- **PARENTAL**

The control level is for parental to control playing content and protect your children from violence and erotic. The disc, the level of which is higher than the setting level cannot be played.

- **DEFAULT**

Reset to the initial factory setups

Password setup page

- **PASSWORD MODE**

Set the password function to On or Off.

On: the parental control can be changed in the PARENTAL submenu (Preference page).

Off: you cannot change the parental control in Parental submenu.

- **PASSWORD**

When the password mode is ON you can change the password. Select PASSWORD => CHANGE. Use the cursor buttons to select the desired field. In the OLD PASSWORD field insert the old password or 136900 (if you forget the old one). In the NEW PASSWORD field insert the new password. Insert it again in CONFIRM PWD field. Press OK to save the new password.

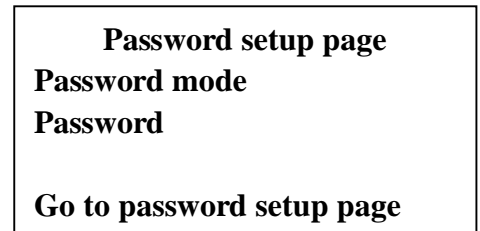

Handling and cleaning discs

- Dirty, scratched or warped discs may cause skip ping or noise.
- Handle the disc only by the edges. To keep clean do not touch its surface.
- Discs should be stored in their cases after use to avoid scratches.
- Do not expose discs to direct sunlight, high humidity, high temperature or dust.
- Prolonged exposure to extreme temperature can warp the disc (such as leaving the discs in your car during summertime).
- Do not stick or write anything on either side of disc. Sharp writing instruments, or the inks used in some felt-tip pens, may damage its surface.
- Do not touch the unlabeled side. Do not attach any seal, label or data protection sheet to either side of a disc.

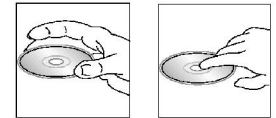

Cleaning

Cleaning the cabinet

Wipe with a soft cloth. If the cabinet is very dampen (not dropping wet) the cloth with a weak solution of soapy water, and then wipe clean.

Cleaning discs

Fingerprints should be carefully wiped from the surface of disc with a soft cloth. Unlike conventional records, compact discs have no grooves to collect dust and macroscopic dirt, so gently wiping them with a soft cloth should remove most particles. Wipe in a straight motion from the center to the edge.

Never use thinner benzene, record cleaner or anti static spray on a compact disc. Such chemicals can damage its plastic surface.

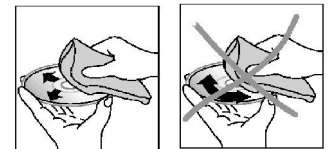

Troubleshooting guide

Symptom	Cause	Solution
No power	The car ignition is not on. The fuse is blown.	If the power supply is properly connected to the car accessory switch the ignition key to "ACC". Replace the fuse.
Disc cannot be loaded.	Presence of disc inside the player.	Remove the disc in the player then put a new upward.
Disc cannot be read.	Inserting the disc in upside down. Compact disc is extremely dirty or defective. Temperature inside the car is too high.	Insert the compact disc with the label facing upward. Clean the disc or try to play a new one. Cool off until the ambient temperature returns to normal.
No sound	Volume is in minimum. Wiring is not properly connected.	Adjust volume to a desired level. Check wiring connection.
The buttons do not work.	The built-in microcomputer is not operating properly due to noise. Front panel is not properly fix into its place.	Press the power button for about 10 seconds to reset the unit
Sound skips.	The installation angle is more than 30 degrees. The disc is extremely dirty or defective.	Adjust the installation angle to less than 30 degrees. Clean the compact disc/try to play a new one.
The radio does not work, the radio station automatic selection does not work.	The antenna cable is not connected the signals are too weak.	Insert the antenna cable firmly select a station manually.

Specification

General	
Power supply:	12 V DC
Maximum power output:	50 W x 4 channels
Compatible formats:	SVCD/VCD/HDCD/CD/MP3/WMA/CDDA/JPEG/MPEG 4 (DivX)
Supported disc types:	DVD/DVD±R/±RW/CD-R/-RW//USB/SD/MMC
Dimensions (D x W x H)	190 x 178 x 50 mm
ESP function:	40 sec. for Audio CD, 120 sec. for MP3
TFT display	
Screen size:	7"
Resolution:	480 x 234
Aspect ratio:	16:9
Contrast:	300:1
Brightness:	350 cd/m ²
View angle:	V: 110 ⁰ , H: 130 ⁰
FM Stereo Radio	
Frequency range:	87.5 – 108.0 MHz
Preset memory stations:	18
AM section	
Frequency range:	522 kHz - 1620 kHz
Preset memory stations:	12
Audio specification	
S/N ratio:	90dB

Separation	0.5%
Line out	
Output:	4 channel RCA line-out (2V)

Specifications are subject to change without notice. Dimensions are approximate.

Уважаемый покупатель!

Благодарим Вас за покупку нашего изделия. Для обеспечения безопасности рекомендуется тщательно изучить настоящее руководство перед подключением, эксплуатацией и/или регулировкой изделия, и сохраняйте руководство для использования в будущем.

Содержание

Содержание.....	47
Меры предосторожности.....	48
Комплект поставки	49
Установка/Подключение.....	50
Подключение антенны.....	57
Элементы управления	59
Операции с монитором.....	64
Операции с сенсорным дисплеем	65
Основные операции.....	68
Операции с радио	71
Операции с дисками	75
Обзор MP3	82
Операции с ТВ тюнером.....	84
Режим AV	87
Настройки системы	88
Обращение с дисками.....	93
Руководство по устранению неисправностей.....	94
Технические характеристики	96

Меры предосторожности

- Использование данного устройства при температуре ниже -10°C может привести к поломке. Перед использованием предварительно прогрейте салон автомобиля до рекомендованной температуры!
- Тщательно изучите настоящую инструкцию, чтобы ознакомиться с аудиосистемой.
- При установке и подключении изделия отключите отрицательную клемму аккумулятора автомобиля.
- При замене предохранителя, убедитесь, что вы устанавливаете предохранитель с тем же номиналом. Используя предохранитель с повышенным значением тока, можно причинить значительные повреждения изделию.
- Не используйте устройство в местах, где оно может подвергнуться воздействию воды, влаги и пыли.
- Не пытайтесь разбирать изделие. Лазерные лучи, исходящие из блока оптической головки считывания информации с компакт-диска, опасны для глаз.
- Убедитесь, что шпильки или другие посторонние предметы не попали внутрь изделия. Они могут вызвать сбой в работе или стать причиной опасности, возгорания или поражения лазерным лучом.
- Если вы ставите автомобиль на стоянку на длительное время в жаркое или холодное время года, подождите, пока температура в автомобиле не станет нормальной, перед тем как включать изделие.
- Не открывайте крышки и не проводите ремонт самостоятельно. Обратитесь к дилеру или квалифицированному персоналу
- Убедитесь, что вы отключили источник питания и антенну, если вы не будете пользоваться системой в течение длительного времени или во время грозы.
- Убедитесь, что вы отключили источник питания, если обнаружена неправильная работа системы, система издает необычные звуки, запах, выделяет дым или внутрь ее попала жидкость. Проведите квалифицированный технический осмотр системы.
- Прибор разработан так, чтобы отрицательный вывод аккумулятора был подключен к корпусу транспортного средства. Пожалуйста, убедитесь в этом перед установкой.
- Не позволяйте проводам динамиков касаться друг друга или корпуса автомобиля после включения прибора. В противном случае, может быть перегружен или выйти из строя усилитель.

Комплект поставки

Ресивер	1 шт
Основной пульт	1 шт
Пульт второго монитора	1 шт
ТВ тюнер	1 шт
ТВ антенна	1 шт
ТВ кабель	1 шт
ISO коннектор	1 шт
Двусторонняя клейкая лента	1 шт
Детали для установки:	
Ключи	2 шт
Плоская шайба	1 шт
Пружинная шайба	1 шт
Гайка М5	1 шт
Резиновый предохранитель	1 шт
Установочная планка	1 шт
Винты (В5Х20)	1 шт
Болт (М5Х6)	4 шт
Руководство по эксплуатации	1 шт
Информация для потребителя	1 шт
Гарантийный талон	1 шт

Установка/Подключение

- Перед окончательной установкой устройства временно подключите все провода и убедитесь, что все соединения сделаны верно, а устройство и система работают правильно.
- Для обеспечения правильной установки устройства используйте только те детали, которые входят в комплект. Использование других приспособлений может привести к появлению сбоев в его работе.
- Если для установки устройства необходимо сверлить отверстия в кузове автомобиля или вносить какие-либо другие изменения в его конструкцию, проконсультируйтесь с продавцом.
- Устанавливайте устройство там, где оно не будет находиться на пути водителя и не сможет нанести ранения пассажирам в случае внезапной остановки автомобиля, например, при экстренном торможении.
- Если при установке устройства угол относительно горизонтальной плоскости превышает 30°, рабочие характеристики проигрывателя могут быть не оптимальны.
- Никогда не устанавливайте устройство в таких местах, где оно будет подвергаться воздействию высокой температуры, например, в местах попадания прямых солнечных лучей, в местах выхода горячего воздуха от отопителя автомобиля, в местах, где очень грязно или пыльно, или там, где устройство будет подвергаться сильной вибрации.
- Перед установкой устройства обязательно снимите переднюю панель.

Установка устройства в приборную панель автомобиля «спереди» или «сзади»

Данное устройство может быть установлено либо «спереди» (обычная установка стандарта DIN в приборную панель автомобиля), либо «сзади» (установка стандарта DIN, при которой используются отверстия на боковых сторонах корпуса проигрывателя, имеющие резьбу под винты). Более подробно методы установки А и Б описываются ниже.

Установка устройства в приборную панель автомобиля «спереди» (Метод А)

Установка устройства

1. Приборная панель автомобиля
2. Монтажный кожух.
3. Винт
4. Гайка(5 мм)
5. Пружинная шайба
6. Винт (5 x 25 мм)
7. Опорная планка.
8. Плоская шайба

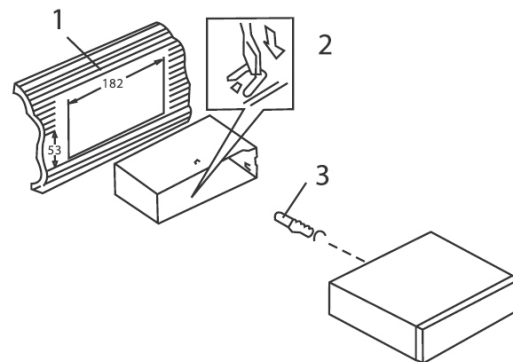

1. Установите монтажный кожух в приборную панель автомобиля, убедитесь, что он установлен правильной стороной и нет препятствий (провода, элементы приборной панели) для установки магнитолы.
2. После установки монтажного кожуха в приборную панель отогните на нем металлические язычки, соответствующие толщине приборной панели. Это позволит закрепить кожух на месте.
3. Обязательно используйте опорную планку для закрепления задней стороны проигрывателя. Определите место крепления и установите ее согласно приведенному рисунку. Планку можно согнуть руками под нужным углом.
4. Подключите необходимые провода и разъемы. Убедитесь в правильности подключения.

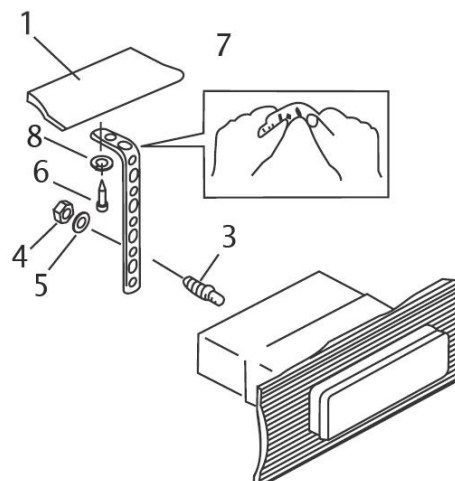

5. Установите магнитолу в монтажный кожух до фиксации боковых защелок.

Снятие устройства

а – Декоративная рамка

б – Направление снятия рамки

в – Установка ключей съемников

1. Выключите магнитолу и снимите переднюю панель.

2. Вставьте пальцы в канавку на передней стороне декоративной рамки (рамка снимается с небольшим усилием). Потяните рамку на себя, чтобы снять ее.

3. Вставьте входящие в комплект ключи съемники с обеих сторон корпуса устройства, как показано на рисунке, до щелчка. Для того чтобы извлечь устройство из приборной панели, потяните за съемники или магнитолу и вытяните её на себя (перед снятием убедитесь, что магнитола не зафиксирована с опорной планкой).

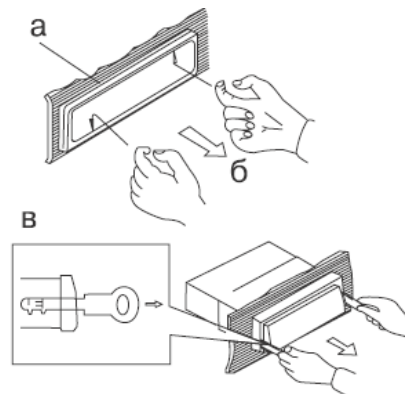

Установка декоративной рамки

Для установки декоративной рамки прижмите ее к корпусу устройства и нажмите, чтобы вставить на место. Это необходимо сделать до установки передней панели, иначе вы не сможете установить декоративную рамку на место (При установке рамки на место направьте сторону с канавкой вниз и закрепите ее.).

Установка устройства в приборную панель автомобиля «сзади» (Метод Б)

В данном случае установки используются отверстия для винтов на боковых сторонах устройства.

Закрепите устройство с помощью штатных кронштейнов крепления радиоприемника.

1. Выберите такое положение, в котором отверстия для винтов на кронштейне (3) будут совмещены с отверстиями для винтов на корпусе устройства и вкрутите по два винта (2) с каждой стороны.
2. Винт.
3. Монтажный кронштейн штатного радиоприемника.
4. Приборная панель или консоль автомобиля.
5. Защелка (снимите эту деталь).

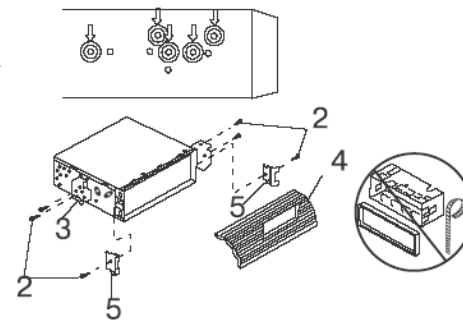

Примечание: При установке по методу Б монтажный кожух и внешняя декоративная рамка не используются.

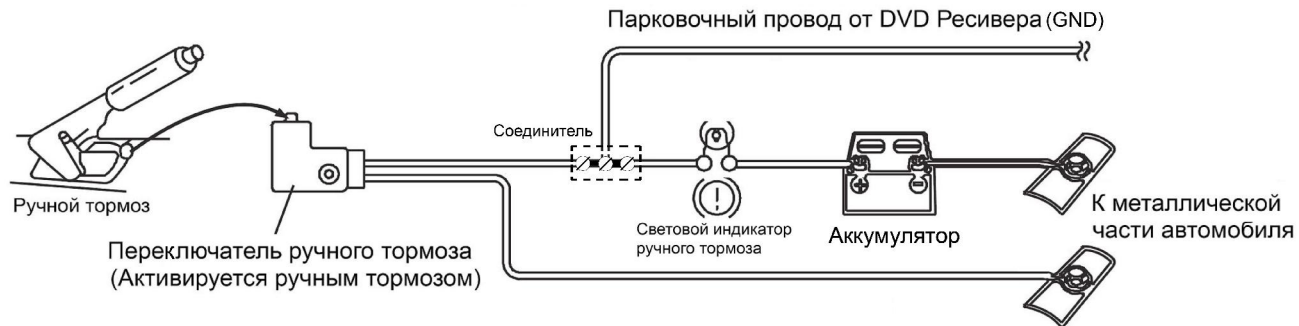

Внимание: Для некоторых моделей автомобилей необходимо будет изменить соединение проводов питания во избежание сброса всех настроек устройства после выключения зажигания. Перед установкой свяжитесь с Вашим региональным дилером.

Использование разъема ISO

1. Если в Вашем автомобиле есть разъем ISO, произведите подключение, как показано на рисунке.
2. Для подключений без разъемов ISO внимательно проверьте все провода перед подключением, неправильное подключение может привести к повреждениям изделия.
3. Обрежьте разъем, подключите провода, внимательно соблюдая цветовую маркировку в соответствии с приведенной таблицей:

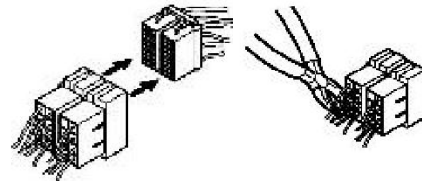

Номер	Функция	
1		Задний правый(+)--Фиолетовый
2	Выход камеры/Оранжевый	Задний правый(-)---Фиолетовый/Черный
3		Передний правый(+)--Серый
4	Питание 12В (+)/желтый	Передний правый(-)---Серый/Черный
5	Авто антенна /синий	Передний левый(+)--Белый
6		Передний левый((-)---Белый/Черный
7	Зажигание/красный	Задний левый(+)--Зеленый
8	Земля/черный	Задний левый(-)---Зеленый/Черный

Подключение антенны

Технические характеристики:

Напряжение питания 12 В +- 25%

Потребляемый ток не более 20 мА

Диапазон принимаемых ТВ частот: МВ(VHF), ДМВ(UHF)

Диапазон принимаемых радиочастот: УКВ/FM

Усиление в МВ(VHF) диапазоне - 22+-3 дБ

Усиление в ДМВ(UHF) диапазоне - 20+-3 дБ

Усиление в УКВ/ FM диапазоне - 21 дБ

Длина кабеля 5 м.

Данная антенна обеспечивает высокое качество приема ТВ и радио сигналов. Антенну можно зафиксировать на лобовом или заднем стекле автомобиля.

Подключение:

Температура поверхности стекла при установке не менее +18 град. С. Обезжирьте место установки антенны на стекле спиртом и протрите насухо. Снимите защитную пленку с корпуса антенны и плотно прижмите антенну к стеклу в месте установки. Проведите кабель антенны под обшивкой салона. Подключите антенну как указано на схеме.

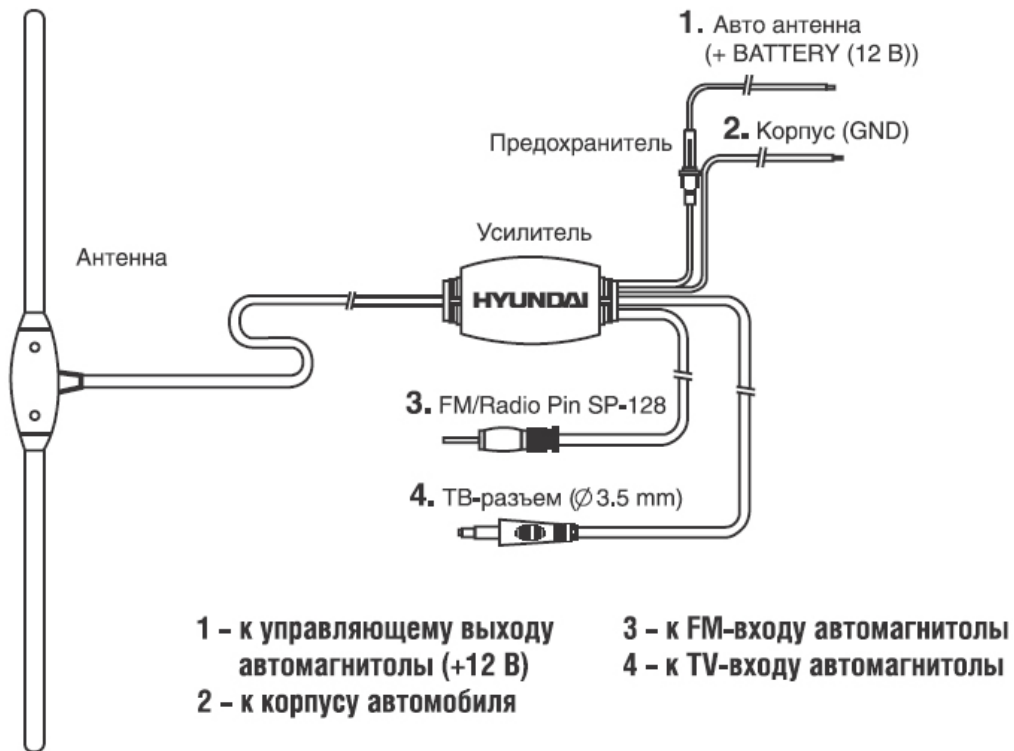

Элементы управления

Передняя панель

1. Слот для дисков
2. Мини ЖК дисплей
3. Кнопка BAND/P.SCAN
4. Кнопка OPEN
5. Регулятор VOL/Кнопка SEL
6. Кнопка POWER
7. Кнопка EJECT
8. Кнопка MODE
9. Кнопка AF/TA
10. Слот для карт SD/MMC
11. Разъем AV IN
12. Слот для USB носителей
13. ИК сенсор
14. Кнопки курсора (ВЛЕВО/ВПРАВО/ВВЕРХ/ВНИЗ)/Кнопка ENTER

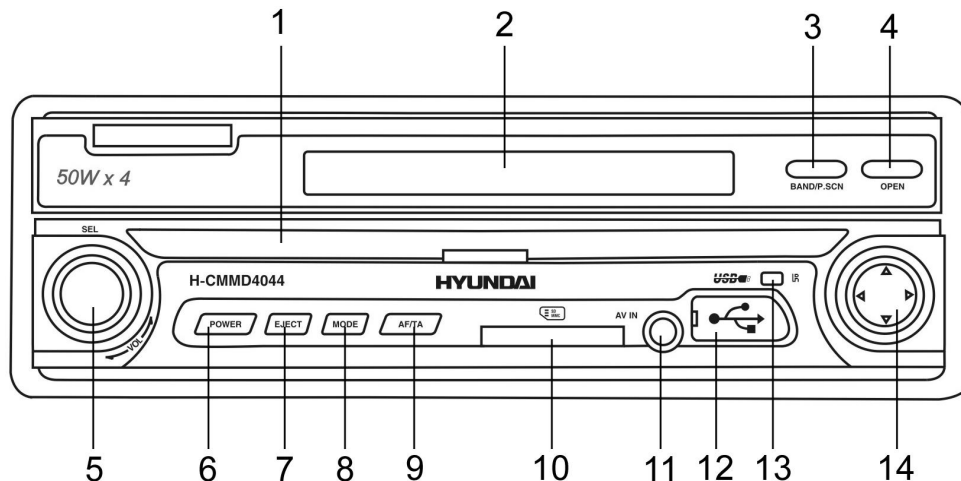

Монитор

1. TFT дисплей
2. Кнопка OSD
3. Кнопка IN/OUT
4. Кнопка TILT

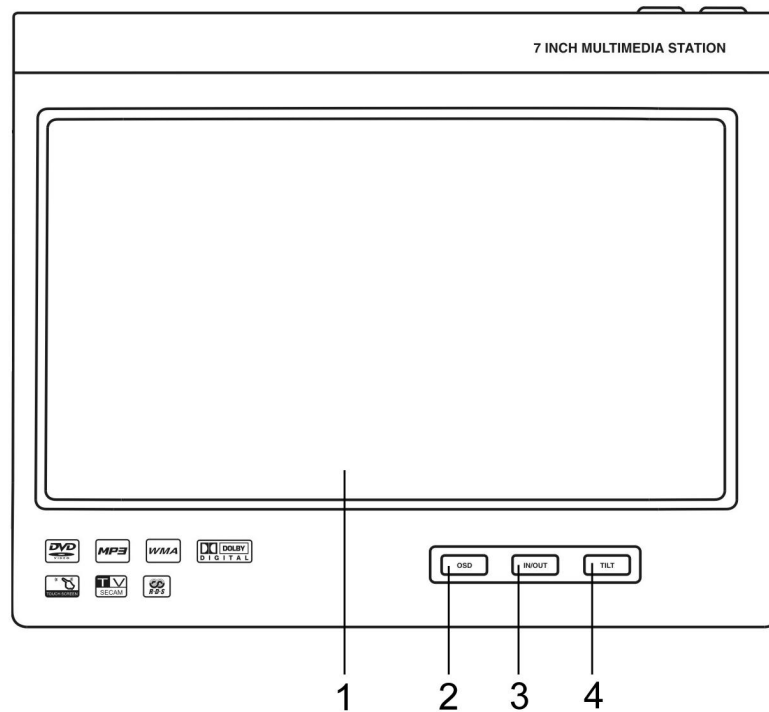

Пульты дистанционного управления

Основной пульт

1. Кнопка STANDBY
2. Кнопка IN/OUT
3. Кнопка EJECT
4. Кнопка OSD
5. Кнопка SETUP
6. Кнопки курсора ВВЕРХ/ВНИЗ/ВПРАВО/ВЛЕВО
7. Кнопка PROG/REW
8. Кнопка SEL
9. Кнопка VOL-
10. Кнопка AF
11. Кнопка AUDIO
12. Кнопка RDM/BAND
13. Кнопка INT/PTY
14. Кнопки с цифрами
15. Кнопка RPT/P.SCAN
16. Кнопка TP/LOUD
17. Кнопка SUBTITLE
18. Кнопка A-B/ZOOM
19. Кнопка VOL+
20. Кнопка GOTO/STOP
21. Кнопка PLAY/PAUSE
22. Кнопка DISP/FWD

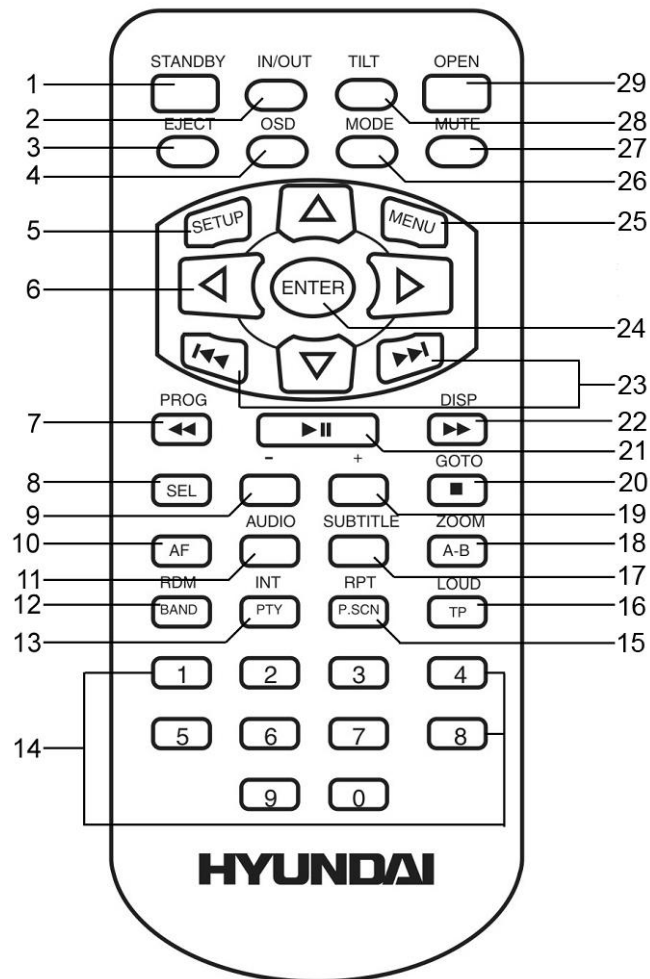

23. Кнопки PREV/NEXT
24. Кнопка ENTER
25. Кнопка MENU
26. Кнопка MODE
27. Кнопка MUTE
28. Кнопка TILT
29. Кнопка OPEN

Пульт второго монитора

1. Кнопки с цифрами
2. Кнопка AUDIO
3. Кнопка SUB
4. Кнопка MUTE
5. Кнопки курсора/кнопки PREV/NEXT
6. Кнопка MENU
7. Кнопка PLAY/PAUSE
8. Кнопка RPT/P.SCAN
9. Кнопка MODE

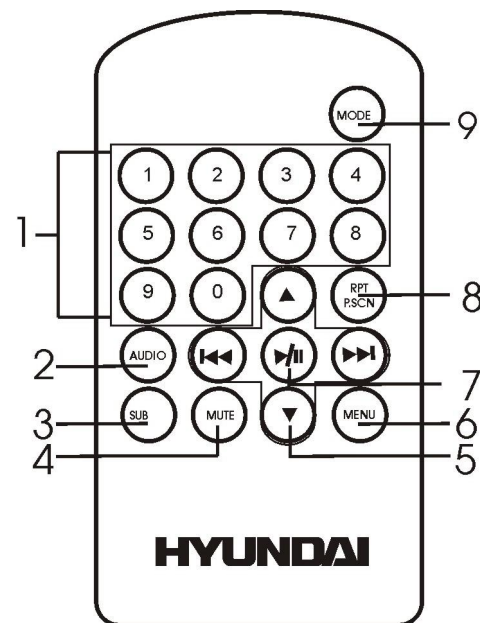

Замена батарей в основном пульте управления:

1. Откройте отсек для батарей.
2. Замените старую батарею на новую (CR 2025 3V), соблюдая полярность. Установите отсек для батарей в корпус пульта.

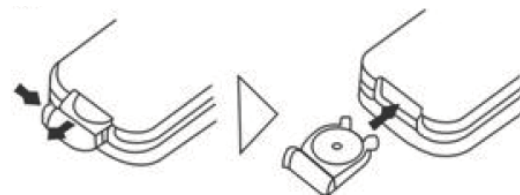

Замена батарей в ПДУ второго монитора:

1. Откройте отсек для батарей в направлении, указанном стрелкой, надавив на защелку на крышке отсека для батарей (рис. 1).
2. Замените старую батарею на новую (CR 2025 3V), соблюдая полярность. Установите отсек для батарей в корпус пульта (рис. 2).



Рис. 1

Рис. 2

Примечания:

- Не позволяйте детям играть с батареями.
- Неправильное использование батарей может стать причиной перегрева и разрушения корпуса, что в свою очередь ведет к пожару.
- Утечка батарей может сделать причиной повреждения пульта управления (Срок работы батарей – 6 месяцев при эксплуатации в обычных условиях при комнатной температуре).
- Не закорачивайте батареи. Не бросайте батареи в огонь.

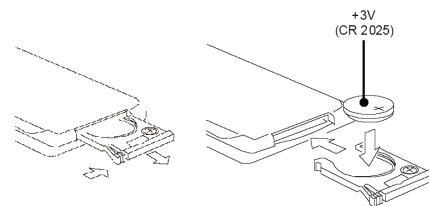
Операции с монитором

Открытие/закрытие монитора

1. Нажмите кнопку OPEN, чтобы открыть монитор. При этом монитор примет ту же позицию, которая была в последний раз.
2. Нажмите кнопку OPEN, чтобы закрыть монитор.

Примечания:

- Если монитор повернут вправо или влево, Вы не сможете закрыть его (рис 1).
- Монитор можно поворачивать на 30° вправо или влево по отношению к смотрящему (рис 2).



Рис.1



Рис.2

Регулировка угла наклона монитора

- Чтобы изменять угол наклона монитора, нажимайте кнопку TILT на панели или на ПДУ.
- Вы можете также изменить положение монитора, поворачивая его вправо и влево вручную.

Операции с сенсорным дисплеем

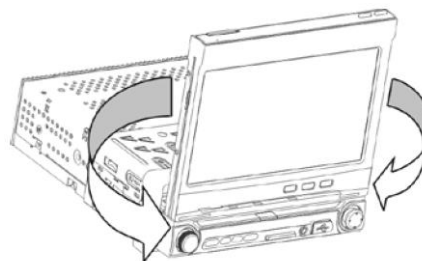
В любом режиме прикоснитесь к левому углу верхней области дисплея для того, чтобы войти в меню источников. Дотронувшись до дисплея в правом верхнем углу можно войти в меню для второго монитора (монитора задней зоны). Большинство кнопок сенсорного дисплея дублируют кнопки ПДУ и кнопки панели устройства, что позволяет выполнять многие операции в любом режиме с помощью сенсорного дисплея.

Меню источников

TUNER: режим радио.

MEDIA: содержит режимы дисков, камеры заднего вида, карт памяти, AV IN, USB, TV.

BLUETOOTH (функция Bluetooth является опционной и данным устройством не поддерживается).

DUAL ZONE: режим задней зоны.

SETUP: меню настройки.

NAVIGATION: режим GPS навигации (Модель может комплектоваться встроенным GPS модулем (опционно).

Подключение любых наружных блоков GPS невозможно).



Меню настройки

SOUND: меню настройки параметров звука.

DISPLAY: меню настройки параметров изображения.

SYSTEM: меню настройки параметров системы.

RDS SETTING: меню настройки RDS (см. стр. 73 настоящего Руководства).

TV MODE: меню ТВ тюнера (доступно только при подключенном блоке ТВ тюнера).

CALIBRATION: калибровка сенсорного экрана.

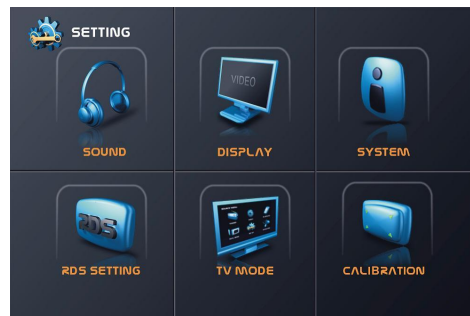

Меню настройки параметров звука

BASS – уровень низких частот.

TREBLE – уровень высоких частот.

BALANCE – баланс между правым и левым каналами.

FADER – баланс между передним и тыловым каналами.

S.WOOFER – включение/выключение сабвуфера.

S.VOLUME – уровень громкости при включении устройства.

TEL VOL (для устройств, оснащенных Bluetooth модулем).



Меню настройки параметров изображения

BRIGHT – настройка яркости.

CONTRAST – настройка контрастности.

COLOR – настройка цветности.

SHARP – настройка резкости.

SCREEN – настройка формата экрана (только в режиме DVD).



Меню настройки параметров системы

BEEP – звуковое сопровождение нажатия кнопок.

TILT – автоматический или ручной выбор угла наклона монитора.

TILT RANGE – настройка угла наклона монитора.

IN/OUT FIX – уровень выдвижения монитора.

TIME SET – настройка часов.

GPS DUAL SOUND – функция активна только для устройства, оснащенного модулем GPS.



Основные операции

Включение/отключение питания

Нажмите кнопку POWER на панели или кнопку STANDBY на ПДУ, чтобы включить устройство.

Нажмите кнопку STANDBY на ПДУ еще раз или нажмите и удерживайте в течение 2 секунд кнопку POWER на панели, чтобы отключить питание.

Внимание: Когда Вы выключаете систему или зажигание автомобиля, громкость звука и радио настройки будут сохранена в памяти устройства, и при включении установки вернуться к сохраненным значениям.

Регулировка громкости

Вращайте регулятор VOL на панели или нажимайте кнопки VOL+/VOL- на ПДУ, чтобы отрегулировать уровень громкости.

Примечание: Не допускайте продолжительной работы устройства на максимальном уровне громкости.

Отключение звука

Когда питание устройства включено, нажмите кнопку POWER на панели или кнопку MUTE на ПДУ, чтобы отключить звук. Нажмите кнопку повторно или нажимайте кнопки VOL+/-, чтобы включить звук.

Регулировка настроек аудио и изображения

1. Нажимайте кнопку SEL на ПДУ, чтобы выбрать параметр: BASS (низкие частоты) TREBLE (высокие частоты), BALANCE L-R (баланс между левым и правым каналами), FADER (баланс между передним и тыловым каналами), BRIGHT (яркость), CONTRAST (контрастность), COLOUR (цветность), SHARP (резкость) (регулировка последних четырех параметров доступна только в режиме DVD).

2. Нажимайте кнопки курсора ВПРАВО/ВЛЕВО, кнопки VOL+/- или вращайте регулятор громкости, чтобы настроить каждый параметр.

Примечания: При отключения устройства от сети все настройки вернуться к заводским значениям. Если при выборе какой-либо настройки Вы в течение 3 секунд не регулируете ее, устройство вернется к текущему режиму, отображаемому на дисплее.

Выбор режима работы

Нажимайте кнопку MODE, чтобы выбрать режим работы: TUNER (радио) => DVD (диск) => R. CAM (камера заднего вида) => SD/MMC (карта памяти) => AUX IN (дополнительный вход) =>TV (ТВ тюнер).

Другие функции

1. Нажмите и удерживайте кнопку SEL, чтобы войти в меню, затем нажимайте кнопку SEL, для выбора нужной функции в следующем порядке: LOC ON/OFF (прием местных/удаленных станций), LOUD ON/OFF (усиление низких частот), ST/MO ON/OFF (стерео/моно прием), TIME (текущее время), TA VOL (громкость сигнала при сообщении о дорожном движении), EON ON/OFF (расширенный диапазон), F: TUNER R:D OFF (режим задней зоны).
2. Нажимайте кнопки курсора LEFT/RIGHT, вращайте регулятор VOL или нажимайте кнопки VOL+/VOL- на ПДУ, чтобы настроить выбранную функцию.

Функция второго монитора для пассажиров на заднем сиденье

- Вы можете установить второй монитор на заднем сиденье автомобиля.
- Нажмите кнопку MODE на ПДУ для второго монитора, чтобы изменить режим: DVD => SD => TV MODE => AV IN => USB => OFF.
- Выберите пункт DUAL OFF в меню источника DUAL ZONE для выхода из режима DUAL ZONE.

Примечание: Следует иметь в виду, что для реализации функции DUAL ZONE, необходимо

подключение дополнительного дисплея, а также усилителя мощности с акустическими системами. Как вариант, возможно использование автомобильного телевизора со встроенными динамиками, т.к. сигнал для DUAL ZONE присутствует только на линейном выходе устройства, к которому и подключаются дополнительный дисплей и усилитель с акустикой.

Операции с радио

Выбор режима

Нажимайте кнопку MODE, чтобы выбрать режим радио. Если при этом открыт монитор, то на дисплее появится окно управления режимом радио.



Или на мониторе прикоснитесь к левому углу верхней части дисплея, чтобы открыть меню источников. Прикоснитесь к кнопке TUNER на дисплее, чтобы открыть окно управления режимом радио.



Выбор диапазона

Нажимайте кнопку BAND/P.SCAN на панели, кнопку RDM/BAND на ПДУ или сенсорную кнопку BAND, чтобы выбрать диапазон: FM1, FM2, FM3, MW1 (AM1), MW2 (AM2).

Ручной/автоматический поиск радиостанций

- **Автоматический поиск:** Нажимайте кнопки курсора ВЛЕВО/ВПРАВО или сенсорные кнопки ◀/▶, чтобы начать автоматический поиск. Поиск прекратится при приеме первой станции с сильным сигналом, при этом начнется ее воспроизведение. Нажмите еще раз, чтобы найти следующую станцию. Для сохранения найденной станции в память, нажмите и удерживайте в течение 2 секунд кнопку с цифрой. Станция будет сохранена под соответствующим номером.
- **Ручной поиск:** Нажмите и удерживайте кнопки курсора ВЛЕВО/ВПРАВО или сенсорные кнопки ◀/▶, чтобы переключить устройство в режим ручного поиска. Нажимайте кнопки курсора ВЛЕВО/ВПРАВО или сенсорные кнопки ◀/▶, чтобы вручную увеличить или уменьшить частоту. Для сохранения найденной станции в память, нажмите и удерживайте в течение 2 секунд кнопку с цифрой (или соответствующую сенсорную кнопку). Станция будет сохранена под соответствующим номером.

Программирование радио станций

Вы можете сохранять и воспроизводить 6 радио станций в каждом из 5 поддиапазонов (18 FM, 12 AM).

- Чтобы сохранить станцию:
 - Выберите диапазон (если нужно).
 - Выберите станцию.
 - Нажмите и удерживайте в течение 2 секунд кнопку с номером 1~6 (или соответствующую сенсорную кнопку), под которым Вы бы хотели сохранить эту станцию.
- Чтобы вызвать станцию:
 - Выберите диапазон (если нужно).
 - Нажмите кнопку с номером нужной сохраненной станции 1~6 (или соответствующую сенсорную кнопку).

Функция автоматического поиска и сохранения станций в памяти

- **Прослушивание сохраненных станций:** Нажмите кнопку RPT/P.SCN на ПДУ или сенсорную кнопку PSCN, чтобы прослушать все сохраненные в текущем диапазоне станции в течение 5 секунд. Во время прослушивания номер каждой станции будет мигать на дисплее. Чтобы остановить прослушивание, снова нажмите кнопку.
- **Автоматическое сохранение:** Нажмите и удерживайте кнопку RPT/P.SCN на ПДУ или сенсорную кнопку PSCN или кнопку BAND/P.SCAN на панели, 6 станций с самым уверенным приемом будут автоматически сохранены в банке памяти. Чтобы остановить автоматическое сохранение, снова нажмите эти кнопки.

Функция RDS

Внимание: Сервис RDS (система радио данных) доступен не во всех регионах. Имейте в виду, что если услуга RDS не доступна в Вашем регионе, то данная функция не будет работать.

Нажмите кнопки AF, INT/PTY или TP/LOUD на ПДУ или сенсорную кнопку RDS MENU, чтобы войти в меню RDS.



Функция AF (альтернативные частоты)

При слабом сигнале функция Альтернативных частот позволяет приемнику настраиваться на другие станции с тем же идентификационным кодом, что и текущая станция, но с более сильным сигналом. При этом вместо частоты на дисплее появится название станции.

Нажмите кнопку AF/TA на устройстве или кнопку AF на ПДУ или на сенсорном экране, чтобы включить или выключить функцию AF. При включенном режиме AF радио постоянно проверяет силу сигнала альтернативных частот, на которых может транслироваться RDS программа. Если сигнал слабый или исчезает, тюнер будет автоматически искать другую частоту с этой программой. По умолчанию AF функция включена.

Функция TA (программы о дорожном движении)

Нажмите кнопку TP/LOUD на ПДУ или сенсорную кнопку TP в меню настройки RDS, или нажмите и удерживайте кнопку AF/TA на панели, чтобы включить или выключить функцию TP. В случае, когда есть прием сигнала TA или TP RDS с местной станции, на экране появляется индикация TP.

В случае, когда функция TP/TA активна, но дорожная информация не транслируется, индикация TP включается, а индикация TA выключается. В случае, когда функция TP/TA активна, но сигнал RDS не поступает, индикация TP начинает мигать.

ФункцияPTY (тип программы)

FM-станции, поддерживающие услугу RDS, передают идентифицирующий сигнал типа программы.

1. Войдите в меню RDS.
2. С помощью кнопок курсора ВЛЕВО/ВПРАВО выберите пункт PTY на сенсорном экране, нажмите кнопку INT/PTY на ПДУ, чтобы включить/выключить его, затем нажмите кнопку ENTER для подтверждения.
3. Выберите нужный тип программы и нажмите кнопку ENTER для подтверждения. Нажмите кнопки курсора ВЛЕВО/ВПРАВО, чтобы начать поиск программы. Если программа соответствующего типа недоступна, символ PTY будет мигать. Для остановки поиска нажмите любую кнопку.

Операции с дисками

Используемая терминология

РВС (управление воспроизведением)

Управление воспроизведением – это меню, записанное на видео компакт-дисках. Использование экранного меню видео компакт-диска с РВС, позволяет Вам пользоваться простыми интерактивными программами с функциями поиска. Вы также можете просматривать неподвижные изображения с высоким разрешением.

Раздел

Большой объем диска позволяет записывать несколько фильмов или роликов. Например, если 1 диск содержит 3 разных фильма (ролика), они подразделяются как Раздел 1, Раздел 2 и Раздел 3. Это позволяет Вам пользоваться удобными функциями поиска.

Глава

Любой раздел может состоять из отдельных блоков, каждый из которых можно просматривать отдельно. Такой блок называется главой. В каждой главе должно содержаться не меньше одного трека.

Трек

Трек – это дорожка, музыкальная или видео композиция. Например, песня, записанная на диске, является треком.

Диски для воспроизведения

- Это устройство может воспроизводить разновидности цифровых дисков:
CD/DVD/CDDA/CD-R/-RW/DVD±R/±RW.
- Совместимо с форматами: DVD-video, SVCD/VCD/HDCD/MP3/MP4/WMA/ Picture-CD/JPEG.
- Поддерживаются следующие типы файлов:
Аудио файлы: MP3 (*.mp3)
 WMA (*.wma)
Видео файлы: MP4 (*.avi, DIVX3.11/4.0/5.0/6.0 и XVID)
 MPEG 2(*.vob)
 MPEG 1(*.dat)
Файлы с изображениями: JPEG (*.jpg)
- ISO 9660 или ISO 9660 + формат Joliet - максимум 30 знаков.
- Максимальное число треков – 448.
- Максимальное число вложений - 8 уровней.
- Максимальное число альбомов – 99.
- Максимальная длина каждого трека - 99 минут 59 секунд.
- Поддерживаемая частота дискретизации для MP3 диска: от 8 кГц до 48 кГц (предпочтительно 44,1 кГц).
- Поддерживаемые скорости цифрового потока MP3 диска: 32 - 320 Кб/сек (предпочтительно 128 Кб/сек).
- **Не поддерживаются** следующие форматы: *.ACC, *.DLF, *.M3U, *.PLS, MP3 PRO, файлы с DRM.
- Диски с открытой сессией записи **не поддерживаются**.

Загрузка дисков

1. Включите питание устройства.
2. Установите диск в слот рабочей стороной вниз. Устройство автоматически перейдет в режим DVD.
3. Нажмите кнопку EJECT на ПДУ или на панели, чтобы извлечь диск.

Сенсорное меню управления воспроизведением дисков

Нажмите в середине нижней части сенсорного экрана, чтобы вызвать меню управления воспроизведением дисков. Меню содержит сенсорные кнопки, выполняющие те же функции, что и соответствующие кнопки на ПДУ или на панели.

Воспроизведение/Пауза

Дождитесь, пока устройство закончит читать диск. Воспроизведение начнется автоматически. Нажимая на кнопку PLAY/PAUSE на ПДУ или на соответствующую сенсорную кнопку, можно последовательно выбрать режим паузы и воспроизведения.

Остановка воспроизведения

Во время воспроизведения нажмите кнопку GOTO/STOP на ПДУ или на соответствующую сенсорную кнопку для остановки воспроизведения. Нажмите кнопку PLAY/PAUSE для возобновления воспроизведения с начала диска.

Переход к предыдущему или следующему треку/главе

1. Нажмите во время воспроизведения кнопку PREV на ПДУ или кнопку курсора ВЛЕВО на панели или сенсорную кнопку ◀, чтобы начать воспроизведение предыдущего трека/главы.
2. Нажмите во время воспроизведения кнопку NEXT на ПДУ или кнопку курсора ВПРАВО на панели или сенсорную кнопку ▶, воспроизведение начнется со следующего трека/главы.

Прямой ввод номера

При помощи кнопок с цифрами (1-9, 0) введите номер нужного трека/главы.

Для ввода двух- или трехзначного номера трека или главы нажимайте и удерживайте последовательно кнопки с соответствующими цифрами на ПДУ. Например, чтобы ввести номер 135, нажимайте 1=>3=>5.

Ускоренное воспроизведение

Нажимайте во время воспроизведения кнопки DISP/FWD или PROG/REW на ПДУ или сенсорные кнопки «**◀**»/«**▶**», чтобы выбрать скорость перемотки вперед: X2 => X4 => X8 => X16 => X32. Нажмите кнопку PLAY/PAUSE, чтобы вернуться к нормальному воспроизведению.

Примечание: Во время воспроизведения дисков, когда ускоренное воспроизведение достигает начала следующего трека, возобновляется нормальный режим воспроизведения.

Повтор воспроизведения

Во время воспроизведения диска нажимайте кнопку RPT/P.SCAN на ПДУ, чтобы начать повторное воспроизведение:

Для **VCD/CD**: REPEAT TRACK (повтор текущего трека) => REPEAT ALL (повтор всего диска).

Для **DVD**: REPEAT CHAPTER (повтор текущей главы) => REPEAT TITLE (повтор раздела) => REPEAT ALL (повторить все) => отключение повторного воспроизведения.

Для **MP3**: REPEAT ONE (повтор текущего трека) => REPEAT FOLDER (повтор текущей папки) => FOLDER (возврат к папке).

Повтор фрагмента (для дисков DVD/CD/VCD)

1. Во время воспроизведения на том моменте, с которого Вы хотели бы начать повтор (точка А), нажмите кнопку A-B/ZOOM на ПДУ.
2. На том моменте, до которого Вы хотите произвести повторное воспроизведение (точка В), нажмите

- кнопку A-B/ZOOM повторно. Повторное воспроизведение фрагмента A-B начнется автоматически.
3. Чтобы остановить воспроизведение, нажмите кнопку еще раз.

Воспроизведение в случайном порядке (только для дисков DVD/CD/VCD/MP3)

Во время воспроизведения нажмите кнопку RDM/BAND на ПДУ, чтобы начать воспроизведение всех треков в произвольном порядке. Нажмите еще раз для отмены.

Функция INTRO (сканирование) (только для CDDA/VCD дисков)

Вы можете последовательно воспроизводить начало каждого трека в течение 10 секунд. Во время воспроизведения треков нажмите и удерживайте кнопку INT/PTY на ПДУ, чтобы начать сканирование всех треков. Нажмите еще раз для отмены.

Выбор языка аудио/выбор канала (для CD/VCD/DVD дисков)

Для DVD дисков: нажимайте кнопку AUDIO, чтобы выбрать язык аудио.

Для CD/VCD дисков: нажимайте кнопку AUDIO, чтобы выбрать канал: Mono Left (левый канал) => Mono Right (правый канал) => Stereo (стерео).

Меню диска

1. Во время воспроизведения нажмите кнопку MENU, чтобы открыть меню диска.
2. Используйте кнопки курсора, чтобы выбрать нужный пункт. Нажмите кнопку ENTER для подтверждения выбора.
3. Для выхода из меню нажмите кнопку MENU.

РВС (управление воспроизведением) (только для VCD дисков)

Если вы используете VCD диск с функцией РВС, воспроизведение начинается автоматически с начала 1-ого трека.

1. Нажмите кнопку MENU на ПДУ или на панели, чтобы во время воспроизведения активизировать интерактивное меню на экране.
2. Если меню состоит из списка разделов, Вы можете непосредственно выбирать нужные при помощи кнопок с цифрами или кнопок PREV/NEXT на панели или на ПДУ.
3. При вводе номера воспроизведение начнется автоматически, при выборе раздела нажмите кнопку PLAY/PAUSE, чтобы начать его воспроизведение.
4. Нажмите кнопку MENU, чтобы возвратиться к меню диска.

Программирование воспроизведения

При помощи этой функции Вы можете создать свою программу воспроизведения – список разделов и глав.

1. Нажмите и удерживайте кнопку PROG/REW на ПДУ, чтобы открыть меню программирования.
2. В первой строке при помощи кнопок с цифрами введите сначала номер раздела/главы (для DVD) или номер трека (для VCD/CD), к которому хотите перейти.
3. Для перехода на следующую строку (всего 20 строк) используйте кнопки курсора.
4. Введите номера разделов и глав.
5. Для того чтобы начать воспроизведение запрограммированного списка, при помощи кнопок курсора выберите пункт СТАРТ и нажмите кнопку ENTER.
6. Для отмены программирования и выхода из меню при помощи кнопок курсора выберите пункт ВЫХОД и нажмите кнопку ENTER.

Отображение информации о воспроизведении

Нажмите кнопку DISP для отображения информации о текущем статусе воспроизведения, а именно: прошедшее или оставшееся время воспроизведения главы/трека/раздела, номер текущей главы/трека/раздела и др.

Изменение масштаба изображения (для DVD/VCD дисков)

Нажмите и удерживайте кнопку A-B/ZOOM на ПДУ. Масштаб изображения при каждом нажатии будет изменяться в следующем порядке: X2 => X3 => X4 => 1\2 => 1/3 => 1/4 => Нормально.

Изменение языка субтитров (только для DVD дисков)

Нажимайте кнопку SUBTITLE на ПДУ и выберите нужный язык среди поддерживаемых диском языков субтитров. Если диск поддерживает субтитры только на одном языке, функция не будет работать.

Функция перехода (GOTO) (для дисков DVD/VCD)

Во время воспроизведения нажмите и удерживайте кнопку GOTO/STOP; на дисплее отобразится меню перехода. С помощью кнопок курсора ВЛЕВО/ВПРАВО/ВВЕРХ/ВНИЗ перейдите к нужному пункту меню; с помощью кнопок с цифрами введите номер нужной главы/раздела или нужное время начала воспроизведения. Воспроизведение начнется с учетом введенных данных.

Операции с аудио/видео файлами/изображениями

При загрузке диска с различными файлами (аудио, видео, изображениями), на экране появится меню управления воспроизведением этих файлов. Для выбора папки или трека используйте кнопки курсора и кнопку ENTER. Нажмите кнопку PLAY/PAUSE для воспроизведения выбранного трека.

Обзор MP3

Замечания по MP3:

- MP3 это краткое обозначение аудио слоя MPEG 3 и относится к стандарту технологии сжатия звука.
- Данное изделие позволяет воспроизводить файлы MP3 на дисках CD-ROM, CD-R или CD-RW.
- Изделие может считывать файлы MP3, записанные в формате, соответствующем ISO 9660. Однако оно не поддерживает данные MP3, записанные методом пакетной записи.
- Изделие не может считывать файлы MP3, которые имеют расширение файла, отличающееся от “.mp3”.
- Если вы воспроизводите не MP3 файл, который имеет расширение “.mp3”, вы можете слышать некоторые шумы.
- В данном руководстве мы рассматриваем файлы, называемые “файлами MP3” и “папкой”, а в технологии PC “дорожкой” и “альбомом” соответственно.
- Максимальное количество уровней директории равно 8, включая корневую директорию. Максимальное количество файлов и папок на диске 448.
- Изделие может не воспроизводить дорожки в последовательном порядке.
- Изделие воспроизводит только аудио треки, если диск содержит как аудио треки, так и файлы MP3.
- При воспроизведении диска со скоростью передачи данных 8 килобит или переменной скоростью передачи битов (VBR), истекшее время воспроизведения в окне дисплея, возможно, будет некорректным, а ознакомительное воспроизведение может не действовать надлежащим образом.
- Устройство поддерживает воспроизведение WMA файлов. Воспроизведение ID3 тегов для формата WMA не является гарантированным, так как это зависит от версий и наличия кириллицы.
- WMA (Windows Media Audio) – формат сжатия музыкальных данных, созданный Microsoft Corporation. Формат использует алгоритмы кодирования для сжатия исходной аудиозаписи, значительно уменьшая размеры файла, но, сохраняя хорошее качество звука даже при низких

(например, 64 Кбит/сек) скоростях передачи данных (битрейтах).

- Помните, что изделие может не воспроизводить треки в том порядке, в котором они записаны на диске.

Замечание по созданию собственных CD-R или CD-RW, содержащих файлы MP3:

- Для получения высокого качества звука мы рекомендуем преобразовывать файлы MP3 с частотой дискретизации 44,1 кГц и постоянным битрейтом 128 Кбит/сек.
- НЕ сохраняйте более 448 файлов MP3 на диске.
- Для формата, совместимого с ISO 9660, максимально допустимая глубина вложенных папок равняется 8, включая корневую директорию (папку).
- При использовании диска CD-R воспроизведение возможно только для дисков, у которых закрыта сессия записи.
- Убедитесь, что при записи MP3 CD-R или CD-RW были отформатированы как диски данных, а НЕ как аудио диски.
- Не рекомендуется записывать на диск MP3 файлы вместе с другими файлами, так как в этом случае потребуется много времени для их воспроизведения изделием.
- На некоторых CD-R или CD-RW данные могут не быть записаны надлежащим образом в зависимости от качества их производства. В этом случае данные могут быть воспроизведены не надлежащим образом. Рекомендуются приобретать диски CD-R или CD-RW высокого качества.
- Имя альбома или композиции может содержать до 16 символов. Необходима версия 1.x ID3TAG.
- Помните, что изделие может не воспроизводить треки в том порядке, в котором они записаны на диске.

Операции с ТВ тюнером

Подключите ТВ тюнер и ТВ антенну так, как показано на схеме электрических соединений. Перед подключением ТВ тюнера отключите питание устройства.

Примечание: В комплект поставки входит двусторонняя клейкая лента; которую можно использовать для крепления блока ТВ тюнера к корпусу автомобиля.

Выбор режима ТВ

Подключите ТВ тюнер к устройству. Нажимайте кнопку MODE, чтобы выбрать режим TUNER (ТВ). Или в меню MEDIA прикоснитесь к кнопке TV MODE на дисплее.

Меню настроек режима ТВ (выберите в общем Меню настроек)

TV SYSTEM: Выберите систему ТВ. Устройство поддерживает системы PAL и SECAM.

TV SOUND: Выберите систему звука. Устройство поддерживает системы B/G, I, D/K.

PAL: SOUND-1 для B/G, SOUND-2 для I, SOUND-3 для D/K.

SECAM: SOUND-1 для B/G, SOUND-2 для L/L', SOUND-3 для D/K.

Примечание: для получения корректного изображения и звука выберите опции PAL и SOUND-3, что соответствует Российскому стандарту ТВ.



Операции с сенсорным экраном в режиме ТВ

Данное меню управления отобразится на дисплее при нажатии на нижнюю часть дисплея в режиме ТВ.

CH00 – нажмите для выбора канала, сохраненного под соответствующим номером.

◀/▶ - соответствует кнопкам курсора ВПРАВО/ВЛЕВО на панели.

PSCN – соответствует кнопке BAND/P.SCN на панели.

BAND – соответствует кнопке RDM/BAND на ПДУ.

AUTO/MANUAL – нажимайте для автоматического/ручного поиска каналов.

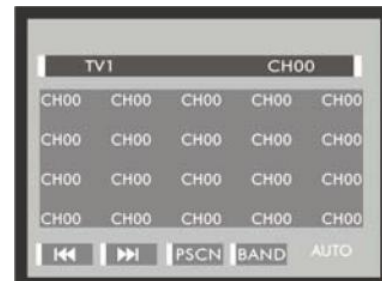

Автоматический поиск каналов

1. Нажмите кнопки курсора ВПРАВО/ВЛЕВО, чтобы начать автоматический поиск ТВ каналов. Когда первый канал будет найден, поиск прекратится и начнется его трансляция. Нажмите эти кнопки еще раз, чтобы продолжить поиск.
2. Во время поиска нажмите любую из этих кнопок, чтобы прекратить поиск.

Ручной поиск каналов

Нажимайте и удерживайте в течение 2 секунд кнопки курсора ВПРАВО/ВЛЕВО, чтобы вручную выполнить поиск каналов. Нажмите кнопку ENTER, чтобы сохранить найденный канал.

Автоматический поиск и сохранение каналов

1. Нажмите и удерживайте в течение нескольких секунд кнопку BAND/P.SCAN на панели или кнопку RPT/P.SCAN на ПДУ, чтобы начать автоматический поиск. Найденные каналы будут сохранены в памяти автоматически.
2. Во время поиска нажмите кнопку GOTO/STOP на ПДУ, чтобы остановить поиск.

Быстрый просмотр каналов

1. Вы можете просмотреть каждый сохраненный канал в течение 10 секунд. Для этого нажмите кнопку BAND/P.SCAN на панели или кнопку RPT/P.SCAN на ПДУ.
2. Нажмите кнопку GOTO/STOP на ПДУ, чтобы остановить просмотр.

Переключение каналов

1. Нажмите кнопку с цифрой, соответствующей номеру канала.
2. Для переключения каналов используйте кнопки курсора ВВЕРХ/ВНИЗ на панели или кнопки PREV/NEXT на ПДУ.

Режим AV

Этот режим предназначен для использования головного устройства в качестве усилителя AV сигнала. Подключите к входу AV внешнее устройство (DVD проигрыватель, камеру, камеру заднего вида и т. д.). Изображение будет транслироваться на экране магнитолы, звук – из колонок автомобиля.

Вы можете использовать регулятор громкости и функциональные кнопки устройства, чтобы управлять воспроизведением и регулировать параметры аудио и видео.

Для выбора режима AV IN нажимайте кнопку MODE. Или в меню MEDIA прикоснитесь к кнопке AV IN на дисплее.

Настройки системы

1. Нажмите кнопку **SETUP**, чтобы открыть меню настройки системы.
2. Используйте кнопки курсора **ВПРАВО/ВЛЕВО**, чтобы выбрать нужное меню из списка: Общие настройки, Настройка аудио, Изображение, Настройка предпочтений, Установка пароля.
3. Нажмите кнопку курсора **ВНИЗ** для входа в меню.
4. Используйте кнопки курсора **ВВЕРХ/ВНИЗ**, чтобы выбрать нужную настройку.
5. Нажмите кнопку курсора **ВПРАВО**, чтобы войти в окно настройки.
6. Нажимайте кнопки курсора **ВВЕРХ/ВНИЗ**, чтобы выбрать нужный параметр, и нажмите кнопку **ENTER** для подтверждения.
7. Нажмите кнопку курсора **ВЛЕВО**, чтобы вернуться к списку меню.
8. чтобы выйти из меню настройки, нажмите кнопку **SETUP**.

Общие настройки

- **ФОРМАТ ТВ**

4:3 PS: Когда устройство подключено к обычному телевизору, широкоэкранный образ воспроизводится на всем экране, но часть его обрезается.

4:3 LB: Когда устройство подключено к обычному телевизору, широкоэкранный образ воспроизводится так, что сверху и снизу появляются черные полосы.

16:9: Используйте этот пункт, если устройство подключено к широкоэкранному телевизору.

Шир. Раст.: выберите эту функцию, чтобы растянуть изображение по ширине.

- **ЯЗЫК МЕНЮ**

Выберите язык экранного меню.

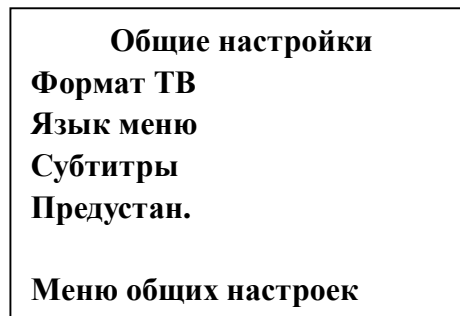

- **СУБТИТРЫ**

Эта функция не работает, если диск не имеет субтитров. Если функция отображения субтитров выключена, нажмите кнопку SUBTITLE на ПДУ для включения функции. Установка по умолчанию - ВКЛ.

- **ПРЕДУСТАНОВКА**

Если эта функция включена, плеер может запомнить время последнего просмотра диска. При следующем просмотре Вы можете начать воспроизведение с момента, содержащегося в памяти.

Настройка аудио

- **НАСТРОЙКА ДИНАМИКОВ**

- **МИКШИРОВАНИЕ**

Моно: Выберите этот пункт, если устройство подключено к усилителю с системой DOLBY Pro LOGIC.

Сtereo: Выберите этот пункт, если устройство подключено к обычной стереосистеме.

Surround: Выберите этот пункт, если устройство подключено к моноканальному усилителю с системой DOLBY SURROUND.

- **НАСТРОЙКА SPDIF**

- **SPDIF ВЫХОД**

SPDIF выкл: отсутствует цифровой выходной сигнал (оптический или коаксиальный выход отключен), только аналоговый аудио выход.

SPDIF/RAW: цифровой выходной сигнал в оригинальном формате, записанном на диске.

SPDIF/PCM: цифровой выходной сигнал в декодированном PCM формате.

- **LPCM ВЫХОД**

Выберите частоты кодово-импульсной модуляции **48 кГц** или **96 кГц**.

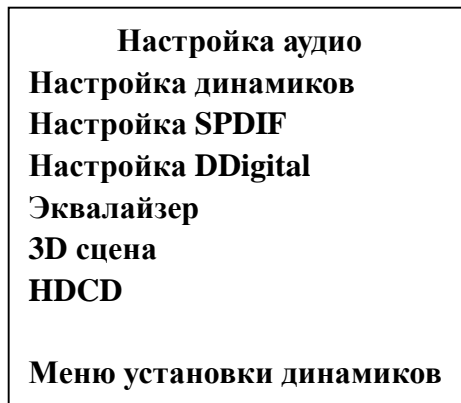

- **НАСТРОЙКА DOLBY DIGITAL**

- **ДВОЙНОЕ МОНО**

Сtereo: Стерефонический выходной сигнал.

Левый: Выходной сигнал левого канала.

Правый: Выходной сигнал правого канала.

Смешанный моно: Усредненный выходной сигнал левого и правого каналов.

- **ДИН. ДИАПАЗОН**

При просмотре ночью программ с высоким динамическим диапазоном звука, выбор этого режима позволит Вам уменьшить звук до очень низкого уровня и в то же время сохранить качество и детали звукового сопровождения. Это позволит Вам не беспокоить остальных членов семьи и сохранить высокое качество звука.

- **ЭКВАЛАЙЗЕР**

- **ТИП ЭКВАЛАЙЗЕРА**

Имеется несколько режимов работы эквалайзера. Вы можете выбрать любой в соответствии с вашими предпочтениями и содержанием просматриваемого диска.

- **ПОДЪЕМ НЧ, СУПЕР BASS, ПОДЪЕМ ВЧ**

ВКЛ. соответствует усилению соответствующего частотного диапазона звука.

- **ОБРАБОТКА 3D (3D СЦЕНА)**

- **РЕЖИМ ЭХА**

Выберите режим: Выкл., Концерт, Жилая комната, Зал, Ванная, Пещера, Арена, Церковь.

- **HDSD**

- **ФИЛЬТР**

Вы можете выбрать цифровой фильтр ВЫКЛ., 1х или 2х. Фабричная установка - выключено.

Изображение

- **КАЧЕСТВО**

Вы можете установить четкость, яркость, контрастность, гамму, оттенок, насыщенность и задержку свечения в соответствии с вашими предпочтениями.

Дополнительно (для выбора данной страницы меню необходимо полностью остановить воспроизведение диска)

- **СИСТЕМА ТВ**

Устройство подходит для всех разновидностей телевизионных систем. Вы можете выбрать PAL, NTSC или Multi.

Multi: система ТВ автоматически переключается в соответствии с системой, в которой записан диск.

NTSC: эта система используется в США, Тайване, Японии и пр.

PAL: эта система используется в Китае, Европе, Гонконге и др.

- **PBC**

Вы можете включить или выключить функцию контроля воспроизведения PBC.

- **Язык АУДИО, СУБТИТРОВ, МЕНЮ ДИСКА**

Изображение

Четкость

Яркость

Контрастность

Гамма

Оттенок

Насыщенность

Задержка свеч.

Четкость

Настройки предпочтений

Система ТВ

PBC

Аудио

Субтитры

Меню диска

Ограничение

Фабрич. настр.

Выбор стандарта ТВ

Эти параметры могут быть изначально установлены в соответствии с Вашими предпочтениями. Если установленные Вами параметры поддерживаются содержанием диска, то воспроизведение будет происходить с учетом Ваших настроек. Иначе будут использоваться установки диска, заданные по умолчанию. При воспроизведении эти установки могут быть изменены соответствующими нажатиями кнопок AUDIO и SUBTITLE на ПДУ.

- **ОГРАНИЧЕНИЕ**

Эта функция предназначена для контроля родителями за содержанием дисков при их воспроизведении и защищает Ваших детей от сцен насилия и эротики. Диск, уровень которого выше, чем установленный с помощью данной функции, не будет воспроизведен.

Для изменения уровня ограничения введите пароль.

- **ФАБРИЧНЫЕ НАСТРОЙКИ**

Функция переустанавливает плеер на фабричные настройки.

Установка пароля

- **РЕЖИМ ПАРОЛЯ**

При включенном режиме пароля Вы не можете выбрать и установить уровень ограничения или изменить пароль. Для изменения уровня ограничения выключите режим пароля.

- **ПАРОЛЬ**

Если Вы хотите изменить пароль, при помощи кнопок курсора выберите пункт ПАРОЛЬ => ИЗМЕНИТЬ, введите действующий пароль из 4 цифр в поле пункта ПРЕЖНИЙ ПАРОЛЬ, или значение по умолчанию 136900 (если Вы забыли действующий). Затем перейдите в поле НОВЫЙ ПАРОЛЬ, введите новый пароль, в поле ПОДТВЕРЖДЕНИЕ снова введите новый пароль. Нажмите пункт ОК, чтобы сохранить новый пароль.

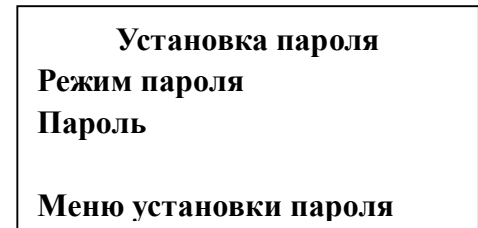

Обращение с дисками

- Грязные, поцарапанные или погнутые диски могут вызвать искажение звука или шумы
- Держите диск только за края (как показано на рисунке). Чтобы обеспечить чистоту, не прикасайтесь к его поверхности.
- Диски должны храниться в их чехлах после использования, чтобы не поцарапать их поверхность.
- Не подвергайте диски действию прямого солнечного света, повышенной влажности, повышенным температурам или действию пыли.
- Продолжительное влияние предельных температур может изогнуть диск (например, пребывание дисков в автомобиле в летнее время).
- Не царапайте и не пишите что-либо на любой стороне диска. Острые пишущие инструменты или чернила, используемые в них, могут повредить поверхность диска.
- Не оставляйте никаких следов на рабочей стороне диска.
- Не прикрепляйте этикетки или стикеры к любой стороне диска.

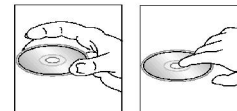

Чистка и уход

Чистка корпуса

Протирайте мягкой тканью. Если корпус очень загрязнен (не мочите его), используйте мягкую ткань.

Чистка дисков

Отпечатки пальцев должны быть тщательно стерты с поверхности диска мягкой тканью. В отличие от обычных пластинок, компакт-диски не имеют канавок для сбора пыли и микроскопических частиц грязи, поэтому их можно легко отчистить мягкой тканью. Вытирайте прямолинейным движением от центра к краю.

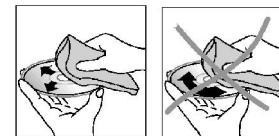

Никогда не используйте растворитель, бензин, очиститель пластинок или антистатический аэрозоль для чистки дисков. Такие химические вещества могут повредить его пластиковые поверхности.

Руководство по устранению неисправностей

Неисправность	Причина	Решение
Нет питания	Зажигание машины не включено. Сгорел предохранитель.	Если источник питания подключен надлежащим образом к выключателю машины, установите ключ зажигания в положение “АСС”. Замените предохранитель.
Невозможно загрузить диск	В плеер установлен диск.	Удалите диск из плеера, затем установите новый.
Невозможно считать диск	Диск установлен верхней стороной вниз. Диск загрязнен или имеет дефект. Температура внутри машины очень высокая.	Установите компакт диск стороной с этикеткой вверх. Очистите диск или установите новый. Подождите, пока температура не станет нормальной.
Нет звука	Звук установлен на минимум. Кабель не подключен надлежащим образом.	Отрегулируйте звук до необходимого уровня. Проверьте подключение кабеля.
Не действуют кнопки	Встроенный микрокомпьютер не работает надлежащим образом из-за шумов. Передняя панель не установлена на свое место.	Нажмите кнопку POWER и держите в течение 10 секунд, чтобы сбросить настройки.
Звук пропадает	Угол установки устройства более 30 градусов. Диск загрязнен или имеет дефект.	Отрегулируйте угол установки, установив его менее 30 градусов. Очистите диск или установите новый.

Радио не работает. Не работает автоматический выбор радиостанции	Антенный кабель не подключен. Сигналы слишком слабы.	Вставьте антенный кабель надежно. Выберите станцию вручную.
---	---	--

Технические характеристики

Общие	
Источник питания:	12 В
Максимальная выходная мощность:	50 Вт x 4 канала
Форматы воспроизведения:	SVCD/VCD/HDCD/CD/MP3/WMA/CDDA/JPEG/MPEG 4 (DivX)
Поддерживаемые носители:	DVD/DVD±R/±RW/CD-R/-RW//USB/SD/MMC
Размеры (Д x Ш x В):	190 x 178 x 50 мм
Электронная система стабилизации:	40 с для Аудио CD, 120 с для MP3
ЖК дисплей	
Размер дисплея:	7 дюймов
Разрешение:	480 x 234
Формат:	16:9
Контрастность:	300:1
Яркость:	350 кд/м ²
Угол обзора	Верт.: 110 ⁰ , Гориз.: 130 ⁰
Сtereo FM радио	
Частотный диапазон:	87.5 – 108.0 МГц
Память цифрового тюнера	18
AM радио	
Частотный диапазон:	522 кГц - 1620 кГц
Память цифрового тюнера	12
Аудио	
Уровень сигнал-шум:	90 дБ

Разделение:	0.5%
Линейный выход	
Выход:	2 линейных RCA-выхода (2 В)

Технические характеристики могут быть изменены заводом-изготовителем без предварительного уведомления. Указанные геометрические размеры имеют приблизительные значения.

