

# РУКОВОДСТВО ПО ЭКСПЛУАТАЦИИ

Мультимедийная система размером 2 DIN  
с сенсорным 6.5" ЖК монитором

**MDD-7500DS • MDD-7565NV • MDD-7550BT**

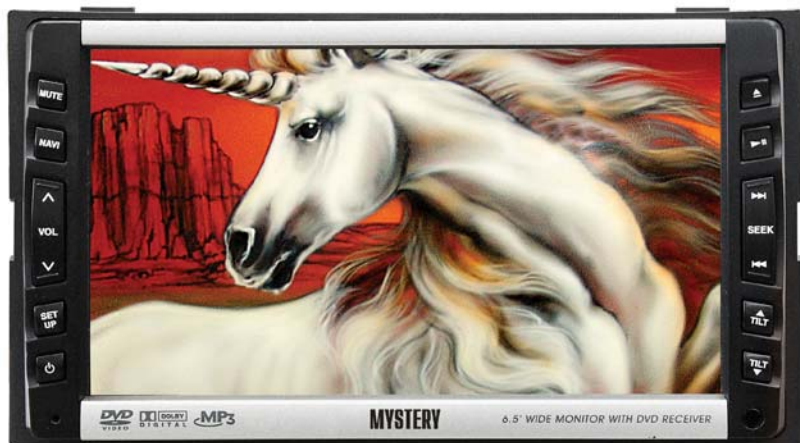

- Встроенный широкоформатный ЖК монитор размером 6.5"
- Полностью моторизованный механизм положения экрана
- Сенсорное управление и графический интерфейс
- Совместимость с форматами: DVD/CD/MP3/VCD
- Встроенный ТВ-тюнер: SECAM/PAL/NTSC
- FM/AM радио-тюнер
- Экранное меню на русском языке
- Переключение источника сигнала
- Полнофункциональный пульт ДУ
- Поддержка Bluetooth (для модели MDD-7550BT)
- GPRS приемник (для модели MDD-7565NV)
- AV вход
- AV выход
- 5.1 канальный линейный аудиовыход
- Возможность управления со штатных кнопок руля
- Вход для камеры заднего вида
- Максимальная выходная мощность 4 x 55 Вт



# СОДЕРЖАНИЕ

---

Меры предосторожности.....	3
Обращение с дисками.....	4
Кнопки управления.....	5
Пульт ДУ.....	7
Основные операции.....	10
Управление радио-тюнером.....	12
Управление ТВ-тюнером.....	14
Управление DVD проигрывателем.....	16
Управление CD проигрывателем.....	18
Управление MP3 проигрывателем.....	19
Управление VCD проигрывателем.....	21
Навигационная система (для модели MDD-7565NV).....	22
Внешний источник сигнала.....	22
Операции с Bluetooth (для модели MDD-7550BT).....	23
Настройка системы.....	25
Дополнительные настройки.....	33
Установка.....	36
Основные неполадки и способы их устранения.....	37
Технические характеристики.....	38
Комплектующие.....	39
Подсоединения.....	40

При воспроизведении желательно устанавливать такой уровень громкости, который не заглушал бы окружающие звуки и не мешал водителю нормально ориентироваться на дороге.

Ни в коем случае не разбирайте данный аппарат. Это может привести к несчастному случаю или поражению электрическим током.

Во избежание короткого замыкания, возгорания и других повреждений не подвергайте аппарат воздействию воды или высокой влажности.

Не допускайте соприкосновения монитора с зажженной сигаретой. В противном случае это может привести к выходу монитора из строя.

Оберегайте систему от высокой температуры. Не подвергайте аппарат воздействию прямых солнечных лучей.

В холодную погоду после включения отопителя автомобиля внутри аппарата может сконденсироваться влага, и проигрыватель не будет воспроизводить диски. В этом случае выньте диск из аппарата и подождите некоторое время, пока влага не испарится.

Не эксплуатируйте систему при слишком низкой температуре. В противном случае это может привести к выходу монитора из строя.

Протирайте корпус аппарата мягкой влажной тканью. Не используйте для очистки ткань, смоченную бензином, растворителями или спиртом.

Не заглядывайте в отверстие для загрузки дисков. Лазерный луч, используемый в данном аппарате, может повредить зрение.

Прежде чем включить аппарат убедитесь, что все соединения выполнены верно.

Во избежание опасности дорожно-транспортного происшествия не отвлекайте Ваше внимание на управление системой или на просмотр ТВ или DVD во время движения. Управление системой необходимо осуществлять после полной остановки автомобиля.

Диапазон рабочих температур 0 - +40°C  
Конденсат на элементах не допускается.

Рекомендуемый диапазон температур эксплуатации: +15°C...+35°C.

Перед началом движения убедитесь, что все операции для настройки навигационной системы выполнены (например, обозначен маршрут, поиск завершен и т.д.) Если вы хотите изменить маршрут, припаркуйте автомобиль в безопасном месте и осуществите операцию по изменению маршрута (только для модели MDD-7565NV).

Используйте только авторизованную антенну для навигационной системы. Для оптимального приема антенна должна быть установлена на расстоянии не менее 30 см от навигационного блока. Убедитесь, что провода антенны не повреждены при установке (только для модели MDD-7565NV).

# ОБРАЩЕНИЕ С ДИСКАМИ

## Форматы дисков для воспроизведения:



DVD+ReWritable



Recordable

ReWritable

MP3

## Номер региона

На всех DVD проигрывателях и DVD дисках представлен номер региона. Если номер региона, указанный на DVD диске не соответствует номеру региона данного проигрывателя, такой диск не будет воспроизводиться.

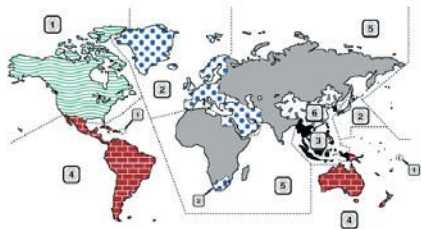

Если на DVD диске стоит номер региона «ALL», такой диск будет воспроизводиться во всех проигрывателях.

## Правила эксплуатации

- Не касайтесь рабочей поверхности диска.
- Не используйте диски с неровностями по краям.
- Не используйте диски с надписями на рабочей поверхности.
- Не используйте диски с этикетками или наклейками на рабочей поверхности.
- Не используйте поцарапанные и деформированные диски.

## Очистка дисков

Для очистки поверхности диска используйте сухую мягкую ткань. Никогда не используйте такие растворители, как бензин, ацетон или обычные чистящие средства, так как они могут повредить поверхность диска. Протирайте диск от центра к краям.

## Не храните диски в следующих местах:

- в местах попадания прямых солнечных лучей
- в загрязненных, запыленных местах, местах с высокой влажностью
- рядом с отопителем автомобиля
- на сиденьях и приборной панели автомобиля

## ПРЕДУПРЕЖДЕНИЕ

Данное устройство предназначено для воспроизведения исключительно легальных записей, произведенных установленными стандартными способами на стандартные оптические носители информации.

Некоторые записи (диски) могут не воспроизводиться на данном устройстве. Это может быть связано с некорректным способом записи, протоколом записи, способом записи, параметрами и установками программ сжатия информации, качеством носителя. Например: диск имеет структуру, отличную от CDFS, или сессия записи не была закрыта, или в соответствии с параметрами и установками программ сжатия информации данный диск предназначен для воспроизведения только на устройствах другого типа, или диск, на который произведена запись, имеет оптические характеристики, отличные от стандартных.

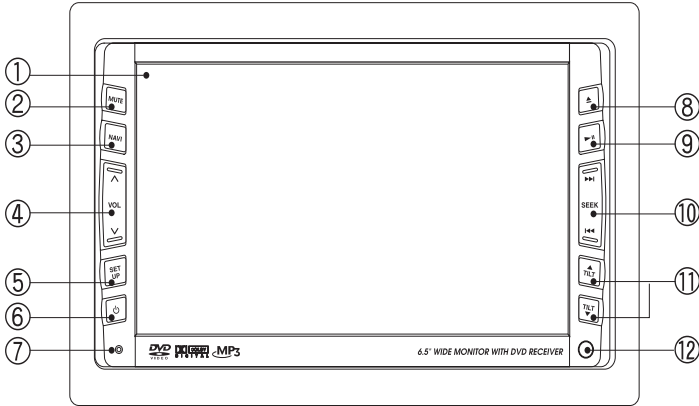

**1. 6,5" широкоформатный сенсорный ЖК-монитор**

**2. Кнопка выключения звука**

**3. Кнопка активации/выключения режима NAVI**

Нажмите кнопку NAVI для перехода в режим работы навигационной системы. Для возврата к предыдущему режиму нажмите эту кнопку еще раз (только для модели MDD-7565NV).

Нажмите и удерживайте кнопку NAVI для включения голосовой навигации (только для модели MDD-7565NV).

**Примечание:**

Убедитесь, что функция NAVI активирована (ON) в меню настроек SET UP-ETC-EXTERN-EXT3. При активации голосовой навигации звуковое сопровождение текущего режима прекращается.

**4. Кнопки регулировки уровня громкости**

**5. Кнопка вывода на экран меню настроек**

Нажмите и удерживайте кнопку SETUP для отключения монитора, при этом звуковое сопровождение продолжится. Для включения монитора нажмите кнопку SETUP или коснитесь экрана монитора.

**6. Кнопка включения/выключения системы и выбора режима работы системы:**

**Radio – TV – DVD – (NAVI-модель MDD-7565NV) – EXTERN – (BLUETOOTH-модель MDD-7550BT)**

Режим «TV» отображается на мониторе только в моделях со встроенным ТВ-тюнером.

Режим «NAVI» отображается на мониторе, если функция NAVI активирована (ON) в меню настроек (только для модели MDD-7565NV).

Режим «Bluetooth» отображается на мониторе (только для модели MDD-7550BT).

**7. Кнопка инициализации/перезагрузки системы (Reset).**

Кнопка активируется при помощи шариковой ручки или любого другого предмета с заостренным концом.

Кнопка активации микрофона при работе Bluetooth (только для модели MDD-7550BT).

**8. Кнопка извлечения диска**

**9. Кнопка временной остановки/возобновления воспроизведения**

**Режим радио- или ТВ-тюнера**

Нажмите кнопку ►/■ для сканирования всех станций/каналов текущего диапазона.

Нажмите и удерживайте кнопку ►/■ для автоматического поиска и запоминания станций/каналов.

**Режим CD/MP3/VCD/DVD проигрывателя**

Нажмите кнопку ►/■ для временной остановки/возобновления воспроизведения.

# КНОПКИ УПРАВЛЕНИЯ

Нажмите и удерживайте эту кнопку для полной остановки воспроизведения.

Нажмите и удерживайте эту кнопку (в режиме воспроизведения MP3 диска) для остановки воспроизведения диска. Нажмите ее еще раз для возобновления воспроизведения дорожки с начала.

## **Режим Bluetooth (только для модели MDD-7550BT)**

Нажмите кнопку  для временной остановки/возобновления воспроизведения MP3 дорожки с мобильного телефона с функцией Bluetooth.

Нажмите и удерживайте эту кнопку для полной остановки воспроизведения MP3 дорожки с мобильного телефона с функцией Bluetooth.

### **Примечание:**

*Эта операция возможна только, если активирован режим Bluetooth и у пользователя есть мобильный телефон с функцией Bluetooth и MP3 плеером.*

## **10. Кнопки возврата к предыдущей/перехода к последующей дорожке**

### **Режим радио- или ТВ-тюнера**

Кнопки возврата к предыдущей/перехода к последующей станции/каналу.

### **Примечание:**

*Если активирован режим ручного поиска станций/каналов, используйте эти кнопки для пошаговой настройки на станцию/канал.*

### **Режим DVD/MP3/CD проигрывателя**

Нажмите кнопку  для возврата к предыдущей/перехода к последующей Главе/дорожке.

Нажмите и удерживайте кнопку  для активации режима ускоренного воспроизведения назад/вперед. Скорость ускоренного воспроизведения изменяется в следующей последовательности:

**2x – 4x – 8x – 32x – normal speed**

### **Режим Bluetooth**

*(только для модели MDD-7550BT)*

Нажмите кнопку  для возврата к предыдущей/перехода к последующей MP3 дорожке.

## **11. Кнопки регулировки угла наклона монитора**

Нажмите эти кнопки для регулировки угла наклона монитора на одну позицию (вверх/вниз).

Нажмите и удерживайте эти кнопки, монитор будет пошагово менять угол наклона монитора (вверх/вниз). Монитор будет подниматься/опускаться, пока вы нажимаете на кнопку.

Вы можете извлечь карту памяти с навигационной картой, полностью опустив монитор вниз при помощи этой кнопки *(только для модели MDD-7565NV)*.

## **12. Датчик приема сигналов пульта ДУ**

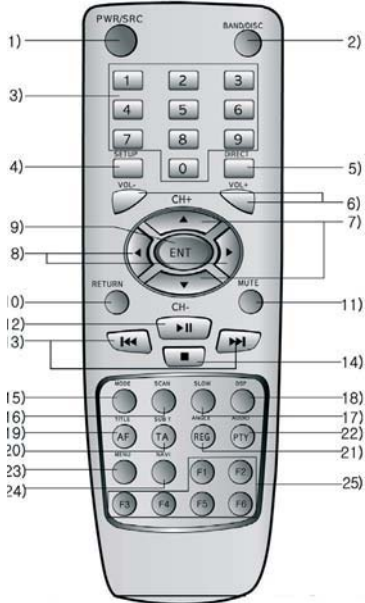

- 1. Кнопка включения/выключения системы
- 2. Кнопка переключения диапазонов во время работы радиоприемника/ТВ/внешнего источника

Радио-тюнер:

**FM1 – FM2 – FM3 – AM1 (MW) – AM2 (MW)**

ТВ-тюнер:

**TV1 – TV2**

Внешний источник:

**EXT1 – EXT2 (CAM) – EXT3 (NAVI)**

**Примечание:**

Режим EXT2 будет отображаться как CAM, если функция REAR CAM активирована (ON) в меню настроек SETUP-ETC-EXTERN-EXT2 MODE.

Режим EXT3 будет отображаться как NAVI, если функция NAVI активирована (ON) в меню настроек SETUP-ETC-EXTERN-EXT3 MODE.

В режиме работы радио- или ТВ-тюнера нажмите и удерживайте кнопку BAND для выбора режима автоматического (AUTO) или ручного (MANUAL) поиска станций/каналов.

### 3. Кнопки с цифрами

**Радио-/ТВ-тюнер:** Нажмите одну из кнопок 1-6 для прослушивания станции/просмотра канала, сохраненного под данной цифрой.

Нажмите и удерживайте одну из кнопок 1-6 для сохранения текущей станции/канала в памяти.

**DVD/CD/MP3 проигрыватель:** При помощи кнопки с цифрами выберите Главу/дорожку для воспроизведения.

### 4. Кнопка вывода на экран меню настройки

Нажмите кнопку SETUP для отображения меню настройки на мониторе.

Нажмите и удерживайте эту кнопку для отключения LCD монитора, при этом звуковое воспроизведение продолжится.

### 5. Кнопка поиска Главы/дорожки

**Радио-/ТВ-тюнер:** Нажмите кнопку DIRECT для вывода на экран панели прямого выбора частотного диапазона/канала.

**DVD/CD/MP3 проигрыватель:** Нажмите кнопку DIRECT для вывода на экран панели прямого выбора места на диске. При помощи кнопок с цифрами введите время начала воспроизведения.

### 6. Кнопки регулировки уровня громкости

### 7. Кнопки курсора

**Радио-/ТВ-тюнер:** Нажмите кнопку ▲/▼ для перехода к последующей или предыдущей сохраненной станции/каналу.

**DVD проигрыватель:** Используйте кнопки ▲/▼ для перемещения по системе меню.

**MP3 проигрыватель:** Используйте кнопки ▲/▼ для выбора дорожки. Нажмите кнопку ENTER для воспроизведения.

**Навигационная система (только для модели MDD-7565NV):** Используйте кнопки ▲/▼ для перемещения по карте.

### 8. Кнопки курсора

**DVD проигрыватель:** Используйте кнопки ◀▶ для перемещения по системе меню.

**MP3 проигрыватель:** Используйте кнопки ◀▶ для перехода к предыдущему или последующему списку дорожек.

**Навигационная система** (только для модели MDD-7565NV): Используйте кнопки ◀▶ для перемещения по карте.

## 9. Кнопка ENTER подтверждения выбора функции или Главы/дорожки

### 10. Кнопка RETURN возврата к режиму воспроизведения.

Нажмите эту кнопку для возврата к режиму воспроизведения после выбора Главы/дорожки в меню названий или корневом меню DVD диска.

### 11. Кнопка выключения звука

### 12. Кнопка временной приостановки воспроизведения / возобновления воспроизведения Режим радио- или ТВ-тюнера

Нажмите кнопку ▶||/■ для сканирования всех станций/каналов текущего диапазона.

Нажмите и удерживайте кнопку ▶||/■ для автоматического поиска и запоминания станций/каналов.

#### Режим CD/MP3/VCD/DVD проигрывателя

Нажмите кнопку ▶||/■ для временной остановки/возобновления воспроизведения.

Нажмите и удерживайте эту кнопку для полной остановки воспроизведения.

Нажмите и удерживайте эту кнопку (в режиме воспроизведения MP3 диска) для остановки воспроизведения диска. Нажмите ее еще раз для возобновления воспроизведения дорожки с начала.

#### Режим Bluetooth

(только для модели MDD-7550BT)

Нажмите кнопку ▶||/■ для временной остановки/возобновления воспроизведения MP3 дорожки с мобильного телефона с функцией Bluetooth.

Нажмите и удерживайте эту кнопку для полной остановки воспроизведения MP3 дорожки с мобильного телефона с функцией Bluetooth.

#### Примечание:

Эта операция возможна только, если активирован режим Bluetooth и у пользователя есть мобильный телефон с функцией Bluetooth и MP3 плеером.

### 13. Кнопки возврата к предыдущей/перехода к последующей дорожке

#### Режим радио- или ТВ-тюнера

Кнопки возврата к предыдущей/перехода к последующей станции/каналу.

#### Примечание:

Если активирован режим ручного поиска станций/каналов, используйте эти кнопки для пошаговой настройки на станцию/канал.

#### Режим DVD/MP3/CD проигрывателя

Нажмите кнопку ◀◀▶▶ для возврата к предыдущей/перехода к последующей Главе/дорожке.

Нажмите и удерживайте кнопку ◀◀▶▶ для активации режима ускоренного воспроизведения назад/вперед. Скорость ускоренного воспроизведения изменяется в следующей последовательности:

**2x – 4x – 8x – 32x – normal speed**

#### Режим Bluetooth

(только для модели MDD-7550BT)

Нажмите кнопку ◀◀▶▶ для возврата к предыдущей/перехода к последующей MP3 дорожке.

### 14. Кнопка остановки воспроизведения

Во время воспроизведения DVD/VCD/MP3/CD диска нажмите кнопку ■ для остановки воспроизведения. Для возобновления воспроизведения с места остановки нажмите кнопку ▶||.

Нажмите кнопку ■ два раза для полной остановки воспроизведения. При нажатии кнопки ▶|| воспроизведение начнется с первой Главы/дорожки.

#### Режим радио- или ТВ-тюнера

Нажмите кнопку ■ для остановки режима сканирования или автоматического поиска и сохранения каналов/станций.



## 15. Кнопка выбора режима воспроизведения в режиме DVD/VCD/CD проигрывателя

**DVD проигрыватель:**

**D.RPT (All) – RDM – Normal – RPT (Chapter) – RPT (Title)**

**CD/VCD проигрыватель:**

**D.RPT (All) – RDM – Nor – RPT (Track)**

**MP3 проигрыватель:**

**F.RPT (Repeat Folder) – RDM (Random) – Normal – RPT (Repeat ONE)**

## 16. Кнопка активации режима сканирования

**Радио-/ТВ-тюнер:** Нажмите кнопку SCAN для сканирования и воспроизведения в течении 5 секунд станций/каналов текущего диапазона.

**CD проигрыватель:** Нажмите кнопку SCAN обзорного воспроизведения всех дорожек на CD диске в течение 10 секунд.

Эта функция не активируется в режиме работы DVD/MP3 проигрывателя.

## 17. Кнопка замедленного воспроизведения

**DVD проигрыватель:**

Замедленное воспроизведение вперед:

**Normal – 1/2 – 1/4 – 1/8 – 1/16**

Замедленное воспроизведение назад:

**Normal – 1/2 – 1/4 – 1/8 – 1/16**

**VCD проигрыватель:**

**Normal – 1/2 – 1/4 – 1/8 – 1/16**

## 18. Кнопка вывода на экран информации .

Нажмите эту кнопку для активации функции управления. Эта функция активируется в режимах работы Радио-/ТВ-тюнера, DVD и MP3 проигрывателя.

## 19. Кнопка вывода на экран меню названий DVD диска

**Радио-тюнер:** Нажмите кнопку TITLE для активации/выключения функции AF.

## 20. Кнопка выбора языка субтитров на DVD диске

**Радио-тюнер:** Нажмите кнопку SUB-T для активации/выключения функции TA.

**Другие режимы:** Нажмите и удерживайте кнопку SUB-T для активации/выключения функции TA.

## 21. Кнопка выбора ракурса изображения на DVD диске

**Радио-тюнер:** Нажмите кнопку ANGLE для активации/выключения функции REG.

## 22. Кнопка выбора языка звукового сопровождения на DVD диске

**Радио-тюнер:** Нажмите кнопку AUDIO для активации/выключения функции PTY.

**Примечание:**

*Функции AF, TA, REG и PTY активируются только в системах с RDS.*

## 23. Кнопка вывода на экран меню DVD диска

Нажмите кнопку MENU для вывода на экран корневого меню DVD диска.

Нажмите и удерживайте кнопку MENU для вывода на экран меню названий DVD диска.

Данная функция активируется, только если DVD диск поддерживает эту функцию.

## 24. Кнопка активации/отключения режима NAVI (только для модели MDD-7565NV)

Нажмите и удерживайте кнопку NAVI для включения голосовой навигации.

**Примечание:**

*Убедитесь, что функция NAVI активирована (ON) в меню настроек.*

## 25. Кнопки управления навигационной системой (только для модели MDD-7565NV)

**Примечание:**

*При одновременной подаче команд с различных пультов ДУ на различные устройства возможно возникновение взаимных помех и даже ложные срабатывания этих устройств. Постарайтесь воздержаться от одновременного нажатия кнопок на разных пультах управления.*

*При замене батареек пульта ДУ устанавливайте их согласно схеме полярности.*

# ОСНОВНЫЕ ОПЕРАЦИИ

## Включение/выключение системы

### Примечание:

Эксплуатируйте данную систему только при запущенном двигателе.

Эксплуатация системы в течение длительного времени при выключенном двигателе может привести к разрядке аккумулятора.

Для включения системы нажмите кнопку POWER/SOURCE или коснитесь монитора. Система вернется к режиму работы, выбранному перед ее выключением.

### Примечание:

Если система была выключена с DVD/CD диском, находящимся внутри, при ее включении начнется автоматическое воспроизведение диска.

Для выключения системы нажмите и удерживайте кнопку POWER/SOURCE.

### Примечание:

Если включены габаритные фонари автомобиля, кнопки аппарата будут продолжать светиться.

## Сенсорное управление

Для активации функции нажмите соответствующую иконку на экране монитора. Если на экране нет иконок, прикоснитесь к экрану один раз для их отображения.

## Выбор режима работы системы

Нажмите кнопку POWER/SOURCE для выбора режима работы системы. Режимы изменяются в следующем порядке:

**Radio – TV – DVD – NAVI (для модели MDD-7565NV) – Extern – Bluetooth (для модели MDD-7550BT)**

**Режим «TV»** отображается на мониторе только в моделях со встроенным ТВ-тюнером.

**Режим «NAVI»** отображается на мониторе, если функция NAVI активирована (ON) в меню настроек (только для модели MDD-7565NV).

**Режим «Bluetooth»** отображается на мониторе только в модели MDD-7550BT.

**Примечание:** выбрать режим работы можно также при помощи сенсорного экрана. Нажмите соответствующую иконку в левом верхнем углу монитора, затем выберите необходимый режим работы.

## Регулировка уровня громкости

Для увеличения уровня громкости нажмите кнопку ▲ или коснитесь иконку «+» на мониторе.

Для уменьшения уровня громкости нажмите кнопку ▼ или коснитесь иконки «-» на мониторе.

### Примечание:

При включении системы уровень громкости увеличивается до уровня, установленного до выключения аппарата.

Вы можете установить максимальный уровень громкости при включении аппарата в разделе MAXIMUM VOLUME SETUP-MAIN-BEEP/VOLUME в меню настроек.

Например, если максимальный уровень громкости установлен на 10, а при выключении системы громкость была 15 или выше, то при включении системы, уровень громкости установится на 10.

**Внимание:** во время вождения установите такой уровень громкости, чтобы он не мешал водителю и не заглушал другие звуки.

## Выключение звука

Для выключения звука нажмите кнопку MUTE, на экране появится соответствующий значок.

Для включения звука обратно нажмите эту кнопку еще раз.

## Регулировка угла наклона монитора

Вы можете отрегулировать угол наклона монитора по вашему желанию.

Для выбора угла наклона монитора нажмите кнопку TILT, и монитор изменит угол наклона на одну позицию.

Нажмите и удерживайте кнопку TILT, и монитор будет пошагово изменять угол наклона.

При выключении зажигания монитор закрывается автоматически. При включении зажигания монитор выдвигается в последнюю установлен-

ную позицию. Если вы выключили систему, нажав кнопку POWER/SOURCE монитор останется в выдвинутой позиции.

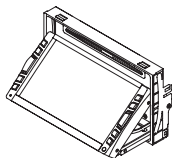

**Внимание:** монитор выдвигается автоматически до положения, занимаемого перед закрытием, не применяйте силу для его открытия.

**Внимание:** не прикасайтесь к монитору во время его открытия.

### Загрузка/извлечение диска

Нажмите кнопку EJECT на передней панели, монитор выдвинется и появится отверстие для загрузки диска. Вставьте и загрузите диск этикеткой вверх, рабочей поверхностью вниз в направлении, указанном стрелками.

Нажмите кнопку EJECT на передней панели, монитор выдвинется. Выньте диск и нажмите кнопку EJECT еще раз для закрытия монитора.

Для модели MDD-7565NV

Нажмите кнопку TILT для открытия монитора, затем вставьте или выньте карту памяти с навигационной картой.

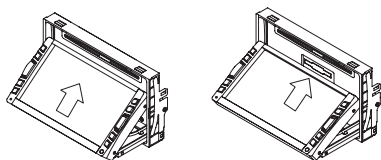

### Примечание:

При нажатии кнопки TILT угол открытия монитора ниже, чем при нажатии кнопки EJECT. В этом случае для закрытия монитора используйте кнопку TILT. Нажатием кнопки EJECT вы сможете только извлечь диск.

### Включение/выключение монитора

Для включения монитора нажмите кнопку SETUP или коснитесь монитора. Для выключения монитора нажмите и удерживайте эту же кнопку не менее одной секунды.

### Замена элементов питания пульта ДУ

1. Откройте крышку отсека питания пульта ДУ как показано на рисунке.



2. Вставьте 2 батарейки типа «AAA». Будьте внимательны, соблюдайте полярность.

3. Закройте крышку отсека питания.

### Внимание:

Заменяйте обе батарейки одновременно.

Не нагревайте, не разбирайте батарейки.

Не подвергайте батарейки воздействию огня.

Вынимайте батарейки из пульта ДУ, если вы не используете его в течение длительного времени.

Использованные батарейки утилизируйте в соответствии с приложенной инструкцией.

# УПРАВЛЕНИЕ РАДИО-ТЮНЕРОМ

## Выбор режима работы радио-тюнера

Для переключения в режим работы радио-тюнера нажмите кнопку POWER/SOURCE на передней панели или пульте ДУ, или нажмите соответствующую иконку на экране монитора.

Выберите частотный диапазон при помощи кнопки BAND на передней панели или пульте ДУ, или иконки «BAND» на экране монитора. Частотные диапазоны переключаются в следующем порядке:

### FM1 – FM2 – FM3 – AM1 (MW) – AM2 (MW)

1. Иконка отображает текущий режим работы



системы. Нажмите эту иконку для выбора другого режима работы.

2. Иконка отображает текущий частотный диапазон. Нажмите эту иконку для выбора другого диапазона.

3. Иконка отображает частоту принимаемой радиостанции. Нажмите эту иконку для вывода на экран таблички настройки частоты. Для более подробной информации смотрите раздел «Настройка на станцию».

4. Иконка отображает номер станции, сохраненной в памяти. Нажмите эту иконку для переключения на следующую сохраненную станцию.

5. Иконка вывода на экран меню настройки.

6. Иконка сканирования станций с сильным сигналом.

Нажмите эту иконку для сканирования всех станций текущего диапазона с сильным сигналом. Для прослушивания желаемой станции нажмите эту иконку еще раз. Нажмите и удерживайте эту иконку не менее 1 секунды для сканирования и сохранения в памяти станций с сильным сигналом.

7. Иконка остановки сканирования станций.

8. Иконка возврата к предыдущей / перехода к последующей станции.

9. Иконка отображает текущий спектр звука в графическом формате.

10. Иконка выключения/включения звука.

11. Иконка отображает уровень громкости. Нажмите «+» для увеличения уровня громкости. Нажмите «-» для уменьшения уровня громкости.

12. Иконки отображают текущие аудио настройки и индикацию стерео приема.

13. Иконка отображает текущий режим настройки на станции.

## Только для моделей с RDS

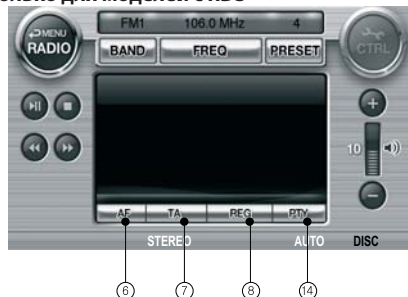

6. Иконка сканирования активации режима AF.

7. Иконка активации режима TA.

8. Иконка активации режима REG.

14. Иконка списка PTY.

## Настройка на станцию

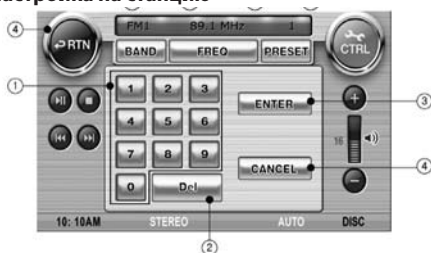

Нажмите кнопку SEEK для выбора режима настройки.

Нажмите иконку «FREQ» на экране или кнопку DIRECT на пульте ДУ, на экран будет выведена табличка.

1. Иконки с цифрами для ввода желаемой частоты.

2. Иконка удаления неверно введенной цифры.

3. Иконка подтверждения выбора частоты.

4. Иконка выхода из данной функции без сохранения изменений.

При помощи иконок с цифрами выберите частоту, затем нажмите иконку ENTER. Выбранная частота будет сохранена в памяти под текущим номером.

### Примечание:

Если соответствующей частоты не найдено, табличка исчезнет с экрана.

### Меню настройки радио-тюнера

Нажмите иконку CTRL для вывода на экран меню настройки.

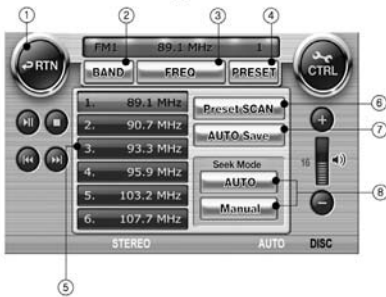

1. Иконка возврата к предыдущему виду экрана.

2. Иконка выбора частотного диапазона: FM1 – FM2 – FM3 – AM1 – AM2

3. Иконка вывода на экран таблички настройки на станцию.

4. Иконка выбора номера сохраненной станции.

5. Иконка отображает номера и частоты сохраненных в памяти станций. Для прослушивания желаемой станции нажмите одну из 6 иконок.

Для сохранения в памяти станции вручную нажмите иконку FREQ и наберите частоту станции. Или используйте кнопки на передней панели или пульте ДУ ►► и ◄◄, а затем нажмите и удерживайте одну из кнопок 1-6, пока не раздастся звуковой сигнал.

6. Иконка обзорного сканирования сохраненных станций. Для выхода из этого режима на-

жмите иконку PRESET SCAN еще раз.

7. Иконка сканирования всех радио станций текущего частотного диапазона и автоматического сохранения станций с самым сильным сигналом в ячейках памяти 1-6. Для выхода из этого режима нажмите иконку AUTO SAVE еще раз.

8. Иконки переключения между автоматическим и ручным поиском станций.

**Автоматический поиск (иконка AUTO):** Нажмите кнопку или иконку ►► для автоматического поиска станций текущего частотного диапазона по возрастанию частоты. Нажмите кнопку или иконку ◄◄ для автоматического поиска станций текущего частотного диапазона по убыванию частоты.

**Ручной поиск (иконка MANUAL):** Нажмите кнопку или иконку ►► или ◄◄ При этом частота настройки соответственно увеличится (уменьшится) на один шаг перестройки.

### Сохранение станций в ячейках памяти

Нажмите и удерживайте кнопку или иконку ►► для автоматического поиска и сохранения станций с самым сильным сигналом в ячейках памяти 1-6.

Нажмите кнопку или иконку ►► для обзорного сканирования сохраненных частот станций.

# УПРАВЛЕНИЕ ТВ-ТЮНЕРОМ

## Выбор режима работы ТВ-тюнера

Для выбора режима работы ТВ-тюнера нажмите кнопку POWER/SOURCE на передней панели или пульте ДУ, или нажмите соответствующую иконку на экране монитора.

Выберите диапазон при помощи кнопки BAND на передней панели или пульте ДУ, или иконки «BAND» на экране монитора. Диапазон изменится в следующем порядке:

### TV1 – TV2

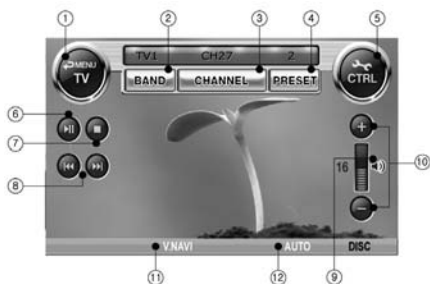

1. Иконка отображает текущий режим работы системы. Нажмите эту иконку для выбора другого режима работы.

2. Иконка отображает текущий диапазон. Нажмите эту иконку для выбора другого диапазона.

3. Иконка отображает номер текущего канала. Нажмите эту иконку для вывода на экран таблички настройки каналов. Для более подробной информации смотрите раздел «Настройка каналов».

4. Иконка отображает номер канала, сохраненного в ячейки памяти. Нажмите эту иконку для переключения на следующий сохраненный в памяти канал.

5. Иконка вывода на экран меню настройки. Для более подробной информации смотрите раздел «Меню настройки ТВ-тюнера».

6. Иконка сканирования каналов с сильным сигналом.

Нажмите эту иконку для сканирования всех каналов текущего диапазона с сильным сигналом. Для просмотра желаемого канала нажмите эту иконку еще раз. Нажмите и удерживайте эту иконку не менее 1 секунды для сканирования

и сохранения в памяти каналов с сильным сигналом.

7. Иконка остановки сканирования каналов.

8. Иконка возврата к предыдущему / перехода к последующему каналу.

9. Иконка выключения/включения звука.

10. Иконка отображает уровень громкости. Нажмите «+» для увеличения уровня громкости. Нажмите «-» для уменьшения уровня громкости.

11. Иконки отображают текущие аудио настройки.

12. Иконка отображает текущий режим настройки на канал (автоматический или ручной).

## Настройка каналов



Нажмите кнопку SEEK для выбора режима настройки.

Нажмите иконку «CHANNEL» на экране или кнопку DIRECT на пульте ДУ, на экран будет выведена табличка.

1. Иконки ввода номера желаемого канала.

2. Иконка удаления неверно введенной цифры.

3. Иконка подтверждения выбора канала.

4. Иконка выхода из данной функции без сохранения изменений.

При помощи иконок с цифрами выберите номер канала, затем нажмите иконку ENTER. Выбранный номер канала будет сохранен в памяти.

### Примечание:

Если соответствующего канала не найдено, табличка исчезнет с экрана.

## Меню настройки ТВ-тюнера

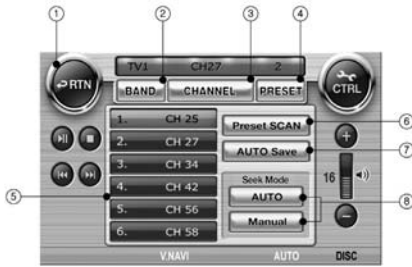

Нажмите иконку CTRL для вывода на экран меню настройки.

1. Иконка возврата к предыдущему экрану.
2. Иконка выбора диапазона: TV1 – TV2.
3. Иконка вывода на экран таблички настройки каналов.
4. Иконка выбора номера сохраненного канала.
5. Иконка отображает номера и частоты сохраненных в памяти каналов. Для просмотра желаемого канала нажмите номер канала.

Для сохранения в памяти канала вручную нажмите иконку CHANNEL и наберите частоту канала. Или используйте кнопки ►► и ◀◀ а затем нажмите и удерживайте одну из кнопок 1-6, пока не раздастся звуковой сигнал.

6. Иконка обзорного сканирования сохраненных каналов. Для выхода из этого режима нажмите иконку PRESET SCAN еще раз.
7. Кнопка сканирования всех каналов текущего диапазона и автоматического сохранения каналов с самым сильным сигналом в ячейках памяти 1-6. Для выхода из этого режима нажмите иконку AUTO SAVE еще раз.
8. Иконки включения автоматического или ручного поиска и запоминания каналов.

**Автоматический поиск (иконка AUTO):** Нажмите кнопку или иконку ►► для автоматического поиска каналов текущего диапазона по возрастанию. Нажмите кнопку или иконку ◀◀ для автоматического поиска каналов текущего диапазона по убыванию.

**Ручной поиск (иконка MANUAL):** Нажмите кнопку или иконку ►► или ◀◀. При этом частота настройки соответственно увеличится (уменьшится) на один шаг перестройки.

### Сохранение каналов в ячейках памяти

Нажмите и удерживайте кнопку или иконку ►► для поиска и автоматического сохранения каналов с самым сильным сигналом в ячейках памяти 1-6.

Нажмите кнопку или иконку ►► для обзорного сканирования сохраненных каналов.



# УПРАВЛЕНИЕ DVD ПРОИГРЫВАТЕЛЕМ

Для выбора режима работы DVD проигрывателя нажмите кнопку POWER/SOURCE на передней панели или пульте ДУ, или нажмите соответствующую иконку на экране монитора.

В режиме работы DVD проигрывателя прикоснитесь к экрану монитора для вывода на экран меню для управления функциями DVD проигрывателя.

Если выбран режим работы DVD проигрывателя, и диск уже в загружен, воспроизведение начнется автоматически, а на мониторе появится соответствующая иконка: DVD Video, CD, MP3, VCD.

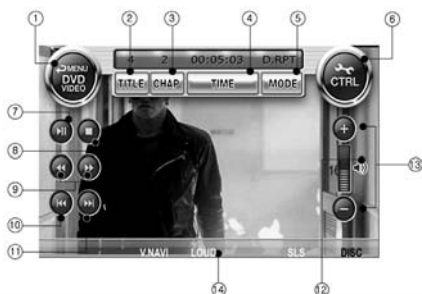

1. Иконка отображает текущий режим работы системы. Нажмите эту иконку для выбора другого режима работы.

2. Иконка отображает номер текущего Названия. Нажмите иконку для вывода на экран меню поиска Названий. При этом иконка будет показывать общее количество Названий на диске. Для более подробной информации смотрите раздел «Поиск Названий и Глав».

3. Иконка отображает номер текущей Главы. Нажмите иконку для вывода на экран меню поиска Глав. При этом иконка будет показывать общее количество Глав текущего Названия. Для более подробной информации смотрите раздел «Поиск Названий и Глав».

4. Иконка отображает информацию о времени воспроизведения. Нажмите иконку для вывода на экран таблички с информацией об общем времени воспроизведения. При этом иконка будет показывать общее время воспроизведения на диске. Вы можете задать время, с которого продолжится воспроизведение.

5. Иконка отображает режим воспроизведения диска. Нажмите иконку для выбора режима воспроизведения:

**D.RPT:** повторное воспроизведение всех Названий на диске

**RDM:** воспроизведение Глав в произвольном порядке

**NOR:** последовательное воспроизведение всех Глав

**RPT:** повторное воспроизведение текущей Главы/Названия

6. Иконка вывода на экран меню проигрывателя. Для более подробной информации смотрите раздел «Меню настроек DVD проигрывателя».

7. Иконка временной приостановки воспроизведения/возобновления воспроизведения

8. Иконка остановки воспроизведения. Для возобновления воспроизведения с момента остановки нажмите иконку .

Нажмите эту иконку два раза, и при нажатии иконки  воспроизведение начнется с начала.

9. Иконка ускоренного воспроизведения в прямом и обратном направлении. Скорость ускоренного воспроизведения изменяется в следующей последовательности:

**»: FF2x – FF4x – FF8x – FF32x – Normal Speed**

**«: FR2x – FR4x – FR8x – FR32x – Normal Speed**

10. Иконка возврата к предыдущей Главе.

11. Иконка перехода к последующей Главе.

12. Иконка выключения/включения звука.

13. Иконка отображает уровень громкости. Нажмите «+» для увеличения уровня громкости. Нажмите «-» для уменьшения уровня громкости.

14. Иконки отображают текущие аудио настройки.



# УПРАВЛЕНИЕ DVD ПРОИГРЫВАТЕЛЕМ

## Поиск Названий и Глав



Нажмите иконку TITLE, CHAR или TIME для вывода на экран таблички:

1. Иконки выбора Названия или Главы по номеру или времени начала воспроизведения.
2. Иконка удаления неправильно набранной цифры.
3. Иконка подтверждения выбора Названия/Главы или времени начала воспроизведения.
4. Иконка выхода из данного режима без сохранения изменений.

### Примечание:

Если соответствующего Названия/Главы не найдено, табличка исчезнет с экрана.

## Меню настроек DVD проигрывателя



Нажмите иконку CTRL для вывода на экран меню настройки DVD проигрывателя.

1. Иконка возврата к предыдущему экрану.
2. Иконка вывода на экран корневого меню DVD диска.
3. Иконки передвижения по системе меню.
4. Иконка подтверждения выбора функции.
5. Иконка выбора языка звукового сопровождения при воспроизведении DVD диска. Данная операция возможно, только если DVD диск поддерживает эту функцию.
6. Иконка выбора ракурса изображения. Данная операция возможно, только если DVD диск поддерживает эту функцию.
7. Иконка выбора языка субтитров при воспроизведении DVD диска. Данная операция возможно, только если DVD диск поддерживает эту функцию.

### Примечание:

Корневое меню диска могут варьироваться в зависимости от диска.

Используйте иконки ▲ ▼ ◀ ▶ и ENTER для выбора функций и режимов в корневом меню.

# УПРАВЛЕНИЕ CD ПРОИГРЫВАТЕЛЕМ



В режиме работы CD проигрывателя прикоснитесь к экрану монитора для вывода на экран меню для управления функциями CD проигрывателя.

1. Иконка отображает текущий режим работы системы. Нажмите эту иконку для выбора другого режима работы.

2. Иконка отображает номер текущей дорожки. Нажмите иконку для вывода на экран меню поиска дорожек. При этом иконка будет показывать общее количество дорожек на диске. Для более подробной информации смотрите раздел «Поиск дорожек».

3. Иконка отображает информацию о времени воспроизведения. Нажмите иконку для вывода на экран таблички с информацией об общем времени воспроизведения. При этом иконка будет показывать общее время воспроизведения на диске. Вы можете задать время, с которого продолжится воспроизведение.

4. Иконка отображает режим воспроизведения диска. Нажмите иконку для выбора режима воспроизведения:

**D.RPT:** повторное воспроизведение всех дорожек на диске

**RDM:** воспроизведение дорожек в произвольном порядке

**NOR:** последовательное воспроизведение всех дорожек

**RPT:** повторное воспроизведение текущей дорожки

5. Иконка временной приостановки воспроизведения/возобновления воспроизведения

6. Иконка остановки воспроизведения. Для возобновления воспроизведения с момента остановки нажмите иконку **||**.

Нажмите эту иконку два раза, и при нажатии

иконки **||** воспроизведение начнется с начала.

7. Иконка ускоренного воспроизведения в прямом и обратном направлении. Скорость ускоренного воспроизведения изменяется в следующей последовательности:

**>>: FF2x – FF4x – FF8x – FF32x – Normal Speed**

**<<: FR2x – FR4x – FR8x – FR32x – Normal Speed**

8. Иконка возврата к предыдущей дорожке.

9. Иконка перехода к последующей дорожке.

10. Иконка выключения/включения звука.

11. Иконка отображает уровень громкости. Нажмите «+» для увеличения уровня громкости. Нажмите «-» для уменьшения уровня громкости.

12. Иконка отображения текущего режима.

13. Иконки отображают текущие аудио настройки.

## Поиск дорожек

Нажмите иконку TRACK или TIME для вывода на



экран таблички:

1. Иконки выбора дорожки по номеру или времени начала воспроизведения.

2. Иконка удаления неправильно набранной цифры.

3. Иконка подтверждения выбора дорожки или времени начала воспроизведения.

4. Иконка выхода из данной функции без сохранения изменений.

## Примечание:

Если соответствующей дорожки не найдено, табличка исчезнет с экрана.

# УПРАВЛЕНИЕ MP3 ПРОИГРЫВАТЕЛЕМ

В режиме работы MP3 проигрывателя прикаснитесь к экрану монитора для вывода на экран меню для управления функциями MP3 проигрывателя.



1. Иконка отображает текущий режим работы системы. Нажмите эту иконку для выбора другого режима работы.

2. Иконка отображает номер текущей дорожки. Нажмите иконку для вывода на экран меню поиска дорожек. При этом иконка будет показывать общее количество дорожек на диске. Для более подробной информации смотрите раздел «Поиск дорожек».

3. Иконка отображает информацию о времени воспроизведения. Нажмите иконку для вывода на экран таблички с информацией об общем времени воспроизведения на диске. Вы можете задать время, с которого продолжится воспроизведение.

4. Иконка отображает режим воспроизведения диска. Нажмите иконку для выбора режима воспроизведения:

**FRPT:** повторное воспроизведение всех дорожек текущей папки

**RDM:** воспроизведение дорожек текущей папки в произвольном порядке

**NOR:** последовательное воспроизведение всех дорожек диска

**RPT:** повторное воспроизведение текущей дорожки

5. Иконка вывода на экран меню MP3 диска. Для более подробной информации смотрите раздел «Меню MP3 диска».

6. Иконка временной приостановки воспроиз-

ведения/возобновления воспроизведения

7. Иконка остановки воспроизведения. Нажмите иконку для воспроизведения с самого начала.

8. Иконка ускоренного воспроизведения в прямом и обратном направлении. Скорость ускоренного воспроизведения изменяется в следующей последовательности:

**»»: FF2x – FF4x – FF8x – FF32x – Normal Speed**

**«»: FR2x – FR4x – FR8x – FR32x – Normal Speed**

9. Иконка возврата к предыдущей дорожке.

10. Иконка перехода к последующей дорожке.

11. Иконка выключения/включения звука.

12. Иконка отображает уровень громкости. Нажмите «+» для увеличения уровня громкости. Нажмите «-» для уменьшения уровня громкости.

13. Иконки «<->» отображают текущие аудио настройки.



## Поиск дорожек

Нажмите иконку TRACK или TIME для вывода на экран таблички:

1. Иконки выбора дорожки по номеру или времени начала воспроизведения.

2. Иконка удаления неправильно набранной цифры.

3. Иконка подтверждения выбора дорожки или времени начала воспроизведения.

4. Иконка выхода из данной функции без сохранения изменений.

### Примечание:

Если соответствующей дорожки не найдено, табличка исчезнет с экрана.

# УПРАВЛЕНИЕ MP3 ПРОИГРЫВАТЕЛЕМ



## Меню MP3 диска

Нажмите иконку CTRL для вывода на экран меню MP3 диска.

1. Иконка возврата к предыдущему экрану.
2. Синий курсор показывает текущую дорожку. Выберите дорожку и нажмите иконку ENTER для подтверждения.
3. Иконки передвижения по меню вверх/вниз.
4. Иконки перехода к предыдущей/последующей странице меню.
5. Иконка ускоренного воспроизведения в прямом и обратном направлении. Скорость ускоренного воспроизведения изменяется в следующей последовательности:

**➤: FF2x – FF4x – FF8x – FF32x – Normal Speed**

**⏪: FR2x – FR4x – FR8x – FR32x – Normal Speed**

6. Иконка перехода к предыдущему/последующему списку дорожек. На экране отображается 6 дорожек.

### Примечание:

Меню MP3 диска может отличаться в зависимости от диска.

# УПРАВЛЕНИЕ VCD ПРОИГРЫВАТЕЛЕМ

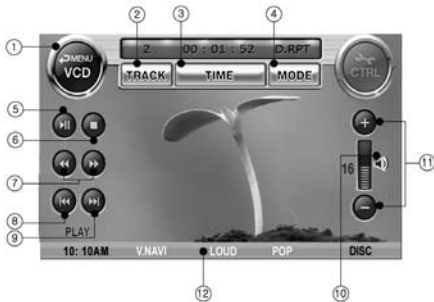

В режиме работы VCD проигрывателя прикоснитесь к экрану монитора для вывода на экран меню для управления функциями VCD проигрывателя.

1. Иконка отображает текущий режим работы системы. Нажмите эту иконку для выбора другого режима работы.

2. Иконка отображает номер текущей дорожки. Нажмите иконку для вывода на экран меню поиска дорожек. При этом иконка будет показывать общее количество дорожек на диске. Для более подробной информации смотрите раздел «Поиск дорожек».

3. Иконка отображает информацию о времени воспроизведения. Нажмите иконку для вывода на экран таблички с информацией об общем времени воспроизведения. При этом иконка будет показывать общее время воспроизведения на диске. Вы можете задать время, с которого продолжится воспроизведение.

4. Иконка отображает режим воспроизведения диска. Нажмите иконку для выбора режима воспроизведения:

**D.RPT:** повторное воспроизведение всех дорожек на диске

**RDM:** воспроизведение дорожек в произвольном порядке

**NOR:** последовательное воспроизведение всех дорожек

**RPT:** повторное воспроизведение текущей дорожки

5. Иконка временной приостановки воспроизведения/возобновления воспроизведения

6. Иконка остановки воспроизведения. Для возобновления воспроизведения с момента остановки нажмите иконку .

Нажмите эту иконку два раза, и при нажатии иконки  воспроизведение начнется с начала.

7. Иконка ускоренного воспроизведения в прямом и обратном направлении. Скорость ускоренного воспроизведения изменяется в следующей последовательности:

**>>: FF2x – FF4x – FF8x – FF32x – Normal Speed**

**<<: FR2x – FR4x – FR8x – FR32x – Normal Speed**

8. Иконка возврата к предыдущей дорожке.

9. Иконка перехода к последующей дорожке.

10. Иконка выключения/включения звука.

11. Иконка отображает уровень громкости. Нажмите «+» для увеличения уровня громкости. Нажмите «-» для уменьшения уровня громкости.

12. Иконки отображают текущие аудио настройки.



## Поиск дорожек

Нажмите иконку TRACK или TIME для вывода на экран таблички:

1. Иконки выбора дорожки по номеру или времени начала воспроизведения.

2. Иконка удаления неправильно набранной цифры.

3. Иконка подтверждения выбора дорожки или времени начала воспроизведения.

4. Иконка выхода из данной функции без сохранения изменений.

### Примечание:

Если соответствующей дорожки не найдено, табличка исчезнет с экрана.

# НАВИГАЦИОННАЯ СИСТЕМА (ДЛЯ МОДЕЛИ MDD-7565NV)

Данная функция активируется только в модели MDD-7565NV.

Если в настройках ETC – EXTERN – EXT3 MODE активирован режим NAVI ON, на экране появится надпись NAVI. Нажмите кнопку POWER/SOURCE или иконку SOURCE для выбора режима NAVI.

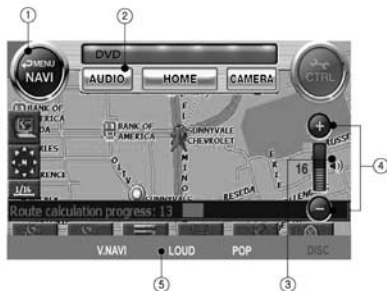

1. Иконка отображает текущий режим работы системы. Нажмите эту иконку для выбора другого режима работы.

2. Иконка отображает текущий источник аудио сигнала. Нажмите эту иконку для выбора другого источника аудио сигнала.

**Radio – TV – DVD – Navi (MDD-7565NV) – EXT – BT (MDD-7550BT).**

Другими словами, вы можете одновременно просматривать на экране навигационную информацию и слушать музыку.

3. Иконка включения/выключения звука.

4. Иконка отображает уровень громкости. Нажмите «+» для увеличения уровня громкости. Нажмите «-» для уменьшения уровня громкости.

5. Иконки отображают текущие аудио настройки.

## ВНЕШНИЙ ИСТОЧНИК СИГНАЛА

Для выбора режима работы внешнего источника сигнала нажмите кнопку POWER/SOURCE на передней панели или пульте ДУ, или нажмите иконку EXTERN на экране монитора.

В режиме работы внешнего источника сигнала прикоснитесь к экрану монитора для вывода на экран меню для управления функциями.

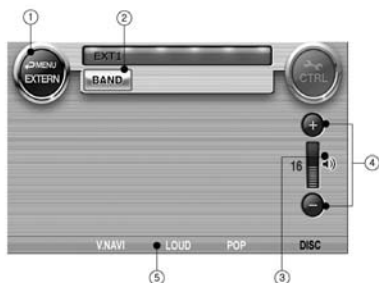

1. Иконка отображает текущий режим работы системы. Нажмите эту иконку для выбора другого режима работы.

2. Иконка отображает текущий внешний источник сигнала. Нажмите иконку для выбора другого внешнего источника сигнала.

EXT1: AV вход для стерео аудио и видео сигналов.

EXT2: AV вход для подсоединения камеры заднего вида. Возможно только подключение видео сигнала. Если в настройках SETUP – ETC – EXTERN – EXT2 MODE активирован режим REAR CAM ON, на экране появится надпись CAM, вместо EXT2. При включении передачи заднего хода автомобиля вход для камеры заднего вида будет включен автоматически и сигнал с камеры отображен на экране.

Внимание: Камера заднего вида может не точно отображать реальную обстановку. Перед началом движения оглянитесь и убедитесь в безопасности движения.

3. Иконка выключения звука.

4. Иконки регулировки уровня громкости. Нажмите «+» для увеличения или «-» для уменьшения уровня громкости.

5. Иконки отображают текущие аудио настройки.

## ОПЕРАЦИИ С BLUETOOTH (ДЛЯ MDD-7550BT)

**Эта функция будет активироваться только после соединения вашего телефона, имеющего функцию Bluetooth, и данной системы.**

Перед включением функции BT необходимо подключить к аппарату микрофон. Микрофон подключается с помощью стандартного разъема MINI JACK, находящегося на кабеле на задней стенке аппарата.

Для выбора режима работы функции Bluetooth нажмите кнопку POWER/SOURCE на передней панели или пульте ДУ, или нажмите иконку SOURCE на экране монитора.



1. Иконка отображает текущий режим работы системы. Нажмите эту иконку для выбора другого режима работы.

2. Иконка для набора телефонного номера.

3. Иконка вывода на экран телефонной книги. В памяти телефонной книги могут быть сохранены 10 телефонных номеров (0-9).

4. Иконка соединения телефона с данной системой.

5. Иконка приостановки/начала воспроизведения MP3 дорожки из MP3 плеера вашего телефона. Эта функция активируется только, если в вашем телефоне есть MP3 плеер.

6. Иконка остановки воспроизведения MP3 дорожки.\*

7. Иконка возврата к предыдущей MP3 дорожке.\*

8. Иконка перехода к последующей MP3 дорожке.\*

\* Выполнение функции управления MP3 плеером телефона зависит от программного обеспечения телефона. С некоторыми типами телефонов функция может не работать.

9. Иконка отображает статус режима Bluetooth. Если значок красного цвета, значит, система не соединена с мобильным телефоном. Если зна-

чок белого цвета, значит, система соединена с мобильным телефоном.

10. Иконка отображает текущий режим.

Handsfree Mode: режим Handsfree

MP3 Player Mode: режим воспроизведения дорожек MP3 плеера телефона

Pairing Mode: режим соединения с телефоном

11. Иконка выключения/включения звука.

12. Иконка отображает уровень громкости. Нажмите «+» для увеличения уровня громкости. Нажмите «-» для уменьшения уровня громкости.

13. Иконки отображают текущие аудио настройки.

### Соединение системы с телефоном

1. Нажмите иконку PAIRING.

2. Для работы системы BlueTooth необходимо активировать функцию Bluetooth на вашем телефоне и произвести поиск внешних устройств (см. Инструкцию на телефон). При обнаружении данного устройства, на вашем телефоне появится «BT-0601», выберите «BT-0601» и подтвердите соединение.

3. По окончании поиска вам будет предложено ввести идентификационный код. Нажимая кнопки телефона, наберите 0000 (четыре нуля).

4. Значок BlueTooth на экране аппарата поменяет цвет с белого на красный. Связь установлена.

5. Для обеспечения устойчивой работы BT старайтесь не удалять телефон от аппарата на расстояние более 3-х метров.

### Входящие/исходящие звонки

Нажмите иконку PHONE для вывода на экран таблички набора телефонного номера. При поступлении входящего звонка, табличка набора телефонного номера будет выведена на экран вне зависимости от режима работы системы. Звук текущего режима работы будет выключен, а звонок будет выводиться через левый фронтальный динамик.

Вы можете подключить микрофон для разговоров по телефону.



# ОПЕРАЦИИ С BLUETOOTH (ДЛЯ MDD-7550BT)



1. Иконка возврата к предыдущему экрану.
2. Иконки набора необходимого телефонного номера. Для сохранения телефонного номера в телефонной книге нажмите и удерживайте одну из кнопок 0-9. Для быстрого набора номера из телефонной книги нажмите соответствующую кнопку с цифрой 0-9.
3. Нажмите иконку CALL для осуществления звонка по набранному номеру или для ответа на входящий звонок. При нажатии иконки CALL во время разговора, вы можете перевести разговор на телефон (в случае личного звонка).
4. Нажмите иконку HANG UP для завершения разговора.
5. Иконка удаления телефонного номера.

## Примечание:

Если входящий звонок поступает во время режима воспроизведения дорожек MP3 плеера вашего телефона, система переключиться на режим Handsfree, а на экран будет выведена табличка набора телефонного номера. Для ответа на входящий звонок нажмите иконку CALL. После завершения разговора, система вернется к режиму воспроизведения дорожек MP3 плеера вашего телефона.

## Телефонная книжка

Нажмите иконку PHONE BOOK для вывода на экран телефонной книги.



1. Иконка возврата к предыдущему экрану.
2. Иконка выбора телефонного номера.
3. Иконка удаления телефонного номера из книги.
4. Иконка для вызова телефонного номера.

## Примечание:

Телефонные номера, сохраненные в телефонной книге данной системы, отличаются от номеров телефонной книги вашего телефона.



## Главное меню

Нажмите кнопку SETUP для вывода на экран меню настроек, затем нажмите иконку MAIN для входа в главное меню.

### Примечание:

Для выхода из меню нажмите иконку RTN или кнопку SETUP.

## Настройка изображения (SCREEN)



**CONTRAST:** используя иконки «+» и «-» отрегулируйте контрастность изображения

**TINT:** используя иконки «+» и «-» отрегулируйте оттенок изображения

**COLOR:** используя иконки «+» и «-» отрегулируйте цветность изображения

**BRIGHT:** используя иконки «+» и «-» отрегулируйте яркость изображения

### Примечание:

Для возврата к заводским настройкам нажмите иконку Default.

## Регулировка яркости монитора (DIMMER)



Для регулировки яркости монитора используйте иконки «+» и «-».

### Примечание:

Для возврата к заводским настройкам нажмите иконку Default

Подсветка кнопок включается вместе с габаритами автомобиля, и яркость монитора уменьшается соответственно.

## Звуковой сигнал / Уровень громкости (BEEP / VOLUME)



Включите или отключите звуковой сигнал, который раздается при нажатии иконок.

**ON:** звуковой сигнал при нажатии кнопок/иконки включен

**OFF:** звуковой сигнал выключен

**SPEAKER GAIN:** Отрегулируйте усиление громкоговорителей при помощи иконок HIGH и LOW.

**MAXIMUM VOLUME:** Отрегулируйте громкость воспроизведения во время режима «Bluetooth Handsfree» (для модели MDD-7550BT).

Установите максимальный уровень громкости при включении аппарата. Максимальный уровень громкости сравнивается с уровнем громкости, установленным при выключении системы. При включении системы уровень громкости снизится до максимального уровня, если при выключении системы был установлен уровень громкости выше максимального. Если при выключении системы был установлен уровень громкости ниже максимального, то при включении системы он будет сохранен.

### Примечание:

При прослушивании аудиопрограмм в движении устанавливайте такой уровень громкости, который не будет мешать водителю слышать все, что происходит вокруг автомобиля.

# НАСТРОЙКА СИСТЕМЫ

## Установка текущего времени (CLOCK)



Для отображения времени на экране выберите режим TIME DISPLAY ON. Выберите режим TIME DISPLAY OFF, если не хотите, чтобы на экране отображалось время.

### Режим индикации времени

**12H:** 12-часовой режим.

**24H:** 24-часовой режим.

### Синхронизация (для моделей с RDS)

**SYNC ON:** время синхронизируется с часами RDS

**SYNC OFF:** время не синхронизируется с часами RDS

### Установка текущего времени (TIME SET)

**HOUR:** установка значения часов при помощи иконок ▲ и ▼.

**MINUTE:** установка значения минут при помощи кнопок ▲ и ▼.

**AM/PM:** установка режима AM (до полудня) или PM (после полудня).

**SET:** иконка сохранения установленного времени в памяти.

**Внимание:** если вы не нажмете иконку SET и перейдете к следующему разделу меню, изменения сохранены не будут.

## Язык экранного меню (LANGUAGE)



Нажмите иконку ► для выбора языка экранного меню.

Нажмите иконку SET для сохранения выбранного языка в памяти.

### Примечание:

В этой функции вы можете изменить только язык экранного меню. Язык самого диска (например, названия MP3 файлов, язык DVD) не могут быть изменены.

### Управление со штатных кнопок руля

Подсоедините штатные пульты ДУ, расположенные на руле, к системе (см. схему).

Нажмите иконку STEERING CTRL для вывода на экран меню:



Нажмите иконку SET для настройки управления со штатных кнопок руля.

**CH1:** штатные кнопки пульта ДУ руля (1)

**CH2:** штатные кнопки пульта ДУ руля (если есть второй)



Нажмите и удерживайте кнопку пульта ДУ на руле, затем нажмите кнопку пульта ДУ данной системы до появления звукового сигнала. Звуковой сигнал означает, что за кнопкой пульта ДУ руля закреплена функция кнопки пульта ДУ системы.

После завершения настройки нажмите иконку SET для сохранения настроек и RTN для выхода из меню. Проверьте правильность настроек штатных кнопок пульта на руле.

Для сброса настроек штатных кнопок пульта ДУ руля нажмите иконку RESET, на экране появится следующая картинка:



Выполните эту же операцию с разделом CHANNEL 2, если в вашем автомобиле есть второй пульт ДУ.

### Примечание:

Настройки функций штатных кнопок руля будут стерты из памяти, если система отсоединена от аккумулятора или перегорел предохранитель.

### Меню настройки звука

Нажмите кнопку SETUP для вывода на экран меню настроек, затем нажмите иконку SOUND для входа в меню настройки звука.

### Примечание:

Для выхода из меню нажмите иконку RTN или кнопку SETUP.

### Управление звуком (AUDIO CONTROL)



Баланс между левыми / правыми и фронтальными / тыловыми динамиками (BAL/FAD)

Для регулировки баланса между левыми/правыми и фронтальными/тыловыми динамиками используйте стрелки ◀▶ ▲▼.

### Тонкомпенсация (LOUD)

Для улучшения качества звучания низких (100 Гц) и высоких (10 кГц) частот включите тонкомпенсацию (ON). Для отключения тонкомпенсации выберите режим OFF.

### Примечание:

Если тонкомпенсация включена, на экране и дисплее появится значок LOUD или LD.

### Низкие частоты (BASS)

Для улучшения качества звучания низких (100 Гц) частот выберите режим ON. Для возврата к стандартному звучанию выберите режим OFF.

### Примечание:

Для возврата к заводским настройкам нажмите иконку Default.

# НАСТРОЙКА СИСТЕМЫ

## Центр / Сабвуфер (CENTER/WOOFER)



Регулировка уровня громкости центрального динамика и сабвуфера в акустической системе 5.1.

**CENTER:** установите уровень громкости при помощи иконок «+» и «-».

**WOOFER:** установите уровень громкости при помощи иконок «+» и «-».

### Примечание:

Для возврата к заводским настройкам нажмите иконку Default.

## Эквалайзер (EQ SELECT)

### Примечание:

При активации данной функции на экране и дисплее появится надпись EQ.



В заводских настройках установлены 3 режима: POP, CLASSIC, ROCK. Вы можете выбрать и сохранить в памяти свои собственные режимы.

**POP:** поп-музыка

**CLASSIC:** классическая музыка

**ROCK:** рок-музыка

**USER 1/2/3:** характеристики тембра, выбранные пользователем

**DEFEAT:** отключение эквалайзера

## Характеристики тембра пользователя (MY EQ)



Установите желаемый уровень для каждой опции: низкие частоты (BASS), средние частоты (MID) и высокие частоты (TRE).

**BASS:** нажмите иконку BASS и установите желаемый уровень при помощи иконок ▲ и ▼.

**MID:** нажмите иконку MID и установите желаемый уровень при помощи иконок ▲ и ▼.

**TRE:** нажмите иконку TRE и установите желаемый уровень при помощи иконок ▲ и ▼.

Для сохранения настроек в памяти нажмите иконки 1, 2 или 3.

**1:** сохранение настроек под иконкой USER1 в настройках эквалайзера (EQ SELECT).

**2:** сохранение настроек под иконкой USER2 в настройках эквалайзера (EQ SELECT).

**3:** сохранение настроек под иконкой USER3 в настройках эквалайзера (EQ SELECT).

### Примечание:

Центральные частоты для регуляторов BASS, MID и TRE:

BASS: 100 Гц

MID: 1 кГц

TRE: 10 кГц

## Уровень громкости (SRC OFFSET)



Вы можете установить разные уровни громкости для различных режимов работы системы: ТВ-тюнер, DVD проигрывателя, CD проигрывателя и навигационной системы.

Выберите режим работы системы, затем нажмите кнопку SOUND или SETUP. Войдите в меню настройки звука, нажав иконку SOUND, и выберите функцию SRC OFFSET для установки уровня громкости при помощи ▲ и ▼.

Вы можете установить желаемый уровень громкости только для текущего режима работы. Например, в режиме работы DVD проигрывателя вы можете установить уровень громкости только для DVD проигрывателя.

## Голосовая навигация (NAVI VOICE) – для модели MDD-7565NV



Иконка NAVI VOICE будет отображена на экране в том случае, если выбран режим NAVI ON в функции EXT3 MODE в настройках SETUP – ETC – EXTERN (для модели MDD-7565NV).

Выберите режим:

**ON:** голосовая навигация включена

**OFF:** голосовая навигация отключена

После активации голосовой навигации вы можете выбрать другой режим работы системы (например, DVD-проигрыватель или Радио-тюнер). При поступлении объявления с навигационной информацией звуковое сопровождение текущего режима будет прервано и возобновлено после прослушивания объявления с навигационной информацией.

### Примечание:

Вы можете включить или отключить голосовую навигацию, нажав кнопку NAVI.

## Настройка DVD проигрывателя

Для входа в меню настроек DVD необходимо, чтобы аппарат находился в режиме DVD.

Нажмите кнопку SETUP для вывода на экран меню настроек, затем нажмите иконку DVD для входа в меню настройки DVD проигрывателя.

Для выхода из меню нажмите иконку RTN или кнопку SETUP.

**Внимание:** для настройки предпочтений (PREFERENCES) нажмите кнопку STOP два раза для полной остановки системы.

## Разделы меню DVD проигрывателя:

**GENERAL:** общие настройки

**AUDIO:** аудио настройки

**VIDEO:** видео настройки

**PREFERENCES:** настройка предпочтений

**PASSWORD:** установка пароля

**EXIT:** выход из меню

### Примечание:

Для выбора опции и функции в меню используйте иконки или кнопки на пульте ДУ ▲ ▼ ◀ ▶ и иконку ENTER или кнопку ENT на пульте ДУ.

**Внимание:** изменить настройки меню DVD можно только, если выбран режим работы DVD проигрывателя.

# НАСТРОЙКА СИСТЕМЫ

## Общие настройки (General Setup)



### Примечание:

Для выбора опции и функции в меню используйте иконки или кнопки на пульте ДУ ▲ ▼ ◀ ▶ и иконку ENTER или кнопку ENT на пульте ДУ.

## Формат телевизионного экрана (TV Display)

### Режим Normal/PS

Воспроизведение в режиме Pan & SCAN. При воспроизведении видеозаписи формата 9:16 на экране формата 3:4 левый и правый края изображения обрезаются.

### Режим Normal/LB

Воспроизведение в режиме Letter box. При воспроизведении видеозаписи формата 16:9 на экране формата 4:3 в верхней и нижней части экрана появляются черные кромки.

## Широкоэкранное воспроизведение (Wide)

Данный режим выбирается, когда проигрыватель подключен к широкоэкранному монитору 16:9.

### Примечание:

Если для просмотра вы используете внешний монитор, используйте для него те же режимы.

## Демонстрация индикатора съемки с нескольких камер (Angle Mark)

**ON:** при воспроизведении дисков DVD, на которых имеются сцены, записанные с нескольких камер, на экране монитора появится индикатор.  
**OFF:** данный индикатор на экран монитора выводиться не будет.

### Примечание:

Эта функция активируется только при воспроизведении DVD дисков, на которых имеются сцены, записанные с нескольких камер.

## Выбор языка экранного меню (OSD Lang)

**ENG:** английский язык экранного меню настройки DVD проигрывателя

**CHN:** китайский язык экранного меню DVD проигрывателя

### Примечание:

Выбранный язык экранного меню относится только к меню настройки DVD проигрывателя.

## Вывод на экран информации (Captions)

**ON:** информация выводится на экран

**OFF:** информация не выводится на экран

### Примечание:

Эта функция относится только к VCD дискам.

## Аудио настройки (Audio Setup)

### Примечание:

Для выбора опции и функции в меню используйте иконки или кнопки на пульте ДУ ▲ ▼ ◀ ▶ и иконку ENTER или кнопку ENT на пульте ДУ.

## Настройка динамиков (Speaker Setup)



## Микширование (Downmix)

Настройка для прослушивания записей с 6-канальным звуком на 2-канальной аудиосистеме.

**LT/RT:** комбинация левого и правого каналов

**Stereo:** стерео звучание

**V SURR:** звучание с эффектом «Surround»

**OFF:** функция микширования выключена

## Фронтальные динамики (Front Speaker)

Выбор размера динамиков.

**Large:** динамики большие

**Small:** маленькие динамики

## Центральный динамик (Center Speaker)

Выбор размера динамиков.

**Large:** динамики большие

**Small:** маленькие динамики

**Off:** нет выхода на канал. Выберите эту опцию, если нет центрального динамика.

### Примечание:

*Вы можете настроить выход на центральный динамик, если функция микширования выключена.*

**Внимание:** если у вас установлена многоканальная акустическая система без центрального динамика, выберите опцию OFF.

## Тыловые динамики (Rear Speaker)

Выбор размера динамиков.

**Large:** динамики большие

**Small:** маленькие динамики

**Off:** нет выхода на каналы. Выберите эту опцию, если нет тыловых динамиков.

### Примечание:

*Вы можете настроить выход на тыловые динамики, если функция микширования выключена.*

## Сабвуфер (Subwoofer)

**ON:** выход на канал сабвуфера активирован

**OFF:** нет выхода на канал. Выберите эту опцию, если сабвуфер не установлен

## Функция Post DRC

**ON:** Уровень громкости увеличивается мягко и постепенно

**OFF:** Функция отключена

**AUTO:** Система выбирает автоматически

## Выходной аудио сигнал SPDIF (SPDIF Setup)

Данная система не поддерживает эту функцию.

Не производите каких-либо изменений настроек данной функции.

## Настройка Dolby Digital (Dolby Digital Setup)

### Настройка каналов (Dual Mono)

**Stereo:** стерео выход

**L-Mono:** на левый и правый динамики выводится звук левого канала

**R-Mono:** на левый и правый динамики выводится звук правого канала

**Mix-Mono:** на левый и правый динамики выводится комбинированный звук правого и левого каналов.

### Компрессия (Dynamic Range Compression)

**Компрессия** – искусственное увеличение слабых сигналов и уменьшение пиков сильных сигналов.

**Full:** ограничение аудио выхода

**OFF:** аудио выход не ограничен

### Задержка сигнала (Channel Delay)

Вы можете отрегулировать задержку сигнала в разных каналах в зависимости от пространственного положения динамиков. При помощи кнопок ▲ ▼ ◀ ▶ отрегулируйте задержку сигнала, затем нажмите кнопку ENTER.

**Center:** 0-170 см

**Subwoofer Speaker:** 0-510 см

**Left surround:** 0-510 см

**Right surround:** 0-510 см

### Эквалайзер (Equalizer)

#### Эквалайзер (Equalizer)

**EQ Type** – режимы эквалайзера: Rock, Pop, Dance, Techno, Classic, Soft.

#### Усиление (Boost)

**Bass Boost** – усиление звучания низких частот

**Super Bass** – усиление звучания ультразвуковых частот

**Treble Boost** – усиление звучания высоких частот



# НАСТРОЙКА СИСТЕМЫ

## Звуковые эффекты (3D Processing)

Вы можете выбрать один из звуковых эффектов: **Concert, Living Room, Hall, Bathroom, Cave, Arena, Church.**

## Видео настройки (Video Setup)



Component – настройка видео выхода. В данной модели используется RGB выход.

## Quality – настройка качества изображения:



**Sharpness** - резкость

**Brightness** - яркость

**Contrast** - контрастность

**Gamma** - уровень средних тонов

**Hue** - оттенок

**Saturation** - насыщенность

**Luma delay** – задержка сигнала яркости

## Настройка предпочтений (Preferences)

**Внимание:** для настройки предпочтений (PREFERENCES) нажмите кнопку STOP два раза для полной остановки системы.



## Система цветности (TV Type)

Выберите систему цветности: PAL или NTSC.

## Язык звукового сопровождения (Audio)

Если на диске записано несколько языков звукового сопровождения, вы можете выбрать любой по желанию.

## Язык субтитров (Subtitle)

Если на диске записано несколько языков субтитров, вы можете выбрать любой по желанию.

## Язык меню DVD диска (Disc Menu)

Выберите язык меню DVD диска (если DVD диск поддерживает эту функцию).

## Ограничение доступа (Parental)

Вы можете установить ограничение доступа при просмотре некоторых DVD дисков.

## Примечание:

Данная функция активируется только при установленном пароле.



## Регион (Country Region)

Вы можете выбрать регион: China, France, Hong Kong, Japan, Taiwan, GBR, USA.

## Пароль (Password)

Пароль нужен для активации функции ограничения доступа.

Выберите режим с использованием пароля (ON) или без использования пароля (OFF).

## Установка /изменение пароля (Password)



Введите старый 4-значный пароль. Затем введите новый 4-значный пароль и подтвердите его, набрав пароль еще раз. Нажмите иконку OK.

### Примечание:

Заводской пароль **1234**.

## Выход из меню (Exit)

Для выхода из меню DVD проигрывателя нажмите иконку Exit Setup menu или RTN.

## ДОПОЛНИТЕЛЬНЫЕ НАСТРОЙКИ

Нажмите кнопку SETUP, затем нажмите иконку ETC, на экране появится меню дополнительных настроек.

В зависимости от модели меню может различаться.

## ТВ-тюнер (TV Antenna Diversity)



**ON:** ТВ тюнер автоматически выбирает один вход с самым сильным сигналом из четырех входных антенных входов

**OFF:** используется только антенна, подсоединенная к антенному разъему №1.

### Примечание:

К данной системе можно подсоединить разнесенную антенну с 4-мя входами. Если выбран режим ON, автоматически будет выбран выход с самым сильным сигналом.

## Внешний источник (EXTERN)



### EXT2 MODE

**REAR CAM ON:** камера заднего вида выбрана как внешний источник. Надпись «CAM» появится на экране.

**REAR CAM OFF:** Видео вход REAR CAM IN используется как вход для внешнего источника видео

# НАСТРОЙКА СИСТЕМЫ

сигнала. Надпись «EXT2» появится на экране.

**MIRROR ON:** на экране появится картинка от камеры заднего вида или внешнего источника видео сигнала в зеркальном отображении.

**MIRROR OFF:** на экране будут отображены реальные изображения камеры заднего вида или внешнего источника видео сигнала.

## Настройки RDS (опция)



### Режим TA MODE

**TA SEEK:** автоматический поиск объявлений о дорожном движении.

**TA ALARM:** при прослушивании не RDS радиостанции раздастся звуковой сигнал.

**TA MINIMUM VOLUME:** установка минимального уровня громкости при прослушивании информации о дорожном движении.

## Настройка зоны просмотра/прослушивания (ZONE setup)

Нажмите кнопку SETUP, затем нажмите иконку ZONE, на экране появится меню настройки зоны.

В этом меню вы можете выбрать источник сигнала, посылаемый на AV-выход.



## ZONE ON/OFF

**SINGLE ZONE:** сигналы «фронтального источника», т.е. текущего источника, посылаются на AV выход аппарата.

**MULTI ZONE:** сигналы «тылового» источника, установленного в меню ZONE SET, посылаются на AV выход аппарата.

### Примечание:

*Вы можете одновременно смотреть видео с двух разных источников сигнала, например, с телевизора на аппарате и DVD на тыловом мониторе.*

## МЕНЮ ZONE SET

Выбор источника для AV выхода (REAR SCR)

**DVD:** сигнал DVD выбран для AV выхода.

**TV:** сигнал ТВ-тюнера выбран для AV выхода.

**RADIO:** сигнал радио-тюнера выбран для AV выхода.

**EXT1:** сигнал EXT1 выбран для AV выхода.

**EXT2:** сигнал EXT2 выбран для AV выхода.



## Установка источника для аудио выхода (SPEAKER)

**SINGLE AUDIO:** на передние и задние динамики выводится звук одного источника

**FRONT SCR:** на передние и задние динамики выводится звук фронтального источника.

**REAR SCR:** на передние и задние динамики выводится звук тылового источника

**DUAL AUDIO:** на передние и задние динамики выводится звук разных источников

**FRONT/REAR:** на передние динамики выводится звук фронтального источника, а на задние динамики - звук тылового источника.

## Калибровка чувствительности сенсорного экрана

Чувствительность экрана может немного измениться за время эксплуатации аппарата, и иконки перестанут реагировать на прикосновение. В этом случае отрегулируйте чувствительность следующим образом:

1. Нажмите кнопку SETUP. Затем нажмите и удерживайте кнопку NAVI не менее 3-х секунд. На экране появится следующий экран.



2. Поочередно нажмите цифры 1 – 2 – 3 – 4 – 5 в углах и посередине экрана. 3. На экране появится иконка RETURN.

4. Нажмите иконку RETURN для возврата к предыдущему меню.

5. Проверьте, как иконки реагируют на касания. При необходимости повторите операцию.

# УСТАНОВКА АППАРАТА

## Меры предосторожности

При установке убедитесь, что провода не попали в движущиеся части автомобиля, например, ручной тормоз, рычаг переключения скоростей и т.п.

Не укорачивайте соединительные провода. В противном случае это может привести к короткому замыканию и выходу аппарата из строя.

Для подачи питания на данный аппарат должен использоваться источник питания постоянного тока с напряжением 12В и заземлением минусовой клеммы аккумуляторной батареи.

Во избежание короткого замыкания выключите зажигание автомобиля и отсоедините провод от отрицательной клеммы аккумулятора перед установкой аппарата.

Убедитесь, что соединительные провода не располагаются вблизи печки отопителя автомобиля.

Не подсоединяйте провод питания данной системы к другим аппаратам. В противном случае это может привести к короткому замыканию и выходу аппарата из строя.

Не применяйте самодельных предохранителей, это может вывести аппарат из строя. При замене предохранителя используйте новый предохранитель, рассчитанный на тот же ток.

Используйте только динамики с минимальной мощностью 50 Вт и сопротивлением 4-8 Ом.

Не подсоединяйте синий провод аппарата к разъему автоматической антенны.

Не подсоединяйте сине-белый провод аппарата к клемме питания внешнего усилителя.

Обмотайте свободные концы проводов изолянтной, в особенности не используемые провода для подключения динамиков.

Данный аппарат можно устанавливать только в автомобиль с имеющимся положением АСС замка зажигания.

При подсоединении черного провода (масса) расположите его на расстоянии от проводов других аппаратов, потребляющих большой ток, например, усилителя.

## Установка аппарата

Угол аппарата не должен превышать 20°.

На рисунке показан способ установка аппарата.

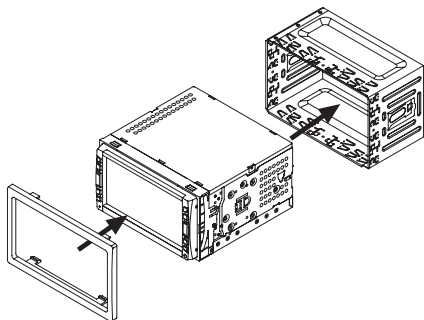

1. Вставьте установочную раму в отсек приборной панели. При установке рамы не применяйте силу, не изгибайте ее.
2. При помощи отвертки отогните «язычки» для закрепления установочной рамы в приборной панели.
3. Вставьте аппарат в установочную раму до упора, пока пружины по обе стороны аппарата не войдут в пазы.
4. Подсоедините провода питания.
5. Установите обрамление.

Будьте осторожны! Не повредите проводку автомобиля!

## Извлечение аппарата

1. Отсоедините металлическую скобу.
2. Снимите обрамление.
3. При помощи ключей извлеките аппарат из установочной рамы.

# ОСНОВНЫЕ НЕПОЛАДКИ И СПОСОБЫ ИХ УСТРАНЕНИЯ

Неисправность	Причина	Способ устранения
Аппарат не включается	Перегорел предохранитель	Замените предохранитель
	Неправильно выполнены подсоединения	Подсоедините аппарат правильно
Аппарат не работает	Слишком высокая/низкая температура	Эксплуатируйте аппарат при комнатной температуре
Не работает сенсорное управление	Не отрегулирована чувствительность сенсорного экрана	Отрегулируйте калибровку точки касания
Пульт ДУ не работает	Пульт ДУ используется неправильно	Убедитесь, что угол и расстояние до пульта ДУ не превышают указанные в инструкции
	В пульте нет батареек или они вышли из строя	Вставьте батарейки
Нет изображения	Стояночный тормоз не активирован или не подсоединен провод стояночного тормоза	Активируйте стояночный тормоз
	Активирован режим Monitor Off	Нажмите кнопку DISPLAY и выключите режим Monitor Off
Темный дисплей	Неправильно настроена функция «яркость»	Отрегулируйте яркость
	Слишком низкая температура	Эксплуатируйте аппарат при комнатной температуре
Аппарат не читает диски / Перерывы в звучании	Диск сильно загрязнен	Протрите диск мягкой тканью
	Аппарат плохо зафиксирован при установке	Закрепите аппарат
	Диск сильно поцарапан	Вставьте другой диск
Диск не загружается	Диск уже в проигрывателе	Выньте диск и вставьте новый
	Что-то застряло в отверстии для загрузки дисков	Очистите отверстие для загрузки дисков
Нет звука	Динамики подсоединены неверно	Проверьте правильность подсоединений
	Активирован режим Mute	Включите звук
	Установлен низкий уровень громкости	Увеличьте уровень громкости
Нет звука из отдельного динамика	Неверно отрегулированы функции BAL/FAD	Отрегулируйте эти функции
	Регулировки центрального динамика стоят на Small/Large, самого динамика нет	Выберите режим OFF центрального динамика
Разный звук из фронтальных и тыловых динамиков	В настройке ZONE для фронтальных и тыловых динамиков выбраны разные источники	Отрегулируйте настройки функции ZONE
DVD диск не воспроизводится	Используется диск другого региона	Вставьте диск с номером региона, совпадающим с номером аппарата
	Активирован режим ограничения доступа Parental	Отключите этот режим или понизьте уровень доступа
MP3 диск не воспроизводится	Неправильный стандарт диска	Убедитесь, что файлы имеют расширение .mp3
Плохой прием ТВ	Плохое качество приема антенны	Припаркуйте автомобиль (во время движения качество ухудшается)
		Установите разнесенную антенну
Изображение с полосами и помехами	Радиопомехи	Припаркуйте автомобиль в другом месте

# ТЕХНИЧЕСКИЕ ХАРАКТЕРИСТИКИ

---

## Монитор

Размер экрана: .....	6.5"
Тип монитора: .....	цифровой TFT LCD монитор
Количество пикселей: .....	1200 x 234
Системы цветности: .....	SECAM, PAL, NTSC

## DVD/CD проигрыватель

Совместимость с форматами: .....	DVD-Video, Audio-CD, MP3 CD, Video CD
Воспроизведение дисков: .....	CD/CD-R/CD-RW/DVD+R/DVD-R/DVD+RW/DVD-RW
Отношение сигнал/шум: .....	> 80 дБ
Частотная характеристика: .....	20 Гц – 44 кГц
Искажения: .....	<0,3%

## Радио-тюнер

### FM

Диапазон принимаемых частот: .....	87,5 – 108 МГц
Разделение стерео каналов: .....	> 25 дБ
Частотная характеристика: .....	30 Гц – 10 кГц
Чувствительность: .....	12 дБ

### AM

Диапазон принимаемых частот: .....	522 – 1620 кГц
Чувствительность: .....	33 дБ

## ТВ-тюнер

Системы цветности: .....	SECAM, PAL, NTSC
Принимаемые каналы: .....	VHF1-13 Ch, UHF14-69 Ch,
Антенный вход: .....	75 Ом, 4 канала

## Аудио усилитель

Выходная мощность: .....	55 Вт x 4
Сопrotивление динамиков: .....	4-8 Ом

## Общие

Напряжение питания: .....	14.4 В, минус на корпусе
Размеры корпуса аппарата: .....	178 x 100 x 183 мм
Масса аппарата: .....	2,6 кг
Рабочая температура: .....	-10°С - +60°С
Температура хранения: .....	-30°С - +85°С

## Для модели MDD-7550BT

Версия Bluetooth V1.2
Поддержка телефонов: телефоны с Bluetooth и Bluetooth Handsfree
Расстояние: класс 2

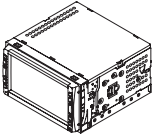

1) Аппарат – 1шт.



2) Кабель питания – 1шт.



3) AV кабель – 1шт.



4) Установочная рама – 1шт.



5) Обрамление – 1шт.



6) ключ – 2шт.



7) Пульт ДУ – 1шт.



8) Батарейка (AAA) – 2шт.



9) Инструкция – 1шт.



10) Крепежные винты – 8шт.



11) Провод для подсоединения штатных кнопок руля



12) Микрофон Bluetooth (для модели MDD-7550BT)



13) GPS антенна (для модели MDD-7565NV)



14) Крепежная пластина для GPS антенны (для модели MDD-7565NV)



15) SD карта на 512MB с навигационной картой (для модели MDD-7565NV)

# СХЕМА ПОДСОЕДИНЕНИЙ – ВХОДЫ/ВЫХОДЫ

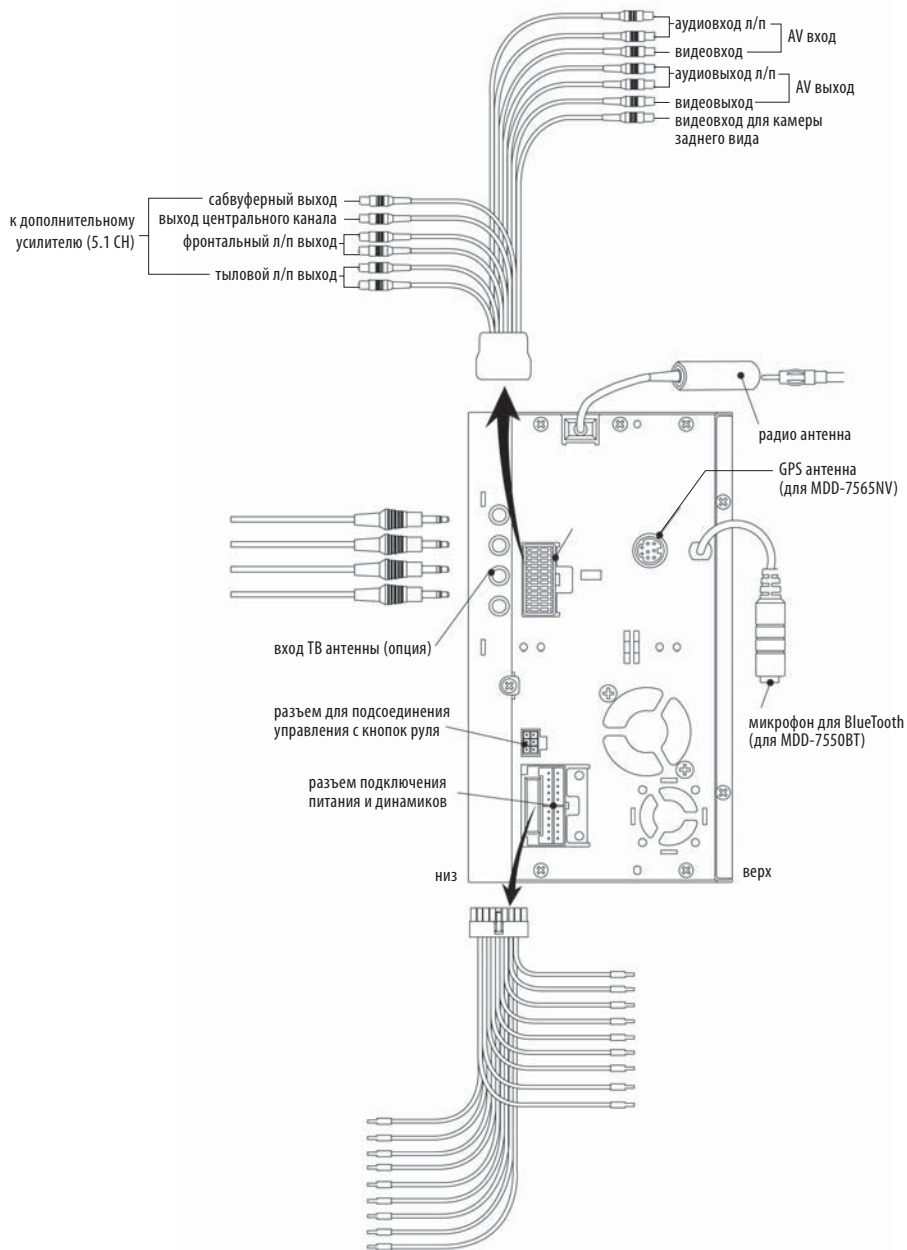



# СХЕМА ПОДСОЕДИНЕНИЙ – ПРОВОДА ПИТАНИЯ И КАБЕЛИ УПРАВЛЕНИЯ

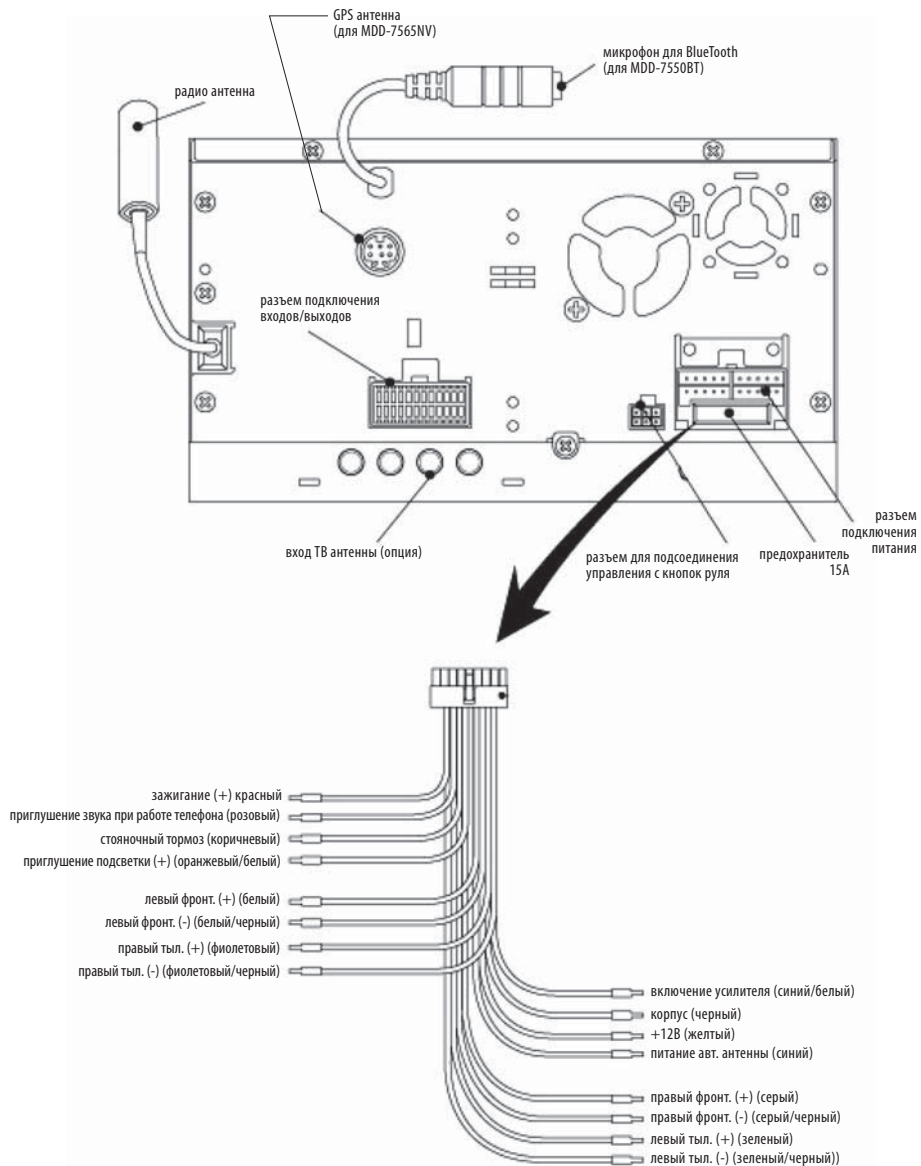

# УПРАВЛЕНИЕ СО ШТАТНЫХ КНОПОК РУЛЯ

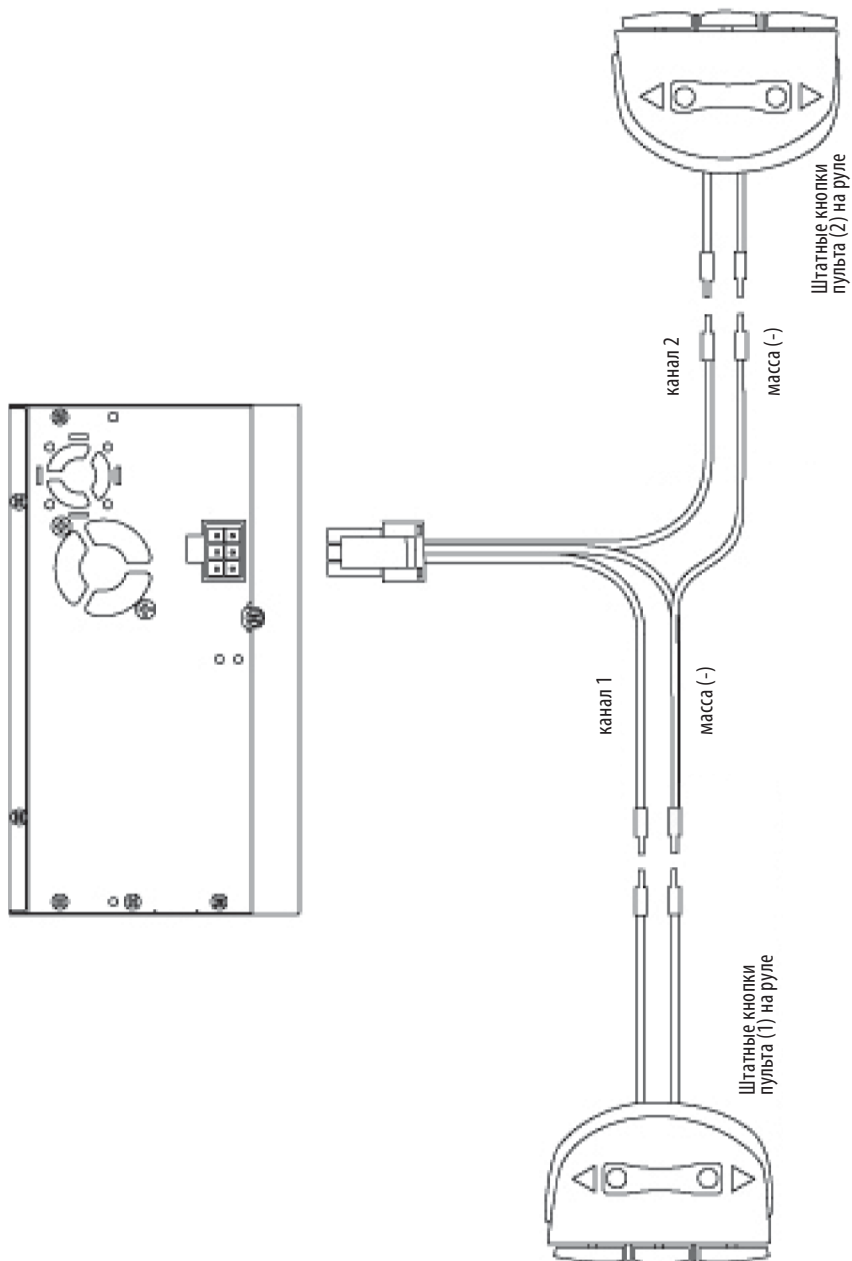

# ГАРАНТИЙНЫЕ ОБЯЗАТЕЛЬСТВА

Гарантийный срок эксплуатации изделия 12 месяцев со дня продажи через розничную торговую сеть, но не более 24 месяцев с момента изготовления.

В случае нарушения работоспособности в течение гарантийного срока эксплуатации владелец имеет право на бесплатный ремонт изделия по предъявлению гарантийного талона. Последующие в течение гарантийного срока ремонты выполняются также бесплатно с отметкой в карточке учета технического обслуживания и ремонта. После ремонта специалистами ремонтного предприятия проверьте опломбирование аппарата. Замененные во время гарантийного ремонта детали являются собственностью сервис центра.

Гарантийный ремонт\* не производится при нарушении сохранности пломб, самостоятельном ремонте, использовании аппарата в предпринимательской деятельности, а также в иных случаях, в т.ч. если нарушение работоспособности аппарата вызвано:

- а) несоблюдением владельцем правил эксплуатации, изложенных в настоящем руководстве;
- б) воздействием механических и климатических факторов, превышающих допустимые пределы;
- в) попаданием внутрь аппарата жидкости, инородных предметов;
- г) неисправностью электрооборудования автомобиля (превышение напряжения в бортовой сети, большой уровень помех и т.д.);
- д) воспроизведение некачественных компакт дисков.

\* правом на гарантийный ремонт обладают граждане, приобретающие и использующие товары исключительно для личных, семейных, домашних и иных нужд (Закон РФ №2300-1 от 07.02.1992г.)

**ВНИМАНИЕ:** Убедитесь в том, что в гарантийном талоне проставлены заводской номер, штамп магазина, разборчивая подпись, штамп продавца и дата продажи. Помните, что при отсутствии гарантийного талона или в случае его неправильного или неполного заполнения Вы лишаетесь права на гарантийный ремонт.

# ГАРАНТИЙНЫЙ ТАЛОН

---

Заполняет торговое предприятие

**Мультимедийная система размером 2 DIN с сенсорным 6.5" ЖК монитором**

---

**Серийный №** \_\_\_\_\_

**Дата продажи** \_\_\_\_\_

число, месяц прописью, год

**Продавец** \_\_\_\_\_

подпись или штамп

**Штамп магазина**

**Единая сервисная служба:**

тел. (495) 643-18-04, e-mail: service@deltael.ru

г.Москва, Кутузовский проспект, 88

Дополнительную информацию о гарантийном и послегарантийном ремонте вы можете получить по месту приобретения данного изделия или на сайте **[www.mystery-audio.ru](http://www.mystery-audio.ru)**

**Производитель: EXPRESS LINK HOLDINGS Ltd.**

**Suite 2302, 23/F Great Eagle Center, 23 Harbour Road, Wanchai, HK, China**

## УЧЕТ ТЕХНИЧЕСКОГО ОБСЛУЖИВАНИЯ И РЕМОНТОВ

---

<b>Дата приема</b>	<b>Содержание выполненной работы.</b>	<b>Фамилия, подпись, дата выдачи и штамп сервис-центра</b>

# СПИСОК СЕРВИСНЫХ ЦЕНТРОВ В ГОРОДАХ РОССИИ

## **Волгоград**

ООО "Сервисцентр ТМ"  
400117 г. Волгоград, ул. 8 Воздушной Армии, д. 35  
(8442) 35-15-81

## **Воронеж**

"Орбита Сервис"  
394030 г. Воронеж, ул. Донбасская, д. 1  
(0732) 52-43-86, 77-43-29, 77-43-97

## **Екатеринбург**

АСЦ Радиоимпорт  
г. Екатеринбург, ул. 8 Марта, д. 99  
(343) 257-44-62

## **Казань**

"Сервисцентр"  
Республика Татарстан, 420034 г. Казань, ул. Декабристов, д. 113  
(8432) 18-09-99, 18-14-52

## **Калининград**

ООО ТТЦ "ВЕГА"  
236038 г. Калининград, ул. Гагарина, д. 41-45  
(0112) 53-49-04

## **Краснодар**

ООО ПО "Фотон"  
350049 г. Краснодар, ул. Северная, д. 94  
(8612) 21-21-60, 20-70-80

## **Красноярск**

"Sinatra"  
г. Красноярск, ул. Партизана Железняка, д. 18, оф. 115  
(3912) 59-17-55

## **Нижний Новгород**

ООО Сервисный центр "Электроника"  
г. Нижний Новгород, ул. Максима Горького, д.250  
(8312) 36-75-04, 36-63-71

## **Новосибирск**

ООО "РАШ"  
г. Новосибирск, ул. Московская, д. 2 (383) (383) 266-04-60

## **Пермь**

ООО "Сатурн-Р"  
г. Пермь, ул. Карпинского, д. 27  
(3422) 19-05-00, 19-05-12

## **Ростов-на-Дону**

ООО "ПОИСК-Сервис"  
344006 г. Ростов-на-Дону, ул. 50 лет Ростсельмаша, д. 1  
(832) 250-11-36

## **Рязань**

"Техсервис"  
г. Рязань, ул. Новая, д. 51 Г  
(0912) 21-02-19

## **Самара**

ООО "Орбита-Сервис"  
443074 г. Самара, ул. Мориса Тореза, д.137  
(8462) 62-62-62

## **Санкт-Петербург**

"Партия-сервис"  
г. Санкт-Петербург, ул. Варшавская, д. 51, кор. 1  
(812) 374-21-16

## **Саратов**

ООО "РИМ-Сервис"  
410003 г. Саратов, Волочаевский проезд, д. 3  
(8452) 48-61-62

## **Уфа**

ООО ЦТС "Форте-Сервис"  
450106 г. Уфа ул. Степана Кувыкина, д. 18  
(3472) 55-90-99