

FM/MW/LW Compact Disc Player CD-проигрыватель с встроенным FM/MW/LW-тюнером

Инструкция по эксплуатации _____ RU

Інструкція з експлуатації _____ UA

Для отмены демонстрации на дисплее (режим DEMO) см. стр. 14.
Щоб відмінити демонстраційний екран (DEMO), див. стор. 14.

CDX-GT31U



Atrac AD
AUDIO DEVICE



**CD-проигрыватель с
встроенным
FM/MW/LW-тюнером**
Сделано в Таиланде

Изготовитель: Сони Корпорейшн
Адрес: 1-7-1 Конан, Минато-ку,
Токио 108-0075, Япония

Перед установкой и подсоединениями
прочитайте прилагаемую инструкцию
по установке и подсоединению.

**CLASS 1
LASER PRODUCT**

Эта этикетка находится на нижней
стороне корпуса.

**Примечание для покупателей.
Следующая информация применима
только для оборудования, продающ
егося в странах, где действуют
директивы ЕС**

Производителем данного устройства
является корпорация Sony Corporation,
1-7-1 Konan, Minato-ku, Tokyo, Japan.
Уполномоченным представителем по
электромагнитной совместимости (EMC)
и безопасности изделия является компания
Sony Deutschland GmbH, Hedelfinger
Strasse 61, 70327 Stuttgart, Germany. По
вопросам обслуживания и гарантии
обращайтесь по адресам, указанным в
соответствующих документах.



**Утилизация электрического и
электронного оборудования
(директива применяется в
странах Евросоюза и других
европейских странах, где
действуют системы
раздельного сбора отходов)**

“ATRAC”, “ATRAC AD”, SonicStage и их
логотипы являются товарными знаками
корпорации Sony.

“WALKMAN” и логотип “WALKMAN”
являются зарегистрированными
товарными знаками корпорации Sony.



Microsoft, Windows Media
и логотип Windows
являются товарными
знаками или

зарегистрированными товарными
знаками корпорации Microsoft в США и
других странах.

**Внимание. Если в замке зажигания
нет положения ACC**

Убедитесь, что настроена функция
автоматического выключения (стр. 14).
После выключения устройства его
питание будет автоматически
отключено через установленное время,
что предотвращает разрядку
аккумулятора.

Если функция автоматического
выключения не задана, то при каждом
выключении зажигания нажмите и
удерживайте кнопку (OFF) до тех пор,
пока дисплей не погаснет.

Поздравляем с покупкой! 4

Начало работы

Сброс параметров устройства 4

Установка часов 5

Снятие передней панели 5

 Установка передней панели 5

Расположение органов управления и основные операции

 Основное устройство 6

 Поиск композиции

 — Quick-BrowZer 8

Компакт-диск

 Индикация на дисплее 9

 Повторное воспроизведение и воспроизведение в случайной последовательности 9

Радиоприемник

Сохранение и прием радиостанций 9

 Автоматическое сохранение — BTM (Память оптимальной настройки) 9

 Сохранение вручную 9

 Прием радиостанций, сохраненных в памяти 10

 Автоматическая настройка 10

RDS 10

 Обзор 10

 Настройка AF и TA 10

 ВыборPTY 11

 Установка CT 11

Устройства USB

 Воспроизведение с устройства

 USB 12

 Индикация на дисплее 12

 Прослушивание музыки на

 аудиоустройстве с накопителем 12

 Прослушивание музыки на проигрывателе “Walkman”

 (аудиоустройстве ATRAC) 12

Другие функции

Изменение настроек звука 13

 Подстройка характеристик звука

 — BAL/FAD/SUB 13

 Настройка кривой эквалайзера

 — EQ3 13

 Настройка параметров установки

 — SET 14

 Использование дополнительного оборудования 15

 Дополнительное

 аудиооборудование 15

 Пульт дистанционного управления

 RM-X114 16

Дополнительная информация

Меры предосторожности 16

 Примечания относительно дисков 16

 Об устройствах USB 17

 Порядок воспроизведения файлов

 MP3/WMA/AAC (CD-R/RW или накопитель большой емкости) 18

 О файлах MP3 18

 О файлах WMA 18

 О файлах AAC 18

 О файлах ATRAC 19

Уход за аппаратом 19

Извлечение устройства 20

Технические характеристики 20

Поиск и устранение неисправностей 22

 Индикация/сообщения об ошибках 24

Поздравляем с покупкой!

Благодарим за приобретение данного проигрывателя компакт-дисков Sony. Вы сможете использовать следующие функции проигрывателя.

- **Воспроизведение компакт-дисков**
Можно воспроизводить диски CD-DA (содержащие также информацию CD TEXT) и CD-R/CD-RW (с файлами MP3/WMA/AAC (стр. 18)).

| Тип дисков | Метка на диске | |
|-------------------|---|---|
| CD-DA |  |  |
| MP3 WMA AAC |  |  |
| |  |  |

- **Прием радиостанций**
 - Можно сохранить в памяти до 6 станций в каждом диапазоне (FM1, FM2, FM3, MW и LW).
 - **BTM** (Память оптимальной настройки): Устройство выбирает радиостанции с наиболее сильным сигналом и сохраняет их в памяти.
- **Услуги RDS**
Можно использовать FM-станцию с услугой RDS (Системы радиоданных).
- **Функция поиска**
Quick-BrowZer: Обеспечивает быстрый и удобный поиск композиции на компакт-диске или на устройстве USB, подключенном к данному устройству (стр. 8).
- **Настройка звучания**
 - **EQ3 stage2:** Можно выбрать любую из 7 предварительно настроенных кривых эквалайзера.
 - **Digital Music Plus (DM+):** Улучшает качество сжатого цифрового звука, например MP3.
- **Управление дополнительными устройствами**
Устройство USB: К переднему разъему USB может быть подключено устройство-накопитель USB или “Walkman” (аудиоустройство ATRAC). Подробнее о том, какие устройства можно использовать, см. в разделе “Об устройствах USB” (стр. 17) или на веб-узле поддержки Sony (стр. 25).

- **Подключение дополнительного оборудования**

Входное гнездо AUX на передней панели проигрывателя позволяет подсоединять переносное аудиоустройство.

Начало работы

Сброс параметров устройства

Перед первым включением устройства или после замены автомобильного аккумулятора, а также после изменения схемы подключения следует сбросить параметры устройства.

Снимите переднюю панель и нажмите кнопку RESET с помощью заостренного предмета, например, шариковой ручки.

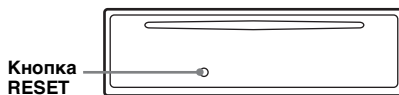

Примечание

При нажатии кнопки RESET выполняется стирание установки часов и некоторых других занесенных в память параметров.

Установка часов

Часы данного устройства имеют 24-часовую индикацию.

- 1 **Нажмите и удерживайте кнопку выбора.**
Отобразится экран настройки.
- 2 **Нажимайте кнопку выбора, пока не появится индикация “CLOCK-ADJ”.**
- 3 **Нажмите кнопку (SEEK) +.**
Начинает мигать индикация часа.
- 4 **Установите значения часов и минут, поворачивая регулятор.**
Чтобы переместить индикацию, нажмите кнопку (SEEK) -/+.
- 5 **Нажмите кнопку выбора.**
Установка завершена, и часы начинают отсчет времени.

Чтобы отобразить часы, нажмите кнопку (DSPL). Нажмите кнопку (DSPL) еще раз, чтобы вернуться к предыдущей индикации на дисплее.

Совет

Время можно установить автоматически с помощью функции RDS (стр. 11).

Снятие передней панели

Во избежание кражи устройства можно снять с него переднюю панель.

Предупредительный звуковой сигнал

Если до поворота выключателя зажигания в положение OFF с устройства не была снята передняя панель, то в течение нескольких секунд будет слышен предупредительный звуковой сигнал. Звуковой сигнал будет слышен только в том случае, если используется встроенный усилитель.

- 1 **Нажмите кнопку (OFF).**
Устройство выключится.
- 2 **Нажмите кнопку , затем снимите панель, потянув на себя.**

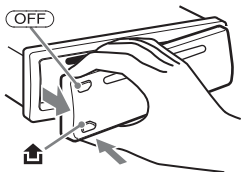

Примечания

- Старайтесь не ронять переднюю панель. Не надавливайте слишком сильно на переднюю панель и окошко дисплея.
- Не подвергайте переднюю панель воздействию тепла/высокой температуры или влажности. Старайтесь не оставлять ее в припаркованной машине или на приборной доске/полочке за задним сиденьем.
- Не следует снимать переднюю панель во время воспроизведения с устройства USB во избежание повреждения данных на устройстве USB.

Установка передней панели

Прикрепите часть (A) передней панели к части (B) устройства, как показано на рисунке, и установите левую сторону на место до щелчка.

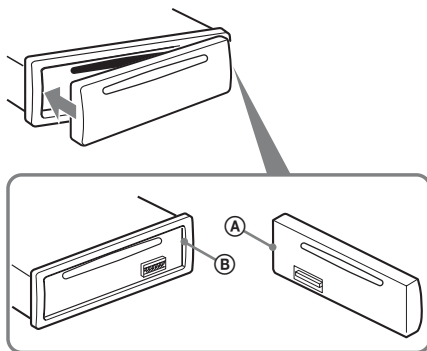

Примечание

Не помещайте ничего на внутреннюю поверхность передней панели.

Основное устройство

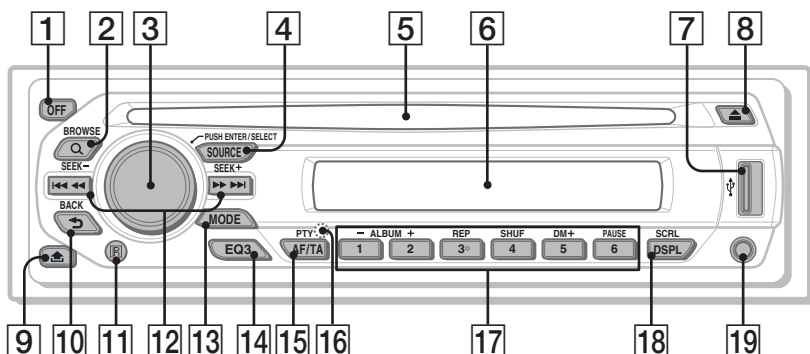

В этом разделе содержатся сведения о расположении органов управления и основных операциях. Подробные сведения см. на соответствующих страницах. Подробнее о работе с устройством USB см. раздел “Устройство USB” на стр. 12.

- 1 Кнопка OFF**
Выключение питания; остановка источника.
- 2 Кнопка Q (BROWSE) стр. 8**
Переключение в режим Quick-BrowZer.
- 3 Регулятор/кнопка выбора стр. 8, 13**
Настройка громкости/выбор категории поиска (поверните); выбор элементов настройки (нажмите и поверните).
- 4 Кнопка SOURCE**
Включение питания/смена источника (радио/компакт-диск/USB/AUX).
- 5 Слот для дисков**
Вставьте диск (этикеткой вверх), начнется воспроизведение.
- 6 Окошко дисплея**
- 7 Разъем USB стр. 12**
Подключение к устройству USB.
- 8 Кнопка ▲ (извлечение)**
Извлечение диска.
- 9 Кнопка ▾ (снятия передней панели) стр. 5**
- 10 Кнопка ↶ (BACK) стр. 8**
Возрат к предыдущему отображению.
- 11 Датчик пульта дистанционного управления**
- 12 Кнопки SEEK +/-**
Компакт-диск/USB:
Пропуск композиций (нажмите); непрерывный пропуск композиций (нажмите, затем нажмите еще раз примерно через 1 секунду и удерживайте нажатой); перемещение вперед/назад на одну композицию (нажмите и удерживайте).
Радиоприемник:
Автоматическая настройка радиостанции (нажмите); поиск станций вручную (нажмите и удерживайте).
- 13 Кнопка MODE стр. 9**
Выбор радиодиапазона (FM/MW/LW); выбор режима воспроизведения аудиоустройства ATRAC.
- 14 Кнопка EQ3 (эквалайзер) стр. 13**
Выбор типа эквалайзера (XPLOD, VOCAL, EDGE, CRUISE, SPACE, GRAVITY, CUSTOM или OFF).
- 15 Кнопка AF (альтернативные частоты)/TA (сообщения о текущей ситуации на дорогах)/PTY (тип программы) стр. 10, 11**
Задание AF и TA (нажмите); выбор PTY (нажмите и удерживайте) в RDS.

16 Кнопка **RESET** (расположена под передней панелью) стр. 4

17 Номерные кнопки

Компакт-диск/USB:

① / ②: **ALBUM -/+**

Пропуск альбомов (нажмите); непрерывный пропуск альбомов (нажмите и удерживайте).

③: **REP** стр. 9

④: **SHUF** стр. 9

⑤: **DM+** стр. 4

Для активации функции DM+ установите “DM+-ON”. Для отмены установите “DM+-OFF”.

⑥: **PAUSE**

Для приостановки воспроизведения. Для отмены нажмите эту кнопку еще раз.

Радиоприемник:

Прием хранящихся в памяти радиостанций (нажмите); сохранение радиостанций в памяти (нажмите и удерживайте).

18 Кнопка **DSPL (дисплей)/SCRL (прокрутка)** стр. 9

Смена индикаций на дисплее (нажмите); прокрутка индикации на дисплее (нажмите и удерживайте).

19 Входное гнездо **AUX** стр. 15

Подсоединение переносного аудиоустройства.

Примечание

При вставке и извлечении диска отсоединяйте все устройства USB во избежание повреждения диска.

Поиск композиции — Quick-BrowZer

Удобный поиск композиции по категории на компакт-диске или устройстве USB (“Walkman”/устройстве-накопителе).

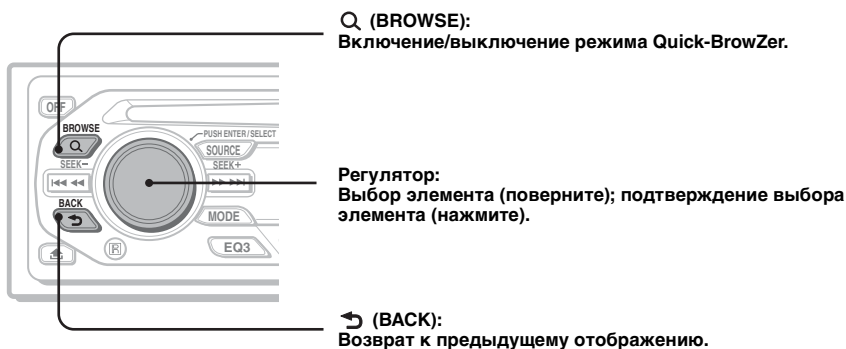

1 Нажмите кнопку Q (BROWSE).

Устройство переводится в режим Quick-BrowZer, и отображается список категорий поиска.

Отображаемые элементы различны для разных типов устройств или дисков.



2 Поверните регулятор, чтобы выбрать требуемую категорию поиска, затем нажмите на регулятор для подтверждения выбора.

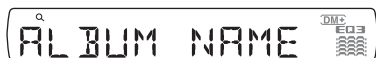

3 Повторяйте шаг 2, пока не будет выбрана требуемая композиция.

Начнется воспроизведение.

Возврат к предыдущему отображению

Нажмите кнопку ↶ (BACK).

Выход из режима Quick-BrowZer

Нажмите кнопку Q (BROWSE).

Примечания

- При переключении в режим Quick-BrowZer производится отмена режима повторного воспроизведения/воспроизведения в случайной последовательности.
- Для некоторых устройств USB элементы не отображаются должным образом.
- Для некоторых устройств USB в режиме Quick-BrowZer невозможно воспроизведение звука.

Компакт-диск

Индикация на дисплее

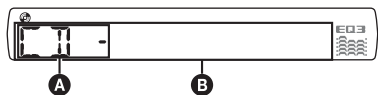

- A** Источник
- B** Номер композиции/время с начала воспроизведения, название диска/имя исполнителя, номер альбома*, название альбома, название дорожки, текстовая информация, часы

* Номер альбома отображается только при смене альбома.

Чтобы изменить индикацию **B**, нажмите кнопку **(DSPL)**.

Совет

Отображаемая индикация будет отличаться в зависимости от типа диска, формата записи и параметров. Подробнее о MP3/WMA/AAC см. стр. 18.

Повторное воспроизведение и воспроизведение в случайной последовательности

- 1** Во время воспроизведения нажимайте кнопку **(3)** (REP) или **(4)** (SHUF), пока на дисплее не появится нужный параметр.

| Выбор | Воспроизведение |
|--------------------|---|
| ↶ TRACK | композиции неоднократно. |
| ↶ ALBUM* | альбома неоднократно. |
| SHUF ALBUM* | альбома в случайной последовательности. |
| SHUF DISC | диска в случайной последовательности. |

* Если воспроизводится диск в формате MP3/WMA/AAC.

Чтобы вернуться в режим обычного воспроизведения, выберите **“↶ OFF”** или **“SHUF OFF”**.

Радиоприемник

Сохранение и прием радиостанций

Предупреждение

Во избежание возникновения аварийной ситуации при настройке на радиостанцию во время управления автомобилем используйте функцию BTM (Память оптимальной настройки).

Автоматическое сохранение — BTM (Память оптимальной настройки)

- 1** Нажимайте кнопку **(SOURCE)**, пока не появится индикация **“TUNER”**. Чтобы изменить диапазон, нажимайте кнопку **(MODE)**. Можно выбрать следующие диапазоны: FM1, FM2, FM3, MW или LW.
- 2** Нажмите и удерживайте кнопку **выбора**. Отобразится экран настройки.
- 3** Нажимайте кнопку **выбора**, пока не появится индикация **“BTM”**.
- 4** Нажмите кнопку **(SEEK) +**. Радиостанции закрепляются за номерными кнопками и сохраняются в памяти устройства в порядке частот. При занесении станции в память раздается звуковой сигнал.

Сохранение вручную

- 1** Во время приема радиостанции, которую необходимо сохранить, нажмите и удерживайте номерную кнопку **(1) – (6)**, пока не появится индикация **“MEM”**.

Примечание

При попытке сохранить другую радиостанцию для уже используемой номерной кнопки предыдущая радиостанция будет заменена.

Совет

Когда в память сохраняется радиостанция, передающая сигналы RDS, сохраняются также и параметры AF/TA (стр. 10).

Прием радиостанций, сохраненных в памяти

- 1 Выберите диапазон, затем нажмите номерную кнопку (1 – 6).

Автоматическая настройка

- 1 Выберите диапазон, затем нажмите кнопку (SEEK) +/- для поиска радиостанции.

Поиск остановится, когда устройство найдет радиостанцию. Повторяйте процедуру, пока не будет найдена нужная радиостанция.

Совет

Если известна частота требуемой радиостанции, нажмите и удерживайте кнопку (SEEK) +/-, пока не будет приблизительно установлена нужная частота, затем нажимайте кнопку (SEEK) +/- для точной настройки частоты (ручная настройка).

RDS

Обзор

Радиостанции диапазона FM с услугой RDS (Системы радиоданных) передают, кроме обычных сигналов радиопрограмм, цифровую информацию, которая не слышна.

Индикация на дисплее

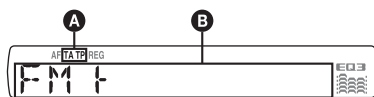

A TA/TP*1

B Диапазон радиочастот, функция, частота*2 (название программной услуги), номер предварительной настройки, часы, данные RDS

*1 Во время передачи информации о дорожном движении мигает индикация "TA". Во время приема такой радиостанции загорается индикация "TP".

2 Во время приема радиостанции, передающей сигналы RDS, слева от индикации частоты отображается знак "".

Чтобы изменить индикацию **B**, нажмите кнопку (DSPL).

Услуги RDS

Данное устройство автоматически обеспечивает использование следующих служб RDS:

AF (Альтернативные частоты)

Выбирает и выполняет перенастройку радиостанций, имеющих самый сильный сигнал в сети. С помощью этой функции можно непрерывно прослушивать одну и ту же программу во время продолжительной поездки. При этом нет необходимости выполнять перенастройку на одну и ту же станцию вручную.

TA (Сообщения о текущей ситуации на дорогах)/TP (Программа о текущей ситуации на дорогах)

Обеспечивает прием текущей информации/программ. При приеме сигналов такой информации/программы воспроизведение любого выбранного в данный момент источника прерывается.

PTY (Типы программ)

Отображает тип принимаемой в данный момент программы. Кроме того, позволяет выполнять поиск заданного типа программ.

ST (Время на часах)

Данные ST, передаваемые с сигналами RDS, используются для установки часов устройства.

Примечания

- В зависимости от страны или региона могут быть доступными не все функции RDS.
- Функция RDS не будет работать, если мощность сигнала недостаточна или радиостанция, на которую настроено устройство, не передает данные RDS.

Настройка AF и TA

- 1 Нажимайте кнопку (AF/TA), пока на дисплее не появится нужный параметр.

| Выбор | Цель |
|------------|-------------------------------|
| AF-ON | Включение AF и отключение TA. |
| TA-ON | Включение TA и отключение AF. |
| AF, TA-ON | Включение как AF, так и TA. |
| AF, TA-OFF | Отключение как AF, так и TA. |

Сохранение станций RDS с параметрами AF и TA

Можно выполнить предварительную настройку станций RDS с параметрами AF/TA. При использовании функции BTM сохраняются только станции RDS с теми же параметрами AF/TA.

При выполнении предварительной настройки вручную можно сохранить как станции RDS, так и станции без RDS с индивидуальными параметрами AF/TA.

- 1 Задайте AF/TA, затем сохраните станцию с помощью BTM или вручную.

Прием экстренных сообщений

При включении AF или TA экстренные сообщения будут автоматически прерывать текущее вещание.

Совет

Если настроить громкость во время приема сообщения о текущей ситуации на дорогах, этот уровень громкости будет сохранен в памяти для последующего приема таких сообщений, независимо от обычного уровня громкости.

Прослушивание одной региональной программы — REG

Когда функция AF включена: в соответствии с заводскими настройками данного устройства прием возможен только в определенном регионе, поэтому оно не будет переключено на другую региональную станцию с более сильной частотой.

При выезде за пределы области приема определенной региональной программы установите параметр “REG-OFF” в меню настройки во время приема FM-радиостанции (стр. 15).

Примечание

Эта функция не работает в Великобритании и некоторых других регионах.

Функция местной привязки (только для Великобритании)

Эта функция позволяет настраиваться на волну других местных станций в данном районе, даже если они не занесены в память приемника под номерными кнопками.

- 1 Во время приема в диапазоне FM нажмите номерную кнопку (① – ⑥), для которой запрограммирована местная станция.
- 2 Не более чем через 5 секунд еще раз нажмите номерную кнопку местной станции.

Повторяйте процедуру, пока не будет найдена местная радиостанция.

Выбор PTY

- 1 Нажмите и удерживайте нажатой кнопку (AF/TA) (PTY) во время приема в диапазоне FM.



Если станция передает данные PTY, появляется название типа текущей программы.

- 2 Нажимайте кнопку (AF/TA) (PTY), пока не появится нужный тип программы.

- 3 Нажмите кнопку (SEEK) -/+ . Устройство начинает поиск станции, передающей программу выбранного типа.

Тип программ

NEWS (новости), **AFFAIRS** (текущие события), **INFO** (информация), **SPORT** (спорт), **EDUCATE** (образование), **DRAMA** (радиоспектакли), **CULTURE** (культура), **SCIENCE** (наука), **VARIED** (разное), **POP M** (популярная музыка), **ROCK M** (рок-музыка), **EASY M** (легкая музыка), **LIGHT M** (легкая классика), **CLASSICS** (классика), **OTHER M** (прочие типы музыки), **WEATHER** (погода), **FINANCE** (финансы), **CHILDREN** (детские программы), **SOCIAL A** (общественная жизнь), **RELIGION** (религия), **PHONE IN** (звонки в прямой эфир), **TRAVEL** (путешествия), **LEISURE** (досуг), **JAZZ** (джазовая музыка), **COUNTRY** (музыка “кантри”), **NATION M** (национальная музыка), **OLDIES** (старые шлягеры), **FOLK M** (народная музыка), **DOCUMENT** (документальные репортажи)

Примечание

Эту функцию невозможно использовать в некоторых странах/регионах, где не передаются данные PTY.

Установка СТ

- 1 Установите “СТ-ON” в меню настройки (стр. 14).

Примечания

- Функция СТ может не работать, даже если принимается станция, передающая данные RDS.
- Возможно расхождение между временем, установленным с помощью функции СТ, и реальным временем.

Устройства USB

Воспроизведение с устройства USB

1 Подключите устройство USB к разъему USB.

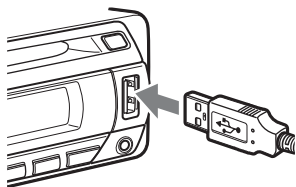

Начнется воспроизведение.

Если устройство USB уже подсоединено, то для начала воспроизведения нажимайте кнопку **(SOURCE)** до тех пор, пока не появится индикация “USB”.

Чтобы остановить воспроизведение, нажимте кнопку **(OFF)**.

Примечания

- Перед отсоединением устройства USB сначала остановите воспроизведение. В случае отсоединения устройства USB во время воспроизведения возможно повреждение данных на устройстве USB.
- Не используйте большие или тяжелые устройства USB, которые могут упасть от вибрации или привести к ненадежному соединению.
- Не следует снимать переднюю панель во время воспроизведения с устройства USB во избежание повреждения данных на устройстве USB.

Индикация на дисплее

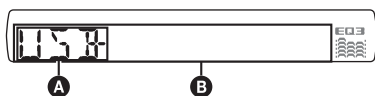

- A** Аудиоустройство ATRAC: AAD
Класс накопителя: USB
- B** Номер композиции/альбома/
исполнителя/списка воспроизведения/
жанра, название композиции/альбома/
исполнителя/списка воспроизведения/
жанра, время с начала
воспроизведения, часы

Чтобы изменить индикацию **B**, нажимте кнопку **(DSPL)**.

Совет

Отображаемая индикация будет отличаться в зависимости от формата записи и параметров. Подробнее о MP3/WMA/AAC/ATRAC см. стр. 18.

Примечание

Индикация на дисплее отличается в зависимости от класса устройства-накопителя USB и аудиоустройства ATRAC.

Прослушивание музыки на аудиоустройстве с накопителем

Повторное воспроизведение и воспроизведение в случайной последовательности

- 1 Во время воспроизведения нажимайте кнопку **(3)** (REP) или **(4)** (SHUF) до тех пор, пока на дисплее не появится нужный параметр.

| Выбор | Воспроизведение |
|--------------------|---|
| TRACK | композиции неоднократно. |
| ALBUM | альбома неоднократно. |
| SHUF ALBUM | альбома в случайной последовательности. |
| SHUF DEVICE | композиций на устройстве в случайной последовательности. |

Чтобы вернуться в режим обычного воспроизведения, выберите “**OFF**” или “**SHUF OFF**”.

Прослушивание музыки на проигрывателе “Walkman” (аудиоустройстве ATRAC)

- 1 Во время воспроизведения нажимайте кнопку **(MODE)** до тех пор, пока на дисплее не появится нужный параметр.

Индикация будет меняться следующим образом:

ALBUM (альбом) → **TRACK**
(композиция) → **GENRE** (жанр) →
PLAYLIST (список воспроизведения) →
ARTIST (исполнитель)

Повторное воспроизведение и воспроизведение в случайной последовательности

1 Во время воспроизведения нажимайте кнопку (3) (REP) или (4) (SHUF) до тех пор, пока на дисплее не появится нужный параметр.

| Выбор | Воспроизведение |
|---------------|--|
| ↶ TRACK | композиции неоднократно. |
| ↶ ALBUM | альбома неоднократно. |
| ↶ ARTIST | композиций исполнителя неоднократно. |
| ↶ PLAYLIST | списка воспроизведения неоднократно. |
| ↶ GENRE | жанра неоднократно. |
| SHUF ALBUM | альбома в случайной последовательности. |
| SHUF ARTIST | композиций исполнителя в случайной последовательности. |
| SHUF PLAYLIST | списка воспроизведения в случайной последовательности. |
| SHUF GENRE | жанра в случайной последовательности. |
| SHUF DEVICE | композиций на устройстве в случайной последовательности. |

Чтобы вернуться в режим обычного воспроизведения, выберите «↶ OFF» или «SHUF OFF».

Другие функции

Изменение настроек звука

Подстройка характеристик звука — BAL/FAD/SUB

Можно отрегулировать баланс каналов, фейдер и уровень громкости сабвуфера.

1 Нажимайте кнопку выбора, пока не появится индикация “BAL”, “FAD” или “SUB”.

Индикация будет меняться следующим образом:

LOW*1 → MID*1 → HI*1 →

BAL (баланс левого-правого каналов)

→ FAD (баланс передних-задних громкоговорителей) → SUB (уровень громкости сабвуфера)*2 → AUX*3

*1 Когда активизирована функция эквалайзера EQ3 (стр. 13).

*2 Когда для аудиовыхода установлено значение “SUB” (стр. 14). “ATT” отображается при самой низкой установке. Ее можно настраивать в диапазоне до 21 шага.

*3 Когда активизирован источник AUX (стр. 15).

2 Поверните регулятор, чтобы настроить выбранный параметр. Через 3 секунды по окончании настройки дисплей возвращается в обычный режим воспроизведения/приема.

Настройка кривой эквалайзера — EQ3

Меню “CUSTOM”, появляющееся при нажатии кнопки EQ3, позволяет настроить собственные установки эквалайзера.

1 Выберите источник, затем нажимайте кнопку (EQ3) для выбора “CUSTOM”.

2 Нажимайте кнопку выбора, пока не появится индикация “LOW”, “MID” или “HI”.

продолжение на следующей странице →

- 3 Поверните регулятор, чтобы настроить выбранный параметр.**
Уровень громкости настраивается в диапазоне от -10 дБ до +10 дБ с шагом 1 дБ.

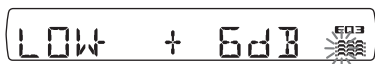

Повторите шаги 2 и 3, чтобы настроить кривую эквалайзера.

Чтобы восстановить заводскую настройку кривой эквалайзера, нажмите и удерживайте кнопку выбора перед завершением настройки. Через 3 секунды по окончании настройки дисплей возвращается в обычный режим воспроизведения/приема.

Совет

Можно также настроить другие типы эквалайзера.

Настройка параметров установки — SET

- 1 Нажмите и удерживайте кнопку выбора.**
Отобразится экран настройки.
- 2 Нажимайте кнопку выбора, пока не появится нужный параметр.**
- 3 Поверните регулятор, чтобы выбрать параметр (например, “ON” или “OFF”).**
- 4 Нажмите и удерживайте кнопку выбора.**
Установка завершена, и дисплей возвращается в обычный режим воспроизведения/приема.

Примечание

Для разных источников и параметров отображаемые элементы могут отличаться.

Можно установить следующие параметры (дополнительные сведения см. на указанной странице руководства):
“●” указывает значения по умолчанию.

CLOCK-ADJ (Установка часов) (стр. 5)

СТ (Время на часах)

Установка значения “СТ-ON” или “СТ-OFF” (●) (стр. 10, 11).

BEEP

Используется для установки значения “BEEP-ON” (●) или “BEEP-OFF”.

AUX-A*1 (Аудиовход AUX)

Используется, чтобы установить для индикации источника AUX значение “AUX-A-ON” (●) или “AUX-A-OFF” (стр. 15).

A.OFF (Автоматическое выключение)

Автоматическое отключение по истечении указанного времени, когда устройство выключено.

– “A.OFF-NO” (●), “A.OFF-30S (Секунды)”, “A.OFF-30M (Минуты)” или “A.OFF-60M (Минуты)”.

SUB/REAR*1

Используется для переключения аудиовыхода.

– “SUB-OUT” (●): для вывода на сабвуфер.
– “REAR-OUT”: для вывода на усилитель мощности.

DEMO (Демонстрация)

Используется для установки значения “DEMO-ON” (●) или “DEMO-OFF”.

DIM (Диммер)

Используется для изменения яркости дисплея.

– “DIM-ON”: для уменьшения яркости дисплея.
– “DIM-OFF” (●): для отключения диммера.

M.DSPL (Движущийся дисплей)

Используется для выбора режима движущегося дисплея.

– “M.DSPL-SA” (●): для отображения движущихся изображений и анализатора спектра.
– “M.DSPL-OFF”: для отключения режима движущегося дисплея.

A.SCRL (Автоматическая прокрутка)

Используется для автоматической прокрутки отображаемого элемента при смене диска/альбома/композиции.

– “A.SCRL-ON” (●): функция прокрутки включена.
– “A.SCRL-OFF”: функция прокрутки отключена.

LOCAL (Режим местного поиска)

– “LOCAL-ON”: для настройки только на станции с сильным сигналом.
– “LOCAL-OFF” (●): для настройки обычного приема.

MONO*2 (Монофонический режим)

При низком качестве приема FM-радиостанций выберите режим монофонического приема.

- “MONO-ON”: для прослушивания стереопередач в монофоническом режиме.
- “MONO-OFF” (●): для прослушивания стереопередач в стереорежиме.

REG*2 (Региональная)

Используется для установки значения “REG-ON” (●) или “REG-OFF” (стр. 11).

LPF*3 (Фильтр низких частот)

Используется для выбора значения граничной частоты сабвуфера: “LPF OFF” (●), “LPF125Hz” или “LPF 78Hz”.

LOUD (Громкость)

Используется для обеспечения большей отчетливости звука при низком уровне громкости.

- “LOUD-ON”: для усиления низких и высоких частот.
- “LOUD-OFF” (●): для отмены усиления низких и высоких частот.

BTM (стр. 9)

*1 Когда устройство выключено.

*2 Когда поступает сигнал в диапазоне FM.

*3 Когда для аудиовыхода установлено значение “SUB”.

Использование дополнительного оборудования

Дополнительное аудиооборудование

Подсоединив дополнительное переносное аудиоустройство к входному гнезду AUX (мини-стереоразъем) на аппарате, а затем просто выбрав источник, его можно прослушивать через громкоговорители автомобиля. Если уровни громкости аппарата и переносного аудиоустройства различны, их можно настроить.

Выполните процедуру, описанную ниже.

Подсоединение переносного аудиоустройства

- 1 Выключите переносное аудиоустройство.
- 2 Уменьшите громкость на аппарате.
- 3 Подключите к аппарату.

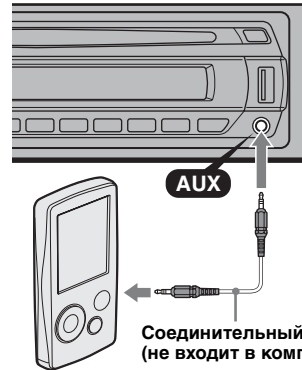

* Обязательно используйте разъем прямого типа.

Отрегулируйте уровень громкости

Перед воспроизведением настройте уровень звука для каждого подключенного аудиоустройства.

- 1 Уменьшите громкость на аппарате.
- 2 Нажимайте кнопку (SOURCE), пока не появится индикация “AUX”. Появится индикация “AUX FRONT IN”.
- 3 Начните воспроизведение на переносном аудиоустройстве при умеренной громкости.
- 4 Установите обычный уровень громкости для прослушивания на аппарате.
- 5 Повторно нажимайте кнопку выбора, пока не появится индикация “AUX”, и поверните регулятор, чтобы настроить входной уровень (от -8 дБ до +18 дБ).

Пульт дистанционного управления RM-X114

Кнопки на пульте дистанционного управления с такими же обозначениями, что и на устройстве, выполняют те же функции.

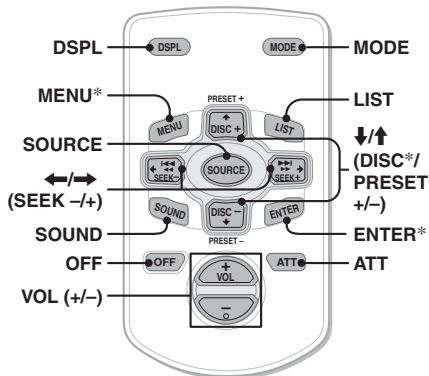

Следующие кнопки на пульте дистанционного управления отличаются от кнопок/функций на устройстве.

- **Кнопка DSPL (дисплей)**
Смена индикации.
- **Кнопки ←/→ (SEEK -/+)**
Используются для управления компакт-диском/радиоприемником, соответствуют кнопкам (SEEK) -/+ на устройстве.
- **Кнопка SOUND**
Соответствует кнопке выбора на устройстве.
- **Кнопка LIST**
Выбор функцииPTY в системе RDS.
- **Кнопки ↑/↓ (DISC*/PRESET +/-)**
Используются для управления компакт-диском, соответствуют кнопкам ①/② (ALBUM -/+) на устройстве.
- **Кнопка ATT (приглушение звука)**
Приглушение звука. Для отмены нажмите эту кнопку еще раз.

* Отсутствует на данном устройстве.

Примечание

Если устройство выключено и дисплей погас, то с помощью пульта дистанционного управления невозможно будет управлять устройством, пока на нем не будет нажата кнопка (SOURCE) или вставлен диск для его включения.

Дополнительная информация

Меры предосторожности

- Если автомобиль был припаркован в солнечном месте, не включайте устройство до тех пор, пока оно не охладится.
- При работе устройства автоматически выдвигается антенна с электрическим приводом.

Конденсация влаги

В дождливый день или в месте с повышенной влажностью на линзах или дисплее устройства возможна конденсация влаги. Это может привести к неправильной работе устройства. В этом случае извлеките диск и подождите приблизительно час, пока не испарится влага.

Для поддержания высокого качества звука

Будьте осторожны и не проливайте сок или другие напитки на устройство или диски.

Примечания относительно дисков

- Чтобы диск оставался чистым, не прикасайтесь к его поверхности. Диск следует брать за края.
- Если диски не используются, храните их в футлярах или в папках для дисков.
- Не подвергайте диски воздействию тепла/высокой температуры. Старайтесь не оставлять их в припаркованной машине или на приборной доске/полочке за задним сиденьем.
- Не прикрепляйте наклейки и не используйте диски с остатками чернил или клея. Использование таких дисков может привести к остановке их вращения, неправильной работе или повреждению.



- Не используйте диски с ярлыками и наклейками.
В результате использования таких дисков могут возникнуть следующие неполадки:
– Невозможность извлечения диска (так как отклеился ярлык или наклейка, что привело к затору в механизме извлечения диска).

- Невозможность правильного чтения аудиоданных (например, скачки при воспроизведении или отсутствие воспроизведения) из-за того, что ярлык или наклейка деформировались от тепла, что привело к перекосу диска.
- Диски нестандартной формы (например, в форме сердца, квадрата, звезды) нельзя воспроизводить на этом устройстве. В противном случае это может привести к повреждению устройства. Не пользуйтесь такими дисками.
- Нельзя воспроизводить компакт-диски диаметром 8 см.
- Перед воспроизведением протрите компакт-диск имеющейся в продаже чистящей тканью. Протирайте компакт-диск в направлении от центра к краям. Не пользуйтесь растворителями, такими как бензин, или разбавителями, а также имеющимися в продаже чистящими средствами или антистатическими аэрозолями, предназначенными для виниловых пластинок.



Примечания относительно дисков CD-R/CD-RW

- Некоторые диски CD-R/CD-RW (в зависимости от аппаратуры, на которой выполнялась запись, или состояния самого диска) могут не воспроизводиться на данном устройстве.
- Нельзя воспроизвести незакрытый диск CD-R/CD-RW.
- Это устройство совместимо с форматом ISO 9660 уровень 1/уровень 2, расширенным форматом Joliet/Romeo, а также с форматом Multi Session.
- Максимальное количество:
 - папок (альбомов): 150 (включая корневую и пустые папки).
 - файлов (композиций) и папок, записанных на компакт-диске: 300 (если названия папок/файлов состоят из большого числа символов, это количество может стать менее 300).
 - отображаемых символов в названии папки/файла: 32 (Joliet) или 64 (Romeo).
- Если диск записан в формате Multi Session, будет распознан формат только первой композиции первой сессии, и будут воспроизводиться композиции только этого формата (все другие форматы воспроизводиться не будут). Форматы имеют следующий приоритет: CD-DA и MP3/WMA/AAC.

- Если первая композиция записана в формате CD-DA, то будут воспроизводиться композиции первой сессии, имеющие только формат CD-DA.
- Если первая композиция имеет формат, отличный от CD-DA, будут воспроизводиться композиции сессии формата MP3/WMA/AAC. Если на диске отсутствуют данные в этих форматах, на дисплее появится индикация “NO MUSIC”.

Музыкальные диски, закодированные с помощью технологий защиты авторских прав

Этот продукт предназначен для воспроизведения дисков, отвечающих требованиям стандарта Compact Disc (CD). В последнее время некоторые фирмы звукозаписи выпускают музыкальные диски, закодированные с использованием технологии защиты авторского права. Помните, что некоторые из таких дисков не отвечают требованиям стандарта CD и их нельзя воспроизводить с помощью данного устройства.

Примечание относительно дисков DualDiscs

DualDisc — это двусторонний диск, на одной стороне которого записан материал в формате DVD, а на другой стороне — аудиоматериалы. Однако поскольку сторона с аудиоматериалами не отвечает требованиям стандарта Compact Disc (CD), воспроизведение на этом устройстве не гарантируется.

Об устройствах USB

- Можно использовать устройство-накопитель и аудиоустройство ATRAC USB, поддерживающие стандарт USB. Однако данное устройство не может обнаружить устройство USB, подключенное при помощи USB HUB. Подробнее о совместимости устройства USB см. на веб-узле поддержки Sony (стр. 25).
- Соответствующий кодек отличается в зависимости от типа устройства.
 - Класс накопителя: MP3/WMA/AAC
 - Аудиоустройство ATRAC: ATRAC/MP3/WMA/AAC
- Файлы DRM (Управление цифровыми правами), кроме ATRAC, нельзя воспроизводить.

продолжение на следующей странице →

- Ниже приведено максимальное количество отображаемых данных.
Устройство-накопитель:
– папок (альбомов): 128, файлов (композиций) в папке: 500
Аудиоустройство ATRAC: ATRAC/MP3/WMA/AAC
– альбомов/исполнителей/списков воспроизведения/жанров: 65535, композиций: 65535

Примечания

- При подключении с помощью кабеля следует использовать только кабель, поставляемый с устройством USB.
- Не используйте слишком большое или тяжелое устройство USB, которое может мешать вождению.
- Не оставляйте устройство USB в припаркованном автомобиле, поскольку это может привести к неисправности.
- Для запуска воспроизведения может потребоваться некоторое время в зависимости от объема записанных данных.
- Рекомендуется создавать резервные копии данных, хранящихся на устройстве USB.

Порядок воспроизведения файлов MP3/WMA/AAC (CD-R/RW или накопитель большой емкости)

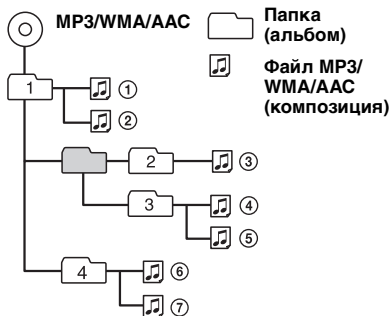

О файлах MP3

- MP3 является сокращением от MPEG-1 Audio Layer-3 и представляет собой стандарт формата сжатия музыкальных файлов. Этот формат обеспечивает сжатие данных музыкальных компакт-дисков приблизительно до 1/10 исходного размера.
- Тег ID3 версий 1.0, 1.1, 2.2, 2.3 и 2.4 применим только к MP3. Тег ID3 содержит 15/30 символов (1.0 и 1.1) или 63/126 символов (2.2, 2.3 и 2.4).
- При указании имени файла MP3 не забудьте добавить к нему расширение “.mp3”.

- При воспроизведении или перемещении вперед/назад файла MP3 с изменяющейся скоростью передачи в битах (VBR) оставшееся время воспроизведения может отображаться неточно.

Примечание

При воспроизведении файла MP3 с высокой скоростью передачи бит, например 320 Кбит/с, звук может быть прерывистым.

О файлах WMA

- WMA является сокращением от Windows Media Audio и представляет собой стандарт формата сжатия музыкальных файлов. Этот формат обеспечивает сжатие данных музыкальных компакт-дисков приблизительно до 1/22* исходного размера.
- В теге WMA 63 символа.
- При указании имени файла WMA не забудьте добавить к нему расширение “.wma”.
- При воспроизведении или перемещении вперед/назад файла WMA с изменяющейся скоростью передачи в битах (VBR) оставшееся время воспроизведения может отображаться неточно.

* только для 64 Кбит/с

Примечание

Воспроизведение следующих файлов WMA не поддерживается.
– сжатие без потерь

О файлах AAC

- AAC является сокращением от Advanced Audio Coding и представляет собой стандарт формата сжатия музыкальных файлов. Этот формат обеспечивает сжатие данных музыкальных компакт-дисков приблизительно до 1/11* исходного размера.
- В теге AAC 126 символов.
- При указании имени файла AAC не забудьте добавить к нему расширение “.m4a”.
- При воспроизведении или перемещении вперед/назад файла AAC с изменяющейся скоростью передачи в битах (VBR) оставшееся время воспроизведения может отображаться неточно.

* только для 128 Кбит/с

Примечание

Воспроизведение следующих файлов AAC не поддерживается.
– сжатие без потерь
– защищенные авторским правом

О файлах ATRAC

Формат ATRAC3plus

ATRAC3 является сокращением от Adaptive Transform Acoustic Coding3 и представляет собой технологию сжатия. Этот формат обеспечивает сжатие данных музыкальных компакт-дисков приблизительно до 1/10 исходного размера. Формат ATRAC3plus, являющийся расширенным форматом ATRAC3, обеспечивает сжатие данных музыкальных компакт-дисков приблизительно до 1/20 исходного размера. Устройство поддерживает и формат ATRAC3, и формат ATRAC3plus. Отображается текстовая информация, записанная в программе SonicStage.

В случае возникновения вопросов или проблем, касающихся данного устройства, которые не описаны в данном руководстве, обратитесь к ближайшему дилеру Sony.

Уход за аппаратом

Замена литиевой батарейки пульта дистанционного управления

При нормальных условиях эксплуатации срок действия батарейки составляет приблизительно 1 год (срок службы может быть меньше в зависимости от условий эксплуатации).

Когда батарейка разряжается, диапазон действия пульта дистанционного управления уменьшается. Замените батарейку новой литиевой батарейкой CR2025. При использовании другой батарейки существует опасность возгорания или взрыва.

RM-X114

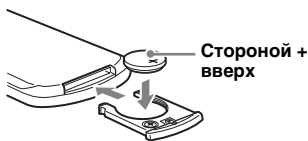
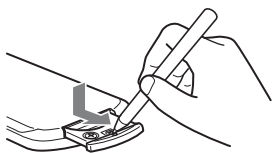

Стороней +
вверх

Примечания относительно литиевой батарейки

- Храните литиевую батарейку в недоступном для детей месте. Если ребенок случайно проглотит батарейку, немедленно обратитесь к врачу.

- Для обеспечения надежного контакта протрите батарейку сухой тканью.
- При установке батарейки соблюдайте полярность.
- Не берите батарейку металлическим пинцетом – это может вызвать короткое замыкание.

ВНИМАНИЕ!

При неправильном обращении батарейка может взорваться. Не перезаряжать, не разбирать, не подносить к огню.

Замена предохранителя

При замене предохранителей обязательно используйте только те, которые соответствуют силе тока, указанной на оригинальном предохранителе. Если перегорел предохранитель, проверьте подключение питания и замените предохранитель. Если после замены предохранитель снова перегорел, это может означать неисправность устройства. В этом случае обратитесь к ближайшему дилеру Sony.

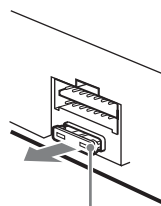

Предохранитель
(10 А)

Чистка контактов

Возможно, устройство не будет работать надлежащим образом из-за загрязнения контактов, служащих для соединения передней панели с устройством. Во избежание этого отсоедините переднюю панель (стр. 5) и протрите контакты ватным тампоном. Не прикасайтесь излишних усилий. В противном случае можно повредить контакты.

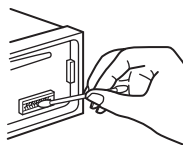

Основное
устройство

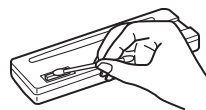

Обратная сторона
передней панели

Примечания

- В целях безопасности перед чисткой разъемов выключите зажигание и выньте ключ из выключателя зажигания.
- Никогда не прикасайтесь к контактам пальцами или металлическими предметами.

Извлечение устройства

1 Снимите защитную манжету.

- 1 Снимите переднюю панель (стр. 5).
- 2 Сожмите оба края защитной манжеты, затем потяните ее наружу.

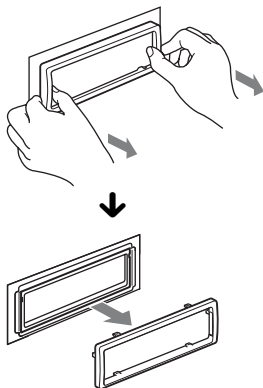

2 Извлеките устройство.

- 1 Вставьте одновременно оба ключа для демонтажа до щелчка.

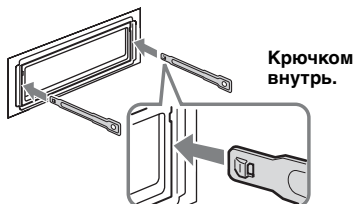

- 2 Потяните ключи для демонтажа, чтобы извлечь устройство.

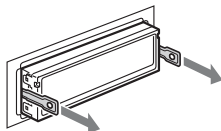

- 3 Выдвиньте аппарат из монтажной панели.

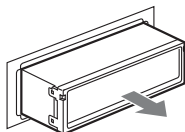

Технические характеристики

Проигрыватель компакт-дисков

Отношение "сигнал/шум": 120 дБ

Диапазон воспроизводимых частот:

10 – 20000 Гц

Низкочастотная и высокочастотная детонация:
ниже уровня обнаружения

Тюнер

FM

Диапазон настройки: 87,5 – 108,0 МГц

Антенное гнездо:

разъем внешней антенны

Промежуточная частота: 10,7 МГц/450 кГц

Используемая чувствительность: 9 дБФ

Избирательность: 75 дБ при 400 кГц

Отношение "сигнал/шум": 67 дБ (стерео),

69 дБ (моно)

Коэффициент гармонических искажений на

частоте 1 кГц: 0,5 % (стерео),

0,3 % (моно)

Разделение: 35 дБ при 1 кГц

Диапазон воспроизводимых частот:

30 – 15000 Гц

MW/LW

Диапазон настройки:

MW: 531 – 1602 кГц

LW: 153 – 279 кГц

Антенное гнездо:

разъем внешней антенны

Промежуточная частота: 10,7 МГц/450 кГц

Чувствительность: MW: 30 мкВ, LW: 40 мкВ

Проигрыватель USB

Интерфейс: USB (Полноскоростной)

Максимальная сила тока: 500 мА

Усилитель мощности

Выход: выходы громкоговорителей

(с соединительными фиксаторами)

Полное сопротивление громкоговорителей:

4 – 8 Ом

Максимальная выходная мощность:

45 Вт × 4 (при 4 Ом)

Общая информация

Выход:

терминал аудиовыходов (возможность переключения между задними и передними) терминал релейного управления антенной с электрическим приводом терминал управления усилителем мощности

Выходы:

терминал управления функцией Telephone ATT входной терминал антенны входное гнездо AUX (мини-стереогнездо)

Регуляторы тембра:

низкие: ± 10 дБ при 60 Гц (XPL0D)
средние: ± 10 дБ при 1 кГц (XPL0D)
высокие: ± 10 дБ при 10 кГц (XPL0D)

Требования к источнику питания:

автомобильный аккумулятор 12 В постоянного тока (с отрицательным заземлением)

Размеры: прибл. 178 × 53 × 179 мм (ш/в/г)

Монтажные размеры:

прибл. 182 × 53 × 162 мм (ш/в/г)

Масса: прибл. 1,2 кг

Прилагаемые принадлежности:

детали для установки и подключений (1 комплект)

Дополнительные принадлежности:

пульт дистанционного управления: RM-X114

У Вашего торгового представителя может не быть в наличии некоторых из принадлежностей, перечисленных выше. Для получения подробной информации обратитесь к дилеру.

Патенты США и других стран по лицензии компании Dolby Laboratories.

Лицензия на технологию звуковой кодировки MPEG Layer-3 и патенты получена от Fraunhofer IIS и Thomson.

Данное изделие защищено определенными правами интеллектуальной собственности Microsoft Corporation. Использование или распространение подобной технологии, кроме как в данном продукте, без лицензии корпорации Microsoft или авторизованного представительства корпорации Microsoft запрещено.

Поставщики содержимого используют технологию управления цифровыми правами для проигрывателя Windows Media, используемого в данном устройстве (далее “WM-DRM”), для защиты целостности содержимого (далее “защищенное содержимое”) с тем, чтобы их интеллектуальная собственность, включая авторское право, для данного содержимого не была неправомерно присвоена. В данном устройстве используется программное обеспечение WM-DRM для воспроизведения защищенного содержимого (далее “Программное обеспечение WM-DRM”). В случае нарушения системы безопасности Программного обеспечения WM-DRM лица, владеющие защищенным содержимым (далее “Владельцы защищенного содержимого”), вправе обращаться в корпорацию Microsoft с просьбами по аннулированию прав на приобретение новых лицензий на копирование, отображение и/или воспроизведение защищенного содержимого с помощью Программного обеспечения WM-DRM. Этот отзыв прав не влияет на способность Программного обеспечения WM-DRM воспроизводить незащищенное содержимое. Список отозванного Программного обеспечения WM-DRM пересылается на устройство во время загрузки лицензии на защищенное содержимое из Интернета или с компьютера. Корпорация Microsoft имеет право вместе с такой лицензией также загружать списки отзывов на ваше устройство от имени Владельцев защищенного содержимого.

Конструкция и характеристики могут изменяться без предварительного уведомления.



- Галогенизированные антипирены не использовались при изготовлении данных штампованных монтажных плат.
- При производстве корпусов не использовались галогенизированные антипирены.
- При производстве упаковочных материалов использовалась бумага.

Поиск и устранение неисправностей

Приводимый ниже проверочный перечень поможет устранить большинство проблем, которые могут возникнуть при эксплуатации устройства.

Перед ознакомлением с нижеприведенной таблицей обратитесь к разделам по подключению и эксплуатации устройства.

Общая информация

На устройство не подается питание.

- Проверьте подключение. Если все соединения выполнены правильно, проверьте предохранитель.
- Если устройство выключено и дисплей погас, то устройством невозможно будет управлять с помощью пульта дистанционного управления.
→ Включите устройство.

Антенна с электрическим приводом не выдвигается.

В антенне с электрическим приводом отсутствует реле.

Нет звука.

- Уровень громкости слишком низкий.
- Включена функция АТТ или Telephone АТТ (при подключении интерфейсного кабеля автомобильного телефона к проводу АТТ).
- Регулятор фейдера “FAD” не установлен для системы с 2 громкоговорителями.

Не слышен звуковой сигнал.

- Функция звукового сигнала отключена (стр. 14).
- Подключен дополнительный усилитель мощности, а встроенный не используется.

Удалены данные из памяти.

- Была нажата кнопка RESET.
→ Занесите данные в память еще раз.
- Отсоединился провод питания или извлечена батарейка.
- Плохо подсоединен провод питания.

Из памяти удалены запрограммированные радиостанции и установка времени.

Перегорел предохранитель.

Слышен шум при переключении положения ключа зажигания.

Провода неправильно подсоединены к разъему электропитания вспомогательного оборудования автомобиля.

Во время воспроизведения или приема начинается демонстрация.

Если при включенном демонстрационном режиме “DEMO-ON” в течение 5 минут не выполняются никакие операции, начинается демонстрация.

→ Установите значение “DEMO-OFF” (стр. 14).

Пропала/не отображается индикация в окошке дисплея.

- Для диммера установлено значение “DIM-ON” (стр. 14).
- Дисплей отключится, если нажать и удерживать кнопку (OFF).
→ Нажмите кнопку (OFF) еще раз и удерживайте ее нажатой, пока дисплей не включится.
- Контакты загрязнены (стр. 19).

Функция автоотключения не работает.

Устройство включено. Функция автоотключения активизируется после выключения устройства.

→ Выключите устройство.

Воспроизведение компакт-дисков

Не удается вставить диск.

- Уже вставлен другой компакт-диск.
- Компакт-диск вставлен с усилием, не той стороной или неправильно.

Компакт-диск не воспроизводится.

- Диск загрязнен или поврежден.
- Данные диски CD-R/CD-RW не предназначены для воспроизведения звука (стр. 17).

Невозможно воспроизвести файлы MP3/WMA/AAC.

Диск не совместим с форматом и версией MP3/WMA/AAC (стр. 18).

Для воспроизведения файлов MP3/WMA/AAC требуется больше времени, чем для других файлов.

Может потребоваться больше времени до начала воспроизведения следующих дисков:

- диск, записанный с использованием разветвленной структуры папок.
- диск, записанный в формате Multi Session.
- диск, на который можно добавлять данные.

Не осуществляется прокрутка индикации на дисплее.

- Информация в виде бегущей строки может не отображаться для дисков, содержащих слишком большое количество символов.
- Для “A.SCRL” установлено значение “OFF”.
→ Установите значение “A.SCRL-ON” (стр. 14).
→ Нажмите и удерживайте кнопку (DSPL) (SCRL).

Звук прерывается.

- Неправильная установка.
→ Устанавливайте устройство под углом, не превышающим 45°, в не подверженном вибрации месте.
- Диск загрязнен или поврежден.

Не работают кнопки управления.

Диск не извлекается.

Нажмите кнопку RESET (стр. 4).

Прием радиостанций

Не удается принять радиостанции.

Звук сопровождается помехами.

- Соедините провод питания антенны с электрическим приводом (синий) или провод питания устройства (красный) с проводом питания усилителя антенны автомобиля (если на заднем/боковом стекле имеется встроенная антенна диапазона FM/MW/LW).
- Проверьте подсоединение автомобильной антенны.
- Не выдвигается автомобильная антенна.
→ Проверьте подсоединение провода питания антенны с электрическим приводом.
- Проверьте частоту.

Не удается выполнить предварительную настройку.

- Сохраните в памяти правильную частоту.
- Передаваемый радиосигнал слишком слаб.

Не удается выполнить автоматическую настройку.

- Неправильная установка режима местного поиска.
→ Настройка прерывается слишком часто: Установите параметр “LOCAL-ON” (стр. 14).
- При настройке пропускается станция: Установите значение “MONO-ON” (стр. 15).
- Передаваемый радиосигнал слишком слаб.
→ Выполните настройку вручную.

При приеме FM-радиостанций мигает индикация “ST”.

- Выполните точную настройку частоты.
- Передаваемый радиосигнал слишком слаб.
→ Установите значение “MONO-ON” (стр. 15).

Стереoproграммы в диапазоне FM принимаются как монофонические.

Устройство находится в режиме монофонического приема радиостанций.
→ Установите значение “MONO-OFF” (стр. 15).

RDS

После нескольких секунд прослушивания включается функция SEEK.

Станция не передает данные TP или передает слишком слабый сигнал.
→ Отключите TA (стр. 10).

Дорожные сообщения не передаются.

- Включите функцию TA (стр. 10).
- Станция не транслирует дорожных сообщений, хотя и относится к типу TP.
→ Настройтесь на другую станцию.

При включении функцииPTY отображается индикация “-----”.

- Принимаемая станция не передает данные RDS.
- Данные RDS не принимаются.
- Станция не указывает тип программы.

Воспроизведение музыки с устройств USB

Невозможно воспроизводить данные с использованием USB HUB.

Данное устройство не может обнаружить устройства USB, подключенные при помощи USB HUB.

Невозможно воспроизведение данных.

USB-устройство не работает.
→ Подключите его повторно.

Устройству USB требуется больше времени для того, чтобы начать воспроизведение.

В устройстве USB имеются файлы со сложной разветвленной структурой папок.

Слышен звуковой сигнал.

Устройство USB было отключено в процессе воспроизведения.
→ Перед отключением устройства USB для защиты данных следует сначала остановить воспроизведение.

Прерывистость звука.

Звук может прерываться при скорости передачи, превышающей 320 Кбит/с.

Индикация/сообщения об ошибках

CHECKING

Устройство проверяет наличие подключения устройства USB.

→ Подождите до подтверждения подключения.

ERROR

- Компакт-диск загрязнен или вставлен нижней стороной вверх.
→ Почистите или правильно вставьте компакт-диск.
- Вставлен пустой диск.
- Диск не воспроизводится по какой-либо причине.
→ Вставьте другой компакт-диск.
- Не удалось автоматически распознать устройство USB.
→ Подключите его снова.
- Нажмите **▲** для извлечения диска.

FAILURE

Громкоговорители/усилители подключены неправильно.

→ Для проверки подключения см. руководство по установке/подключению для данной модели.

HUB NO SUPRT

Данное устройство не поддерживает USB HUB.

L. SEEK +/-

Во время автоматической настройки включен режим местного поиска.

NO AF

Для выбранной в данный момент станции не используется альтернативная частота.

→ Нажмите кнопку **(SEEK) +/-**, пока мигает название программной услуги. Устройство начинает поиск другой частоты с теми же данными PI (программная идентификация) (появляется индикация "PI SEEK").

NO DEV (нет устройства)

Кнопка **(SOURCE)** нажата, когда устройство USB не подключено. В процессе воспроизведения отключено устройство USB или кабель USB.

→ Следует подключить устройство USB и кабель USB.

NO INFO

В файле MP3/WMA/AAC отсутствует текстовая информация.

NO MUSIC

На диске/устройстве USB отсутствуют музыкальные файлы.

→ Вставьте музыкальный компакт-диск в этот проигрыватель.

→ Подключите устройство USB, на котором содержатся музыкальные файлы.

NO NAME

Композиция не содержит название диска/альбома/композиции.

NO TP

Устройство продолжит поиск станций, передающих программу TP.

NO TRACK

Выбранная на устройстве USB запись не содержит альбом/композицию.

OFFSET

Это может означать неисправность устройства.

→ Проверьте подключение. Если сообщение об ошибке не исчезает с дисплея, обратитесь к ближайшему дилеру Sony.

OVERLOAD

Устройство USB переполнено.

→ Отключите устройство USB, а затем измените источник, нажав кнопку **(SOURCE)**.

→ Устройство USB неисправно или подключено неподдерживаемое устройство.

READ

Устройство считывает все данные композиции и альбома с диска или устройства USB.

→ Дождитесь завершения процесса считывания. Воспроизведение начнется автоматически. Для этого может потребоваться более одной минуты в зависимости от структуры диска или устройства USB.

RESET

Неполадки в работе блока компакт-дисков.

→ Нажмите кнопку RESET (стр. 4).

USB NO SUPRT (отсутствует поддержка USB)

Подключенное устройство USB не поддерживается.

→ Подключите устройство-накопитель USB (стр. 17).

"LLLL" или "TTTT"

Во время перемещения вперед или назад достигнуто начало или конец диска, и продолжение невозможно.

"_"

Устройство не может отобразить указанный символ.

Если в результате предлагаемых действий не удастся устранить неполадку, обратитесь к ближайшему дилеру Sony.

Если устройство сдается в ремонт в случае какой-либо неполадки, возникшей при воспроизведении компакт-диска, необходимо иметь при себе компакт-диск, при воспроизведении которого обнаружилась неисправность.

Сайт для получения поддержки

В случае возникновения вопросов и для получения самых последних сведений о данном продукте посетите следующий веб-сайт:

<http://support.sony-europe.com>

Для отримання інформації про встановлення та підключення див. посібник з встановлення/підключення, який надається у комплекті.

**CLASS 1
LASER PRODUCT**

Цей надпис розташований у нижній частині корпусу.

Примітка для користувачів: наведена нижче інформація стосується лише обладнання, що продається у країнах, де застосовуються директиви ЄС

Виробником цього товару є корпорація Sony, офіс якої розташований за адресою: 1-7-1 Konan, Minato-ku, Tokyo, Japan (Японія). Уповноважений представник з питань ЕМС (Електромагнітна сумісність) та безпеки товарів – Sony Deutschland GmbH, адреса: Hedelfinger Strasse 61, 70327 Stuttgart, Germany (Німеччина). З приводу обслуговування або гарантії звертайтеся за адресами, вказаними в окремих документах, що обумовлюють питання гарантії та обслуговування.

Дата виготовлення пристрою

Той же номер, що і серійний номер пристрою, вказаний на наклейці зі штрих-кодом на картонній упаковці.

Щоб дізнатися дату виготовлення, див. символи "P/D:" на наклейці зі штрих-кодом на картонній упаковці.

P/D: XX XXXX
1 2

1. Місяць виготовлення

2. Рік виготовлення

A-0, B-1, C-2, D-3, E-4, F-5, G-6, H-7, I-8, J-9



Переробка старого електричного та електронного обладнання (діє у межах країн Європейського союзу та інших країн Європи з окремими системами збору)

"ATRAC", "ATRAC AD", SonicStage та їх логотипи є торговими марками корпорації Sony.

"WALKMAN" та логотип "WALKMAN" є зареєстрованими торговими марками корпорації Sony.



Логотипи Microsoft, Windows Media і Windows є торговими марками або зареєстрованими торговими марками корпорації Microsoft у США і/або інших країнах.

Застереження для випадків, коли замок запалювання вашого автомобіля не має положення ACC

Обов'язково активуйте функцію автоматичного вимкнення (стор. 14). Пристрій вимикатиме живлення повністю й автоматично у встановлений час вимикання пристрою, що запобігає розрядженню акумулятора. Якщо функція автоматичного вимкнення не активована, щоразу під час вимикання запалювання натискайте та утримуйте **OFF**, доки дисплей не погасне.

| | |
|----------------|---|
| Вітаємо! | 4 |
|----------------|---|

Початок роботи

| | |
|-------------------------------------|---|
| Скидання налаштувань пристрою | 4 |
| Налаштування годинника | 4 |
| Від'єднання передньої панелі | 5 |
| Приєднання передньої панелі | 5 |

Розміщення елементів керування та основні операції

| | |
|-------------------------|---|
| Основний пристрій | 6 |
| Пошук композиції | |
| — Quick-BrowZer | 8 |

Компакт-диск

| | |
|--|---|
| Індикація на дисплеї | 9 |
| Повторне відтворення та відтворення у випадковій послідовності | 9 |

Радіоприймач

| | |
|---|----|
| Збереження у пам'яті та прийом радіостанцій | 9 |
| Автоматичне збереження — BTM | 9 |
| Збереження у пам'яті вручну | 9 |
| Прийом радіостанцій, збережених у пам'яті | 10 |
| Автоматичне налаштування | 10 |
| RDS | 10 |
| Огляд | 10 |
| Налаштування AF та TA | 10 |
| Вибір PTY | 11 |
| Налаштування ST | 11 |

Пристрої USB

| | |
|--|----|
| Відтворення музики з пристроїв USB | 12 |
| Індикація на дисплеї | 12 |
| Прослуховування музики на аудіопристрої з накопичувачем | 12 |
| Прослуховування музики на програвачі “Walkman” (аудіопристрої ATRAC) | 12 |

Інші функції

| | |
|---|----|
| Зміна налаштувань звуку | 13 |
| Налаштування характеристик звуку | |
| — BAL/FAD/SUB | 13 |
| Налаштування кривої еквалайзера | |
| — EQ3 | 13 |
| Налаштування параметрів — SET | 14 |
| Використання додаткового обладнання | 15 |
| Додаткове аудіообладнання | 15 |
| Пульт дистанційного керування RM-X114 | 16 |

Додаткова інформація



| | |
|---|----|
| Застережні заходи | 16 |
| Примітки щодо дисків | 16 |
| Про пристрої USB | 17 |
| Послідовність відтворення файлів MP3/WMA/AAC (CD-R/RW або пристрій-накопичувач) | 18 |
| Про файли MP3 | 18 |
| Про файли WMA | 18 |
| Про файли AAC | 18 |
| Про файли ATRAC | 18 |
| Технічне обслуговування | 19 |
| Виймання пристрою | 19 |
| Технічні характеристики | 20 |
| Пошук та усунення несправностей | 21 |
| Індикація або повідомлення про помилки | 23 |

Вітаємо!

Дякуємо за придбання програвача компакт-дисків Sony. Під час поїздки автомобілем ви зможете користуватися функціями, описаними нижче.

• Відтворення компакт-дисків

Можна відтворювати диски CD-DA (також такі, що містять CD TEXT) та диски CD-R/CD-RW (файли MP3/WMA/AAC (стор. 18)).

| Тип диска | Позначка на диску |
|-------------------|---|
| CD-DA |  |
| MP3 WMA AAC |  |

• Радіоприйом

- Можна зберегти у пам'яті до 6 станцій для кожного діапазону (FM1, FM2, FM3, MW та LW).
- **BTM** (Пам'ять оптимальної настройки): пристрій вибирає радіостанції з сильним сигналом і зберігає їх.

• Послуги RDS

Радіостанцію FM можна використовувати з послугою системи радіоданих (RDS).

• Функція пошуку

Quick-BrowZer: можна швидко та легко відшукати композицію на компакт-диску або пристрої USB, приєднаному до апарата (стор. 8).

• Регулювання звуку

- **EQ3 stage2**: можна вибрати будь-яку з 7 запрограмованих кривих еквалайзера.
- **Digital Music Plus (DM+)**: покращує стиснутий цифровим способом звук, наприклад, у форматі MP3.

• Експлуатація додаткового пристрою

Пристрій USB: пристрій-накопичувач USB або "Walkman" (аудиопристрій ATRAC) можна підключити до переднього терміналу USB. Докладнішу інформацію щодо використовуваних пристроїв див. у розділі "Про пристрої USB" (стор. 17) або на веб-сайті підтримки корпорації Sony (стор. 24).

• Підключення додаткового обладнання

Вхідне гніздо AUX у передній частині пристрою дозволяє підключати портативні аудіопристрої.

Початок роботи

Скидання настройок пристрою

Перед першим використанням пристрою або після заміни акумулятора автомобіля чи зміни з'єднань потрібно скинути настройки пристрою.

Від'єднайте передню панель і натисніть кнопку RESET за допомогою предмета з гострим кінцем, наприклад кулькової ручки.

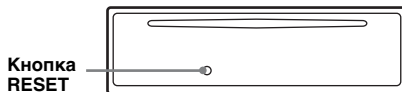

Примітка

Натискання кнопки RESET видалить настройки годинника та деякі дані, збережені у пам'яті.

Настроювання годинника

Годинник пристрою відображає час у 24-годинному цифровому форматі.

- 1 Натисніть і утримуйте кнопку вибору.**
Відобразиться дисплей параметрів.
- 2 Натисніть кнопку кілька разів, доки не відобразиться індикація "LOCK-ADJ".**
- 3 Натисніть **(SEEK) +**.**
Почне блимати індикація години
- 4 Поверніть регулятор, щоб встановити годину і хвилину.**
Щоб перемістити цифрову індикацію, натисніть **(SEEK) -/+**.
- 5 Натисніть кнопку вибору.**
Настройку буде завершено і годинник почне працювати.

Щоб відобразити годинник, натисніть **(DSPL)**. Натисніть **(DSPL)** знову, щоб повернутися до попередньої індикації дисплея.

Порада

Час можна встановити автоматично за допомогою функції RDS (стор. 11).

Від'єднання передньої панелі

Передню панель цього пристрою можна від'єднати, щоб запобігти крадіжці.

Попереджувальний сигнал

Якщо перемикач живлення перевести в положення OFF, не від'єднавши передню панель, протягом кількох секунд буде чути попереджувальний сигнал.

Сигнал буде лунати лише за умови використання вбудованого підсилювача.

1 Натисніть **OFF**.

Пристрій вимкнеться.

2 Натисніть , а потім потягніть до себе.

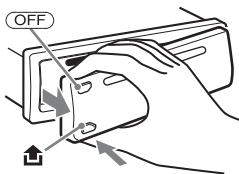

Примітки

- Не впускайте передню панель, а також не давіть сильно на передню панель та віконце дисплея.
- Бережіть передню панель від впливу високої температури або вологи. Не залишайте її у припаркованому автомобілі або на панелі приладів чи кришці багажного відділення автомобіля.
- Не від'єднуйте передню панель під час відтворення музики з пристрою USB, оскільки інакше дані USB можуть бути пошкоджені.

Приєднання передньої панелі

Приєднайте частину **A** передньої панелі до частини **B** пристрою, як показано на малюнку, а потім притисніть ліву сторону, доки вона не стане на місце з клацанням.

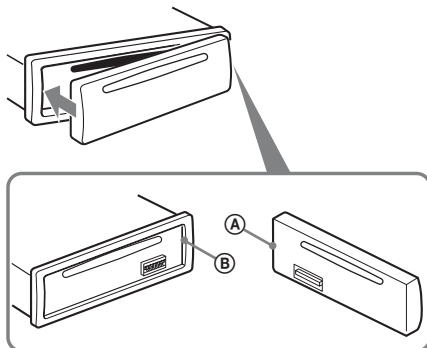

Примітка

Не кладіть нічого на внутрішню поверхню передньої панелі.

Основний пристрій

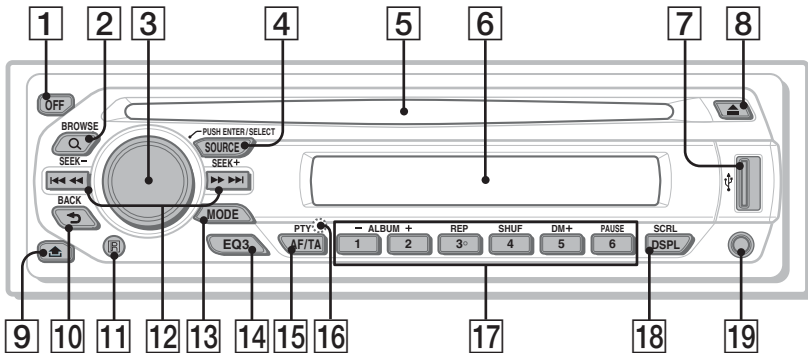

У цьому розділі вказано розміщення елементів керування та описано основні операції. Для отримання докладнішої інформації див. відповідні сторінки. Для отримання відомостей про роботу пристрою USB див. “Пристрої USB” на стор. 12.

- 1 Кнопка OFF**
Вимкнення живлення; зупинка джерела.
- 2 Кнопка Q (BROWSE) стор. 8**
Вхід у режим Quick-BrowZer.
- 3 Регулятор/кнопка вибору стор. 8, 13**
Регулювання гучності/вибір категорії пошуку (поверніть); вибір елементів настройки (натисніть і утримуйте).
- 4 Кнопка SOURCE**
Увімкнення живлення; зміна джерела (радіо/компакт-диск/USB/AUX).
- 5 Гніздо диска**
Вставте диск (підписаною стороною догори), розпочнеться відтворення.
- 6 Віконце дисплея**
- 7 Гніздо USB стор. 12**
Призначене для підключення пристрою USB.
- 8 Кнопка ▲ (виймання)**
Виймання диска.
- 9 Кнопка ⏪ (розблокування передньої панелі) стор. 5**
- 10 Кнопка ↶ (BACK) стор. 8**
Повернення до попереднього екрана.

- 11 Приймач сигналів від пульта дистанційного керування**
- 12 Кнопки SEEK +/- Компакт-диск/USB:**
Пропуск композицій (натисніть); безперервний пропуск композицій (натисніть, а потім натисніть знову протягом 1 секунди і утримуйте); переміщення вперед/назад на 1 композицію (натисніть і утримуйте).
Радіо:
Автоматичне настроювання радіостанцій (натисніть); пошук радіостанції вручну (натисніть і утримуйте).
- 13 Кнопка MODE стор. 9**
Призначена для вибору діапазону радіочастот (FM/MW/LW), а також для вибору режиму відтворення аудіопристрою ATRAC.
- 14 Кнопка EQ3 (еквалайзер) стор. 13**
Призначена для вибору типу еквалайзера (XPLOD, VOCAL, EDGE, CRUISE, SPACE, GRAVITY, CUSTOM або OFF).
- 15 Кнопка AF (альтернативні частоти)/TA (повідомлення про стан дорожнього руху)/PTY (тип програми) стор. 10, 11**
Вибір функції AF і TA (натисніть); вибір функції PTY (натисніть та утримуйте) у системі RDS.
- 16 Кнопка RESET (розташована позаду передньої панелі) стор. 4**

17 Цифрові кнопки

Компакт-диск/USB:

① / ②: **ALBUM -/+**

Пропуск альбомів (натисніть);
безперервний пропуск альбомів
(натисніть і утримуйте).

③: **REP** стор. 9

④: **SHUF** стор. 9

⑤: **DM+** стор. 4

Для активації функції DM+
виберіть “DM+-ON”. Для
скасування виберіть “DM+-OFF”.

⑥: **PAUSE**

Припинення відтворення. Для
скасування натисніть повторно.

Радіо:

Приєм збережених у пам'яті
радіостанцій (натисніть); збереження
радіостанцій у пам'яті (натисніть і
утримуйте).

18 Кнопка DSPL (дисплей)/

SCRL (прокручування) стор. 9

Зміна відображуваних на дисплеї
елементів (натисніть); прокручування
відображуваних на дисплеї елементів
(натисніть і утримуйте).

19 Вхідне гніздо AUX стор. 15

Для підключення портативного
аудіопристрою.

Примітка

Під час виймання або вставляння диска
відключіть будь-які пристрої USB, щоб запобігти
пошкодженню диска.

Пошук композиції – Quick-BrowZer

Можна легко здійснювати пошук композиції на компакт-диску або пристрої USB (“Walkman”/Пристрій-накопичувач) за категорією.

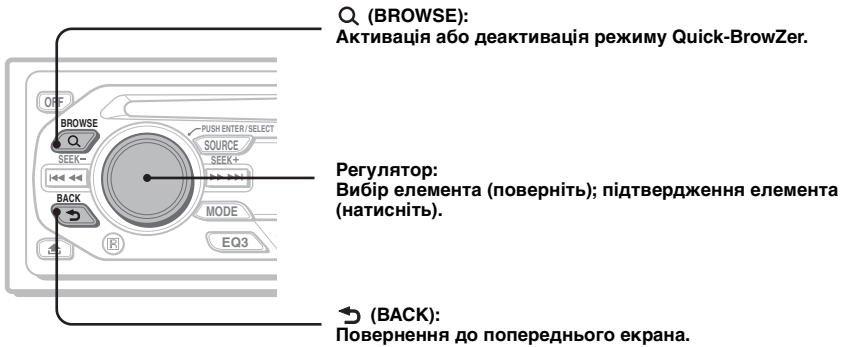

1 Натисніть Q (BROWSE).

Пристрій перейде в режим Quick-BrowZer, після чого з'явиться список категорій пошуку.

Відображувані елементи можуть бути різними залежно від типу пристрою або диска.



2 Поверніть регулятор, щоб вибрати необхідну категорію пошуку, а потім натисніть її для підтвердження.



3 Повторюйте крок 2, доки не буде вибрано необхідну композицію.

Розпочнеться відтворення.

Щоб повернутися на попередній екран

Натисніть ↶ (BACK).

Щоб вийти з режиму Quick-BrowZer

Натисніть Q (BROWSE).

Примітки

- Після виконання входу в режим Quick-BrowZer настройки повторного відтворення або відтворення у випадковій послідовності будуть скасовані.
- Залежно від пристрою USB елементи дисплея можуть відображатися неправильно.
- Залежно від пристрою USB може бути відсутній звук в режимі Quick-BrowZer.

Компакт-диск

Індикація на дисплеї

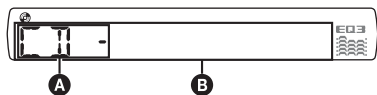

- A** Джерело
- B** Номер композиції/Час відтворення, що минув, Назва диска/Ім'я виконавця, Номер альбому*, Назва альбому, назва композиції, Текстова інформація, Годинник

* Номер альбому відображається лише тоді, коли змінюється альбом.

Щоб змінити відображувані елементи **B**, натисніть **(DSPL)**.

Порада

Відображувані елементи відрізнятимуться залежно від типу диска, формату запису та настройок. Докладнішу інформацію щодо форматів MP3/WMA/AAC див. на стор. 18.

Повторне відтворення та відтворення у випадковій послідовності

- 1** Під час відтворення натискайте кнопку **(3)** (REP) або **(4)** (SHUF), доки не відобразиться потрібна настройка.

| Виберіть | Щоб відтворити |
|--------------------|--------------------------------------|
| TRACK | композицію з багаторазовим повтором. |
| ALBUM* | альбом з багаторазовим повтором. |
| SHUF ALBUM* | альбом у довільній послідовності. |
| SHUF DISC | диск у довільній послідовності. |

* Під час відтворення MP3/WMA/AAC.

Щоб повернутися до режиму звичайного відтворення, виберіть **(OFF)** або **(SHUF OFF)**.

Радіоприймач

Збереження у пам'яті та прийом радіостанцій

Попередження

Щоб запобігти виникненню аварійної ситуації у випадку настройки радіостанцій під час перебування за кермом, використовуйте функцію пам'яті оптимальної настройки (BTM).

Автоматичне збереження — BTM

- 1** Натискайте кнопку **(SOURCE)**, доки не з'явиться індикація **"TUNER"**.

Щоб змінити діапазон, натисніть кнопку **(MODE)** відповідну кількості разів. Можна вибрати такі діапазони: FM1, FM2, FM3, MW або LW.

- 2** Натисніть і утримуйте кнопку вибору. Відобразиться дисплей параметрів.
- 3** Натискайте кнопку вибору, доки не відобразиться індикація **"BTM"**.
- 4** Натисніть **(SEEK +)**. Пристрій збереже радіостанції на цифрових кнопках у послідовності, що відповідає послідовності частот. Під час збереження настройки лунає звуковий сигнал.

Збереження у пам'яті вручну

- 1** Під час прийому радіостанції, яку потрібно зберегти, натисніть кнопку (від **(1)** до **(6)**) і утримуйте її, доки не з'явиться індикація **"MEM"**.

Примітка

Спроба зберегти іншу станцію для тієї самої цифрової кнопки призведе до заміщення попередньої станції.

Порада

Якщо зберігається станція RDS, збережеться також настройка AF/TA (стор. 10).

Приєм радіостанцій, збережених у пам'яті

- 1 Виберіть діапазон, а потім натисніть цифрову кнопку (від ① до ⑥).

Автоматичне настроювання

- 1 Виберіть частоту, а потім натисніть **(SEEK) -/+**, щоб знайти потрібну станцію.

Сканування зупиняється, коли пристрій знаходить радіостанцію. Повторюйте цю процедуру, доки не приймете сигнал бажаної станції.

Порада

Якщо відома частота станції, яку потрібно прослухати, натисніть і утримуйте кнопку **(SEEK) -/+**, щоб знайти відповідну частоту, а потім натискайте **(SEEK) -/+** для точної настроювання на потрібну частоту (ручне настроювання).

RDS

Огляд

FM-станції з послугою системи радіоданих (RDS) транслюють разом зі звичайним сигналом радіопередачі нечутну цифрову інформацію.

Індикація на дисплеї

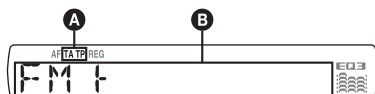

- A** TA/TP*1
- B** Радіодіапазон, функція, частота*2 (назва програмної послуги), програмована позиція, годинник, дані RDS

*1 Під час передачі інформації про дорожній рух блимає індикація "TA". У випадку прийому такої радіостанції світиться індикація "TP".

2 Під час прийому радіостанції, що передає сигнали RDS, у лівій частині індикації частоти відображається символ "".

Щоб змінити відображувані елементи **B**, натисніть **(DSPL)**.

Послуги RDS

Цей пристрій автоматично надає послуги RDS, як зазначено нижче:

AF (Альтернативні частоти)

Вибирає та перенастроює станцію з найсильнішим сигналом у мережі. Використовуючи цю функцію, можна безперервно слухати одну й ту саму програму протягом поїздки на довгу відстань, не піклуючись про ручне настроювання цієї станції.

TA (Повідомлення про стан дорожнього руху)/TP (Програма про стан дорожнього руху)

Транслює інформацію або програми про поточний стан дорожнього руху. Будь-яка інформація або програма, що приймається, перерве поточно вибране джерело.

PTY (Типи програм)

Відображає тип програми, що наразі приймається. Також шукає вибраний вами тип програми.

CT (Час годинника)

Дані CT, що передаються через RDS, налаштовують годинник.

Примітки

- Можуть бути доступні не всі функції RDS — це залежить від країни або регіону.
- RDS не працюватиме, якщо сигнал надто слабкий або якщо настроювана станція не передає дані RDS.

Настроювання AF та TA

- 1 Натискайте **(AF/TA)**, доки не відобразиться потрібна настройка.

| Виберіть | Щоб |
|------------|------------------------------|
| AF-ON | увімкнути AF і вимкнути TA. |
| TA-ON | увімкнути TA і вимкнути AF. |
| AF, TA-ON | увімкнути одночасно AF і TA. |
| AF, TA-OFF | вимкнути одночасно AF і TA. |

Збереження у пам'яті станцій RDS із використанням налаштувань AF та TA

Можна запрограмувати станції RDS разом із налаштуваннями AF/TA. Якщо використовується функція BTM, з тими самими налаштуваннями AF/TA зберігаються тільки станції RDS.

Якщо програмування станцій здійснюється вручну, можна запрограмувати як станції RDS, так і інші станції, з налаштуваннями AF/TA для кожної з них.

- 1 Установіть AF/TA, а потім збережіть станцію за допомогою BTM або вручну.

Приймод екстрених оголошень

Якщо увімкнено AF та TA, екстрені оголошення автоматично перериватимуть поточно вибране джерело.

Порада

Якщо настрої рівень гучності під час оголошення про ситуацію на дорогах, цей рівень буде збережено у пам'яті для наступних оголошень про ситуацію на дорогах і він не буде залежати від звичайного рівня гучності.

Приймод однієї регіональної програми — REG

Якщо увімкнена функція AF: заводські налаштування цього пристрою обмежують радіоприймод певним регіоном, тому пристрій не переключиться на іншу регіональну станцію із сильнішим сигналом.

Якщо ви покидаєте зону прийому цієї регіональної передачі, встановіть "REG-OFF" у параметрах під час прийому FM-радіостанції (стор. 14).

Примітка

Ця функція не працює у Великобританії та деяких інших країнах.

Функція місцевого радіомовлення (тільки у Великобританії)

Ця функція дозволяє вибирати інші місцеві станції у певній місцевості, навіть якщо вони не збережені на цифрових кнопках.

- 1 Під час прийому в діапазоні FM натисніть цифрову кнопку (від ① до ⑥), на якій збережено місцеву станцію.
- 2 Не пізніше ніж через 5 секунд знову натисніть цифрову кнопку місцевої станції.
Повторюйте цю процедуру, доки не знайдете потрібну місцеву станцію.

Вибір PTY

- 1 Натисніть і утримуйте кнопку (AF/TA) (PTY) під час прийому в діапазоні FM.



Якщо станція передає дані PTY, відобразиться назва типу поточної програми.

- 2 Натискайте (AF/TA) (PTY), доки не відобразиться потрібний тип програми.
- 3 Натисніть (SEEK) +/-.
Пристрій почне пошук станції, яка транслює вибраний тип програми.

Тип програми

NEWS (Новини), **AFFAIRS** (Поточні події), **INFO** (Інформація), **SPORT** (Спорт), **EDUCATE** (Освіта), **DRAMA** (Драма), **CULTURE** (Культура), **SCIENCE** (Наука), **VARIED** (Різне), **POP M** (Популярна музика), **ROCK M** (Рок-музика), **EASY M** (Легка музика), **LIGHT M** (Легка класика), **CLASSICS** (Класика), **OTHER M** (Музика інших типів), **WEATHER** (Погода), **FINANCE** (Фінанси), **CHILDREN** (Програми для дітей), **SOCIAL A** (Громадське життя), **RELIGION** (Релігія), **PHONE IN** (Дзвінки у прямий ефір), **TRAVEL** (Подорожі), **LEISURE** (Дозвілля), **JAZZ** (Джазова музика), **COUNTRY** (Музика "Кантрі"), **NATION M** (Національна музика), **OLDIES** (Старі шлягери), **FOLK M** (Народна музика), **DOCUMENT** (Документальні програми)

Примітка

Ця функція недоступна в країнах або регіонах, де не транслюються дані PTY.

Налаштування СТ

- 1 У меню параметрів установіть "СТ-ON" (стор. 14).

Примітки

- Функція СТ може не працювати навіть у випадку, коли відбувається приймод станції RDS.
- Справжній час та час, виставлений функцією СТ, можуть бути різними.

Пристрої USB

Відтворення музики з пристроїв USB

- 1 Підключіть пристрій USB до гнізда USB.

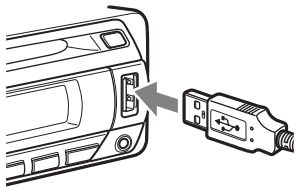

Розпочнеться відтворення.

Якщо пристрій USB вже підключено, для початку відтворення натисніть кнопку **(SOURCE)** кілька разів, доки не відобразиться індикація “USB”.

Натисніть **(OFF)**, щоб зупинити відтворення.

Примітки

- Перед від'єднанням пристрою обов'язково спершу зупиніть відтворення. Якщо пристрій USB буде від'єднано під час відтворення, дані на пристрої USB можуть бути пошкоджені.
- Не використовуйте великі або важкі пристрої USB, які можуть впасти від вібрації або призвести до втрати з'єднання.
- Не від'єднуйте передню панель під час відтворення музики з пристрою USB, оскільки інакше дані USB можуть бути пошкоджені.

Індикація на дисплеї

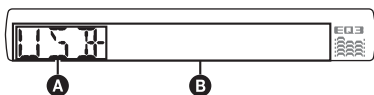

- A** Аудіопристрій ATRAC: AAD
Клас накопичувача: USB
- B** Номер композиції/альбому/виконавця/
списку файлів для відтворення/жанру,
назва композиції/альбому/виконавця/
списку файлів для відтворення/жанру,
час відтворення, що минув від початку
відтворення, годинник

Щоб змінити відображувані елементи **B**, натисніть **(DSPL)**.

Порада

Відображувані елементи можуть відрізнятися залежно від формату запису та параметрів.
Докладнішу інформацію щодо форматів MP3/
WMA/AAC/ATRAC див. на стор. 18.

Примітка

Індикація на дисплеї може бути різною залежно від класу пристрою-накопичувача USB та аудіопристрою ATRAC.

Прослуховування музики на аудіопристрої з накопичувачем

Повторне відтворення та відтворення у випадковій послідовності

- 1 Під час відтворення натискайте кнопку **(3)** (REP) або **(4)** (SHUF), доки не відобразиться потрібна настройка.

| Виберіть | Щоб відтворити |
|--------------------|--------------------------------------|
| ← TRACK | композицію з багаторазовим повтором. |
| ← ALBUM | альбом із багаторазовим повтором. |
| SHUF ALBUM | альбом у довільній послідовності. |
| SHUF DEVICE | пристрій у довільній послідовності. |

Щоб повернутися до режиму звичайного відтворення, виберіть “← OFF” або “SHUF OFF”.

Прослуховування музики на програвачі “Walkman” (аудіопристрої ATRAC)

- 1 Під час відтворення натискайте **(MODE)**, доки не відобразиться потрібна настройка.

Елементи змінюються у такій послідовності:

**ALBUM → TRACK → GENRE →
PLAYLIST → ARTIST**

Повторне відтворення та відтворення у випадковій послідовності

- 1 Під час відтворення натискайте кнопку **③** (REP) або **④** (SHUF), доки не відобразиться потрібна настройка.

| Виберіть | Щоб відтворити |
|---------------|--|
| ↶ TRACK | композицію з багаторазовим повтором. |
| ↶ ALBUM | альбом із багаторазовим повтором. |
| ↶ ARTIST | виконавець безперервно. |
| ↶ PLAYLIST | список файлів для відтворення повторно. |
| ↶ GENRE | жанр повторно. |
| SHUF ALBUM | альбом у довільній послідовності. |
| SHUF ARTIST | виконавець у довільній послідовності. |
| SHUF PLAYLIST | список файлів для відтворення в довільній послідовності. |
| SHUF GENRE | жанр у довільній послідовності. |
| SHUF DEVICE | пристрій у довільній послідовності. |

Щоб повернутися до режиму звичайного відтворення, виберіть “↶ OFF” або “SHUF OFF”.

Інші функції

Зміна настройок звуку

Налаштування характеристик звуку — BAL/FAD/SUB

Можна налаштувати баланс, мікшер та гучність низькочастотного динаміка.

- 1 Натискайте кнопку вибору, доки не відобразиться індикація “BAL”, “FAD” або “SUB”.

Елементи змінюються у такій послідовності:

LOW*1 → **MID***1 → **HI***1 →

BAL (лівий-правий) →

FAD (передній-задній) →

SUB (гучність низькочастотного динаміка)*2 → **AUX***3

*1 Коли активовано EQ3 (стор. 13).

*2 Коли аудіовихід встановлено на значення “SUB” (стор. 14).

“ATT” відображається у випадку найнижчої настройки, і є 21 значення цієї настройки.

*3 Коли активовано джерело AUX (стор. 15).

- 2 Поверніть регулятор, щоб настроїти вибраний елемент.

Через 3 секунди настроювання буде завершено і дисплей повернется до звичайного режиму відтворення/ прийому.

Настроювання кривої еквалайзера — EQ3

Опція “CUSTOM” у меню EQ3 дозволяє визначити власні настройки еквалайзера.

- 1 Виберіть джерело, а потім натисніть **EQ3** кілька разів, щоб вибрати “CUSTOM”.

- 2 Натискайте кнопку вибору, доки не відобразиться індикація “LOW”, “MID”, або “HI”.

- 3 Поверніть регулятор, щоб настроїти вибраний елемент.

Рівень гучності регулюється кроками у 1 дБ, починаючи з -10 дБ і закінчуючи +10 дБ.

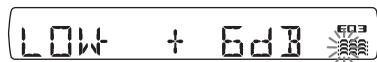

Повторіть кроки 2 і 3, щоб настроїти криву еквалайзера.

продовження на наступній сторінці →

Щоб відновити криву еквалайзера, встановлену на заводі, натисніть кнопку вибору і потримайте її до завершення настроювання.

Через 3 секунди настроювання буде завершено і дисплей повернеться до звичайного режиму відтворення/прийому.

Порада

Можна налаштувати також еквалайзери інших типів.

Налаштування параметрів — SET

- 1 Натисніть і утримуйте кнопку вибору.**
Відобразиться дисплей параметрів.
- 2 Натискайте кнопку вибору, доки не відобразиться потрібний елемент.**
- 3 Виберіть за допомогою регулятора потрібну настройку (наприклад “ON” або “OFF”).**
- 4 Натисніть і утримуйте кнопку вибору.**
Настроювання буде завершено і дисплей повернеться до звичайного режиму відтворення/прийому.

Примітка

Відображувані елементи можуть відрізнятися залежно від джерела та настройки.

Можна встановити такі параметри (докладніше див. на вказаній сторінці):
“●” позначає стандартні настройки.

CLOCK-ADJ (Налаштування годинника)
(стор. 4)

СТ (Час годинника)

Можна встановити “СТ-ON” або “СТ-OFF” (●) (стор. 10, 11).

БЕЕР

Можна встановити “БЕЕР-ON” (●) або “БЕЕР-OFF”.

AUX-A*1 (Аудіо AUX)

Для параметра відображення джерела AUX можна вказати значення “AUX-A-ON” (●) або “AUX-A-OFF” (стор. 15).

A.OFF (Автоматичне вимкнення)

Автоматичне вимкнення через потрібний проміжок часу у випадку вимкнення пристрою.

– “A.OFF-NO” (●), “A.OFF-30S” (Секунди), “A.OFF-30M” (Хвилини) або “A.OFF-60M” (Хвилини).

SUB/REAR*1

Переключення аудіовиходу.

– “SUB-OUT” (●): вихід на низькочастотний динамік.

– “REAR-OUT”: вихід на підсилювач потужності.

DEMO (Демонстрація)

Можна встановити “DEMO-ON” (●) або “DEMO-OFF”.

DIM (Регулятор підсвічування)

Зміна яскравості дисплея.

– “DIM-ON”: зробити дисплей тьмянішим.

– “DIM-OFF” (●): вимкнути регулятор підсвічування.

M.DSPL (Рухомий дисплей)

Вибір режиму рухомого дисплея.

– “M.DSPL-SA” (●): для відображення рухомих зображень і аналізатора спектра.

– “M.DSPL-OFF”: для вимкнення рухомого дисплея.

A.SCRL (Автоматичне прокручування)

Використовується для автоматичного прокручування відображуваного елемента у випадку зміни диска/альбому/композиції.

– “A.SCRL-ON” (●): прокручування увімкнене.

– “A.SCRL-OFF”: прокручування вимкнене.

LOCAL (Режим місцевого пошуку)

– “LOCAL-ON”: для настроювання лише радіостанцій із потужним сигналом.

– “LOCAL-OFF” (●): для настроювання звичайного прийому.

MONO*2 (Монофонічний режим)

Вибір монофонічного режиму дозволяє покращити прийом FM-радіостанцій.

– “MONO-ON”: прослуховування стереопередач у монофонічному режимі.

– “MONO-OFF” (●): прослуховування стереопередач у режимі стерео.

REG*2 (Регіональна)

Використовується для встановлення значення “REG-ON” (●) або “REG-OFF” (стор. 11).

LPF*3 (Фільтр низьких частот)

Використовується для вибору граничної частоти низькочастотного динаміка:

“LPF OFF” (●), “LPF125Hz” або “LPF 78Hz”.

LOUD (Гучність)

Дозволяє чітко чути звук, коли рівень гучності низький.

- “LOUD-ON”: підсилення низьких та високих частот увімкнено.
- “LOUD-OFF” (●): підсилення низьких та високих частот вимкнено.

BTM (стор. 9)

*1 Коли пристрій вимкнено.

*2 Коли приймається сигнал у діапазоні FM.

*3 Коли аудіовихід встановлено на значення “SUB”.

Використання додаткового обладнання

Додаткове аудіобладнання

Підключивши додатковий переносний аудіопристрій до вхідного гнізда AUX (міні-стереороз’єм) на пристрої, а потім просто вибравши джерело, можна прослуховувати звук через динаміки автомобіля. Якщо рівень гучності програвача та портативного аудіо пристрою відрізняється, його можна відрегулювати. Виконайте описані нижче дії.

Підключення портативного аудіопристрою

- 1 Вимкніть портативний аудіопристрій
- 2 Зменште гучність сигналу на програвачі.
- 3 Приєднайте до програвача.



* Обов'язково використовуйте штекер прямого типу.

Налаштування рівня гучності

Перед відтворенням налаштуйте гучність кожного підключеного аудіопристрою.

- 1 Зменште гучність сигналу на програвачі.
- 2 Натискайте (SOURCE), доки не відобразиться індикація “AUX”. Відобразиться індикація “AUX FRONT IN”.
- 3 Розпочніть відтворення на портативному аудіопристрої за середнього рівня гучності.
- 4 Встановіть на програвачі звичайний рівень гучності.
- 5 Натискайте кнопку вибору до появи індикації “AUX”, а потім відрегулюйте рівень вхідного сигналу (від -8 дБ до +18 дБ) за допомогою регулятора.

Пульт дистанційного керування RM-X114

Відповідні кнопки на пульті дистанційного керування виконують такі ж функції, що і кнопки на пристрої.

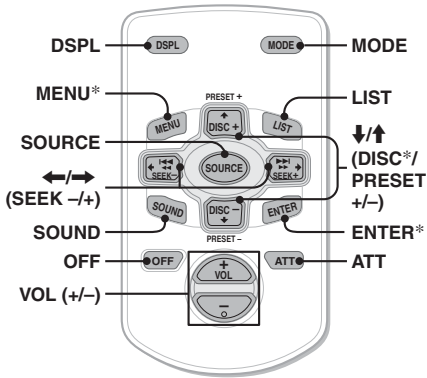

Описані нижче кнопки на пульті дистанційного керування відрізняються за своїм виглядом та функціями від кнопок на пристрої.

- **Кнопка DSPL (дисплей)**
Зміна відображуваних на дисплеї елементів.
- **Кнопки \leftarrow/\rightarrow (SEEK -/+)**
Для керування компакт-диском/радіоприймачем, відповідають кнопкам (SEEK) -/+ на пристрої.
- **Кнопка SOUND**
Відповідає кнопці вибору на пристрої.
- **Кнопка LIST**
Дозволяє вибратиPTY під час режиму RDS.
- **Кнопки \uparrow/\downarrow (DISC*/PRESET +/-)**
Для керування компакт-диском, відповідають кнопкам (1)/(2) (ALBUM -/+) на пристрої.
- **Кнопка ATT (приглушення)**
Приглушення звуку. Для скасування натисніть повторно.

* Недоступно для цього пристрою.

Примітка

Якщо пристрій вимкнено й екран згасає, пристроєм не можна керувати з пульта дистанційного керування, доки на основному пристрої не натиснуто (SOURCE) або не вставлено диск, щоб спочатку активувати пристрій.

Додаткова інформація

Застережні заходи

- Якщо ваш автомобіль перебував під прямими сонячними променями, перед початком роботи дайте пристрою охолонути.
- Антена з електричним приводом висувається автоматично під час роботи пристрою.

Конденсація вологи

У дощовий день або в умовах дуже вологої місцевості всередині лінз та дисплея пристрою може конденсуватись вологи. Якщо таке станеться, пристрій не працюватиме належним чином. У такому разі вийміть диск та почекайте близько години, доки волога не випарується.

Забезпечення високої якості звуку

Будьте обережні, щоб не розлити сік або інші безалкогольні напої на пристрій або диски.

Примітки щодо дисків

- Щоб диски залишалися чистими, не торкайтеся їх поверхні. Тримайте диск за краї.
- Якщо диски не використовуються, тримайте їх у футлярах або обіймах для дисків.
- Не залишайте диски в умовах спеки або високої температури. Не залишайте диски у припаркованому автомобілі або на панелі приладів чи кришці багажного відділення автомобіля.
- Не прикріплюйте етикетки та не користуйтеся диском, до якого прилипло чорнило або бруд. Такі диски можуть зупинятися під час використання, що може призвести до несправностей або знищити диск.



- Не використовуйте диски із прикріпленими етикетками або наклейками. Внаслідок використання таких дисків можуть виникнути перелічені нижче несправності:
 - Неможливість виймання диска (внаслідок відривання етикетки або наклейки та блокування ними механізму виймання дисків).

– Неможливість коректного зчитування звукових даних (наприклад, пропуск або відсутність відтворення) внаслідок стискання наклейки або етикетки під дією температури, що призводить до деформації диска.

- На цьому пристрої не можна відтворювати диски нестандартної форми (наприклад у формі серця, квадрата, зірки). Намагання відтворити їх може пошкодити пристрій. Не використовуйте такі диски.
- Не можна відтворювати диски діаметром 8 см.
- Перед використанням почистіть диски наявною у продажу тканиною для очистки. Витирайте кожний диск від центра до країв. Не використовуйте розчинників, зокрема бензолу, розріджувачів, наявних у продажу очисних засобів та антистатичного аерозолу, призначеного для аналогових дисків.



Примітки стосовно дисків CD-R/CD-RW

- Деякі диски CD-R/CD-RW (залежно від обладнання, що використовується для їх запису, або стану диска) можуть не відтворюватися на цьому пристрої.
- Неможливо відтворити незавершений диск CD-R/CD-RW.
- Пристрій сумісний з форматом ISO 9660 рівень 1/рівень 2, розширеним форматом Joliet/Romeo, а також з форматом Multi Session.
- Максимальна кількість:
 - папок (альбомів): 150 (включаючи кореневий каталог та порожні папки).
 - файлів (композицій) та папок, що містяться на диску: 300 (якщо назви файлів або папок містять багато символів, ця кількість може бути меншою за 300).
 - відображуваних символів для назви папки/файла: 32 (Joliet) або 64 (Romeo).
- Якщо диск записано у форматі Multi Session, розпізнається і відтворюється лише формат першої композиції першого сеансу (усі інші формати пропускаються). Формати мають такий пріоритет: CD-DA та MP3/WMA/AAC.
 - Якщо перша композиція має формат CD-DA, будуть відтворюватися лише композиції першого сеансу, що мають формат CD-DA.
 - Якщо перша композиція має формат, відмінний від CD-DA, будуть відтворюватися композиції сеансу, що мають формат MP3/WMA/AAC. Якщо диск не містить даних у жодному з цих форматів, відобразиться індикація “NO MUSIC”.

Музичні диски, кодовані з використанням технології захисту авторських прав

Цей виріб призначено для відтворення дисків, що відповідають стандарту компакт-диску (CD). Віднедавна звукозаписувальні компанії продають різноманітні музичні диски, кодовані з використанням технології захисту авторських прав. Будь ласка, зауважте, що деякі з цих дисків не відповідають стандарту CD та можуть не відтворюватися цим пристроєм.

Примітка до DualDiscs

DualDisc – це двосторонній диск, який поєднує записаний матеріал у форматі DVD на одній стороні і цифровий аудіоматеріал на іншій стороні. Однак з огляду на те, що сторону з аудіоматеріалом не відповідає стандарту компакт-диску (CD), ми не можемо гарантувати можливість відтворення такого матеріалу на цьому продукті.

Про пристрої USB

- Можна використовувати пристрої-накопичувачі та аудіопристрої ATRAC USB, сумісні зі стандартом USB. Однак цьому пристрою не вдалося розпізнати пристрій USB через концентратор USB. Докладніше про сумісність вашого пристрою USB див. на веб-сайті підтримки корпорації Sony (стор. 24).
- Відповідний кодек може бути різним залежно від типу пристрою.
 - Клас накопичувача: MP3/WMA/AAC
 - Аудіопристрій ATRAC: ATRAC/MP3/WMA/AAC
- Не можна відтворювати файли DRM (Керування цифровими правами), окрім файлів у форматі ATRAC.
- Максимальна кількість відображуваних даних вказана нижче.
 - Клас накопичувача:
 - папок (альбомів): 128, файлів (композицій) у папці: 500
 - Аудіопристрій ATRAC: ATRAC/MP3/WMA/AAC
 - альбомів/виконавців/списків файлів для відтворення/жанрів: 65 535, композицій: 65 535

Примітки

- Під час підключення за допомогою кабелю використовуйте тільки той кабель, який постачається в комплекті з пристроєм USB.
- Не використовуйте великі або важкі пристрої USB, які можуть перешкоджати водінню.
- Не залишайте пристрої USB у припаркованому автомобілі, оскільки це може призвести до несправностей.

- Для запуску відтворення може знадобитися певний час - це залежить від обсягу записаних даних.
- Рекомендується створювати резервні копії даних, які зберігаються на пристроях USB.

Послідовність відтворення файлів MP3/WMA/AAC (CD-R/RW або пристрій-накопичувач)

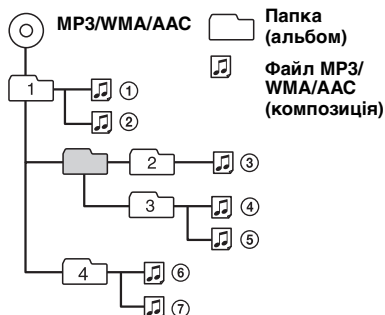

Про файли MP3

- MP3, що означає MPEG-1 Audio Layer-3, є стандартом формату стиснення музичних файлів. Він дозволяє стиснути дані аудіо компакт-дисків приблизно до 1/10 від їхнього вихідного розміру.
- Тег ID3 версій 1.0, 1.1, 2.2, 2.3 та 2.4 застосовується лише для MP3. Тег ID3 містить 15/30 символів (1.0 та 1.1) або 63/126 символів (2.2, 2.3 та 2.4).
- Даючи назву файлу MP3, обов'язково додавайте до його назви розширення “.mp3”.
- Під час відтворення або прокручування назад або вперед файлу MP3 із VBR (змінною швидкістю передачі бітів) може неточно відображатися час, що минув від початку відтворення.

Примітка

Під час відтворення MP3 з високою швидкістю передачі бітів (наприклад, 320 Кбіт/с) звук може перериватися.

Про файли WMA

- WMA, що означає Windows Media Audio, є стандартом формату стиснення музичних файлів. Він дозволяє стискати звукові дані аудіо компакт-дисків приблизно до 1/22* від їх вихідного розміру.
- Тег WMA містить 63 символи.
- Даючи назву файлу WMA, обов'язково додайте до його назви розширення “.wma”.
- Під час відтворення або прокручування назад або вперед файлу WMA зі змінною швидкістю передачі бітів (VBR) може неточно відображатися час, що минув від початку відтворення.

Примітка

Відтворення наведених нижче файлів WMA не підтримується.

– з компресією без втрати даних

Про файли AAC

- AAC, що означає Advanced Audio Coding, є стандартом формату стиснення музичних файлів. Він дозволяє стискати звукові дані аудіо компакт-дисків приблизно до 1/11* від їх вихідного розміру.
- Тег AAC містить 126 символів.
- Даючи назву файлу AAC, обов'язково додавайте до його назви розширення “.m4a”.
- Під час відтворення або прокручування назад чи вперед файлу AAC із VBR (змінною швидкістю передачі бітів) може неточно відображатися час, що минув від початку відтворення.

* тільки для 128 Кбіт/с

Примітка

Відтворення наведених нижче файлів AAC не підтримується.

– з компресією без втрати даних

– захищених авторськими правами

Про файли ATRAC

Формат ATRAC3plus

ATRAC3, що означає Adaptive Transform Acoustic Coding3, є технологією стиснення аудіоданих. Він дозволяє стиснути дані аудіо компакт-дисків приблизно до 1/10 від їхнього вихідного розміру. ATRAC3plus, який є розширеним форматом ATRAC3, забезпечує стиснення даних музичних компакт-дисків приблизно до 1/20 від їх вихідного розміру. Пристрій підтримує обидва формати: ATRAC3 та ATRAC3plus. Відображаються символи текстової інформації, створеної у програмі SonicStage.

У разі виникнення питань або проблем з пристроєм, не описаних у цьому посібнику, зверніться до найближчого дилера Sony.

Технічне обслуговування

Заміна літєвого акумулятора пульта дистанційного керування

За звичайних умов акумулятор працюватиме приблизно 1 рік. (Термін служби може бути коротшим — це залежить від умов використання.)

Коли акумулятор розряджається, відстань дії пульта дистанційного керування скорочується. Замініть акумулятор новим літєвим акумулятором CR2025.

Використання будь-якого іншого акумулятора може призвести до займання або вибуху.

RM-X114

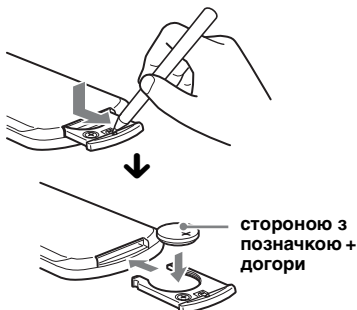

Примітки щодо літєвого акумулятора

- Тримайте літєвий акумулятор у місцях, недоступних для дітей. Якщо хтось проковтнув акумулятор, негайно зверніться до лікаря.
- Для забезпечення належного контакту витріть акумулятор сухою тканиною.
- Встановлюючи акумулятор, обов'язково слідкуйте за правильністю полярності.
- Не тримайте акумулятор металевим пінцетом, щоб не сталося короткого замикання.

ЗАСТЕРЕЖЕННЯ

У випадку неправильного використання акумулятор може вибухнути.

Не перезаряджайте, не розбирайте та не кидайте у вогонь.

Заміна запобіжника

Замінюючи запобіжник, переконайтеся, що новий запобіжник розрахований на таку саму силу струму, як і оригінальний. Якщо запобіжник перегорає, перевірте підключення живлення та замініть

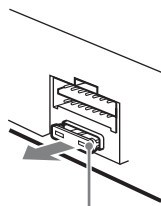

Запобіжник (10 А)

запобіжник. Якщо запобіжник перегорає знову після заміни, причиною цього може бути внутрішня неполадка. У такому разі зверніться до найближчого дилера Sony.

Чищення контактів

Пристрій може працювати неналежним чином у випадку забруднення контактів, що з'єднують пристрій і передню панель. Щоб запобігти цьому, від'єднайте передню панель (стор. 5) і почистіть контакти ватним тампоном. Не докладайте надмірних зусиль. В іншому разі можна пошкодити контакти.

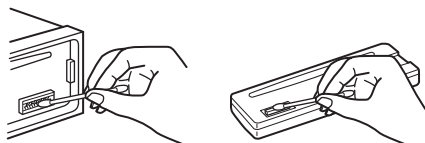

Основний пристрій

Зворотна сторона передньої панелі

Примітки

- З міркувань безпеки вимикайте запалювання та виймайте ключ з перемикача запалювання перед чищенням контактів.
- Ніколи не торкайтеся контактів безпосередньо пальцями або будь-яким металевим предметом.

Виймання пристрою

1 Зніміть захисну манжету.

- 1 Від'єднайте передню панель (стор. 5).
- 2 Затисніть обидва краї захисної манжети, а потім потягніть її.

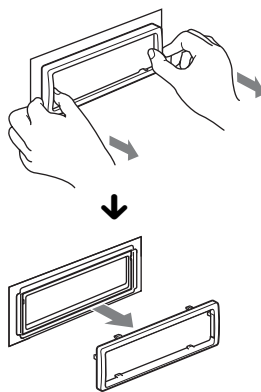

продовження на наступній сторінці →

2 Вийміть пристрій.

- 1 Вставте обидва демонтажні ключі одночасно до кляцання.

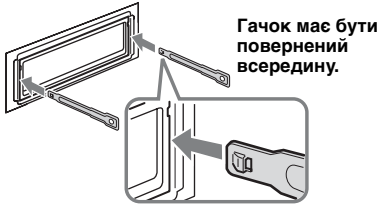

- 2 Потягніть за демонтажні ключі, щоб вийняти пристрій.

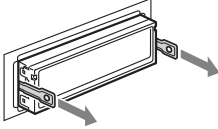

- 3 Витягніть пристрій із монтажної панелі.

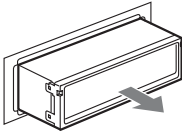

Технічні характеристики

Програвач компакт-дисків

Відношення "сигнал-шум": 120 дБ
Діапазон відтворюваних частот: 10 – 20 000 Гц
Низькочастотна та високочастотна детонація:
Поза вимірюваними межами

Тюнер

FM

Діапазон настройки: 87,5 – 108,0 МГц
Гніздо антени:
Гніздо зовнішньої антени
Проміжна частота: 10,7 МГц/450 кГц
Використовувана чутливість: 9 дБФВт
Вибірковість: 75 дБ при 400 кГц
Відношення "сигнал-шум": 67 дБ (стерео),
69 дБ (моно)
Коефіцієнт гармонійного спотворення при
1 кГц: 0,5 % (стерео), 0,3 % (моно)
Розділення: 35 дБ при 1 кГц
Діапазон відтворюваних частот: 30 – 15 000 Гц

MW/LW

Діапазон настройки:

MW: 531 – 1602 кГц

LW: 153 – 279 кГц

Гніздо антени:

Гніздо зовнішньої антени

Проміжна частота: 10,7 МГц/450 кГц

Чутливість: MW: 30 мкВ, LW: 40 мкВ

Програвач USB

Інтерфейс: USB (повношвидкісний)

Максимальна сила струму: 500 мА

Підсилювач потужності

Виходи: Виходи динаміків (ізольовані гнізда)

Повний опір динаміків: 4 – 8 Ом

Максимальна потужність на виході:

45 Вт × 4 (при 4 Ом)

Загальна інформація

Виходи:

Термінал аудіовиходів (можливість переключення між низькочастотними та задніми)

Термінал релейного керування антеною з електричним приводом

Термінал керування підсилювачем

Входи:

Термінал керування функцією Telephone ATT

Вхідне гніздо антени

Вхідне гніздо AUX (міні-стереороз'єм)

Регулятори тембру:

Низькі: ±10 дБ при 60 Гц (XPLOD)

Середні: ±10 дБ при 1 кГц (XPLOD)

Високі: ±10 дБ при 10 кГц (XPLOD)

Вимоги до джерела живлення: Автомобільний акумулятор постійного струму напругою 12 В (із заземленням негативного контакту)

Розміри: Приблизно 178 × 50 × 179 мм (ш/в/г)

Монтажні розміри:

Приблизно 182 × 53 × 162 мм (ш/в/г)

Маса: Приблизно 1,2 кг

Приладдя, що надається у комплекті:

Деталі для встановлення та підключень (1 комплект)

Додаткове приладдя:

Пульт дистанційного керування: RM-X114

Ваш дилер може не мати в асортименті всього переліченого вище приладдя. Зверніться до дилера для отримання докладнішої інформації.

Американські та закордонні патенти ліцензовані компанією Dolby Laboratories.

Технологія кодування звуку MPEG Layer-3 та патенти ліцензовані компаніями Fraunhofer IIS та Thomson.

Даний виріб захищений певними правами інтелектуальної власності корпорації Microsoft Corporation. Використання або поширення такої технології, окрім як у даному пристрої, заборонене без ліцензії корпорації Microsoft або уповноваженого представництва корпорації Microsoft.

Для збереження цілісності вміщених даних (“Захищений вміст”) їх виробники застосовують технології цифрового контролю прав власності щодо вміщених у цьому пристрої засобів Windows Media (“WM-DRM”), таким чином їхню інтелектуальну власність, включаючи авторське право, що стосується цього вмісту, не буде незаконно присвоєно. Для відтворення захищеного вмісту в цьому пристрої застосовується програмне забезпечення із можливостями WM-DRM (“програмне забезпечення WM-DRM”). У випадку виникнення сумнівів щодо безпеки використання в цьому пристрої програмного забезпечення WM-DRM, власники захищеного вмісту можуть звернутися до Microsoft з вимогою скасувати право програмного забезпечення WM-DRM на отримання нових ліцензій для копіювання, відображення і/або відтворення захищеного вмісту. Таке скасування не впливатиме на здатність програмного забезпечення WM-DRM відтворювати незахищений вміст. Список програмного забезпечення WM-DRM із відкликаною ліцензією буде надіслано на ваш пристрій під час завантаження ліцензії для роботи із захищеним вмістом з Інтернету або з комп'ютера. Разом із цією ліцензією Microsoft може також від імені власників захищеного вмісту завантажувати на ваш пристрій списки відкликаних ліцензій.

Конструкція та технічні характеристики можуть бути змінені без попередження.



- Для деяких друкованих плат галогенізовані вогнезахисті сполуки не використовуються.
- Для корпусів галогенізовані вогнезахисті сполуки не використовуються.
- Пакувальні прокладки виготовлені з паперу.

Пошук та усунення несправностей

Наведений нижче контрольний список допоможе вам вирішити проблеми, які можуть виникнути у пристрої. Перед тим, як переглянути наведений нижче контрольний список, перевірте підключення та робочі процедури.

Загальна інформація

Пристрій не підключений до джерела живлення.

- Перевірте підключення. Якщо все гаразд, перевірте запобіжник.
- Якщо пристрій вимкнено, а дисплей погас, операції з пульта дистанційного керування будуть неможливими.
→ Увімкніть пристрій.

Антенa не висувається.

Відсутній блок релейного керування антеною.

Звук відсутній.

- Рівень гучності надто низький.
- Активовано функцію АТТ або Telephone АТТ (якщо кабель інтерфейсу або автомобільний телефон підключені до гнізда АТТ).
- Елемент керування мікшером “FAD” не встановлено у положення для системи з 2 динаміками.

Відсутній звуковий сигнал.

- Функцію звукового сигналу вимкнено (стор. 14).
- Підключено додатковий підсилювач потужності, а вбудований підсилювач не використовується.

Вміст пам'яті стерто.

- Натиснута кнопка RESET.
→ Зробіть повторні записи у пам'яті.
- Шнур живлення або акумулятор від'єдналися.
- Шнур живлення підключений неправильно.

Збережені у пам'яті радіостанції та показник правильного часу стерті.

Перегорів запобіжник.

У пристрої виникає шум під час зміни положення замка запалювання.

Шнури неправильно підключені до додаткового гнізда живлення автомобіля.

Під час відтворення або прийому запускається демонстраційний режим.

Якщо не виконувати жодних дій протягом 5 хвилини, коли увімкнено “DEMO-ON”, запуститься демонстраційний режим.
→ Встановіть “DEMO-OFF” (стор. 14).

продовження на наступній сторінці →

Індикація у віконці дисплея зникла або не відображається.

- Регулятор підсвічування встановлений у положення “DIM-ON” (стор. 14).
- Дисплей вимикається, якщо натиснути і потримати кнопку (OFF).
→ Натисніть кнопку (OFF) на пристрої та утримуйте її, доки дисплей не увімкнеться.
- Контакти забруднені (стор. 19).

Функція автоматичного вимкнення не працює.

Пристрій увімкнений. Функція автоматичного вимкнення активується після вимкнення пристрою.
→ Вимкніть пристрій.

Відтворення компакт-дисків

Диск не завантажується.

- У пристрій вже завантажено інший диск.
- Диск силоміць завантажений нижньою стороною догори або у неправильний спосіб.

Диск не відтворюється.

- Диск пошкоджений або забруднений.
- Диски CD-R/CD-RW не призначені для відтворення звуку (стор. 17).

Неможливо відтворити файли MP3/WMA/AAC.

Диск несумісний з форматом і версією MP3/WMA/AAC (стор. 18).

Файли MP3/WMA/AAC потребують більше часу для початку відтворення, ніж інші.

- Наведені нижче диски потребують більше часу для початку відтворення.
- диск, записаний зі складною структурою дерева файлів.
 - диск, записаний у режимі Multi Session.
 - диск, на який можна додавати файли даних.

Не прокручується індикація на дисплеї.

- Якщо на дисках занадто багато символів, вони можуть не прокручуватися.
- “A.SCRL” встановлено на значення “OFF”.
→ Встановіть “A.SCRL-ON” (стор. 14).
- Натисніть і потримайте (DSPL) (SCRL).

Звук переривається.

- Неправильний монтаж.
→ Встановіть пристрій на міцній частині автомобіля під кутом, меншим за 45°.
- Диск пошкоджений або забруднений.

Кнопки операцій не функціонують.

Диск не виймається.

Натисніть кнопку RESET (стор. 4).

Радіоприйом

Не приймаються сигнали радіостанцій. Звук супроводжується шумами.

- Підключіть провід керування антеною з електричним приводом (синій) або додатковий провід живлення (червоний) до проводу живлення підсилювача антени автомобіля (тільки якщо автомобіль обладнаний вбудованою у заднє або бокове скло антеною для хвиль FM/MW/LW).
- Перевірте підключення автомобільної антени.
- Автомобільна антена не висувається.
→ Перевірте з'єднання проводу керування антеною з електричним приводом.
- Перевірте частоту.

Не вдається знайти запрограмовані станції.

- Зберігайте у пам'яті правильну частоту.
- Трансльований сигнал надто слабкий.

Не вдається виконати автоматичне налаштування станції.

- Налаштування режиму місцевого пошуку неправильні.
→ Процес налаштування станції зупиняється надто часто:
Встановіть “LOCAL-ON” (стор. 14).
→ Процес налаштування не зупиняється, коли станція знайдена:
Встановіть “MONO-ON” (стор. 14).
- Трансльований сигнал надто слабкий.
→ Виконайте ручне налаштування частоти.

Під час прийому хвиль FM загорається індикація “ST”.

- Виконайте точне налаштування частоти.
- Трансльований сигнал надто слабкий.
→ Встановіть “MONO-ON” (стор. 14).

Стереофонічна трансляція передач у діапазоні FM сприймається як монофонічна.

Пристрій перебуває в режимі прийому монофонічного сигналу.
→ Встановіть “MONO-OFF” (стор. 14).

RDS

Після кількох секунд прослуховування запускається функція SEEK.

Станція не є TP-станцією або транслює слабкий сигнал.
→ Вимкніть TA (стор. 10).

Немає повідомлень про поточну ситуацію на дорогах.

- Активуйте TA (стор. 10).
- Станція не транслює повідомлення про поточну ситуацію на дорогах, незважаючи на те, що є TP-станцією.
→ Налаштуйте іншу станцію.

RTY відображає “-----”.

- Поточна станція не є RDS-станцією.
 - Не отримано даних RDS.
 - Станція не вказує тип передачі.
-

Відтворення USB

Не вдається відтворити елементи через концентратор USB.

Цьому пристрою не вдається розпізнати пристрій USB через концентратор USB.

Не вдається виконати відтворення.

USB-пристрій не працює.

→ Приєднайте його.

Відтворення з пристрою USB займає більше часу.

Структура дерева файлів на пристрої USB складна.

Звучить звуковий сигнал.

Пристрій USB від'єднано під час відтворення.

→ Перед відключенням пристрою USB для захисту даних слід спершу зупинити відтворення.

Переривчастість звуку.

Звук може перериватися за швидкості передачі, яка перевищує 320 Кбіт/с.

Індикація або повідомлення про помилки

CHECKING

Пристрій перевіряє наявність підключення пристрою USB.

→ Почекайте до підтвердження підключення.

ERROR

- Диск забруднений або вставлений нижньою стороною догори.

→ Почистьте диск або вставте його правильно.

- Вставлено порожній диск.

- Диск не може відтворюватися через проблему.

→ Вставте інший диск.

- Не вдалося автоматично розпізнати пристрій USB.

→ Підключіть його знову.

- Натисніть ▲, щоб вийняти диск.

FAILURE

Підключення динаміків або підсилювачів неправильне.

→ Щоб перевірити підключення, див. посібник зі встановлення та підключень для цієї моделі.

HUB NO SUPRT

Концентратор USB не підтримується цим пристроєм.

L SEEK +/-

Під час автоматичного налаштування станції увімкнений режим місцевого пошуку.

NO AF

Для цієї станції немає альтернативної частоти.

→ Натисніть (SEEK) +/-, коли блимає назва програмної послуги. Пристрій починає шукати іншу частоту з такими самими даними PI (Ідентифікація програми) (з'являється "PI SEEK").

NO DEV (Немає пристрою)

Натиснуто кнопку (SOURCE), коли пристрій USB не підключено. Під час відтворення відключено пристрій USB або кабель USB.

→ Потрібно обов'язково підключити пристрій USB та кабель USB.

NO INFO

Відсутня текстова інформація у файлі MP3/WMA/AAC.

NO MUSIC

Диск/пристрій USB не містить музичних файлів.

→ Вставте музичний компакт-диск у пристрій.

→ Підключіть пристрій USB, який містить музичні файли.

NO NAME

У композиції не записано назву диска/альбому/композиції.

NO TP

Пристрій продовжуватиме пошук наявних TP-станцій.

NO TRACK

Вибраний на USB-пристрої елемент не містить альбому/запису.

OFFSET

Можливо, сталася внутрішня помилка.

→ Перевірте підключення. Якщо індикація помилки не зникає з дисплея, проконсультуйтеся з найближчим дилером Sony.

OVERLOAD

Пристрій USB переповнений.

→ Відключіть пристрій USB, а потім змініть джерело, натиснувши кнопку (SOURCE).

→ Вказує, що пристрій USB несправний, або підключено пристрій, який не підтримується.

READ

Пристрій зчитує всю інформацію про композиції на диску/пристрої USB.

→ Дочекайтеся завершення зчитування – відтворення розпочнеться автоматично. Залежно від структури диска/пристрою USB цей процес може тривати більше хвилини.

RESET

Робота пристрою для відтворення компакт-дисків неможлива через помилку.

→ Натисніть кнопку RESET (стор. 4).

USB NO SUPRT (Пристрій USB, який не підтримується)

Підключений пристрій USB не підтримується.

→ Підключіть пристрій-накопичувач USB (стор. 17).

“LLLLL” або “~~~~~”

Під час прокручування диска назад або вперед досягнуто початку або кінця диска, і подальше прокручування неможливе.

“_”

Пристрій не може відобразити цей символ.

продовження на наступній сторінці →

Якщо наведені поради не допомагають вирішити проблему, проконсультуйтеся з найближчим дилером Sony.

Якщо пристрій здається в ремонт через проблему з відтворенням компакт-диска, захопіть із собою диск, під час відтворення якого виникла проблема.

Сайт підтримки

У випадку виникнення будь-яких питань або для отримання найновіших відомостей щодо цього продукту відвідайте вказаний нижче веб-сайт:
<http://support.sony-europe.com>