

# FM/MW/LW Compact Disc Player

## CD-проигрыватель с встроенным FM/MW/LW-тюнером

Инструкция по эксплуатации \_\_\_\_\_ RU

Інструкція з експлуатації \_\_\_\_\_ UA

Для отмены демонстрации на дисплее (режим DEMO) см. стр. 6.  
Щоб відмінити демонстраційний екран (DEMO), див. стор. 6.

## CDX-GT737UI





**CD-проигрыватель с  
встроенным  
FM/MW/LW-тюнером**  
Сделано в Таиланде

Изготовитель: Сони Корпорейшн  
Адрес: 1-7-1 Конан, Минато-ку,  
Токио 108-0075, Япония

Перед установкой и подсоединениями  
прочитайте прилагаемую инструкцию  
по установке и подсоединению.

**CLASS 1  
LASER PRODUCT**

Эта этикетка находится на нижней  
стороне корпуса.



**Утилизация электрического и  
электронного оборудования  
(директива применяется в  
странах Евросоюза и других  
европейских странах, где  
действуют системы  
раздельного сбора отходов)**



**Утилизация использованных  
элементов питания  
(применяется в странах  
Евросоюза и других  
европейских странах, где  
действуют системы  
раздельного сбора отходов)**

ZAPPIN является товарным знаком  
корпорации Sony.



Windows Media и логотип  
Windows являются  
товарными знаками или  
зарегистрированными  
товарными знаками корпорации  
Microsoft в США и других странах.

iPod является товарным знаком  
корпорации Apple, зарегистрированным в  
США и других странах.

iPhone является товарным знаком Apple  
Inc.

Лицензия на технологию звуковой  
кодировки MPEG Layer-3 и патенты  
получена от Fraunhofer IIS и Thomson.

Данное изделие защищено определенными  
правами интеллектуальной собственности  
Microsoft Corporation. Использование или  
распространение подобной технологии,  
кроме как в данном продукте, без лицензии  
корпорации Microsoft или авторизованного  
представительства корпорации Microsoft  
запрещено.

Поставщики содержимого используют технологию управления цифровыми правами для проигрывателя Windows Media, используемого в данном устройстве (далее “WM-DRM”), для защиты целостности содержимого (далее “защищенное содержимое”) с тем, чтобы их интеллектуальная собственность, включая авторское право, для данного содержимого не была неправомерно присвоена. В данном устройстве используется программное обеспечение WM-DRM для воспроизведения защищенного содержимого (далее “Программное обеспечение WM-DRM”). В случае нарушения системы безопасности Программного обеспечения WM-DRM лица, владеющие защищенным содержимым (далее “Владельцы защищенного содержимого”), вправе обращаться в корпорацию Microsoft с просьбами по аннулированию прав на приобретение новых лицензий на копирование, отображение и/или воспроизведение защищенного содержимого с помощью Программного обеспечения WM-DRM. Этот отзыв прав не влияет на способность Программного обеспечения WM-DRM воспроизводить незащищенное содержимое. Список отзывного Программного обеспечения WM-DRM пересылается на устройство во время загрузки лицензии на защищенное содержимое из Интернета или с компьютера. Корпорация Microsoft имеет право вместе с такой лицензией также загружать списки отзывов на ваше устройство от имени Владельцев защищенного содержимого.

**Внимание. Если в замке зажигания нет положения АСС**

Убедитесь, что настроена функция автоматического выключения (стр. 23). После выключения устройства его питание будет автоматически отключено через установленное время, что предотвращает разрядку аккумулятора. Если функция автоматического выключения не задана, то при каждом выключении зажигания нажмите и удерживайте кнопку **OFF** до тех пор, пока дисплей не погаснет.

## Начало работы

Диски, воспроизводимые на этом устройстве . . . . .	6
Сброс параметров устройства . . . . .	6
Отмена режима DEMO . . . . .	6
Подготовка пульта дистанционного управления . . . . .	6
Установка часов . . . . .	7
Снятие передней панели . . . . .	7
Установка передней панели . . . . .	7

## Расположение органов управления и основные операции

Основное устройство . . . . .	8
Пульт дистанционного управления RM-X174 . . . . .	8
Поиск композиции . . . . .	10
Поиск композиции по названию	
— Quick-BrowZer . . . . .	10
Поиск композиции с прослушиванием музыкальных фрагментов	
— ZAPPIN™ . . . . .	11

## Радиоприемник

Сохранение и прием радиостанций . . . . .	12
Автоматическое сохранение	
— BTM (Память оптимальной настройки) . . . . .	12
Сохранение вручную . . . . .	12
Прием радиостанций, сохраненных в памяти . . . . .	12
Автоматическая настройка . . . . .	12
Прием радиостанции по списку	
— LIST . . . . .	12
RDS . . . . .	13
Обзор . . . . .	13
Настройка AF и TA . . . . .	13
ВыборPTY . . . . .	14
Установка CT . . . . .	14

## Компакт-диск

Воспроизведение диска . . . . .	15
Индикация на дисплее . . . . .	15
Повторное воспроизведение и воспроизведение в случайной последовательности . . . . .	15

## Устройства USB

Воспроизведение с устройства USB . . . . .	16
Индикация на дисплее . . . . .	16
Повторное воспроизведение и воспроизведение в случайной последовательности . . . . .	17

## iPod

Воспроизведение с iPod . . . . .	18
Индикация на дисплее . . . . .	19
Задание режима воспроизведения . . . . .	19
Повторное воспроизведение и воспроизведение в случайной последовательности . . . . .	20
Непосредственная работа с iPod	
— управление пассажира . . . . .	20

## Другие функции

Изменение настроек звука . . . . .	21
Подстройка характеристик звука . . . . .	21
Настройка кривой эквалайзера	
— EQ3 Parametric Tune . . . . .	21
Настройка параметров установки	
— SET . . . . .	22
Использование дополнительного оборудования . . . . .	24
Дополнительное аудиооборудование . . . . .	24
Устройство автоматической смены компакт-дисков . . . . .	24
Поворотный дистанционный переключатель RM-X4S . . . . .	25

## Дополнительная информация

Меры предосторожности . . . . .	26
Примечания относительно дисков . . . . .	26
Порядок воспроизведения файлов MP3/WMA/AAC . . . . .	26
Сведения о iPod . . . . .	27
Уход за устройством . . . . .	27
Извлечение устройства . . . . .	28
Технические характеристики . . . . .	29
Поиск и устранение неисправностей . . . . .	30
Индикация/сообщения об ошибках . . . . .	32

## **Сайт для получения поддержки**

**В случае возникновения вопросов и для получения самых последних сведений о данном продукте посетите следующий веб-сайт:**

**<http://support.sony-europe.com>**





Предоставляются сведения по следующим вопросам:

- Модели и производители совместимых цифровых аудиопроигрывателей
- Поддерживаемые форматы файлов MP3/WMA/AAC

## Начало работы

### Диски, воспроизводимые на этом устройстве

На этом устройстве могут воспроизводиться диски CD-DA (содержащие также информацию CD TEXT) и CD-R/CD-RW (с файлами MP3/WMA/AAC (стр. 26)).

Тип дисков	Метка на диске	
CD-DA		
MP3 WMA AAC		
		

## Сброс параметров устройства

Перед первым включением устройства или после замены автомобильного аккумулятора, а также после изменения схемы подключения следует сбросить параметры устройства.

Снимите переднюю панель (стр. 7) и нажмите кнопку RESET (стр. 8) с помощью заостренного предмета, например, шариковой ручки.

#### Примечание

При нажатии кнопки RESET выполняется стирание установки часов и некоторых других занесенных в память параметров.

## Отмена режима DEMO

Можно отменить появление демонстрационного отображения при выключении питания.

- 1 Нажмите и удерживайте кнопку выбора.**  
Отобразится экран настройки.
- 2 Поворачивайте дисковый регулятор, пока не появится индикация “Demo”, затем нажмите кнопку выбора.**

- 3 Поворачивая дисковый регулятор, выберите параметр “off.”, затем нажмите кнопку выбора.**  
Установка завершена.

- 4 Нажмите кнопку ↶ (BACK).**  
Устройство вернется в режим обычного воспроизведения/приема.

## Подготовка пульта дистанционного управления

Удалите защитную пленку.

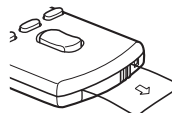

#### Совет

Подробнее о замене батарейки см. стр. 27.

## Установка часов

Часы данного устройства имеют 24-часовую индикацию.

- 1 **Нажмите и удерживайте кнопку выбора.**  
Отобразится экран настройки.
- 2 **Поворачивайте дисковый регулятор, пока не появится индикация “Clock Adjust”.**
- 3 **Нажмите кнопку выбора.**
- 4 **Поворачивайте дисковый регулятор для установки значения часов, затем нажмите кнопку выбора.**
- 5 **Поворачивайте дисковый регулятор для установки значения минут, затем нажмите кнопку выбора.**

Для перемещения цифровой индикации нажмите кнопку выбора/↶ (back) +/-.  
Установка завершена, и часы начинают отсчет времени.

### Совет

Время можно установить автоматически с помощью функции RDS (стр. 14).

## Снятие передней панели

Во избежание кражи устройства можно снять с него переднюю панель.

### Предупредительный звуковой сигнал

Если до поворота выключателя зажигания в положение OFF с устройства не была снята передняя панель, то в течение нескольких секунд будет слышен предупредительный звуковой сигнал. Звуковой сигнал будет слышен только в том случае, если используется встроенный усилитель.

- 1 **Нажмите кнопку (OFF).**  
Устройство выключится.
- 2 **Нажмите кнопку (OPEN).**  
Передняя панель откроется.

- 3 **Сдвиньте переднюю панель вправо и снимите ее, слегка потянув на себя левый край.**

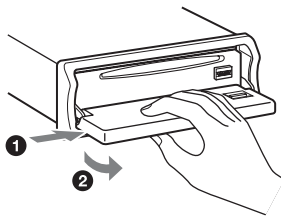

### Примечания

- Старайтесь не ронять переднюю панель. Не надавливайте слишком сильно на переднюю панель и окошко дисплея.
- Не подвергайте переднюю панель воздействию тепла/высокой температуры или влажности. Старайтесь не оставлять ее в припаркованной машине или на приборной доске/полочке за задним сиденьем.
- Не отсоединяйте переднюю панель во время воспроизведения с устройства USB, это может привести к повреждению данных, хранящихся в устройстве USB.

### Установка передней панели

Наденьте отверстие (A) на передней панели на штырек (B) на устройстве, а затем установите левую сторону на место, слегка нажав на нее.

Нажмите кнопку (SOURCE) на устройстве (или вставьте диск), чтобы включить устройство.

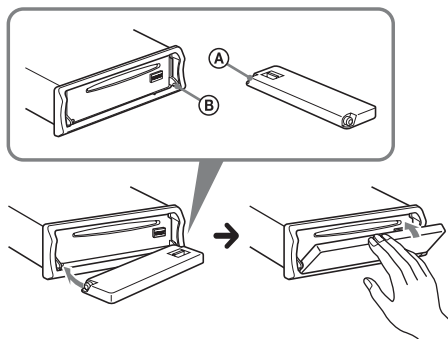

### Примечание

Не помещайте ничего на внутреннюю поверхность передней панели.

# Расположение органов управления и основные операции

## Основное устройство

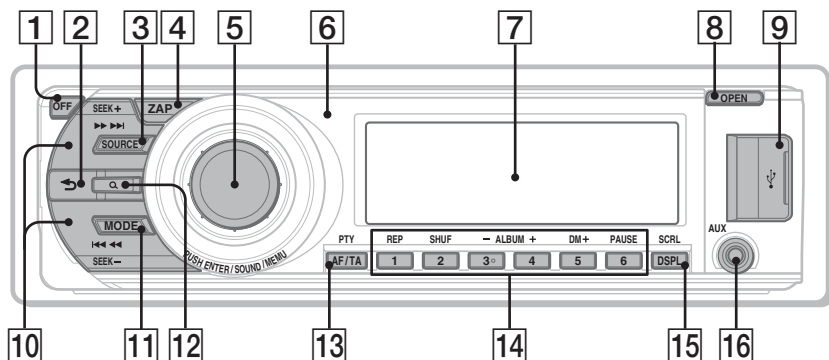

### Со снятой передней панелью

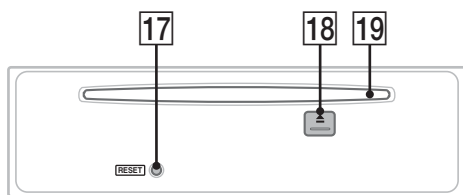

## Пульт дистанционного управления RM-X174

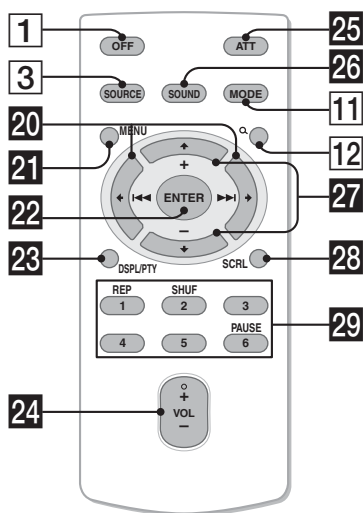

В этом разделе содержатся сведения о расположении органов управления и основных операциях. Подробные сведения см. на соответствующих страницах. Кнопки на пульте дистанционного управления с такими же обозначениями, что и на устройстве, выполняют те же функции.

- 1 Кнопка OFF**  
Выключение питания/остановка источника.
- 2 Кнопка ↶ (BACK) стр. 10**  
Возврат к предыдущему экрану.
- 3 Кнопка SOURCE**  
Включение питания; смена источника (радио/компакт-диск/USB/AUX)\*.
- 4 Кнопка ZAP стр. 11**  
Переход в режим ZAPPIN™.
- 5 Дисковый регулятор/кнопка выбора**  
Настройка громкости (поверните); выбор элементов настройки (нажмите и поверните).
- 6 Датчик пульта дистанционного управления**
- 7 Окошко дисплея**
- 8 Кнопка OPEN стр. 7**
- 9 Разъем USB стр. 16**  
Подключение к устройству USB.
- 10 Кнопки SEEK +/-**  
**Компакт-диск/USB:**  
Пропуск композиций (нажмите); непрерывный пропуск композиций (нажмите, затем нажмите еще раз примерно через 1 секунду и удерживайте нажатой); перемещение вперед/назад на одну композицию (нажмите и удерживайте).



### Радиоприемник:

Автоматическая настройка на радиостанции (нажмите); поиск станций вручную (нажмите и удерживайте).

- 11** **Кнопка MODE** стр. 12, 18, 20  
Нажмите, чтобы: выбрать диапазон частот (FM/MW/LW)/выбрать режим воспроизведения iPod.  
Нажмите и удерживайте, чтобы: включить/отменить режим управления пассажира.

- 12** **Кнопка Q (LIST/BROWSE)** стр. 10, 12  
Для занесения в именной список (радио); для входа в режим Quick-BrowZer (компакт-диск/USB).

- 13** **Кнопка AF (альтернативные частоты)/TA (сообщения о текущей ситуации на дорогах)/PTY (тип программы)** стр. 13, 14  
Задание AF и TA (нажмите); выбор PTY (нажмите и удерживайте) в RDS.

### 14 Номерные кнопки

#### Компакт-диск/USB:

①: **REP** стр. 15, 17, 20

②: **SHUF** стр. 15, 17, 20

③/④: **ALBUM** -/+ (при воспроизведении MP3/WMA/AAC)

Пропуск альбомов (нажмите); непрерывный пропуск альбомов (нажмите и удерживайте).

⑤: **DM+**

Повышает качество аудиосигнала с цифровым сжатием, например, в формате MP3.

Для активизации функции DM+ установите "ON". Для отмены установите "OFF".

⑥: **PAUSE**

Для приостановки воспроизведения. Для отмены нажмите эту кнопку еще раз.

### Радиоприемник:

Прием хранящихся в памяти радиостанций (нажмите); сохранение радиостанций в памяти (нажмите и удерживайте).

- 15** **Кнопка DSPL (дисплей)/SCRL (прокрутка)** стр. 15, 16, 19  
Смена индикаций на дисплее (нажмите); прокрутка индикации на дисплее (нажмите и удерживайте).

- 16** **Входное гнездо AUX** стр. 24  
Подсоединение переносного аудиоустройства.

- 17** **Кнопка RESET** стр. 6

- 18** **Кнопка  $\blacktriangle$  (извлечение)**  
Извлечение диска.

- 19** **Слот для дисков**  
Установка диска.

Следующие кнопки на пульте дистанционного управления отличаются от кнопок/функций на устройстве. Удалите защитную пленку перед использованием (стр. 6).

- 20** **Кнопки  $\leftarrow$  (I<<<)/ $\rightarrow$  (P>>>)**

Кнопки управления в режимах воспроизведения компакт-дисков/радиоприемника/USB; соответствуют кнопкам (SEEK) -/+ на устройстве. Кнопки  $\leftarrow$   $\rightarrow$  позволяют выполнять настройку, регулировку звука и т.п.

- 21** **Кнопка MENU**

Вход в меню.

- 22** **Кнопка ENTER**

Применить установку.

- 23** **Кнопка DSPL (дисплей)/PTY (тип программы)** стр. 14, 15, 16, 19

Служит для изменения индикации на дисплее/выбора PTY в системе RDS.

- 24** **Кнопка VOL (громкость) +/-**

Регулировка уровня громкости.

- 25** **Кнопка ATT (приглушение звука)**

Приглушение звука. Для отмены нажмите эту кнопку еще раз.

- 26** **Кнопка SOUND**

Ввод параметра звука.

- 27** **Кнопки  $\uparrow$  (+)/ $\downarrow$  (-)**

Кнопки управления в режимах воспроизведения компакт-дисков/USB; соответствуют кнопкам ③/④ (ALBUM -/+) на устройстве. Кнопки  $\uparrow$   $\downarrow$  позволяют выполнять настройку, регулировку звука и т.п.

- 28** **Кнопка SCRL (прокрутка)**

Прокрутка индикации на дисплее.

- 29** **Номерные кнопки**

Прием хранящихся в памяти радиостанций (нажмите); сохранение радиостанций в памяти (нажмите и удерживайте).

\* Когда подключено устройство автоматической смены компакт-дисков, при нажатии кнопки (SOURCE) на дисплее появляется индикация "CD" и номер устройства. Кроме того, нажимая кнопку (MODE), можно производить переключение устройства автоматической смены компакт-дисков.

#### Примечание

Если устройство выключено и дисплей погас, то с помощью пульта дистанционного управления невозможно будет управлять устройством, пока на нем не будет нажата кнопка (SOURCE) или вставлен диск для его включения.

## Поиск композиции

### Поиск композиции по названию — Quick-BrowZer

Предусмотрена возможность удобного поиска композиции на компакт-диске или на устройстве USB по категории.

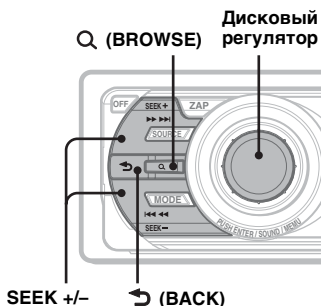

- 1 Нажмите кнопку **Q (LIST/BROWSE)**. Устройство переходит в режим Quick-BrowZer, и отображается список категорий поиска.
- 2 Поворачивая **дисковый регулятор**, выберите **требуемую категорию** поиска, затем **нажмите дисковый регулятор для подтверждения**.
- 3 Повторяя шаг 2, выберите **требуемую композицию**. Начнется воспроизведение.

**Для возврата к предыдущему экрану выполните следующее действие**  
Нажмите кнопку **↶ (BACK)**.

**Для выхода из режима Quick-BrowZer выполните следующее действие**  
Нажмите кнопку **Q (LIST/BROWSE)**.

#### Примечание

При переходе в режим Quick-BrowZer отменяется ранее выбранный режим повторного воспроизведения или воспроизведения в случайной последовательности.

### Поиск с пропуском элементов — Режим перехода

Когда в категории много композиций, можно быстро найти требуемый элемент.

- 1 Нажмите **(SEEK)** + в режиме Quick-BrowZer.  
Отобразится следующий экран.

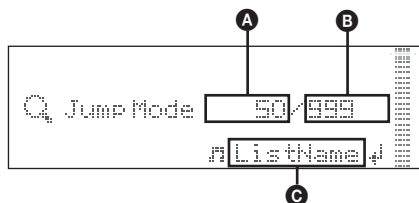

- A Номер текущего элемента
- B Общее число элементов на текущем уровне
- C Имя элемента

Затем появляется название элемента.

- 2 Поворачивая **дисковый регулятор**, выберите **требуемый** или **близлежащий элемент**.  
При каждом шаге пропускается 10 % от общего числа элементов.
- 3 Нажмите **дисковый регулятор**. Дисплей возвращается в режим Quick-BrowZer и отображается **выбранный элемент**.
- 4 Поворачивая **дисковый регулятор**, выберите **требуемый элемент** и нажмите его.  
Если выбранный элемент — композиция, начнется воспроизведение.

#### Отмена режима перехода

Нажмите **↶ (BACK)** или **(SEEK)** -.

## Поиск композиции с прослушиванием музыкальных фрагментов — ZAPPIN™

При последовательном прослушивании коротких музыкальных фрагментов из композиций на компакт-диске или устройстве USB можно найти нужную композицию.

Режим ZAPPIN применим к поиску композиции в режиме воспроизведения в случайной последовательности или повторного воспроизведения в случайной последовательности.

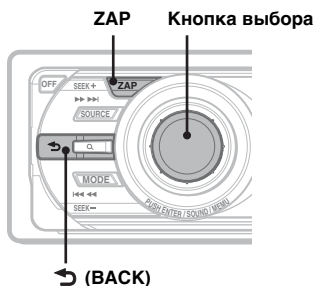

### 1 Нажмите кнопку **ZAPP** во время воспроизведения.

Воспроизведение начинается с музыкального фрагмента следующей композиции.

Музыкальный фрагмент воспроизводится в течение заданного времени, затем выдается звуковой сигнал и начинается следующий музыкальный фрагмент.

#### Композиция

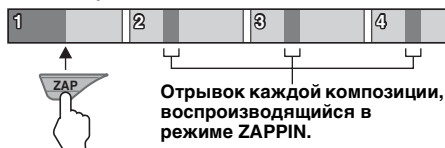

### 2 Нажмите кнопку выбора или кнопку **ZAPP** при воспроизведении нужной композиции.

Выбранная композиция воспроизводится с начала в режиме обычного воспроизведения.

Для повторного поиска композиции в режиме ZAPPIN повторите шаги 1 и 2.

#### Советы

- Предусмотрена возможность задания времени воспроизведения: *прибл. 6 секунд/9 секунд/30 секунд* (стр. 23). Воспроизводимый музыкальный фрагмент композиции выбрать невозможно.
- Нажмите **(SEEK) -/+** или **(3)/(4)** (**ALBUM -/+**) в режиме ZAPPIN для пропуска композиции или альбома.
- Нажатие кнопки **↻ (BACK)** также подтверждает воспроизведение композиции.

## Радиоприемник

### Сохранение и прием радиостанций

#### Предупреждение

Во избежание возникновения аварийной ситуации при настройке на радиостанцию во время управления автомобилем используйте функцию памяти оптимальной настройки (BTM).

#### Автоматическое сохранение — BTM (Память оптимальной настройки)

**1** Нажимайте кнопку (SOURCE), пока не появится индикация “TUNER”. Чтобы изменить диапазон, нажимайте кнопку (MODE). Можно выбрать следующие диапазоны: FM1, FM2, FM3\*, MW или LW.

**2** Нажмите и удерживайте кнопку выбора.

Отобразится экран настройки.

**3** Поворачивайте дисковый регулятор, пока не появится индикация “BTM”, затем нажмите кнопку выбора.

Радиостанции закрепляются за номерными кнопками и сохраняются в памяти устройства в порядке частот. При занесении станции в память раздается звуковой сигнал.

\* Диапазон настройки FM3 - от 65 до 74 МГц (шаг - 30 кГц).

#### Сохранение вручную

**1** Во время приема радиостанции, которую необходимо сохранить, нажмите и удерживайте номерную кнопку (1 - 6), пока не появится индикация “MEM”.

#### Примечание

При попытке сохранить другую радиостанцию для уже используемой номерной кнопки предыдущая радиостанция будет заменена.

#### Совет

Когда радиостанция, передающая сигналы RDS, сохраняется в памяти, сохраняются также и параметры AF/TA (стр. 13).

#### Прием радиостанций, сохраненных в памяти

**1** Выберите диапазон, затем нажмите номерную кнопку (1 - 6).

#### Автоматическая настройка

**1** Выберите диапазон, затем нажмите кнопку (SEEK) +/- для поиска радиостанции.

Поиск остановится, когда устройство найдет радиостанцию. Повторяйте процедуру, пока не будет найдена нужная радиостанция.

#### Совет

Если известна частота требуемой радиостанции, нажмите и удерживайте кнопку (SEEK) +/-, пока не будет приблизительно установлена нужная частота, затем нажимайте кнопку (SEEK) +/- для точной настройки частоты (ручная настройка).

#### Прием радиостанции по списку — LIST

Можно внести частоты в именной список.

**1** Выберите диапазон, затем нажмите кнопку Q (LIST).

Отображается предварительно заданный список.

**2** Поворачивайте дисковый регулятор, пока не отобразится требуемая станция.

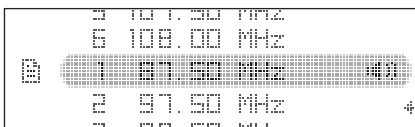

**3** Нажмите кнопку выбора для приема радиостанции.

Устройство вернется в режим обычного приема.

## Обзор

Радиостанции диапазона FM с услугой RDS (Системы радиоданных) передают, кроме обычных сигналов радиопрограмм, цифровую информацию, которая не слышна.

### Примечание

Услуги RDS передаются только в диапазонах FM1 и FM2.

## Индикация на дисплее

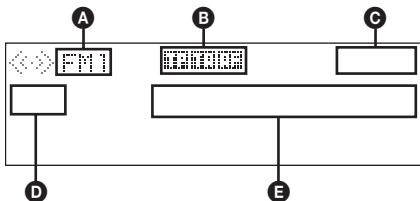

- A** Диапазон радиочастот, функция TP/TA/AF\*1
- B** Часы
- C** Номер предварительной настройки
- D** Частота\*2 (название программной услуги), данные RDS

\*1 Когда для Information установлено значение "on":  
 – мигает индикация "TP" при приеме "TP";  
 – мигает индикация "TA"/"AF" при включении "TA/AF".

\*2 Во время приема радиостанции, передающей сигналы RDS, слева от индикации частоты отображается "RDS".

## Услуги RDS

Данное устройство автоматически обеспечивает использование следующих служб RDS:

### AF (Альтернативные частоты)

Выбирает и выполняет перенастройку радиостанций, имеющих самый сильный сигнал в сети. С помощью этой функции можно непрерывно прослушивать одну и ту же программу во время продолжительной поездки. При этом нет необходимости выполнять перенастройку на одну и ту же станцию вручную.

**TA** (Сообщения о текущей ситуации на дорогах)/**TP** (Программа о текущей ситуации на дорогах)

Обеспечивает прием текущей информации/программ. При приеме сигналов такой информации/программы воспроизведение любого выбранного в данный момент источника прерывается.

### PTY (Типы программ)

Отображает тип принимаемой в данный момент программы. Кроме того, позволяет выполнять поиск заданного типа программ.

### CT (Время на часах)

Данные CT, передаваемые с сигналами RDS, используются для установки часов устройства.

### Примечания

- В зависимости от страны или региона могут быть доступными не все функции RDS.
- Функция RDS не будет работать, если мощность сигнала недостаточна или радиостанция, на которую настроено устройство, не передает данные RDS.

## Настройка AF и TA

**1** Нажимайте кнопку **(AF/TA)**, пока на дисплее не появится нужный параметр.

Выбор	Цель
<b>AF on</b>	Включение AF и отключение TA.
<b>TA on</b>	Включение TA и отключение AF.
<b>AF/TA on</b>	Включение как AF, так и TA.
<b>AF/TA off</b>	Отключение как AF, так и TA.

## Сохранение станций RDS с параметрами AF и TA

Можно выполнить предварительную настройку станций RDS с параметрами AF/TA. При использовании функции BTM сохраняются только станции RDS с теми же параметрами AF/TA. При выполнении предварительной настройки вручную можно сохранить как станции RDS, так и станции без RDS с индивидуальными параметрами AF/TA.

**1** Задайте AF/TA, затем сохраните станцию с помощью BTM или вручную.

## Прием экстренных сообщений

При включении АФ или ТА экстренные сообщения будут автоматически прерывать текущее вещание.

### Совет

Если настроить громкость во время приема сообщения о текущей ситуации на дорогах, этот уровень громкости будет сохранен в памяти для последующего приема таких сообщений, независимо от обычного уровня громкости.

## Прослушивание одной региональной программы — Regional

Когда функция АФ включена: в соответствии с заводскими настройками данного устройства прием возможен только в определенном регионе, поэтому устройство не переключается на частоту другой региональной станции с более сильным сигналом.

При выезде за пределы области приема определенной региональной программы установите параметр “Regional off” в меню настройки во время приема FM-радиостанции (стр. 23).

### Примечание

Эта функция не работает в Великобритании и некоторых других регионах.

## Функция местной привязки (только для Великобритании)

Эта функция позволяет настраиваться на волну других местных станций в данном районе, даже если они не занесены в память приемника под номерными кнопками.

- 1 Во время приема в диапазоне FM нажмите номерную кнопку (1 – 6), для которой запрограммирована местная станция.
- 2 Не более чем через 5 секунд еще раз нажмите номерную кнопку местной станции. Повторяйте процедуру, пока не будет найдена местная радиостанция.

## Выбор РТУ

- 1 Нажмите и удерживайте нажатой кнопку (AF/TA) (РТУ) во время приема в диапазоне FM.

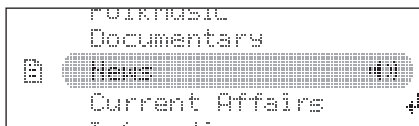

Если станция передает данные РТУ, появляется название типа текущей программы.

- 2 Поворачивайте дисковый регулятор, пока не отобразится требуемый тип программы.

- 3 Нажмите кнопку выбора. Устройство начинает поиск станции, передающей программу выбранного типа.

## Тип программ

**News** (новости), **Current Affairs** (текущие события), **Information** (информация), **Sport** (спорт), **Education** (образование), **Drama** (радиоспектакли), **Cultures** (культура), **Science** (наука), **Varied Speech** (разное), **Pop Music** (популярная музыка), **Rock Music** (рок-музыка), **Easy Listening** (легкая музыка), **Light Classics M** (легкая классика), **Serious Classics** (классика), **Other Music** (прочие типы музыки), **Weather & Metr** (погода), **Finance** (финансы), **Children's Progs** (детские программы), **Social Affairs** (общественная жизнь), **Religion** (религия), **Phone In** (звонки в прямой эфир), **Travel & Touring** (путешествия), **Leisure & Hobby** (досуг), **Jazz Music** (джазовая музыка), **Country Music** (музыка “кантри”), **National Music** (национальная музыка), **Oldies Music** (старые шлягеры), **Folk Music** (народная музыка), **Documentary** (документальные репортажи)

### Примечание

Эту функцию невозможно использовать в некоторых странах/регионах, где не передаются данные РТУ.

## Установка СТ

- 1 Установите “СТ on” в меню настройки (стр. 22).

### Примечания

- Функция СТ может не работать, даже если принимается станция, передающая данные RDS.
- Возможно расхождение между временем, установленным с помощью функции СТ, и реальным временем.

## Компакт-диск

### Воспроизведение диска

- 1 Нажмите кнопку (OPEN).
- 2 Вставьте диск (этикеткой вверх).
- 3 Закройте переднюю панель.  
Воспроизведение начнется автоматически.

### Извлечение диска

- 1 Нажмите кнопку (OPEN).
- 2 Нажмите кнопку ▲.  
Диск будет извлечен.
- 3 Закройте переднюю панель.

### Индикация на дисплее

Для изменения индикации нажмите кнопку (DSPL).

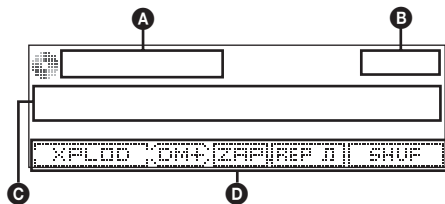

- A Источник
- B Часы
- C Название композиции\*, Имя исполнителя\*, Название диска/альбома\*
- D Параметрическая предварительная настройка EQ3/Дополнительные данные DM+/ZAPPIN/Повтор/В случайной последовательности

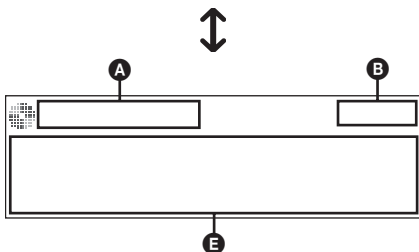

- A Источник
- B Часы
- E Имя исполнителя\*, Название диска/альбома\*, Название композиции\*, Номер диска/альбома, Номер композиции, Время с начала воспроизведения

\* Отображается информация о CD TEXT, MP3/WMA/AAC.

### Совет

Индикация на дисплее будет отличаться в зависимости от типа диска, формата записи и параметров.

### Повторное воспроизведение и воспроизведение в случайной последовательности

- 1 Во время воспроизведения нажимайте кнопку (1) (REP) или (2) (SHUF), пока на дисплее не появится нужный параметр.

Выбор	Воспроизведение
Repeat Track	композиции неоднократно.
Repeat Album*	альбома неоднократно.
Shuffle Album*	альбома в случайной последовательности.
Shuffle Disc	диска в случайной последовательности.

\* Если воспроизводится диск в формате MP3/WMA/AAC.

Для возврата в режим обычного воспроизведения выберите "Repeat Off" или "Shuffle Off".

## Устройства USB

Для получения подробных сведений о совместимости устройства USB посетите веб-сайт поддержки.

### Сайт для получения поддержки

<http://support.sony-europe.com>

- Можно использовать запоминающие устройства большой емкости MSC и устройства USB типа MTP, поддерживающие стандарт USB.
- Соответствующими кодеками являются: MP3 (.mp3), WMA (.wma) и AAC (.m4a).
- Рекомендуется создавать резервные копии данных, хранящихся на устройствах USB.

#### Примечание

Подсоедините устройство USB после запуска двигателя.

При подсоединении устройства USB перед запуском двигателя у ряда устройств может наблюдаться неправильная работа или повреждение данных.

## Воспроизведение с устройства USB

### 1 Откройте крышку разъема USB.



### 2 Подсоедините устройство USB к разъему USB.

При кабельном подключении используйте кабель из комплекта поставки устройства USB.

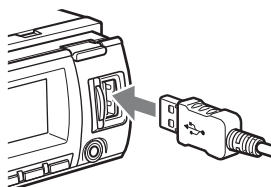

Начнется воспроизведение.

Если устройство USB уже подсоединено, для запуска воспроизведения повторно нажимайте кнопку (SOURCE), пока не появится индикация “USB”.

Чтобы остановить воспроизведение, нажмите кнопку (OFF).

## Извлечение устройства USB

- 1 Остановите воспроизведение с устройства USB.
- 2 Извлеките устройство USB  
В случае отсоединения устройства USB во время воспроизведения возможно повреждение данных на устройстве USB.

#### Примечания

- Не используйте большие или тяжелые устройства USB, которые могут упасть от вибрации или привести к ненадежному соединению.
- Не отсоединяйте переднюю панель во время воспроизведения с устройства USB, это может привести к повреждению данных, хранящихся в устройстве USB.
- На данном устройстве невозможно распознавание устройств USB, подключенных через концентратор USB.
- При разрыве соединения USB во время воспроизведения на дисплее устройства появляется индикация “NO Device”.

## Индикация на дисплее

Для изменения индикации нажмите кнопку (DSPL).

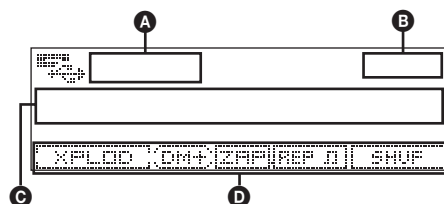

- А Источник
- В Часы
- С Название композиции, Имя исполнителя, Название альбома



- D** Параметрическая предварительная настройка EQ3/Дополнительные данные DM+/ZAPPIN/Повтор/ В случайной последовательности

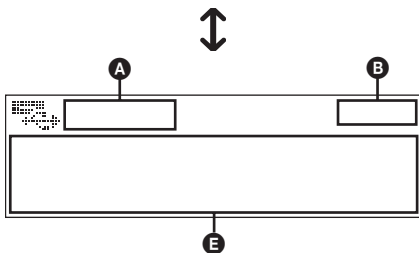

- A** Источник  
**B** Часы  
**E** Имя исполнителя, Название альбома, Название композиции, Номер альбома, Номер композиции, Время с начала воспроизведения

**Примечания**

- Индикация на дисплее будет отличаться в зависимости от устройства USB, формата записи и параметров.
- Ниже приведены сведения о максимальном объеме отображаемых данных:
  - папок (альбомов): 128;
  - файлов (композиций) в каждой папке: 512.
- Не оставляйте устройство USB в автомобиле на время стоянки: это может привести к неполадкам.
- Для запуска воспроизведения может потребоваться некоторое время в зависимости от объема записанных данных.
- Файлы DRM (Управление цифровыми правами) не могут воспроизводиться.
- При воспроизведении или перемещении вперед/назад файла MP3/WMA/AAC с изменяющейся скоростью передачи в битах (VBR) время с начала воспроизведения может отображаться неточно.
- Воспроизведение следующих файлов MP3/WMA/AAC не поддерживается:
  - сжатие без потерь;
  - защищенные авторским правом.

**Повторное воспроизведение и воспроизведение в случайной последовательности**

- 1** Во время воспроизведения нажимайте кнопку **1** (REP) или **2** (SHUF), пока на дисплее не появится нужный параметр.

Выбор	Воспроизведение
<b>Repeat Track</b>	композиции неоднократно.
<b>Repeat Album</b>	альбома неоднократно.
<b>Shuffle Album</b>	альбома в случайной последовательности.
<b>Shuffle Device</b>	композиций на устройстве в случайной последовательности.

Через 3 секунды настройка завершается.

Для возврата в режим обычного воспроизведения выберите “Repeat off” или “Shuffle off”.

## iPod

Для получения подробных сведений о совместимости устройства iPod см. раздел “Сведения о iPod” на стр. 27 или посетите веб-сайт поддержки.

В данных инструкциях по эксплуатации термин “iPod” используется для общего указания на функции iPod в устройствах iPod и iPhone, за исключением особо оговоренных случаев, указанных в тексте или рисунке.

### Сайт для получения поддержки

<http://support.sony-europe.com>

## Воспроизведение с iPod

Перед подсоединением iPod убавьте громкость на этом устройстве.

### 1 Откройте крышку разъема USB.

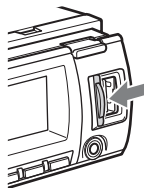

### 2 Подсоедините iPod к разъему USB с помощью док-переходника к кабелю USB.

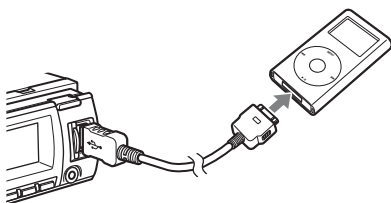

iPod включается автоматически, и на экране iPod появляется представленная ниже индикация.\*



### Совет

Рекомендуется использовать кабель RC-100IP USB (не входит в комплект) для подключения док-переходника.

Начинается автоматическое воспроизведение композиций на iPod с момента последнего воспроизведения. Если iPod уже подсоединен, для запуска воспроизведения нажимайте кнопку (SOURCE), пока не появится индикация “USB” или “iPod”.

\* Если в последний раз воспроизведение с iPod выполнялось в режиме управления пассажира, эта индикация не появляется.

### 3 Нажмите (MODE) для выбора режима воспроизведения. Режим меняется следующим образом: Resuming Mode → Album Mode → Track Mode → Podcast Mode\* → Genre Mode → Playlist Mode → Artist Mode

\* Может не отображаться для некоторых настроек iPod.

### 4 Отрегулируйте громкость.

Чтобы остановить воспроизведение, нажмите кнопку (OFF).

## Извлечение iPod

### 1 Остановите воспроизведение с iPod.

### 2 Извлеките iPod

#### Предупреждение для пользователей iPhone

При подсоединении iPhone с помощью USB уровень громкости телефона регулируется на iPhone. Во избежание неожиданного громкого звучания после вызова не увеличивайте уровень громкости на этом устройстве во время телефонного вызова.

#### Примечания

- Не отсоединяйте переднюю панель во время воспроизведения с iPod, это может привести к повреждению данных.
- На данном устройстве невозможно распознавание iPod, подключенного через концентратор USB.

### Советы

- Когда ключ зажигания установлен в положение ACC и устройство включено, производится зарядка iPod.
- При отсоединении iPod во время воспроизведения на дисплее устройства появляется индикация "NO Device".

### Режим возобновления

Когда iPod подсоединен к док-переходнику, это устройство переводится в режим возобновления и начинается воспроизведение в заданном на iPod режиме.

В режиме возобновления не работают следующие кнопки.

- (1) (REP)
- (2) (SHUF)

### Индикация на дисплее

Для изменения индикации нажмите кнопку (DSPL).

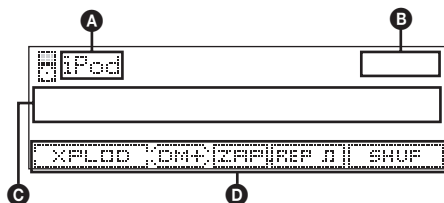

- A** Индикация источника (iPod)
- B** Часы
- C** Название композиции, Имя исполнителя, Название альбома
- D** Параметрическая предварительная настройка EQ3/Дополнительные данные DM+/ZAPPIN\*/Повтор\*/В случайной последовательности\*

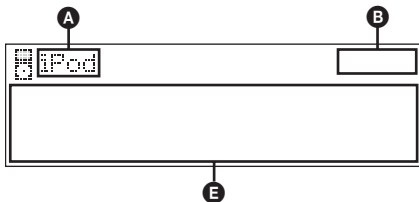

- A** Индикация источника (iPod)
- B** Часы
- E** Имя исполнителя, Название альбома, Название композиции, Номер композиции\*, Общее число композиций\*, Время с начала воспроизведения\*

\* Не отображается в режиме управления пассажира.

### Совет

При смене альбома/подкаста/жанра/исполнителя/ списка воспроизведения немедленно появляется его номер.

### Примечание

Возможно, некоторые сохраненные на iPod буквы не будут отображаться правильно.

## Задание режима воспроизведения

### 1 Во время воспроизведения нажмите кнопку (MODE).

Режим меняется следующим образом:

Album Mode → Track Mode →  
Podcast Mode\* → Genre Mode →  
Playlist Mode → Artist Mode

\* Может не отображаться для некоторых настроек iPod.

### Пропуск альбомов, подкастов, жанров, списков воспроизведения и исполнителей

Цель	Нажмите
Пропуск	(3)/(4) (ALBUM -/+) [одно нажатие на каждый]
Непрерывный пропуск	(3)/(4) (ALBUM -/+) [удерживайте до нужного момента]

продолжение на следующей странице →

## Повторное воспроизведение и воспроизведение в случайной последовательности

**1** Во время воспроизведения нажимайте кнопку **1** (REP) или **2** (SHUF), пока на дисплее не появится нужный параметр.

Выбор	Воспроизведение
Repeat Track	композиции неоднократно.
Repeat Album	альбома неоднократно.
Repeat Podcast	подкаста неоднократно.
Repeat Artist	композиций исполнителя неоднократно.
Repeat Playlist	списка воспроизведения неоднократно.
Repeat Genre	жанра неоднократно.
Shuffle Album	альбома в случайной последовательности.
Shuffle Podcast	подкастов в случайной последовательности.
Shuffle Artist	композиций исполнителя в случайной последовательности.
Shuffle Playlist	списка воспроизведения в случайной последовательности.
Shuffle Genre	жанра в случайной последовательности.
Shuffle Device	композиций на устройстве в случайной последовательности.

Через 3 секунды настройка завершается.

Для возврата в режим обычного воспроизведения выберите “Repeat off” или “Shuffle off”.

## Непосредственная работа с iPod — управление пассажира

Предусмотрена возможность непосредственной работы с iPod, подсоединенного к док-переходнику.

**1** Во время воспроизведения нажмите и удерживайте нажатой кнопку **(MODE)**. Появляется индикация “Mode iPod” и становится возможна работа с iPod.

### Выход из режима управления пассажира

Нажмите и удерживайте нажатой кнопку **(MODE)**.

Появляется индикация “Mode Audio” и режим воспроизведения меняется на режим “Resuming Mode”.

#### Примечания

- Уровень громкости регулируется только на этом устройстве.
- При отмене этого режима отключается режим повторного воспроизведения.

## Другие функции

### Изменение настроек звука

#### Подстройка характеристик звука

- 1 Нажмите кнопку выбора.
- 2 Поворачивайте дисковый регулятор, пока не появится требуемый пункт меню, затем нажмите кнопку выбора.  
Для ряда настроек можно задать дальнейшие параметры, снова поворачивая дисковый регулятор.
- 3 Поворачивая дисковый регулятор, выберите параметр, затем нажмите кнопку выбора.
- 4 Нажмите кнопку **↶** (BACK).  
Настройка завершена, и дисплей возвращается в обычный режим воспроизведения/приема.

Можно установить следующие параметры:

#### EQ3 Parametric Preset

Выбор кривой эквалайзера из 7 музыкальных типов.

#### EQ3 Parametric Tune\*1

Пользовательские настройки эквалайзера.

#### Subwoofer Tune & LPF

##### Phase

Выбор фазы (эффективен только при включенном LPF): “Normal”, “Reverse”.

##### FREQ

Выбор граничной частоты сабвуфера: “80Hz”, “100Hz”, “120Hz”, “140Hz”, “160Hz”, “OFF”.

##### Level

Регулировка громкости сабвуфера: “+10dB” – “0dB” – “-10dB”.

(“-∞” отображается, если установлено минимальное значение.)

#### HPF & Speaker Select

##### Speaker

Выбор громкоговорителя: “All”, “Front” или “Rear”.

##### FREQ

Выбор граничной частоты: “OFF”, “80Hz”, “100Hz”, “120Hz”, “140Hz”, “160Hz”.

#### DSO (Функция динамического звучания)

Создание более объемного звукового поля.

Выбор режима DSO: “1”, “2”, “3” или “off”. Чем больше номер, тем сильнее эффект.

#### Fader & Balance

##### Fader

Регулировка относительного уровня: “Front: 15” – “Center” – “Rear: 15”.

##### Balance

Регулировка звукового баланса: “Right: 15” – “Center” – “Left: 15”.

#### AUX Level\*2

Настройка громкости каждого подсоединенного дополнительного оборудования: “+18 dB” – “0 dB” – “-8 dB”.

Эта настройка исключает необходимость регулировки громкости для разных источников.

\*1 Не отображается, когда для параметра EQ3 Parametric Preset задано значение “off”.

\*2 Когда активизирован источник AUX.

#### Настройка кривой эквалайзера — EQ3 Parametric Tune

Пункт “Custom” меню EQ3 Parametric Preset позволяет настроить собственные установки эквалайзера.

Выберите “Custom” в меню EQ3 Parametric Preset.

- 1 Выберите источник, затем нажмите и удерживайте нажатой кнопку выбора.
- 2 Поворачивайте дисковый регулятор для выбора “EQ3 Parametric Tune”, затем нажмите его.

продолжение на следующей странице →

**3 Настройте кривую эквалайзера.**  
 Можно настроить среднюю частоту, уровень громкости и ширину полосы пропускания эквалайзера для каждого диапазона: “Low”, “Mid” или “Hi”.

**1 Поворачивайте дисковый регулятор, пока не отобразится требуемый пункт меню, затем нажмите кнопку выбора.**

**2 Поворачивая дисковый регулятор, выберите параметр, затем нажмите кнопку выбора.**

**Варианты для выбора частоты в каждом диапазоне:**

Low: 60 Hz или 100 Hz

Mid: 500 Hz или 1.0 kHz

Hi: 10.0 kHz или 12.5 kHz

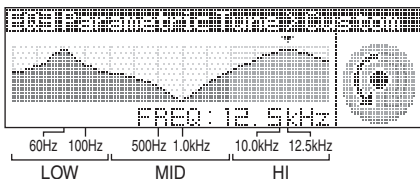

**Настраиваемый уровень громкости: “+10 dB” – “0 dB” – “-10 dB”.**

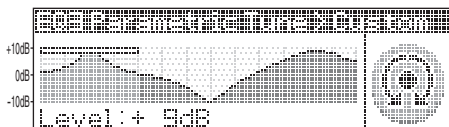

**Варианты для выбора параметров “Q” в каждом диапазоне:**

Low: “0.50”, “1.00”, “1.50” или “2.00”

Mid: “0.75”, “1.00”, “1.25” или “1.50”

Hi: “0.75” или “1.25”

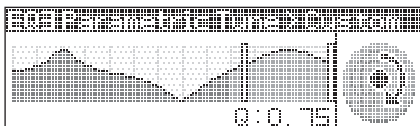

С помощью этой функции можно управлять “Q” (ширина диапазона частот, на которые оказывается влияние).

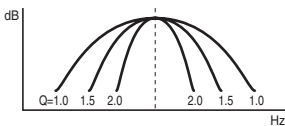

Повторно выполните шаги 1 и 2 для настройки других диапазонов частот.

**4 Нажмите (BACK) вниз дважды.**  
 Настройка завершена, и дисплей возвращается в обычный режим воспроизведения/приема.

Для восстановления установленной заводом-изготовителем кривой эквалайзера выберите “Initialize” и “Yes” при выполнении шага 3.

**Совет**

*Можно также настроить 6 других музыкальных типов.*

## Настройка параметров установки — SET

**1 Нажмите и удерживайте кнопку выбора.**

Отобразится экран настройки.

**2 Поворачивайте дисковый регулятор, пока не отобразится требуемый пункт меню, затем нажмите кнопку выбора.**

**3 Поворачивая дисковый регулятор, выберите параметр, затем нажмите кнопку выбора.**

Установка завершена.

**4 Нажмите кнопку ↵ (BACK).**

Устройство вернется в режим обычного воспроизведения/приема.

**Примечание**

*Для разных источников и параметров отображаемые элементы могут отличаться.*

Можно установить следующие параметры (дополнительные сведения см. на указанной странице руководства):

**Setup (Настройка)**

**Clock Adjust (Установка часов) (стр. 7)**

**СТ (Время на часах) (стр. 13, 14)**

**Бeeper**

Активизация звукового сигнала: “on”, “off”.

---

## **RM** (Поворотный дистанционный переключатель)

Изменение направления вращения регуляторов поворотного дистанционного переключателя.

- “NORM”: для использования положений поворотного дистанционного переключателя, установленных на заводе-изготовителе.
- “REV”: если необходимо смонтировать поворотный дистанционный переключатель на правой стороне колонки рулевого управления.

---

## **AUX Audio**\*1

Активизация отображения источника AUX: “on”, “off” (стр. 24).

---

## **Auto Off**

Автоматическое отключение через определенное время, когда устройство выключается: “NO” “30sec” (секунд), “30min” (минут), “60min” (минут).

---

## **Display**

### **Demo** (Демонстрация)

Активизация демонстрации: “on”, “off”.

---

### **Image**

Используется для установки различных отображаемых изображений.

- “All”: для отображения всех изображений.
- “Movie”: для отображения фильма.
- “SA 1 – 3, All”: для отображения анализатора спектра.
- “Wall.P 1 – 3, All”: для отображения фонового рисунка.
- “off”: отключение отображения любых изображений.

---

### **Information** (Информация)

Индикация на дисплее (в зависимости от источника): “on”, “off”.

---

### **Dimmer** (Диммер)

Изменение яркости дисплея.

- “Auto”: для автоматического ослабления яркости дисплея при включении света. (Возможно только при подсоединении провода управления подсветкой.)
- “on”: для уменьшения яркости дисплея.
- “off”: отключение диммера.

---

### **Illumination**

Служит для изменения цвета подсветки: “Blue”, “Red”, “Green”.

---

### **Auto Scroll** (Автоматическая прокрутка)

Автоматическая прокрутка длинных элементов: “on”, “off”.

---

## **Play Mode** (Режим воспроизведения)

### **Local** (Режим местного поиска)

- “on”: для настройки только на станции с сильным сигналом.
- “off”: для настройки обычного приема.

---

### **Mono**\*2 (Монофонический режим)

Выбор монофонического режима приема при низком качестве приема FM: “on”, “off”.

---

### **Regional**\*2 (стр. 14)

### **Zappin Time**\*3

Выбор времени воспроизведения для функции ZAPPIN.

- “1” (приблизительно 6 секунд),
- “2” (приблизительно 9 секунд),
- “3” (приблизительно 30 секунд).

---

### **BTM** (стр. 12)

---

\*1 Когда устройство выключено.

\*2 Когда поступает сигнал в диапазоне FM.

\*3 Когда активизирован источник — компакт-диск/USB/iPod.

## Использование дополнительного оборудования

### Дополнительное аудиооборудование

Подсоединив дополнительное переносное аудиоустройство к входному гнезду AUX (мини-стереоразъем) на аппарате, а затем просто выбрав источник, его можно прослушивать через громкоговорители автомобиля. Если уровни громкости аппарата и переносного аудиоустройства различны, их можно настроить. Выполните процедуру, описанную ниже.

### Подсоединение переносного аудиоустройства

- 1 Выключите переносное аудиоустройство.
- 2 Уменьшите громкость на аппарате.
- 3 Подключите к аппарату.



\* Обязательно используйте разъем прямого типа.

### Настройка уровня громкости

Перед воспроизведением настройте уровень звука для каждого подключенного аудиоустройства.

- 1 Уменьшите громкость на аппарате.
- 2 Повторно нажимайте кнопку **(SOURCE)**, пока не появится индикация "AUX".
- 3 Начните воспроизведение на переносном аудиоустройстве при умеренной громкости.

- 4 Установите обычный уровень громкости для прослушивания на аппарате.
- 5 Отрегулируйте уровень входного сигнала (стр. 21).

### Устройство автоматической смены компакт-дисков

#### Выбор устройство автоматической смены компакт-дисков

- 1 Повторно нажимайте кнопку **(SOURCE)**, пока не появится индикация "CD".
- 2 Нажимайте кнопку **(MODE)**, пока не появится нужное устройство автоматической смены компакт-дисков.

Номер устройства



Номер диска

Начнется воспроизведение.

### Пропуск альбомов и дисков

- 1 Во время воспроизведения нажмите кнопку **(3)/(4) (ALBUM +/-)**.

Пропуск	Нажмите <b>(3)/(4) (ALBUM +/-)</b>
альбома	и отпустите (удерживайте недолго).
альбома непрерывно	в течение 2 секунд после того, как кнопка была отпущена после первого нажатия.
дисков	нужное число раз.
дисков непрерывно	затем повторно нажмите в течение 2 секунд и удерживайте.



## Повторное воспроизведение и воспроизведение в случайной последовательности

1 Во время воспроизведения нажимайте кнопку ① (REP) или ② (SHUF), пока на дисплее не появится нужный параметр.

Выбор	Воспроизведение
<b>Repeat Disc</b>	диска непрерывно.
<b>Shuffle Changer</b>	композиций в проигрывателе в случайной последовательности.

Для возврата в режим обычного воспроизведения выберите “Repeat off” или “Shuffle off”.

## Поворотный дистанционный переключатель RM-X4S

### Наклеивание ярлычка

Наклейте ярлычок индикации на поворотный дистанционный переключатель в зависимости от того, где он устанавливается.

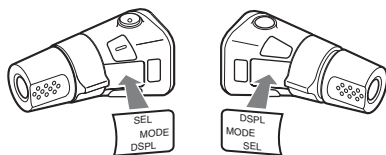

### Расположение органов управления

Кнопки на поворотном дистанционном переключателе с такими же обозначениями, что и на устройстве, выполняют те же функции.

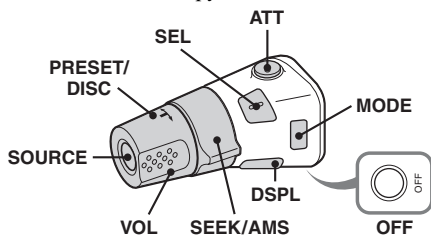

Следующие органы управления на поворотном дистанционном переключателе отличаются от функций на устройстве.

- **Кнопка АТТ (приглушение звука)**

Приглушение звука. Для отмены нажмите эту кнопку еще раз.

- **Регулятор PRESET/DISC**

**Компакт-диск/USB:** соответствует кнопке ③/④ (ALBUM +/-) на устройстве (нажатие и поворот).

**Радиоприемник:** прием сохраненных радиостанций (нажатие и поворот).

- **Регулятор VOL (громкость)**

Соответствует дисковому регулятору на устройстве (поворот).

- **Регулятор SEEK/AMS**

Соответствует кнопке (SEEK) +/- на устройстве (поверните или поверните и удерживайте).

- **Кнопка DSPL (дисплей)**

Смена индикации.

### Смена направления вращения

Направление вращения регуляторов установлено изготовителем и показано ниже.

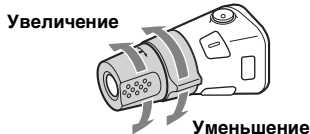

Если необходимо смонтировать поворотный дистанционный переключатель на правой стороне колонки рулевого управления, то можно изменить направление вращения регуляторов на обратное.

1 При нажатии регулятора VOL нажмите и удерживайте кнопку (SEL).

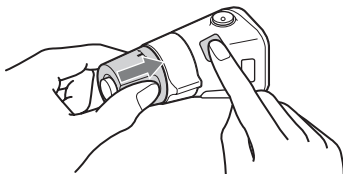

## Дополнительная информация

### Меры предосторожности

- Если автомобиль был припаркован в солнечном месте, не включайте устройство до тех пор, пока оно не охладится.
- Антенна с электрическим приводом выдвигается автоматически.

### Конденсация влаги

Если внутри устройства произошла конденсация влаги, извлеките диск и подождите около часа, чтобы устройство высохло, иначе могут возникнуть неполадки при работе.

### Для поддержания высокого качества звука

Не проливайте жидкости на устройство или диски.

### Примечания относительно дисков

- Не подвергайте диски воздействию прямых солнечных лучей или источников тепла, таких как потоки горячего воздуха, а также не оставляйте диски в припаркованной в солнечном месте машине.
- Перед воспроизведением протрите диски чистой тканью по направлению от центра к краям. Не пользуйтесь растворителями, такими как бензин, разбавитель и имеющиеся в продаже чистящие средства.
- Это устройство предназначено для воспроизведения дисков, отвечающих требованиям стандарта Compact Disc (CD). Диски DualDisc и некоторые другие музыкальные диски, закодированные с помощью технологий защиты авторских прав, не соответствуют стандарту Compact Disc (CD), поэтому воспроизведение этих дисков на данном устройстве невозможно.
- **Диски, которые НЕ МОГУТ воспроизводиться на этом устройстве**
  - Диски с этикетками и наклейками или прикрепленной клейкой лентой или бумагой. Использование таких дисков может вызвать неполадки или повреждение диска.
  - Диски нестандартной формы (например, в форме сердца, квадрата, звезды). В противном случае это может привести к повреждению устройства.
  - Диски 8 см.



### Примечания относительно дисков CD-R/CD-RW

- Максимальное количество: (только CD-R/CD-RW)
  - папок (альбомов): 150 (включая корневую папку);
  - файлов (композиций) и папок: 300 (возможно, менее 300 при длинных именах папок/файлов);
  - отображаемых символов в названии папки/файла: 32 (Joliet)/64 (Romeo).
- Если записанный в формате Multi Session диск начинается с сессии CD-DA, он распознается как диск CD-DA и другие сессии воспроизводиться не будут.
- **Диски, которые НЕ МОГУТ воспроизводиться на этом устройстве**
  - CD-R/CD-RW с плохим качеством записи.
  - CD-R/CD-RW, записанные на несовместимом записывающем устройстве.
  - Неправильно завершенные диски CD-R/CD-RW.
  - Диски CD-R/CD-RW, записанные в формате, отличном от музыкального формата CD или формата MP3, соответствующего ISO9660 Level 1/ Level 2, Joliet/Romeo или Multi Session.

### Порядок воспроизведения файлов MP3/WMA/AAC

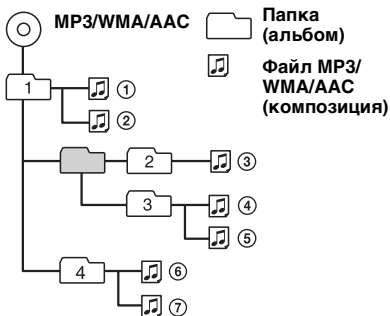

## Сведения о iPod

- Это устройство может быть подсоединено к следующим моделям iPod.  
Перед использованием обновите ПО iPod до последней версии программного обеспечения.
  - iPod touch
  - iPod classic
  - iPod video\*
  - iPod nano (3-го поколения)
  - iPod nano (2-го поколения)
  - iPod nano (1-го поколения)\*
  - iPhone и iPhone 3G

\* При подключении iPod nano (1-го поколения) или iPod с видео недоступна функция управления пассажира.

- “Сделано для iPod” означает, что электронная принадлежность создана специально для подключения к iPod и сертифицирована разработчиком как соответствующая стандартам технических характеристик Apple.
- “Работает с iPhone” означает, что электронная принадлежность создана специально для подключения к iPhone и сертифицирована разработчиком как соответствующая стандартам технических характеристик Apple.
- Apple не несет ответственности за работу этого устройства или совместимость со стандартами безопасности и регулятивными нормами.

В случае возникновения вопросов или проблем, касающихся данного устройства, которые не описаны в данном руководстве, обратитесь к ближайшему дилеру Sony.

## Уход за устройством

### Замена литиевой батарейки пульта дистанционного управления

При нормальных условиях эксплуатации срок действия батарейки составляет приблизительно 1 год (срок службы может быть меньше в зависимости от условий эксплуатации). Когда батарейка разряжается, диапазон действия пульта дистанционного управления уменьшается. Замените батарейку новой литиевой батарейкой CR2025. При использовании другой батарейки существует опасность возгорания или взрыва.

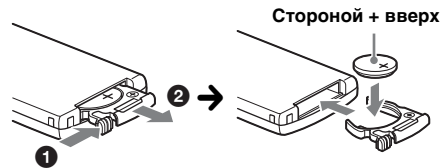

#### Примечания относительно литиевой батарейки

- Храните литиевую батарейку в недоступном для детей месте. Если ребенок случайно проглотит батарейку, немедленно обратитесь к врачу.
- Для обеспечения надежного контакта протрите батарейку сухой тканью.
- При установке батарейки соблюдайте полярность.
- Не берите батарейку металлическим пинцетом — это может вызвать короткое замыкание.

#### ВНИМАНИЕ!

При неправильном обращении батарейка может взорваться. Не перезаряжать, не разбирать, не подносить к огню.

продолжение на следующей странице →

## Замена предохранителя

При замене предохранителей обязательно используйте только те, которые соответствуют силе тока, указанной на оригинальном предохранителе. Если перегорел предохранитель, проверьте подключение питания и замените предохранитель. Если после замены предохранитель снова перегорел, это может означать неисправность устройства. В этом случае обратитесь к ближайшему дилеру Sony.

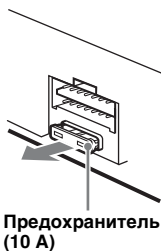

Предохранитель (10 A)

## Чистка контактов

Возможно, устройство не будет работать надлежащим образом из-за загрязнения контактов, служащих для соединения передней панели с устройством. Во избежание этого отсоедините переднюю панель (стр. 7) и протрите контакты ватным тампоном. Не прикладывайте излишних усилий. В противном случае можно повредить контакты.

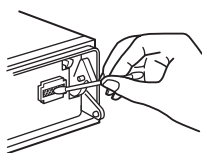

Основное устройство

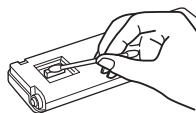

Обратная сторона передней панели

### Примечания

- В целях безопасности перед чисткой разъемов выключите зажигание и выньте ключ из выключателя зажигания.
- Никогда не прикасайтесь к контактам пальцами или металлическими предметами.

## Извлечение устройства

### 1 Снимите защитную манжету.

- 1 Снимите переднюю панель (стр. 7).
- 2 Сожмите оба края защитной манжеты, затем потяните ее наружу.

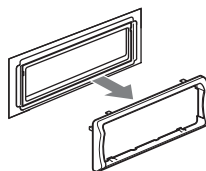
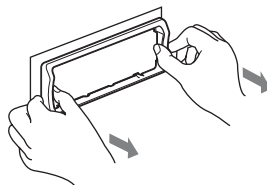

### 2 Извлеките устройство.

- 1 Вставьте одновременно оба ключа для демонтажа до щелчка.

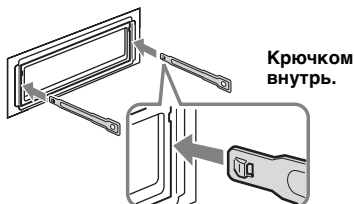

- 2 Потяните ключи для демонтажа, чтобы извлечь устройство.

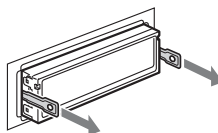

- 3 Выдвиньте основной блок из монтажной панели.

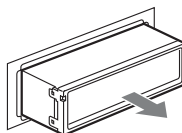

## Технические характеристики

### Проигрыватель компакт-дисков

Отношение “сигнал/шум”: 120 дБ

Диапазон воспроизводимых частот:  
10 – 20000 Гц

Низкочастотная и высокочастотная детонация:  
Ниже уровня обнаружения

### Тюнер

#### FM

Диапазон настройки:

FM1/FM2: 87,5 – 108,0 МГц (шаг 50 кГц)

FM3: 65 – 74 МГц (шаг 30 кГц)

Антенное гнездо:

Разъем внешней антенны

Промежуточная частота: 150 кГц

Используемая чувствительность: 10 дБФ

Избирательность: 75 дБ при 400 кГц

Отношение “сигнал/шум”: 70 дБ (моно)

Разделение: 40 дБ при 1 кГц

Диапазон воспроизводимых частот:  
20 – 15000 Гц

#### MW/LW

Диапазон настройки:

MW: 531 – 1,602 кГц

LW: 153 – 279 кГц

Антенное гнездо:

Разъем внешней антенны

Промежуточная частота: 25 кГц

Чувствительность: MW: 26 мкВ, LW: 45 мкВ

### Проигрыватель USB

Интерфейс: USB (Полноскоростной)

Максимальная сила тока: 500 мА

### Усилитель мощности

Выход: Выходы громкоговорителей  
(с соединительными фиксаторами)

Полное сопротивление громкоговорителей:  
4 – 8 Ом

Максимальная выходная мощность:  
52 Вт × 4 (при 4 Ом)

### Общая информация

Выходы:

Терминал аудиовыходов (передний/задний)

Терминал выхода сабвуфера (моно)

Терминал релейного управления  
автомобильной антенной

Терминал управления усилителем мощности

Входы:

Входной терминал пульта дистанционного  
управления

Входной терминал антенны

Терминал управления функцией Telephone  
ATT

Терминал управления подсветкой

Входной терминал разъема управления

Терминал аудиовхода канала BUS

Входное гнездо AUX (мини-стереогнездо)

Входной терминал сигналов USB

### Регуляторы тембра:

Низкие: ±10 дБ при 60 Гц (XPL0D)

Средние: ±10 дБ при 1 кГц (XPL0D)

Высокие: ±10 дБ при 10 кГц (XPL0D)

### Требования к источнику питания:

Автомобильный аккумулятор 12 В  
постоянного тока

(с отрицательным заземлением)

Размеры: Прибл. 178 × 50 × 182 мм (ш/в/г)

Монтажные размеры: Прибл. 182 × 53 × 162 мм  
(ш/в/г)

Масса: Прибл. 1,3 кг

### Входящие в комплект принадлежности:

Пульт дистанционного управления:

RM-X174

Детали для установки и подключений  
(1 комплект)

### Дополнительные принадлежности/ оборудование:

Поворотный дистанционный

переключатель: RM-X4S

Кабель BUS (поставляется в комплекте с  
кабелем с разъемами RCA):

RC-61 (1 м), RC-62 (2 м)

Селектор источника: XA-C40

Соединительный кабель USB для iPod:

RC-100IP

У Вашего торгового представителя может не быть в наличии некоторых из принадлежностей, перечисленных выше. Обратитесь к дилеру для получения подробной информации.

*Конструкция и характеристики могут изменяться без предварительного уведомления.*



- Галогенизированные антипирены не использовались при изготовлении данных штампованных монтажных плат.
- При производстве корпусов не использовались галогенизированные антипирены.
- При производстве упаковочных материалов использовалась бумага.

## Поиск и устранение неисправностей

Приводимый ниже проверочный перечень поможет устранить большинство проблем, которые могут возникнуть при эксплуатации устройства.

Перед ознакомлением с нижеприведенной таблицей обратитесь к разделам по подключению и эксплуатации устройства.

Если неполадка не устраняется, посетите веб-сайт поддержки.

### Сайт для получения поддержки

<http://support.sony-europe.com>

### Общая информация

#### На устройство не подается питание.

- Проверьте соединение или предохранитель.
- Если устройство выключено и дисплей погас, то устройством невозможно будет управлять с помощью пульта дистанционного управления.  
→ Включите устройство.

#### Антенна не выдвигается.

В антенне отсутствует реле.

#### Нет звука.

- Включена функция АТТ или Telephone АТТ (при подключении интерфейсного кабеля автомобильного телефона к проводу АТТ).
- Регулятор фейдера “Fader” не установлен для системы с 2 громкоговорителями.
- Проигрыватель компакт-дисков не совместим с диском (MP3/WMA/AAC).  
→ Воспроизведите этот диск на проигрывателе компакт-дисков Sony, который поддерживает воспроизведение файлов MP3, или на этом устройстве.

#### Не слышен звуковой сигнал.

- Функция звукового сигнала отключена (стр. 22).
- Подключен дополнительный усилитель мощности, а встроенный не используется.

#### Удалены данные из памяти.

- Была нажата кнопка RESET.  
→ Занесите данные в память еще раз.
- Отсоединился привод питания или аккумулятор, или устройство не подсоединено должным образом.

#### Из памяти удалены запрограммированные радиостанции и установка времени.

#### Перегорел предохранитель.

#### Слышен шум при переключении положения ключа зажигания.

Провода неправильно подсоединены к разъему электропитания вспомогательного оборудования автомобиля.

#### Во время воспроизведения или приема начинается демонстрация.

Если при включенном демонстрационном режиме “Demo on” в течение 5 минут не выполняются никакие операции, начинается демонстрация.

→ Установите параметр “Demo off” (стр. 23).

#### Пропала/не отображается индикация в окошке дисплея.

- Для диммера установлен параметр “Dimmer on” (стр. 23).
- Дисплей отключится, если нажать и удерживать кнопку (OFF).  
→ Нажмите кнопку (OFF) еще раз и удерживайте ее нажатой, пока дисплей не включится.
- Контакты загрязнены (стр. 28).

#### Функция автоотключения не работает.

Устройство включено. Функция автоотключения активизируется после выключения устройства.

→ Выключите устройство.

#### Функция DSO не работает.

В зависимости от интерьера автомобиля или прослушиваемой музыки функция DSO может не обеспечить нужный эффект.

#### Отсутствует индикация на дисплее.

→ Установите “Information on” (стр. 23).

#### Невозможна регулировка уровня громкости.

Не подключено переносное аудиоустройство, когда выбран AUX в качестве (SOURCE).

→ Подключите переносное аудиоустройство к входному гнезду AUX.

### Воспроизведение компакт-дисков

#### Не удается вставить диск.

- Уже вставлен другой компакт-диск.
- Компакт-диск вставлен с усилием, не той стороной или неправильно.

#### Компакт-диск не воспроизводится.

- Диск загрязнен или поврежден.
- Данные диски CD-R/CD-RW не предназначены для воспроизведения звука (стр. 26).

#### Невозможно воспроизвести файлы MP3/WMA/AAC.

Диск не совместим с форматом и версией MP3/WMA/AAC. Для получения подробных сведений о воспроизводимых дисках и форматах посетите веб-сайт поддержки.

#### Для воспроизведения файлов MP3/WMA/AAC требуется больше времени, чем для других файлов.

Может потребоваться больше времени до начала воспроизведения следующих дисков:

- диск, записанный с использованием сложной разветвленной структуры папок;
- диск, записанный в формате Multi Session;
- диск, на который можно добавлять данные.

---

**Не осуществляется прокрутка индикации на дисплее.**

- Информация в виде бегущей строки может не отображаться для дисков, содержащих слишком большое количество символов.
- Для функции "Auto Scroll" установлено значение "off".
  - Установите "Auto Scroll on" (стр. 23).
  - Нажмите и удерживайте кнопку (DSPL) (SCRL).

---

**Звук прерывается.**

- Неправильная установка.
  - Устанавливайте устройство под углом, не превышающим 45°, в не подверженном вибрации месте.
- Диск загрязнен или поврежден.

---

**Не работают кнопки управления.****Диск не извлекается.**

- Нажмите кнопку RESET (стр. 6).

---

**Прием радиостанций**

---

**Не удается принять радиостанции.****Звук сопровождается помехами.**

- Неправильное соединение.
  - Соедините провод питания антенны с электрическим приводом (синий) или провод питания устройства (красный) с проводом питания усилителя антенны автомобиля (если на заднем/боковом стекле имеется встроенная антенна диапазона FM/MW/LW).
  - Проверьте подсоединение автомобильной антенны.
  - Если не выдвигается автомобильная антенна, проверьте подсоединение провода питания антенны с электрическим приводом.
  - Когда включен режим DSO, звук иногда сопровождается помехами.
  - Установите для режима DSO "off" (стр. 21).

---

**Не удается выполнить предварительную настройку.**

- Сохраните в памяти правильную частоту.
- Передаваемый радиосигнал слишком слаб.

---

**Не удается выполнить автоматическую настройку.**

- Неправильная установка режима местного поиска.
  - Настройка прерывается слишком часто: установите параметр "Local on" (стр. 23).
  - При настройке пропускается станция: установите параметр "Local off" (стр. 23).
- Передаваемый радиосигнал слишком слаб.
  - Выполните настройку вручную.

---

**При приеме FM-радиостанций мигает индикация "ST".**

- Выполните точную настройку частоты.
- Передаваемый радиосигнал слишком слаб.
  - Установите параметр "Mono on" (стр. 23).

---

**Стереопрограммы в диапазоне FM принимаются как монофонические.**

- Устройство находится в режиме монофонического приема радиостанций.
  - Установите параметр "Mono off" (стр. 23).

---

**RDS**

---

**Услуги RDS не передаются.**

- Выбран диапазон FM3.
  - Выберите диапазон FM1 или FM2.
- Услуги RDS недоступны в данном регионе.

---

**После нескольких секунд прослушивания включается функция SEEK.**

- Станция не передает данные TP или передает слишком слабый сигнал.
  - Отключите TA (стр. 13).

---

**Дорожные сообщения не передаются.**

- Включите функцию TA (стр. 13).
- Станция не транслирует дорожных сообщений, хотя и относится к типу TP.
  - Настройтесь на другую станцию.

---

**При включении функцииPTY отображается индикация "-----".**

- Принимаемая станция не передает данные RDS.
- Данные RDS не принимаются.
- Станция не указывает тип программы.

---

**Воспроизведение музыки с устройств USB**

---

**Невозможно воспроизводить данные с использованием концентратора USB.**

- На данном устройстве невозможно распознавание устройств USB, подключенных через концентратор USB.

---

**Невозможно воспроизведение данных.**

- Устройство USB не работает.
  - Повторно подключите устройство.

---

**Устройство USB требует больше времени для воспроизведения.**

- Устройство USB содержит файлы со сложной разветвленной структурой папок.

---

**Слышен звуковой сигнал.**

- Устройство USB было отключено в процессе воспроизведения.
  - Перед отключением устройства USB для защиты данных следует сначала остановить воспроизведение.

---

**Прерывистость звука.**

- Звук может прерываться при скорости передачи, превышающей 320 Кбит/с.

продолжение на следующей странице →

---

## Индикация/сообщения об ошибках

---

### Checking

Устройство проверяет наличие подключения устройства USB.

→ Подождите до подтверждения подключения.

### Error\*1

- Компакт-диск загрязнен или вставлен нижней стороной вверх.\*2  
→ Почистите или правильно вставьте компакт-диск.
- Вставлен пустой диск.
- Диск не воспроизводится по какой-либо причине.  
→ Вставьте другой компакт-диск.
- Не удалось автоматически распознать устройство USB.  
→ Подключите его снова.
- Нажмите кнопку  для извлечения диска.

### Failure

Громкоговорители/усилители подключены неправильно.

→ Для проверки подключения см. руководство по установке/подключению для данной модели.

### Hubs Not Supported

Данное устройство не поддерживает подключение через концентратор USB.

### Load

Устройство смены компакт-дисков загружает диск.

→ Дождитесь завершения процесса загрузки.

### Local Seek +/-

Во время автоматической настройки включен режим местного поиска.

### NO AF

Для выбранной в данный момент станции не используется альтернативная частота.

→ Нажмите кнопку (SEEK) +/-, пока мигает название программной услуги. Устройство начинает поиск другой частоты с теми же данными PI (программная идентификация) (появляется индикация "PI Seek").

### NO Device

Кнопка (SOURCE) нажата, когда устройство USB не подключено. В процессе воспроизведения отключено устройство USB или кабель USB.

→ Следует подключить устройство USB и кабель USB.

### NO Disc

В устройство смены компакт-дисков не вставлен диск.

→ Вставьте диск в устройство смены компакт-дисков.

---

### NO Magazine

В устройство смены компакт-дисков не вставлен магазин для дисков.

→ Вставьте магазин в устройство смены компакт-дисков.

---

### NO Music

На диске/устройстве USB отсутствуют музыкальные файлы.

→ Вставьте музыкальный компакт-диск в это устройство или воспроизводимый диск MP3 в устройство смены компакт-дисков.

→ Подключите устройство USB, на котором содержатся музыкальные файлы.

---

### Not Supported

Подключенное устройство USB не поддерживается.

→ Для получения подробных сведений о совместимости устройства USB посетите веб-сайт поддержки.

---

### NO TP

Устройство продолжит поиск станций, передающих программу TP.

---

### Offset

Это может означать неисправность устройства.

→ Проверьте подключение. Если сообщение об ошибке не исчезает с дисплея, обратитесь к ближайшему дилеру Sony.

---

### Overload

Устройство USB переполнено.

→ Отключите устройство USB, а затем измените источник, нажав кнопку (SOURCE).

→ Устройство USB неисправно или подключено неподдерживаемое устройство.

---

### Read

Устройство считывает все данные композиции и альбома с диска.

→ Дождитесь завершения процесса считывания. Воспроизведение начнется автоматически. Для этого может потребоваться более одной минуты в зависимости от структуры диска.

---

### Push Reset

Неполадки в работе блока компакт-дисков, устройства смены компакт-дисков или устройства USB.

→ Нажмите кнопку RESET (стр. 6).

“.....” или “.....”

Во время перемещения вперед или назад достигнуто начало или конец диска, и продолжение невозможно.

---

“.....”

Устройство не может отобразить указанный символ.

---



*\*1 При возникновении ошибки во время воспроизведения компакт-диска его номер не отображается на дисплее.*

*\*2 На дисплее отобразится номер диска, являющегося причиной неполадки.*

Если в результате предлагаемых действий не удастся устранить неполадку, обратитесь к ближайшему дилеру Sony.

Если устройство сдаётся в ремонт в случае какой-либо неполадки, возникшей при воспроизведении компакт-диска, необходимо иметь при себе компакт-диск, при воспроизведении которого обнаружилась неисправность.

Для отримання інформації про встановлення та підключення див. посібник з встановлення/підключення, який надається у комплекті.



Логотипи Windows Media і Windows є торговими марками або зареєстрованими торговими марками корпорації Microsoft у США і/або інших країнах.

## CLASS 1 LASER PRODUCT

Цей надпис розташований у нижній частині корпусу.

### Дата виготовлення пристрою

Той же номер, що і серійний номер пристрою, вказаний на наклейці зі штрих-кодом на картонній упаковці.

Щоб дізнатися дату виготовлення, див. символи «P/D:» на наклейці зі штрих-кодом на картонній упаковці.

P/D: XX XXXX  
1 2

1. Місяць виготовлення

2. Рік виготовлення

A-0, B-1, C-2, D-3, E-4, F-5, G-6, H-7, I-8, J-9



**Переробка старого електричного та електронного обладнання (діє у межах країн Європейського союзу та інших країн Європи з окремими системами збору)**



**Переробка використаних елементів живлення (директива діє у межах країн Європейського Союзу та інших країн Європи з системами роздільного збору відходів)**

ZAPPIN є товарним знаком корпорації Sony.

iPod є зареєстрованим товарним знаком компанії Apple Inc. у США та інших країнах.

iPhone є товарним знаком компанії Apple Inc.

Технологія кодування звуку MPEG Layer-3 та патенти ліцензовані компаніями Fraunhofer IIS та Thomson.

Даний виріб захищений певними правами інтелектуальної власності корпорації Microsoft Corporation. Використання або поширення такої технології, окрім як у даному пристрої, заборонене без ліцензії корпорації Microsoft або уповноваженого представництва корпорації Microsoft.

Для збереження цілісності вміщених даних («Захищений вміст») їх виробники застосовують технології цифрового контролю прав власності щодо вміщених у цьому пристрої засобів Windows Media («WM-DRM»), таким чином їхню інтелектуальну власність, включаючи авторське право, що стосується цього вмісту, не буде незаконно присвоєно. Для відтворення захищеного вмісту в цьому пристрої застосовується програмне забезпечення із можливостями WM-DRM («програмне забезпечення WM-DRM»). У випадку виникнення сумнівів щодо безпеки використання в цьому пристрої програмного забезпечення WM-DRM, власники захищеного вмісту можуть звернутися до Microsoft з вимогою скасувати право програмного забезпечення WM-DRM на отримання нових ліцензій для копіювання, відображення і/або відтворення захищеного вмісту. Таке скасування не впливатиме на здатність програмного забезпечення WM-DRM відтворювати незахищений вміст. Список програмного забезпечення WM-DRM із відкликаною ліцензією буде надіслано на ваш пристрій під час завантаження ліцензії для роботи із захищеним вмістом з Інтернету або з комп'ютера. Разом із цією ліцензією Microsoft може також від імені власників захищеного вмісту завантажувати на ваш пристрій списки відкликаних ліцензій.

**Застереження для випадків, коли замок запалювання вашого автомобіля не має положення АСС**  
Обов'язково активуйте функцію автоматичного вимкнення (стор. 22). Пристрій вимикатиме живлення повністю й автоматично у встановлений час вимикання пристрою, що запобігає розрядженню акумулятора. Якщо функція автоматичного вимкнення не активована, щоразу під час вимикання запалювання натискайте та утримуйте **OFF**, доки дисплей не погасне.

**Початок роботи**

Диски, які можна відтворювати на цьому пристрої . . . . .	6
Скидання налаштувань апарата . . . . .	6
Скасування режиму DEMO . . . . .	6
Підготовка пульта дистанційного керування . . . . .	6
Налаштування годинника . . . . .	7
Від'єднання передньої панелі . . . . .	7
Приєднання передньої панелі . . . . .	7

**Розміщення елементів керування та основні операції**

Основний апарат . . . . .	8
Пульт дистанційного керування RM-X174 . . . . .	8
Пошук композиції . . . . .	10
Пошук композиції за назвою — Quick-BrowZer . . . . .	10
Пошук композиції шляхом прослуховування уривків композицій — ZAPPIN™ . . . . .	11

**Радіоприймач**

Збереження у пам'яті та прийом радіостанцій . . . . .	12
Автоматичне збереження — BTM . . . . .	12
Збереження у пам'яті вручну . . . . .	12
Прийом радіостанцій, збережених у пам'яті . . . . .	12
Автоматична настройка . . . . .	12
Прийом радіостанції зі списку — LIST . . . . .	12
RDS . . . . .	13
Огляд . . . . .	13
Налаштування AF та TA . . . . .	13
ВибірPTY . . . . .	14
Налаштування ST . . . . .	14

**Компакт-диск**

Відтворення диска . . . . .	15
Індикація на дисплеї . . . . .	15
Повторне відтворення та відтворення у випадковій послідовності . . . . .	15

**Пристрої USB**

Відтворення з пристроєм USB . . . . .	16
Індикація на дисплеї . . . . .	16
Повторне відтворення та відтворення у випадковій послідовності . . . . .	17

**iPod**

Відтворення даних з програвача iPod . . . . .	17
Індикація на дисплеї . . . . .	18
Встановлення режиму відтворення . . . . .	19
Повторне відтворення та відтворення у випадковій послідовності . . . . .	19
Безпосереднє керування програвачем iPod — пасажирський контроль . . . . .	19

**Інші функції**

Зміна налаштувань звуку . . . . .	20
Налаштування характеристик звуку . . . . .	20
Налаштування кривої еквалайзера — EQ3 Parametric Tune . . . . .	20
Налаштування параметрів — SET . . . . .	21
Використання додаткового обладнання . . . . .	23
Додаткове аудіообладнання . . . . .	23
Пристрій для зміни компакт-дисків . . . . .	23
Поворотний дистанційний перемикач RM-X4S . . . . .	24

**Додаткова інформація**

Застережні заходи . . . . .	25
Примітки щодо дисків . . . . .	25
Послідовність відтворення файлів MP3/WMA/AAC . . . . .	25
Про iPod . . . . .	26
Технічне обслуговування . . . . .	26
Виймання пристрою . . . . .	27
Технічні характеристики . . . . .	27
Пошук та видалення несправностей . . . . .	28
Індикація або повідомлення про помилки . . . . .	30

## Сайт підтримки

У випадку виникнення будь-яких питань або для отримання найновіших відомостей щодо цього продукту відвідайте вказаний нижче веб-сайт:

<http://support.sony-europe.com>

Містить відомості щодо:

- моделей і виробників сумісних цифрових аудіопрогравачів
- підтримуваних файлів у форматах MP3/WMA/AAC

## Початок роботи

### Диски, які можна відтворювати на цьому пристрої

Цей пристрій може відтворювати диски у форматі CD-DA (також ті, що містять CD TEXT) та диски у форматах CD-R/CD-RW (файли MP3/WMA/AAC (стор. 25)).

Типи дисків	Позначка на диску	
CD-DA		
MP3 WMA AAC		
		

**3** За допомогою регулятора виберіть «Off.», а потім натисніть кнопку вибору.

Настроївку завершено.

**4** Натисніть кнопку ↵ (BACK).

Дисплей повернеться у режим звичайного відтворення або прийому.

## Підготовка пульта дистанційного керування

Зніміть ізоляційну плівку.

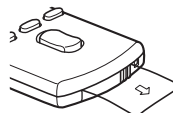

### Порада

Для отримання вказівок щодо заміни акумулятора див. стор. 26.

## Скидання налаштувань апарату

Перед першим використанням апарату або після заміни акумулятора автомобіля чи зміни з'єднань потрібно скинути налаштування пристрою.

Від'єднайте передню панель (стор. 7) і натисніть кнопку RESET (стор. 8) за допомогою предмета з гострим кінцем, наприклад кулькової ручки.

### Примітка

Натискання кнопки RESET видалить налаштування годинника та деякі дані, збережені у пам'яті.

## Скасування режиму DEMO

Можна скасувати показ демонстраційного ролика під час вимикання.

**1** Натисніть і утримуйте кнопку вибору.

Відобразиться дисплей параметрів.

**2** Повертайте регулятор, доки на дисплеї не відобразиться напис «Demo», а потім натисніть кнопку вибору.

## Настройка годинника

Годинник пристрою відображає час у 24-годинному форматі.

- 1 Натисніть і утримуйте кнопку вибору.**  
Відобразиться дисплей параметрів.
- 2 Повертайте регулятор, доки не відобразиться «Clock Adjust».**
- 3 Натисніть кнопку вибору.**
- 4 Поверніть регулятор, щоб встановити години, а потім натисніть кнопку вибору.**
- 5 Поверніть регулятор, щоб встановити хвилини, а потім натисніть кнопку вибору.**  
Щоб перемістити цифрову індикацію, натискайте кнопку вибору/↩ (back) +/-.  
Настройку буде завершено і годинник почне працювати.

### Порада

Час можна встановлювати автоматично за допомогою функції RDS (стор. 14).

## Від'єднання передньої панелі

Передню панель цього апарата можна від'єднати, щоб запобігти крадіжці.

### Попереджувальний сигнал

Якщо перемикач живлення перевести в положення OFF, не від'єднавши передню панель, протягом кількох секунд буде чути попереджувальний сигнал. Сигнал буде лунати лише за умови використання вбудованого підсилювача.

- 1 Натисніть **OFF**.**  
Апарат вимкнеться.
- 2 Натисніть **OPEN**.**  
Передня панель відкриється.

- 3 Посуньте передню панель праворуч, а потім обережно витягніть лівий край передньої панелі.**

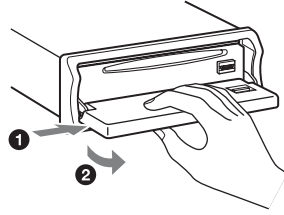

### Примітки

- Намагайтеся запобігти падінню передньої панелі, а також сильному тиску на передню панель та віконце дисплея.
- Бережіть передню панель від впливу високої температури або вологи. Не залишайте її у припаркованому автомобілі або на передній чи задній панелях автомобіля.
- Не від'єднуйте передню панель під час відтворення музики з пристрою USB, оскільки інакше дані USB можуть бути пошкоджені.

## Приєднання передньої панелі

Накладіть отвір **A**, розміщений на передній панелі, на штирок **B**, розміщений на пристрої, а потім легко натисніть ліву сторону, щоб встановити її на місце.

Натисніть **SOURCE** на пристрої (або вставте диск), щоб увімкнути пристрій.

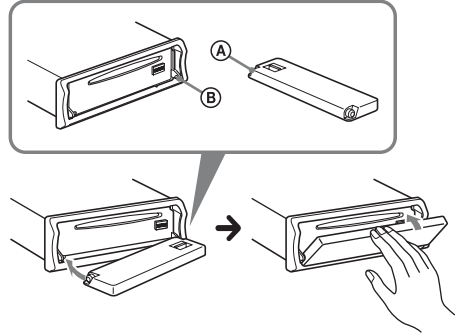

### Примітка

Не кладіть нічого на внутрішню поверхню передньої панелі.

# Розміщення елементів керування та основні операції

## Основний апарат

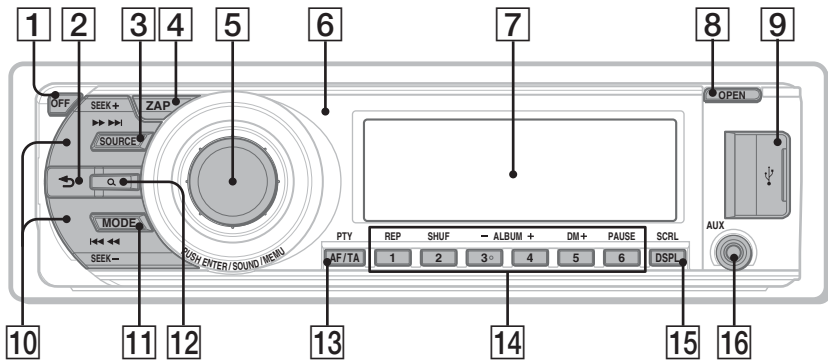

## Знята передня панель

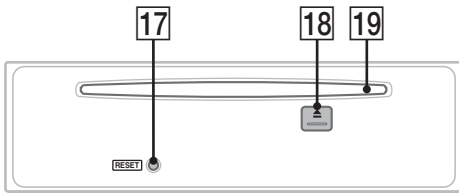

## Пульт дистанційного керування RM-X174

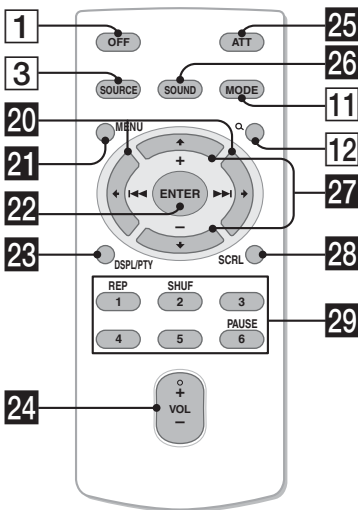

У цьому розділі вказано розміщення елементів керування та описано основні операції. Для отримання докладнішої інформації див. відповідні сторінки. Відповідні кнопки на пульті дистанційного керування виконують такі ж функції, що і кнопки на апараті.

- 1 Кнопка OFF**  
Вимкнення живлення; зупинка джерела.
- 2 Кнопка [Symbol] (BACK) стор. 10**  
Повернення до попереднього екрана.
- 3 Кнопка SOURCE**  
Увімкнення живлення; зміна джерела (радіоприймач/компакт-диск/USB/AUX)\*.
- 4 Кнопка ZAP стор. 11**  
Вхід у режим ZAPPIN™.
- 5 Регулятор/кнопка вибору**  
Регулювання гучності (обертайте); вибір елементів настроювань (натисніть і обертайте).
- 6 Приймач сигналів від пульта дистанційного керування**
- 7 Віконце дисплея**
- 8 Кнопка OPEN стор. 7**
- 9 Термінал USB стор. 16**  
Служить для підключення пристрою USB.
- 10 Кнопки SEEK +/-**  
**Компакт-диск/USB:**  
Пропускання композицій (натисніть); безперервне пропускання композицій (натисніть, а через 1 секунду натисніть знову і утримуйте); переміщення вперед або назад на 1 композицію (натисніть і утримуйте).

### Радіоприймач:

Автоматичне настроювання радіостанцій (натисніть); пошук радіостанції вручну (натисніть і утримуйте).



**11 Кнопка MODE** стор. 12, 18, 19  
Натисніть, щоб: вибрати діапазон радіочастот (FM/MW/LW) або вибрати режим відтворення для програвача iPod. Натисніть і утримуйте, щоб: підтвердити введення або скасувати пасажирський контроль.

**12 Кнопка Q (LIST/BROWSE)** стор. 10, 12  
Вивід списку файлів (радіоприймач); вхід у режим Quick-BrowZer (компакт-диск/USB).

**13 Кнопка AF (Альтернативні частоти)/ТА (Повідомлення про стан дорожнього руху)/PTY (Тип програми)** стор. 13, 14  
Вибір функції AF і ТА (натисніть); вибір функції PTY (натисніть та утримуйте) у системі RDS.

**14 Цифрові кнопки**  
**Компакт-диск/USB:**  
①: **REP** стор. 15, 17, 19  
②: **SHUF** стор. 15, 17, 19  
③/④: **ALBUM +/-** (під час відтворення файлів MP3/WMA/AAC)  
Пропуск альбомів (натисніть); безперервний пропуск альбомів (натисніть і утримуйте).

⑤: **DM+**  
Покращує стиснутий цифровим способом звук, наприклад, у форматі MP3.  
Щоб активувати функцію DM+, встановіть значення «ON». Щоб скасувати, встановіть значення «OFF».

⑥: **PAUSE**  
Припинення відтворення. Для скасування натисніть повторно.

**Радіоприймач:**  
Прийом збережених у пам'яті радіостанції (натисніть); збереження радіостанцій у пам'яті (натисніть і утримуйте).

**15 Кнопка DSPL (Дисплей)/SCRL (Прокручування)** стор. 15, 16, 18  
Зміна відображуваних на дисплеї елементів (натисніть); прокручування відображуваних на дисплеї елементів (натисніть і утримуйте).

**16 Вхідне гніздо AUX** стор. 23  
Для підключення портативного аудіопристрою.

**17 Кнопка RESET** стор. 6

**18 Кнопка  $\blacktriangle$  (виймання)**  
Виймання диска.

**19 Гніздо диска**  
Служить для вставляння диска.

Описані нижче кнопки на пульті дистанційного керування відрізняються за своїм виглядом та функціями від кнопок на апараті. Перед використанням зніміть ізоляційну плівку (стор. 6).

**20 Кнопки  $\leftarrow$  (◀◀)/ $\rightarrow$  (▶▶)**  
Використовуються для керування відтворенням компакт-диска/радіоприймача/USB, відповідають кнопкам **(SEEK)** +/- на апараті. За допомогою кнопок  $\leftarrow$   $\rightarrow$  можна робити налаштування, регулювати звук тощо.

**21 Кнопка MENU**  
Вхід у меню.

**22 Кнопка ENTER**  
Застосування настройки.

**23 Кнопка DSPL (Дисплей)/PTY (Тип програми)** стор. 14, 15, 16, 18  
Зміна об'єктів на дисплеї; вибір функції PTY у системі RDS.

**24 Кнопка VOL (гучність) +/-**  
Регулювання гучності.

**25 Кнопка ATT (приглушення)**  
Приглушення звуку. Для скасування натисніть повторно.

**26 Кнопка SOUND**  
Ввід настройки звуку.

**27 Кнопки  $\uparrow$  (+)/ $\downarrow$  (-)**  
Керування відтворенням компакт-диска та файлів з пристрою USB. Ідентичні кнопкам ③/④ (ALBUM +/-) на пристрої. За допомогою кнопок  $\uparrow$   $\downarrow$  можна здійснювати налаштування та регулювання звуку тощо.

**28 Кнопка SCRL (прокручування)**  
Прокручування відображуваних на дисплеї елементів.

**29 Цифрові кнопки**  
Прийом збережених у пам'яті радіостанції (натисніть); збереження радіостанцій у пам'яті (натисніть і утримуйте).

\* Якщо підключено пристрій автоматичної зміни компакт-дисків і натиснуто кнопку **(SOURCE)**, на дисплеї з'явиться позначка «CD» та номер пристрою. Крім того, натискання кнопки **(MODE)** дозволяє переключити програвач.

**Примітка**  
Якщо апарат вимкнено й екран згасає, апаратом не можна керувати з пульта дистанційного керування, доки на основному апараті не натиснуто **(SOURCE)** або не вставлено диск, щоб спочатку активувати апарат.

## Пошук композиції

### Пошук композиції за назвою — Quick-BrowZer

Можна легко здійснювати пошук композиції на компакт-диску або пристрої USB за категорією.

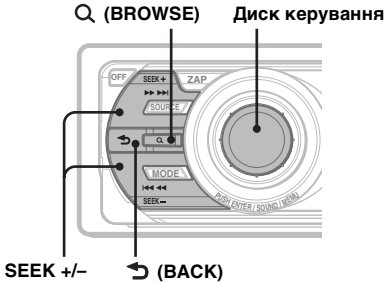

- 1 Натисніть **Q (LIST/BROWSE)**. Пристрій перейде в режим Quick-BrowZer, і з'явиться список категорій пошуку.
- 2 Поверніть регулятор, щоб вибрати необхідну категорію пошуку, а потім натисніть її для підтвердження.
- 3 Повторюйте крок 2, доки не буде вибрано потрібну композицію. Розпочнеться відтворення.

**Щоб повернутися на попередній екран**  
Натисніть кнопку **↶ (BACK)**.

**Щоб вийти з режиму Quick-BrowZer**  
Натисніть **Q (LIST/BROWSE)**.

#### Примітка

Після виконання входу в режим Quick-BrowZer настройки повторного відтворення або відтворення у випадковій послідовності будуть скасовані.

### Пошук шляхом пропуску об'єктів — режим Jump

Якщо в категорії міститься багато об'єктів, знайти потрібний об'єкт можна швидко.

- 1 Натисніть кнопку **(SEEK)** + у режимі Quick-BrowZer.  
Відобразиться такий екран:

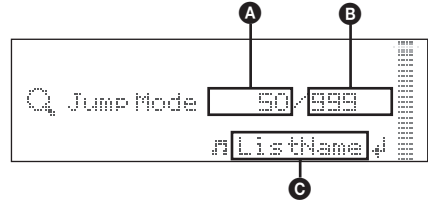

- A** Номер поточного об'єкта
- B** Загальна кількість об'єктів у поточному шарі
- C** Назва об'єкта

Потім з'явиться назва елемента.

- 2 За допомогою регулятора виберіть потрібний об'єкт або об'єкт поруч з ним.  
Інтервал пропуску елементів становить 10 % від загальної кількості елементів.
- 3 Натисніть регулятор.  
Екран повернеться у режим Quick-BrowZer, і на дисплеї відобразиться вибраний об'єкт.
- 4 За допомогою регулятора виберіть потрібний об'єкт, і натисніть регулятор.  
Якщо вибраний об'єкт є композицією, то розпочнеться відтворення.

#### Скасування режиму Jump

Натисніть **↶ (BACK)** або **(SEEK)** -.

## Пошук композиції шляхом прослуховування уривків композицій — ZAPPIN™

Можна шукати потрібну композицію, послідовно відтворюючи короткі уривки композицій з диска або пристрою USB. Режим ZAPPIN зручний для пошуку композицій у режимах відтворення у довільній послідовності та повторного відтворення у довільній послідовності.

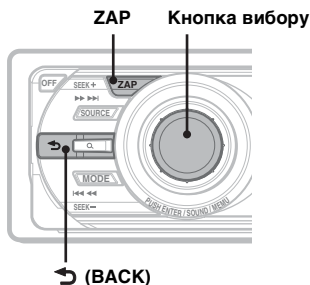

### 1 Натисніть кнопку (ZAP) під час відтворення.

Відтворення розпочнеться з уривка наступної композиції.

Уривок відтворюватиметься протягом заданого часу, потім лунає клацання і починається відтворення наступного уривка.

#### Композиція



### 2 Коли пролунає уривок необхідної композиції, натисніть кнопку вибору або клавішу (ZAP).

Програвач розпочне нормальне відтворення вибраної композиції з початку.

Щоб шукати композицію в режимі ZAPPIN знову, повторіть кроки 1 і 2.

#### Поради

- Час відтворення можна встановити як 6 секунд/9 секунд/30 секунд (стор. 22). Не можна вибирати уривок композиції для відтворення.
- Щоб пропустити композицію або альбом, натисніть кнопку (SEEK) -/+ або кнопку (3)/(4) (ALBUM -/+ ) у режимі ZAPPIN.
- Натискання кнопки (BACK) також ініціює повторне відтворення композиції.

## Радіоприймач

### Збереження у пам'яті та прийом радіостанцій

#### Попередження

Щоб запобігти виникненню аварійної ситуації у випадку настройки радіостанцій під час перебування за кермом, використовуйте функцію пам'яті оптимальної настройки (BTM).

#### Автоматичне збереження — BTM

- 1 Натискайте кнопку (SOURCE), доки не з'явиться індикація «TUNER».

Щоб змінити діапазон, натисніть кнопку (MODE) відповідну кількості разів. Можна вибрати такі діапазони: FM1, FM2, FM3\*, MW або LW.

- 2 Натисніть і утримуйте кнопку вибору.

Відобразиться дисплей параметрів.

- 3 Повертайте регулятор, доки на дисплеї не відобразиться напис «BTM», а потім натисніть кнопку вибору.

Пристрій збереже радіостанції на цифрових кнопках у послідовності, що відповідає послідовності частот.

Під час збереження настройки лунає звуковий сигнал.

\* Діапазон настройки FM3: від 65 до 74 МГц (з кроком 30 кГц).

#### Збереження у пам'яті вручну

- 1 Під час прийому радіостанції, яку потрібно зберегти, натисніть цифрову кнопку (від ① до ⑥) і утримуйте її, доки не з'явиться індикація «MEM».

#### Примітка

Спроба зберегти іншу станцію для тієї самої цифрової кнопки призведе до заміщення попередньої станції.

#### Порада

Якщо зберігається станція RDS, також зберігається параметр AF/TA (стор. 13).

#### Прийом радіостанцій, збережених у пам'яті

- 1 Виберіть діапазон, а потім натисніть цифрову кнопку (від ① до ⑥).

#### Автоматична настройка

- 1 Виберіть частоту, а потім натисніть (SEEK) +/-, щоб знайти потрібну станцію.

Сканування зупиняється, коли апарат знаходить радіостанцію. Повторюйте цю процедуру, доки не приймете сигнал бажаної станції.

#### Порада

Якщо відома частота станції, яку необхідно прослухати, натисніть і утримуйте кнопку (SEEK) +/-, щоб знайти приблизну частоту, а потім натискайте кнопку (SEEK) +/- для точної настройки на потрібну частоту (ручна настройка).

#### Прийом радіостанції зі списку — LIST

Можна вибрати частоту зі списку.

- 1 Виберіть частотний діапазон, а потім натисніть Q (LIST).

З'явиться список запрограмованих радіочастот.

- 2 Повертайте регулятор, доки на дисплеї не відобразиться потрібна радіостанція.

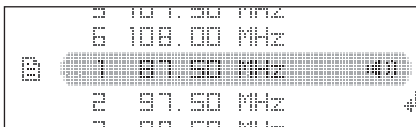

- 3 Для трансляції цієї радіостанції натисніть кнопку вибору.

Дисплей повернеться у режим звичайного прийому.

## RDS

### Огляд

FM-станції з послугою системи радіоданих (RDS) транслюють разом зі звичайним сигналом радіопередачі нечутну цифрову інформацію.

#### Примітка

RDS можна отримувати лише для FM1 або FM2.

### Індикація на дисплеї

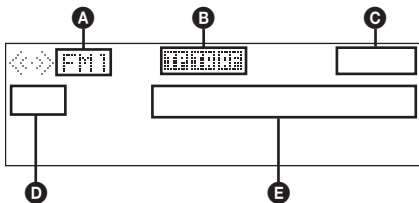

- A** Діапазон радіочастот, функція
- B** TP/TA/AF\*1
- C** Годинник
- D** Запрограмувана позиція
- E** Частота\*2 (назва програмної послуги), дані RDS

\*1 Якщо для Інформації встановлено значення «оп»: відображається позначка «TP» і відбувається прийом радіостанції «TP»  
– під час прийому «TA»/«AF», відображається позначка «TA/AF».

\*2 Під час прийому радіостанції, що передає сигнали RDS, у лівій частині індикації частоти відображається символ «RDS».

### Послуги RDS

Цей апарат автоматично надає послуги RDS, як зазначено нижче:

#### AF (Альтернативні частоти)

Вибирає та перенастроює станцію з найсильнішим сигналом у мережі. Використовуючи цю функцію, можна безперервно слухати одну й ту саму програму протягом поїздки на довгу відстань, не піклуючись про ручну настройку цієї станції.

#### TA (Повідомлення про стан дорожнього руху)/TP (Програма про стан дорожнього руху)

Транслює інформацію або програми про поточний стан дорожнього руху. Будь-яка інформація або програма, що приймається, перерве поточно вибране джерело.

#### PTY (Типи програм)

Відображає тип програми, що наразі приймається. Також шукає вибраний вами тип програми.

#### CT (Час годинника)

Дані CT, що передаються через RDS, налаштовують годинник.

#### Примітки

- Можуть бути доступні не всі функції RDS — це залежить від країни або регіону.
- RDS не працюватиме, якщо сигнал надто слабкий або якщо станція, яку ви настраюєте, не передає дані RDS.

### Настроювання AF та TA

#### 1 Натискайте (AF/TA), доки не відобразиться потрібна настройка.

Виберіть	Щоб
AF on	увімкнути AF і вимкнути TA.
TA on	увімкнути TA і вимкнути AF.
AF/TA on	увімкнути одночасно AF і TA.
AF/TA off	вимкнути одночасно AF і TA.

#### Збереження у пам'яті станцій RDS із використанням настройок AF та TA

Можна запрограмувати станції RDS разом із настройками AF/TA. Якщо використовується функція BTM, з тими самими настройками AF/TA зберігаються тільки станції RDS.

Якщо програмування станцій здійснюється вручну, можна запрограмувати як станції RDS, так і інші станції, з настройкою AF/TA для кожної з них.

#### 1 Установіть AF/TA, а потім збережіть станцію за допомогою BTM або вручну.

#### Прийм екстрених оголошень

Якщо увімкнено AF та TA, екстрені оголошення автоматично перериватимуть поточно вибране джерело.

#### Порада

Якщо настроїти рівень гучності під час оголошення про ситуацію на дорогах, цей рівень буде збережено у пам'яті для наступних оголошень про ситуацію на дорогах і він не буде залежати від звичайного рівня гучності.

## Прийом однієї регіональної програми — Regional

Якщо увімкнена функція AF: заводські настройки цього пристрою обмежують радіоприйом певним регіоном, тому пристрій не переключиться на іншу регіональну станцію із сильнішим сигналом.

Якщо ви покидаєте зону прийому цієї регіональної передачі, під час прийому FM-радіостанції встановить у настройках «Regional off» (стор. 22).

### Примітка

Ця функція не працює у Великобританії та деяких інших країнах.

## Функція місцевого радіомовлення (тільки у Великобританії)

Ця функція дозволяє вибирати інші місцеві станції у певній місцевості, навіть якщо вони не збережені на цифрових кнопках.

- 1 Під час прийому в діапазоні FM натисніть цифрову кнопку (від ① до ⑥), на якій збережено місцеву станцію.
- 2 Не пізніше, ніж через 5 секунд знову натисніть цифрову кнопку місцевої станції.  
Повторюйте цю процедуру, доки не знайдете потрібну місцеву станцію.

## Вибір PTY

- 1 Натисніть і утримуйте кнопку **AF/TA** (PTY) під час прийому в діапазоні FM.

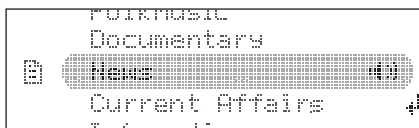

Якщо станція передає дані PTY, відобразиться назва типу поточної програми.

- 2 Повертайте регулятор, доки на дисплеї не відобразиться потрібний тип програми.
- 3 Натисніть кнопку вибору.  
Апарат почне пошук станції, яка транслює вибраний тип програми.

## Тип програм

**News** (Новини), **Current Affairs** (Поточні події), **Information** (Інформація), **Sport** (Спорт), **Education** (Освіта), **Drama** (Драма), **Cultures** (Культура), **Science** (Наука), **Varied Speech** (Різне), **Pop Music** (Популярна музика), **Rock Music** (Рок-музика), **Easy Listening** (Легка музика), **Light Classics M** (Легка класична), **Serious Classics** (Класична музика), **Other Music** (Музика інших типів), **Weather & Metr** (Погода), **Finance** (Фінанси), **Children's Progs** (Легка класична), **Social Affairs** (Громадське життя), **Religion** (Релігія), **Phone In** (Дзвінки у пряму ефірі), **Travel & Touring** (Подорожі), **Leisure & Hobby** (Дозвілля), **Jazz Music** (Джазова музика), **Country Music** (Музика «Кантрі»), **National Music** (Національна музика), **Oldies Music** (Старі шлягери), **Folk Music** (Народна музика), **Documentary** (Документальні програми)

### Примітка

Ця функція недоступна в країнах або регіонах, де не транслюються дані PTY.

## Настройка СТ

- 1 У меню параметрів установить «СТ on» (стор. 21).

### Примітки

- Функція СТ може не працювати навіть у випадку, коли відбувається прийом станції RDS.
- Справжній час та час, виставлений функцією СТ, можуть бути різними.

## Компакт-диск

### Відтворення диска

- 1 Натисніть **(OPEN)**.
- 2 Вставте диск (етикеткою догори).
- 3 Закрийте передню панель.  
Відтворення розпочнеться автоматично.

### Виймання диска

- 1 Натисніть **(OPEN)**.
- 2 Натисніть **▲**.  
Диск буде висунуто.
- 3 Закрийте передню панель.

### Індикація на дисплеї

Щоб змінити відображувані елементи, натисніть **(DSPL)**.

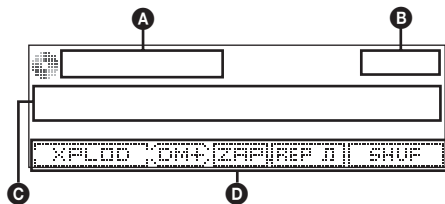

- A** Джерело
- B** Годинник
- C** Назва композиції\*, Ім'я виконавця\*, Назва диска/альбому\*
- D** Функції EQ3 Parametric Preset/DM+ Advanced/ZAPPIN/Repeat/Shuffle

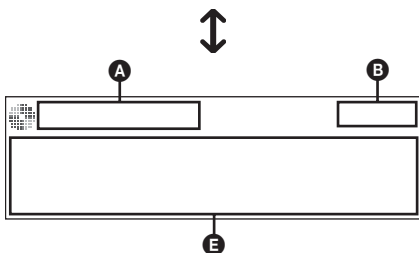

- A** Джерело
- B** Годинник
- E** Ім'я виконавця \*, Назва диска/альбому\*, Назва композиції \*, Номер диска/альбому, Номер композиції, Час, що минув від початку відтворення

\* Відображаються відомості про CD TEXT і MP3/WMA/AAC.

### Порада

Відображувані елементи будуть відрізнятися залежно від типу диска, формату запису та параметрів.

### Повторне відтворення та відтворення у випадковій послідовності

- 1 Під час відтворення натискайте кнопку **① (REP)** або **② (SHUF)**, доки не відобразиться потрібна настройка.

Виберіть	Щоб відтворити
Repeat Track	композицію з багаторазовим повтором.
Repeat Album*	альбом з багаторазовим повтором.
Shuffle Album*	альбом у довільній послідовності.
Shuffle Disc	диск у довільній послідовності.

\* Під час відтворення MP3/WMA/AAC.

Щоб повернутися в режим звичайного відтворення, виберіть «Repeat Off» або «Shuffle Off».

## Пристрої USB

Для отримання докладних відомостей про сумісність USB-пристрою див. веб-сайт підтримки.

### Сайт підтримки

<http://support.sony-europe.com>

- Можна використовувати USB-пристрої форматів MSC (пристрої-накопичувачі) та MTP (протокол передачі медійних даних), сумісні зі стандартом USB.
- Відповідний кодек підтримує формати MP3 (.mp3), WMA (.wma) та AAC (.m4a).
- Рекомендується створювати резервні копії даних, які зберігаються на пристроях USB.

### Примітка

Підключайте пристрій USB після пуску двигуна. Якщо підключити пристрій USB до пуску двигуна, залежно від пристрою може статися або несправність пристрою, або йому буде завдано шкоди.

## Відтворення з пристрою USB

### 1 Зніміть ковпачок USB-порту.

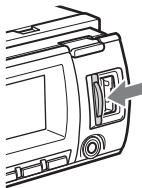

### 2 Підключіть пристрій USB до терміналу USB.

Під час підключення за допомогою кабелю використовуйте тільки той кабель, який постачається в комплекті з пристроєм USB.

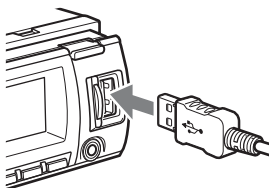

Розпочнеться відтворення.

Якщо пристрій USB вже підключено, для початку відтворення натисніть кнопку **(SOURCE)** кілька разів, доки не відобразиться індикація «USB».

Натисніть **(OFF)**, щоб зупинити відтворення.

## Відключення пристрою USB

1 Зупиніть відтворення з пристрою USB.

2 Відключіть пристрій USB.

Якщо пристрій USB буде від'єднано під час відтворення, дані на пристрої USB можуть бути пошкоджені.

### Примітки

- Не використовуйте великі або важкі пристрої USB, які можуть впасти від вібрації або призвести до втрати з'єднання.
- Не від'єднуйте передню панель під час відтворення музики з пристрою USB, оскільки інакше дані USB можуть бути пошкоджені.
- Пристрою не вдається розпізнати пристрій USB через концентратор USB.
- Якщо відключити USB під час відтворення, на дисплеї пристрою з'явиться позначка «NO Device».

## Індикація на дисплеї

Щоб змінити відображувані елементи, натисніть **(DSPL)**.

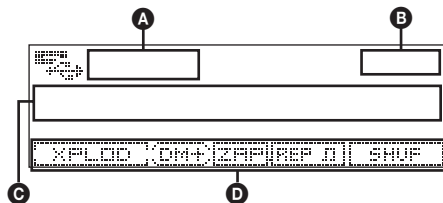

- A** Джерело
- B** Годинник
- C** Назва композиції, Ім'я виконавця, Назва альбому
- D** Функції EQ3 Parametric Preset/DM+ Advanced/ZAPPIN/Repeat/Shuffle

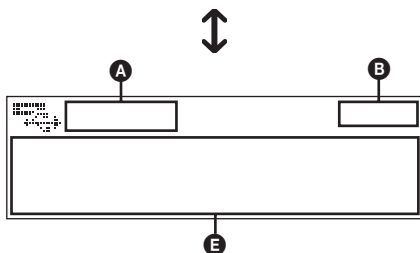



- A** Джерело
- B** Годинник
- E** Ім'я виконавця, Назва альбому, Назва композиції, Номер альбому, Номер композиції, Час, що минув від початку відтворення

**Примітки**

- Відображувані елементи будуть відрізнятися залежно від типу пристрою USB, формату запису та параметрів.
- Максимальна кількість відображуваних даних вказана нижче.
  - папок (альбомів): 128
  - файлів (композицій) у папці: 512
- Не залишайте пристрої USB у припаркованому автомобілі, оскільки це може призвести до несправностей.
- Для запуску відтворення може знадобитися певний час в залежності від обсягу записаних даних.
- Файли DRM (керування цифровими правами) можуть не відтворюватися.
- Під час відтворення або прокручування файла у форматі MP3/WMA/AAC із VBR (змінна швидкість передачі бітів) може неточно відобразитися час, що минув від початку відтворення.
- Відтворення наведених нижче файлів у форматах MP3/WMA/AAC не підтримується:
  - з компресією без втрати даних
  - захищених авторськими правами

**Повторне відтворення та відтворення у випадковій послідовності**

- 1 Під час відтворення натискайте кнопку ① (REP) або ② (SHUF), доки не відобразиться потрібна настройка.

Виберіть	Щоб відтворити
Repeat Track	композицію з багаторазовим повтором.
Repeat Album	альбом з багаторазовим повтором.
Shuffle Album	альбом у довільній послідовності.
Shuffle Device	пристрій у довільній послідовності.

Через 3 секунди настроювання буде завершено.

Щоб повернутися в режим звичайного відтворення, виберіть «Repeat off» або «Shuffle off».

**iPod**

Докладні відомості про сумісність програвача iPod див. див. “Про iPod” на сторінці 26 або відвідайте веб-сайт служби підтримки.

У цій інструкції з експлуатації назва «iPod» використовується як загальне посилавання на функції iPod для програвача iPod та телефону iPhone, якщо інше не вказано в тексті або на ілюстраціях.

**Сайт підтримки**

<http://support.sony-europe.com>

**Відтворення даних з програвача iPod**

Перед підключенням iPod зменшіть гучність пристрою.

- 1 Зніміть ковпачок USB-порту.

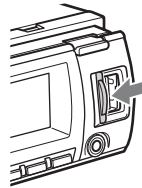

- 2 Підключіть програвач iPod до терміналу USB за допомогою USB-кабелю роз'єму для встановлення.

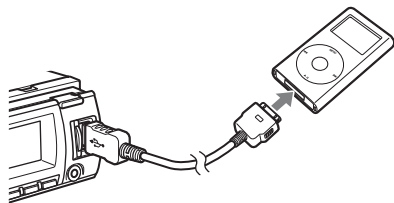

Програвач iPod автоматично увімкнеться, і на його екрані з'явиться дисплей, зображений нижче.\*



## Порада

Для підключення до роз'єму для встановлення рекомендовано використовувати USB-кабель RC-1001P (не надається у комплекті).

На програвачі iPod починається автоматичне відтворення композицій з останнього відтворюваного уривка. Якщо iPod уже підключено, для початку відтворення натисніть кнопку **(SOURCE)** кілька разів, доки не з'явиться позначка «USB» або «iPod».

\* Якщо iPod — це останній пристрій, з якого відтворювались дані в режимі пасажирського контролю, ця позначка не з'явиться.

## 3 Натисніть кнопку **(MODE)**, щоб вибрати режим відтворення.

Режими змінюються у такій послідовності:  
**Resuming Mode** → **Album Mode** →  
**Track Mode** → **Podcast Mode\*** →  
**Genre Mode** → **Playlist Mode** →  
**Artist Mode**

\* Можуть не відображатися на дисплеї залежно від параметрів iPod.

## 4 Регулювання гучності.

Натисніть **(OFF)**, щоб зупинити відтворення.

## Відключення iPod

1 Зупиніть відтворення даних із програвача iPod.

2 Відключіть програвач iPod.

### Застереження для iPhone

У разі підключення iPhone через USB гучність телефону регулюється безпосередньо через iPhone. Щоб запобігти раптовому голосному звуку після дзвінка, не збільшуйте гучність на пристрої під час телефонної розмови.

### Примітки

- Не від'єднуйте передню панель під час відтворення даних з програвача iPod. В протилежному випадку можуть бути пошкоджені дані.
- Цьому пристрою не вдається розпізнати пристрій програвач iPod через концентратор USB.

### Поради

- Коли ключ запалювання знаходиться в положенні ACC, а пристрій увімкнено, iPod буде заряджатися.
- Якщо відключити програвач iPod під час відтворення, на дисплеї пристрою з'явиться позначка «NO Device».

## Режим відновлення роботи

Коли програвач iPod підключений до роз'єму для встановлення, режим пристрою змінюється на режим відновлення роботи, а відтворення починається у режимі, встановленому на програвачі iPod.

У режимі відновлення роботи не функціонують такі кнопки.

- **(1)** (REP)
- **(2)** (SHUF)

## Індикація на дисплеї

Щоб змінити відображувані елементи, натисніть **(DSPL)**.

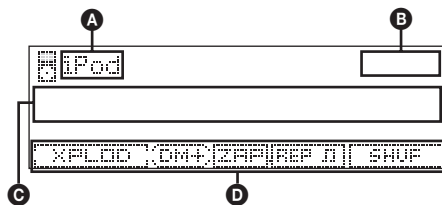

- A** Позначка джерела (iPod)
- B** Годинник
- C** Назва композиції, Ім'я виконавця, Назва альбому
- D** Функції EQ3 Parametric Preset/DM+ Advanced/ZAPPIN\*/Repeat\*/Shuffle\*

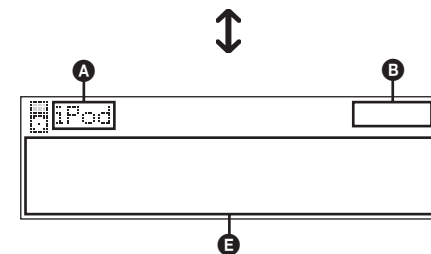

- A** Позначка джерела (iPod)
- B** Годинник
- E** Ім'я виконавця, Назва альбому, Назва композиції, Номер композиції\*, Загальна кількість композицій\*, Час, що минув від початку відтворення\*

\* Не відображається в режимі пасажирського контролю.

### Порада

Під час зміни альбому/інформаційного аудіоканалу/жанру/виконавця/списку відтворення, негайно з'являється номер елемента.

### Примітка

Деякі літери, які зберігаються у програвачі iPod, можуть неправильно відображатися.

## Встановлення режиму відтворення

- 1 Під час відтворення натисніть кнопку **(MODE)**.  
Режими змінюються у такій послідовності:  
**Album Mode** → **Track Mode** → **Podcast Mode\*** → **Genre Mode** → **Playlist Mode** → **Artist Mode**

\* Можуть не відображатися на дисплеї залежно від параметрів iPod.

## Пропускання альбомів, інформаційних аудіоканалів, жанрів, списків відтворення та виконавців

Щоб	Натисніть
Пропустити	<b>(3)/(4)</b> (ALBUM -/+) [одне натискання для кожного елемента]
Пропустити декілька одиниць	<b>(3)/(4)</b> (ALBUM -/+) [утримувати до необхідного елемента]

## Повторне відтворення та відтворення у випадковій послідовності

- 1 Під час відтворення натискайте кнопку **(1)** (REP) або **(2)** (SHUF), доки не відобразиться потрібна настройка.

Виберіть	Щоб відтворити
Repeat Track	композицію з багаторазовим повтором.
Repeat Album	альбом з багаторазовим повтором.
Repeat Podcast	багаторазовий повтор подкаста.
Repeat Artist	виконавець безперервно.
Repeat Playlist	список файлів для відтворення повторно.
Repeat Genre	жанр повторно.
Shuffle Album	альбом у довільній послідовності.

Виберіть	Щоб відтворити
Shuffle Podcast	подкаст у довільній послідовності.
Shuffle Artist	виконавець у довільній послідовності.
Shuffle Playlist	список файлів для відтворення в довільній послідовності.
Shuffle Genre	жанр у довільній послідовності.
Shuffle Device	пристрій у довільній послідовності.

Через 3 секунди налаштування буде завершено.

Щоб повернутися в режим звичайного відтворення, виберіть «Repeat off» або «Shuffle off».

## Безпосереднє керування програвачем iPod — пасажирський контроль

Можна безпосередньо керувати програвачем iPod, підключеним до роз'єму для встановлення.

- 1 Під час відтворення натисніть і утримуйте кнопку **(MODE)**.  
На дисплеї з'явиться позначка «Mode iPod». Тепер можна керувати програвачем iPod безпосередньо.

### Щоб вийти з режиму пасажирського контролю

Натисніть і утримуйте кнопку **(MODE)**.  
На дисплеї з'явиться позначка «Mode Audio», а режим відтворення буде змінено на «Resuming Mode».

#### Примітки

- Гучність можна регулювати тільки на пристрої.
- Якщо скасувати цей режим, параметри повторного відтворення теж буде скасовано.

## Інші функції

### Зміна налаштувань звуку

#### Налаштування характеристик звуку

- 1 Натисніть кнопку вибору.
- 2 Повертайте регулятор, доки на дисплеї не відобразиться потрібний об'єкт меню, а потім натисніть кнопку вибору.  
Залежно від настройки, повторно повертаючи регулятор можна встановити інші параметри.
- 3 За допомогою регулятора виберіть параметр, а потім натисніть кнопку вибору.
- 4 Натисніть кнопку  (BACK).  
Налаштування буде завершено, і дисплей повернеться до звичайного режиму відтворення або прийому.

Можна встановити такі елементи:

#### EQ3 Parametric Preset

Вибір кривої еквалайзера з 7 типів музики.

#### EQ3 Parametric Tune\*1

Особиста настройка еквалайзера.

#### Subwoofer Tune & LPF

##### Phase

Вибір фази (можливо лише, коли увімкнено функцію LPF): «Normal», «Reverse».

##### FREQ

Вибір граничної частоти низькочастотного динаміка: «80Hz», «100Hz», «120Hz», «140Hz», «160Hz», «OFF».

##### Level

Регулювання гучності низькочастотного динаміка: «+10dB» – «0dB» – «-10dB». («- ∞» відображається у разі найнижчої настройки.)

#### HPF & Speaker Select

##### Speaker

Вибір динаміка: «All», «Front» або «Rear».

##### FREQ

Вибір граничної частоти: «OFF», «80Hz», «100Hz», «120Hz», «140Hz», «160Hz».

#### DSO (Функція динамічного звучання)

Створення більш охоплюючого звукового поля.

Вибір режиму DSO: «1», «2», «3», або «off». Чим більше цифра, тим сильніший ефект.

#### Fader & Balance

##### Fader

Регулювання відносного рівня:  
«Front: 15» – «Center» – «Rear: 15».

##### Balance

Регулювання балансу гучності:  
«Right: 15» – «Center» – «Left: 15».

#### AUX Level\*2

Регулювання рівня гучності для кожного підключеного додаткового обладнання.  
«+18 dB» – «0 dB» – «-8 dB».  
Ця параметр усуває потребу в регулюванні рівня гучності між джерелами.

\*1 Не відображається, коли для EQ3 Parametric Preset встановлено значення «off».

\*2 Коли активовано джерело AUX.

#### Налаштування кривої еквалайзера — EQ3 Parametric Tune

Опція «Custom» у меню EQ3 Parametric Preset дає можливість встановити власні настройки еквалайзера.

Виберіть «Custom» у меню EQ3 Parametric Preset.

- 1 Виберіть джерело, а потім натисніть і утримуйте кнопку вибору.
- 2 Повертаючи регулятор, виберіть «EQ3 Parametric Tune», потім натисніть його.

**3 Настройка кривой эквалайзера.**  
 Можна настроїти середнє значення частоти еквалайзера, рівень гучності та смугу пропускання у кожному діапазоні: «Low», «Mid» або «Hi»

**1 Повертайте регулятор, доки на дисплеї не відобразиться потрібний об'єкт меню, а потім натисніть кнопку вибору.**

**2 За допомогою регулятора виберіть параметр, а потім натисніть кнопку вибору.**

**Частота, яку можна вибрати у кожному діапазоні:**

Low: 60 Hz або 100 Hz  
 Mid: 500 Hz або 1.0 kHz  
 Hi: 10.0 kHz або 12.5 kHz

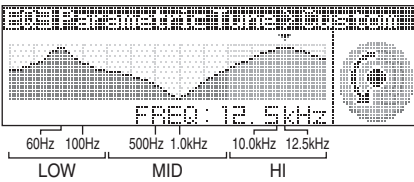

**Регульований рівень гучності: «+10 dB» – «0 dB» – «-10 dB».**

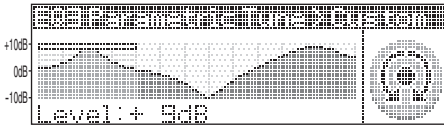

**Настройки, які можна встановити «Q» у кожному діапазоні:**

Low: «0.50», «1.00», «1.50» або «2.00»  
 Mid: «0.75», «1.00», «1.25» або «1.50»  
 Hi: «0.75» або «1.25»

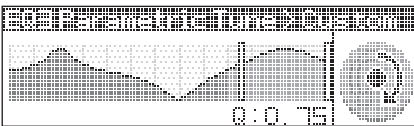

За допомогою цієї функції можна керувати «Q» (шириною діапазону відповідних частот).

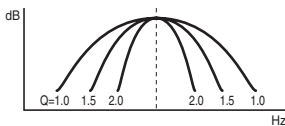

Щоб настроїти інші частотні діапазони, повторіть кроки 1–2.

**4 Двічі натисніть (BACK) вниз.**

Настройку буде завершено, і дисплей повернеться до звичайного режиму відтворення або прийому.

Щоб відновити заводські настройки кривої еквалайзера, у кроці 3 виберіть «Initialize» та «Yes».

**Порада**

Можна також налаштувати 6 інших типів музики.

## Налаштування параметрів — SET

**1 Натисніть і утримуйте кнопку вибору.**

Відобразиться дисплей параметрів.

**2 Повертайте регулятор, доки на дисплеї не відобразиться потрібний об'єкт меню, а потім натисніть кнопку вибору.**

**3 За допомогою регулятора виберіть параметр, а потім натисніть кнопку вибору.**

Настройку завершено.

**4 Натисніть кнопку ↵ (BACK).**

Дисплей повернеться у режим звичайного відтворення або прийому.

**Примітка**

Відображувані елементи можуть відрізнятися залежно від джерела та настройки.

Можна встановити такі параметри (докладніше див. на вказаній сторінці):

 **Setup** (Меню параметрів)

**Clock Adjust** (стор. 7)

**СТ** (Час на годиннику) (стор. 13, 14)

**Beep**

Активация звукового сигнала: «on», «off.»

**RM** (Поворотний дистанційний перемикач)

Змінює поточний напрямок елементів керування поворотного дистанційного перемикача.

– «NORM»: встановити для поворотного дистанційного перемикача положення, запрограмоване виробником.

– «REV»: коли поворотний дистанційний перемикач встановлюється з правого боку рульової колонки.

**AUX Audio**\*1

Активация відображення джерела AUX: «on», «off» (стор. 23).

продовження на наступній сторінці →

---

### Auto Off

Автоматичне відключення через певний час після вимкнення пристрою: «NO», «30sec» (секунд), «30min» (хвилини), «60min» (хвилини).

---

### Display

#### Demo (Демонстрація)

Активация демонстраційного ролика: «on», «off».

---

#### Image

Встановлення різних зображень на дисплеї.

- «All»: щоб на дисплеї відображались усі зображення.
  - «Movie»: щоб на дисплеї відображався фільм.
  - «SA 1 – 3, All»: щоб на дисплеї відображався аналізатор спектра.
  - «Wall.P 1 – 3, All»: щоб на дисплеї відображався фоновий рисунок.
  - «off»: щоб жодне зображення не відображалось на дисплеї.
- 

#### Information

Щоб відобразити на дисплеї об'єкти (залежно від джерела тощо): «on», «off».

---

#### Dimmer (Регулятор підсвічування)

Змінення яскравості дисплея.

- «Auto»: щоб яскравість дисплея автоматично знижувалась після увімкнення світла. (Доступно, лише коли підключено провід елемента керування підсвіченням.)
  - «on»: щоб понизити яскравість дисплея.
  - «off»: щоб вимкнути елемент керування підсвіченням.
- 

#### Illumination

Зміна кольору підсвічування: «Blue», «Red», «Green».

---

#### Auto Scroll

Автоматично прокручує довгі елементи: «on», «off».

---

### Play Mode (Режим відтворення)

#### Local (Режим місцевого пошуку)

- «on»: тільки для настройки радіостанцій із потужнішим сигналом.
  - «off»: настроює звичайний прийом.
- 

#### Mono\*<sup>2</sup> (Монофонічний режим)

Вибір монофонічного режиму для покращення незадовільного прийому FM: «on», «off».

---

#### Regional\*<sup>2</sup> (стор. 14)

---

---

### Zappin Time\*<sup>3</sup>

Вибір тривалості відтворення для функції ZAPPIN.

- «1» (приблизно 6 секунд), «2» (приблизно 9 секунд), «3» (приблизно 30 секунд).
- 

### BTM (стор. 12)

---

\*1 Коли пристрій вимкнено.

\*2 Коли приймається сигнал у діапазоні FM.

\*3 Коли активовано джерело Компакт-диск/USB/iPod.

## Використання додаткового обладнання

### Додаткове аудіообладнання

Підключивши додатковий переносний аудіопристрій до вхідного гнізда AUX (міні-стереороз'єм) на апараті, а потім просто вибравши джерело, можна прослуховувати звук через динаміки автомобіля. Якщо рівень гучності програвача та портативного аудіопристрою відрізняється, його можна відрегулювати. Виконайте описані нижче дії.

### Підключення портативного аудіопристрою

- 1 Вимкніть портативний аудіопристрій.
- 2 Зменште гучність сигналу на апараті.
- 3 Приєднайте до апарата.



\* Обов'язково використовуйте штекер прямого типу.

### Налаштування рівня гучності

Перед відтворенням налаштуйте гучність кожного підключеного аудіопристрою.

- 1 Зменште гучність сигналу на апараті.
- 2 Натискайте кнопку (SOURCE), доки не з'явиться індикація «AUX».
- 3 Розпочніть відтворення на портативному аудіопристрої за середнього рівня гучності.
- 4 Встановіть на апараті звичайний рівень гучності.
- 5 Відрегулюйте рівень вхідного сигналу (стор. 20).

## Пристрій для зміни компакт-дисків

### Вибір програвача

- 1 Натискайте кнопку (SOURCE), доки не з'явиться індикація «CD».
- 2 Натискайте (MODE), доки не відобразиться потрібний пристрій для зміни компакт-дисків.

Номер апарата

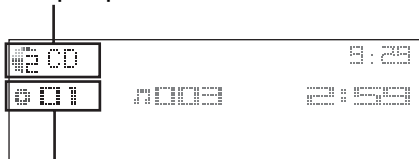

Номер диска

Розпочнеться відтворення.

### Пропускання альбомів та дисків

- 1 Натисніть (3)/(4) (ALBUM +/-) під час відтворення.

Щоб пропустити	Натисніть (3)/(4) (ALBUM +/-)
альбом	і відпустить (утримуйте недовго).
альбоми безперервно	через 2 секунди після першого відпускання.
диски	потрібну кількість разів.
кілька дисків	потім (не пізніше ніж через 2 секунди) натисніть знову і утримуйте.

### Повторне відтворення та відтворення у випадковій послідовності

- 1 Під час відтворення натискайте кнопку (1) (REP) або (2) (SHUF), доки не відобразиться потрібна настройка.

Виберіть	Щоб відтворити
Repeat Disc	диск безперервно.
Shuffle Changer	композиції з диска у випадковій послідовності.

Щоб повернутися в режим звичайного відтворення, виберіть «Repeat off» або «Shuffle off».

продовження на наступній сторінці →

## Поворотний дистанційний перемикач RM-X4S

### Прикріплення етикетки

Прикріпіть індикаторну етикетку відповідно до того, як закріплено поворотний дистанційний перемикач.

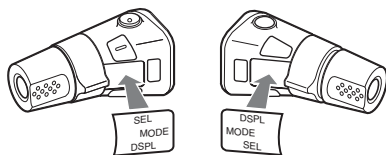

### Розташування елементів керування

Відповідні кнопки на поворотному дистанційному перемикачі виконують такі ж функції, що і кнопки на пристрої.

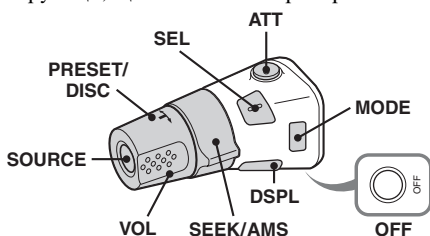

Наведені нижче елементи керування на поворотному дистанційному перемикачі виконують інші операції, ніж елементи на основному апараті.

- **Кнопка АТТ (приглушення)**  
Приглушення звуку. Для скасування натисніть повторно.
- **Елемент керування PRESET/DISC**  
**Компакт-диск/USB:** відповідає кнопці (3)/(4) (ALBUM +/-) на апараті (натисніть і поверніть).  
**Радіоприймач:** для прийому збережених у пам'яті радіостанцій (натисніть і поверніть).
- **Елемент керування VOL (гучність)**  
Відповідає регулятору на пристрої (поверніть).
- **Елемент керування SEEK/AMS**  
відповідає кнопці (SEEK) +/- на апараті (поверніть або поверніть і утримуйте).
- **Кнопка DSPL (дисплей)**  
Зміна відображуваних на дисплеї елементів.

### Зміна напрямку обертання

Поточний напрямок обертання елементів керування встановлений виробником, як показано нижче.

Збільшення

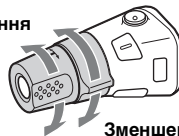

Зменшення

Якщо потрібно закріпити поворотний дистанційний перемикач з правого боку рульової колонки, можна змінити поточний напрямок.

- 1 Тримавши натиснутим елемент керування VOL, натисніть і утримуйте (SEL).

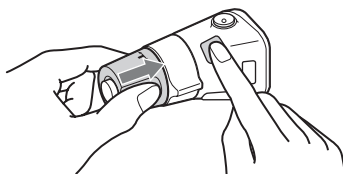



## Додаткова інформація

### Застережні заходи

- Дайте пристрою охолонути, якщо автомобіль було припарковано під прямим сонячним промінням.
- Привідна антена висувається автоматично.

### Конденсація вологи

Якщо у пристрої з'явилася конденсація вологи, вийміть диск і почекайте з годину, поки пристрій не висохне. В протилежному випадку пристрій може не працювати належним чином.

### Забезпечення високої якості звуку

Не розливайте рідини на пристрій та на диски.

### Примітки щодо дисків

- Бережіть диски від дії прямого сонячного проміння або таких джерел високих температур, як труби з гарячим повітрям, а також не залишайте їх в автомобілях, припаркованих під прямим сонячним промінням.
- Перед програванням дисків очищуйте їх тканиною для чищення, рухаючись від центра до країв. Не використовуйте розчинників, зокрема бензолу та розріджувачів, наявних у продажу очисних засобів.
- Цей пристрій призначено для відтворення дисків, які відповідають стандарту компакт-дисків (CD). Диски DualDisc та деякі музичні компакт-диски, зашифровані за допомогою технологій захисту авторських прав, не відповідають стандарту компакт-дисків (CD), а тому можуть не відтворюватись цим пристроєм.
- **Диски, які НЕ МОЖНА відтворювати на цьому пристрої**

- Диски з етикетками, наліпками або з прикріпленою липкою стрічкою та липким папером. Відтворення таких дисків може призвести до несправності пристрою або пошкодити диск.
- Диски нестандартних форм (наприклад, у формі серця, квадрату, зірки тощо). Намагання відтворити їх може пошкодити апарат.
- Диски діаметром 8 см.



### Примітки стосовно дисків CD-R/CD-RW

- Максимальна кількість: (тільки CD-R/CD-RW)
  - папок (альбомів): 150 (у тому числі коренева папка)
  - файлів (композицій) та папок: 300 (можливо менше, якщо імена папок або файлів складаються з великої кількості символів)
  - відображуваних символів для назви папки або файла: 32 (Joliet)/64 (Romeo)
- Якщо багатосесійний диск починається із сесії CD-DA, його буде розпізнано як диск CD-DA, а інші сесії не відтворюватимуться.
- **Диски, які НЕ МОЖНА відтворювати на цьому пристрої**
  - Диски форматів CD-R/CD-RW з поганою якістю запису.
  - Диски форматів CD-R/CD-RW, записані за допомогою несумісного записуючого пристрою.
  - Неправильно підготовлені диски форматів CD-R/CD-RW.
  - Диски CD-R/CD-RW, записані у форматах, відмінних від формату музичних компакт-дисків та формату MP3, який відповідає стандартам ISO9660 рівень 1 або рівень 2, Joliet/Romeo або багатосесійного формату.

### Послідовність відтворення файлів MP3/WMA/AAC

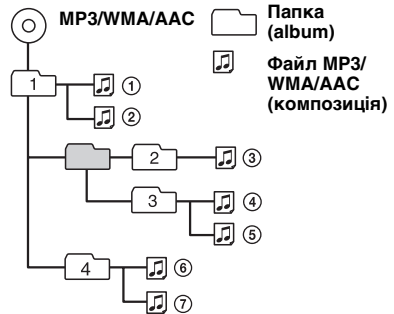

## Про iPod

- Можна встановити підключення до зазначених нижче моделей iPod.  
Перед використанням оновіть програмне забезпечення програвача iPod до останньої версії.
  - iPod touch
  - iPod classic
  - iPod із відео\*
  - iPod nano (третього покоління)
  - iPod nano (другого покоління)
  - iPod nano (першого покоління)\*
  - iPhone та iPhone 3G

\* У програвачах iPod nano (першого покоління) та iPod із відео функція пасажирського контролю недоступна.

- Напис «Made for iPod» означає, що електронний прилад спеціально розроблений для підключення до iPod та сертифікований розробником відповідно до експлуатаційних стандартів компанії Apple.
- Напис «Made for iPhone» означає, що електронний прилад спеціально розроблений для підключення до iPhone та сертифікований розробником відповідно до експлуатаційних стандартів компанії Apple.
- Компанія Apple не несе відповідальності за роботу цього приладу та його відповідність стандартам безпеки та нормативним вимогам.

У разі виникнення питань або проблем з апаратом, не описаних у цьому посібнику, зверніться до найближчого дилера Sony.

## Технічне обслуговування

### Заміна літєвого акумулятора пульта дистанційного керування

За звичайних умов акумулятор працюватиме приблизно 1 рік. (Термін служби може бути коротшим — це залежить від умов використання.)

Коли акумулятор розряджається, відстань дії пульта дистанційного керування скорочується. Замініть акумулятор новим літєвим акумулятором CR2025.

Використання будь-якого іншого акумулятора може призвести до займання або вибуху.

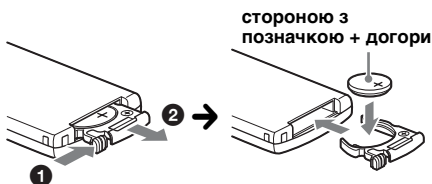

### Примітки щодо літєвого акумулятора

- Тримайте літєвий акумулятор у місцях, недоступних для дітей. Якщо хтось проковтнув акумулятор, негайно зверніться до лікаря.
- Для забезпечення належного контакту витріть акумулятор сухою тканиною.
- Встановлюючи акумулятор, обов'язково слідкуйте за правильною полярністю.
- Не тримайте акумулятор металевим пінцетом, щоб не сталося короткого замикання.

### ЗАСТЕРЕЖЕННЯ

У випадку неправильного використання акумулятор може вибухнути. Не перезаряджайте, не розбирайте та не кидайте у вогонь.

### Заміна запобіжника

Замінюючи запобіжник, переконайтеся, що новий запобіжник розрахований на таку саму силу струму, як і оригінальний. Якщо запобіжник перегоріє, перевірте підключення живлення та замініть запобіжник. Якщо запобіжник перегоріє знову після заміни, причиною цього може бути внутрішня неполадка. У такому разі зверніться до найближчого дилера Sony.

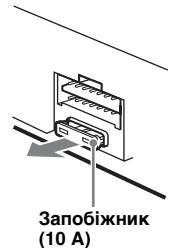

### Чищення контактів

Апарат може працювати неналежним чином у випадку забруднення контактів, що з'єднують пристрій і передню панель. Щоб запобігти цьому, від'єднайте передню панель (стор. 7) і прочистіть контакти ватним тампоном. Не докладайте надмірних зусиль. В іншому разі можна пошкодити контакти.

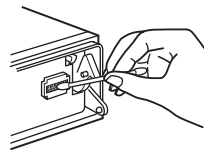

Основний апарат

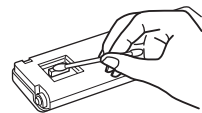

Зворотна сторона передньої панелі

### Примітки

- З міркувань безпеки вимикайте запалювання та виймайте ключ з перемикача запалювання перед чищенням контактів.
- Ніколи не торкайтеся контактів безпосередньо пальцями або будь-яким металевим предметом.

## 1 Зніміть захисну манжету.

- 1 Від'єднайте передню панель (стор. 7).
- 2 Затисніть обидва краї захисної манжети, а потім потягніть її.

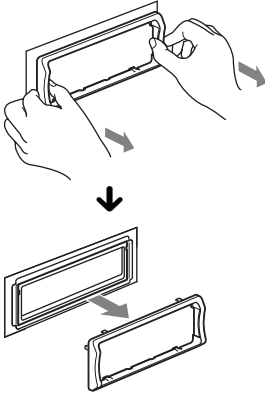

## 2 Вийміть апарат.

- 1 Вставте обидва демонтажні ключі одночасно до кляцання.

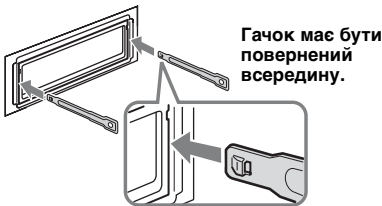

- 2 Потягніть за демонтажні ключі та вийміть з місця посадки.

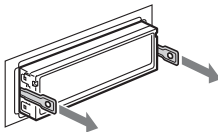

- 3 Витягніть пристрій із гнізда.

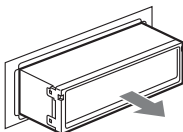

## Програвач компакт-дисків

Відношення «сигнал-шум»: 120 дБ  
Діапазон відтворюваних частот: 10 – 20000 Гц  
Низькочастотна та високочастотна детонація:  
Поза вимірюваними межами

## Тюнер

### FM

Діапазон настрійки:

FM1/FM2: 87,5 – 108,0 МГц (з кроком 50 кГц)  
FM3: 65 – 74 МГц (з кроком 30 кГц)

Гніздо антени:

Гніздо зовнішньої антени

Проміжна частота: 150 кГц

Використовувана чутливість: 10 дБФВТ

Вибірковість: 75 дБ за частоти 400 кГц

Відношення «сигнал-шум»: 70 дБ (моно)

Розділення: 40 дБ при 1 кГц

Діапазон відтворюваних частот: 20 – 15000 МГц

### MW/LW

Діапазон настрійки:

MW: 531 – 1602 кГц  
LW: 153 – 279 кГц

Гніздо антени:

Гніздо зовнішньої антени

Проміжна частота: 25 кГц

Чутливість: MW: 26 мкВ, LW: 45 мкВ

## Програвач USB

Інтерфейс: USB (повношвидкісний)

Максимальна сила струму: 500 мА

## Підсилювач потужності

Вихід: Виходи динаміків (ізольовані гнізда)

Повний опір динаміків: 4 – 8 Ом

Максимальна потужність на виході:

52 Вт × 4 (при 4 Ом)

## Загальна інформація

### Виходи:

Гнізда аудіовиходів (передні та задні)

Термінал виходу низькочастотного динаміка (моно)

Термінал релейного керування антеною з електричним приводом

Термінал керування підсилювачем

### Входи:

Вхідний термінал пульта дистанційного керування

Вхідне гніздо антени

Термінал керування функцією Telephone ATТ

Термінал керування підсвіченням

Вхідний термінал керування каналу BUS

Термінал аудіовходу каналу BUS

Вхідне гніздо AUX (міні-стереороз'єм)

Вхідне гніздо сигналу USB

продовження на наступній сторінці →

### Регулятори тембру:

Низькі:  $\pm 10$  дБ при 60 Гц (XPLOD)

Середні:  $\pm 10$  дБ при 1 кГц (XPLOD)

Високі:  $\pm 10$  дБ при 10 кГц (XPLOD)

### Вимоги до джерела живлення:

Автомобільний акумулятор постійного струму напругою

12 В (із заземленням негативного контакту)

### Розміри:

Прибл. 178 × 50 × 182 мм (ш/в/г)

### Монтажні розміри:

Прибл. 182 × 53 × 162 мм

(ш/в/г)

### Маса:

Прибл. 1,3 кг

### Додаткове приладдя, що входить у комплект

#### постачання:

Пульт дистанційного керування: RM-X174

Деталі для встановлення та підключень

(1 комплект)

### Додаткове приладдя та обладнання:

Поворотний дистанційний перемикач:

RM-X4S

Кабель BUS (надається разом із кабелем,

що має гнізда RCA):

RC-61 (1 м), RC-62 (2 м)

Селектор джерела: XA-C40

З'єднувальний USB-кабель для програвача

iPod: RC-100IP

Ваш дилер може не мати в асортименті

всього переліченого вище приладдя.

Детальніше запитуйте у свого дилера.

Конструкція та технічні характеристики можуть

бути змінені без попередження.



- Для деяких друкованих плат галогенізовані вогнезахисті сполуки не використовуються.
- Для корпусів галогенізовані вогнезахисті сполуки не використовуються.
- Пакувальні прокладки виготовлені з паперу.

## Пошук та видалення несправностей

Наведений нижче контрольний список допоможе вам вирішити проблеми, які можуть виникнути в апараті.

Перед тим, як переглянути наведений нижче контрольний список, перевірте підключення та робочі процедури.

Якщо проблему не вдалося вирішити,

відвідайте веб-сайт, вказаний нижче.

### Сайт підтримки

<http://support.sony-europe.com>

## Загальна інформація

### Апарат не підключений до джерела живлення.

- Перевірте підключення або запобіжник.
- Якщо апарат вимкнено, а дисплей згас, операції з пульта дистанційного керування будуть неможливими.  
→ Увімкніть апарат.

### Антенa не висувається.

Відсутній блок релейного керування антеною.

### Звук відсутній.

- Активовано функцію АТТ або Telephone АТТ (якщо кабель інтерфейсу або автомобільний телефон підключені до гнізда АТТ).
- Елемент керування мікшером «Fader» не встановлено у положення для системи з 2 динаміками.
- Програвач компакт-дисків несумісний із диском (MP3/WMA/AAC).  
→ Відтворення потрібно здійснювати за допомогою сумісного з MP3 програвача компакт-дисків Sony або цього апарата.

### Відсутній звуковий сигнал.

- Функцію звукового сигналу вимкнено (стор. 21).
- Підключено додатковий підсилювач потужності, а вбудований підсилювач не використовується.

### Вміст пам'яті стерто.

- Натиснута кнопка RESET.  
→ Зробіть повторні записи у пам'яті.
- Провід джерела живлення або батарею відключено або не підключено належним чином.

### Збережені у пам'яті радіостанції та показник правильного часу стерті.

### Перегорів запобіжник.

### У пристрої виникає шум під час зміни положення замка запалювання.

Шнури неправильно підключені до додаткового гнізда живлення автомобіля.

### Під час відтворення або прийому запуститься демонстраційний режим.

Якщо не виконувати ніяких дій протягом 5 хвилин, коли увімкнено «Demo on», запуститься демонстраційний режим.

→ Встановіть «Demo off» (стор. 22).

---

**Індикація у віконці дисплея зникла або не відображається.**

- Регулятор підсвічування встановлено у положення «Dimmer on» (стор. 22).
- Дисплей вимикається, якщо натиснути і потримати кнопку (OFF).
- Натисніть кнопку (OFF) на апараті та утримуйте її, доки дисплей не увімкнеться.
- Роз'єми забруднені (стор. 26).

---

**Функція автоматичного вимкнення не працює.**

Апарат увімкнений. Функція автоматичного вимкнення активується після вимкнення апарата.

→ Вимкніть апарат.

---

**Функція DSO не працює.**

Залежно від інтер'єру автомобіля або типу музики функція DSO може не забезпечити потрібного ефекту.

---

**Не відображається індикація на дисплеї.**

→ Встановіть значення «Information on» (стор. 22).

---

**Не вдається відрегулювати рівень гучності.**

Портативний аудіопристрій не було підключено під час вибору (SOURCE).

→ Приєднайте портативний аудіопристрій до вхідного гнізда AUX.

---

**Відтворення компакт-дисків**

---

**Диск не завантажується.**

- У пристрій вже завантажено інший диск.
- Диск силоміць завантажений нижньою стороною догори або у неправильний спосіб.

---

**Диск не відтворюється.**

- Диск пошкоджений або забруднений.
- Диски CD-R/CD-RW не призначені для відтворення звуку (стор. 25).

---

**Неможливо відтворити файли MP3/WMA/AAC.**

Диск несумісний із форматом і версією MP3/WMA/AAC. Для отримання докладних відомостей про відтворювані диски та формати див. веб-сайт служби технічної підтримки.

---

**Файли MP3/WMA/AAC потребують більше часу для початку відтворення, ніж інші.**

Наведені нижче диски потребують більше часу для початку відтворення.

- диск, записаний зі складною структурою дерева файлів.
- диск, записаний у режимі Multi Session.
- диск, на який можна додавати файли даних.

---

**Не прокручується індикація на дисплеї.**

- Якщо на дисках занадто багато символів, вони можуть не прокручуватися.
- Для «Auto Scroll» встановлено значення «off».
- Встановіть значення «Auto Scroll on» (стор. 22).
- Натисніть і потримайте (DSP) (SCRL).

---

**Звук переривається.**

- Неправильний монтаж.
- Встановіть апарат на міцній частині автомобіля під кутом, меншим за 45°.
- Диск пошкоджений або забруднений.

---

**Кнопки операцій не функціонують.**

---

**Диск не вмикається.**

Натисніть кнопку RESET (стор. 6).

---

**Радіоприйом**

---

**Не приймаються сигнали радіостанцій.**

---

**Звук супроводжується шумами.**

- Неправильне підключення.
- Підключіть провід керування антеною з електричним приводом (синій) або додатковий провід живлення (червоний) до проводу живлення підсилювача антени автомобіля (тільки якщо автомобіль обладнаний вбудованою у заднє або бокове скло антеною для хвиль FM/MW/LW).
- Перевірте підключення автомобільної антени.
- Якщо привідна антена не висувається, перевірте підключення проводу керування привідною антеною.
- Коли увімкнено режим DSO, звук іноді відтворюється з шумами.
- Встановіть для режиму DSO значення «off» (стор. 20).

---

**Не вдається знайти запрограмовані станції.**

- Зберігайте у пам'яті правильну частоту.
- Трансльований сигнал надто слабкий.

---

**Не вдається виконати автоматичне налаштування станції.**

- Налаштування режиму міського пошуку неправильні.
- Налаштування станції зупиняється надто часто.
- Встановіть значення «Local on» (стор. 22).
- Налаштування не зупиняється, коли станція знайдена.
- Встановіть значення «Local off» (стор. 22).
- Трансльований сигнал надто слабкий.
- Виконайте ручне налаштування частоти.

---

**Під час прийому хвиль FM загорається індикація «ST».**

- Виконайте точне налаштування частоти.
- Трансльований сигнал надто слабкий.
- Встановіть значення «Mono on» (стор. 22).

---

**Стерефонічна трансляція передачі у діапазоні FM сприймається як монофонічна.**

Апарат перебуває в режимі прийому монофонічного сигналу.

→ Встановіть значення «Mono off» (стор. 22).

**продовження на наступній сторінці →**

## RDS

Послуги RDS отримувати неможливо.

- Вибрано FM3.  
→ Виберіть FM1 або FM2.
- Послуги RDS недоступні у поточному регіоні.

Після кількох секунд прослуховування запускається функція SEEK.

Станція не є TP-станцією або транслює слабкий сигнал.  
→ Вимкніть ТА (стор. 13).

Немає повідомлень про поточну ситуацію на дорогах.

- Увімкніть ТА (стор. 13).
- Станція не транслює повідомлення про поточну ситуацію на дорогах, незважаючи на те, що є TP-станцією.  
→ Налаштуйте іншу станцію.

PTY відображає «-----».

- Поточна станція не є RDS-станцією.
- Не отримано даних RDS.
- Станція не вказує тип передачі.

## Відтворення USB

Не можна відтворювати елементи через концентратор USB.

Пристрою не вдається розпізнати пристрій USB через концентратор USB.

Не вдається відтворити цей диск.

Пристрій USB не працює.  
→ Підключіть його ще раз.

Відтворення з пристрою USB триває довше.

Структура дерева файлів у пристрої USB складна.

Звучить звуковий сигнал.

Пристрій USB від'єднано під час відтворення.  
→ Перед відключенням USB-пристрою для захисту даних слід спершу зупинити відтворення.

Переривчастість звуку.

Звук може перериватися за швидкості передачі, яка перевищує 320 Кбіт/с.

## Індикація або повідомлення про помилки

### Checking

Пристрій перевіряє наявність підключення пристрою USB.  
→ Почекайте до підтвердження підключення.

## Error\*1

- Диск забруднений або вставлений нижньою стороною догори.\*2  
→ Почистіть диск або вставте його правильно.
- Вставлено порожній диск.
- Диск не може відтворитися через проблему.  
→ Вставте інший диск.
- Не вдалося автоматично розпізнати пристрій USB.  
→ Підключіть його знову.
- Натисніть **▲**, щоб вийняти диск.

## Failure

Підключення динаміків або підсилювачів неправильне.

→ Щоб перевірити підключення, див. посібник зі встановлення та підключень для цієї моделі.

## Hubs Not Supported

Цей пристрій не підтримує концентратори USB.

## Load

Пристрій для зміни компакт-дисків завантажує диск.

→ Дочекайтеся завершення процесу завантаження.

## Local Seek +/-

Під час автоматичного налаштування станції увімкнений режим місцевого пошуку.

## NO AF

Для цієї станції немає альтернативної частоти.

→ Натисніть **(SEEK) +/-**, коли блимає назва програмної послуги. Пристрій починає шукати іншу частоту з такими самими даними PI (Ідентифікація програми) (з'являється «PI Seek»).

## NO Device

Натиснуто кнопку **(SOURCE)**, коли пристрій USB не підключено. Під час відтворення відключено пристрій USB або кабель USB.

→ Слід підключити пристрій USB та кабель USB.

## NO Disc

Диск не вставлений у пристрій для зміни компакт-дисків.

→ Вставте диски у пристрій для зміни компакт-дисків.

## NO Magazine

Обойма для дисків не вставлена у програвач-компакт-дисків.

→ Вставте обойму у пристрій для зміни компакт-дисків.

## NO Music

Диск або пристрій USB не містить музичних файлів.

→ Вставте музичний компакт-диск в цей апарат або у пристрій для зміни дисків, здатний відтворювати MP3.

→ Підключіть пристрій USB, який містить музичні файли.

---

### Not Supported

Підключений пристрій USB не підтримується.  
→ Для отримання докладних відомостей про сумісність USB-пристрою див. веб-сайт підтримки.

---

### NO TP

Апарат продовжуватиме пошук наявних TP-станцій.

---

### Offset

Можливо, сталася внутрішня помилка.  
→ Перевірте підключення. Якщо індикація помилки не зникає з дисплея, проконсультуйтеся з найближчим дилером Sony.

---

### Overload

Пристрій USB переповнений.  
→ Відключіть пристрій USB, а потім змініть джерело, натиснувши кнопку (SOURCE).  
→ Вказує, що пристрій USB несправний, або підключено пристрій, який не підтримується.

---

### Read



Апарат зчитує всю інформацію про композиції та альбоми на диску.  
→ Дочекайтеся завершення зчитування – відтворення розпочнеться автоматично. Залежно від структури диска цей процес може тривати більше хвилини.

---

### Push Reset

Керування пристроєм для відтворення компакт-дисків, пристроєм для зміни компакт-дисків або пристроєм USB неможливе через помилку.  
→ Натисніть кнопку RESET (стор. 6).

---

«» або «»  
Під час прокручування диска назад або вперед досягнуто початку або кінця диска, і подальше прокручування неможливе.

---

«»  
Апарат не може відобразити цей символ.

---

\*1 Якщо помилка стається під час відтворення компакт-диска, номер компакт-диска не відображається на дисплеї.

\*2 Номер диска, що спричинив помилку, з'являється на дисплеї.

Якщо наведені поради не допомагають вирішити проблему, проконсультуйтеся з найближчим дилером Sony.  
Якщо апарат здається в ремонт через проблему з відтворенням компакт-диска, захопіть із собою диск, під час відтворення якого виникла проблема.

<http://www.sony.net/>

Sony Corporation Printed in Thailand