

FM/MW/LW Compact Disc Player

Operating Instructions _____ **GB**

Bedienungsanleitung _____ **DE**

Mode d'emploi _____ **FR**

Istruzioni per l'uso _____ **IT**

Gebruiksaanwijzing _____ **NL**

To cancel the demonstration (Demo) display, see page 20.
Zum Deaktivieren der Demo-Anzeige (Demo) schlagen Sie bitte auf Seite 21 nach.
Pour annuler la démonstration (Demo), reportez-vous à la page 20.
Per annullare la dimostrazione (Demo), vedere pagina 21.
Om de demonstratie (Demo) te annuleren, zie pagina 21.



Atrac AD
AUDIO DEVICE

CDX-GT929U

For installation and connections, see the supplied installation/connections manual.

**CLASS 1
LASER PRODUCT**

This label is located on the bottom of the chassis.

Notice for the customer in the countries applying EU Directives

The manufacturer of this product is Sony Corporation, 1-7-1 Konan, Minato-ku, Tokyo, Japan.

The Authorized Representative for EMC and product safety is Sony Deutschland GmbH, Hedelfinger Strasse 61, 70327 Stuttgart, Germany. For any service or guarantee matters please refer to the addresses given in separate service or guarantee documents.



Disposal of Old Electrical & Electronic Equipment (Applicable in the European Union and other European countries with separate collection systems)

This symbol on the product or on its packaging indicates that this product shall not be treated as household waste. Instead it shall be handed over to the applicable collection point for the recycling of electrical and electronic equipment. By ensuring this product is disposed of correctly, you will help prevent potential negative consequences for the environment and human health, which could otherwise be caused by inappropriate waste handling of this product. The recycling of materials will help to conserve natural resources. For more detailed information about recycling of this product, please contact your local Civic Office, your household waste disposal service or the shop where you purchased the product.

Applicable accessory: Remote commander



Disposal of waste batteries (applicable in the European Union and other European countries with separate collection systems)

This symbol on the battery or on the packaging indicates that the battery provided with this product shall not be treated as household waste. By ensuring these batteries are disposed of correctly, you will help prevent potentially negative consequences for the environment and human health which could otherwise be caused by inappropriate waste handling of the battery. The recycling of the materials will help to conserve natural resources.

In case of products that for safety, performance or data integrity reasons require a permanent connection with an incorporated battery, this battery should be replaced by qualified service staff only. To ensure that the battery will be treated properly, hand over the product at end-of-life to the applicable collection point for the recycling of electrical and electronic equipment.

For all other batteries, please view the section on how to remove the battery from the product safely. Hand the battery over to the applicable collection point for the recycling of waste batteries.

For more detailed information about recycling of this product or battery, please contact your local Civic Office, your household waste disposal service or the shop where you purchased the product.

“ATRAC”, “ATRAC AD”, SonicStage and their logos are trademarks of Sony Corporation.

“WALKMAN” and “WALKMAN” logo are registered trademarks of Sony Corporation.



Microsoft, Windows Media, and the Windows logo are trademarks or registered trademarks of Microsoft Corporation in the United States and/or other countries.

Warning if your car's ignition has no ACC position

Be sure to set the Auto Off function (page 20). The unit will shut off completely and automatically in the set time after the unit is turned off, which prevents battery drain. If you do not set the Auto Off function, press and hold **OFF** until the display disappears each time you turn the ignition off.

Table of Contents

Welcome !	4
---------------------	---

Getting Started

Resetting the unit	5
Preparing the card remote commander	5
Setting the clock	5
Detaching the front panel	6
Attaching the front panel	6
Inserting the disc in the unit	6
Ejecting the disc	6
Adjusting the angle of the front panel	7

Location of controls and basic operations

Main unit	8
Card remote commander RM-X154	10
Searching for a track — Quick-BrowZer	12
Searching by skip items — Jump mode	13

CD

Display items	14
Repeat play	14
Shuffle play	14

Radio

Storing and receiving stations	14
Storing automatically — BTM	14
Storing manually	14
Receiving the stored stations	14
Tuning automatically	15
Receiving a station through a list — LIST	15
RDS	15
Overview	15
Setting AF and TA	16
Selecting PTY	16
Setting CT	17

USB devices

USB device playback	17
Display items	17
Listening to music on a Mass Storage Class type audio device	18
Listening to music on a “Walkman” (ATRAC Audio Device)	18

Other functions

Changing the sound settings	19
Adjusting the sound characteristics	19
Customizing the equalizer curve — EQ3 Tune	19
Adjusting setup items — MENU	20
Using optional equipment	20
Auxiliary audio equipment	20
CD/MD changer	21
Rotary commander RM-X4S	22

Additional Information



Precautions	23
Notes on discs	23
About USB devices	24
Playback order of MP3/WMA/AAC files (CD-R/RW or Mass Storage Class)	24
About MP3 files	24
About WMA files	24
About AAC files	25
Maintenance	25
Removing the unit	25
Specifications	26
Troubleshooting	27
Error displays/Messages	29

Welcome !

Thank you for purchasing this Sony Compact Disc Player. You can enjoy your drive with the following functions.

• CD playback

You can play CD-DA (also containing CD TEXT), CD-R/CD-RW (MP3/WMA/AAC files (page 23)).

Type of discs	Label on the disc
CD-DA	
MP3 WMA AAC	

• Auxiliary equipment connection

An AUX input jack on the front of the unit allows connection of a portable audio device.

• Radio reception

- You can store up to 6 stations per band (FM1, FM2, FM3, MW and LW).
- **BTM** (Best Tuning Memory): The unit selects strong signal stations and stores them.

• RDS services

- You can use FM station with Radio Data System (RDS).

• Search function

- **Quick-BrowZer**: You can quickly and easily search for a track in the CD and USB device connected to this unit (page 12).

• Sound adjustment

- **EQ3 parametric**: You can choose any one of 7 preset equalizer curves, and adjust as desired.
- **DSO** (Dynamic Soundstage Organizer): Creates a more ambient sound field, using virtual speaker synthesis, to enhance the sound of speakers, even if they are installed low in the door.
- **Digital Music Plus** (DM+): Improves digitally compressed sound, such as MP3.

• Image setting

You can set various display images on the unit.

• Optional device operation

- **USB device**: A Mass Storage Class USB device or “Walkman” (ATRAC Audio Device) can be connected to the rear USB terminal. For details on usable devices, please refer to About USB devices (page 24) or the Sony support website (page 30).
- **CD/MD changers**: CD/MD changers can be connected to the Sony BUS at the rear of the unit.

Getting Started

Resetting the unit

Before operating the unit for the first time, or after replacing the car battery or changing the connections, you must reset the unit. Detach the front panel and press the RESET button with a pointed object, such as a ball-point pen.

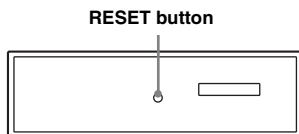

Note

Pressing the RESET button will erase the clock setting and some stored contents.

Preparing the card remote commander

Before using the card remote commander for the first time, remove the insulation film.

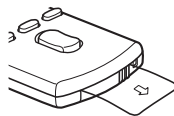

Tip

For how to replace the battery, see "Replacing the lithium battery of the card remote commander" on page 25.

Setting the clock

The clock uses a 24-hour digital indication.

- 1 Press and hold the multi way encoder.**
- 2 Rotate the multi way encoder until "Clock Adjust" appears, then press it.**
The clock adjustment display appears.
- 3 Rotate the multi way encoder to set the hour and minute.**
To move the digital indication, push the multi way encoder left/right.
- 4 After setting the minute, press the multi way encoder.**
The clock starts.

Tip

You can set the clock automatically with the RDS feature (page 17).

Detaching the front panel

You can detach the front panel of this unit to prevent theft.

Caution alarm

If you turn the ignition switch to the OFF position without detaching the front panel, the caution alarm will sound for a few seconds. The alarm will only sound if the built-in amplifier is used.

- 1 Press **OFF**.
The unit is turned off.
- 2 Press **⏏**.
The left side of front panel is released.
- 3 Slide the front panel to the left, then gently pull out the front panel towards you.

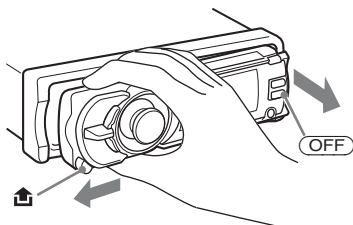

Notes

- Do not drop or put excessive pressure on the front panel and display window.
- Do not subject the front panel to heat/high temperature or moisture. Avoid leaving it in a parked car or on a dashboard/rear tray.

Attaching the front panel

Place the hole **(A)** of the front panel onto the spindle **(B)** on the unit, then lightly push the left side in.

Press **SOURCE** on the unit (or insert a disc) to operate the unit.

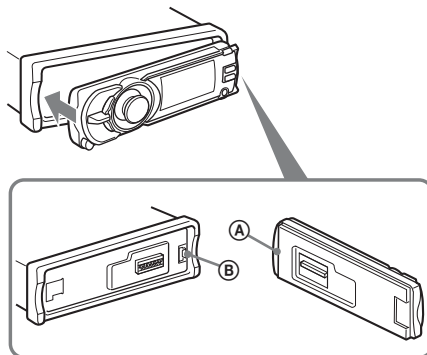

Note

Do not put anything on the inner surface of the front panel.

Inserting the disc in the unit

- 1 Press **⏏**.
The front panel slides down automatically.
- 2 Insert the disc (label side up).

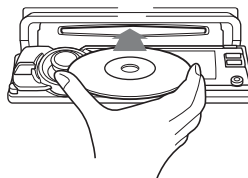

The front panel slides up automatically, then playback starts automatically.

Ejecting the disc

- 1 Press **⏏**.
The front panel slides down automatically, then the disc is ejected.
- 2 Press **⏏** to close the front panel.

Note

The front panel slides up automatically after 15 seconds of the front panel sliding down.

Adjusting the angle of the front panel

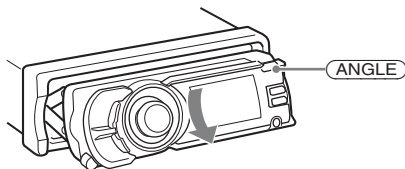

1 Press and hold **ANGLE** repeatedly until the front panel is angled accordingly.

The front panel can be set to 3 positions.

To return the front panel to its default position, press and hold **ANGLE** repeatedly until the front panel is returned to its default position.

Tips

- After the front panel slides down (to insert the disc), it returns to the position you set again automatically.
- The front panel angle you set is stored in the unit. When turning the ignition off, the angle returns to its default position, then turning the ignition on, the front panel is angled you set.

Location of controls and basic operations

Main unit

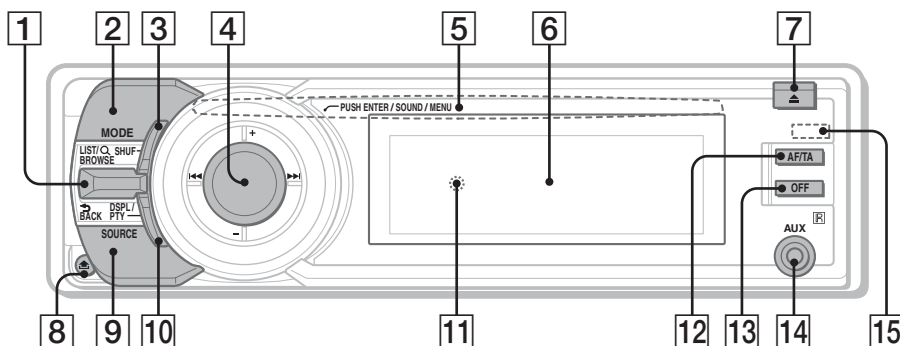

This section contains instructions on the location of controls and basic operations. For details, see the respective pages.

For USB device operation, see “USB devices” on page 17, or for optional device (CD/MD changer, etc.) operation, see “Using optional equipment” on page 20.

The corresponding buttons on the card remote commander control the same functions as those on the unit.

4 Multi way encoder

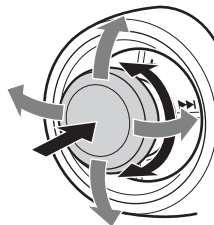

1 Q (LIST/BROWSE)/↵ (BACK) control

Push (LIST/BROWSE) up: to list up (Radio); enter the Quick-BrowZer mode (CD/USB).

Push (BACK) down: return to the previous display.

2 MODE button page 14

To select the radio band (FM/MW/LW)*1; select the play mode of ATRAC Audio Device.

3 SHUF (shuffle) button page 14, 18

Rotate to: Adjust the volume/select a menu item.

Push up/down/left/right to: Select a menu item.

Press to: Enter sound setting/apply a setting.

Press and hold to: Enter menu.

CD/USB:

Push up/down to:

– Skip albums (push)*2.

– Skip albums continuously (push and hold)*2.

Push left/right to:

– Skip tracks (push).

– Skip tracks continuously (push, then push again within about 2 seconds and hold).

– Reverse/fast-forward a track (push and hold).

Radio:

Push up/down to:

– Receive stored station.

Push left/right to:

– Tune in stations automatically (push).

– Find a station manually (push and hold).

- 5 Disc slot** page 6
To insert the disc.
- 6 Display window**
- 7 ▲ (eject)/ANGLE button** page 7
To eject the disc/slide down the front panel (press); angle the front panel in 3 positions (press and hold).
- 8 🏠 (front panel release) button** page 6
- 9 SOURCE button**
To power on; change the source (Radio/CD/USB/AUX)*1.
- 10 DSPL (display)/PTY (Program Type) button** page 14, 16
To change display items (press); select PTY in RDS (press and hold).
- 11 RESET button** (Location behind the front panel) page 5
- 12 AF (Alternative Frequencies)/TA (Traffic Announcement) button** page 16
To set AF and TA in RDS.
- 13 OFF button**
To power off; stop the source.
- 14 AUX input jack** page 20
To connect a portable audio device.
- 15 Receptor for the card remote commander**

*1 In the case of a CD/MD changer being connected; when **(SOURCE)** is pressed, the connected device ("MD") will appear in the display, depending on which device is connected. Furthermore, if **(MODE)** is pressed, you can switch the changer.

*2 When an MP3/WMA/AAC is played.

Card remote commander RM-X154

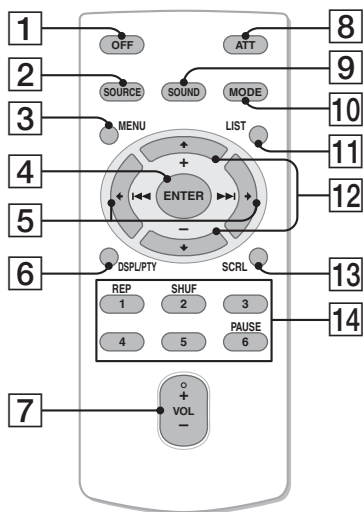

Remove the insulation film before use (page 5).

- 1 OFF button**
To power off; stop the source.
- 2 SOURCE button**
To power on; change the source (Radio/CD/USB/AUX).
- 3 MENU button**
To enter menu.
- 4 ENTER button**
To apply a setting.
- 5 ←/→ (SEEK -/+) buttons**
The same as pushing the multi way encoder left/right on the unit. Setup, sound setting, etc., can be operated by ← →.
- 6 DSPL (display)/PTY (Program Type) button**
To change display items (press); select PTY in RDS (press and hold).
- 7 VOL (volume) +/- button**
To adjust volume.

8 ATT (attenuate) button

To attenuate the sound. To cancel, press again.

9 SOUND button

To enter sound setting.

10 MODE button

To select the radio band (FM/MW/LW); select the play mode of ATRAC Audio Device.

11 LIST button

To list up (Radio); enter the Quick-BrowZer mode (CD/USB).

12 ↑/↓ (+/-) buttons

The same as pushing the multi way encoder up/down on the unit.

Setup, sound setting, etc., can be operated by ↑ ↓.

13 SCRL (scroll) button

To scroll the display item.

14 Number buttons

CD/USB:

①: **REP** page 14, 18

②: **SHUF** page 14, 18

⑥: **PAUSE**

To pause playback. To cancel, press again.

Radio:

To receive stored stations (press); store stations (press and hold).

Note

If the unit is turned off and the display disappears, it cannot be operated with the card remote commander unless (SOURCE) on the unit is pressed, or a disc is inserted to activate the unit first.

Searching for a track — Quick-BrowZer

You can search for a track in a CD or USB device (“Walkman”/Mass Storage Class) easily by category.

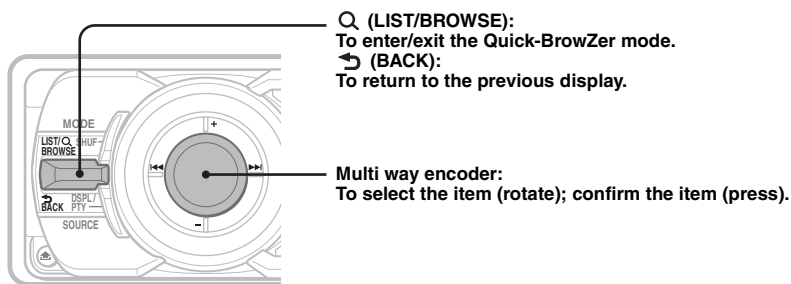

1 Push Q (LIST/BROWSE) up.

The unit enters the Quick-BrowZer mode, and the list of search categories appears. Display items differ, depending on the type of device or disc.



2 Rotate the multi way encoder to select the desired search category, then press it to confirm.

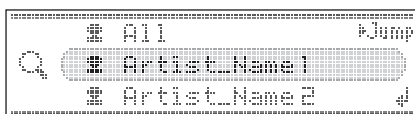

3 Repeat step 2 until the desired track is selected.

Playback starts.

To return to the previous display

Push ↵ (BACK) down.

To exit the Quick-BrowZer mode

Push Q (LIST/BROWSE) up.

Notes

- When entering the Quick-BrowZer mode, the repeat/shuffle setting is canceled.
- Depending on the USB device, display items may not appear correctly.
- Depending on the USB device, no sound may output during the Quick-BrowZer mode.

Searching by skip items — Jump mode

When many items are in category, you can search the desired item quickly.

1 Push the multi way encoder right, in Quick-BrowZer mode.

The following display appears.

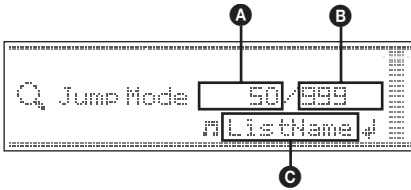

- A** Current item number
- B** Total item number in the current layer
- C** Item name

2 Rotate the multi way encoder to select the desired item, or one near the desired item.

It skips in steps of 10% of the total item number.

3 Press the multi way encoder.

The display returns to the Quick-BrowZer mode and the selected item appears.

4 Rotate the multi way encoder to select the desired item and press it.

Playback starts if the selected item is a track.

To cancel Jump mode

Push **↶** (BACK) or push the multi way encoder left.

CD

For details on selecting a CD/MD changer, see page 21.

Display items

Example: when you set Info (information) mode to “All” (page 20).

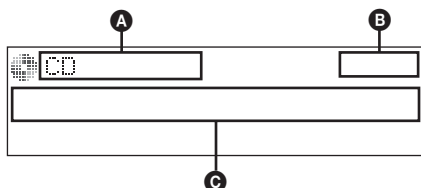

- A** Source (CD/WMA/MP3/AAC) indication
- B** Clock
- C** Album number/Track number/Elapsed playing time, Track name, Disc name, Artist name, Album name

To change display items **C**, press **(DSPL)**.

Tip

Displayed items will differ, depending on the disc type, recorded format and settings. For details on MP3/WMA/AAC, see page 24.

Repeat play

- 1** During playback, press **(1)** (REP) on the card remote commander until the desired setting appears.

Select	To play
Repeat Track	track repeatedly.
Repeat Album*	album repeatedly.

* When an MP3/WMA/AAC is played.

To return to normal play mode, select “Repeat off.”

Shuffle play

- 1** During playback, press **(SHUF)** repeatedly until the desired setting appears.

Select	To play
Shuffle Album*	album in random order.
Shuffle Disc	disc in random order.

* When an MP3/WMA/AAC is played.

To return to normal play mode, select “Shuffle off.”

Radio

Storing and receiving stations

Caution

When tuning in stations while driving, use Best Tuning Memory (BTM) to prevent an accident.

Storing automatically — BTM

- 1** Press **(SOURCE)** repeatedly until “TUNER” appears.

To change the band, press **(MODE)** repeatedly. You can select from FM1, FM2, FM3, MW or LW.

- 2** Press and hold the multi way encoder.
- 3** Rotate the multi way encoder until “BTM” appears, then press it. The unit stores stations in order of frequency in the preset list. A beep sounds when the setting is stored.

Storing manually

- 1** While receiving the station that you want to store, push **(LIST)** up. The preset list appears.
- 2** Rotate the multi way encoder to select the preset number.
- 3** Push and hold the multi way encoder until “MEM” appears.

(with the card remote commander)

- 1** While receiving the station that you want to store, press and hold a number button **(1 to 6)** until “MEM” appears.

Note

If you try to store another station on the same number button, the previously stored station will be replaced.

Tip

When an RDS station is stored, the AF/TA setting is also stored (page 16).

Receiving the stored stations

- 1** Select the band, then push the multi way encoder up/down.

(with the card remote commander)

- 1** Select the band, then press a number button **(1 to 6)**.

Tuning automatically

- 1 Select the band, then push the multi way encoder left/right to search for the station.

Scanning stops when the unit receives a station. Repeat this procedure until the desired station is received.

Tip

If you know the frequency of the station you want to listen to, push and hold the multi way encoder left/right to quickly locate the approximate frequency, then push the multi way encoder left/right repeatedly to fine adjust to the desired frequency (manual tuning).

Receiving a station through a list — LIST

You can list up the frequency.

- 1 Select the band, then push **LIST** up. The preset list appears.
- 2 Rotate the multi way encoder until the desired station appears.

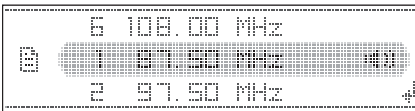

- 3 Press the multi way encoder to receive the station.

The display returns to normal reception mode.

RDS

Overview

FM stations with Radio Data System (RDS) service send inaudible digital information along with the regular radio program signal.

Display items

Example: when you set Info (information) mode to "All" (page 20).

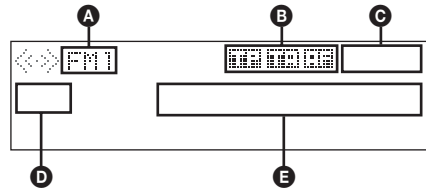

- A** Radio band
- B** TP/TA/AF*1
- C** Clock
- D** Preset number
- E** Frequency*2 (Programme service name), RDS data

*1 When Info (Information) "All" is set:

- "TP" lights up while "TP" is received.
- "TA"/"AF" lights up while "TA/AF" is on.

*2 While receiving the RDS station, "RDS" is displayed on the left of the frequency indication.

RDS services

This unit automatically provides RDS services as follows:

AF (Alternative Frequencies)

Selects and retunes the station with the strongest signal in a network. By using this function, you can continuously listen to the same program during a long-distance drive without having to retune the same station manually.

TA (Traffic Announcement)/TP (Traffic Program)

Provides current traffic information/programs. Any information/program received, will interrupt the currently selected source.

PTY (Program Types)

Displays the currently received program type. Also searches your selected program type.

CT (Clock Time)

The CT data from the RDS transmission sets the clock.

continue to next page →

Notes

- Depending on the country/region, not all RDS functions may be available.
- RDS will not work if the signal strength is too weak, or if the station you are tuned to is not transmitting RDS data.

Setting AF and TA

- 1 Press **(AF/TA)** repeatedly until the desired setting appears.

Select	To
AF on	activate AF and deactivate TA.
TA on	activate TA and deactivate AF.
AF/TA on	activate both AF and TA.
AF/TA off	deactivate both AF and TA.

Storing RDS stations with the AF and TA setting

You can preset RDS stations along with the AF/TA setting. If you use the BTM function, only RDS stations are stored with the same AF/TA setting.

If you preset manually, you can preset both RDS and non-RDS stations with the AF/TA setting for each.

- 1 Set AF/TA, then store the station with BTM or manually.

Receiving emergency announcements

With AF or TA on, the emergency announcements will automatically interrupt the currently selected source.

Tip

If you adjust the volume level during a traffic announcement, that level will be stored into memory for subsequent traffic announcements, independently from the regular volume level.

Staying with one regional program — Regional

When the AF function is on: this unit's factory setting restricts reception to a specific region, so you will not be switched to another regional station with a stronger frequency.

If you leave this regional program's reception area, set "Regional off" in setup during FM reception (page 20).

Note

This function does not work in the UK and in some other areas.

Local Link function (UK only)

This function enables you to select other local stations in the area, even if they are not stored on your number buttons.

- 1 During FM reception, press a number button (① to ⑥) on which a local station is stored.
- 2 Within 5 seconds, press again a number button of the local station.
Repeat this procedure until the local station is received.

Selecting PTY

- 1 Press and hold **(DSPL)** (PTY) during FM reception.



The current program type name appears if the station is transmitting PTY data.

- 2 Rotate the multi way encoder until the desired program type appears.
- 3 Press the multi way encoder.
The unit starts to search for a station broadcasting the selected program type.

Type of programs

News (News), **Current Affairs** (Current Affairs), **Information** (Information), **Sport** (Sports), **Education** (Education), **Drama** (Drama), **Cultures** (Culture), **Science** (Science), **Varied Speech** (Varied), **Pop Music** (Popular Music), **Rock Music** (Rock Music), **Easy Listening** (Easy Listening), **Light Classics M** (Light Classical), **Serious Classics** (Classical), **Other Music** (Other Music Type), **Weather & Metr** (Weather), **Finance** (Finance), **Children's Progs** (Children's Programmes), **Social Affairs** (Social Affairs), **Religion** (Religion), **Phone In** (Phone In), **Travel & Touring** (Travel), **Leisure & Hobby** (Leisure), **Jazz Music** (Jazz Music), **Country Music** (Country Music), **National Music** (National Music), **Oldies Music** (Oldies Music), **Folk Music** (Folk Music), **Documentary** (Documentary)

Note

You cannot use this function in countries/regions where no PTY data is available.

Setting CT

1 Set “CT on” in setup (page 20).

Notes

- The CT function may not work even though an RDS station is being received.
- There might be a difference between the time set by the CT function and the actual time.

USB devices

USB device playback

1 Remove the USB cap from the USB connector and connect the USB device to the USB connector.

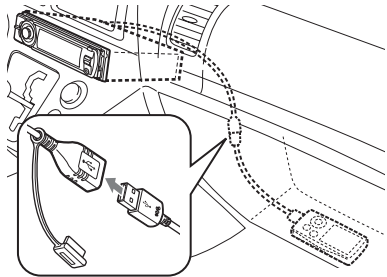

Playback starts.

If a USB device is already connected, to start playback, press **(SOURCE)** repeatedly until “USB” appears.

Press **(OFF)** to stop playback.



Notes

- Before removing a USB device, be sure to stop playback first. If you remove your USB device during playback, data in the USB device may be damaged.
- Do not use USB devices so large or heavy that they may fall down due to vibration, or cause a loose connection.

Display items

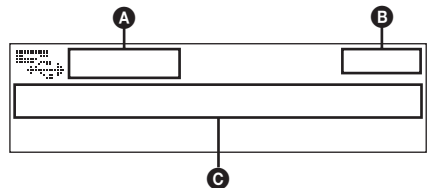
Example: when you set Info (information) mode to “All” (page 20).



- A**  ATRAC/WMA/MP3/AAC indication*1
 WMA/MP3/AAC indication*2
- B** Clock
- C** Folder number/Track number/Elapsed playing time, Track name, Artist name, Album name

*1 When an ATRAC Audio Device is connected.

*2 When a Mass Storage Class Device is connected.

continue to next page →

To change display items **Ⓞ**, press **(DSPL)**.

Tip

Displayed items will differ, depending on the recorded format and settings. For details on MP3/WMA/AAC/ATRAC, see page 25.

Note

The display differs depending on the Mass Storage Class type USB device, and ATRAC Audio Device.

Listening to music on a Mass Storage Class type audio device

Repeat and shuffle play

1 During playback, press **(1)** (REP) on the card remote commander or **(SHUF)** on the unit repeatedly until the desired setting appears.

Select	To play
Repeat Track	track repeatedly.
Repeat Album	album repeatedly.
Shuffle Album	album in random order.
Shuffle Device	device in random order.

To return to normal play mode, select “Repeat off” or “Shuffle off.”

Listening to music on a “Walkman” (ATRAC Audio Device)

1 During playback, press **(MODE)** repeatedly until the desired setting appears.

The item changes as follows:

Album Mode → Track Mode → Genre Mode → Playlist Mode* → Artist Mode

* May not appear depending on the device.

Repeat and shuffle play

1 During playback, press **(1)** (REP) on the card remote commander or **(SHUF)** on the unit repeatedly until the desired setting appears.

Select	To play
Repeat Track	track repeatedly.
Repeat Album	album repeatedly.
Repeat Artist	artist repeatedly.
Repeat Playlist	playlist repeatedly.
Repeat Genre	genre repeatedly.
Shuffle Album	album in random order.
Shuffle Artist	artist in random order.
Shuffle Playlist	playlist in random order.
Shuffle Genre	genre in random order.
Shuffle Device	device in random order.

To return to normal play mode, select “Repeat off” or “Shuffle off.”

Other functions

Changing the sound settings

Adjusting the sound characteristics

- 1 Press the multi way encoder.
- 2 Rotate the multi way encoder until the desired menu item appears, then press it.
- 3 Rotate the multi way encoder to select the setting, then press it.

The setting is complete.

After 3 seconds, the setting is complete and the display returns to normal play/reception mode.

The following items can be set (follow the page reference for details):

“●” indicates the default settings.



EQ3 parametric

To select an equalizer type: “Xplod,” “Vocal,” “Edge,” “Cruise,” “Space,” “Gravity,” “Custom” or “off” (●).

DM+*1

To set the DM+ function “on” (●) or “off” (page 4).

DSO

To select the DSO mode: “1,” “2,” “3” or “off” (●). The larger the number, the more enhanced the effect.

Balance

To adjust the balance between the right and left speakers: “R10” – “0” (●) – “L10”

Fader

To adjust the balance between the front and rear speakers: “F10” – “0” (●) – “R10”

Subwoofer

To adjust the subwoofer volume: “+10” – “0” (●) – “-10”
 (“-∞” is displayed at the lowest setting.)

LPF (Low Pass Filter)

To select the subwoofer cut-off frequency: “off” (●), “125Hz” or “78Hz.”

AUX Level*2

To adjust the volume level for each connected auxiliary equipment. This setting negates the need to adjust the volume level between sources (page 20).

Adjustable level: “+18 dB” – “0 dB” (●) – “-8 dB”

*1 When CD/USB source is activated.

*2 When AUX source is activated.

Customizing the equalizer curve — EQ3 Tune

“Custom” of EQ3 allows you to make your own equalizer settings.

- 1 Select a source, then press the multi way encoder.
- 2 Rotate the multi way encoder to select “EQ3 parametric,” then press it.
- 3 Rotate the multi way encoder to select “Custom,” then push it right.
- 4 Rotate the multi way encoder to select “EQ3 Mode Tune,” then press it.
- 5 Rotate the multi way encoder to select the desired frequency range from “LOW,” “MID” or “HI,” then press it.
- 6 Rotate the multi way encoder to select the center frequency you wish to adjust, then press it.

Selectable frequency in each range:

LOW: 60 Hz or 100 Hz

MID: 500 Hz or 1.0 kHz

HI: 10.0 kHz or 12.5 kHz

- 7 Rotate the multi way encoder to adjust the equalizer curve.

The volume level is adjustable in 1 dB steps, from -10 dB to +10 dB.

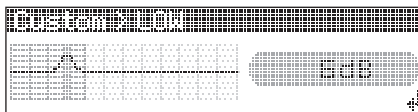

- 8 Press the multi way encoder.

Repeat steps 5 to 8 to adjust other frequency ranges.

- 9 Push **BACK** down twice.

The display returns to normal play/reception mode.

To restore the factory-set equalizer curve, select “EQ3 Mode Initialize” and “Yes” in step 4.

Tip

Other equalizer types are also adjustable.

Adjusting setup items — MENU

- 1 Press and hold the multi way encoder.**
- 2 Rotate the multi way encoder until the desired menu item appears, then press it.**
- 3 Rotate the multi way encoder to select the setting, then press it.**
The setting is complete.
- 4 Push **BACK** down.**
The display returns to normal play/reception mode.

The following items can be set (follow the page reference for details):

“●” indicates the default settings.

Setup

Clock Adjust (page 5)

CT (Clock Time)

To set “on” or “off” (●) (page 15, 17).

Beep

To set “on” (●) or “off.”

RM (Rotary Commander)

To change the operative direction of the rotary commander controls.

- “NORM” (●): to use the rotary commander in the factory-set position.
- “REV”: when you mount the rotary commander on the right side of the steering column.

Auto off

To shut off automatically after a desired time when the unit is turned off: “NO” (●), “30 sec,” “30 min” or “60 min.”

Display

Demo (Demonstration)

To set “on” (●) or “off.”

Image

To set various display images.

- “Movie 1 (●) – 3”: to display a movie.
- “SA 1 – 3”: to display the Spectrum Analyzer.
- “Wall.P 1 – 3”: to display a wallpaper.
- “off”: to not display any image.

Auto Image

To set various display images.

- “All”: to step repeatedly through the display images in all display modes.
- “Movie” (●): to display a movie.
- “SA”: to display the Spectrum Analyzer.
- “off”: to not display any image.

Info (Information)

To display the items (depending on the source, etc.).

- “Simple” (●): to not display any items.
- “All”: to display all items.
- “Clear”: to have items automatically disappear.

Dimmer

To change the brightness of the display.

- “Auto” (●): to dim the display automatically when you turn lights on.
- “on”: to dim the display.
- “off”: to deactivate the dimmer.

Illumination

To change the illumination color: “Blue” (●), “Red” or “Green.”

Auto Scroll

To scroll long displayed item automatically when the disc/album/group/track is changed.

- “on” (●): to scroll.
- “off”: to not scroll.

Receive Mode

Local (Local seek mode)

- “off” (●): to tune normal reception.
- “on”: to only tune into stations with stronger signals.

Mono* (Monaural mode)

To improve poor FM reception, select monaural reception mode.

- “off” (●): to hear stereo broadcast in stereo.
- “on”: to hear stereo broadcasts in monaural.

Regional

To set “on” (●) or “off” (page 16).

BTM (page 14)

* *When FM is received.*

Using optional equipment

Auxiliary audio equipment

By connecting an optional portable audio device to the AUX input jack (stereo mini jack) on the unit and then simply selecting the source, you can listen on your car speakers. The volume level is adjustable for any difference between the unit and the portable audio device. Follow the procedure below:

Connecting the portable audio device

- 1 Turn off the portable audio device.

- 2 Connect to the unit.
The source automatically switches to "AUX."

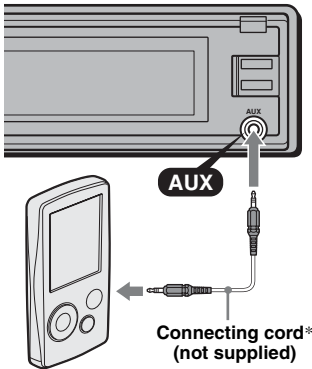

* Be sure to use a straight type plug.

- 3 Turn down the volume on the unit.
- 4 Start playback of the portable audio device at a moderate volume.
- 5 Set your usual listening volume on the unit.
- 6 Adjust the input level (page 19).

Adjust the volume level

Be sure to adjust the volume for each connected audio device before playback.

- 1 Turn down the volume on the unit.
- 2 Press (SOURCE) repeatedly until "AUX" appears.
"AUX Audio" appears.
- 3 Start playback of the portable audio device at a moderate volume.
- 4 Set your usual listening volume on the unit.
- 5 Adjust the input level (page 19).

CD/MD changer

Selecting the changer

- 1 Press (SOURCE) repeatedly until "CD" or "MD" appears.

- 2 Press (MODE) repeatedly until the desired changer appears.

Unit number, MP3 indication*1
LP2/LP4 indication*2

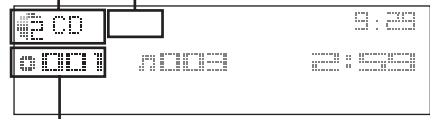

Disc/Album number

Playback starts.

*1 When an MP3 is played.

*2 When MDLP disc is played.

Skipping albums and discs

- 1 During playback, push the multi way encoder up/down.

To skip	Push the multi way encoder up/down
album	and release (hold for a moment).
album continuously	within 2 seconds of first releasing.
discs	repeatedly.
discs continuously	then, press again within 2 seconds and hold.

Repeat and shuffle play

- 1 During playback, press (1) (REP) on the card remote commander or (SHUF) on the unit repeatedly until the desired setting appears.

Select	To play
Repeat Disc*1	disc repeatedly.
Shuffle Changer	tracks in the changer in random order.
Shuffle All*2	tracks in all units in random order.

*1 When one or more CD changers, or two or more MD changers are connected.

*2 Available when two or more MD changers are connected and one is playback.

To return to normal play mode, select "Repeat off" or "Shuffle off."

Tip

"Shuffle All" will not shuffle tracks between CD units and MD changers.

continue to next page →

Locating a disc by name — LIST

You can select a disc from the list when a CD changer with CD TEXT capability, or MD changer is connected.

If you assign a name to a disc, the name appears on the list.

- 1 During playback, push **LIST** up.
The disc number or disc name appears.
- 2 Rotate the multi way encoder until the desired disc appears.
- 3 Press the multi way encoder to play the disc.
The display returns to normal play mode.

Rotary commander RM-X4S

Attaching the label

Attach the indication label depending on how you mount the rotary commander.

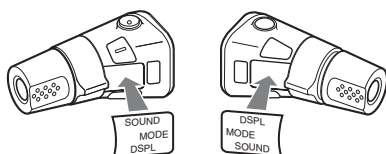

Location of controls

The corresponding buttons on the rotary commander control the same functions as those on this unit.

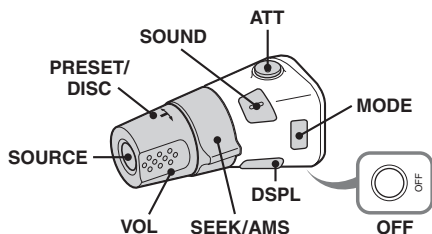

The following controls on the rotary commander require a different operation from the unit.

- **ATT (attenuate) button**
To attenuate the sound. To cancel, press again.
- **SOUND button**
To enter sound setting.
- **PRESET/DISC control**
The same as rotating the multi way encoder on the unit (push in and rotate).
- **VOL (volume) control**
The same as the multi way encoder on the unit (rotate).
- **SEEK/AMS control**
The same as pushing the multi way encoder left/right on the unit (rotate, or rotate and hold).
- **DSPL (display) button**
To change display items.

Changing the operative direction

The operative direction of the controls is factory-set as shown below.

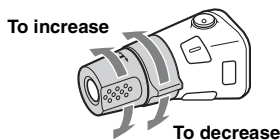

If you need to mount the rotary commander on the right hand side of the steering column, you can reverse the operative direction.

- 1 While pushing the VOL control, press and hold **SOUND**.

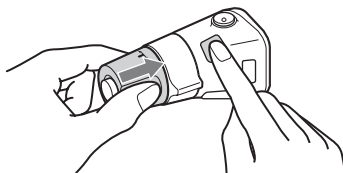

Additional Information

Precautions

- If your car has been parked in direct sunlight, allow the unit to cool off before operating it.
- Power antenna (aerial) will extend automatically while the unit is operating.

Moisture condensation

On a rainy day or in a very damp area, moisture condensation may occur inside the lenses and display of the unit. Should this occur, the unit will not operate properly. In such a case, remove the disc and wait for about an hour until the moisture has evaporated.

To maintain high sound quality

Be careful not to splash juice or other soft drinks onto the unit or discs.

Notes on discs

- To keep a disc clean, do not touch its surface. Handle the disc by its edge.
- Keep your discs in their cases or disc magazines when not in use.
- Do not subject discs to heat/high temperature. Avoid leaving them in a parked car or on a dashboard/rear tray.
- Do not attach labels, or use discs with sticky ink/residue. Such discs may stop spinning when used, causing a malfunction, or may ruin the disc.



- Do not use any discs with labels or stickers attached. The following malfunctions may result from using such discs:
 - Inability to eject a disc (due to a label or sticker peeling off and jamming the eject mechanism).
 - Inability to read audio data correctly (e.g., playback skipping, or no playback) due to heat shrinking of a sticker or label causing a disc to warp.
- Discs with non-standard shapes (e.g., heart, square, star) cannot be played on this unit. Attempting to do so may damage the unit. Do not use such discs.
- You cannot play 8 cm (3 1/4 in) CDs.

- Before playing, clean the discs with a commercially available cleaning cloth. Wipe each disc from the center out. Do not use solvents such as benzene, thinner, commercially available cleaners, or antistatic spray intended for analog discs.



Notes on CD-R/CD-RW discs

- Some CD-Rs/CD-RWs (depending on the equipment used for its recording or the condition of the disc) may not play on this unit.
- You cannot play a CD-R/a CD-RW that is not finalized.
- The unit is compatible with the ISO 9660 level 1/level 2 format, Joliet/Romeo in the expansion format, and Multi Session.
- The maximum number of:
 - folders (albums): 150 (including root and empty folders).
 - files (tracks) and folders contained in a disc: 300 (if a folder/file names contain many characters, this number may become less than 300).
 - displayable characters for a folder/file name is 32 (Joliet), or 64 (Romeo).
- When the disc is recorded in Multi Session, only the first track of the first session format is recognized and played (any other format is skipped). The priority of the format is CD-DA and MP3/WMA/AAC.
 - When the first track is a CD-DA, only CD-DA of the first session is played.
 - When the first track is not a CD-DA, the MP3/WMA/AAC session is played. If the disc has no data in any of these formats, “NO Music” is displayed.

Music discs encoded with copyright protection technologies

This product is designed to play back discs that conform to the Compact Disc (CD) standard. Recently, various music discs encoded with copyright protection technologies are marketed by some record companies. Please be aware that among those discs, there are some that do not conform to the CD standard and may not be playable by this product.

Note on DualDiscs

A DualDisc is a two sided disc product which mates DVD recorded material on one side with digital audio material on the other side. However, since the audio material side does not conform to the Compact Disc (CD) standard, playback on this product is not guaranteed.

About USB devices

- Mass Storage Class and ATRAC Audio Device type USB devices compliant with the USB standard can be used. However, this unit cannot recognize USB devices via a USB HUB. For details on the compatibility of your USB device, visit the Sony support website (page 30).
- Corresponding codec is different according to device type.
 - Mass Storage Class: MP3/WMA/AAC
 - ATRAC Audio Device: ATRAC/MP3/WMA/AAC
- DRM (Digital Rights Management) files other than ATRAC may not be played.
- The maximum number of displayable data is as follows.
 - Mass Storage Class:
 - folders (albums): 128, files (tracks) per folder: 500
 - ATRAC Audio Device: ATRAC/MP3/WMA/AAC
 - albums/artists/playlists/genres: 65,535, tracks: 65,535

Notes

- *When using a cable, use the one supplied with the USB device to connect.*
- *Do not use a USB device that is so large or heavy it may interfere with driving operations.*
- *Do not leave a USB device in a parked car, as malfunction may result.*
- *It may take time for playback to begin, depending on the amount of recorded data.*
- *Backup of data in a USB device is recommended.*

Playback order of MP3/WMA/AAC files (CD-R/RW or Mass Storage Class)

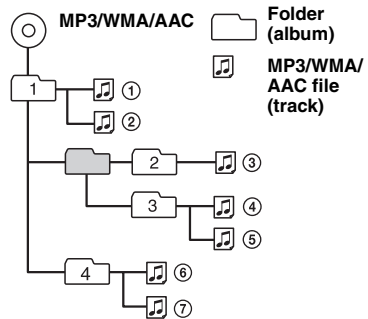

About MP3 files

- MP3, which stands for MPEG-1 Audio Layer-3, is a music file compression format standard. It compresses audio CD data to approximately 1/10 of its original size.
- ID3 tag versions 1.0, 1.1, 2.2, 2.3 and 2.4 apply to MP3 only. ID3 tag is 15/30 characters (1.0 and 1.1), or 63/126 characters (2.2, 2.3 and 2.4).
- When naming an MP3 file, be sure to add the file extension “.mp3” to the file name.
- During playback or fast-forward/reverse of a VBR (variable bit rate) MP3 file, elapsed playing time may not display accurately.

Note

If you play a high-bit-rate MP3, such as 320 kbps, sound may be intermittent.

About WMA files

- WMA, which stands for Windows Media Audio, is a music file compression format standard. It compresses audio CD data to approximately 1/22* of its original size.
- WMA tag is 63 characters.
- When naming a WMA file, be sure to add the file extension “.wma” to the file name.
- During playback or fast-forward/reverse of a VBR (variable bit rate) WMA file, elapsed playing time may not display accurately.

* only for 64 kbps

Note

Playback of a lossless compression file is not supported.

About AAC files

- AAC, which stands for Advanced Audio Coding, is a music file compression format standard. It compresses audio CD data to approximately 1/11* of its original size.
- AAC tag is 126 characters.
- When naming an AAC file, be sure to add the file extension “.m4a” to the file name.
- During playback or fast-forward/reverse of a VBR (variable bit rate) AAC file, elapsed playing time may not display accurately.

* only for 128 kbps

Note

Playback of the following AAC files is not supported.

- lossless compression
- copyright-protected

If you have any questions or problems concerning your unit that are not covered in this manual, consult your nearest Sony dealer.

Maintenance

Replacing the lithium battery of the card remote commander

Under normal conditions, the battery will last approximately 1 year. (The service life may be shorter, depending on the conditions of use.)

When the battery becomes weak, the range of the card remote commander becomes shorter. Replace the battery with a new CR2025 lithium battery. Use of any other battery may present a risk of fire or explosion.

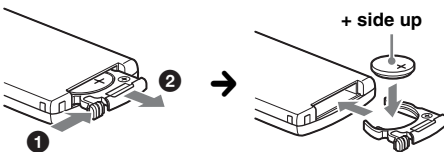

Notes on the lithium battery

- Keep the lithium battery out of the reach of children. Should the battery be swallowed, immediately consult a doctor.
- Wipe the battery with a dry cloth to assure a good contact.
- Be sure to observe the correct polarity when installing the battery.
- Do not hold the battery with metallic tweezers, otherwise a short-circuit may occur.

WARNING

Battery may explode if mistreated.
Do not recharge, disassemble, or dispose of in fire.

Fuse replacement

When replacing the fuse, be sure to use one matching the amperage rating stated on the original fuse. If the fuse blows, check the power connection and replace the fuse. If the fuse blows again after replacement, there may be an internal malfunction. In such a case, consult your nearest Sony dealer.

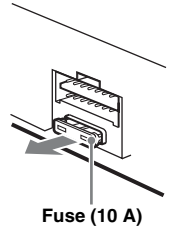

Cleaning the connectors

The unit may not function properly if the connectors between the unit and the front panel are not clean. In order to prevent this, detach the front panel (page 6) and clean the connectors with a cotton swab. Do not apply too much force. Otherwise, the connectors may be damaged.

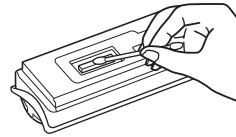

Back of the front panel

Notes

- For safety, turn off the ignition before cleaning the connectors, and remove the key from the ignition switch.
- Never touch the connectors directly with your fingers or with any metal device.

Removing the unit

1 Remove the protection collar.

- 1 Detach the front panel (page 6).
- 2 Pinch both edges of the protection collar, then pull it out.

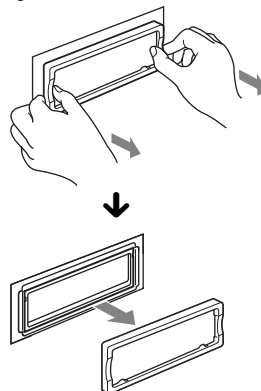

2 Remove the unit.

- 1 Insert both release keys simultaneously until they click.

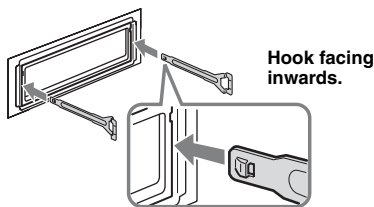

- 2 Pull the release keys to unseat the unit.

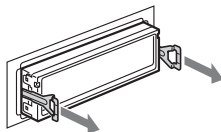

- 3 Slide the unit out of the mounting.

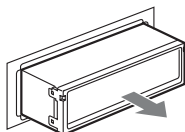

Specifications

CD Player section

Signal-to-noise ratio: 120 dB

Frequency response: 10 – 20,000 Hz

Wow and flutter: Below measurable limit

Tuner section

FM

Tuning range: 87.5 – 108.0 MHz

Antenna (aerial) terminal:

External antenna (aerial) connector

Intermediate frequency: 10.7 MHz/450 kHz

Usable sensitivity: 9 dBf

Selectivity: 75 dB at 400 kHz

Signal-to-noise ratio: 67 dB (stereo), 69 dB (mono)

Harmonic distortion at 1 kHz: 0.5 % (stereo),
0.3 % (mono)

Separation: 35 dB at 1 kHz

Frequency response: 30 – 15,000 Hz

MW/LW

Tuning range:

MW: 531 – 1,602 kHz

LW: 153 – 279 kHz

Antenna (aerial) terminal:

External antenna (aerial) connector

Intermediate frequency: 10.7 MHz/450 kHz

Sensitivity: MW: 30 μ V, LW: 40 μ V

USB Player section

Interface: USB (Full-speed)

Maximum current: 500mA

Power amplifier section

Outputs: Speaker outputs (sure seal connectors)

Speaker impedance: 4 – 8 ohms

Maximum power output: 52 W \times 4 (at 4 ohms)

General

Outputs:

Audio outputs terminal (front/rear)
Subwoofer output terminal (mono)
Power antenna (aerial) relay control terminal
Power amplifier control terminal

Inputs:

Telephone ATT control terminal
Illumination control terminal
BUS control input terminal
BUS audio input terminal
Remote controller input terminal
Antenna (aerial) input terminal
AUX input jack (stereo mini jack)
USB signal input terminal

Tone controls:

Low: ± 10 dB at 60 Hz (XPLOD)

Mid: ± 10 dB at 1 kHz (XPLOD)

High: ± 10 dB at 10 kHz (XPLOD)

Power requirements: 12 V DC car battery
(negative ground (earth))

Dimensions: Approx. 178 \times 50 \times 190 mm
(7 $\frac{1}{8}$ \times 2 \times 7 $\frac{1}{2}$ in) (w/h/d)

Mounting dimensions: Approx. 182 \times 53 \times 163 mm
(7 $\frac{1}{4}$ \times 2 $\frac{1}{8}$ \times 6 $\frac{1}{2}$ in) (w/h/d)

Mass: Approx. 1.6 kg (3 lb 9 oz)

Supplied accessories:

Card remote commander: RM-X154

Parts for installation and connections (1 set)

Optional accessories/equipment:

Rotary commander: RM-X4S

BUS cable (supplied with an RCA pin cord):

RC-61 (1 m), RC-62 (2 m)

CD changer (10 discs): CDX-757MX

CD changer (6 discs): CDX-T70MX, CDX-T69

Source selector: XA-C40

AUX-IN selector: XA-300

Interface adaptor for iPod: XA-120IP

Your dealer may not handle some of the above listed accessories. Please ask the dealer for detailed information.

US and foreign patents licensed from Dolby Laboratories.

MPEG Layer-3 audio coding technology and patents licensed from Fraunhofer IIS and Thomson.

This product is protected by certain intellectual property rights of Microsoft Corporation. Use or distribution of such technology outside of this product is prohibited without a license from Microsoft or an authorized Microsoft subsidiary.

Content providers are using the digital rights management technology for Windows Media contained in this device (“WM-DRM”) to protect the integrity of their content (“Secure Content”) so that their intellectual property, including copyright, in such content is not misappropriated.

This device uses WM-DRM software to play Secure Content (“WM-DRM Software”). If the security of the WM-DRM Software in this device has been compromised, owners of Secure Content (“Secure Content Owners”) may request that Microsoft revoke the WM-DRM Software’s right to acquire new licenses to copy, display and/or play Secure Content. Revocation does not alter the WM-DRM Software’s ability to play unprotected content. A list of revoked WM-DRM Software is sent to your device whenever you download a license for Secure Content from the Internet or from a PC. Microsoft may, in conjunction with such license, also download revocation lists onto your device on behalf of Secure Content Owners.

Note

This unit cannot be connected to a digital preamplifier or an equalizer which is Sony BUS system compatible.

Design and specifications are subject to change without notice.



- Halogenated flame retardants are not used in the certain printed wiring boards.
- Halogenated flame retardants are not used in cabinets.
- Packaging cushions are made from paper.

Troubleshooting

The following checklist will help you remedy problems you may encounter with your unit. Before going through the checklist below, check the connection and operating procedures.

General

No power is being supplied to the unit.

- Check the connection. If everything is in order, check the fuse.
- If the unit is turned off and the display disappears, it cannot be operated with the remote commander.
→ Turn on the unit.

The power antenna (aerial) does not extend.

The power antenna (aerial) does not have a relay box.

No sound.

- The volume is too low.
- The ATT function is activated, or the Telephone ATT function (when the interface cable of a car telephone is connected to the ATT lead) is activated.
- The position of the fader control “FAD” is not set for a 2-speaker system.
- The CD changer is incompatible with the disc (MP3/WMA/AAC).
→ Play back with a Sony MP3 compatible CD changer, or this unit.

No beep sound.

- The beep sound is canceled (page 20).
- An optional power amplifier is connected and you are not using the built-in amplifier.

The contents of the memory have been erased.

- The RESET button has been pressed.
→ Store again into the memory.
- The power supply lead or battery has been disconnected.
- The power supply lead is not connected properly.

Stored stations and correct time are erased.

The fuse has blown.

Makes noise when the position of the ignition is switched.

The leads are not matched correctly with the car’s accessory power connector.

During playback or reception, demonstration mode starts.

If no operation is performed for 5 minutes with “Demo on” set, demonstration mode starts.

→ Set “Demo off” (page 20).

continue to next page →

The display disappears from/does not appear in the display window.

- The dimmer is set "Dimmer on" (page 20).
- The angle of the front panel is not proper.
 - Adjust the angle of the front panel by pressing and hold (ANGLE) (page 7).
- The display disappears if you press and hold (OFF).
 - Press and hold (OFF) on the unit until the display appears.
- The connectors are dirty (page 25).

The Auto Off function does not operate.

The unit is turned on. The Auto Off function activates after turning off the unit.
→ Turn off the unit.

Card remote commander operation is not possible.

Make sure the insulation film has been removed (page 5).

DSO does not function.

Depending on the type of car interior or type of music, DSO may not have a desirable effect.

The images change automatically.

In Auto Image mode, the selected image cannot be displayed.

→ To display selected image only, set to "Auto Image off" (page 20).

Any display items do not display.

→ Set to "Info All" (page 20).

Cannot adjust the volume level.

The portable audio device was not connected when AUX was selected as (SOURCE).

→ Connect the portable audio device to the AUX input jack.

CD/MD playback

The disc cannot be loaded.

- Another disc is already loaded.
- The disc has been forcibly inserted upside down or in the wrong way.

The disc does not playback.

- Defective or dirty disc.
- The CD-Rs/CD-RWs are not for audio use (page 23).

MP3/WMA/AAC files take longer to play back than others.

The following discs take a longer time to start playback.

- a disc recorded with a complicated tree structure.
- a disc recorded in Multi Session.
- a disc to which data can be added.

The display items do not scroll.

- For discs with very many characters, those may not scroll.
- "Auto Scroll" is set to off.
 - Set to "Auto Scroll on" (page 20) or press (SCRL) on the card remote commander.

The sound skips.

- Installation is not correct.
 - Install the unit at an angle of less than 45° in a sturdy part of the car.
- Defective or dirty disc.

The operation buttons do not function.

The disc will not eject.

Press the RESET button (page 5).

Radio reception

The stations cannot be received.

The sound is hampered by noises.

- Connect a power antenna (aerial) control lead (blue) or accessory power supply lead (red) to the power supply lead of a car's antenna (aerial) booster (only when your car has built-in FM/MW/LW antenna (aerial) in the rear/side glass).
- Check the connection of the car antenna (aerial).
- The auto antenna (aerial) will not go up.
 - Check the connection of the power antenna (aerial) control lead.
- Check the frequency.
- When the DSO mode is on, the sound is sometimes hampered by noises.
 - Set the DSO mode to "off" (page 19).

Preset tuning is not possible.

- Store the correct frequency in the memory.
- The broadcast signal is too weak.

Automatic tuning is not possible.

- The local seek mode is set to "on."
 - Set to "Local off" (page 20).
- The broadcast signal is too weak.
 - Perform manual tuning.

During FM reception, the "ST" indication flashes.

- Tune in the frequency accurately.
- The broadcast signal is too weak.
 - Set to "Mono on" (page 20).

An FM program broadcast in stereo is heard in monaural.

The unit is in monaural reception mode.
→ Set to "Mono off" (page 20).

RDS

The SEEK starts after a few seconds of listening.

The station is non-TP or has weak signal.
→ Deactivate TA (page 16).

No traffic announcements.

- Activate TA (page 16).
- The station does not broadcast any traffic announcements despite being TP.
 - Tune in another station.

PTY displays "- - - - -."

- The current station is not an RDS station.
- RDS data has not been received.
- The station does not specify the program type.

USB playback

You cannot play back items via a USB HUB.

This unit cannot recognize USB devices via a USB HUB.

Cannot play back items.

A USB does not work.

→ Reconnect it.

A beep sounds.

During playback, the USB device has been disconnected.

→ Before disconnecting a USB device, make sure to stop playback first for data protection.

The sound is intermittent.

The sound may be intermittent at a high-bit-rate of more than 320 kbps.

Error displays/Messages

Blank Disc

Tracks have not been recorded on the MD.*¹

→ Play an MD with recorded tracks.

Checking

The unit is confirming the connection of a USB device.

→ Wait until confirming the connection is finished.

Error*²

- The disc is dirty or inserted upside down.*¹
→ Clean or insert the disc correctly.
 - A blank disc has been inserted.
 - The disc cannot play because of some problem.
→ Insert another disc.
 - USB device was not automatically recognized.
→ Reconnect it again.
 - Press **▲** to remove the disc.
-

Failure

The connection of speakers/amplifiers is incorrect.

→ See the installation guide manual of this model to check the connection.

Hubs Not Supported

USB HUB is not supported on this unit.

Load

The changer is loading the disc.

→ Wait until loading is complete.

Local Seek +/-

The local seek mode is on during automatic tuning.

NO AF

There is no alternative frequency for the current station.

→ Push the multi way encoder left/right while the program service name is flashing. The unit starts searching for another frequency with the same PI (Program Identification) data ("PI SEEK" appears).

NO Album Name

An album name is not written in the track.

NO Artist Name

An artist name is not written in the track.

NO Device

(SOURCE) is selected without a USB device connected. A USB device or a USB cable has been disconnected during playback.

→ Be sure to connect a USB device and USB cable.

NO Disc

The disc is not inserted in the CD/MD changer.

→ Insert discs in the changer.

NO Disc Name

A disc/album/group/track name is not written in the track.

NO ID3 Tag*³

ID3 tag information is not written in the MP3 file.

NO Magazine

The disc magazine is not inserted in the CD changer.

→ Insert the magazine in the changer.

NO Music

The disc/USB device does not contain a music file.

→ Insert a music CD in this unit or MP3 playable changer.

→ Connect a USB device with a music file in it.

Not Read

The disc information has not been read by the unit.

→ Load the disc, then select it on the list.

Not Ready

The lid of the MD changer is open or the MDs are not inserted properly.

→ Close the lid or insert the MDs properly.

Not Supported

The connected USB device is not supported.

→ Connect a USB device of Mass Storage Class (page 24).

NO TP

The unit will continue searching for available TP stations.

NO Track

The selected item in the USB device does not contain an album/track.

NO Track Name

A track name is not written in the track.

Offset

There may be an internal malfunction.

→ Check the connection. If the error indication remains on in the display, consult your nearest Sony dealer.

Overload

USB device is overloaded.

→ Disconnect the USB device, then change the source by pressing (SOURCE).

→ Indicates that the USB device is out of order, or an unsupported device is connected.

Read

The unit is reading all track and album/group information on the disc/USB device.

→ Wait until reading is complete and playback starts automatically. Depending on the disc/USB device structure, it may take more than a minute.

Push Reset

The CD unit and CD/MD changer cannot be operated because of some problem.

→ Press the RESET button (page 5).

“.....” or “.....”

During fast-forward or reverse, you have reached the beginning or the end of the disc and you cannot go any further.

“.....”

The character cannot be displayed with the unit.

- *1 *The disc number of the disc causing the error appears in the display.*
- *2 *If an error occurs during playback of a CD or MD, the disc number of the CD or MD does not appear in the display.*
- *3 *When a CD changer is connected.*

If these solutions do not help improve the situation, consult your nearest Sony dealer.

If you take the unit to be repaired because of CD playback trouble, bring the disc that was used at the time the problem began.

Support site

If you have any questions or for the latest support information on this product, please visit the web site below:

<http://support.sony-europe.com>

Wichtig!

Bitte nehmen Sie sich etwas Zeit, um den Geräte-Pass vollständig auszufüllen. Dieser befindet sich auf der hinteren Umschlagseite dieser Bedienungsanleitung.

Zur Installation und zum Anschluss siehe die mitgelieferte Installations-/Anschlussanleitung.

CLASS 1
LASER PRODUCT

Dieses Etikett befindet sich an der Unterseite des Gehäuses.

Hinweis für Kunden in Ländern, in denen EU-Richtlinien gelten

Der Hersteller dieses Produkts ist Sony Corporation, 1-7-1 Konan, Minato-ku, Tokio, Japan.

Autorisierter Vertreter für EMV und Produktsicherheit ist die Sony Deutschland GmbH, Hedelfinger Strasse 61, 70327 Stuttgart, Deutschland. Für Fragen im Zusammenhang mit Kundendienst oder Garantie wenden Sie sich bitte an die in den separaten Kundendienst- oder Garantieunterlagen genannten Adressen.



Entsorgung von gebrauchten elektrischen und elektronischen Geräten (anzuwenden in den Ländern der Europäischen Union und anderen europäischen Ländern mit einem separaten Sammelsystem für diese Geräte)

Das Symbol auf dem Produkt oder seiner Verpackung weist darauf hin, dass dieses Produkt nicht als normaler Haushaltsabfall zu behandeln ist, sondern an einer Annahmestelle für das Recycling von elektrischen und elektronischen Geräten abgegeben werden muss. Durch Ihren Beitrag zum korrekten Entsorgen dieses Produkts schützen Sie die Umwelt und die Gesundheit Ihrer Mitmenschen. Umwelt und Gesundheit werden durch falsches Entsorgen gefährdet. Materialrecycling hilft, den Verbrauch von Rohstoffen zu verringern. Weitere Informationen über das Recycling dieses Produkts erhalten Sie von Ihrer Gemeinde, den kommunalen Entsorgungsbetrieben oder dem Geschäft, in dem Sie das Produkt gekauft haben.

Geeignetes Zubehör: Fernbedienung



Entsorgung von gebrauchten Batterien und Akkus (anzuwenden in den Ländern der Europäischen Union und anderen europäischen Ländern mit einem separaten Sammelsystem für diese Produkte)

Das Symbol auf der Batterie/dem Akku oder der Verpackung weist darauf hin, dass diese nicht als normaler Haushaltsabfall zu behandeln sind. Durch Ihren Beitrag zum korrekten Entsorgen dieser Batterien/Akkus schützen Sie die Umwelt und die Gesundheit Ihrer Mitmenschen. Umwelt und Gesundheit werden durch falsches Entsorgen gefährdet. Materialrecycling hilft, den Verbrauch von Rohstoffen zu verringern.

Bei Produkten, die auf Grund ihrer Sicherheit, der Funktionalität oder als Sicherung vor Datenverlust eine ständige Verbindung zur eingebauten Batterie benötigen, sollte die Batterie nur durch qualifiziertes Servicepersonal ausgetauscht werden.

Um sicherzustellen, dass die Batterie korrekt entsorgt wird, geben Sie das Produkt zwecks Entsorgung an einer Annahmestelle für das Recycling von elektrischen und elektronischen Geräten ab.

Für alle anderen Batterien entnehmen Sie die Batterie bitte entsprechend dem Kapitel über die sichere Entfernung der Batterie. Geben Sie die Batterie an einer Annahmestelle für das Recycling von Batterien/Akkus ab. Weitere Informationen über das Recycling dieses Produkts oder der Batterie erhalten Sie von Ihrer Gemeinde, den kommunalen Entsorgungsbetrieben oder dem Geschäft, in dem Sie das Produkt gekauft haben.

„ATRAC“, „ATRAC AD“, SonicStage und die entsprechenden Logos sind Markenzeichen der Sony Corporation.

„WALKMAN“ und das „WALKMAN“-Logo sind eingetragene Markenzeichen der Sony Corporation.



Microsoft, Windows Media und das Windows-Logo sind Markenzeichen oder eingetragene Markenzeichen der Microsoft Corporation in den USA und/oder anderen Ländern.

Warnhinweis, wenn die Zündung Ihres Fahrzeugs nicht über eine Zubehörposition (ACC oder I) verfügt

Aktivieren Sie unbedingt die Abschaltautomatik (Seite 21).

Nach dem Ausschalten wird das Gerät dann nach der voreingestellten Zeit automatisch vollständig abgeschaltet, so dass der Autobatterie kein Strom mehr entzogen wird. Wenn Sie die Abschaltautomatik nicht aktivieren, müssen Sie jedes Mal, wenn Sie die Zündung ausschalten, die Taste **OFF** gedrückt halten, bis die Anzeige ausgeblendet wird.

Willkommen!	4
-----------------------	---

Vorbereitungen

Zurücksetzen des Geräts	5
Vorbereiten der Kartenfernbedienung	5
Einstellen der Uhr	5
Abnehmen der Frontplatte	6
Anbringen der Frontplatte	6
Einlegen einer CD in das Gerät	6
Auswerfen der CD	6
Anpassen des Winkels der Frontplatte	7

Lage und Grundfunktionen der Teile und Bedienelemente

Hauptgerät	8
Kartenfernbedienung RM-X154	10
Suche nach einem Titel	
— Quick-BrowZer	12
Suchen mit Überspringen von Elementen	
— Jump-Modus	13

CD

Informationen im Display	14
Repeat Play	14
Shuffle Play	14

Radio

Speichern und Empfangen von Sendern	15
Automatisches Speichern von Sendern	
— BTM	15
Manuelles Speichern von Sendern	15
Einstellen gespeicherter Sender	15
Automatisches Einstellen von Sendern	15
Einstellen eines Senders anhand einer Liste	
— LIST	15
RDS	16
Übersicht	16
Einstellen von AF und TA	16
Auswählen des Programmtyps (PTY)	17
Einstellen der Uhrzeit (CT)	17

USB-Geräte

Wiedergabe mit einem USB-Gerät	18
Informationen im Display	18
Wiedergeben von Musik auf einem Audiogerät der Massenspeicherklasse	18
Wiedergeben von Musik auf einem „Walkman“ (ATRAC-Audiogerät)	19

Weitere Funktionen

Ändern der Klangeinstellungen	20
Einstellen der Klangeigenschaften	20
Individuelles Einstellen der Equalizer-Kurve	
— EQ3 Tune	20
Einstellen von Konfigurationsoptionen	
— MENU	21
Verwenden gesondert erhältlicher Geräte	22
Zusätzliche Audiogeräte	22
CD/MD-Wechsler	23
Joystick RM-X4S	23

Weitere Informationen



Sicherheitsmaßnahmen	24
Hinweise zu CDs	24
USB-Geräte	25
Wiedergabereihenfolge von MP3-/WMA-/AAC-Dateien (CD-R/RW oder Massenspeicherklasse)	26
MP3-Dateien	26
WMA-Dateien	26
AAC-Dateien	26
Wartung	26
Ausbauen des Geräts	27
Technische Daten	28
Störungsbehebung	29
Fehleranzeigen/Meldungen	31

Willkommen!

Danke, dass Sie sich für diesen CD-Player von Sony entschieden haben. Mit diesem Gerät stehen Ihnen im Auto die folgenden Funktionen zur Verfügung.

• CD-Wiedergabe

Wiedergabe von CD-DAs (auch solchen mit CD TEXT), CD-Rs/CD-RWs (MP3-/WMA-/AAC-Dateien (Seite 25)).

CD-Typ	Beschriftung auf der CD
CD-DA	
MP3 WMA AAC	

• Radioempfang

– Für jeden Frequenzbereich (FM1 (UKW1), FM2 (UKW2), FM3 (UKW3), MW und LW) können Sie bis zu 6 Sender speichern.

– **BTM** (Speicherbelegungsautomatik): Das Gerät wählt die Sender mit den stärksten Signalen aus und speichert diese.

• RDS-Funktionen

– Sie können die RDS-Dienste von UKW-Sendern nutzen, die RDS-Signale (Radiodatensystem) ausstrahlen.

• Suchfunktion

– **Quick-BrowZer**: Sie können schnell und mühelos nach einem Titel auf einer CD und auf einem an dieses Gerät angeschlossenen USB-Gerät suchen (Seite 12).

• Klangeinstellungen

– **EQ3 parametric**: Sie können eine der 7 voreingestellten Equalizer-Kurven auswählen und wie gewünscht einstellen.

– **DSO** (Dynamische Klangraumverbesserung): Mithilfe virtueller Lautsprecher wird auch bei niedrig in der Tür montierten Lautsprechern eine bessere Raumklangwirkung erzeugt.

– **Digital Music Plus (DM+)**: Dient zum Verbessern digital komprimierten Klangs, wie z. B. bei MP3-Dateien.

• Bildeinstellungen

Sie können im Display des Geräts verschiedene Bilder anzeigen lassen.

• Bedienung eines gesondert erhältlichen Geräts

– **USB-Gerät**: Ein USB-Gerät der Massenspeicherklasse oder ein „Walkman“ (ATRAC-Audiogerät) kann an den USB-Anschluss hinten angeschlossen werden. Einzelheiten zu den geeigneten Geräten finden Sie unter „USB-Geräte“ (Seite 25) oder auf der Support-Website von Sony (Seite 32).

– **CD/MD-Wechsler**: CD/MD-Wechsler können an den Sony BUS an der Rückseite des Geräts angeschlossen werden.

• Anschließen eines zusätzlichen Geräts

An die AUX-Eingangsbuchse an der Vorderseite des Geräts können Sie ein tragbares Audiogerät anschließen.

Vorbereitungen

Zurücksetzen des Geräts

Bevor Sie das Gerät zum ersten Mal benutzen oder wenn Sie die Autobatterie ausgetauscht oder die Verbindungen gewechselt haben, müssen Sie das Gerät zurücksetzen. Nehmen Sie die Frontplatte ab und drücken Sie die Taste RESET mit einem spitzen Gegenstand, wie z. B. einem Kugelschreiber.

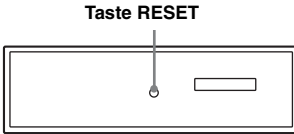

Hinweis

Wenn Sie die Taste RESET drücken, werden die eingestellte Uhrzeit und einige weitere gespeicherte Einstellungen gelöscht.

Vorbereiten der Kartenfernbedienung

Bevor Sie die Kartenfernbedienung zum ersten Mal verwenden, müssen Sie die Isolierfolie herausziehen.

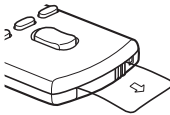

Tipp

Informationen zum Austauschen der Batterie finden Sie unter „Austauschen der Lithiumbatterie der Kartenfernbedienung“ auf Seite 26.

Einstellen der Uhr

Die Uhr zeigt die Uhrzeit im 24-Stunden-Format digital an.

- 1 Halten Sie den Multifunktionsregler gedrückt.**
- 2 Drehen Sie den Multifunktionsregler, bis „Clock Adjust“ angezeigt wird, und drücken Sie anschließend den Multifunktionsregler.**

Die Anzeige zum Einstellen der Uhrzeit wird angezeigt.

- 3 Drehen Sie den Multifunktionsregler, um die Stunden und Minuten einzustellen.**

Drücken Sie den Multifunktionsregler nach links/rechts, um zur jeweils nächsten Ziffer in der Digitalanzeige zu wechseln.

- 4 Drücken Sie den Multifunktionsregler, nachdem Sie die Minuten eingestellt haben.**

Die Uhr beginnt zu laufen.

Tipp



Mithilfe der RDS-Funktion können Sie die Uhr auch automatisch einstellen lassen (Seite 17).

Abnehmen der Frontplatte

Um zu verhindern, dass das Gerät gestohlen wird, können Sie die Frontplatte abnehmen.

Warnton

Wenn Sie den Zündschlüssel in die Position OFF stellen, ohne die Frontplatte abzunehmen, ertönt einige Sekunden lang ein Warnton. Der Warnton wird nur ausgegeben, wenn der integrierte Verstärker verwendet wird.

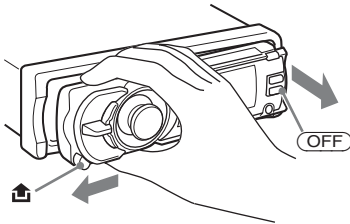

- 1 Drücken Sie .**
Das Gerät schaltet sich aus.
- 2 Drücken Sie .**
Die linke Seite der Frontplatte löst sich.
- 3 Schieben Sie die Frontplatte nach links und ziehen Sie sie dann vorsichtig auf Sie zu heraus.**



Hinweise

- Lassen Sie die Frontplatte nicht fallen und drücken Sie nicht zu stark auf die Frontplatte und das Display.
- Schützen Sie die Frontplatte vor Hitze bzw. hohen Temperaturen und vor Feuchtigkeit. Lassen Sie sie nicht in geparkten Autos, auf dem Armaturenbrett oder auf der Hutablage liegen.

Anbringen der Frontplatte

Setzen Sie die Aussparung  an der Frontplatte am Stift  am Gerät an und drücken Sie dann die linke Seite behutsam hinein. Drücken Sie  am Gerät (oder legen Sie eine CD ein), um das Gerät einzuschalten.

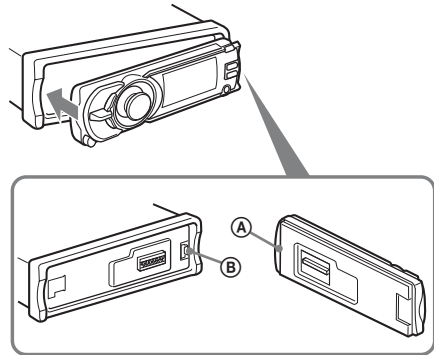

Hinweis

Legen Sie auf der Innenseite der Frontplatte nichts ab.

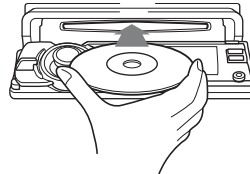

Einlegen einer CD in das Gerät

- 1 Drücken Sie .**
Die Frontplatte fährt automatisch nach unten.
- 2 Legen Sie eine CD ein (mit der beschrifteten Seite nach oben).**



Die Frontplatte fährt automatisch nach oben und die Wiedergabe beginnt automatisch.

Auswerfen der CD

- 1 Drücken Sie .**
Die Frontplatte fährt automatisch nach unten und die CD wird ausgeworfen.
- 2 Drücken Sie , um die Frontplatte zu schließen.**

Hinweis

Die Frontplatte fährt 15 Sekunden nach dem Herunterfahren wieder nach oben.

Anpassen des Winkels der Frontplatte

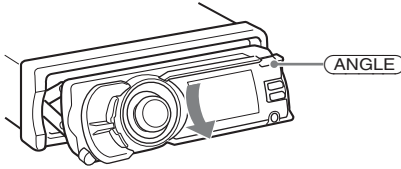

1 Drücken Sie mehrmals **ANGLE** und halten Sie die Taste gedrückt, bis sich die Frontplatte im gewünschten Winkel befindet.

Die Frontplatte kann in 3 Positionen eingestellt werden.

Um die Frontplatte in ihre Ausgangsposition zu setzen, drücken Sie mehrmals **ANGLE**, und halten Sie die Taste gedrückt, bis sich die Frontplatte wieder in ihrer Ausgangsposition befindet.

Tipps

- Nachdem die Frontplatte heruntergefahren ist (zum Einlegen der CD), fährt diese automatisch in die von Ihnen eingestellte Position zurück.
- Der zuletzt eingestellte Winkel der Frontplatte wird im Gerät gespeichert. Wenn Sie die Zündung ausschalten, wechselt die Frontplatte in die Ausgangsposition. Wenn Sie die Zündung einschalten, stellt sich die Frontplatte auf den eingestellten Winkel ein.

Hauptgerät

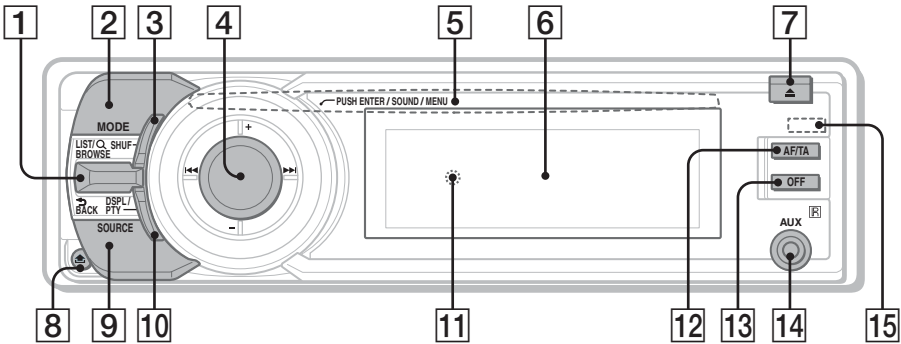

In diesem Abschnitt werden Lage und Grundfunktionen der Teile und Bedienelemente beschrieben. Nähere Erläuterungen finden Sie auf den jeweiligen Seiten.

Informationen zum Bedienen eines USB-Geräts finden Sie unter „USB-Geräte“ auf Seite 18, Informationen zum Bedienen gesondert erhältlicher Geräte (CD/MD-Wechsler usw.) finden Sie unter „Verwenden gesondert erhältlicher Geräte“ auf Seite 22.

Die entsprechenden Tasten auf der Kartenfernbedienung haben dieselbe Funktion wie die Tasten am Gerät.

1 Regler Q (LIST/BROWSE)/↵ (BACK)

(LIST/BROWSE) nach oben drücken:
 Auflisten (Radio) bzw. Aktivieren des Quick-BrowZer-Modus (CD/USB).
 (BACK) nach unten drücken:
 Zurückschalten zur vorherigen Anzeige.

2 Taste MODE Seite 15

Auswählen des Radiofrequenzbereichs (FM (UKW)/MW/LW)*¹ bzw. Auswählen des Wiedergabemodus am ATRAC-Audiogerät.

3 Taste SHUF (Shuffle) Seite 14, 18

4 Multifunktionsregler

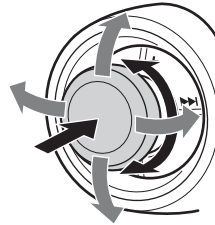

Drehen: Einstellen der Lautstärke/

Auswählen einer Menüoption.

Nach oben/unten/links/rechts drücken:

Auswählen einer Menüoption.

Drücken: Einstellen des Klangs/Bestätigen von Einstellungen.

Gedrückt halten: Aufrufen des Menüs.

CD/USB:

Nach oben/unten drücken:

– Überspringen von Alben (drücken)*².

– Überspringen mehrerer Alben hintereinander (gedrückt halten)*².

Nach links/rechts drücken:

– Überspringen von Titeln (drücken).

– Überspringen mehrerer Titel hintereinander (drücken, dann innerhalb von etwa 2 Sekunden erneut drücken und gedrückt halten).

– Rückwärts-/Vorwärtssuchen in einem Titel (gedrückt halten).

Radio:

Nach oben/unten drücken:

– Einstellen eines gespeicherten Senders.

Nach links/rechts drücken:

– Automatisches Einstellen von Sendern (drücken).

– Manuelle Sendersuche (gedrückt halten).

- 5 CD-Einschub** Seite 6
Einlegen der CD.
- 6 Display**
- 7 Taste ▲ (Auswerfen)/ANGLE** Seite 7
Auswerfen der CD/Herunterfahren der Frontplatte (drücken) bzw. Ausrichten des Winkels der Frontplatte in 3 Positionen (gedrückt halten).
- 8 Taste  (Lösen der Frontplatte)**
Seite 6
- 9 Taste SOURCE**
Einschalten bzw. Wechseln der Tonquelle (Radio/CD/USB/AUX)*1.
- 10 Taste DSPL (Anzeige)/PTY (Programmtypauswahl)** Seite 14, 17
Wechseln der Informationen im Display (drücken) bzw. Auswählen des Programmtyps (PTY) bei einem RDS-Sender (gedrückt halten).
- 11 Taste RESET** (Hinter der Frontplatte)
Seite 5
- 12 Taste AF (Alternativfrequenzen)/TA (Verkehrsdurchsagen)** Seite 16
Einstellen von AF und TA bei einem RDS-Sender.
- 13 Taste OFF**
Ausschalten bzw. Stoppen der Tonquelle.
- 14 AUX-Eingangsbuchse** Seite 22
Anschließen eines tragbaren Audiogeräts.
- 15 Empfänger für die Kartenfernbedienung**

*1 Falls ein CD/MD-Wechsler angeschlossen ist. Wenn **(SOURCE)** gedrückt wird, erscheint je nachdem, welches Gerät angeschlossen ist, das angeschlossene Gerät („MD“) im Display. Außerdem können Sie durch Drücken von **(MODE)** den Wechsler wechseln.

*2 Bei Wiedergabe einer MP3-/WMA-/AAC-Datei.

Kartenfernbedienung RM-X154

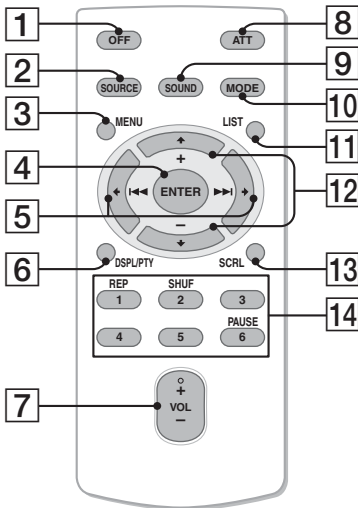

Ziehen Sie vor dem Gebrauch die Isolierfolie heraus (Seite 5).

- 1 Taste OFF**
Ausschalten bzw. Stoppen der Tonquelle.
- 2 Taste SOURCE**
Einschalten bzw. Wechseln der Tonquelle (Radio/CD/USB/AUX).
- 3 Taste MENU**
Aufrufen des Menüs.
- 4 Taste ENTER**
Bestätigen einer Einstellung.
- 5 Tasten ←/→ (SEEK -/+)**
Entspricht dem Drücken des Multifunktionsreglers am Gerät nach links/rechts.
Konfiguration, Klangeinstellung usw. können Sie mit ← → vornehmen.
- 6 Taste DSPL (Anzeige)/ PTY (Programmtypauswahl)**
Wechseln der Informationen im Display (drücken) bzw. Auswählen des Programmtyps (PTY) bei einem RDS-Sender (gedrückt halten).
- 7 Taste VOL (Lautstärke) +/-**
Einstellen der Lautstärke.

8 Taste ATT (Dämpfen des Tons)

Dämpfen des Tons. Zum Beenden der Funktion drücken Sie die Taste erneut.

9 Taste SOUND

Einstellen des Klangs.

10 Taste MODE

Auswählen des Radiofrequenzbereichs (FM (UKW)/MW/LW) bzw. Auswählen des Wiedergabemodus am ATRAC-Audiogerät.

11 Taste LIST

Auflisten (Radio) bzw. Aktivieren des Quick-BrowZer-Modus (CD/USB).

12 Tasten ↑/↓ (+/-)

Entspricht dem Drücken des Multifunktionsreglers am Gerät nach oben/ unten.

Konfiguration, Klangeinstellung usw. können Sie mit ↑ ↓ vornehmen.

13 Taste SCRL (Blättern)

Hiermit lassen Sie die Informationen im Display durchlaufen.

14 Zahlentasten (Stationstasten)

CD/USB:

①: **REP** Seite 14, 18

②: **SHUF** Seite 14, 18

⑥: **PAUSE**

Anhalten der Wiedergabe. Zum Beenden der Funktion drücken Sie die Taste erneut.

Radio:

Einstellen gespeicherter Sender (drücken) bzw. Speichern von Sendern (gedrückt halten).

Hinweis

Wenn Sie das Gerät ausschalten und die Anzeige ausgeblendet ist, können Sie es nicht mit der Kartenfernbedienung bedienen. Drücken Sie zunächst (SOURCE) am Gerät oder legen Sie eine CD ein, um das Gerät zu aktivieren.

Suche nach einem Titel — Quick-BrowZer

Sie können anhand der Kategorie mühelos nach einem Titel auf einer CD oder einem USB-Gerät („Walkman“/Massenspeicherklasse) suchen.

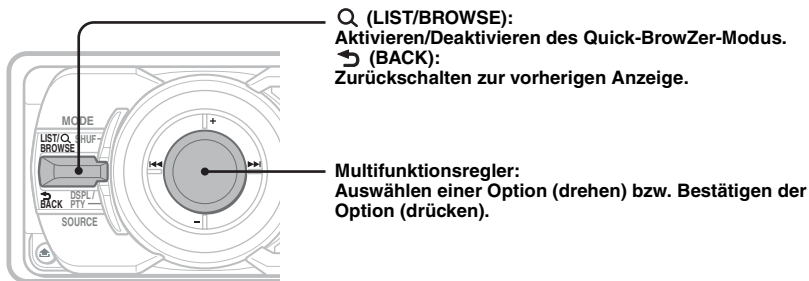

1 Drücken Sie Q (LIST/BROWSE) nach oben.

Das Gerät wechselt in den Quick-BrowZer-Modus und die Liste der Suchkategorien erscheint. Je nach Geräte- oder CD-Typ werden unterschiedliche Informationen angezeigt.



2 Wählen Sie durch Drehen des Multifunktionsreglers die gewünschte Kategorie für die Suche aus und drücken Sie zum Bestätigen den Multifunktionsregler.

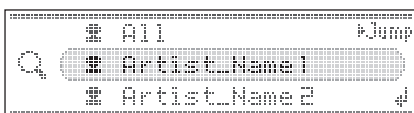

3 Gehen Sie wie in Schritt 2 erläutert vor, bis der gewünschte Titel ausgewählt ist.

Die Wiedergabe beginnt.

Zurückschalten zur vorherigen Anzeige

Drücken Sie ↵ (BACK) nach unten.

Deaktivieren des Quick-BrowZer-Modus

Drücken Sie Q (LIST/BROWSE) nach oben.

Hinweise

- Wenn Sie den Quick-BrowZer-Modus aktivieren, wird die Einstellung für die Wiedergabewiederholung bzw. Zufallswiedergabe außer Kraft gesetzt.
- Je nach USB-Gerät werden Informationen unter Umständen nicht richtig angezeigt.
- Je nach USB-Gerät wird im Quick-BrowZer-Modus unter Umständen kein Ton ausgegeben.

Suchen mit Überspringen von Elementen — Jump-Modus

Auch wenn eine Kategorie viele Elemente enthält, können Sie das gewünschte Element schnell auffindig machen.

- 1 Drücken Sie dazu im Quick-BrowZer-Modus den Multifunktionsregler nach rechts. Die folgende Anzeige erscheint.

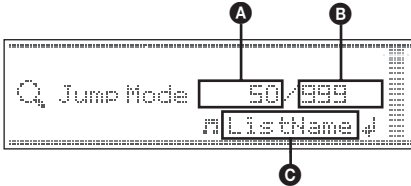

- A Nummer des aktuellen Elements
 - B Gesamtzahl der Elemente in der aktuellen Ordnerstufe
 - C Name des Elements
- 2 Drehen Sie den Multifunktionsregler, um das gewünschte Element oder ein Element in der Nähe des gewünschten Elements auszuwählen.
Das Gerät durchsucht die Elemente in Schritten von 10 % der Gesamtzahl an Elementen.
 - 3 Drücken Sie den Multifunktionsregler.
Im Display erscheint wieder die Anzeige für den Quick-BrowZer-Modus und das ausgewählte Element wird angezeigt.
 - 4 Drehen Sie den Multifunktionsregler, um das gewünschte Element auszuwählen, und drücken Sie den Multifunktionsregler.
Die Wiedergabe beginnt, wenn es sich bei dem ausgewählten Element um einen Titel handelt.

So deaktivieren Sie den Jump-Modus

Drücken Sie ↵ (BACK) oder drücken Sie den Multifunktionsregler nach links.

CD

Einzelheiten zum Auswählen eines CD/MD-Wechslers finden Sie auf Seite 23.

Informationen im Display

Beispiel: Wenn der Modus „Info“ (Informationen) auf „All“ gesetzt ist (Seite 21).

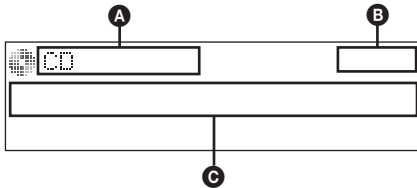

- A** Tonquellenanzeige (CD/WMA/MP3/AAC)
- B** Uhrzeit
- C** Albumnummer/Titelnummer/Verstrichene Spieldauer, Titelname, CD-Name, Interpretenname, Albumname

Zum Wechseln der angezeigten Informationen im Display **C** drücken Sie **(DSPL)**.

Tipp

Je nach CD-Typ, Aufnahmeformat und Einstellungen werden unterschiedliche Informationen angezeigt. Erläuterungen zu MP3/WMA/AAC finden Sie auf Seite 26.

Repeat Play

1 Drücken Sie während der Wiedergabe **(1) (REP)** auf der Kartenfernbedienung so oft, bis die gewünschte Einstellung erscheint.

Einstellung	Funktion
Repeat Track	Wiederholtes Wiedergeben eines Titels.
Repeat Album*	Wiederholtes Wiedergeben eines Albums.

* Bei Wiedergabe einer MP3-/WMA-/AAC-Datei.

Wenn Sie wieder in den normalen Wiedergabemodus schalten möchten, wählen Sie „Repeat off“.

Shuffle Play

1 Drücken Sie während der Wiedergabe **(SHUF)** so oft, bis die gewünschte Einstellung erscheint.

Einstellung	Funktion
Shuffle Album*	Wiedergeben eines Albums in willkürlicher Reihenfolge.
Shuffle Disc	Wiedergeben einer CD in willkürlicher Reihenfolge.

* Bei Wiedergabe einer MP3-/WMA-/AAC-Datei.

Wenn Sie wieder in den normalen Wiedergabemodus schalten möchten, wählen Sie „Shuffle off“.

Radio

Speichern und Empfangen von Sendern

Achtung

Wenn Sie während der Fahrt Sender einstellen, sollten Sie die BTM-Funktion (Speicherbelegungsautomatik) verwenden. Andernfalls besteht Unfallgefahr.

Automatisches Speichern von Sendern — BTM

- 1 Drücken Sie **(SOURCE)** so oft, bis „TUNER“ erscheint.

Zum Wechseln des Frequenzbereichs drücken Sie mehrmals **(MODE)**. Sie können zwischen FM1 (UKW1), FM2 (UKW2), FM3 (UKW3), MW und LW wählen.

- 2 Halten Sie den Multifunktionsregler gedrückt.

- 3 Drehen Sie den Multifunktionsregler, bis „BTM“ angezeigt wird, und drücken Sie anschließend den Multifunktionsregler.

Das Gerät speichert die Sender in der Reihenfolge der Frequenzen in der Speicherliste. Ein Signalton ist zu hören und die Einstellung wird gespeichert.

Manuelles Speichern von Sendern

- 1 Stellen Sie den Sender ein, den Sie speichern wollen, und drücken Sie dann **(LIST)** nach oben.

Die Speicherliste wird angezeigt.

- 2 Drehen Sie den Multifunktionsregler, um die Speichernummer auszuwählen.

- 3 Halten Sie den Multifunktionsregler gedrückt, bis „MEM“ erscheint.

(Mit der Kartenfernbedienung)

- 1 Während des Empfangs des zu speichernden Senders halten Sie eine Stationstaste **(1 bis 6)** so lange gedrückt, bis „MEM“ angezeigt wird.

Hinweis

Wenn Sie auf der gleichen Stationstaste einen anderen Sender speichern, wird der zuvor gespeicherte Sender ersetzt.

Tipp

Wenn ein RDS-Sender gespeichert wird, wird auch die AF/TA-Einstellung gespeichert (Seite 16).

Einstellen gespeicherter Sender

- 1 Wählen Sie den Frequenzbereich aus und drücken Sie den Multifunktionsregler nach oben/unten.

(Mit der Kartenfernbedienung)

- 1 Wählen Sie den Frequenzbereich aus und drücken Sie eine Stationstaste **(1 bis 6)**.

Automatisches Einstellen von Sendern

- 1 Wählen Sie den Frequenzbereich aus und drücken Sie den Multifunktionsregler nach links/rechts, um die Suche nach dem Sender zu starten.

Der Suchlauf stoppt, wenn ein Sender empfangen wird. Wiederholen Sie diesen Vorgang, bis das Gerät den gewünschten Sender empfängt.

Tipp

Wenn Sie die Frequenz des gewünschten Senders kennen, halten Sie den Multifunktionsregler nach links/rechts gedrückt, um die ungefähre Frequenz schnell einzustellen, und drücken Sie den Multifunktionsregler dann so oft nach links/rechts, bis die gewünschte Frequenz genau eingestellt ist (manuelle Sendersuche).

Einstellen eines Senders anhand einer Liste — LIST

Sie können eine Liste der Senderfrequenzen anzeigen lassen.

- 1 Wählen Sie den Frequenzbereich aus und drücken Sie **(LIST)** nach oben. Die Speicherliste wird angezeigt.
- 2 Drehen Sie den Multifunktionsregler, bis der gewünschte Sender angezeigt wird.

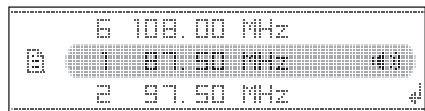

- 3 Drücken Sie den Multifunktionsregler, um den Sender einzustellen.

Die Anzeige wechselt wieder in den normalen Empfangsmodus.

Übersicht

UKW-Sender, die RDS (Radiodaten-System) unterstützen, strahlen zusammen mit den normalen Radioprogrammsignalen nicht hörbare, digitale Informationen aus.

Informationen im Display

Beispiel: Wenn der Modus „Info“ (Informationen) auf „All“ gesetzt ist (Seite 21).

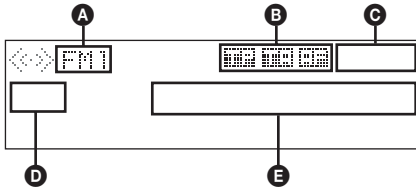

- A** Radiofrequenzbereich
- B** TP/TA/AF*1
- C** Uhrzeit
- D** Speichernummer
- E** Frequenz*2 (Programmdienstname), RDS-Daten

*1 Wenn „Info“ (Informationen) auf „All“ gesetzt ist: – „TP“ leuchtet, wenn ein Verkehrsfunksender („TP“) empfangen wird.

– „TA“/„AF“ leuchtet, wenn „TA/AF“ aktiviert ist.
 *2 Beim Empfang eines RDS-Senders wird „RDS“ links neben der Frequenz angezeigt.

RDS-Funktionen

Mit diesem Gerät stehen folgende RDS-Funktionen automatisch zur Verfügung:

AF (Alternativfrequenzen)

In einem Netzwerk wird der Sender mit den stärksten Signalen ausgewählt und neu eingestellt. So können Sie auch bei einer langen Fahrt über eine große Entfernung hinweg ununterbrochen denselben Sender empfangen, ohne ihn manuell neu einstellen zu müssen.

TA (Verkehrsdurchsagen)/

TP (Verkehrsfunksender)

Aktuelle Verkehrsinformationen bzw. Verkehrsfunksender werden empfangen. Wenn solche Informationen bzw. Sendungen empfangen werden, wird die gerade ausgewählte Tonquelle unterbrochen.

PTY (Programmtypauswahl)

Der gerade empfangene Programmtyp wird angezeigt. Außerdem kann nach dem ausgewählten Programmtyp gesucht werden.

CT (Uhrzeit)

Mit den CT-Daten (Uhrzeitdaten), die von RDS-Sendern ausgestrahlt werden, lässt sich die Uhr einstellen.

Hinweise

- Je nach Land bzw. Region stehen möglicherweise nicht alle RDS-Funktionen zur Verfügung.
- Die RDS-Funktion arbeitet möglicherweise nicht, wenn die Sendesignale zu schwach sind oder wenn der eingestellte Sender keine RDS-Daten ausstrahlt.

Einstellen von AF und TA

1 Drücken Sie **AF/TA so oft, bis die gewünschte Einstellung angezeigt wird.**

Einstellung	Funktion
AF on	AF wird aktiviert und TA wird deaktiviert.
TA on	TA wird aktiviert und AF wird deaktiviert.
AF/TA on	AF und TA werden aktiviert.
AF/TA off	AF und TA werden deaktiviert.

Speichern von RDS-Sendern zusammen mit der AF- und TA-Einstellung

Sie können zusammen mit den RDS-Sendern die AF/TA-Einstellung speichern. Mit der BTM-Funktion werden nur RDS-Sender mit derselben AF/TA-Einstellung gespeichert.

Beim manuellen Speichern von Sendern können Sie RDS- und Nicht-RDS-Sender mit unterschiedlicher AF/TA-Einstellung speichern.

1 Stellen Sie AF/TA ein und speichern Sie die Sender dann mit BTM oder manuell ab.

Empfangen von Katastrophenwarnungen

Wenn AF oder TA aktiviert ist, unterbrechen Katastrophenwarnungen automatisch die ausgewählte Tonquelle.

Tipp

Wenn Sie die Lautstärke während einer Verkehrsdurchsage einstellen, wird der eingestellte Pegel für spätere Verkehrsdurchsagen gespeichert, und zwar unabhängig von der sonst eingestellten Lautstärke.

Unveränderter Empfang eines Regional senders — Regional

Wenn die AF-Funktion aktiviert ist, wird der Empfang dieses Geräts werkseitig auf eine bestimmte Region beschränkt, so dass nicht zu einem anderen Regionalsender mit einer stärkeren Frequenz gewechselt wird.

Wenn Sie den Empfangsbereich des betreffenden Regionalsenders verlassen, stellen Sie während des UKW-Empfangs „Regional off“ ein (Seite 22).

Hinweis

Diese Funktion steht in Großbritannien und in einigen anderen Regionen nicht zur Verfügung.

Lokalsenderfunktion (nur Großbritannien)

Mithilfe dieser Funktion können Sie andere Lokalsender auswählen, auch wenn diese zuvor nicht unter einer Stationstaste gespeichert wurden.

- 1 Drücken Sie während des UKW-Empfangs eine Stationstaste (① bis ⑥), unter der ein Lokalsender gespeichert ist.
- 2 Drücken Sie innerhalb von 5 Sekunden erneut die Stationstaste des Lokalsenders. Wiederholen Sie diesen Vorgang, bis das Gerät den Lokalsender empfängt.

Auswählen des Programmtyps (PTY)

- 1 Halten Sie während des UKW-Empfangs (DSPL) (PTY) gedrückt.



Der Name des aktuellen Programmtyps erscheint, wenn der Sender PTY-Daten ausstrahlt.

- 2 Drehen Sie den Multifunktionsregler, bis der gewünschte Programmtyp angezeigt wird.
- 3 Drücken Sie den Multifunktionsregler. Das Gerät beginnt, nach einem Sender zu suchen, der den ausgewählten Programmtyp ausstrahlt.

Programmtypen

News (Nachrichten), **Current Affairs** (Aktuelles Zeitgeschehen), **Information** (Informationen), **Sport** (Sport), **Education** (Erziehung und Bildung), **Drama** (Hörspiele), **Cultures** (Kultur), **Science** (Wissenschaft), **Varied Speech** (Verschiedenes), **Pop Music** (Pop-Musik), **Rock Music** (Rock-Musik), **Easy Listening** (Unterhaltungsmusik), **Light Classics M** (Leichte Klassik), **Serious Classics** (Klassik), **Other Music** (Sonstige Musik), **Weather & Metr** (Wetter), **Finance** (Finanzberichte), **Children's Progs** (Kinderprogramme), **Social Affairs** (Magazinsendungen), **Religion** (Religion), **Phone In** (Hörertelefon), **Travel & Touring** (Reiseinformationen), **Leisure & Hobby** (Freizeitprogramm), **Jazz Music** (Jazz), **Country Music** (Country-Musik), **National Music** (Volksmusik), **Oldies Music** (Oldies), **Folk Music** (Folk-Musik), **Documentary** (Dokumentarbeiträge)

Hinweis

Sie können diese Funktion in Ländern/Regionen, in denen keine PTY-Daten zur Verfügung stehen, nicht verwenden.

Einstellen der Uhrzeit (CT)

- 1 Stellen Sie bei der Konfiguration „CT on“ ein (Seite 21).

Hinweise

- Die CT-Funktion steht möglicherweise nicht zur Verfügung, auch wenn ein RDS-Sender empfangen wird.
- Die mit der CT-Funktion eingestellte Uhrzeit ist nicht immer korrekt.

USB-Geräte

Wiedergabe mit einem USB-Gerät

1 Nehmen Sie die USB-Kappe vom USB-Anschluss ab und schließen Sie das USB-Gerät an den USB-Anschluss an.

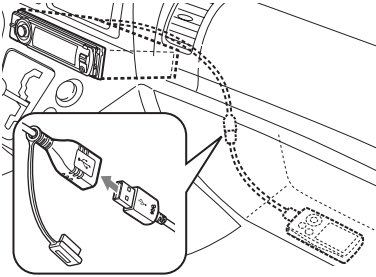

Die Wiedergabe beginnt.

Wenn bereits ein USB-Gerät angeschlossen ist, drücken Sie zum Starten der Wiedergabe (SOURCE) so oft, bis „USB“ erscheint.

Drücken Sie zum Stoppen der Wiedergabe (OFF).

Hinweise

- Bevor Sie ein USB-Gerät vom Gerät trennen, müssen Sie zuerst die Wiedergabe stoppen. Wenn Sie das USB-Gerät während der Wiedergabe vom Gerät trennen, können die Daten auf dem USB-Gerät beschädigt werden.
- Verwenden Sie keine USB-Geräte, die so groß oder schwer sind, dass sich bei einer Erschütterung die Verbindung lösen bzw. das Gerät herunterfallen kann.

Informationen im Display

Beispiel: Wenn der Modus „Info“ (Informationen) auf „All“ gesetzt ist (Seite 21).

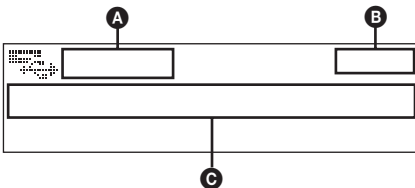

A ATRAC-/WMA-/MP3-/AAC-Anzeige*1

WMA-/MP3-/AAC-Anzeige*2

B Uhrzeit

C Ordnernummer/Titelnummer/Verstrichene Spieldauer, Titelname, Interpretename, Albumname

*1 Wenn ein ATRAC-Audiogerät angeschlossen ist.

*2 Wenn ein Gerät der Massenspeicherklasse angeschlossen ist.

Zum Wechseln der angezeigten Informationen im Display (DSPL) drücken Sie (DSPL).

Tipps

Je nach Aufnahmeformat und Einstellungen werden unterschiedliche Informationen angezeigt. Erläuterungen zu MP3/WMA/AAC/ATRAC finden Sie auf Seite 26.

Hinweis

Die Anzeige hängt vom angeschlossenen USB-Gerät der Massenspeicherklasse bzw. ATRAC-Audiogerät ab.

Wiedergeben von Musik auf einem Audiogerät der Massenspeicherklasse

Repeat und Shuffle Play

1 Drücken Sie während der Wiedergabe (1) (REP) auf der Kartenfernbedienung oder (SHUF) am Gerät so oft, bis die gewünschte Einstellung erscheint.

Einstellung	Funktion
Repeat Track	Wiederholtes Wiedergeben eines Titels.
Repeat Album	Wiederholtes Wiedergeben eines Albums.
Shuffle Album	Wiedergeben eines Albums in willkürlicher Reihenfolge.
Shuffle Device	Wiedergeben des Inhalts auf einem Gerät in willkürlicher Reihenfolge.

Wenn Sie wieder in den normalen Wiedergabemodus schalten möchten, wählen Sie „Repeat off“ oder „Shuffle off“.

Wiedergeben von Musik auf einem „Walkman“ (ATRAC-Audiogerät)

- 1 Drücken Sie während der Wiedergabe **(MODE)** so oft, bis die gewünschte Einstellung im Display erscheint.

Die Anzeige wechselt folgendermaßen:

Album Mode → Track Mode → Genre Mode → Playlist Mode* → Artist Mode

* Wird je nach Gerät möglicherweise nicht angezeigt.

Repeat und Shuffle Play

- 1 Drücken Sie während der Wiedergabe **(1)** (REP) auf der Kartenfernbedienung oder **(SHUF)** am Gerät so oft, bis die gewünschte Einstellung erscheint.

Einstellung	Funktion
Repeat Track	Wiederholtes Wiedergeben eines Titels.
Repeat Album	Wiederholtes Wiedergeben eines Albums.
Repeat Artist	Wiederholtes Wiedergeben der Titel eines Interpreten.
Repeat Playlist	Wiederholtes Wiedergeben einer Playlist.
Repeat Genre	Wiederholtes Wiedergeben der Titel eines Genres.
Shuffle Album	Wiedergeben eines Albums in willkürlicher Reihenfolge.
Shuffle Artist	Wiedergeben der Titel eines Interpreten in willkürlicher Reihenfolge.
Shuffle Playlist	Wiedergeben einer Playlist in willkürlicher Reihenfolge.
Shuffle Genre	Wiedergeben der Titel eines Genres in willkürlicher Reihenfolge.
Shuffle Device	Wiedergeben des Inhalts auf einem Gerät in willkürlicher Reihenfolge.

Wenn Sie wieder in den normalen Wiedergabemodus schalten möchten, wählen Sie „Repeat off“ oder „Shuffle off“.

Weitere Funktionen

Ändern der Klangeinstellungen

Einstellen der Klangeigenschaften

- 1 Drücken Sie den Multifunktionsregler.
- 2 Drehen Sie den Multifunktionsregler, bis die gewünschte Menüoption angezeigt wird, und drücken Sie anschließend den Multifunktionsregler.
- 3 Drehen Sie den Multifunktionsregler, um die Einstellung auszuwählen, und drücken Sie anschließend den Multifunktionsregler.

Die Einstellung ist damit abgeschlossen.

Nach 3 Sekunden ist die Einstellung abgeschlossen und im Display erscheint wieder die Anzeige für den normalen Wiedergabemodus bzw. Empfangsmodus.

Folgende Optionen können eingestellt werden (Einzelheiten finden Sie jeweils auf den angegebenen Seiten):

„●“ gibt die Standardeinstellung an.

⏏

EQ3 parametric (Parametrischer 3-Band-Equalizer)

Zum Auswählen eines Equalizer-Typs: „Xplod“, „Vocal“, „Edge“, „Cruise“, „Space“, „Gravity“, „Custom“ oder „off“ (●).

DM+*1

Zum Einstellen der DM+-Funktion auf „on“ (●) oder „off“ (Seite 4).

DSO (Dynamische Klangraumverbesserung)

Zum Auswählen des DSO-Modus: „1“, „2“, „3“ oder „off“ (●). Je höher die Zahl, desto stärker ist die Wirkung.

Balance

Zum Einstellen der Balance zwischen den Lautsprechern rechts und links: „R10“ – „0“ (●) – „L10“

Fader

Zum Einstellen der Balance zwischen den Front- und Hecklautsprechern: „F10“ – „0“ (●) – „R10“

Subwoofer (Tiefsttonlautsprecher)

Zum Einstellen der Lautstärke des Tiefsttonlautspechters: „+10“ – „0“ (●) – „-10“ („-∞“ wird bei der niedrigsten Einstellung angezeigt.)

LPF (Niedrigpassfilter)

Zum Auswählen der Grenzfrequenz des Tiefsttonlautspechters: „off“ (●), „125Hz“ oder „78Hz“.

AUX Level*2 (AUX-Pegel)

Zum Einstellen der Lautstärke der einzelnen angeschlossenen Zusatzgeräte. Wenn Sie die Einstellung hier vornehmen, brauchen Sie die Lautstärke der einzelnen Tonquellen nicht mehr einzustellen (Seite 22).

Einstellbereich: „+18 dB“ – „0 dB“ (●) – „-8 dB“

*1 Wenn die CD-/USB-Tonquelle aktiviert ist.

*2 Wenn die AUX-Tonquelle aktiviert ist.

Individuelles Einstellen der Equalizer-Kurve — EQ3 Tune

Mit „Custom“ unter EQ3 können Sie Ihre individuellen Equalizer-Einstellungen vornehmen.

- 1 Wählen Sie eine Tonquelle aus und drücken Sie den Multifunktionsregler.
- 2 Wählen Sie durch Drehen des Multifunktionsreglers „EQ3 parametric“ aus und drücken Sie anschließend den Multifunktionsregler.
- 3 Wählen Sie durch Drehen des Multifunktionsreglers „Custom“ aus und drücken Sie anschließend den Multifunktionsregler.
- 4 Wählen Sie durch Drehen des Multifunktionsreglers „EQ3 Mode Tune“ aus und drücken Sie anschließend den Multifunktionsregler.
- 5 Wählen Sie durch Drehen des Multifunktionsreglers den Frequenzbereich „LOW“, „MID“ oder „HI“ aus und drücken Sie anschließend den Multifunktionsregler.
- 6 Wählen Sie durch Drehen des Multifunktionsreglers die Mittelfrequenz aus, die eingestellt werden soll, und drücken Sie anschließend den Multifunktionsregler.

Auswählbare Frequenz in den einzelnen Bereichen:

LOW: 60 Hz oder 100 Hz

MID: 500 Hz oder 1,0 kHz

HI: 10,0 kHz oder 12,5 kHz

7 Drehen Sie den Multifunktionsregler, um die Equalizer-Kurve einzustellen.

Die Lautstärke lässt sich in Schritten von 1 dB auf einen Wert zwischen -10 dB und +10 dB einstellen.

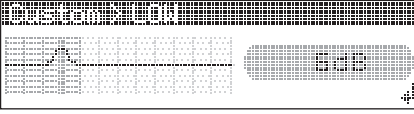

8 Drücken Sie den Multifunktionsregler.

Stellen Sie wie in Schritt 5 bis 8 erläutert die übrigen Frequenzbereiche ein.

9 Drücken Sie (BACK) zweimal nach unten.

Die Anzeige wechselt wieder in den normalen Wiedergabemodus bzw. Empfangsmodus.

Wenn Sie die werkseitig eingestellte Equalizer-Kurve wiederherstellen wollen, wählen Sie in Schritt 4 die Option „EQ3 Mode Initialize“ und dann „Yes“.

Tipp

Andere Equalizer-Typen lassen sich ebenfalls einstellen.

Einstellen von Konfigurationsoptionen — MENU

1 Halten Sie den Multifunktionsregler gedrückt.

2 Drehen Sie den Multifunktionsregler, bis die gewünschte Menüoption angezeigt wird, und drücken Sie anschließend den Multifunktionsregler.

3 Drehen Sie den Multifunktionsregler, um die Einstellung auszuwählen, und drücken Sie anschließend den Multifunktionsregler.

Die Einstellung ist damit abgeschlossen.

4 Drücken Sie (BACK) nach unten.

Die Anzeige wechselt wieder in den normalen Wiedergabemodus bzw. Empfangsmodus.

Folgende Optionen können eingestellt werden (Einzelheiten finden Sie jeweils auf den angegebenen Seiten):

„●“ gibt die Standardeinstellung an.

Setup (Konfiguration)

Clock Adjust (Einstellen der Uhrzeit) (Seite 5)

CT (Uhrzeit)

Zum Einstellen von „on“ oder „off“ (●) (Seite 16, 17).

Beep (Signalton)

Zum Einstellen von „on“ (●) oder „off“.

RM (Joystick)

Zum Ändern der Drehrichtung der Regler am Joystick.

- „NORM“ (●): Die werkseitig eingestellte Drehrichtung des Joysticks wird beibehalten.
- „REV“: Wenn Sie den Joystick auf der rechten Seite der Lenksäule anbringen.

Auto off (Abschaltautomatik)

Das Gerät kann nach dem Ausschalten nach einer voreingestellten Zeit automatisch vollständig abgeschaltet werden: „NO“ (●), „30 sec“, „30 min“ oder „60 min“.

Display

Demo (Demo-Modus)

Zum Einstellen von „on“ (●) oder „off“.

Image (Bild)

- Zum Auswählen der Anzeigebilder.
- „Movie 1 (●) – 3“: Ein Film wird angezeigt.
 - „SA 1 – 3“: Der Spektrumanalysator wird angezeigt.
 - „Wall.P 1 – 3“: Ein Hintergrundbild wird angezeigt.
 - „off“: Es wird kein Bild angezeigt.

Auto Image (Automatischer Bildwechsel)

- Zum Auswählen der Anzeigebilder.
- „All“: Die Anzeigebilder in allen Anzeigemodi werden wiederholt nacheinander angezeigt.
 - „Movie“ (●): Ein Film wird angezeigt.
 - „SA“: Der Spektrumanalysator wird angezeigt.
 - „off“: Es wird kein Bild angezeigt.

Info (Informationen)

Im Display werden Informationen angezeigt (je nach Tonquelle usw.).

- „Simple“ (●): Es werden keine Informationen angezeigt.
- „All“: Alle Informationen werden angezeigt.
- „Clear“: Die Informationen werden automatisch ausgeblendet.

Dimmer

Zum Wechseln der Helligkeit im Display.

- „Auto“ (●): Das Display wird dunkler, wenn Sie die Beleuchtung einschalten.
- „on“: Das Display wird dunkler.
- „off“: Der Dimmer wird deaktiviert.

Illumination (Beleuchtung)

Zum Wechseln der Farbe der Beleuchtung: „Blue“ (●), „Red“ oder „Green“.

Auto Scroll (Automatischer Bildlauf)

Zum Einstellen des automatischen Bildlaufs für lange Informationen beim Wechseln der CD, des Albums, der Gruppe oder des Titels.

– „on“ (●): Die Informationen laufen im Display durch.

– „off“: Die Informationen laufen im Display nicht durch.

Receive Mode (Empfangsmodus)

Local (Lokaler Suchmodus)

– „off“ (●): Normaler Empfang beim Einstellen von Sendern.

– „on“: Nur Sender mit starken Signalen werden eingestellt.

Mono* (Monauraler Modus)

Zum Verbessern des UKW-Empfangs wählen Sie den monauralen Empfangsmodus.

– „off“ (●): Stereosendungen werden stereo ausgegeben.

– „on“: Stereosender werden monaural wiedergegeben.

Regional

Zum Einstellen von „on“ (●) oder „off“ (Seite 17).

BTM (Speicherbelegungsautomatik) (Seite 15)

* Wenn ein UKW-Sender empfangen wird.

Verwenden gesondert erhältlicher Geräte

Zusätzliche Audiogeräte

Wenn Sie ein gesondert erhältliches tragbares Audiogerät an die AUX-Eingangsbuchse (Stereominibuchse) am Gerät anschließen und dann einfach die Tonquelle auswählen, können Sie den Ton über die Lautsprecher des Fahrzeugs wiedergeben lassen. Unterschiede im Lautstärkepegel zwischen diesem Gerät und dem tragbaren Audiogerät können korrigiert werden. Gehen Sie wie im Folgenden erläutert vor:

Anschließen eines tragbaren Audiogeräts

1 Schalten Sie das tragbare Audiogerät aus.

2 Schließen Sie das Audiogerät an dieses Gerät an.

Das Gerät wechselt automatisch zur Tonquelle „AUX“.

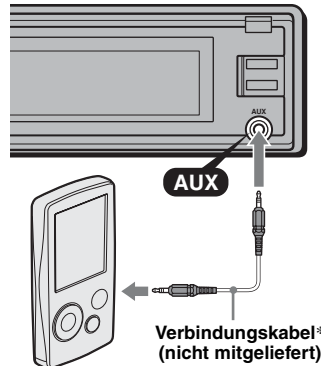

* Verwenden Sie unbedingt einen geraden Stecker.

3 Drehen Sie die Lautstärke an diesem Gerät herunter.

4 Starten Sie die Wiedergabe am tragbaren Audiogerät mit gemäßigter Lautstärke.

5 Stellen Sie die gewohnte Hörlautstärke an diesem Gerät ein.

6 Stellen Sie den Eingangspegel ein (Seite 20).

Einstellen des Lautstärkepegels

Stellen Sie unbedingt vor der Wiedergabe die Lautstärke der einzelnen angeschlossenen Audiogeräte ein.

1 Drehen Sie die Lautstärke an diesem Gerät herunter.

2 Drücken Sie **(SOURCE)** so oft, bis „AUX“ erscheint. „AUX Audio“ erscheint.

3 Starten Sie die Wiedergabe am tragbaren Audiogerät mit gemäßigter Lautstärke.

4 Stellen Sie die gewohnte Hörlautstärke an diesem Gerät ein.

5 Stellen Sie den Eingangspegel ein (Seite 20).

CD/MD-Wechsler

Auswählen des Wechslers

1 Drücken Sie **(SOURCE)** so oft, bis „CD“ oder „MD“ angezeigt wird.

2 Drücken Sie **(MODE)** so oft, bis der gewünschte Wechsler angezeigt wird.

Gerätenummer, MP3-Anzeige*1

Anzeige LP2/LP4*2



CD-/MD-/Albumnummer

Die Wiedergabe beginnt.

*1 Bei Wiedergabe einer MP3-Datei.

*2 Bei Wiedergabe einer MDLP.

Überspringen von Alben und CDs/MDs

1 Drücken Sie während der Wiedergabe den Multifunktionsregler nach oben/unten.

Zum Überspringen	Drücken Sie den Multifunktionsregler nach oben/unten
eines Albums	und lassen Sie den Regler nach einem Moment los.
mehrerer Alben hintereinander	innerhalb von 2 Sekunden nach dem Loslassen erneut.
von CDs/MDs	und dies wiederholt.
mehrerer CDs/MDs hintereinander	und drücken Sie den Regler innerhalb von 2 Sekunden erneut und halten Sie es dann gedrückt.

Repeat und Shuffle Play

1 Drücken Sie während der Wiedergabe **(1)** (REP) auf der Kartenfernbedienung oder **(SHUF)** am Gerät so oft, bis die gewünschte Einstellung erscheint.

Einstellung	Funktion
Repeat Disc *1	Wiederholte Wiedergabe einer CD/MD.
Shuffle Changer	Wiedergabe der Titel im Wechsler in willkürlicher Reihenfolge.
Shuffle All *2	Wiedergabe der Titel in allen Geräten in willkürlicher Reihenfolge.

*1 Wenn mindestens ein CD-Wechsler bzw. mindestens zwei MD-Wechsler angeschlossen sind.

*2 Verfügbar, wenn mindestens zwei MD-Wechsler angeschlossen sind und an einem die Wiedergabe läuft.

Wenn Sie wieder in den normalen Wiedergabemodus schalten möchten, wählen Sie „Repeat off“ oder „Shuffle off“.

Tip

Mit „Shuffle All“ werden nicht Titel von CD-Geräten und MD-Wechslern gemischt wiedergegeben.

Ansteuern einer CD/MD anhand des Namens — LIST

Sie können eine CD/MD aus einer Liste auswählen, wenn Sie einen CD-Wechsler mit CD TEXT-Funktion oder einen MD-Wechsler anschließen.

Wenn Sie einer CD/MD einen Namen zuweisen, erscheint der Name in der Liste.

- 1 Drücken Sie während der Wiedergabe **(LIST)** nach oben.
Die Nummer oder der Name der CD/MD erscheint.
- 2 Drehen Sie den Multifunktionsregler, bis die gewünschte CD/MD angezeigt wird.
- 3 Drücken Sie den Multifunktionsregler, um die Wiedergabe der CD/MD zu starten.
Die Anzeige wechselt wieder in den normalen Wiedergabemodus.

Joystick RM-X4S

Anbringen des Aufklebers

Bringen Sie den Aufkleber je nach Montage des Joysticks an.

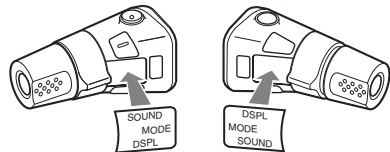

Fortsetzung auf der nächsten Seite →

Lage und Funktion der Bedienelemente

Die entsprechenden Tasten auf dem Joystick haben dieselbe Funktion wie die Tasten an diesem Gerät.

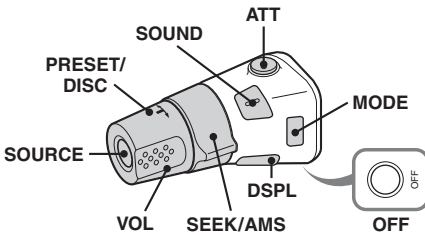

Bei folgenden Reglern auf dem Joystick müssen Sie anders als mit dem Gerät vorgehen.

- **Taste ATT (Dämpfen des Tons)**
Dämpfen des Tons. Zum Beenden der Funktion drücken Sie die Taste erneut.
- **Taste SOUND**
Einstellen des Klangs.
- **Regler PRESET/DISC**
Entspricht dem Drehen des Multifunktionsreglers am Gerät (drücken und drehen).
- **Lautstärkeregler VOL**
Entspricht dem Multifunktionsregler am Gerät (drehen).
- **Regler SEEK/AMS**
Entspricht dem Drücken des Multifunktionsreglers am Gerät nach links/rechts (drehen oder drehen und gedreht halten).
- **Taste DSPL (Anzeige)**
Wechseln der Informationen im Display.

Wechseln der Drehrichtung

Die Drehrichtung der Regler ist werkseitig wie in der folgenden Abbildung zu sehen eingestellt.

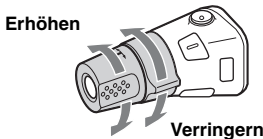

Wenn Sie den Joystick rechts von der Lenksäule anbringen, können Sie die Drehrichtung der Regler ändern.

- 1 Drücken Sie den Regler VOL nach innen, und halten Sie **(SOUND)** gedrückt.

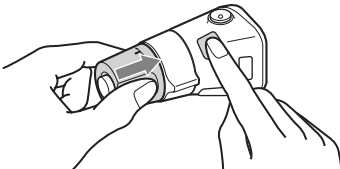

Weitere Informationen

Sicherheitsmaßnahmen

- Wenn das Fahrzeug längere Zeit in direktem Sonnenlicht geparkt war, lassen Sie das Gerät etwas abkühlen, bevor Sie es einschalten.
- Motorantennen werden automatisch ausgefahren, wenn das Gerät eingeschaltet wird.

Feuchtigkeitskondensation

Bei Regen oder bei sehr hoher Luftfeuchtigkeit kann sich auf den Linsen im Inneren des Geräts und im Display Feuchtigkeit niederschlagen. In diesem Fall funktioniert das Gerät nicht mehr richtig. Nehmen Sie die CD heraus und warten Sie etwa eine Stunde, bis die Feuchtigkeit verdunstet ist.

So bewahren Sie die hohe Tonqualität

Achten Sie darauf, keine Säfte oder andere zuckerhaltige Getränke auf das Gerät oder die CDs zu verschütten.

Hinweise zu CDs

- Berühren Sie nicht die Oberfläche von CDs, damit diese nicht verschmutzt werden. Fassen Sie CDs nur am Rand an.
- Bewahren Sie CDs in ihrer Hülle oder in den CD-Magazinen auf, wenn sie nicht abgespielt werden.
- Schützen Sie CDs vor Hitze bzw. hohen Temperaturen. Lassen Sie sie nicht in geparkten Autos, auf dem Armaturenbrett oder auf der Hutablage liegen.
- Bringen Sie keine Aufkleber auf CDs an und verwenden Sie keine CDs mit Rückständen von Tinte oder Klebstoffen. Solche CDs drehen sich beim Betrieb möglicherweise nicht mehr und führen zu einer Fehlfunktion oder können beschädigt werden.



- Verwenden Sie keine CDs, an denen Etiketten oder Aufkleber angebracht sind.
Bei Verwendung solcher CDs kann es zu folgenden Fehlfunktionen kommen:
 - Die CD lässt sich nicht auswerfen, weil sich ein Etikett oder Aufkleber gelöst hat und den Auswurfmechanismus blockiert.
 - Die Audiodaten werden nicht korrekt gelesen (z. B. Tonsprünge bei der Wiedergabe, keine Wiedergabe), weil ein Etikett oder Aufkleber durch Wärmeeinwirkung geschrumpft ist und die CD sich verzogen hat.

- CDs mit außergewöhnlichen Formen (z. B. herzförmige, quadratische oder sternförmige CDs) können mit diesem Gerät nicht wiedergegeben werden. Falls Sie es doch versuchen, kann das Gerät beschädigt werden. Verwenden Sie solche CDs nicht.
- Single-CDs (8-cm-CDs) können ebenfalls nicht verwendet werden.
- Reinigen Sie CDs vor dem Abspielen mit einem handelsüblichen Reinigungstuch. Wischen Sie dabei von der Mitte nach außen. Verwenden Sie keine Lösungsmittel wie Benzin oder Verdünnern und keine handelsüblichen Reinigungsmittel oder Antistatik-Sprays für Schallplatten.



Hinweise zu CD-Rs/CD-RWs

- Je nach dem Gerät, mit dem die CD-R/CD-RW bespielt wurde, oder dem Zustand der CD-R/CD-RW selbst ist eine Wiedergabe mit diesem Gerät nicht in jedem Fall möglich.
- Eine noch nicht abgeschlossene CD-R/CD-RW kann nicht wiedergegeben werden.
- Das Gerät ist mit dem Format ISO 9660, Stufe 1/Stufe 2, dem erweiterten Joliet- bzw. Romeo-Format sowie dem Multisession-Format kompatibel.
- Höchstzahl an:
 - Ordnern (Alben): 150 (einschließlich Stammordner und leerer Ordner).
 - Dateien (Titeln) und Ordnern auf einer CD: 300
Wenn die Ordner- bzw. Dateinamen viele Zeichen enthalten, ist die maximale Anzahl möglicherweise geringer als 300.
 - anzeigbaren Zeichen für einen Ordner-/Dateinamen: 32 (Joliet) bzw. 64 (Romeo).
- Bei einer Multisession-CD wird nur das Format des ersten Titels der ersten Session erkannt und wiedergegeben (alle anderen Formate werden übersprungen). Das CD-DA-Format hat Vorrang vor dem MP3-/WMA-/AAC-Format.
 - Wenn der erste Titel das CD-DA-Format aufweist, werden nur die CD-DA-Titel der ersten Session wiedergegeben.
 - Wenn der erste Titel nicht das CD-DA-Format aufweist, wird eine MP3-/WMA-/AAC-Session wiedergegeben. Wenn auf der CD keine Daten in einem dieser Formate enthalten sind, wird „NO Music“ angezeigt.

Musik-CDs mit Urheberrechtsschutzcodierung

Dieses Gerät ist auf die Wiedergabe von CDs ausgelegt, die dem Compact Disc-Standard (CD) entsprechen.

Seit neuestem bringen einige Anbieter Musik-CDs mit Urheberrechtsschutzcodierung auf den Markt. Beachten Sie bitte, dass einige dieser CDs nicht dem CD-Standard entsprechen und mit diesem Produkt möglicherweise nicht wiedergegeben werden können.

Hinweis zu DualDiscs

Eine DualDisc ist eine zweiseitig bespielte Disc, auf der DVD-Aufnahmen auf der einen und digitale Audiodaten auf der anderen Seite aufgezeichnet sind. Da jedoch die Audiomaterialseite nicht dem Compact Disc (CD)-Standard entspricht, kann einwandfreie Wiedergabe auf diesem Produkt nicht garantiert werden.

USB-Geräte

- Sie können USB-Geräte der Massenspeicherklasse und USB-ATRAC-Audiogeräte verwenden, die dem USB-Standard entsprechen. Allerdings kann dieses Gerät keine USB-Geräte erkennen, die über einen USB-HUB angeschlossen sind. Einzelheiten zur Kompatibilität Ihres USB-Geräts finden Sie auf der Support-Website von Sony (Seite 32).
- Der entsprechende Codec unterscheidet sich je nach Gerätetyp.
 - Massenspeicherklasse: MP3/WMA/AAC
 - ATRAC-Audiogerät: ATRAC/MP3/WMA/AAC
- Andere DRM-Dateien (digitale Rechteverwaltung) als ATRAC-Dateien werden unter Umständen nicht wiedergegeben.
- Im Folgenden wird die Höchstzahl an anzeigbaren Daten angegeben.
 - Massenspeicherklasse:
 - Ordner (Alben): 128, Dateien (Titel) pro Ordner: 500
 - ATRAC-Audiogerät: ATRAC/MP3/WMA/AAC
 - Alben/Interpreten/Playlists/Genres: 65.535, Titel: 65.535

Hinweise

- Verwenden Sie zum Anschließen, falls Sie ein Kabel verwenden, das mit dem USB-Gerät gelieferte Kabel.
- Verwenden Sie kein USB-Gerät, das so groß und schwer ist, dass es beim Fahren hinderlich ist.
- Lassen Sie das USB-Gerät nicht in einem geparkten Fahrzeug liegen. Andernfalls kann es zu Fehlfunktionen kommen.
- Je nach Menge der aufgezeichneten Daten kann es etwas dauern, bis die Wiedergabe beginnt.
- Es empfiehlt sich, eine Sicherungskopie der Daten auf dem USB-Gerät zu erstellen.

Wiedergabereihenfolge von MP3-/WMA-/AAC-Dateien (CD-R/RW oder Massenspeicherklasse)

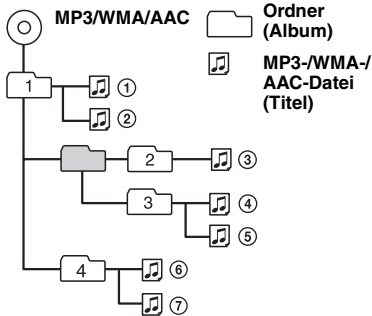

AAC-Dateien

- AAC steht für Advanced Audio Coding. Dabei handelt es sich um einen Formatstandard zum Komprimieren von Musikdateien. Hierbei werden Audio-CD-Daten auf etwa 1/11* ihrer ursprünglichen Größe komprimiert.
- AAC-Tags bestehen aus 126 Zeichen.
- Fügen Sie beim Benennen einer AAC-Datei unbedingt die Dateierweiterung „.m4a“ zum Dateinamen hinzu.
- Bei der Wiedergabe bzw. beim Vorwärts-/Rückwärtssuchen in einer VBR-AAC-Datei (variable Bitrate) wird die verstrichene Spieldauer möglicherweise nicht richtig angezeigt.

* nur bei 128 Kbps

Hinweis

Die Wiedergabe folgender AAC-Dateien wird nicht unterstützt:

- Dateien mit verlustfreier Komprimierung
- kopiergeschützte Dateien

Sollten an Ihrem Gerät Probleme auftreten oder sollten Sie Fragen haben, auf die in dieser Anleitung nicht eingegangen wird, wenden Sie sich bitte an Ihren Sony-Händler.

Wartung

Austauschen der Lithiumbatterie der Kartenfernbedienung

Unter normalen Bedingungen hält die Batterie etwa 1 Jahr. Die Lebensdauer der Batterie kann je nach Gebrauch des Geräts jedoch auch kürzer sein. Wenn die Batterie schwächer wird, verkürzt sich die Reichweite der Kartenfernbedienung. Tauschen Sie die Batterie gegen eine neue CR2025-Lithiumbatterie aus. Bei Verwendung einer anderen Batterie besteht Feuer- oder Explosionsgefahr.

Mit der Seite + nach oben

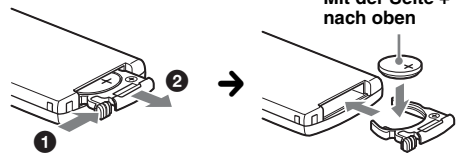

Hinweise zur Lithiumbatterie

- Bewahren Sie die Lithiumbatterie außerhalb der Reichweite von Kindern auf. Sollte eine Lithiumbatterie verschluckt werden, ist umgehend ein Arzt aufzusuchen.
- Wischen Sie die Batterie mit einem trockenen Tuch ab, um einen guten Kontakt zwischen den Batteriepolen und -anschlüssen sicherzustellen.
- Achten Sie beim Einlegen der Batterie auf die richtige Polarität.
- Halten Sie die Batterie nicht mit einer Metallpinzette. Dies könnte zu einem Kurzschluss führen.

MP3-Dateien

- MP3 steht für MPEG-1 Audio Layer-3. Dabei handelt es sich um einen Formatstandard zum Komprimieren von Musikdateien. Hierbei werden Audio-CD-Daten auf etwa 1/10 ihrer ursprünglichen Größe komprimiert.
- ID3-Tags der Versionen 1.0, 1.1, 2.2, 2.3 und 2.4 stehen nur bei MP3 zur Verfügung. Ein ID3-Tag besteht aus 15/30 Zeichen (1.0 und 1.1) bzw. 63/126 Zeichen (2.2, 2.3 und 2.4).
- Fügen Sie beim Benennen einer MP3-Datei unbedingt die Dateierweiterung „.mp3“ zum Dateinamen hinzu.
- Bei der Wiedergabe bzw. beim Vorwärts-/Rückwärtssuchen in einer VBR-MP3-Datei (variable Bitrate) wird die verstrichene Spieldauer möglicherweise nicht richtig angezeigt.

Hinweis

Wenn Sie eine MP3-Datei mit einer hohen Bitrate, wie z. B. 320 Kbps, wiedergeben, kommt es möglicherweise zu Tonaussetzern.

WMA-Dateien

- WMA steht für Windows Media Audio. Dabei handelt es sich um einen Formatstandard zum Komprimieren von Musikdateien. Hierbei werden Audio-CD-Daten auf etwa 1/22* ihrer ursprünglichen Größe komprimiert.
- WMA-Tags bestehen aus 63 Zeichen.
- Fügen Sie beim Benennen einer WMA-Datei unbedingt die Dateierweiterung „.wma“ zum Dateinamen hinzu.
- Bei der Wiedergabe bzw. beim Vorwärts-/Rückwärtssuchen in einer VBR-WMA-Datei (variable Bitrate) wird die verstrichene Spieldauer möglicherweise nicht richtig angezeigt.

* nur bei 64 Kbps

Hinweis

Die Wiedergabe von Dateien mit verlustfreier Komprimierung wird nicht unterstützt.

VORSICHT

Die Batterie kann bei falscher Handhabung explodieren!

Auf keinen Fall darf sie aufgeladen, auseinandergenommen oder ins Feuer geworfen werden.

Entsorgungshinweis: Bitte werfen Sie nur entladene Batterien in die Sammelboxen beim Handel oder den Kommunen. Entladen sind Batterien in der Regel dann, wenn das Gerät abschaltet und „Batterie leer“ signalisiert oder nach längerer Gebrauchsdauer der Batterien nicht mehr einwandfrei funktioniert. Um sicherzugehen, kleben Sie die Batteriepole z. B. mit einem Klebestreifen ab oder geben Sie die Batterien einzeln in einen Plastikbeutel.

Austauschen der Sicherung

Wenn Sie eine Sicherung austauschen, achten Sie darauf, eine Ersatzsicherung mit dem gleichen Ampere-Wert wie die Originalsicherung zu verwenden. Dieser ist auf der Originalsicherung angegeben. Wenn die Sicherung durchbrennt, überprüfen Sie den Stromanschluss und tauschen die Sicherung aus. Brennt die neue Sicherung ebenfalls durch, kann eine interne Fehlfunktion vorliegen. Wenden Sie sich in einem solchen Fall an Ihren Sony-Händler.

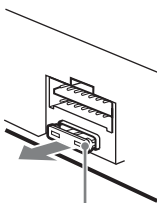

Sicherung (10 A)

Reinigen der Anschlüsse

Das Gerät funktioniert möglicherweise nicht ordnungsgemäß, wenn die Anschlüsse zwischen dem Gerät und der Frontplatte verschmutzt sind. Um dies zu vermeiden, nehmen Sie die Frontplatte ab (Seite 6) und reinigen Sie die Anschlüsse mit einem Wattestäbchen. Drücken Sie dabei nicht zu fest auf die Anschlüsse. Andernfalls können sie beschädigt werden.

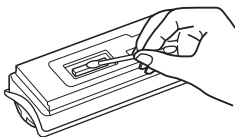

Rückseite der Frontplatte

Hinweise

- Schalten Sie aus Sicherheitsgründen vor dem Reinigen der Anschlüsse die Zündung aus und ziehen Sie den Schlüssel aus dem Zündschloss.
- Berühren Sie die Anschlüsse unter keinen Umständen direkt mit den Händen oder einem Metallgegenstand.

Ausbauen des Geräts

1 Entfernen Sie die Schutzumrandung.

- 1 Nehmen Sie die Frontplatte ab (Seite 6).
- 2 Fassen Sie die Schutzumrandung mit den Fingern an den Seitenkanten und ziehen Sie sie heraus.

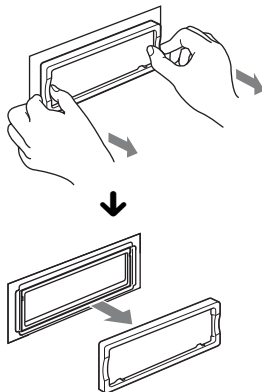

2 Nehmen Sie das Gerät heraus.

- 1 Setzen Sie beide Löseschlüssel gleichzeitig so ein, dass sie mit einem Klicken einrasten.

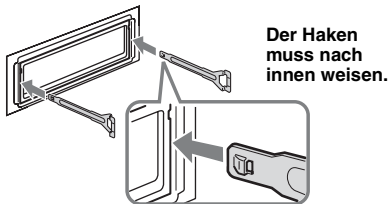

- 2 Ziehen Sie an den Löseschlüsseln, um das Gerät zu lösen.

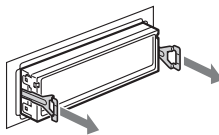

- 3 Ziehen Sie das Gerät aus der Halterung.

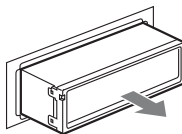

Technische Daten

CD-Player

Signal-Rauschabstand: 120 dB
Frequenzgang: 10 – 20.000 Hz
Gleichlaufschwankungen: Unterhalb der Messgrenze

Tuner

FM (UKW)

Empfangsbereich: 87,5 – 108,0 MHz
Antennenanschluss: Anschluss für Außenantenne
Zwischenfrequenz: 10,7 MHz/450 kHz
Nutzbare Empfindlichkeit: 9 dBf
Trennschärfe: 75 dB bei 400 kHz
Signal-Rauschabstand: 67 dB (stereo), 69 dB (mono)
Harmonische Verzerrung bei 1 kHz: 0,5 % (stereo), 0,3 % (mono)
Kanaltrennung: 35 dB bei 1 kHz
Frequenzgang: 30 – 15.000 Hz

MW/LW

Empfangsbereich:
MW: 531 – 1.602 kHz
LW: 153 – 279 kHz
Antennenanschluss: Anschluss für Außenantenne
Zwischenfrequenz: 10,7 MHz/450 kHz
Empfindlichkeit: MW: 30 μ V, LW: 40 μ V

USB-Player

Schnittstelle: USB (Full-Speed)
Maximale Stromstärke: 500 mA

Endverstärker

Ausgänge: Lautsprecheransgänge (versiegelte Anschlüsse)
Lautsprecherimpedanz: 4 – 8 Ohm
Maximale Ausgangsleistung: 52 W \times 4 (an 4 Ohm)

Allgemeines

Ausgänge:
Audioausgänge (vorne/hinten)
Ausgang für Tiefsttonlautsprecher (mono)
Motorantennen-Steueranschluss
Steueranschluss für Endverstärker
Eingänge:
Steueranschluss für Stummschaltung beim Telefonieren
Steueranschluss für Beleuchtung
BUS-Steuereingang
BUS-Audioeingang
Fernbedienungseingang
Antenneneingang
AUX-Eingangsbuchse (Stereominibuchse)
USB-Signaleingang

Klangregler:

Bässe: \pm 10 dB bei 60 Hz (XPLOD)
Mitten: \pm 10 dB bei 1 kHz (XPLOD)
Höhen: \pm 10 dB bei 10 kHz (XPLOD)

Betriebsspannung: 12 V Gleichstrom, Autobatterie (negative Erdung)

Abmessungen: ca. 178 \times 50 \times 190 mm (B/H/T)
Einbaumaße: ca. 182 \times 53 \times 163 mm (B/H/T)
Gewicht: ca. 1,6 kg

Mitgeliefertes Zubehör:

Kartenfernbedienung: RM-X154
Montageteile und Anschlusszubehör (1 Satz)

Sonderzubehör/gesondert erhältliche Geräte:

Joystick: RM-X4S
BUS-Kabel (mit einem Cinchkabel geliefert):
RC-61 (1 m), RC-62 (2 m)
CD-Wechsler (10 CDs): CDX-757MX
CD-Wechsler (6 CDs): CDX-T70MX, CDX-T69
Signalquellenwähler: XA-C40
AUX IN-Signalquellenwähler: XA-300
Schnittstellenadapter für iPod: XA-120IP

Ihr Händler führt unter Umständen nicht alle der oben genannten Zubehörteile. Fragen Sie Ihren Händler nach ausführlichen Informationen.

US-amerikanische Patente und Patente anderer Länder lizenziert von Dolby Laboratories.

MPEG Layer-3 Audiocodierttechnologie und Patente lizenziert von Fraunhofer IIS und Thomson.

Dieses Produkt ist durch bestimmte gewerbliche Schutz- und Urheberrechte der Microsoft Corporation geschützt. Die Verwendung oder der Vertrieb derartiger Technologie außerhalb dieses Produkts ohne eine Lizenz von Microsoft oder einer autorisierten Microsoft-Niederlassung ist untersagt.

Inhaltsanbieter verwenden die in diesem Gerät enthaltene Technologie zur Verwaltung digitaler Rechte für Windows Media („WM-DRM“, Windows Media Digital Rights Management), um die Integrität des Inhalts („Sicherer Inhalt“) zu gewährleisten, sodass sich keine Person das geistige Eigentum, einschließlich Urheberrecht, an diesen Inhalten widerrechtlich aneignen kann. Bei diesem Gerät wird WM-DRM-Software zum Wiedergeben sicherer Inhalte verwendet („WM-DRM-Software“). Bei Gefährdung der Sicherheit der WM-DRM-Software dieses Geräts können Eigentümer sicherer Inhalte („Secure Content Owners“) fordern, dass Microsoft das Recht der WM-DRM-Software zum Erwerb neuer Lizenzen zum Kopieren, Anzeigen und/oder Wiedergeben von sicherem Inhalt aufhebt. Trotz der Aufhebung kann mithilfe der WM-DRM-Software ungeschützter Inhalt wiedergegeben werden. Eine Liste widerrufener WM-DRM-Software wird jedes Mal an Ihr Gerät gesendet, wenn Sie eine Lizenz für sicheren Inhalt aus dem Internet oder von einem PC herunterladen. Microsoft lädt möglicherweise im Auftrag von Secure Content Owners zusammen mit einer solchen Lizenz Sperlisten auf Ihr Gerät herunter.

Hinweis

Dieses Gerät kann nicht an einen digitalen Vorverstärker oder an einen Equalizer, der mit dem Sony-BUS-System kompatibel ist, angeschlossen werden.

Änderungen, die dem technischen Fortschritt dienen, bleiben vorbehalten.



- In bestimmten Leiterplatten werden keine halogenierten Flammschutzmittel verwendet.
- Im Gehäuse werden keine halogenierten Flammschutzmittel verwendet.
- Papier wird als Verpackungsfüllmaterial verwendet.

Störungsbehebung

Anhand der folgenden Checkliste können Sie die meisten Probleme, die möglicherweise an Ihrem Gerät auftreten, selbst beheben.

Bevor Sie die folgende Checkliste durchgehen, überprüfen Sie bitte zunächst, ob Sie das Gerät richtig angeschlossen und bedient haben.

Allgemeines

Das Gerät wird nicht mit Strom versorgt.

- Überprüfen Sie die Verbindungen. Wenn die Anschlüsse in Ordnung sind, überprüfen Sie die Sicherung.
- Wenn Sie das Gerät ausschalten und die Anzeige ausgeblendet ist, können Sie es nicht mit der Kartenfernbedienung bedienen.
→ Schalten Sie das Gerät ein.

Die Motorantenne wird nicht ausgefahren.

Die Motorantenne hat kein Relaiskästchen.

Es ist kein Ton zu hören.

- Die Lautstärke ist zu niedrig.
- Die Funktion zum Dämpfen des Tons oder die Stummenschaltfunktion zum Telefonieren (wenn das Schnittstellenkabel eines Autotelefonen mit der ATT-Leitung verbunden ist) ist aktiviert.
- Der Fader-Regler „FAD“ ist nicht für ein 2-Lautsprecher-System eingestellt.
- Der CD-Wechsler unterstützt die CD (MP3/WMA/AAC) nicht.
→ Lassen Sie die CD mit einem MP3-kompatiblen CD-Wechsler von Sony oder mit diesem Gerät wiedergeben.

Kein Signalton ertönt.

- Der Signalton ist deaktiviert (Seite 21).
- Ein gesondert erhältlicher Endverstärker ist angeschlossen und Sie verwenden nicht den integrierten Verstärker.

Der Speicherinhalt wurde gelöscht.

- Die Taste RESET wurde gedrückt.
→ Speichern Sie die Einstellungen erneut.
- Das Stromversorgungskabel wurde gelöst oder die Verbindung zur Batterie besteht nicht mehr.
- Das Stromversorgungskabel ist nicht richtig angeschlossen.

Gespeicherte Sender und die korrekte Uhrzeit werden gelöscht.

Die Sicherung ist durchgebrannt. Störgeräusche sind zu hören, wenn der Zündschlüssel gedreht wird.

Die Leitungen sind nicht korrekt an den Stromanschluss für Zubehörgeräte angeschlossen.

Das Gerät wechselt während der Wiedergabe bzw. des Radioempfangs in den Demo-Modus.

Wenn „Demo on“ eingestellt ist und 5 Minuten lang keine Funktion ausgeführt wird, wechselt das Gerät in den Demo-Modus.

→ Stellen Sie „Demo off“ ein (Seite 21).

Die Anzeige wird ausgeblendet bzw. erscheint nicht im Display.

- Der Dimmer ist auf „Dimmer on“ eingestellt (Seite 21).
- Der Winkel der Frontplatte ist nicht ordnungsgemäß ausgerichtet.
→ Passen Sie den Winkel der Frontplatte an, indem Sie **(ANGLE)** gedrückt halten (Seite 7).
- Die Anzeige wird ausgeblendet, wenn Sie **(OFF)** gedrückt halten.
→ Halten Sie **(OFF)** am Gerät erneut gedrückt, bis die Anzeige eingeblendet wird.
- Die Anschlüsse sind verschmutzt (Seite 27).

Die Abschaltautomatik funktioniert nicht.

Das Gerät ist eingeschaltet. Die Abschaltautomatik wird nach dem Ausschalten des Geräts aktiviert.

→ Schalten Sie das Gerät aus.

Die Kartenfernbedienung funktioniert nicht.

Vergewissern Sie sich, dass die Isolierfolie herausgezogen wurde (Seite 5).

Die DSO-Funktion hat keine Wirkung.

Je nach dem Innenraum des jeweiligen Fahrzeugs bzw. dem Musiktyp hat die DSO-Funktion möglicherweise nicht die gewünschte Wirkung.

Die Bilder wechseln automatisch.

Im automatischen Bildwechselmodus kann nicht ein bestimmtes Bild für die Anzeige ausgewählt werden.

→ Wenn nur das ausgewählte Bild angezeigt werden soll, stellen Sie „Auto Image off“ ein (Seite 21).

Im Display werden keine Informationen angezeigt.

→ Stellen Sie „Info All“ ein (Seite 21).

Die Lautstärke lässt sich nicht einstellen.

Sie haben AUX mit **(SOURCE)** als Tonquelle ausgewählt, aber es ist kein tragbares Audiogerät angeschlossen.

→ Schließen Sie das tragbare Audiogerät an die AUX-Eingangsbuchse an.

Fortsetzung auf der nächsten Seite →

CD/MD-Wiedergabe

Es lässt sich keine CD einlegen.

- Es ist bereits eine andere CD eingelegt.
- Die CD wurde mit Gewalt falsch herum oder falsch eingelegt.

Die CD lässt sich nicht abspielen.

- Die CD ist beschädigt oder verschmutzt.
- Die CD-R/CD-RW ist nicht als Audio-CD konzipiert (Seite 25).

Es dauert länger, bis die Wiedergabe von MP3-/WMA-/AAC-Dateien beginnt.

- Bei folgenden CDs dauert es länger, bis die Wiedergabe beginnt:
- CDs mit einer komplizierten Datei-/Ordnerstruktur.
 - Multisession-CDs.
 - CDs, zu denen noch Daten hinzugefügt werden können.

Im Display angezeigte Informationen laufen nicht automatisch durch.

- Bei CDs mit sehr viel Textinformationen laufen diese im Display möglicherweise nicht durch.
- „Auto Scroll“ ist auf „off“ gesetzt.
→ Stellen Sie „Auto Scroll on“ ein (Seite 22) oder drücken Sie (SCRL) auf der Kartenfernbedienung.

Tonsprünge treten auf.

- Das Gerät ist nicht richtig installiert.
→ Installieren Sie das Gerät in einem Winkel von unter 45° an einem stabilen Teil des Fahrzeugs.
- Die CD ist beschädigt oder verschmutzt.

Die Funktionstasten funktionieren nicht.

Die CD lässt sich nicht auswerfen. Drücken Sie die Taste RESET (Seite 5).

Radioempfang

Sender lassen sich nicht empfangen.

Der Ton ist stark gestört.

- Schließen Sie eine Motorantennen-Steuerverleitung (blau) oder eine Stromversorgungsleitung für Zubehörgeräte (rot) an die Stromversorgungsleitung für den Antennenverstärker des Fahrzeugs an (nur, wenn das Fahrzeug mit einer in der Heck-/Seitenfensterscheibe integrierten FM (UKW)/MW/LW-Antenne ausgestattet ist).
- Prüfen Sie die Verbindung der Autoantenne.
- Die Autoantenne wird nicht ausgefahren.
→ Prüfen Sie die Verbindung der Motorantennen-Steuerverleitung.
- Überprüfen Sie die Frequenz.
- Wenn der DSO-Modus aktiviert ist, ist der Ton manchmal gestört.
→ Setzen Sie DSO auf „off“ (Seite 20).

Gespeicherte Sender lassen sich nicht einstellen.

- Speichern Sie den/die Sender unter der korrekten Frequenz ab.
 - Das Sendesignal ist zu schwach.
-

Der automatische Sendersuchlauf funktioniert nicht.

- Der lokale Sendersuchmodus ist auf „on“ eingestellt.
→ Stellen Sie „Local off“ ein (Seite 22).
- Das Sendesignal ist zu schwach.
→ Stellen Sie die Sender manuell ein.

Während des UKW-Empfangs blinkt die Anzeige „ST“.

- Stellen Sie die Frequenz genau ein.
- Das Sendesignal ist zu schwach.
→ Stellen Sie „Mono on“ ein (Seite 22).

Eine UKW-Stereosendung ist nur monaural zu hören.

- Das Gerät ist in den monauralen Empfangsmodus geschaltet.
- Stellen Sie „Mono off“ ein (Seite 22).
-

RDS

Der Sendersuchlauf (SEEK) startet nach ein paar Sekunden Radioempfang.

- Der Sender ist kein Verkehrsfunksender (TP) oder die Sendesignale sind zu schwach.
- Deaktivieren Sie TA (Seite 16).

Es sind keine Verkehrsdurchsagen zu hören.

- Aktivieren Sie TA (Seite 16).
- Der Sender sendet keine Verkehrsdurchsagen, obwohl es sich um einen Verkehrsfunksender (TP) handelt.
→ Stellen Sie einen anderen Sender ein.

Bei der PTY-Funktion wird „-----“ angezeigt.

- Der aktuelle Sender ist kein RDS-Sender.
 - Es wurden keine RDS-Daten empfangen.
 - Der Sender gibt den Programmtyp nicht an.
-

USB-Wiedergabe

Sie können über einen USB-HUB nichts wiedergeben lassen.

- Dieses Gerät kann keine USB-Geräte erkennen, die über einen USB-HUB angeschlossen sind.

Die Wiedergabe ist nicht möglich.

- Das USB-Gerät funktioniert nicht.
- Schließen Sie es nochmals an.

Ein Signalton ist zu hören.

- Das USB-Gerät wurde während der Wiedergabe vom Gerät getrennt.
- Vor dem Trennen eines USB-Geräts müssen Sie zuerst die Wiedergabe stoppen, um die Daten zu schützen.

Der Ton setzt aus.

- Bei einer hohen Bitrate von über 320 Kbps kommt es möglicherweise zu Tonaussetzern.
-

Fehleranzeigen/Meldungen

Blank Disc

Die MD enthält keine Titel.*1

→ Legen Sie eine MD ein, auf der Titel aufgezeichnet sind.

Checking

Das Gerät überprüft die Verbindung mit einem USB-Gerät.

→ Warten Sie, bis das Überprüfen der Verbindung beendet ist.

Error*2

- Die CD/MD ist verschmutzt oder falsch herum eingelegt.*1
→ Reinigen Sie die CD bzw. legen Sie sie korrekt ein.
- Eine leere CD wurde eingelegt.
- Die CD/MD kann aufgrund einer Störung nicht wiedergegeben werden.
→ Legen Sie eine andere CD ein.
- Das USB-Gerät wurde nicht automatisch erkannt.
→ Schließen Sie es erneut an.
- Drücken Sie ▲, um die CD herauszunehmen.

Failure

Die Lautsprecher-/Verstärkeranschlüsse sind nicht korrekt.

→ Schlagen Sie in der Installationsanleitung nach, wie die Anschlüsse korrekt vorgenommen werden müssen.

Hubs Not Supported

Ein USB-HUB wird von diesem Gerät nicht unterstützt.

Load

Der Wechsler lädt die CD/MD.

→ Warten Sie, bis der Ladevorgang abgeschlossen ist.

Local Seek +/-

Beim automatischen Sendersuchlauf ist der lokale Suchmodus aktiviert.

NO AF

Für den aktuellen Sender gibt es keine Alternativfrequenz.

→ Drücken Sie den Multifunktionsregler nach links/rechts, solange der Programmname blinkt. Das Gerät beginnt dann mit der Suche nach einer Frequenz mit denselben PI-Daten (Programmkennung). „PI SEEK“ wird angezeigt.

NO Album Name

Der Titel enthält keinen Albumnamen.

NO Artist Name

Der Titel enthält keinen Interpretennamen.

NO Device

(SOURCE) wurde ausgewählt, aber es ist kein USB-Gerät angeschlossen. Ein USB-Gerät oder ein USB-Kabel wurde während der Wiedergabe von diesem Gerät getrennt.

→ Schließen Sie unbedingt USB-Gerät und USB-Kabel an.

NO Disc

Im CD/MD-Wechsler befindet sich keine CD/MD.

→ Legen Sie CDs/MDs in den Wechsler ein.

NO Disc Name

Für den Titel gibt es keinen CD-, Album-, Gruppen- bzw. Titelnamen.

NO ID3 Tag*3

Die MP3-Datei enthält keine ID3-Tag-Informationen.

NO Magazine

Das CD-Magazin ist nicht in den CD-Wechsler eingesetzt.

→ Setzen Sie das Magazin in den Wechsler ein.

NO Music

Die CD bzw. das USB-Gerät enthält keine Musikdateien.

→ Legen Sie eine Musik-CD in dieses Gerät oder den MP3-kompatiblen Wechsler ein.

→ Schließen Sie ein USB-Gerät an, das eine Musikdatei enthält.

Not Read

Die CD/MD-Informationen wurden vom Gerät nicht eingelesen.

→ Legen Sie die CD/MD ein und wählen Sie sie aus der Liste aus.

Not Ready

Der Deckel des MD-Wechslers ist offen oder die MDs wurden nicht korrekt eingelegt.

→ Schließen Sie den Deckel bzw. legen Sie die MDs korrekt ein.

Not Supported

Das angeschlossene USB-Gerät wird nicht unterstützt.

→ Schließen Sie ein USB-Gerät der Massenspeicherklasse an (Seite 25).

NO TP

Das Gerät sucht weiter nach verfügbaren Verkehrsfunksendern.

NO Track

Das auf dem USB-Gerät ausgewählte Element enthält kein Album bzw. keinen Titel.

NO Track Name

Für den Titel gibt es keinen Titelnamen.

Offset

Es liegt möglicherweise eine interne Fehlfunktion vor.

→ Überprüfen Sie die Verbindungen. Wenn die Fehleranzeige weiterhin im Display angezeigt wird, wenden Sie sich an einen Sony-Händler.

Overload

Das USB-Gerät ist überlastet.

→ Trennen Sie das USB-Gerät von diesem Gerät und wechseln Sie mit (SOURCE) die Tonquelle.

→ Zeigt an, dass das USB-Gerät nicht einwandfrei funktioniert oder dass ein nicht unterstütztes Gerät angeschlossen ist.

Read

Das Gerät liest gerade alle Titel- und Album-/Gruppeninformationen von der CD/MD bzw. vom USB-Gerät ein.

→ Bitte warten Sie, bis das Einlesen abgeschlossen ist.

Die Wiedergabe beginnt danach automatisch. Je nach Struktur der CD/MD bzw. des USB-Geräts kann das Einlesen länger als eine Minute dauern.

Push Reset

Das CD-Gerät bzw. der CD/MD-Wechsler kann wegen einer Störung nicht bedient werden.

→ Drücken Sie die Taste RESET (Seite 5).

”.....“ **oder** ”.....“

Sie sind beim Vorwärts- oder Rückwärtssuchen am Anfang bzw. Ende der CD angelangt und können nicht weitersuchen.

.....“

Das Zeichen kann mit diesem Gerät nicht angezeigt werden.

- *1 Die Nummer der CD/MD, die den Fehler verursacht, erscheint im Display.
- *2 Wenn während der Wiedergabe einer CD oder MD ein Fehler auftritt, wird die Nummer der CD bzw. MD nicht im Display angezeigt.
- *3 Wenn ein CD-Wechsler angeschlossen ist.

Wenn sich das Problem mit diesen Abhilfemaßnahmen nicht beheben lässt, wenden Sie sich an einen Sony-Händler.

Wenn Sie das Gerät aufgrund einer Störung bei der CD-Wiedergabe zur Reparatur bringen, bringen Sie bitte auch die CD mit, die eingelegt war, als das Problem zum ersten Mal auftrat.

Support-Website

Wenn Sie Fragen haben oder die neuesten Support-Informationen zu diesem Produkt abrufen möchten, rufen Sie bitte folgende Website auf:
<http://support.sony-europe.com>

En ce qui concerne l'installation et les connexions, consulter le manuel d'installation/raccordement fourni.

**CLASS 1
LASER PRODUCT**

Cette étiquette est située sur la partie inférieure du châssis.

Avis à l'attention des clients des pays appliquant les directives UE

Le fabricant de ce produit est Sony Corporation, 1-7-1 Konan, Minato-ku, Tokyo, Japon. Son représentant autorisé concernant la CEM et la sécurité du produit est Sony Deutschland GmbH, Hedelfinger Strasse 61, 70327 Stuttgart, Allemagne. Veuillez vous référer aux adresses indiquées dans les documents d'entretien ou de garantie séparés concernant toute question relative à l'entretien et à la garantie.



Traitement des appareils électriques et électroniques en fin de vie (Applicable dans les pays de l'Union Européenne et aux autres pays européens disposant de systèmes de collecte sélective)

Ce symbole, apposé sur le produit ou sur son emballage, indique que ce produit ne doit pas être traité avec les déchets ménagers. Il doit être remis à un point de collecte approprié pour le recyclage des équipements électriques et électroniques. En s'assurant que ce produit est bien mis au rebut de manière appropriée, vous aiderez à prévenir les conséquences négatives potentielles pour l'environnement et la santé humaine. Le recyclage des matériaux aidera à préserver les ressources naturelles. Pour toute information supplémentaire au sujet du recyclage de ce produit, vous pouvez contacter votre municipalité, votre déchetterie ou le magasin où vous avez acheté le produit.

Accessoire compatible : Télécommande



Élimination des piles et accumulateurs usagés (Applicable dans les pays de l'Union Européenne et aux autres pays européens disposant de systèmes de collecte sélective)

Ce symbole, apposé sur les piles et accumulateurs ou sur les emballages, indique que les piles et accumulateurs fournis avec ce produit ne doivent pas être traités comme de simples déchets ménagers. En vous assurant que ces piles et accumulateurs sont mis au rebut de façon appropriée, vous participez activement à la prévention des conséquences négatives que leur mauvais traitement pourrait provoquer sur l'environnement et sur la santé humaine. Le recyclage des matériaux contribue par ailleurs à la préservation des ressources naturelles. Pour les produits qui pour des raisons de sécurité, de performance ou d'intégrité de données nécessitent une connexion permanente à une pile ou à un accumulateur, il conviendra de vous rapprocher d'un service technique qualifié pour effectuer son remplacement. En rapportant votre appareil électrique en fin de vie à un point de collecte approprié vous vous assurez que la pile ou l'accumulateur incorporé sera traitée correctement. Pour tous les autres cas de figure et afin d'enlever les piles ou accumulateurs en toute sécurité de votre appareil, reportez-vous au manuel d'utilisation. Rapporter les piles ou accumulateurs usagés au point de collecte approprié pour le recyclage. Pour toute information complémentaire au sujet du recyclage de ce produit ou des piles et accumulateurs, vous pouvez contacter votre municipalité, votre déchetterie locale ou le point de vente où vous avez acheté ce produit.

« ATRAC », « ATRAC AD », SonicStage et leurs logos sont des marques commerciales de Sony Corporation.

« WALKMAN » et le logo « WALKMAN » sont des marques déposées de Sony Corporation.



Microsoft, Windows Media et le logo Windows sont des marques de commerce ou des marques déposées de Microsoft Corporation aux États-Unis et/ou dans d'autres pays.

Avertissement au cas où le contact de votre voiture ne dispose pas d'une position ACC

Veillez à activer la fonction arrêt automatique (page 20).

L'appareil s'éteint alors complètement et automatiquement à l'issue d'un délai réglé, une fois l'appareil mis hors tension. Cela évite que la batterie ne se décharge.

Si vous n'activez pas la fonction arrêt automatique, appuyez sur (OFF) et maintenez-la enfoncée jusqu'à ce que l'affichage disparaisse chaque fois que vous coupez le contact.

Table des matières

Félicitations !	4
-----------------------	---

Préparation

Réinitialisation de l'appareil	5
Préparation de la mini-télécommande	5
Réglage de l'horloge	5
Retrait de la façade	6
Installation de la façade	6
Insertion du disque dans l'appareil	6
Ejection du disque	6
Réglage de l'angle de la façade	7

Emplacement des commandes et opérations de base

Appareil principal	8
Mini-télécommande RM-X154	10
Recherche d'une plage	
— Quick-BrowZer	12
Recherche d'éléments par saut	
— Mode Jump	13

CD

Rubriques d'affichage	14
Lecture répétée	14
Lecture aléatoire	14

Radio

Mémorisation et réception des stations	15
Mémorisation automatique — BTM	15
Mémorisation manuelle	15
Réception des stations mémorisées	15
Syntonisation automatique	15
Réception d'une station par l'intermédiaire	
d'une liste — LIST	15
Fonction RDS	16
Aperçu	16
Réglages AF et TA	16
Sélection de PTY	17
Réglage de CT	17

Périphériques USB

Lecture de périphériques USB	18
Rubriques d'affichage	18
Ecoute de musique sur un périphérique audio	
de stockage de masse	18
Ecoute de musique sur un « Walkman »	
(périphérique audio ATRAC)	18

Autres fonctions

Modification des caractéristiques du son	19
Réglage des caractéristiques du son	19
Personnalisation de la courbe de l'égaliseur	
— EQ3 Tune	20
Réglage des paramètres de configuration	
— MENU	20
Utilisation d'un appareil en option	21
Appareil audio auxiliaire	21
Changeur CD/MD	22
Satellite de commande RM-X4S	23

Informations complémentaires







Précautions	24
Remarques sur les disques	24
A propos des périphériques USB	25
Ordre de lecture des fichiers MP3/WMA/AAC	
(CD-R/RW ou périphérique de stockage de	
masse)	25
A propos des fichiers MP3	25
A propos des fichiers WMA	25
A propos des fichiers AAC	26
Entretien	26
Retrait de l'appareil	27
Spécifications	27
Dépannage	28
Affichage des erreurs et messages	30

Félicitations !

Nous vous remercions d'avoir fait l'acquisition de ce lecteur de disques compacts Sony. Vous pouvez profiter de votre trajet grâce aux fonctions ci-dessous.

• Lecture de CD

Vous pouvez lire des CD-DA (y compris ceux qui contiennent des informations CD TEXT) et des CD-R/CD-RW (fichiers MP3/WMA/AAC (page 24)).

Type de disque	Symbole indiqué sur le disque	
CD-DA		
MP3 WMA AAC	 	 

• Réception radio

- Vous pouvez mémoriser jusqu'à 6 stations pour chaque bande de fréquences (FM1, FM2, FM3, MW (PO) et LW (GO)).
- **BTM** (mémorisation des meilleurs accords) : l'appareil sélectionne les stations émettant des signaux puissants et les mémorise.

• Services RDS

- Vous pouvez utiliser une station FM disposant du système RDS (système de radiocommunication de données).

• Fonction de recherche

- **Quick-BrowZer** : vous pouvez rechercher rapidement et facilement une plage sur un CD ou un périphérique USB raccordé à cet appareil (page 12).

• Réglage du son

- **EQ3 parametric** : vous pouvez choisir une des 7 courbes d'égaliseur prédéfinies et effectuez le réglage souhaité.
- **DSO** (répartiteur dynamique du son) : crée un champ sonore mieux réparti grâce à une synthèse de haut-parleurs virtuels, afin d'améliorer le son des haut-parleurs même si ceux-ci sont installés dans la partie inférieure des portières.
- **Digital Music Plus (DM+)** : améliore les sons compressés numériquement, comme celui des fichiers MP3.

• Réglage de l'image

Vous pouvez régler différents motifs d'affichage sur l'appareil.

• Fonctionnement des appareils en option

- **Périphérique USB** : un périphérique USB de stockage de masse ou un « Walkman » (périphérique audio ATRAC) peut être raccordé à la borne USB située à l'arrière. Pour plus de détails sur les périphériques pouvant être utilisés, reportez-vous à la section « A propos des périphériques USB » (page 25) ou au site Web d'assistance de Sony (page 31).
- **Changeurs CD/MD** : des changeurs CD/MD peuvent être raccordés au BUS Sony à l'arrière de l'appareil.

• Raccordement des appareils auxiliaires

Une prise d'entrée AUX, située sur la face avant de l'appareil, permet de raccorder un appareil audio portatif.

Préparation

Réinitialisation de l'appareil

Avant la première mise en service de l'appareil ou après avoir remplacé la batterie du véhicule ou modifié les raccordements, vous devez réinitialiser l'appareil.

Retirez la façade et appuyez sur la touche RESET avec un objet pointu, comme un stylo à bille.

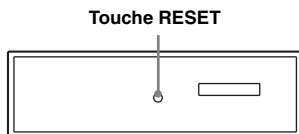

Remarque

Une pression sur la touche RESET remet l'heure à zéro et efface certaines informations mémorisées.

Préparation de la mini-télécommande

Retirez la feuille isolante avant d'utiliser la mini-télécommande pour la première fois.

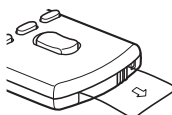

Conseil

Pour obtenir des informations sur la façon de remplacer la pile, reportez-vous à la section « Remplacement de la pile au lithium de la mini-télécommande » à la page 26.

Réglage de l'horloge

L'horloge numérique fonctionne suivant un cycle de 24 heures.

- 1 Appuyez sur le multi-sélecteur et maintenez-le enfoncé.**
- 2 Tournez le multi-sélecteur jusqu'à ce que « Clock adjust » apparaisse, puis appuyez dessus.**
La fenêtre de réglage de l'horloge s'affiche.
- 3 Tournez le multi-sélecteur pour régler l'heure et les minutes.**
Pour déplacer l'indication numérique, poussez le multi-sélecteur vers la gauche/la droite.
- 4 Une fois les minutes réglées, appuyez sur le multi-sélecteur.**
L'horloge démarre.

Conseil

Vous pouvez régler l'horloge automatiquement au moyen de la fonction RDS (page 17).

Retrait de la façade

Vous pouvez retirer la façade de cet appareil pour le protéger du vol.

Alarme d'avertissement

Si vous mettez la clé de contact en position OFF sans ôter la façade, l'alarme d'avertissement retentit pendant quelques secondes. L'alarme est émise uniquement lorsque l'amplificateur intégré est utilisé.

1 Appuyez sur **OFF**.

L'appareil est mis hors tension.

2 Appuyez sur **🏠**.

Le côté gauche de la façade se détache.

3 Faites glisser la façade vers la gauche, puis tirez-la doucement vers vous.

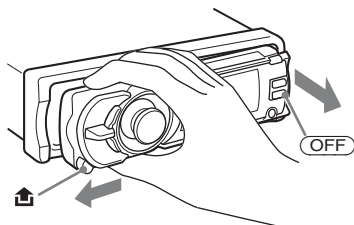

Remarques

- N'exercez pas de pression excessive sur la façade ni sur la fenêtre d'affichage et ne la laissez pas tomber.
- N'exposez pas la façade à des températures élevées ou à l'humidité. Évitez de la laisser dans un véhicule en stationnement, sur le tableau de bord ou la plage arrière.

Installation de la façade

Placez l'orifice **A** de la façade sur la tige **B** de l'appareil, puis poussez légèrement sur le côté gauche pour l'enclencher.

Appuyez sur la touche **SOURCE** de l'appareil (ou insérez un disque) pour faire fonctionner l'appareil.

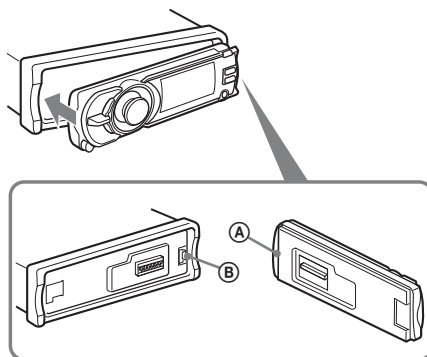

Remarque

Ne posez rien sur la face interne de la façade.

Insertion du disque dans l'appareil

1 Appuyez sur **▲**.

La façade bascule automatiquement vers le bas.

2 Insérez le disque (côté imprimé vers le haut).

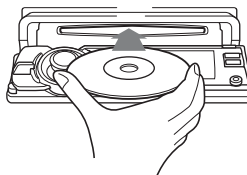

La façade bascule vers le haut et la lecture démarre automatiquement.

Ejection du disque

1 Appuyez sur **▲**.

La façade bascule automatiquement vers le bas et le disque est éjecté.

2 Appuyez sur **▲** pour fermer la façade.

Remarque

La façade rebascule automatiquement vers le haut après 15 secondes lorsqu'elle est ouverte.

Réglage de l'angle de la façade

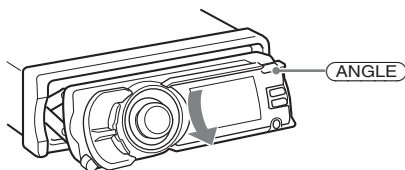

- 1 Appuyez sur la touche **ANGLE** et maintenez-la enfoncée, et ce de manière répétée, jusqu'à ce que la façade soit inclinée comme vous le souhaitez.**

La façade peut prendre 3 positions.

Pour replacer la façade à sa position par défaut, appuyez sur la touche **ANGLE** et maintenez-la enfoncée, et ce de manière répétée, jusqu'à ce que la façade reprenne sa position par défaut.

Conseils

- Lorsque vous ouvrez la façade (pour insérer un disque), elle revient automatiquement à la position que vous avez choisie.
- L'angle de la façade défini est mémorisé dans l'appareil. Lorsque vous coupez le contact, l'angle revient à sa position par défaut et lorsque vous mettez le contact ultérieurement, la façade est réglée à l'angle défini.

Appareil principal

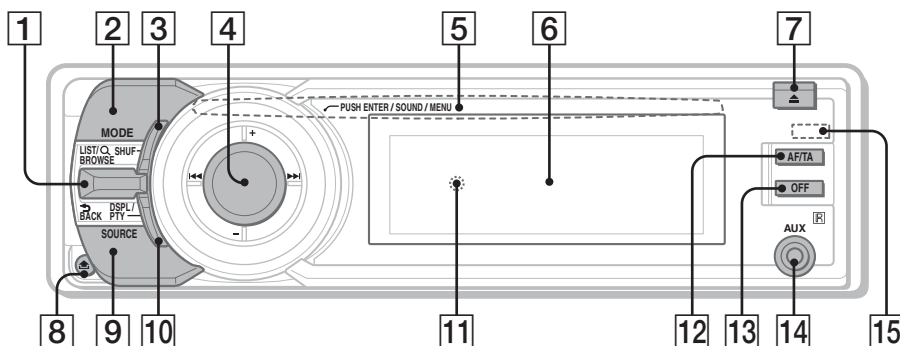

Cette section contient les instructions relatives à l'emplacement des commandes et aux opérations de base. Pour plus de détails, reportez-vous aux numéros de pages correspondants.

Pour plus d'informations sur le fonctionnement des périphériques USB, reportez-vous à la section « Périphériques USB » à la page 18 ; pour plus d'informations sur le fonctionnement d'appareils en option (changeurs CD/MD, etc.), reportez-vous à la section « Utilisation d'un appareil en option » à la page 21.

Les touches correspondantes de la mini-télécommande commandent les mêmes fonctions que celles de l'appareil.

1 Commande Q (LIST/BROWSE)/ ↩ (BACK)

Poussez (LIST/BROWSE) vers le haut pour établir une liste des fréquences (Radio) ; passer en mode Quick-BrowZer (CD/USB). Poussez (BACK) vers le bas pour revenir à l'écran précédent.

2 Touche MODE page 15

Permet de sélectionner la bande radio (FM/MW (PO)/LW (GO))*¹ ; de sélectionner le mode de lecture d'un périphérique audio ATRAC.

3 Touche SHUF (lecture aléatoire) pages 14, 18

4 Multi-sélecteur

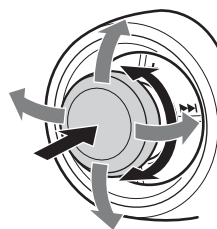

Tournez cette commande pour : régler le volume/sélectionner un paramètre de menu. Poussez-la vers le haut/le bas/la gauche/la droite pour : sélectionner un paramètre de menu.

Appuyez sur cette commande pour : valider un réglage du son/appliquer un réglage. Appuyez et maintenez-la enfoncée pour : accéder au menu.

CD/USB :

Poussez-la vers le haut/le bas pour :
– passer d'un album à l'autre (poussez)*² ;
– sauter plusieurs albums de suite (poussez et maintenez)*².

Poussez-la vers la gauche/la droite pour :
– passer d'une plage à l'autre (poussez) ;
– sauter plusieurs plages de suite (poussez, puis poussez de nouveau dans un délai d'environ 2 secondes et maintenez) ;
– effectuer un retour/une avance rapide dans une plage (poussez et maintenez).

Radio :

Poussez-la vers le haut/le bas pour :
– recevoir une station mémorisée.
Poussez-la vers la gauche/la droite pour :
– syntoniser automatiquement des stations de radio (poussez) ;
– trouver une station manuellement (poussez et maintenez).

5 Fente d'insertion des disques page 6

Permet d'insérer le disque.

6 Fenêtre d'affichage

7 Touche ▲ (éjection)/ANGLE page 7

Permet d'éjecter le disque/faire basculer la façade vers le bas (appuyez) ; d'incliner la façade dans l'une des 3 positions (appuyez sur la touche et maintenez-la enfoncée).

8 Touche  (déverrouillage de la façade) page 6

9 Touche SOURCE

Permet de mettre l'appareil sous tension ; de changer de source (Radio/CD/USB/AUX)*1.

10 Touche DSPL (affichage)/PTY (Type d'émission) pages 14, 17

Permet de changer les rubriques d'affichage (appuyez) ; de sélectionner PTY en RDS (appuyez sur la touche et maintenez-la enfoncée).

11 Touche RESET (située derrière la façade) page 5

12 Touche AF (Fréquences alternatives)/TA (Messages de radioguidage)

page 16
Permet de régler AF et TA en RDS.

13 Touche OFF

Permet de mettre l'appareil hors tension ; d'arrêter la source.

14 Prise d'entrée AUX page 21

Permet de raccorder un appareil audio portatif.

15 Récepteur de la mini-télécommande

*1 *Lorsqu'un changeur CD/MD est raccordé, si vous appuyez sur (SOURCE), l'appareil (« MD ») apparaît dans l'affichage, selon l'appareil raccordé. En outre, si vous appuyez sur (MODE), vous pouvez changer de changeur.*

*2 *Lors de la lecture d'un fichier MP3/WMA/AAC.*

Mini-télécommande RM-X154

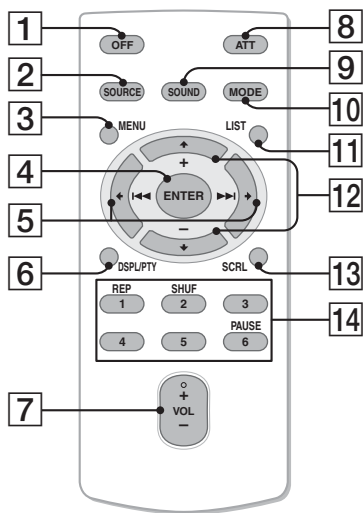

Retirez la feuille isolante avant l'utilisation (page 5).

- 1 Touche OFF**
Permet de mettre l'appareil hors tension ; d'arrêter la source.
- 2 Touche SOURCE**
Permet de mettre l'appareil sous tension ; de changer de source (Radio/CD/USB/AUX).
- 3 Touche MENU**
Permet d'accéder au menu.
- 4 Touche ENTER**
Permet d'appliquer un réglage.
- 5 Touches ←/→ (SEEK -/+)**
Identiques au fait de pousser le multi-sélecteur vers la gauche/droite de l'appareil. Il est possible d'atteindre la configuration, le réglage du son, etc., avec ← →.
- 6 Touche DSPL (affichage)/PTY (Type d'émission)**
Permet de changer les rubriques d'affichage (appuyez) ; de sélectionner PTY en RDS (appuyez sur la touche et maintenez-la enfoncée).
- 7 Touche VOL (volume) +/-**
Permet de régler le niveau du volume.

8 Touche ATT (atténuation du son)

Permet d'atténuer le son. Appuyez de nouveau sur cette touche pour annuler.

9 Touche SOUND

Permet de valider un réglage du son.

10 Touche MODE

Permet de sélectionner la bande radio (FM/MW (PO)/LW (GO)) ; de sélectionner le mode de lecture d'un périphérique audio ATRAC.

11 Touche LIST

Permet d'établir une liste des fréquences (Radio) ; de passer en mode Quick-BrowZer (CD/USB).

12 Touches ↑/↓ (+/-)

Identiques au fait de pousser le multi-sélecteur vers le haut/le bas sur l'appareil. Il est possible d'atteindre la configuration, le réglage du son, etc., avec ↑ ↓.

13 Touche SCRL (défilement)

Permet de faire défiler la rubrique d'affichage.

14 Touches numériques

CD/USB :

① : **REP** pages 14, 18

② : **SHUF** pages 14, 18

⑥ : **PAUSE**

Permet d'interrompre la lecture.

Appuyez de nouveau sur cette touche pour annuler.

Radio :

Permettent de capter les stations enregistrées (appuyez) ; de mémoriser des stations (appuyez sur la touche et maintenez-la enfoncée).

Remarque

Si vous mettez l'appareil hors tension et que l'affichage est désactivé, il ne peut plus être utilisé avec la mini-télécommande sauf si vous appuyez sur la touche (SOURCE) de l'appareil ou si vous insérez un disque dans le lecteur pour l'activer.

Recherche d'une plage — Quick-BrowZer

Vous pouvez facilement rechercher une plage sur un CD ou un périphérique USB (« Walkman »/ périphérique de stockage de masse) par catégorie.

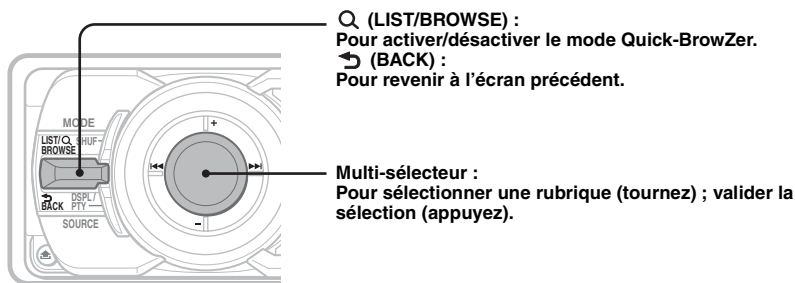

1 Poussez Q (LIST/BROWSE) vers le haut.

L'appareil passe en mode Quick-BrowZer et la liste des catégories de recherche apparaît. Les rubriques d'affichage varient en fonction du type de périphérique ou de disque.



2 Tournez le multi-sélecteur pour sélectionner la catégorie de recherche de votre choix, puis appuyez pour valider.

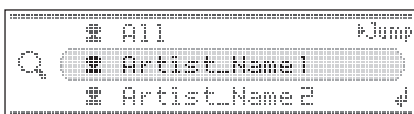

3 Répétez l'étape 2 jusqu'à ce que la plage de votre choix soit sélectionnée.

La lecture commence.

Pour revenir à l'écran précédent

Poussez ↵ (BACK) vers le bas.

Pour quitter le mode Quick-BrowZer

Poussez Q (LIST/BROWSE) vers le haut.

Remarques

- Lorsque l'appareil passe en mode Quick-BrowZer, la lecture répétée ou aléatoire est annulée.
- Selon le périphérique USB, les rubriques d'affichage peuvent ne pas apparaître correctement.
- Selon le périphérique USB, il est possible qu'aucun son ne soit émis en mode Quick-BrowZer.

Recherche d'éléments par saut — Mode Jump

Lorsqu'une catégorie contient de nombreux éléments, vous pouvez rechercher rapidement l'élément de votre choix.

1 Poussez le multi-sélecteur vers la droite en mode Quick-BrowZer.

L'affichage suivant apparaît.

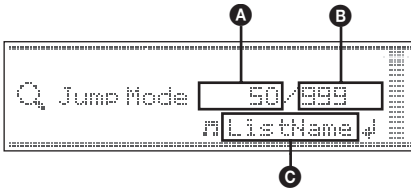

- A** Numéro de l'élément actuel
- B** Nombre total d'éléments dans la couche actuelle
- C** Nom de l'élément

2 Tournez le multi-sélecteur pour sélectionner l'élément souhaité ou un élément proche de celui-ci.

L'appareil effectue des sauts par incrément de 10 % du nombre total d'éléments.

3 Appuyez sur le multi-sélecteur.

L'affichage revient au mode Quick-BrowZer et l'élément sélectionné apparaît.

4 Tournez le multi-sélecteur pour sélectionner l'élément souhaité, puis appuyez dessus.

La lecture commence si l'élément sélectionné est une plage.

Pour annuler le mode Jump

Poussez  (BACK) ou poussez le multi-sélecteur vers la gauche.

Pour obtenir des informations détaillées sur le raccordement à un changeur CD/MD, reportez-vous à la page 22.

Rubriques d'affichage

Exemple : lorsque le mode Info (informations) est réglé sur « All » (page 21).

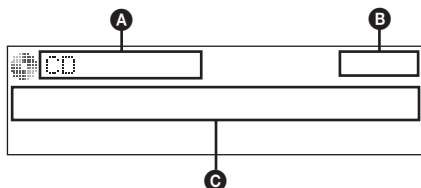

- A** Indication de la source (CD/WMA/MP3/AAC)
- B** Horloge
- C** Numéro d'album/numéro de plage, temps de lecture écoulé, nom de la plage, nom du disque, nom de l'artiste, nom de l'album.

Pour modifier les rubriques d'affichage **C**, appuyez sur **(DSP)**.

Conseil

Les paramètres affichés diffèrent selon le type de disque, le format d'enregistrement et les réglages. Pour plus de détails sur les fichiers MP3/WMA/AAC, reportez-vous à la page 25.

Lecture répétée

1 En cours de lecture, appuyez plusieurs fois sur **(REP)** sur la mini-télécommande jusqu'à ce que le réglage souhaité apparaisse.

Sélectionnez	Pour lire
Repeat Track	une plage en boucle.
Repeat Album*	un album en boucle.

* Lors de la lecture d'un fichier MP3/WMA/AAC.

Pour revenir en mode de lecture normal, sélectionnez « Repeat off ».

Lecture aléatoire

1 En cours de lecture, appuyez plusieurs fois sur **(SHUF)** jusqu'à ce que le réglage souhaité apparaisse.

Sélectionnez	Pour lire
Shuffle Album*	un album dans un ordre aléatoire.
Shuffle Disc	un disque dans un ordre aléatoire.

* Lors de la lecture d'un fichier MP3/WMA/AAC.

Pour revenir au mode de lecture normal, sélectionnez « Shuffle off ».

Radio

Mémorisation et réception des stations

Attention

Pour syntoniser des stations pendant que vous conduisez, utilisez la fonction de mémorisation des meilleurs accords (BTM) afin d'éviter les accidents.

Mémorisation automatique — BTM

- 1 Appuyez plusieurs fois sur **(SOURCE)** jusqu'à ce que l'indication « TUNER » apparaisse.

Pour changer de bande, appuyez plusieurs fois sur **(MODE)**. Vous pouvez sélectionner FM1, FM2, FM3, MW (PO) ou LW (GO).

- 2 Appuyez sur le multi-sélecteur et maintenez-le enfoncé.
- 3 Tournez le multi-sélecteur jusqu'à ce que « BTM » apparaisse, puis appuyez dessus.

L'appareil enregistre les stations dans la liste de présélection dans l'ordre des fréquences. Un bip retentit lorsque le réglage est mémorisé.

Mémorisation manuelle

- 1 Lorsque vous recevez la station que vous souhaitez mémoriser, appuyez sur **(LIST)** vers le haut.

La liste de présélection s'affiche.

- 2 Tournez le multi-sélecteur pour sélectionner le numéro de présélection.
- 3 Poussez le multi-sélecteur et maintenez-le enfoncé jusqu'à ce que « MEM » apparaisse.

(avec la mini-télécommande)

- 1 Lorsque vous recevez la station que vous souhaitez mémoriser, appuyez sur une touche numérique (1 à 6) et maintenez-la enfoncée jusqu'à ce que « MEM » apparaisse.

Remarque

Si vous mémorisez une autre station sur la même touche numérique, la station mémorisée précédemment est effacée.

Conseil

Lorsqu'une station RDS est mémorisée, le réglage AF/TA est également mémorisé (page 16).

Réception des stations mémorisées

- 1 Sélectionnez la bande, puis poussez le multi-sélecteur vers le haut/le bas.

(avec la mini-télécommande)

- 1 Sélectionnez la bande, puis appuyez sur une touche numérique (1 à 6).

Syntonisation automatique

- 1 Sélectionnez la bande, puis poussez le multi-sélecteur vers la gauche/la droite pour rechercher la station.

Le balayage s'interrompt lorsque l'appareil capte une station. Répétez cette procédure jusqu'à ce que vous captiez la station souhaitée.

Conseil

Si vous connaissez la fréquence de la station que vous souhaitez écouter, poussez le multi-sélecteur vers la gauche/la droite et maintenez-le enfoncé pour localiser rapidement la fréquence approximative, puis poussez le multi-sélecteur plusieurs fois vers la gauche/la droite pour régler la fréquence souhaitée avec précision (syntonisation manuelle).

Réception d'une station par l'intermédiaire d'une liste — LIST

Vous pouvez établir une liste des fréquences.

- 1 Sélectionnez la bande, puis poussez **(LIST)** vers le haut.
La liste de présélection s'affiche.
- 2 Tournez le multi-sélecteur jusqu'à ce que la station de votre choix apparaisse.

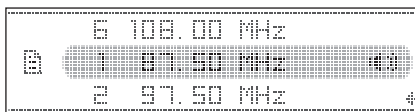

- 3 Appuyez sur le multi-sélecteur pour recevoir la station.

L'affichage revient au mode de réception normal.

Fonction RDS

Aperçu

Les stations FM disposant du système RDS (système de radiocommunication de données) transmettent des informations numériques inaudibles en même temps que le signal normal de leurs émissions radio.

Rubriques d'affichage

Exemple : lorsque le mode Info (informations) est réglé sur « All » (page 21).

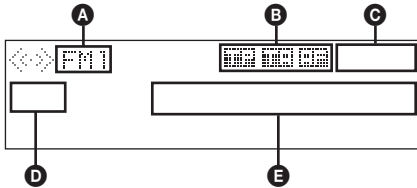

- A** Bande radio
- B** TP/TA/AF*¹
- C** Horloge
- D** Numéro de présélection
- E** Fréquence*² (Nom du service de programme), données RDS

*1 Lorsque le mode Info (Informations) est réglé sur « All » :

- L'indication « TP » s'allume lorsqu'une station « TP » est captée.
- L'indication « TA »/« AF » s'allume lorsqu'une station « TA/AF » est captée.

*2 Lorsque vous captez la station RDS, l'indication « RDS » est affichée à gauche de l'indication de la fréquence.

Services RDS

Cet appareil propose automatiquement les services RDS, comme suit :

AF (Fréquences alternatives)

Permet de sélectionner et de régler de nouveau la station ayant le signal le plus fort sur un réseau. Cette fonction vous permet d'écouter la même émission en continu pendant un voyage longue distance sans avoir à régler de nouveau cette station manuellement.

TA (Messages de radioguidage)/

TP (Programmes de radioguidage)

Propose les messages et les programmes de radioguidage disponibles à cet instant. Tout message/programme reçu interrompt la source sélectionnée en cours de diffusion.

PTY (Types d'émission)

Permet d'afficher le type de l'émission en cours et de rechercher votre type d'émission sélectionné.

CT (Heure)

Les données CT (heure) accompagnant la transmission RDS assurent un réglage de l'horloge.

Remarques

- Selon le pays ou la région où vous vous trouvez, il est possible que les services RDS ne soient pas tous disponibles.
- La fonction RDS ne fonctionne pas correctement si le signal de retransmission est faible ou si la station syntonisée ne transmet pas de données RDS.

Réglages AF et TA

1 Appuyez plusieurs fois sur **AF/TA** jusqu'à ce que le réglage souhaité apparaisse.

Sélectionnez Pour

AF on activer AF et désactiver TA.

TA on activer TA et désactiver AF.

AF/TA on activer AF et TA.

AF/TA off désactiver AF et TA.

Mémorisation des stations RDS avec les réglages AF et TA

Vous pouvez présélectionner les stations RDS avec les réglages AF/TA. Si vous utilisez la fonction BTM, seules les stations RDS sont mémorisées avec les mêmes réglages AF/TA. Si vous effectuez une présélection manuelle, vous pouvez présélectionner à la fois des stations RDS et non-RDS, avec leurs réglages AF/TA respectifs.

1 Réglez AF/TA, puis mémorisez la station à l'aide de la fonction BTM ou manuellement.

Réception de messages d'urgence

Lorsque la fonction AF ou TA est activée, les messages d'urgence interrompent automatiquement la source sélectionnée en cours de diffusion.

Conseil

Si vous réglez le niveau de volume pendant la diffusion d'un message de radioguidage, ce niveau sera enregistré dans la mémoire pour les messages de radioguidage suivants, indépendamment du niveau de volume normal.

Ecoute continue d'une émission régionale — Regional

Lorsque la fonction AF est activée : ce réglage par défaut restreint la réception à une région spécifique, afin qu'une station régionale ayant une fréquence plus puissante ne soit pas captée.

Si vous quittez la zone de réception de cette émission régionale, réglez « Regional off » lors de la configuration en cours de réception FM (page 21).

Remarque

Cette fonction est inopérante au Royaume-Uni et dans certaines autres régions.

Fonction de liaison locale (Royaume-Uni uniquement)

Cette fonction vous permet de sélectionner d'autres stations locales de la région, même si elles ne sont pas associées à vos touches numériques.

- 1 En cours de réception FM, appuyez sur une touche numérique ((1) à (6)) sur laquelle une station locale est mémorisée.
- 2 Dans les 5 secondes qui suivent, appuyez de nouveau sur la touche numérique de la station locale.
Répétez cette procédure jusqu'à ce que vous captiez la station locale souhaitée.

Sélection de PTY

- 1 Appuyez sur la touche (DSPL) (PTY) en cours de réception FM et maintenez-la enfoncée.

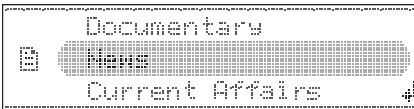

Le nom du type d'émission diffusé apparaît si la station transmet des données PTY.

- 2 Tournez le multi-sélecteur jusqu'à ce que le type d'émission de votre choix apparaisse.
- 3 Appuyez sur le multi-sélecteur.
L'appareil commence à rechercher une station diffusant le type d'émission sélectionné.

Types d'émissions

News (Nouvelles), **Current Affairs** (Dossiers d'actualité), **Information** (Informations), **Sport** (Sports), **Education** (Education), **Drama** (Théâtre), **Cultures** (Culture), **Science** (Science), **Varied Speech** (Divers), **Pop Music** (Musique pop), **Rock Music** (Rock), **Easy Listening** (Musique légère), **Light Classics M** (Musique classique légère), **Serious Classics** (Musique classique), **Other Music** (Autres styles de musique), **Weather & Metr** (Météo), **Finance** (Finance), **Children's Progs** (Emissions pour les enfants), **Social Affairs** (Affaires sociales), **Religion** (Religion), **Phone In** (Emissions ligne ouverte), **Travel & Touring** (Voyage), **Leisure & Hobby M** (Loisirs), **Jazz Music** (Jazz), **Country Music** (Musique country), **National Music** (Musique nationale), **Oldies Music** (Musique d'autrefois), **Folk Music** (Musique folk), **Documentary** (Documentaires)

Remarque

Cette fonction est inopérante dans certains pays ou régions où les données PTY ne sont pas disponibles.

Réglage de CT

- 1 Réglez « CT on » lors de la configuration (page 20).

Remarques

- Il est possible que la fonction CT ne fonctionne pas, même si une station RDS est captée.
- Il peut y avoir une différence entre l'heure réglée par la fonction CT et l'heure réelle.

Périphériques USB

Lecture de périphériques USB

- 1 Retirez le capuchon USB du connecteur USB et raccordez le périphérique USB au connecteur USB.

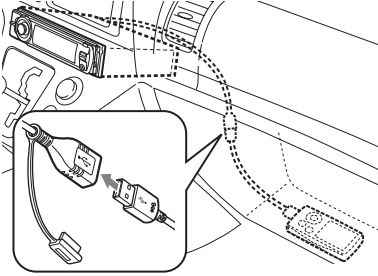

La lecture commence.

Si un périphérique USB est déjà raccordé, appuyez plusieurs fois sur **(SOURCE)** jusqu'à ce que l'indication « USB » s'affiche pour lancer la lecture.

Appuyez sur **(OFF)** pour arrêter la lecture.

Remarques

- Avant de retirer un périphérique USB, vous devez arrêter la lecture. Si vous retirez le périphérique USB en cours de lecture, les données stockées sur celui-ci peuvent être endommagées.
- N'utilisez pas de périphériques USB de grande taille ou lourd, qui risqueraient de tomber à cause des vibrations ou d'entraîner un raccordement peu fiable.

Rubriques d'affichage

Exemple : lorsque le mode Info (informations) est réglé sur « All » (page 21).

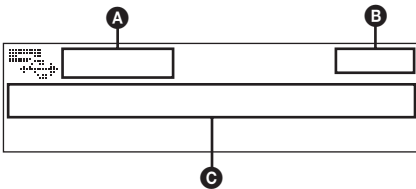

- A** Indication ATRAC/WMA/MP3/AAC*1
Indication WMA/MP3/AAC*2

B Horloge

C Numéro de dossier/numéro de plage/temps de lecture écoulé, nom de la plage, nom de l'artiste, nom de l'album

- *1 Lorsqu'un périphérique audio ATRAC est raccordé.
*2 Lorsqu'un périphérique de stockage de masse est raccordé.

Pour modifier les rubriques d'affichage **(C)**, appuyez sur **(DSPL)**.

Conseil

Les rubriques affichées diffèrent selon le format d'enregistrement et les réglages. Pour obtenir des informations détaillées sur les fichiers MP3/WMA/AAC/ATRAC, reportez-vous à la page 26.

Remarque

L'affichage varie selon qu'il s'agit d'un périphérique USB de stockage de masse ou d'un périphérique audio ATRAC.

Ecoute de musique sur un périphérique audio de stockage de masse

Lecture répétée et aléatoire

- 1 En cours de lecture, appuyez plusieurs fois sur **(1)** (REP) sur la mini-télécommande ou sur **(SHUF)** sur l'appareil jusqu'à ce que le réglage souhaité apparaisse.

Sélectionnez	Pour lire
Repeat Track	une plage en boucle.
Repeat Album	un album en boucle.
Shuffle Album	un album dans un ordre aléatoire.
Shuffle Device	un périphérique dans un ordre aléatoire.

Pour rétablir le mode de lecture normale, sélectionnez « Repeat off » ou « Shuffle off ».

Ecoute de musique sur un « Walkman » (périphérique audio ATRAC)

- 1 En cours de lecture, appuyez plusieurs fois sur **(MODE)** jusqu'à ce que le réglage souhaité apparaisse.

Le paramètre change comme suit :

Album Mode → Track Mode → Genre Mode → Playlist Mode* → Artist Mode

* Peut ne pas apparaître selon l'appareil.

Lecture répétée et aléatoire

- 1 En cours de lecture, appuyez plusieurs fois sur **(1)** (REP) sur la mini-télécommande ou sur **(SHUF)** sur l'appareil jusqu'à ce que le réglage souhaité apparaisse.

Sélectionnez	Pour lire
Repeat Track	une plage en boucle.
Repeat Album	un album en boucle.
Repeat Artist	un artiste en boucle.
Repeat Playlist	une liste de lecture en boucle.
Repeat Genre	un genre en boucle.
Shuffle Album	un album dans un ordre aléatoire.
Shuffle Artist	un artiste dans un ordre aléatoire.
Shuffle Playlist	une liste de lecture dans un ordre aléatoire.
Shuffle Genre	un genre dans un ordre aléatoire.
Shuffle Device	un périphérique dans un ordre aléatoire.

Pour rétablir le mode de lecture normal, sélectionnez « Repeat off » ou « Shuffle off ».

Autres fonctions

Modification des caractéristiques du son

Réglage des caractéristiques du son

- 1 Appuyez sur le multi-sélecteur.
- 2 Tournez le multi-sélecteur jusqu'à ce que le paramètre de menu souhaité apparaisse, puis appuyez dessus.
- 3 Tournez le multi-sélecteur pour sélectionner le réglage, puis appuyez dessus.

Le réglage est terminé.

Le réglage est terminé après 3 secondes et la fenêtre d'affichage revient au mode de lecture/réception normal.

Les paramètres suivants peuvent être réglés (reportez-vous à la page indiquée pour plus de détails) :

« ● » indique les réglages par défaut.



EQ3 parametric

Pour sélectionner un type d'égaliseur :

« Xplod », « Vocal », « Edge », « Cruise », « Space », « Gravity », « Custom » ou « off » (●).

DM+*1

Pour activer la fonction DM+ « on » (●) ou la désactiver « off » (page 4).

DSO

Pour sélectionner le mode DSO : « 1 », « 2 » « 3 » ou « off » (●). Plus la valeur est élevée, plus l'effet est prononcé.

Balance

Pour régler la balance du son des haut-parleurs gauche et droit : « R10 » – « 0 » (●) – « L10 »

Fader

Pour régler la balance du son des haut-parleurs avant et arrière : « F10 » – « 0 » (●) – « R10 »

Subwoofer

Pour régler le volume du caisson de graves : « +10 » – « 0 » (●) – « -10 »
(« -∞ » est affiché au réglage le plus bas.)

LPF (Filtre passe-bas)

Pour sélectionner la fréquence de coupure du caisson de graves : « off » (●), « 125Hz » ou « 78Hz ».

suite à la page suivante →

AUX Level*2

Pour régler le niveau de volume de chaque appareil auxiliaire raccordé. Ce réglage évite de régler le niveau de volume entre les sources (page 21).

Niveau pouvant être réglé : « +18 dB » – « 0 dB » (●) – « -8 dB »

*1 Lorsque la source CD/USB est activée.

*2 Lorsque la source AUX est activée.

Personnalisation de la courbe de l'égaliseur — EQ3 Tune

« Custom » de EQ3 vous permet de définir vos propres réglages d'égalisation.

- 1 Sélectionnez une source, puis appuyez sur le multi-sélecteur.
- 2 Tournez le multi-sélecteur pour sélectionner « EQ3 parametric », puis appuyez dessus.
- 3 Tournez le multi-sélecteur pour sélectionner « Custom », puis poussez-le vers la droite.
- 4 Tournez le multi-sélecteur pour sélectionner « EQ3 Mode Tune », puis appuyez dessus.
- 5 Tournez le multi-sélecteur pour sélectionner la plage de fréquences souhaitée, parmi « LOW », « MID » ou « HI », puis appuyez dessus.
- 6 Tournez le multi-sélecteur pour sélectionner la fréquence centrale que vous souhaitez régler, puis appuyez dessus.
Fréquence pouvant être sélectionnée dans chaque plage :
LOW : 60 Hz ou 100 Hz
MID : 500 Hz ou 1,0 kHz
HI : 10,0 kHz ou 12,5 kHz
- 7 Tournez le multi-sélecteur pour régler la courbe de l'égaliseur.
Le niveau de volume peut être réglé par incréments de 1 dB, de -10 dB à +10 dB.

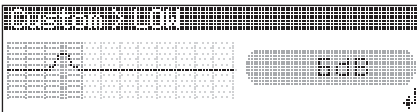

- 8 Appuyez sur le multi-sélecteur.
Répétez les étapes 5 à 8 pour régler d'autres plages de fréquences.

- 9 Poussez (BACK) deux fois vers le bas.
L'affichage revient au mode de lecture/réception normal.

Pour restaurer la courbe de l'égaliseur par défaut, sélectionnez « EQ3 Mode Initialize » et « Yes » à l'étape 4.

Conseil

D'autres types d'égaliseur peuvent aussi être réglés.

Réglage des paramètres de configuration — MENU

- 1 Appuyez sur le multi-sélecteur et maintenez-le enfoncé.
- 2 Tournez le multi-sélecteur jusqu'à ce que le paramètre de menu souhaité apparaisse, puis appuyez dessus.
- 3 Tournez le multi-sélecteur pour sélectionner le réglage, puis appuyez dessus.
Le réglage est terminé.
- 4 Poussez (BACK) vers le bas.
L'affichage revient au mode de lecture/réception normal.

Les paramètres suivants peuvent être réglés (reportez-vous à la page indiquée pour plus de détails) :

« ● » indique les réglages par défaut.

Setup (Configuration)

Clock Adjust (page 5)

CT (Heure)

Pour régler « on » ou « off » (●) (pages 16, 17).

Beep

Pour régler « on » (●) ou « off ».

RM (Satellite de commande)

Pour modifier le sens de fonctionnement des commandes du satellite de commande.

– « NORM » (●) : pour utiliser le satellite de commande dans la position réglée en usine.

– « REV » : lorsque vous montez le satellite de commande sur le côté droit de la colonne de direction.

Auto off

Pour éteindre automatiquement après un laps de temps choisi lorsque l'appareil est mis hors tension : « NO » (●), « 30 sec », « 30 min » ou « 60 min ».

Display (Affichage)

Demo (Démonstration)

Pour régler « on » (●) ou « off ».

Image

Pour régler différents motifs d'affichage.

- « Movie 1 (●) – 3 » : pour afficher un film.
- « SA 1 – 3 » : pour afficher l'analyseur de spectre.
- « Wall.P 1 – 3 » : pour afficher un papier peint.
- « off » : pour ne pas afficher d'image.

Auto Image

Pour régler différents motifs d'affichage.

- « All » : pour faire défiler plusieurs fois les images d'affichage dans tous les modes d'affichage.
- « Movie » (●) : pour afficher un film.
- « SA » : pour afficher l'analyseur de spectre.
- « off » : pour ne pas afficher d'image.

Info (Informations)

Pour afficher les rubriques (selon la source, etc.).

- « Simple » (●) : pour ne pas afficher les rubriques.
- « All » : pour afficher toutes les rubriques.
- « Clear » : pour que les rubriques disparaissent automatiquement.

Dimmer

Pour modifier la luminosité de l'affichage.

- « Auto » (●) : pour réduire automatiquement la luminosité de l'affichage lorsque vous allumez les phares.
- « on » : pour réduire la luminosité de l'affichage.
- « off » : pour désactiver le régulateur de luminosité.

Illumination

Pour modifier la couleur de l'éclairage :

- « Blue » (bleu) (●), « Red » (rouge) ou « Green » (vert).

Auto Scroll

Pour faire défiler automatiquement les rubriques d'affichage longues lorsque le disque, l'album, le groupe ou la plage est modifié(e).

- « on » (●) : pour faire défiler les rubriques.
- « off » : pour ne pas faire défiler les rubriques.

Receive Mode (Mode de réception)

Local (Mode de recherche locale)

- « off » (●) : pour syntoniser en réception normale.
- « on » : pour régler uniquement les stations dont les signaux sont plus puissants.

Mono* (Mode monaural)

Pour améliorer la réception FM faible,

sélectionnez le mode de réception monaurale.

- « off » (●) : pour écouter les émissions stéréo en stéréo.
- « on » : pour écouter des émissions stéréo en mode mono.

Regional

Pour régler « on » (●) ou « off » (page 17).

BTM (page 15)

* Lorsqu'une station FM est captée.

Utilisation d'un appareil en option

Appareil audio auxiliaire

En raccordant un appareil audio portable en option à la prise d'entrée AUX (mini-prise stéréo) de l'appareil, puis en sélectionnant simplement la source, vous pouvez l'écouter par l'intermédiaire des haut-parleurs du véhicule. Le niveau de volume peut être réglé pour corriger toutes les différences entre l'appareil et l'appareil audio portable. Suivez la procédure ci-dessous :

Raccordement de l'appareil audio portable

- 1 Mettez l'appareil audio portable hors tension.
- 2 Effectuez le raccordement à l'appareil.
La source commute automatiquement sur « AUX ».

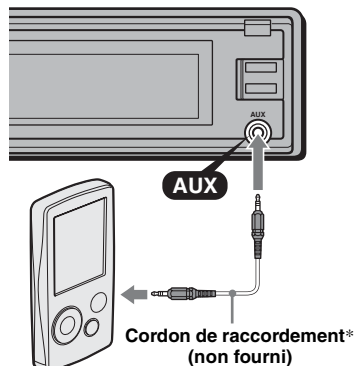

* Veillez à utiliser une fiche de type droit.

- 3 Baissez le volume de l'appareil.
- 4 Démarrez la lecture sur l'appareil audio portable, à un niveau de volume moyen.
- 5 Réglez votre appareil sur le volume d'écoute habituel.
- 6 Réglez le niveau d'entrée (page 20).

suite à la page suivante →

Réglage du niveau de volume

Avant de commencer la lecture, n'oubliez pas de régler le volume de chaque appareil audio raccordé.

- 1 Baissez le volume sur l'appareil.
- 2 Appuyez plusieurs fois sur **(SOURCE)** jusqu'à ce que « AUX » s'affiche.
« AUX Audio » apparaît.
- 3 Démarrez la lecture sur l'appareil audio portatif, à un niveau de volume moyen.
- 4 Réglez votre appareil sur le volume d'écoute habituel.
- 5 Réglez le niveau d'entrée (page 20).

Changeur CD/MD

Sélection du changeur

- 1 Appuyez plusieurs fois sur **(SOURCE)** jusqu'à ce que l'indication « CD » ou « MD » apparaisse.
- 2 Appuyez plusieurs fois sur **(MODE)** jusqu'à ce que le changeur souhaité s'affiche.

Numéro de l'appareil, indication MP3*1
Indication LP2/LP4*2



Numéro du disque/de l'album

La lecture commence.

*1 Lors de la lecture d'un fichier MP3.

*2 Lors de la lecture d'un disque MDLP.

Ignorer des albums et des disques

- 1 En cours de lecture, poussez le multi-sélecteur vers le haut/le bas.

Pour sauter	Poussez le multi-sélecteur vers le haut/le bas.
un album	puis relâchez (maintenez la commande enfoncée brièvement).
un album en continu	dans les 2 secondes après avoir relâché la commande pour la première fois.
des disques	de façon répétée.
des disques en continu	et appuyez de nouveau sur la commande dans les 2 secondes, puis maintenez-la enfoncée.

Lecture répétée et aléatoire

- 1 En cours de lecture, appuyez plusieurs fois sur **(1)** (REP) sur la mini-télécommande ou sur **(SHUF)** sur l'appareil jusqu'à ce que le réglage souhaité apparaisse.

Sélectionnez	Pour lire
Repeat Disc *1	un disque en boucle.
Shuffle Changer	des plages du changeur dans un ordre aléatoire.
Shuffle All *2	des plages de tous les appareils dans un ordre aléatoire.

*1 Lorsqu'un ou plusieurs changeurs CD ou au moins deux changeurs MD sont raccordés.

*2 Disponible uniquement lorsque plus de deux changeurs MD sont raccordés et que l'un est en cours de lecture.

Pour rétablir le mode de lecture normal, sélectionnez « Repeat off » ou « Shuffle off ».

Conseil

La fonction « Shuffle All » ne passe pas de façon aléatoire de la lecture de plages de lecteurs de CD à la lecture de plages de changeurs MD.

Recherche d'un disque par son nom — LIST

Vous pouvez sélectionner un disque dans la liste lorsqu'un changeur CD avec fonction CD TEXT ou un changeur MD est raccordé.

Lorsque vous identifiez un disque, le nom s'affiche dans la liste.

- 1 En cours de lecture, poussez **(LIST)** vers le haut.
Le numéro du disque ou le nom du disque s'affiche.
- 2 Tournez le multi-sélecteur jusqu'à ce que le disque de votre choix apparaisse.
- 3 Appuyez sur le multi-sélecteur pour lire le disque.
L'affichage revient au mode de lecture normal.

Satellite de commande RM-X4S

Fixation de l'étiquette

Apposez l'étiquette comportant les indications en fonction de la position de montage du satellite de commande.

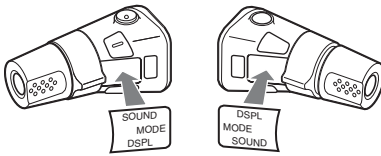

Emplacement des commandes

Les touches correspondantes du satellite de commande commandent les mêmes fonctions que celles de cet appareil.

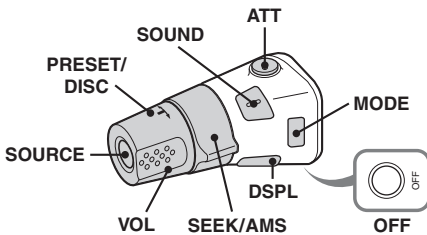

Les commandes suivantes du satellite de commande requièrent un fonctionnement différent de l'appareil.

- **Touche ATT (atténuation du son)**
Permet d'atténuer le son. Appuyez de nouveau sur cette touche pour annuler.
- **Touche SOUND**
Permet de valider un réglage du son.
- **Commande PRESET/DISC**
Identique au fait de tourner le multi-sélecteur de l'appareil (enfoncez et tournez).
- **Commande VOL (volume)**
Identique au multi-sélecteur de l'appareil (tournez).
- **Commande SEEK/AMS**
Identique au fait de pousser le multi-sélecteur de l'appareil vers la gauche/la droite (tournez ou tournez et maintenez).
- **Touche DSPL (affichage)**
Permet de changer les rubriques d'affichage.

Modification du sens de fonctionnement

Le sens de fonctionnement des commandes est réglé par défaut comme indiqué sur l'illustration ci-dessous.

Pour augmenter

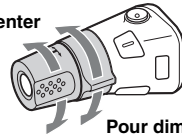

Pour diminuer

Si vous devez monter le satellite de commande du côté droit de la colonne de direction, vous pouvez inverser le sens de fonctionnement.

- 1 Appuyez sur la touche **SOUND** et maintenez-la enfoncée tout en appuyant sur la commande VOL.

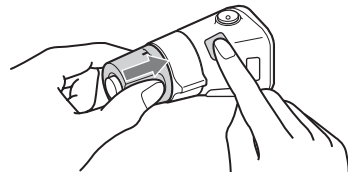

Informations complémentaires

Précautions

- Si votre véhicule est resté garé en plein soleil, laissez l'appareil refroidir avant de l'utiliser.
- L'antenne électrique se déploie automatiquement lorsque l'appareil est en fonctionnement.

Condensation

Par temps de pluie ou dans des régions très humides, de l'humidité peut se condenser à l'intérieur des lentilles et dans la fenêtre d'affichage de l'appareil. Si cela se produit, l'appareil ne fonctionne pas correctement. Dans ce cas, retirez le disque et attendez environ une heure que l'humidité se soit évaporée.

Pour conserver un son de haute qualité

Veillez à ne pas renverser de jus de fruit ou d'autres boissons sucrées sur l'appareil ou sur les disques.

Remarques sur les disques

- Pour que le disque reste propre, ne touchez pas sa surface. Manipulez le disque en le tenant par les bords.
- Rangez vos disques dans leurs boîtiers ou dans des chargeurs lorsque vous ne vous en servez pas.
- Ne soumettez pas les disques à des températures élevées. Évitez de les laisser dans un véhicule en stationnement, sur le tableau de bord ou la plage arrière.
- Ne collez pas d'étiquettes sur les disques et n'utilisez pas de disques rendus collants par de l'encre ou des résidus. De tels disques peuvent s'arrêter de tourner en cours de lecture et provoquer des problèmes de fonctionnement ou être endommagés.



- N'utilisez pas de disques sur lesquels sont collés des étiquettes ou des autocollants. L'utilisation de tels disques peut entraîner les problèmes de fonctionnement suivants :
 - impossibilité d'éjecter un disque parce que l'étiquette ou l'autocollant s'est décollé et bloque le mécanisme d'éjection ;
 - erreurs de lecture des données audio (notamment sauts de lecture ou absence de lecture) provoquées par une déformation du disque suite au rétrécissement de l'étiquette ou de l'autocollant sous l'effet de la chaleur.

- Les disques de forme non standard (notamment en forme de cœur, de carré ou d'étoile) ne peuvent pas être lus avec cet appareil. Vous risquez d'endommager votre appareil si vous essayez de le faire. N'utilisez pas de tels disques.
- Cet appareil ne permet pas la lecture des CD de 8 cm.
- Avant la lecture, nettoyez les disques avec un chiffon de nettoyage disponible dans le commerce. Essuyez chaque disque en partant du centre vers l'extérieur. N'utilisez pas de solvants tels que de l'essence, du diluant, des nettoyants disponibles dans le commerce ou des vaporisateurs antistatiques destinés aux disques analogiques.



Remarques sur les disques CD-R/CD-RW

- Il est possible que cet appareil ne puisse pas lire certains CD-R/CD-RW (en fonction de l'appareil utilisé pour l'enregistrement ou de l'état du disque).
- Cet appareil ne permet pas la lecture des CD-R/CD-RW non finalisés.
- L'appareil est compatible avec le format ISO 9660 niveau 1/niveau 2, avec les extensions Joliet/Romeo et les multisessions.
- Nombre maximal de :
 - dossiers (albums) : 150 (y compris le répertoire racine et les dossiers vides).
 - fichiers (plages) et dossiers contenus dans un disque : 300 (lorsqu'un nom de fichier ou de dossier contient un grand nombre de caractères, ce nombre peut être inférieur à 300).
 - caractères affichables pour un nom de dossier/fichier : 32 (Joliet) ou 64 (Romeo).
- Lors de l'enregistrement d'un disque en multisession, seule la première plage du premier format de session est reconnue et lue (tout autre format est ignoré). La priorité du format est CD-DA et MP3/WMA/AAC.
 - Lorsque la première plage est un CD-DA, seul le CD-DA de la première session est lu.
 - Lorsque la première plage n'est pas un CD-DA, la session MP3/WMA/AAC est lue. Si le disque ne contient aucune information dans ces formats, l'indication « NO Music » apparaît.

Disques de musique encodés à l'aide d'une technologie de protection des droits d'auteur

Cet appareil est conçu pour la lecture des disques conformes à la norme Compact Disc (CD). Dernièrement, certaines maisons de disques ont lancé sur le marché divers types de disques de musique encodés selon des technologies de protection des droits d'auteur. Notez que, parmi ces types de disques, certains ne sont pas conformes à la norme CD. La lecture de ces disques avec cet appareil peut être impossible.

Remarque sur les DualDiscs

Un DualDisc est un disque double face qui comporte les données d'un DVD sur une face et des données audio numériques sur l'autre face. La face du contenu audio des DualDiscs n'est pas conforme à la norme Compact Disc (CD), la lecture de ces disques sur cet appareil n'est pas garantie.

A propos des périphériques USB

- Des périphériques de stockage de masse et audio ATRAC USB compatibles avec la norme USB peuvent être utilisés avec cet appareil. Toutefois, cet appareil ne peut pas reconnaître les périphériques USB raccordés via un HUB USB. Pour plus de détails sur la compatibilité de votre périphérique USB, visitez le site Web d'assistance de Sony (page 31).
- Le codec correspondant dépend du type de périphérique.
 - Périphérique de stockage de masse : MP3/WMA/AAC
 - Périphérique audio ATRAC : ATRAC/MP3/WMA/AAC
- Il est possible que des fichiers DRM (Gestion des droits numériques) d'un format autre que ATRAC ne puissent être lus.
- Le nombre maximal de données pouvant être affichées est le suivant.
Périphérique de stockage de masse :
 - dossiers (albums) : 128, fichiers (pages) par dossier : 500Périphérique audio ATRAC : ATRAC/MP3/WMA/AAC
 - albums/artistes/listes de lecture/genres : 65 535, pages : 65 535

Remarques

- Si vous utilisez un câble pour les raccordements, utilisez le câble fourni avec le périphérique USB.
- N'utilisez pas de périphériques USB de grande taille ou lourds pouvant gêner la conduite.
- Ne laissez pas de périphérique USB dans un véhicule stationné, car cela pourrait entraîner des problèmes de fonctionnement.
- Selon la quantité de données enregistrées, la lecture peut mettre quelques instants à démarrer.
- Il est recommandé d'effectuer des copies de sauvegarde des données contenues dans le périphérique USB.

Ordre de lecture des fichiers MP3/WMA/AAC (CD-R/RW ou périphérique de stockage de masse)

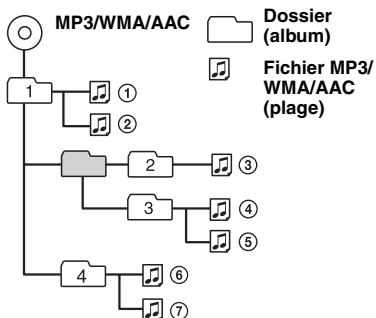

A propos des fichiers MP3

- MP3, qui est l'abréviation de MPEG-1 Audio Layer-3, est une norme de compression de fichiers audio. Elle comprime les données de CD audio à environ 1/10e de leur taille initiale.
- Versions 1.0, 1.1, 2.2, 2.3 et 2.4 des étiquettes ID3 applicables aux fichiers MP3 uniquement. L'étiquette ID3 compte 15/30 caractères (1.0 et 1.1) ou 63/126 caractères (2.2, 2.3 et 2.4).
- Lors de l'identification d'un fichier MP3, veuillez à ajouter l'extension « .mp3 » au nom de chaque fichier.
- Lors de la lecture ou pendant l'avance ou le retour rapide d'un fichier MP3 VBR (Débit variable), le temps de lecture écoulé qui s'affiche peut être inexact.

Remarque

Il est possible que le son soit intermittent lors de la lecture d'un fichier MP3 à haut débit binaire, par exemple 320 kbit/s.

A propos des fichiers WMA

- WMA, qui signifie Windows Media Audio, est une norme de format de compression des fichiers audio. Elle comprime les données de CD audio à environ 1/22e* de leur taille initiale.
- L'étiquette WMA compte 63 caractères.
- Lors de l'identification d'un fichier WMA, veuillez à ajouter l'extension « .wma » au nom de chaque fichier.
- Lors de la lecture ou pendant l'avance ou le retour rapide d'un fichier WMA VBR (Débit variable), le temps de lecture écoulé qui s'affiche peut être inexact.

* uniquement pour 64 kbit/s

Remarque

La lecture des fichiers compressés sans perte n'est pas prise en charge.

A propos des fichiers AAC

- AAC, qui signifie Advanced Audio Coding, est une norme de format de compression des fichiers audio. Elle comprime les données de CD audio à environ 1/11e* de leur taille initiale.
- L'étiquette AAC comporte 126 caractères.
- Lors de l'identification d'un fichier AAC, veuillez à ajouter l'extension « .m4a » au nom de chaque fichier.
- Lors de la lecture ou pendant l'avance ou le retour rapide d'un fichier AAC VBR (Débit variable), le temps de lecture écoulé qui s'affiche peut être inexact.

* uniquement pour 128 kbit/s

Remarque

La lecture des fichiers AAC suivants n'est pas prise en charge :

- fichiers comprimés sans perte
- fichiers contenant une protection des droits d'auteur

Si vous avez des questions ou des problèmes concernant cet appareil qui ne sont pas abordés dans ce mode d'emploi, contactez votre revendeur Sony.

Entretien

Remplacement de la pile au lithium de la mini-télécommande

Dans des conditions d'utilisation normales, la pile dure environ 1 an. (En fonction des conditions d'utilisation, sa durée de vie peut être plus courte.) Lorsque la pile est faible, la portée de la mini-télécommande diminue. Remplacez la pile par une pile au lithium CR2025 neuve. L'utilisation de tout autre type de pile présente un risque d'incendie ou d'explosion.

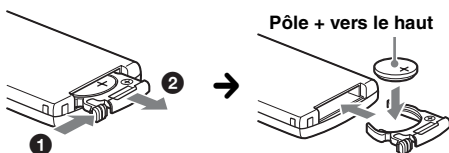

Remarques sur la pile au lithium

- Tenez la pile au lithium hors de la portée des enfants. En cas d'ingestion de la pile, consultez immédiatement un médecin.
- Essuyez la pile avec un chiffon sec pour assurer un bon contact.
- Veillez à respecter la polarité lors de l'installation de la pile.
- Ne tenez pas la pile avec des pinces métalliques, car cela pourrait entraîner un court-circuit.

ATTENTION

Utilisée de façon incorrecte, la pile peut exploser. Ne pas la recharger, la démonter ni la jeter au feu.

Remplacement du fusible

Lorsque vous remplacez le fusible, veillez à utiliser un fusible dont l'intensité, en ampères, correspond à la valeur indiquée sur le fusible usagé. Si le fusible saute, vérifiez le branchement de l'alimentation et remplacez-le. Si le nouveau fusible saute également, il est possible que l'appareil soit défectueux. Dans ce cas, consultez votre revendeur Sony le plus proche.

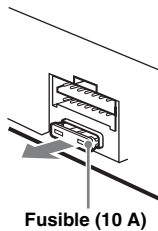

Fusible (10 A)

Nettoyage des connecteurs

L'appareil peut ne pas fonctionner correctement si les connecteurs entre l'appareil et la façade sont souillés. Pour éviter cette situation, enlevez la façade (page 6) et nettoyez les connecteurs à l'aide d'un coton-tige. N'exercez pas une pression trop forte, sinon les connecteurs peuvent être endommagés.

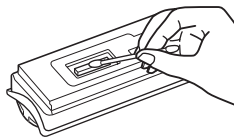

Arrière de la façade

Remarques

- Pour plus de sécurité, coupez le moteur avant de nettoyer les connecteurs et retirez la clé du contact.
- Ne touchez jamais les connecteurs directement avec les doigts ou avec un objet métallique.

Retrait de l'appareil

1 Retirez le tour de protection.

- 1 Retirez la façade (page 6).
- 2 Pincez les deux bords du tour de protection, puis retirez-le.

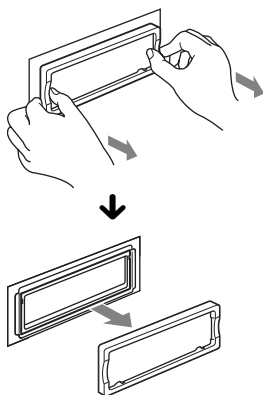

2 Retirez l'appareil.

- 1 Insérez simultanément les deux clés de déblocage jusqu'à ce qu'elles émettent un déclic.

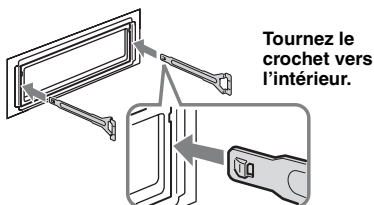

- 2 Tirez sur les clés de déblocage pour extraire l'appareil.

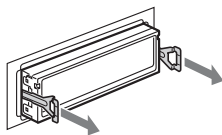

- 3 Faites glisser l'appareil en dehors de son support.

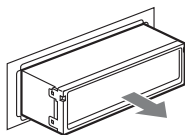

Spécifications

Lecteur CD

Rapport signal/bruit : 120 dB
Réponse en fréquence : 10 à 20 000 Hz
Pleurage et scintillement : en dessous du seuil mesurable

Radio

FM

Plage de syntonisation : 87,5 à 108,0 MHz
Borne d'antenne : connecteur d'antenne externe
Fréquence intermédiaire : 10,7 MHz/450 kHz
Sensibilité utile : 9 dBf
Sélectivité : 75 dB à 400 kHz
Rapport signal/bruit : 67 dB (stéréo), 69 dB (mono)
Distorsion harmonique à 1 kHz : 0,5 % (stéréo), 0,3 % (mono)
Séparation : 35 dB à 1 kHz
Réponse en fréquence : 30 à 15 000 Hz

MW (PO)/LW (GO)

Plage de syntonisation :
MW (GO) : 531 à 1 602 kHz
LW (GO) : 153 à 279 kHz
Borne d'antenne : connecteur d'antenne externe
Fréquence intermédiaire : 10,7 MHz/450 kHz
Sensibilité : MW (GO) : 30 µV, LW (PO) : 40 µV

Lecteur USB

Interface : USB (haute vitesse)
Courant maximal : 500 mA

Amplificateur de puissance

Sorties : sorties de haut-parleurs (connecteurs de sécurité)
Impédance des haut-parleurs : 4 à 8 ohms
Puissance de sortie maximale : 52 W × 4 (à 4 ohms)

Généralités

Sorties :

Borne de sorties audio (avant/arrière)
Borne de sortie du caisson de graves (mono)
Borne de commande de relais d'antenne électrique
Borne de commande d'amplificateur de puissance

Entrées :

Borne de commande ATT téléphone
Borne de commande de l'éclairage
Borne d'entrée de commande BUS
Borne d'entrée audio BUS
Borne d'entrée de télécommande
Borne d'entrée de l'antenne
Prise d'entrée AUX (mini-prise stéréo)
Borne d'entrée du signal USB

Commandes de tonalité :

Graves : ± 10 dB à 60 Hz (XPLOD)
Médiums : ± 10 dB à 1 kHz (XPLOD)
Aigus : ± 10 dB à 10 kHz (XPLOD)

Alimentation requise : batterie de véhicule 12 V CC (masse négative)

Dimensions : environ 178 × 50 × 190 mm (l/h/p)

Dimensions du support : environ 182 × 53 × 163 mm (l/h/p)

Poids : environ 1,6 kg

Accessoires fournis :

Mini-télécommande : RM-X154
Composants destinés à l'installation et aux raccordements (1 jeu)

Appareils/accessoires en option :

Satellite de commande : RM-X4S
Câble BUS (fourni avec un cordon à broches RCA) : RC-61 (1 m), RC-62 (2 m)
Changeur CD (10 disques) : CDX-757MX
Changeur CD (6 disques) : CDX-T70MX, CDX-T69
Sélecteur de source : XA-C40
Sélecteur AUX-IN : XA-300
Adaptateur d'interface pour iPod : XA-120IP

Il est possible que votre revendeur ne dispose pas de certains accessoires décrits ci-dessus. Veuillez vous adresser à lui pour tout renseignement complémentaire.

Brevets américains et internationaux sous licence de Dolby Laboratories.

Licence de la technologie de codage audio MPEG Layer-3 et des brevets obtenue de Fraunhofer IIS et Thomson.

Ce produit est protégé par des droits de propriété intellectuelle de Microsoft Corporation. Toute utilisation ou diffusion de la technologie décrite sortant du cadre de l'utilisation de ce produit est interdite sans licence accordée par Microsoft ou une filiale autorisée de Microsoft.

Les fournisseurs de ce contenu utilisent la technologie de gestion des droits numériques pour Windows Media contenue dans cet appareil (« WM-DRM ») pour protéger l'intégrité de leur contenu (« Contenu sécurisé ») pour que la propriété intellectuelle, y compris les droits d'auteur, de ce contenu, ne soit pas détournée. Cet appareil utilise le logiciel WM-DRM pour lire le contenu sécurisé (« Logiciel WM-DRM »). Si la sécurité du logiciel WM-DRM de cet appareil a été compromise, les propriétaires du contenu sécurisé (« Propriétaires du contenu sécurisé ») peuvent exiger de Microsoft qu'il refuse le droit à WM-DRM Software d'acquiescer de nouvelles licences pour copier, afficher et/ou lire le contenu sécurisé. La révocation ne modifie pas l'autorisation de WM-DRM Software de lire le contenu non protégé. Une liste des WM-DRM Software révoqués est envoyée sur votre appareil lorsque vous téléchargez une licence relative au contenu sécurisé à partir d'Internet ou d'un PC. Microsoft peut également, conjointement à cette licence, télécharger les listes de révocation sur votre appareil pour le compte des propriétaires du contenu sécurisé.

Remarque

Cet appareil ne peut pas être raccordé à un préamplificateur numérique ou à un égaliseur compatible avec le système BUS de Sony.

La conception et les spécifications sont sujettes à modification sans préavis.



- Aucun retardateur de flamme halogéné n'est utilisé dans certaines cartes à circuits imprimés.
- Aucun retardateur de flamme halogéné n'est utilisé dans la composition des coques.
- Du papier est utilisé pour les cales d'emballage.

Dépannage

La liste de contrôles suivante vous aidera à remédier aux problèmes que vous pourriez rencontrer avec cet appareil.

Avant de passer en revue la liste de contrôles ci-dessous, vérifiez les procédures de raccordement et d'utilisation.

Généralités

L'appareil n'est pas alimenté.

- Vérifiez le raccordement. Si tout est en ordre, vérifiez le fusible.
- Si vous mettez l'appareil hors tension et que l'affichage disparaît, vous ne pouvez pas le commander avec la mini-télécommande.
→ Mettez l'appareil sous tension.

L'antenne électrique ne se déploie pas.

L'antenne électrique ne dispose pas d'un boîtier de relais.

Aucun son.

- Le volume est trop faible.
- La fonction ATT est activée ou la fonction ATT du téléphone (lorsque le câble d'interface d'un téléphone embarqué est raccordé au câble ATT) est activée.
- La position de la commande d'équilibre avant/arrière « FAD » n'est pas réglée pour un système à 2 enceintes.
- Le changeur CD est incompatible avec le format du disque (MP3/WMA/AAC).
→ Effectuez la lecture avec un changeur CD compatible MP3 de Sony ou avec cet appareil.

Aucun bip n'est émis.

- Le bip est désactivé (page 20).
- Un amplificateur de puissance en option est raccordé et vous n'utilisez pas l'amplificateur intégré.

Le contenu de la mémoire a été effacé.

- La touche RESET a été enfoncée.
→ Recommencez la procédure d'enregistrement dans la mémoire.
- Le cordon d'alimentation ou la batterie a été déconnecté.
- Le cordon d'alimentation n'est pas raccordé correctement.

Les stations mémorisées et l'heure sont effacées.

Le fusible a sauté.

Emission de bruit lorsque la position de la clé de contact est modifiée.

Les câbles ne sont pas raccordés correctement au connecteur d'alimentation destiné aux accessoires.

En cours de lecture ou de réception, le mode de démonstration démarre.

Si aucune opération n'est effectuée pendant 5 minutes lorsque « Demo on » est activé, le mode démonstration démarre.

→ Réglez « Demo off » (page 20).

L'affichage disparaît de la fenêtre d'affichage ou il ne s'affiche pas.

- Le régulateur de luminosité est réglé sur « Dimmer on » (page 21).
- L'angle de la façade n'est pas correct.
→ Ajustez l'angle de la façade en appuyant sur la touche (ANGLE) et en la maintenant enfoncée (page 7).
- L'affichage est désactivé si vous maintenez la touche (OFF) enfoncée.
→ Maintenez de nouveau la touche (OFF) de l'appareil enfoncée jusqu'à ce que l'affichage apparaisse.
- Les connecteurs sont sales (page 26).

La fonction arrêt automatique est inopérante.

L'appareil est mis sous tension. La fonction arrêt automatique s'active après la mise hors tension de l'appareil.

→ Mettez l'appareil hors tension.

Impossible de faire fonctionner la mini-télécommande.

Assurez-vous que la feuille isolante a été retirée (page 5).

Le mode DSO ne fonctionne pas.

Selon l'intérieur de la voiture ou le type de musique, le mode DSO peut avoir un effet indésirable.

Les images changent automatiquement.

En mode d'image automatique (Auto Image), l'image sélectionnée ne peut pas être affichée.

→ Choisissez « Auto Image off » pour afficher l'image sélectionnée uniquement (page 21).

Aucune rubrique d'affichage ne s'affiche.

→ Réglez « Info All » (page 21).

Impossible de régler le niveau.

L'appareil audio portable n'a pas été raccordé lorsque AUX était sélectionnée comme (SOURCE).

→ Raccordez l'appareil audio portable à la prise d'entrée AUX.

Lecture de CD ou de MD

Impossible d'introduire le disque.

- Un autre disque est déjà en place.
- Le disque a été introduit de force à l'envers ou dans le mauvais sens.

La lecture du disque ne commence pas.

- Le disque est défectueux ou sale.
- Les CD-R/CD-RW ne sont pas destinés à un usage audio (page 24).

Certains fichiers MP3/WMA/AAC exigent un délai plus long que d'autres avant le début de la lecture.

La lecture des types de disques suivants exige un délai de démarrage plus long :

- disques comportant une hiérarchie de dossiers complexe ;
- disques enregistrés en multisession ;
- disques auxquels il est possible d'ajouter des données.

Les rubriques d'affichage ne défilent pas.

- Pour les disques contenant un grand nombre de caractères, le défilement peut être inopérant.
- La fonction « Auto Scroll » est désactivée.
→ Réglez « Auto Scroll on » (page 21) ou appuyez sur (SCRL) sur la mini-télécommande.

Le son saute.

- L'installation est incorrecte.
→ Installez l'appareil suivant un angle de moins de 45° dans un endroit stable de la voiture.
- Le disque est défectueux ou sale.

Les touches de commande sont inopérantes.

Le disque ne s'éjecte pas.

Appuyez sur la touche RESET (page 5).

Réception radio

Impossible de capter des stations.

Le son comporte des parasites.

- Raccordez un câble de commande d'antenne électrique (bleu) ou un câble d'alimentation d'accessoires (rouge) au câble d'alimentation de l'amplificateur d'antenne de la voiture (uniquement si votre voiture est équipée d'une antenne FM/MW (PO)/LW (GO) intégrée dans la vitre arrière/latérale).
- Vérifiez le raccordement de l'antenne du véhicule.
- L'antenne automatique ne se déploie pas.
→ Vérifiez le raccordement du câble de commande d'antenne électrique.
- Vérifiez la fréquence.
- Lorsque le mode DSO est activé, le son peut parfois comporter des parasites.
→ Réglez le mode DSO sur « off » (page 19).

Impossible de capter une présélection.

- Enregistrez la fréquence correcte dans la mémoire.
- Le signal capté est trop faible.

suite à la page suivante →

Le réglage automatique des stations est impossible.

- Le mode de recherche locale est réglé sur « on ».
→ Réglez « Local off » (page 21).
- Le signal capté est trop faible.
→ Réglez manuellement la fréquence.

En cours de réception FM, l'indication « ST » clignote.

- Réglez la fréquence correctement.
- Le signal capté est trop faible.
→ Réglez « Mono on » (page 21).

Un programme FM émis en stéréo est entendu en mono.

L'appareil est en mode de réception mono.
→ Réglez « Mono off » (page 21).

Fonction RDS**Une recherche (SEEK) commence après quelques secondes d'écoute.**

La station ne diffuse pas de programmes de radioguidage (fonction TP désactivée) ou le signal capté est faible.
→ Désactivez TA (page 16).

Aucun message de radioguidage.

- Activez TA (page 16).
- La station n'émet pas de messages de radioguidage, malgré l'indication TP.
→ Réglez la fréquence pour capter une autre station.

PTY affiche « - - - - - ».

- La station actuellement captée n'est pas une station RDS.
 - Les données RDS n'ont pas été reçues.
 - La station ne spécifie pas le type d'émission.
-

Lecture USB**Ce lecteur ne permet pas la lecture d'éléments via un HUB USB.**

Cet appareil ne peut pas reconnaître les périphériques USB raccordés via un HUB USB.

Impossible de lire certains éléments.

Un périphérique USB ne fonctionne pas.
→ Raccordez-le de nouveau.

Un bip est émis.

Le périphérique USB a été déconnecté en cours de lecture.
→ Avant de déconnecter un périphérique USB, arrêtez la lecture afin de ne pas endommager les données.

Le son est intermittent.

Il est possible que le son soit intermittent à un haut débit binaire supérieur à 320 kbit/s.

Affichage des erreurs et messages

Blank Disc

Le MD ne contient aucune plage enregistrée.*1
→ Insérez un MD contenant des plages enregistrées.

Checking

L'appareil confirme le raccordement d'un périphérique USB.
→ Attendez la fin de la confirmation du raccordement.

Error*2

- Le disque est sale ou inséré à l'envers.*1
→ Nettoyez le disque ou insérez-le correctement.
- Un disque vierge a été inséré.
- Le disque ne peut pas être lu en raison de certains problèmes.
→ Insérez-en un autre.
- Le périphérique USB n'a pas été automatiquement reconnu.
→ Raccordez-le de nouveau.
- Appuyez sur  pour retirer le disque.

Failure

Les haut-parleurs ou les amplificateurs ne sont pas raccordés correctement.
→ Reportez-vous au manuel d'installation de ce modèle pour vérifier les raccordements.

Hubs Not Supported

Cet appareil ne prend pas en charge les HUB USB.

Load

Le changeur est en train de charger le disque.
→ Attendez que cette opération soit terminée.

Local Seek +/-

Le mode de recherche locale est activé en cours de syntonisation automatique.

NO AF

Il n'existe aucune fréquence alternative pour la station actuelle.

→ Poussez le multi-sélecteur vers la gauche/la droite tandis que le nom du service de programme clignote. L'appareil commence à rechercher une autre fréquence avec les mêmes données d'identification de programme (PI) (l'indication « PI SEEK » apparaît).

NO Album Name

Aucun nom d'album n'est écrit dans la plage.

NO Artist Name

Aucun nom d'artiste n'est écrit dans la plage.

NO Device

(SOURCE) est sélectionné mais aucun périphérique USB n'est raccordé. Un périphérique USB ou un câble USB a été déconnecté en cours de lecture.
→ Raccordez un périphérique USB et un câble USB.

NO Disc

Le disque n'est pas inséré dans le changeur CD/MD.
→ Insérez un disque dans le changeur.

NO Disc Name

Aucun nom de plage/album/groupe/disque n'est écrit dans la plage.

NO ID3 Tag*3

Les informations d'étiquette ID3 ne sont pas écrites dans le fichier MP3.

NO Magazine

Le chargeur n'a pas été inséré dans le changeur CD.

→ Insérez le chargeur dans le changeur.

NO Music

Le disque ou le périphérique USB ne contient pas de fichiers de musique.

→ Insérez un CD audio dans cet appareil ou un changeur compatible MP3.

→ Raccordez un périphérique USB contenant des fichiers de musique.

Not Read

Les informations sur le disque n'ont pas encore été lues par l'appareil.

→ Chargez le disque, puis sélectionnez-le dans la liste.

Not Ready

Le couvercle du changeur de MD est ouvert ou les MD ne sont pas insérés correctement.

→ Fermez le couvercle ou insérez correctement les MD.

Not Supported

Le périphérique USB raccordé n'est pas pris en charge.

→ Raccordez un périphérique de stockage de masse USB (page 25).

NO TP

L'appareil continue à rechercher les stations diffusant des programmes de radioguidage.

NO Track

L'élément du périphérique USB sélectionné ne contient pas d'album/de plage.

NO Track Name

Aucun nom de plage n'est écrit dans la plage.

Offset

Il est possible qu'il y ait un problème de fonctionnement.

→ Vérifiez le raccordement. Si le message d'erreur reste affiché, contactez votre revendeur Sony le plus proche.

Overload

Le périphérique USB est surchargé.

→ Déconnectez le périphérique USB, puis changez la source en appuyant sur (SOURCE).

→ Indique que le périphérique USB ne fonctionne plus ou qu'un périphérique non pris en charge est raccordé.

Read

L'appareil lit toutes les informations de plage et d'album/de groupe sur le disque/le périphérique USB.

→ Attendez que la lecture soit terminée et la lecture commence automatiquement. Selon la structure du disque/du périphérique USB, cette opération peut prendre plus d'une minute.

Push Reset

Le lecteur CD et le changeur CD/MD ne peuvent pas être utilisés en raison de certains problèmes.

→ Appuyez sur la touche RESET (page 5).

« » ou « »

Pendant l'avance rapide ou le retour rapide, vous avez atteint le début ou la fin du disque et vous ne pouvez pas aller plus loin.

« »

Le caractère ne peut pas être affiché.

*1 Le numéro du disque qui a provoqué l'erreur apparaît dans la fenêtre d'affichage.

*2 Si une erreur se produit lors de la lecture d'un CD ou d'un MD, le numéro de disque du CD ou du MD n'apparaît pas dans l'affichage.

*3 Lorsqu'un changeur CD est raccordé.

Si ces solutions ne permettent pas d'améliorer la situation, contactez votre revendeur Sony le plus proche.

Si vous portez l'appareil à réparer en raison d'un problème de lecture de CD, apportez le disque utilisé au moment où le problème s'est produit.

Site d'assistance

Si vous avez des questions ou si vous souhaitez consulter les toutes dernières informations techniques sur ce produit, rendez-vous sur le site Web suivant : <http://support.sony-europe.com>

Si dichiara che l'apparecchio è stato fabbricato in conformità all'art.2, Comma 1 del D.M.28.08.1995 n.548.

Per l'installazione e i collegamenti, fare riferimento al manuale di istruzioni per l'installazione e i collegamenti in dotazione.

**CLASS 1
LASER PRODUCT**

Questa etichetta è posta nella parte inferiore esterna.

Avviso per i clienti nei Paesi in cui sono in vigore le Direttive UE

Il presente apparecchio è un prodotto di Sony Corporation, 1-7-1 Konan, Minato-ku, Tokyo, Giappone.

Il Rappresentante Autorizzato per EMC e per la sicurezza del prodotto è Sony Deutschland GmbH, Hedelfinger Strasse 61, 70327 Stuttgart, Germania. Per qualsiasi questione riguardante l'assistenza o la garanzia, rivolgersi agli indirizzi che si trovano nei documenti di assistenza o di garanzia.



Trattamento del dispositivo elettrico od elettronico a fine vita (applicabile in tutti i paesi dell'Unione Europea e in altri paesi europei con sistema di raccolta differenziata)

Questo simbolo sul prodotto o sulla confezione indica che il prodotto non deve essere considerato come un normale rifiuto domestico, ma deve invece essere consegnato ad un punto di raccolta appropriato per il riciclo di apparecchi elettrici ed elettronici. Assicurandovi che questo prodotto sia smaltito correttamente, voi contribuirete a prevenire potenziali conseguenze negative per l'ambiente e per la salute che potrebbero altrimenti essere causate dal suo smaltimento inadeguato. Il riciclaggio dei materiali aiuta a conservare le risorse naturali. Per informazioni più dettagliate circa il riciclaggio di questo prodotto, potete contattare l'ufficio comunale, il servizio locale di smaltimento rifiuti oppure il negozio dove l'avete acquistato.

Accessorio utilizzabile: Telecomando



Trattamento delle pile esauste (applicabile in tutti i paesi dell'Unione Europea e in altri paesi Europei con sistema di raccolta differenziata)

Questo simbolo sul prodotto o sulla confezione indica che la pila non deve essere considerata un normale rifiuto domestico. Assicurandovi che le pile siano smaltite correttamente, contribuirete a prevenire potenziali conseguenze negative per l'ambiente e per la salute che potrebbero altrimenti essere causate dal loro inadeguato smaltimento. Il riciclaggio dei materiali aiuta a conservare le risorse naturali.

In caso di prodotti che per motivi di sicurezza, prestazione o protezione dei dati richiedono un collegamento fisso ad una pila interna, la stessa dovrà essere sostituita solo da personale di assistenza qualificato. Consegnare il prodotto a fine vita al punto di raccolta idoneo allo smaltimento di apparecchiature elettriche ed elettroniche; questo assicura che anche la pila al suo interno venga trattata correttamente.

Per le altre pile consultate la sezione relativa alla rimozione sicura delle pile. Conferire le pile esauste presso i punti di raccolta indicati per il riciclo.

Per informazioni più dettagliate circa lo smaltimento della pila esausta o del prodotto, potete contattare il Comune, il servizio locale di smaltimento rifiuti oppure il negozio dove l'avete acquistato.

“ATRAC”, “ATRAC AD” SonicStage e i rispettivi loghi sono marchi di fabbrica di Sony Corporation.

“WALKMAN” e il logo “WALKMAN” sono marchi di fabbrica registrati di Sony Corporation.



Microsoft, Windows Media e il loro Windows sono marchi di fabbrica o marchi registrati di Microsoft Corporation negli Stati Uniti e/o in altri paesi.

Avvertenza relativa all'installazione su un'auto sprovvista della posizione ACC (accessoria) sul blocchetto di accensione

Assicurarsi di impostare la funzione di spegnimento automatico (pagina 20). In questo modo, l'apparecchio si spegne completamente e in modo automatico dopo l'intervallo di tempo impostato dal relativo spegnimento, per evitare lo scaricamento della batteria.

Se non viene impostata la funzione di spegnimento automatico, tenere premuto **OFF** fino a quando l'indicazione non scompare ogni volta che si spegne il motore.

Congratulazioni!	4
------------------------	---

Operazioni preliminari

Azzeramento dell'apparecchio	5
Preparazione del telecomando a scheda	5
Impostazione dell'orologio	5
Rimozione del pannello anteriore	6
Installazione del pannello anteriore	6
Inserimento del disco nell'apparecchio	6
Estrazione del disco	7
Regolazione dell'angolazione del pannello anteriore	7

Posizione dei comandi e operazioni di base

Unità principale	8
Telecomando a scheda RM-X154	10
Ricerca di un brano	
— Quick-BrowZer	12
Ricerca mediante la modalità salto delle voci	
— modo Jump	13

CD

Voci del display	14
Riproduzione ripetuta	14
Riproduzione in ordine casuale	14

Radio

Memorizzazione e ricezione delle stazioni	15
Memorizzazione automatica	
— BTM	15
Memorizzazione manuale	15
Ricezione delle stazioni memorizzate	15
Sintonizzazione automatica	15
Ricezione di una stazione tramite un elenco	
— LIST	15
RDS	16
Cenni preliminari	16
Impostazione dei modi AF e TA	16
Selezione del modo PTY	17
Impostazione di CT	17

Dispositivi USB

Riproduzione mediante un dispositivo USB	18
Voci del display	18
Ascolto di musica tramite un dispositivo audio di memorizzazione di massa	18
Ascolto di musica tramite un "Walkman" (dispositivo audio ATRAC)	19

Altre funzioni

Modifica delle impostazioni audio	19
Regolazione delle caratteristiche dell'audio	19
Personalizzazione della curva dell'equalizzatore — EQ3 Tune	20
Regolazione delle voci di impostazione — MENU	20
Uso di apparecchi opzionali	21
Apparecchio audio ausiliare	21
Cambia CD/MD	22
Telecomando a rotazione RM-X4S	23

Informazioni aggiuntive







Precauzioni	24
Note sui dischi	24
Informazioni sui dispositivi USB	25
Ordine di riproduzione di file MP3/WMA/AAC (CD-R/RW o classe di memorizzazione di massa)	25
File MP3	25
Informazioni sui file WMA	25
Informazioni sui file AAC	26
Manutenzione	26
Rimozione dell'apparecchio	27
Caratteristiche tecniche	27
Guida alla soluzione dei problemi	28
Messaggi e indicazioni di errore	30

Congratulazioni!

Complimenti per l'acquisto del presente lettore CD Sony. Durante la guida, è possibile utilizzare le funzioni riportate di seguito.

• Riproduzione di CD

È possibile riprodurre CD-DA (contenuti inoltre CD TEXT), CD-R/CD-RW (file MP3/WMA/AAC (pagina 24)).

Tipo di dischi	Etichetta sul disco	
CD-DA		
MP3 WMA AAC	 	 

• Funzionamento di dispositivi opzionali

– **Dispositivo USB:** al terminale USB posteriore, è possibile collegare un dispositivo USB di memorizzazione di massa o un "Walkman" (dispositivo audio ATRAC). Per ulteriori informazioni sui dispositivi che è possibile utilizzare, consultare la sezione Informazioni sui dispositivi USB (pagina 25) oppure visitare il sito Web di assistenza Sony (pagina 31).

– **Cambia CD/MD:** al terminale BUS Sony situato nella parte posteriore dell'apparecchio è possibile collegare cambia CD/MD.

• Collegamento di apparecchi ausiliari

Una presa di ingresso AUX nella parte anteriore dell'apparecchio consente il collegamento di un dispositivo audio portatile.

• Ricezione radiofonica

– È possibile memorizzare fino a 6 stazioni per banda (FM1, FM2, FM3, MW e LW).

– **BTM** (memorizzazione automatica delle emittenti con sintonia migliore):

l'apparecchio seleziona le stazioni con il segnale più potente e le memorizza.

• Servizi RDS

– È possibile utilizzare la stazione FM con RDS (sistema dati radio).

• Funzione di ricerca

– **Quick-BrowZer:** è possibile cercare in modo rapido e semplice un brano su un CD o su un dispositivo USB collegato al presente apparecchio (pagina 12).

• Regolazione audio

– **EQ3 parametric:** è possibile scegliere una delle 7 curve dell'equalizzatore preimpostate e regolarle come desiderato.

– **DSO** (organizzatore audio dinamico): crea un effetto audio più realistico, mediante sintesi di diffusori virtuali, per enfatizzare l'audio dei diffusori, anche se questi sono installati nella parte inferiore dello sportello.

– **Digital Music Plus (DM+):** consente di migliorare la qualità dell'audio compresso digitalmente, ad esempio dei file MP3.

• Impostazione delle immagini

È possibile impostare vari tipi di visualizzazione delle immagini nel display dell'apparecchio.

Operazioni preliminari

Azzeramento dell'apparecchio

Prima di utilizzare l'apparecchio per la prima volta, dopo la sostituzione della batteria dell'auto o dopo avere effettuato modifiche ai collegamenti, è necessario azzerare l'apparecchio stesso.

Rimuovere il pannello anteriore, quindi premere il tasto RESET utilizzando un oggetto appuntito, ad esempio una penna a sfera.

Tasto RESET

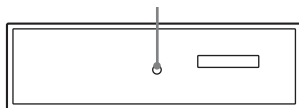

Nota

Premendo il tasto RESET verranno cancellate le impostazioni dell'orologio e alcune funzioni memorizzate.

Preparazione del telecomando a scheda

Prima di utilizzare il telecomando a scheda per la prima volta, rimuovere la pellicola di protezione.

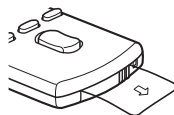

Suggerimento

Per informazioni su come sostituire la pila, vedere "Sostituzione della pila al litio del telecomando a scheda" a pagina 26.

Impostazione dell'orologio

L'orologio mostra l'indicazione digitale dell'ora in base al sistema delle 24 ore.

- 1 Tenere premuta la manopola multidirezionale.**
- 2 Ruotare la manopola multidirezionale fino a che non viene visualizzato "Clock Adjust", quindi premerla.**
Viene visualizzato il display per la regolazione dell'orologio.
- 3 Ruotare la manopola multidirezionale per impostare l'ora e i minuti.**
Per passare da una cifra all'altra dell'indicazione digitale, spostare la manopola multidirezionale verso sinistra/destra.
- 4 Dopo aver impostato i minuti, premere la manopola multidirezionale.**
L'orologio viene attivato.

Suggerimento

È possibile regolare l'orologio automaticamente tramite la funzione RDS (pagina 17).

Rimozione del pannello anteriore

Per evitare il furto dell'apparecchio, è possibile estrarne il pannello anteriore.

Segnale di avvertimento

Se la chiave di accensione viene impostata sulla posizione OFF senza che il pannello anteriore sia stato rimosso, viene emesso per alcuni secondi un segnale acustico di avvertimento. Tale segnale viene emesso solo se è in uso l'amplificatore incorporato.

1 Premere **OFF**.

L'apparecchio si spegne.

2 Premere .

L'estremità sinistra del pannello anteriore fuoriesce.

3 Fare scorrere il pannello anteriore verso sinistra, quindi estrarlo prestando attenzione.

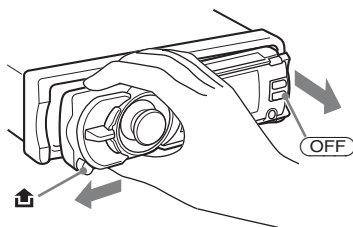

Note

- Non fare cadere il pannello anteriore né esercitare eccessiva pressione su quest'ultimo e sulla finestra del display.
- Non esporre il pannello anteriore a calore, temperature elevate o umidità. Evitare di lasciarlo all'interno di auto parcheggiate oppure su cruscotti e ripiani posteriori.

Installazione del pannello anteriore

Posizionare il foro (A) del pannello anteriore nel mandrino (B) dell'apparecchio, quindi spingere il lato sinistro verso l'interno evitando di esercitare eccessiva pressione.

Per attivare l'apparecchio, premere **SOURCE** sull'apparecchio (o inserire un disco).

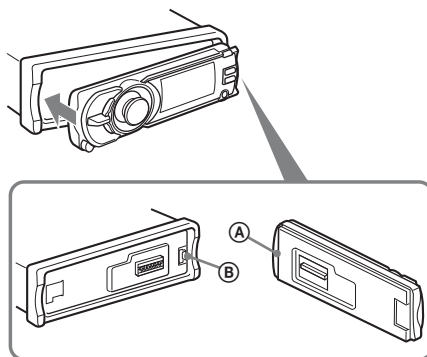

Nota

Non collocare alcun oggetto sulla superficie interna del pannello anteriore.

Inserimento del disco nell'apparecchio

1 Premere .

Il pannello anteriore si abbassa automaticamente.

2 Inserire il disco (lato etichetta verso l'alto).

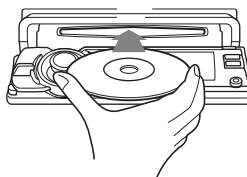

Il pannello anteriore si alza automaticamente, quindi la riproduzione viene avviata automaticamente.

Estrazione del disco

1 Premere ▲.

Il pannello anteriore si abbassa automaticamente, quindi il disco viene espulso.

2 Premere ▲ per chiudere il pannello anteriore.

Nota

Il pannello anteriore si alza automaticamente 15 secondi dopo essersi abbassato.

Regolazione dell'angolazione del pannello anteriore

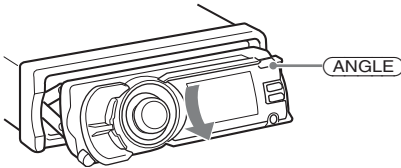

1 Tenere premuto **ANGLE** ripetutamente finché il pannello anteriore non raggiunge l'angolazione desiderata.

È possibile impostare il pannello anteriore in 3 posizioni.

Per riportare il pannello anteriore nella posizione predefinita, tenere premuto **ANGLE** ripetutamente fino a impostare nuovamente tale posizione.

Suggerimenti

- *Dopo essersi abbassato per consentire di inserire il disco, il pannello anteriore ritorna automaticamente alla posizione impostata.*
- *L'angolazione impostata per il pannello anteriore viene memorizzata nell'apparecchio. Quando il motore dell'auto viene spento, il pannello torna sulla posizione con l'angolazione originale; all'accensione del motore dell'auto, il pannello torna sulla posizione con l'angolazione impostata.*

Unità principale

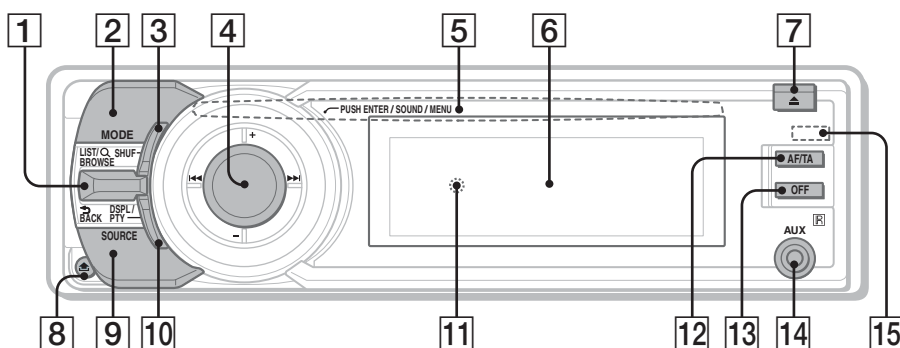

La presente sezione contiene le istruzioni riguardanti la posizione dei comandi e le operazioni di base. Per ulteriori informazioni, vedere le pagine corrispondenti. Per informazioni sul funzionamento del dispositivo USB vedere "Dispositivi USB" a pagina 18 o dei dispositivi opzionali (cambia CD/MD e così via), vedere "Uso di apparecchi opzionali" a pagina 21. I tasti del telecomando a scheda corrispondenti a quelli dell'apparecchio controllano le stesse funzioni.

4 Manopola multidirezionale

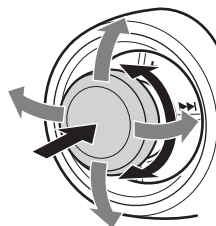

Ruotare per: regolare il volume/selezionare una voce di menu.

Premere verso l'alto/il basso/sinistra/destra

per: selezionare una voce di menu

Premere per: effettuare l'impostazione dell'audio/applicare un'impostazione.

Tenere premuta per: accedere ai menu.

CD/USB:

Premere verso l'alto/il basso per:

– saltare gli album (premere)*².

– saltare gli album in modo continuo (tenere premuto)*².

Premere verso sinistra/destra per:

– saltare i brani (premere).

– saltare i brani in modo continuo (premere, quindi premere di nuovo entro 2 secondi e tenere premuto).

– per far retrocedere/avanzare rapidamente un brano (tenere premuto).

Radio:

Premere verso l'alto/il basso per:

– ricevere le stazioni memorizzate.

Premere verso sinistra/destra per:

– sintonizzare le stazioni automaticamente (premere).

– per ricercare una stazione manualmente (tenere premuto).

1 Comando Q (LIST/BROWSE)

↩ (BACK)

Premere verso l'alto (LIST/BROWSE): per utilizzare la funzione di elenco (radio); impostare il modo Quick-BrowZer (CD/USB).

Premere verso il basso (BACK): per tornare al display precedente.

2 Tasto MODE pagina 15

Per selezionare la banda radio (FM/MW/LW)*¹; selezionare il modo di riproduzione del dispositivo audio ATRAC.

3 Tasto SHUF (shuffle) pagina 14, 18

- 5 Alloggiamento del disco** pagina 6
Per inserire il disco.
- 6 Finestra del display**
- 7 Tasto ▲ (espulsione)/ANGLE** pagina 7
Per estrarre il disco/abbassare il pannello anteriore (premere); impostare l'angolazione del pannello anteriore in 3 posizioni (tenere premuto).
- 8 Tasto 🏠 (rilascio pannello anteriore)** pagina 6
- 9 Tasto SOURCE**
Per accendere l'apparecchio; cambiare la sorgente (Radio/CD/USB/AUX)*1.
- 10 Tasto DSPL (display)/PTY (tipo di programma)** pagina 14, 17
Per cambiare le voci del display (premere); per selezionare PTY nel modo RDS (tenere premuto).
- 11 Tasto RESET** (situato dietro il pannello anteriore) pagina 5
- 12 Tasto AF (frequenze alternative)/ TA (notiziari sul traffico)** pagina 16
Per impostare AF e TA nel modo RDS.
- 13 Tasto OFF**
Per disattivare l'alimentazione; per arrestare la riproduzione della sorgente.
- 14 Presa di ingresso AUX** pagina 21
Per collegare un dispositivo audio portatile.
- 15 Ricettore del telecomando a scheda**

*1 Se viene collegato un cambia CD/MD; se viene premuto (SOURCE), a seconda del dispositivo collegato, sul display viene visualizzato il dispositivo stesso ("MD"). Inoltre, se viene premuto (MODE), è possibile selezionare il cambia dischi.

*2 Durante la riproduzione di MP3/WMA/AAC.

Telecomando a scheda RM-X154

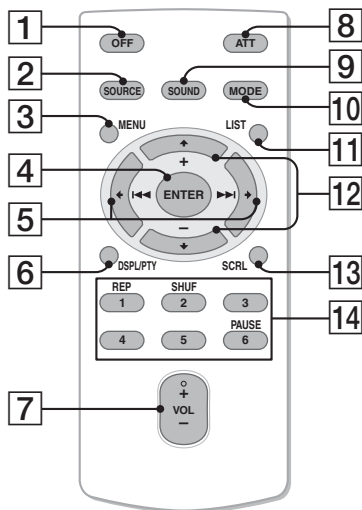

Prima dell'uso, rimuovere la protezione (pagina 5).

- 1 Tasto OFF**
 Per disattivare l'alimentazione; per arrestare la riproduzione della sorgente.
- 2 Tasto SOURCE**
 Per accendere l'apparecchio; cambiare la sorgente (Radio/CD/USB/AUX).
- 3 Tasto MENU**
 Per accedere ai menu.
- 4 Tasto ENTER**
 Per applicare un'impostazione.
- 5 Tasti <=>/>=> (SEEK -/+)**
 Corrispondente alla pressione della manopola multidirezionale verso sinistra/destra sull'apparecchio.
 È possibile utilizzare le impostazioni, impostazioni dell'audio e così via mediante <=> >=>.
- 6 Tasto DSPL (display)/PTY (tipo di programma)**
 Per cambiare le voci del display (premere); per selezionare PTY nel modo RDS (tenere premuto).
- 7 Tasto VOL (volume) +/-**
 Per regolare il volume.

8 Tasto ATT (attenuazione audio)

Per attenuare l'audio. Per annullare l'operazione, premere di nuovo il tasto.

9 Tasto SOUND

Per effettuare l'impostazione dell'audio.

10 Tasto MODE

Per selezionare la banda radio (FM/MW/LW); selezionare il modo di riproduzione del dispositivo audio ATRAC.

11 Tasto LIST

Per utilizzare la funzione di elenco (radio); impostare il modo Quick-BrowZer (CD/USB).

12 Tasti ↑/↓ (+/-)

Corrispondente alla pressione della manopola multidirezionale verso l'alto/il basso sull'apparecchio.
È possibile utilizzare le impostazioni, impostazioni dell'audio e così via mediante
↑ ↓.

13 Tasto SCRL (scorrimento)

Per scorrere le voci del display.

14 Tasti numerici

CD/USB:

①: **REP** pagina 14, 18

②: **SHUF** pagina 14, 18

⑥: **PAUSE**

Per effettuare una pausa durante la riproduzione. Per annullare l'operazione, premere di nuovo il tasto.

Radio:

Per ricevere le stazioni memorizzate (premere); per memorizzare le stazioni (tenere premuto).

Nota

Se l'apparecchio viene spento e il display disattivato, non è possibile controllarlo mediante il telecomando a scheda a meno che non venga premuto (SOURCE) sull'apparecchio o che non venga inserito un disco per accendere l'apparecchio stesso.

Ricerca di un brano — Quick-BrowZer

È possibile effettuare in modo semplice la ricerca di un brano in un CD o in un dispositivo USB (“Walkman”/memorizzazione di massa) mediante categoria.

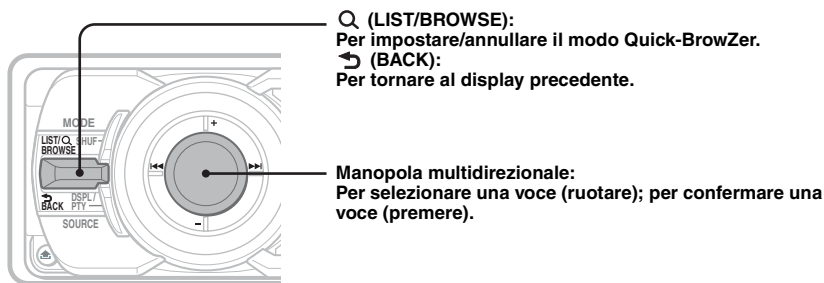

1 Premere Q (LIST/BROWSE) verso l'alto.

L'apparecchio entra nel modo Quick-BrowZer, quindi viene visualizzato l'elenco delle categorie di ricerca.

Le voci del display variano in base al tipo di dispositivo o disco.



2 Ruotare la manopola multidirezionale per selezionare la categoria di ricerca desiderata, quindi premerla per confermare.

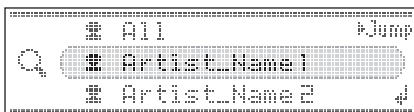

3 Ripetere il punto 2 fino a quando non viene selezionato il brano desiderato.

Viene avviata la riproduzione.

Per tornare al display precedente.

Premere ↵ (BACK) verso il basso.

Per annullare il modo Quick-BrowZer.

Premere Q (LIST/BROWSE) verso l'alto.

Note

- Impostando il modo Quick-BrowZer, l'impostazione della riproduzione ripetuta/in ordine casuale viene disattivata.
- In base al dispositivo USB, è possibile che le voci non vengano visualizzate correttamente.
- In base al dispositivo USB, è possibile che nel modo Quick-BrowZer non venga emesso alcun suono.

Ricerca mediante la modalità salto delle voci — modo Jump

Se all'interno di una categoria sono presenti più voci, è possibile ricercare rapidamente la voce desiderata.

- 1 Premere la manopola multidirezionale verso destra, nel modo Quick-BrowZer.**
Viene visualizzato il seguente display.

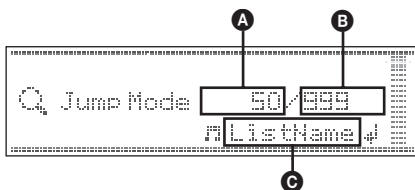

- A** Numero di voci correnti
 - B** Numero totale di voci incluse nello strato corrente
 - C** Nome della voce
- 2 Ruotare la manopola multidirezionale per selezionare la voce desiderata o una voce vicina a quella desiderata.**
Questa operazione consente di saltare in incrementi pari al 10 % del numero totale di voci.
 - 3 Premere la manopola multidirezionale.**
Il display torna al modo Quick-BrowZer e viene visualizzata la voce selezionata.
 - 4 Ruotare la manopola multidirezionale per selezionare la voce desiderata, quindi premere la manopola.**
Se la voce selezionata è un brano, viene avviata la riproduzione.

Per disattivare il modo Jump

Premere **↶** (BACK) o la manopola multidirezionale verso sinistra.

Per ulteriori informazioni sulla selezione di un cambia CD/MD, vedere pagina 22.

Voci del display

Esempio: se il modo Info (informazioni) è impostato su "All" (pagina 21).

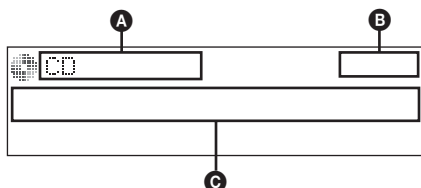

- A** Indicazione di sorgente (CD/WMA/MP3/AAC)
- B** Ora
- C** Numero dell'album/numero del brano/tempo di riproduzione trascorso, nome del brano, nome del disco, nome dell'artista, nome dell'album

Per cambiare le voci del display **C**, premere **(DSPL)**.

Suggerimento

Le voci visualizzate potrebbero non corrispondere, a seconda del tipo di disco, del formato di registrazione e delle impostazioni effettuate. Per ulteriori informazioni sui file MP3/WMA/AAC, vedere a pagina 25.

Riproduzione ripetuta

1 Durante la riproduzione, premere **(1)** (REP) sul telecomando a scheda fino a quando l'impostazione desiderata non viene visualizzata.

Selezionare	Per riprodurre
Repeat Track	un brano in modo ripetuto.
Repeat Album*	un album in modo ripetuto.

* Durante la riproduzione di MP3/WMA/AAC.

Per tornare al modo di riproduzione normale, selezionare "Repeat off".

Riproduzione in ordine casuale

1 Durante la riproduzione, premere più volte **(SHUF)** fino a visualizzare l'impostazione desiderata.

Selezionare	Per riprodurre
Shuffle Album*	un album in ordine casuale.
Shuffle Disc	un disco in ordine casuale.

* Durante la riproduzione di MP3/WMA/AAC.

Per tornare al modo di riproduzione normale, selezionare "Shuffle off".

Radio

Memorizzazione e ricezione delle stazioni

Attenzione

Per la sintonizzazione delle stazioni durante la guida, utilizzare la funzione BTM (memorizzazione automatica delle emittenti con sintonia migliore) per evitare incidenti.

Memorizzazione automatica

— BTM

- 1 Premere più volte (SOURCE) fino a visualizzare "TUNER".

Per cambiare la banda, premere più volte (MODE). È possibile selezionare FM1, FM2, FM3, MW o LW.

- 2 Tenere premuta la manopola multidirezionale.
- 3 Ruotare la manopola multidirezionale fino a visualizzare "BTM", quindi premere la manopola.

L'apparecchio memorizza le stazioni nell'elenco preselezionato in base all'ordine delle frequenze.

Quando l'impostazione è stata memorizzata, viene emesso un segnale acustico.

Memorizzazione manuale

- 1 Durante la ricezione della stazione che si desidera memorizzare, premere (LIST). Viene visualizzato l'elenco preselezionato.
- 2 Ruotare la manopola multidirezionale per selezionare il numero di preselezione.
- 3 Tenere premuta la manopola multidirezionale fino a visualizzare "MEM".

(Con il telecomando a scheda)

- 1 Durante la ricezione della stazione che si desidera memorizzare, tenere premuto un tasto numerico (da ① a ⑥) fino a visualizzare "MEM".

Nota

Se un'altra stazione viene memorizzata in corrispondenza dello stesso tasto numerico, la stazione memorizzata in precedenza viene sostituita.

Suggerimento

Quando si memorizza una stazione RDS, viene inoltre memorizzata l'impostazione AF/TA (pagina 16).

Ricezione delle stazioni memorizzate

- 1 Selezionare la banda, quindi premere la manopola multidirezionale verso l'alto/il basso.

(Con il telecomando a scheda)

- 1 Selezionare la banda, quindi premere un tasto numerico (da ① a ⑥).

Sintonizzazione automatica

- 1 Selezionare la banda, quindi premere la manopola multidirezionale verso sinistra/destra per ricercare la stazione.

La ricerca si arresta non appena l'apparecchio riceve una stazione. Ripetere questa procedura fino alla ricezione della stazione desiderata.

Suggerimento

Se si conosce la frequenza della stazione che si desidera ascoltare, premere e tenere premuta la manopola multidirezionale verso sinistra/destra per individuare la frequenza approssimativa, quindi premere più volte la manopola stessa verso sinistra/destra per sintonizzarsi esattamente sulla frequenza desiderata (sintonizzazione manuale).

Ricezione di una stazione tramite un elenco — LIST

Per elencare le frequenze.

- 1 Selezionare la banda, quindi premere (LIST). Viene visualizzato l'elenco preselezionato.
- 2 Ruotare la manopola multidirezionale fino a quando non viene visualizzata la stazione desiderata.

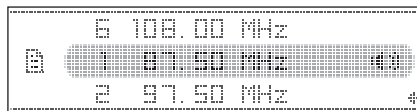

- 3 Premere la manopola multidirezionale per ricevere la stazione. Il display torna al modo di ricezione normale.

Cenni preliminari

RDS (sistema dati radio) è un servizio che consente alle stazioni radio FM di trasmettere informazioni digitali aggiuntive oltre al normale segnale in radiofrequenza.

Voci del display

Esempio: se il modo Info (informazioni) è impostato su "All" (pagina 21).

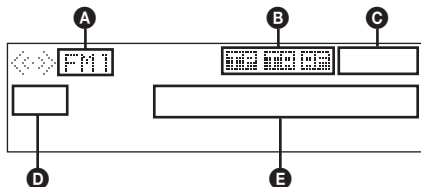

- A** Banda radio
- B** TP/TA/AF*¹
- C** Ora
- D** Numero di preselezione
- E** Frequenza*² (nome servizio programmi), dati RDS

*1 Se è impostata l'opzione Info (Informazioni) "All":
 – "TP" si illumina durante la ricezione di "TP" (programmi sul traffico).
 – "TA"/"AF" si illumina durante l'attivazione della funzione "TA/AF".

*2 Durante la ricezione della stazione RDS, "RDS" è visualizzato a sinistra dell'indicazione della frequenza.

Servizi RDS

Il presente apparecchio fornisce i servizi RDS in modo automatico come segue:

AF (frequenze alternative)

Consente di selezionare e sintonizzare di nuovo la stazione con il segnale più potente. Utilizzando questa funzione, è possibile riprodurre in modo continuo lo stesso programma durante un viaggio di lunga durata, senza la necessità di sintonizzare di nuovo la stessa stazione manualmente.

TA (notiziari sul traffico)/TP (programma sul traffico)

Fornisce le informazioni o i programmi correnti relativi al traffico. Qualsiasi informazione o programma ricevuto interrompe la riproduzione della sorgente selezionata.

PTY (tipo di programma)

Consente di visualizzare il tipo di programma in fase di ricezione, nonché di ricercare il tipo di programma selezionato.

CT (ora)

L'orologio viene regolato mediante i dati CT della trasmissione RDS.

Note

- È possibile che non tutte le funzioni RDS siano disponibili, a seconda del paese o della regione.
- La funzione RDS non è disponibile quando il segnale è troppo debole o se la stazione sintonizzata non trasmette dati RDS.

Impostazione dei modi AF e TA

1 Premere più volte **(AF/TA)** fino a visualizzare l'impostazione desiderata.

Selezionare	Per
AF on	attivare AF e disattivare TA.
TA on	attivare TA e disattivare AF.
AF/TA on	attivare entrambi i modi AF e TA.
AF/TA off	disattivare entrambi i modi AF e TA.

Memorizzazione di stazioni RDS con impostazione AF e TA

È possibile preselezionare le stazioni RDS insieme all'impostazione AF/TA. Se viene utilizzata la funzione BTM, vengono memorizzate solo le stazioni RDS con la stessa impostazione AF/TA.

Se si utilizza il modo di preselezione manuale, è possibile preselezionare le stazioni RDS e non RDS con impostazioni AF/TA distinte.

1 Impostare AF/TA, quindi memorizzare la stazione mediante la funzione BTM o manualmente.

Ricezione dei notiziari di emergenza

Se è attivato il modo AF o TA, gli annunci di emergenza interrompono automaticamente la riproduzione della sorgente selezionata.

Suggerimento

Se si regola il livello del volume durante un notiziario sul traffico, tale livello viene memorizzato per i successivi notiziari sul traffico, indipendentemente dal normale livello del volume.

Mantenimento di un programma regionale — Regional

Quando la funzione AF è attivata: le impostazioni predefinite di questo apparecchio limitano la ricezione a una regione specifica, in modo che la stazione sintonizzata non venga sostituita da una stazione regionale dal segnale più potente.

Se si intende lasciare tale area di ricezione regionale, impostare "Regional off" nel menu (pagina 21).

Nota

Questa funzione non è disponibile nel Regno Unito e in altre aree.

Funzione Local Link (solo per il Regno Unito)

Questa funzione consente di selezionare altre stazioni locali della stessa area, anche se non sono memorizzate in corrispondenza dei tasti numerici.

- 1 Durante la ricezione FM, premere un tasto numerico (da ① a ⑥) in corrispondenza del quale è memorizzata una stazione locale.
- 2 Entro 5 secondi, premere nuovamente il tasto numerico della stazione locale.
Ripetere questa procedura fino alla ricezione della stazione locale.

Selezione del modo PTY

- 1 Tenere premuto (DSPL) (PTY) durante la ricezione FM.



Se la stazione sta trasmettendo dati PTY, viene visualizzato il nome del tipo di programma corrente.

- 2 Ruotare la manopola multidirezionale fino a quando non viene ricevuto il tipo di programma desiderato.
- 3 Premere la manopola multidirezionale.
L'apparecchio avvia la ricerca di una stazione che trasmette il tipo di programma selezionato.

Tipi di programma

News (Notiziario), **Current Affairs** (Attualità), **Information** (Informazioni), **Sport** (Sport), **Education** (Educazione), **Drama** (Teatro), **Cultures** (Cultura), **Science** (Scienza), **Varied Speech** (Vari), **Pop Music** (Musica pop), **Rock Music** (Musica rock), **Easy Listening** (Musica leggera), **Light Classics M** (Classica leggera), **Serious Classics** (Classica), **Other Music** (Altri tipi di musica), **Weather & Metr** (Meteo), **Finance** (Finanza), **Children's Progs** (Programmi per bambini), **Social Affairs** (Sociale), **Religion** (Religione), **Phone In** (Chat show), **Travel & Touring** (Viaggi), **Leisure & Hobby** (Divertimento e tempo libero), **Jazz Music** (Musica jazz), **Country Music** (Musica country), **National Music** (Musica nazionale), **Oldies Music** (Musica anni 50/60), **Folk Music** (Musica folk), **Documentary** (Documentari)

Nota

Non è possibile utilizzare questa funzione in paesi/regioni in cui non sono disponibili i dati PTY.

Impostazione di CT

- 1 Impostare "CT on" nelle impostazioni (pagina 20).

Note

- La funzione CT potrebbe non essere disponibile anche durante la ricezione di una stazione RDS.
- L'ora impostata mediante la funzione CT e l'ora corrente potrebbero non corrispondere.

Dispositivi USB

Riproduzione mediante un dispositivo USB

- 1 Rimuovere il cappuccio the USB dal connettore USB, quindi collegare il dispositivo USB all'apposito connettore.

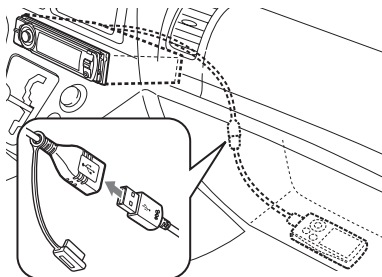

Viene avviata la riproduzione.

Se è già collegato un dispositivo USB, per avviare la riproduzione, premere più volte **(SOURCE)** fino a visualizzare "USB".

Premere **(OFF)** per arrestare la riproduzione.

Note

- Prima di scollegare un dispositivo USB, assicurarsi di arrestare la riproduzione. Diversamente, è possibile che i dati memorizzati nel dispositivo USB vengano danneggiati.
- Non utilizzare dispositivi USB di dimensioni o peso eccessivi che potrebbero cadere a causa di vibrazioni o causare un collegamento non sufficientemente saldo.

Voci del display

Esempio: se il modo Info (informazioni) è impostato su "All" (pagina 21).

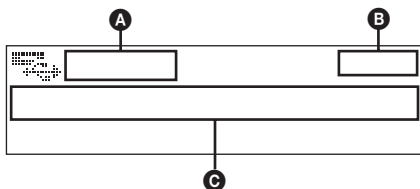

A Indicazione ATRAC/WMA/MP3/AAC*1

Indicazione WMA/MP3/AAC*2

B Ora

C Numero della cartella/numero del brano/
tempo di riproduzione trascorso, nome del
brano, nome dell'artista, nome dell'album

*1 Se è collegato un dispositivo audio ATRAC.

*2 Se viene collegato un dispositivo di Classe di memorizzazione di massa.

Per cambiare le voci del display **(C)**, premere **(DSPL)**.

Suggerimento

Le voci visualizzate potrebbero non corrispondere, a seconda del formato e delle impostazioni di registrazione. Per ulteriori informazioni sui file MP3/WMA/AAC/ATRAC, vedere a pagina 26.

Nota

I dati visualizzati variano in base al dispositivo USB di memorizzazione di massa e al dispositivo audio ATRAC.

Ascolto di musica tramite un dispositivo audio di memorizzazione di massa

Riproduzione ripetuta e in ordine casuale

- 1 Durante la riproduzione, premere più volte **(1)** (REP) sul telecomando a scheda o **(SHUF)** sull'apparecchio fino a quando l'impostazione desiderata non viene visualizzata.

Selezionare	Per riprodurre
Repeat Track	un brano in modo ripetuto.
Repeat Album	un album in modo ripetuto.
Shuffle Album	un album in ordine casuale.
Shuffle Device	un dispositivo in ordine casuale.

Per ritornare al modo di riproduzione normale, selezionare "Repeat off" o "Shuffle off".

Ascolto di musica tramite un "Walkman" (dispositivo audio ATRAC)

- 1 Durante la riproduzione, premere più volte **MODE** fino a visualizzare l'impostazione desiderata.

La voce cambia come riportato di seguito:

Album Mode → **Track Mode** → **Genre Mode** → **Playlist Mode*** → **Artist Mode**

* È possibile che non venga visualizzato, a seconda del dispositivo.

Riproduzione ripetuta e in ordine casuale

- 1 Durante la riproduzione, premere più volte **1** (REP) sul telecomando a scheda o **SHUF** sull'apparecchio fino a quando l'impostazione desiderata non viene visualizzata.

Selezionare	Per riprodurre
Repeat Track	un brano in modo ripetuto.
Repeat Album	un album in modo ripetuto.
Repeat Artist	un artista in modo ripetuto.
Repeat Playlist	una playlist in modo ripetuto.
Repeat Genre	un genere in modo ripetuto.
Shuffle Album	un album in ordine casuale.
Shuffle Artist	un artista in ordine casuale.
Shuffle Playlist	una playlist in ordine casuale.
Shuffle Genre	un genere in ordine casuale.
Shuffle Device	un dispositivo in ordine casuale.

Per ritornare al modo di riproduzione normale, selezionare "Repeat off" o "Shuffle off".

Altre funzioni

Modifica delle impostazioni audio

Regolazione delle caratteristiche dell'audio

- 1 Premere la manopola multidirezionale.
- 2 Ruotare la manopola multidirezionale fino a visualizzare la voce di menu desiderata, quindi premere la manopola.
- 3 Ruotare la manopola multidirezionale per selezionare l'impostazione, quindi premere la manopola.
L'impostazione è completata.
Dopo 3 secondi, l'impostazione è completata e il display torna al modo di riproduzione/ ricezione normale.

È possibile impostare le seguenti voci (per ulteriori informazioni, consultare la pagina di riferimento):

"●" indica le impostazioni predefinite.



EQ3 parametric

Per selezionare un tipo di equalizzatore: "Xplod", "Vocal", "Edge", "Cruise", "Space", "Gravity", "Custom" o "off" (●).

DM+*1

Consente di impostare la funzione DM+ su "on" (●) o "off" (pagina 4).

DSO

Per selezionare il modo DSO: "1", "2", "3" o "off" (●). Maggiore è il numero, più enfatizzato sarà l'effetto.

Balance

Per regolare il bilanciamento dei diffusori destro e sinistro: "R10" - "0" (●) - "L10"

Fader

Per regolare il bilanciamento dei diffusori anteriore e posteriore: "F10" - "0" (●) - "R10"

Subwoofer

Per regolare il volume del subwoofer: "+10" - "0" (●) - "-10"
("∞" viene visualizzato con il valore minimo.)

LPF (filtro passa basso)

Consente di selezionare la frequenza di taglio del subwoofer: "off" (●), "125Hz" o "78Hz".

continua alla pagina successiva →

Livello AUX*2

Per regolare il livello del volume di ciascun apparecchio ausiliario collegato. Questa impostazione elimina la necessità di regolare il livello del volume tra sorgenti diverse (pagina 21).

Livello regolabile: “+18 dB” – “0 dB” (●) – “-8 dB”

*1 Se è attivata la sorgente CD/USB.

*2 Se è attivata la sorgente AUX.

Personalizzazione della curva dell'equalizzatore — EQ3 Tune

L'impostazione “Custom” di EQ3 consente di personalizzare le impostazioni dell'equalizzatore.

- 1 Selezionare una sorgente, quindi premere la manopola multidirezionale.**
- 2 Ruotare la manopola multidirezionale per selezionare “EQ3 parametric”, quindi premere la manopola.**
- 3 Ruotare la manopola multidirezionale per selezionare “Custom”, quindi premere la manopola verso destra.**
- 4 Ruotare la manopola multidirezionale per selezionare “EQ3 Mode Tune”, quindi premere la manopola.**
- 5 Ruotare la manopola multidirezionale per selezionare la gamma di frequenze desiderata tra “LOW”, “MID” o “HI”, quindi premere la manopola.**
- 6 Ruotare la manopola multidirezionale per selezionare la frequenza che si desidera regolare, quindi premere la manopola.**

Frequenza che è possibile selezionare in ogni gamma:

LOW: 60 Hz o 100 Hz

MID: 500 Hz o 1,0 kHz

HI: 10,0 kHz o 12,5 kHz

- 7 Ruotare la manopola multidirezionale per regolare la curva dell'equalizzatore.**

Il livello del volume può essere regolato per unità di 1 dB da -10 dB a +10 dB.

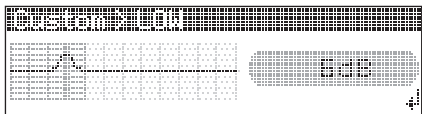

- 8 Premere la manopola multidirezionale.** Ripetere i punti da 5 a 8 per regolare le altre gamme di frequenza.

- 9 Premere due volte (BACK) verso il basso.**

Il display torna al modo di riproduzione/ricezione normale.

Per ripristinare la curva dell'equalizzatore predefinita, selezionare “EQ3 Mode Initialize”, quindi “Yes” al punto 4.

Suggerimento

È possibile regolare anche altri tipi di equalizzatore.

Regolazione delle voci di impostazione — MENU

- 1 Tenere premuta la manopola multidirezionale.**
- 2 Ruotare la manopola multidirezionale fino a visualizzare la voce di menu desiderata, quindi premere la manopola.**
- 3 Ruotare la manopola multidirezionale per selezionare l'impostazione, quindi premere la manopola.**
L'impostazione è completata.
- 4 Premere (BACK) verso il basso.**
Il display torna al modo di riproduzione/ricezione normale.

È possibile impostare le seguenti voci (per ulteriori informazioni, consultare la pagina di riferimento):

“●” indica le impostazioni predefinite.

Setup (Impostazione)

Clock Adjust (regolazione dell'orologio)
(pagina 5)

CT (ora)

Consente di impostare “on” o “off” (●)
(pagina 16, 17).

Beep (segnale acustico)

Consente di impostare “on” (●) o “off”.

RM (telecomando a rotazione)

Per cambiare la direzione operativa dei comandi del telecomando a rotazione.

– “NORM” (●): per utilizzare il telecomando a rotazione nella posizione predefinita.

– “REV”: quando si desidera montare il telecomando a rotazione sul lato destro del piantone di guida.

Auto off

Per spegnere automaticamente l'apparecchio dopo un intervallo di tempo prestabilito dallo spegnimento dell'apparecchio stesso: “NO” (●), “30 sec”, “30 min” o “60 min”.

Display

Demo (dimostrazione)

Consente di impostare “on” (●) o “off”.

Image

Per impostare vari tipi di visualizzazione delle immagini.

- “Movie 1 (●) – 3” : per visualizzare un filmato.
- “SA 1 – 3” : per visualizzare l’analizzatore spettrale.
- “Wall.P 1 – 3” : per visualizzare un sfondo.
- “off” : per non visualizzare alcuna immagine.

Auto Image

Per impostare vari tipi di visualizzazione delle immagini.

- “All” : per ripetere la visualizzazione delle immagini del display in tutte le modalità.
- “Movie” (●) : per visualizzare un filmato.
- “SA” : per visualizzare l’analizzatore spettrale.
- “off” : per non visualizzare alcuna immagine.

Info (informazioni)

Per visualizzare le voci (in base alla sorgente e così via).

- “Simple” (●) : per non visualizzare alcuna voce.
- “All” : per visualizzare tutte le voci.
- “Clear” : per eliminare automaticamente le voci dal display.

Dimmer (attenuatore di luminosità)

Consente di modificare la luminosità del display.

- “Auto” (●) : per ridurre automaticamente la luminosità del display quando vengono accesi i fari.
- “on” : per attenuare la luminosità del display.
- “off” : per disattivare l’attenuatore di luminosità.

Illumination (illuminazione)

Consente di cambiare il colore dell’illuminazione. “Blue” (●) “Red” o “Green”.

Auto Scroll

Consente di fare scorrere automaticamente le voci visualizzate composte da molti caratteri quando si cambia disco/album/gruppo/brano.

- “on” (●) : per attivare lo scorrimento.
- “off” : per disattivare lo scorrimento.

Receive Mode (Modo di ricezione)

Local (modo di ricerca locale)

- “off” (●) : per eseguire la ricezione normale.
- “on” : per sintonizzare solo le stazioni con segnali più forti.

Mono* (modo monofonico)

Per migliorare la ricezione FM, selezionare il modo di ricezione monofonico.

- “off” (●) : per ascoltare le trasmissioni stereo in stereofonia.
- “on” : per ascoltare le trasmissioni stereo in monofonia.

Regional

Consente di impostare “on” (●) o “off” (pagina 16).

BTM (pagina 15)

* Durante la ricezione FM.

Uso di apparecchi opzionali

Apparecchio audio ausiliare

Collegando un dispositivo audio portatile opzionale alla presa di ingresso AUX (minipresa stereo) sull’apparecchio e quindi selezionando la sorgente, è possibile ascoltare l’audio del dispositivo portatile mediante i diffusori dell’auto. Il livello del volume è regolabile per intervenire sulle differenze fra l’apparecchio e il dispositivo audio portatile. Seguire la seguente procedura:

Collegamento del dispositivo audio portatile

- 1 Spegnere il dispositivo audio portatile.
- 2 Effettuare il collegamento all’apparecchio. La sorgente viene impostata automaticamente su “AUX”.

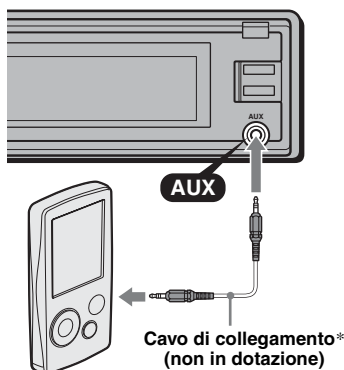

* Assicurarsi di utilizzare una spina dritta.

continua alla pagina successiva →

- 3 Abbassare il volume sull'apparecchio.
- 4 Avviare la riproduzione del dispositivo audio portatile ad un volume moderato.
- 5 Impostare sull'apparecchio il consueto volume di ascolto.
- 6 Regolare il livello di ingresso (pagina 20).

Regolazione del livello del volume

Regolare il volume di ogni apparecchio audio collegato prima della riproduzione.

- 1 Abbassare il volume sull'apparecchio.
- 2 Premere più volte (SOURCE) fino a visualizzare "AUX". Viene visualizzato "AUX Audio".
- 3 Avviare la riproduzione del dispositivo audio portatile ad un volume moderato.
- 4 Impostare sull'apparecchio il consueto volume di ascolto.
- 5 Regolare il livello di ingresso (pagina 20).

Cambia CD/MD

Selezione del cambia dischi

- 1 Premere più volte (SOURCE) fino a visualizzare "CD" o "MD".
- 2 Premere più volte (MODE) fino a visualizzare il cambia dischi desiderato.

Numero apparecchio, indicazione MP3*1
Indicazione LP2/LP4*2

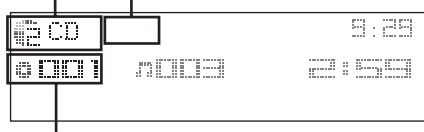

Numero disco/album

Viene avviata la riproduzione.

*1 Durante la riproduzione di un MP3.

*2 Durante la riproduzione di un disco MDLP.

Come saltare album e dischi

- 1 Durante la riproduzione, premere la manopola multidirezionale verso l'alto/il basso.

Per saltare	Premere la manopola multidirezionale verso l'alto/il basso.
album	(tenere premuto un istante) e rilasciare.
album in modo continuo	entro 2 secondi dal momento in cui viene rilasciato la prima volta.
dischi	più volte.
dischi in modo continuo	quindi premere di nuovo entro 2 secondi e tenere premuto.

Riproduzione ripetuta e in ordine casuale

- 1 Durante la riproduzione, premere più volte (1) (REP) sul telecomando a scheda o (SHUF) sull'apparecchio fino a quando l'impostazione desiderata non viene visualizzata.

Selezionare	Per riprodurre
Repeat Disc *1	un disco in modo ripetuto.
Shuffle Changer	i brani nel cambia dischi in ordine casuale.
Shuffle All *2	i brani in tutti gli apparecchi in ordine casuale.

*1 Se sono collegati uno o più cambia CD oppure due o più cambia MD.

*2 Disponibile quando sono collegati due o più cambia MD, uno dei quali si trova nel modo di riproduzione.

Per ritornare al modo di riproduzione normale, selezionare "Repeat off" o "Shuffle off".

Suggerimento

Mediante la funzione "Shuffle All" non è possibile riprodurre in ordine casuale i brani nei cambia CD insieme a quelli nei cambia MD.

Ricerca di un disco in base al nome — LIST

È possibile selezionare un disco dall'elenco se all'apparecchio è collegato un cambia CD con capacità CD TEXT o un cambia MD.

Se a un disco viene assegnato un nome, questo appare nell'elenco.

- 1 Durante la riproduzione, premere **(LIST)**.
Vengono visualizzati il numero o il nome del disco.
- 2 Ruotare la manopola multidirezionale fino a quando non viene raggiunto il disco desiderato.
- 3 Premere la manopola multidirezionale per riprodurre il disco.
Il display torna al modo di riproduzione normale.

Telecomando a rotazione RM-X4S

Applicazione dell'etichetta

Applicare l'etichetta delle indicazioni in base al modo in cui si desidera montare il telecomando a rotazione.

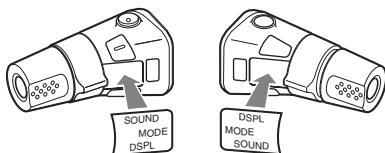

Individuazione dei comandi

I tasti del telecomando a rotazione corrispondenti a quelli dell'apparecchio controllano le stesse funzioni.

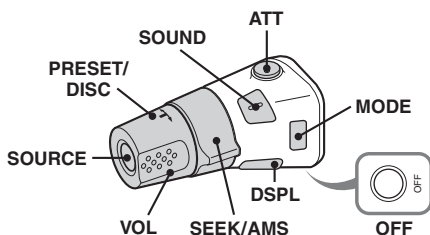

I comandi riportati di seguito del telecomando a rotazione richiedono operazioni diverse da quelle dell'apparecchio.

- **Tasto ATT (attenuazione audio)**
Per attenuare l'audio. Per annullare l'operazione, premere di nuovo il tasto.
- **Tasto SOUND**
Per effettuare l'impostazione dell'audio.
- **Comando PRESET/DISC**
Corrispondente alla rotazione della manopola multidirezionale sull'apparecchio (pressione e rotazione).
- **Comando VOL (volume)**
Stessa funzione della manopola multidirezionale sull'apparecchio (rotazione).
- **Comando SEEK/AMS**
Corrispondente alla pressione della manopola multidirezionale verso sinistra/destra sull'apparecchio (ruotare oppure ruotare e mantenere in posizione).
- **Tasto DSPL (display)**
Per cambiare le voci del display.

Modifica della direzione operativa

La direzione operativa dei comandi è impostata in fabbrica come illustrato di seguito.

Per aumentare

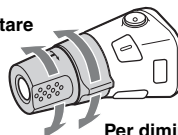

Per diminuire

Se si desidera montare il telecomando a rotazione sul lato destro del piantone di guida, è possibile invertire la direzione operativa dei comandi.

- 1 Durante la pressione del comando VOL, tenere premuto **(SOUND)**.

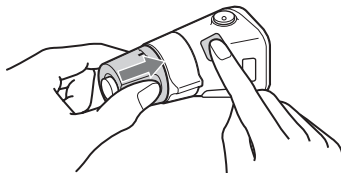

Informazioni aggiuntive

Precauzioni

- Se l'auto è stata parcheggiata in un luogo esposto a luce solare diretta, attendere che l'apparecchio si raffreddi prima di utilizzarlo.
- L'antenna elettrica si estende automaticamente durante il funzionamento dell'apparecchio.

Formazione di condensa

Nei giorni di pioggia o in zone estremamente umide, è possibile che all'interno delle lenti e del display dell'apparecchio si formi della condensa. Di conseguenza, l'apparecchio potrebbe non funzionare correttamente. In tal caso, rimuovere il disco e attendere per circa un'ora fino a quando l'umidità non sia evaporata completamente.

Per mantenere una qualità audio elevata

Prestare attenzione a non versare bibite o altri liquidi sull'apparecchio o sui dischi.

Note sui dischi

- Per mantenere puliti i dischi, non toccarne la superficie. Afferrare i dischi dal bordo.
- Riporre i dischi nell'apposita custodia o nell'apposito contenitore quando non vengono utilizzati.
- Non esporre i dischi a calore o a temperature elevate. Evitare di lasciarli all'interno di auto parcheggiate oppure su cruscotti e ripiani posteriori.
- Non incollare etichette né utilizzare dischi con residui di colla o inchiostro. Se vengono utilizzati questi tipi di disco, i residui possono causare l'arresto del disco, provocando problemi di funzionamento o rovinando il disco stesso.



- Non utilizzare dischi su cui sono applicati etichette o adesivi. Utilizzando tali dischi, è possibile che si verifichino i seguenti problemi di funzionamento:
 - impossibilità di estrarre il disco (staccandosi dal disco, l'etichetta o l'adesivo causano l'inceppamento del meccanismo di espulsione).
 - impossibilità di leggere correttamente i dati audio (ad esempio, la riproduzione salta oppure è impossibile riprodurre) poiché il restringimento dovuto al calore dell'etichetta o dell'adesivo ha provocato la deformazione del disco.

- Non riprodurre dischi dalla forma irregolare (ad esempio a forma di cuore, quadrato o stella) con questo apparecchio, onde evitare problemi di funzionamento all'apparecchio stesso. Non utilizzare questo genere di dischi.
- Non è possibile riprodurre CD da 8 cm.
- Prima della riproduzione, pulire i dischi con un panno apposito disponibile in commercio. Pulire il disco procedendo dal centro verso l'esterno. Non utilizzare solventi quali benzene, acquaregia, detersivi disponibili in commercio o spray antistatici per dischi analogici.



Note sui dischi CD-R/CD-RW

- È possibile che alcuni CD-R/CD-RW (a seconda dell'apparecchio utilizzato per la registrazione o delle condizioni del disco) non possano essere riprodotti mediante il presente apparecchio.
- Non è possibile riprodurre dischi CD-R/CD-RW non finalizzati.
- L'apparecchio è compatibile con il formato ISO 9660 livelli 1/2, Joliet/Romeo nel formato di espansione e multisessione.
- Numero massimo di:
 - cartelle (album): 150, incluse la cartella radice e le cartelle vuote.
 - file (brani) e cartelle contenuti in un disco: 300 (se il nome di una cartella/di un file contiene molti caratteri, è possibile che tale numero sia inferiore a 300).
 - caratteri visualizzabili per un nome di cartella/file: 32 (Joliet) o 64 (Romeo).
- Se il disco è registrato in multisessione, viene riconosciuto e riprodotto solo il primo brano nel formato della prima sessione (tutti gli altri formati vengono ignorati). La priorità del formato è CD-DA e MP3/WMA/AAC.
 - Se il primo brano è un CD-DA, solo il CD-DA della prima sessione viene riprodotto.
 - Diversamente, viene riprodotta la sessione MP3/WMA/AAC. Se il disco non contiene dati nei formati di cui sopra, viene visualizzato "NO Music".

Dischi audio codificati mediante tecnologie di protezione dei diritti d'autore

Questo prodotto è stato progettato per la riproduzione di dischi conformi allo standard CD (Compact Disc).

Recentemente, alcune case discografiche hanno lanciato sul mercato vari dischi audio codificati mediante tecnologie di protezione dei diritti d'autore. Si noti che alcuni di questi dischi non sono conformi allo standard CD e pertanto non è possibile riprodurli utilizzando il presente prodotto.

Nota sui DualDisc

Un DualDisc è un disco a due lati che abbinava materiale registrato su DVD su un lato e materiale audio digitale sull'altro. Tuttavia, poiché il lato del materiale audio non è conforme allo standard del Compact Disc (CD), la riproduzione su questo prodotto non è garantita.

Informazioni sui dispositivi USB

- È possibile utilizzare dispositivi USB di memorizzazione di massa e di tipo audio ATRAC compatibili con lo standard USB. Tuttavia, l'apparecchio non è in grado di riconoscere i dispositivi USB mediante un HUB USB. Per ulteriori informazioni sulla compatibilità del dispositivo USB in uso, visitare il sito Web di assistenza Sony (pagina 31).
- Il codec corrispondente varia in base al tipo di dispositivo.
 - Classe memorizzazione di massa: MP3/WMA/AAC
 - Dispositivo audio ATRAC: ATRAC/MP3/WMA/AAC
- Non è possibile riprodurre i file DRM (gestione dei diritti digitali) diversi dal formato ATRAC.
- Di seguito è riportato il numero massimo di dati visualizzabili.
Classe memorizzazione di massa:
 - cartelle (album): 128, file (brani) per cartella: 500Dispositivo audio ATRAC: ATRAC/MP3/WMA/AAC
 - album/artisti/playlist/genere: 65.535, brani: 65.535

Nota

- Per i collegamenti, utilizzare esclusivamente il cavo in dotazione con il dispositivo USB.
- Non utilizzare un dispositivo USB di dimensioni o peso tali da interferire con le operazioni di guida.
- Non lasciare il dispositivo USB all'interno di auto parcheggiate, onde evitare problemi di funzionamento.
- A seconda della quantità di dati registrati, è possibile che l'avvio della riproduzione richieda alcuni istanti.
- Si consiglia di eseguire copie di backup dei dati contenuti nel dispositivo USB.

Ordine di riproduzione di file MP3/WMA/AAC (CD-R/RW o classe di memorizzazione di massa)

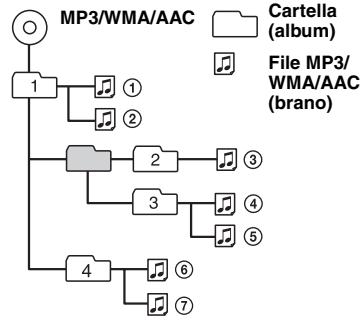

File MP3

- MP3, acronimo di MPEG-1 Audio Layer-3, è un formato standard di compressione dei file musicali che consente di comprimere i dati audio di un CD fino a circa 1/10 delle dimensioni originali.
- I tag ID3 versioni 1.0, 1.1, 2.2, 2.3 e 2.4 sono relativi solo ai file MP3. Il tag ID3 è composto da 15/30 caratteri (1.0 e 1.1) o da 63/126 caratteri (2.2, 2.3 e 2.4).
- Durante l'assegnazione di un nome a un file MP3, assicurarsi di aggiungere al nome del file l'estensione ".mp3".
- Durante la riproduzione di un file MP3 VBR (velocità di trasmissione variabile) o mentre si procede rapidamente in avanti/all'indietro, è possibile che il tempo di riproduzione trascorso non venga visualizzato correttamente.

Nota

Se viene riprodotto un file MP3 ad alta velocità di trasmissione, ad esempio 320 kbps, è possibile che l'audio sia soggetto a interruzioni.

Informazioni sui file WMA

- WMA, l'acronimo di Windows Media Audio, è un formato standard di compressione dei file musicali che consente di comprimere i dati audio di un CD fino a circa 1/22* delle dimensioni originali.
- I tag WMA contengono 63 caratteri.
- Durante l'assegnazione di un nome a un file WMA, assicurarsi di aggiungere al nome del file l'estensione ".wma".
- Durante la riproduzione di un file WMA VBR (velocità di trasmissione variabile) o mentre si procede rapidamente in avanti/all'indietro, è possibile che il tempo di riproduzione trascorso non venga visualizzato correttamente.

* solo per 64 Kbps

Nota

Non è supportata la riproduzione di file di compressione senza perdita di dati.

Informazioni sui file AAC

- AAC, l'acronimo di Advanced Audio Coding, è un formato standard di compressione dei file musicali che consente di comprimere i dati audio di un CD fino a circa 1/11* delle dimensioni originali.
- Il tag AAC è composto da 126 caratteri.
- Durante l'assegnazione di un nome a un file AAC, assicurarsi di aggiungere al nome del file l'estensione ".m4a".
- Durante la riproduzione di un file AAC VBR (velocità di trasmissione variabile) o mentre si procede rapidamente in avanti/all'indietro, è possibile che il tempo di riproduzione trascorso non venga visualizzato correttamente.

* solo per 128 Kbps

Nota

Non è supportata la riproduzione dei file AAC riportati di seguito.

- file con compressione senza perdita di dati
- file protetti da copyright

Per eventuali domande o problemi riguardanti l'apparecchio non trattati nel presente manuale, rivolgersi al più vicino rivenditore Sony.

Manutenzione

Sostituzione della pila al litio del telecomando a scheda

In condizioni normali, la pila dura circa 1 anno (il ciclo di vita può risultare più breve in funzione delle condizioni di utilizzo).

Quando la pila si scarica, il raggio d'azione del telecomando a scheda risulta ridotto. Sostituire la pila con una pila al litio CR2025 nuova. L'uso di pile diverse potrebbe comportare il rischio di incendi o esplosioni.

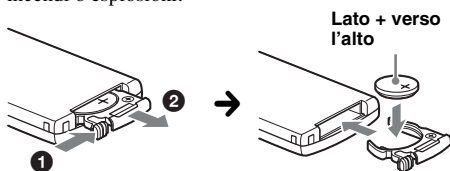

Note sulla pila al litio

- Tenere la pila al litio fuori dalla portata dei bambini. Se la pila viene ingerita, consultare immediatamente un medico.
- Pulire la pila con un panno asciutto per assicurare un perfetto contatto.
- Assicurarsi di rispettare la corretta polarità durante l'inserimento della pila.
- Non afferrare la pila con pinze di metallo, in quanto potrebbe verificarsi un corto circuito.

AVVERTENZA

La batteria può esplodere se usata scorrettamente. Pertanto, non deve essere ricaricata, smontata o gettata nel fuoco.

Sostituzione del fusibile

Per la sostituzione del fusibile, assicurarsi di utilizzare un fusibile dello stesso amperaggio di quello indicato sull'originale. Se il fusibile si brucia, controllare i collegamenti dell'alimentazione e sostituire il fusibile. Se dopo la sostituzione il fusibile si brucia di nuovo, è possibile che si tratti di un problema interno. In tal caso, rivolgersi al più vicino rivenditore Sony.

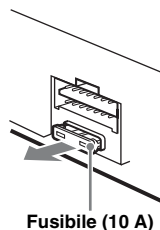

Pulizia dei connettori

Se i connettori tra l'apparecchio e il pannello anteriore sono sporchi, l'apparecchio potrebbe non funzionare correttamente. Per evitare questo problema, aprire il pannello anteriore, rimuoverlo (pagina 6), quindi pulire i connettori con un batuffolo di cotone. Non esercitare forza eccessiva. Diversamente, i connettori potrebbero venire danneggiati.

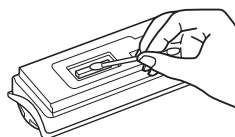

Lato posteriore del pannello anteriore

Note

- Per motivi di sicurezza, spegnere il motore prima di pulire i connettori e rimuovere la chiave dal blocchetto di accensione.
- Non toccare mai direttamente i connettori con le dita o con oggetti di metallo.

Rimozione dell'apparecchio

1 Rimuovere la cornice protettiva.

- 1 Rimuovere il pannello anteriore (pagina 6).
- 2 Afferrare entrambe le estremità della cornice di protezione, quindi estrarla.

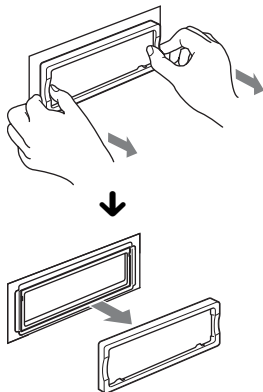

2 Rimuovere l'apparecchio.

- 1 Inserire contemporaneamente entrambe le chiavi di rilascio fino a farle scattare in posizione.

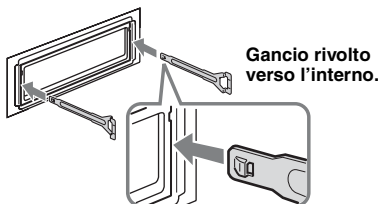

- 2 Estrarre le chiavi di rilascio per sbloccare l'apparecchio.

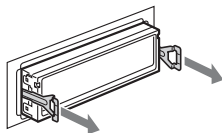

- 3 Rimuovere l'apparecchio dalla struttura facendolo scorrere.

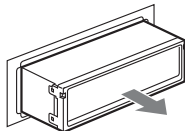

Caratteristiche tecniche

Lettores CD

Rapporto segnale-rumore: 120 dB
Risposta in frequenza: 10 – 20.000 Hz
Wow e flutter: al di sotto del limite misurabile

Sintonizzatore*

FM

Gamma di frequenze: 87,5 -108,0 MHz
Terminale dell'antenna: connettore dell'antenna esterna
Frequenza intermedia: 10,7 MHz/450 kHz
Sensibilità utilizzabile: 9 dBf
Selettività: 75 dB a 400 kHz
Rapporto segnale-rumore: 67 dB (stereo), 69 dB (mono)

Distorsione armonica a 1 kHz: 0,5 % (stereo), 0,3 % (mono)

Separazione: 35 dB a 1 kHz

Risposta in frequenza: 30 – 15.000 Hz

MW/LW

Gamma di frequenze:

MW: 531 – 1.602 kHz

LW: 153 – 279 kHz

Terminale dell'antenna:

connettore dell'antenna esterna

Frequenza intermedia: 10,7 MHz/450 kHz

Sensibilità: MW: 30 µV, LW: 40 µV

** di cui al par. 3 dell'Allegato A al D.M. 25/06/85 e al par. 3 dell'Allegato 1 al D.M. 27/08/87*

Lettores USB

Interfaccia: USB (velocità massima)

Alimentazione massima: 500 mA

Amplificatore di potenza

Uscite: uscite diffusori (connettori a tenuta)

Impedenza diffusori: 4 – 8 ohm

Potenza di uscita massima: 52 W × 4 (a 4 ohm)

Generali

Uscite:

Terminale delle uscite audio (anteriori/posteriori)

Terminale uscita del subwoofer (mono)

Terminale di controllo del relè dell'antenna elettrica

Terminale di controllo dell'amplificatore di potenza

Ingressi:

Terminale di controllo ATT del telefono

Terminale di controllo dell'illuminazione

Terminale dell'ingresso di controllo BUS

Terminale di ingresso audio BUS

Terminale di ingresso del telecomando

Terminale di ingresso dell'antenna

Presca di ingresso AUX (minipresa stereo)

Terminale di ingresso del segnale USB

continua alla pagina successiva →

Comandi relativi al tono:

Bassi: ± 10 dB a 60 Hz (XPLOD)

Medi: ± 10 dB a 1 kHz (XPLOD)

Alti: ± 10 dB a 10 kHz (XPLOD)

Requisiti di alimentazione: batteria auto da 12 V CC (massa negativa)

Dimensioni: circa 178 x 50 x 190 mm (l/a/p)

Dimensioni di montaggio: circa 182 x 53 x 163 mm (l/a/p)

Peso: circa 1,6 kg

Accessori in dotazione:

Telecomando a scheda: RM-X154

Elementi per l'installazione e i collegamenti (1 set)

Accessori/apparecchi opzionali:

Telecomando a rotazione: RM-X4S

Cavo BUS (in dotazione con un cavo a piedini

RCA): RC-61 (1 m), RC-62 (2 m)

Cambia CD (10 dischi): CDX-757MX

Cambia CD (6 dischi): CDX-T70MX, CDX-T69

Selettore di sorgente: XA-C40

Selettore AUX-IN: XA-300

Adattatore di interfaccia per iPod: XA-120IP

È possibile che il rivenditore non tratti alcuni degli accessori di cui sopra. Per ulteriori informazioni, rivolgersi al rivenditore.

Brevetti degli Stati Uniti d'America e di altri Paesi concessi su licenza dai Dolby Laboratories.

Tecnologia di codifica audio MPEG Layer-3 e brevetti su licenza del Fraunhofer IIS e della Thomson.

Questo prodotto è tutelato da specifici diritti di proprietà intellettuale di Microsoft Corporation. L'uso o la distribuzione della tecnologia in questione al di fuori del presente prodotto sono vietati senza apposita licenza concessa da Microsoft o da una filiale Microsoft autorizzata.

I fornitori di contenuti utilizzano la tecnologia di gestione dei diritti digitali per Windows Media contenuta nel presente dispositivo ("WM-DRM") per proteggere l'integrità dei contenuti ("Contenuto Protetto"), cosicché non sia possibile appropriarsi indebitamente della proprietà intellettuale, incluso il copyright, in tali contenuti. Il presente dispositivo utilizza il software WM-DRM per riprodurre Contenuto Protetto ("Software WM-DRM"). Qualora la protezione del Software WM-DRM del presente dispositivo sia stata compromessa, i proprietari di Contenuto Protetto ("Proprietari del Contenuto Protetto") potranno richiedere che Microsoft revochi il diritto del Software WM-DRM di acquistare nuove licenze per la duplicazione, la visualizzazione e/o la riproduzione di Contenuto Protetto. La revoca non modifica la capacità del Software WM-DRM di riprodurre contenuto non protetto. Un elenco di Software WM-DRM revocati verrà inviato al dispositivo dell'utente ogni qualvolta l'utente scarichi da Internet o da un PC una licenza per il Contenuto Protetto. Congiuntamente a tale licenza, Microsoft potrà inoltre scaricare sul dispositivo dell'utente per conto dei Proprietari di Contenuto Protetto gli elenchi delle revoche.

Nota

Il presente apparecchio non può essere collegato a un preamplificatore digitale o a un equalizzatore compatibili con il sistema BUS Sony.

Il design e le caratteristiche tecniche sono soggetti a modifiche senza preavviso.



- Determinati circuiti stampati non contengono ritardanti alla fiamma alogenati.
- Le parti estetiche non contengono ritardanti alla fiamma alogenati.
- Come materiale di riempimento per l'imballaggio viene utilizzata carta.

Guida alla soluzione dei problemi

Fare riferimento alla seguente lista di verifica per risolvere la maggior parte dei problemi che si potrebbero verificare durante l'uso di questo apparecchio.

Prima di esaminare l'elenco che segue, verificare le procedure di collegamento e d'uso dell'apparecchio.

Generali

L'apparecchio non riceve alimentazione.

- Verificare i collegamenti. Se questi sono corretti, controllare il fusibile.
- Se l'apparecchio viene spento e il display disattivato, non è possibile utilizzarlo mediante il telecomando.
→ Accendere l'apparecchio.

L'antenna elettrica non si estende.

L'antenna elettrica non dispone di scatola a relè.

L'audio non viene emesso.

- Il volume è troppo basso.
- È attivata la funzione ATT o la funzione ATT del telefono (se il cavo di interfaccia di un telefono per auto è collegato al cavo ATT).
- La posizione del comando di attenuazione "FAD" non è appropriata per un sistema a 2 diffusori.
- Il cambia CD non è compatibile con il disco (MP3/WMA/AAC).
→ Effettuare la riproduzione mediante un cambia CD Sony compatibile con il formato MP3 o mediante il presente apparecchio.

Non viene emesso alcun segnale acustico.

- Il segnale acustico è disattivato (pagina 20).
- Un amplificatore di potenza opzionale è collegato e l'amplificatore incorporato non viene utilizzato.

Il contenuto della memoria è stato cancellato.

- È stato premuto il tasto RESET.
→ Reinserire i dati in memoria.
- Il cavo di alimentazione o la pila sono stati scollegati.
- Il cavo di alimentazione non è collegato correttamente.

Le stazioni memorizzate e l'ora esatta sono cancellate.

Si è bruciato il fusibile.

Quando si cambia la posizione della chiave di accensione, viene emesso un disturbo.

I cavi non sono collegati correttamente al connettore di alimentazione accessoria dell'auto.

Durante la riproduzione o la ricezione, viene attivato il modo di dimostrazione.

Se non viene eseguita alcuna operazione per 5 minuti quando è impostata la funzione "Demo on", viene attivato il modo di dimostrazione.

→ Impostare "Demo off" (pagina 21).

Il display viene disattivato/non viene visualizzato nella relativa finestra.

- L'attenuatore di luminosità è impostato su "Dimmer on" (pagina 21).
- L'angolazione del pannello anteriore non è corretta.
→ Regolare l'angolazione del pannello anteriore tenendo premuto **(ANGLE)** (pagina 7).
- Il display scompare tenendo premuto **(OFF)**.
→ Tenere premuto **(OFF)** sull'apparecchio fino a visualizzare il display.
- I connettori sono sporchi (pagina 26).

La funzione di spegnimento automatico non è operativa.

L'apparecchio è acceso. La funzione di spegnimento automatico si attiva dopo avere spento l'apparecchio.
→ Spegnere l'apparecchio.

Il telecomando a scheda non funziona.

Accertarsi che la protezione sia stata rimossa (pagina 5).

La funzione DSO non è disponibile.

A seconda del tipo di interni dell'auto o del tipo di musica, è possibile che la funzione DSO non produca l'effetto desiderato.

Le immagini cambiano automaticamente.

Nel modo immagine automatica, non è possibile visualizzare l'immagine selezionata.
→ Per visualizzare solo l'immagine selezionata, impostare la funzione su "Auto Image off" (pagina 21).

Non viene visualizzata alcuna voce del display.

→ Impostare "Info All" (pagina 21).

Non è possibile regolare il livello del volume.

Il dispositivo audio portatile non era collegato al momento della selezione di AUX come **(SOURCE)**.
→ Collegare il dispositivo audio portatile alla presa di ingresso AUX.

Riproduzione di CD/MD

Non è possibile inserire un disco.

- Nell'alloggiamento è presente un altro disco.
- Il disco è stato inserito forzatamente in senso contrario o nel modo sbagliato.

Il disco non viene riprodotto.

- Il disco è difettoso o sporco.
- I CD-R/CD-RW non sono per l'uso audio (pagina 24).

I file MP3/WMA/AAC necessitano di un tempo maggiore prima di poter essere riprodotti.

Per i dischi indicati di seguito, l'avvio della riproduzione necessita di un tempo maggiore.

- dischi registrati con una struttura ad albero complessa.
- dischi registrati in multisessione.
- dischi ai quali è possibile aggiungere dati.

Le voci del display non scorrono.

- Per i dischi che presentano molti caratteri, tali voci potrebbero non scorrere.
- La funzione di "Auto Scroll" è impostata su "off".
→ Impostare la funzione su "Auto Scroll on" (pagina 21) o premere **(SCRL)** sul telecomando a scheda.

L'audio salta.

- L'installazione non è corretta.
→ Installare l'apparecchio con un'angolazione inferiore a 45° in una parte stabile dell'auto.
- Il disco è difettoso o sporco.

I tasti per le operazioni non funzionano. Il disco non viene espulso.

Premere il tasto RESET (pagina 5).

Ricezione radiofonica

Non è possibile ricevere le stazioni.

L'audio è disturbato.

- Collegare il cavo di controllo dell'antenna elettrica (blu) o il cavo di alimentazione accessoria (rosso) al cavo di alimentazione di un amplificatore di potenza dell'antenna per auto (solo se l'auto dispone di antenna FM/MW/LW incorporata sul vetro posteriore/laterale).
- Verificare il collegamento dell'antenna dell'auto.
- L'antenna dell'auto non si estende.
→ Verificare il collegamento del cavo di controllo dell'antenna elettrica.
- Verificare la frequenza.
- Quando il modo DSO è attivato, talvolta l'audio risulta disturbato.
→ Impostare il modo DSO su "off" (pagina 19).

Non è possibile effettuare la sintonizzazione preselezionata.

- Memorizzare la frequenza corretta.
- Il segnale di trasmissione è eccessivamente debole.

Non è possibile effettuare la sintonizzazione automatica.

- Il modo di ricerca locale è impostato su "on".
→ Impostare "Local off" (pagina 21).
- Il segnale di trasmissione è eccessivamente debole.
→ Eseguire la sintonizzazione manuale.

Durante la ricezione FM, lampeggia l'indicazione "ST".

- Sintonizzare la frequenza in modo corretto.
- Il segnale di trasmissione è eccessivamente debole.
→ Impostare "Mono on" (pagina 21).

continua alla pagina successiva →

Un programma FM trasmesso in stereofonia viene ricevuto in monofonia.

L'apparecchio è impostato sul modo di ricezione monofonico.

→ Impostare "Mono off" (pagina 21).

RDS**Dopo alcuni secondi di ascolto, si avvia la ricerca.**

La stazione non è TP oppure il segnale è debole.

→ Disattivare il modo TA (pagina 16).

Non viene trasmesso alcun notiziario sul traffico.

- Attivare il modo TA (pagina 16).
- La stazione non trasmette notiziari sul traffico pur essendo una stazione TP.

→ Sintonizzarsi su un'altra stazione.

Il modo PTY visualizza "- - - - -".

- La stazione corrente non è una stazione RDS.
 - I dati RDS non vengono ricevuti.
 - La stazione non specifica il tipo di programma.
-

Riproduzione USB**Non è possibile eseguire la riproduzione mediante un HUB USB.**

Il presente apparecchio non è in grado di riconoscere i dispositivi USB mediante un HUB USB.

Non è possibile eseguire la riproduzione.

Un dispositivo USB non funziona.

→ Ricollegarlo.

Viene emesso un segnale acustico.

Il dispositivo USB è stato scollegato durante la riproduzione.

→ Prima di scollegare un dispositivo USB, accertarsi di arrestare innanzitutto la riproduzione ai fini della protezione dei dati.

L'audio viene trasmesso a intermittenza.

A velocità di trasmissione elevate o superiori a 320 kbps, è possibile che l'audio venga trasmesso a intermittenza.

Messaggi e indicazioni di errore

Blank Disc

Sull'MD non sono stati registrati brani.*1

→ Riprodurre un MD contenente brani registrati.

Checking

È in corso il controllo del collegamento a un dispositivo USB.

→ Attendere il termine del controllo.

Error*2

• Il disco è sporco o è stato inserito in senso contrario.*1

→ Pulire il disco o inserirlo correttamente.

• È stato inserito un disco vuoto.

• Il disco non viene riprodotto per un problema non specificato.

→ Inserire un altro disco.

• Il dispositivo USB non è stato riconosciuto automaticamente.

→ Ricollegarlo.

• Premere  per estrarre il disco.

Failure

I collegamenti di diffusori/amplificatori non sono corretti.

→ Consultare la guida all'installazione del presente modello per verificare i collegamenti.

Hubs Not Supported

Il presente apparecchio non supporta HUB USB.

Load

Il cambio dischi sta caricando il disco.

→ Attendere che il disco venga caricato.

Local Seek +/-

Il modo di ricerca locale è attivato durante la sintonizzazione automatica.

NO AF

Non esiste alcuna frequenza alternativa per la stazione corrente.

→ Premere la manopola multidirezionale verso sinistra/destra mentre il nome del servizio programmi lampeggia. L'apparecchio avvia la ricerca di un'altra frequenza con gli stessi dati PI (identificativo programma) (viene visualizzato "PI SEEK").

NO Album Name

Il brano non include alcun nome album.

NO Artist Name

Il brano non include alcun nome dell'artista.

NO Device

È stato selezionato (SOURCE) senza che fosse collegato un dispositivo USB. Durante la riproduzione sono stati scollegati un dispositivo o un cavo USB.

→ Accertarsi di collegare un dispositivo e un cavo USB.

NO Disc

Nel cambio CD/MD non sono inseriti dischi.

→ Inserire i dischi nel cambio dischi.

NO Disc Name

Il brano non contiene il nome di un disco/album/gruppo/brano.

NO ID3 Tag*3

Il file MP3 non include informazioni tag ID3.

NO Magazine

Il contenitore di dischi non è inserito nel cambio CD.

→ Inserire il contenitore di dischi nel cambio dischi.

NO Music

Il disco/dispositivo USB non contiene file musicali.
→ Inserire un CD musicale nel presente apparecchio o in un cambia dischi compatibile con il formato MP3.
→ Collegare un dispositivo USB contenente file musicali.

Not Read

Le informazioni sul disco non sono state lette dall'apparecchio.
→ Caricare il disco, quindi selezionarlo dall'elenco.

Not Ready

Il coperchio del cambia MD è aperto o gli MD non sono inseriti correttamente.
→ Chiudere il coperchio o inserire gli MD correttamente.

Not Supported

Il dispositivo USB collegato non è supportato.
→ Collegare un dispositivo USB di memorizzazione di massa (pagina 25).

NO TP

L'apparecchio continua la ricerca di stazioni TP disponibili.

NO Track

La voce selezionata nel dispositivo USB non contiene alcun album/brano.

NO Track Name

Il brano non include il relativo nome.

Offset

Potrebbe essersi verificato un problema interno.
→ Verificare i collegamenti. Se l'indicazione di errore rimane visualizzata, rivolgersi al più vicino rivenditore Sony.

Overload

Il dispositivo USB è sovraccaricato.
→ Scollegare il dispositivo USB, quindi cambiare sorgente premendo (SOURCE).
→ Indica che il dispositivo USB presenta problemi di funzionamento oppure che è stato collegato un dispositivo non supportato.

Read

È in corso la lettura di tutte le informazioni relative ai brani e ai gruppi/album del disco/dispositivo USB.
→ Una volta terminata l'operazione, la riproduzione viene avviata automaticamente. Potrebbe essere necessario attendere alcuni minuti, a seconda della struttura del disco/dispositivo USB.

Push Reset

L'unità CD e il cambia CD/MD non funzionano a causa di un problema non specificato.
→ Premere il tasto RESET (pagina 5).

“ ” ○ “ ”
Mentre si procede rapidamente in avanti/all'indietro, sono stati raggiunti l'inizio o la fine del disco e non è possibile andare oltre.

“ ”
L'apparecchio non supporta la visualizzazione di un determinato carattere.

- *1 Il numero del disco che causa l'errore viene visualizzato nel display.
- *2 In caso di errori durante la riproduzione di un CD o di un MD, nel display non viene visualizzato il numero di disco del CD o dell'MD.
- *3 Se è collegato un cambia CD.

Se le soluzioni riportate non risolvono il problema, rivolgersi al più vicino rivenditore Sony.
Se l'apparecchio viene portato in un centro di assistenza a causa di un problema relativo alla riproduzione di un CD, assicurarsi di portare il disco utilizzato al momento in cui si è verificato il problema.

Sito di assistenza clienti

In caso di domande o per le informazioni più aggiornate sul presente prodotto, visitare il seguente sito Web:
<http://support.sony-europe.com>

Zie voor het monteren en aansluiten van het apparaat de bijgeleverde handleiding "Installatie en aansluitingen".

**CLASS 1
LASER PRODUCT**

Dit label bevindt zich aan de onderkant van het apparaat.

Kennisgeving voor klanten in de landen waar EU-richtlijnen van toepassing zijn

De fabrikant van dit product is Sony Corporation, 1-7-1 Konan, Minato-ku, Tokio, Japan. De geautoriseerde vertegenwoordiger voor EMC en productveiligheid is Sony Deutschland GmbH, Hedelfinger Strasse 61, 70327 Stuttgart, Duitsland. Voor zaken met betrekking tot onderhoud of garantie kunt u contact opnemen met de adressen die worden vermeld in de afzonderlijke onderhouds-of garantiedocumenten.



Verwijdering van oude elektrische en elektronische apparaten (Toepasbaar in de Europese Unie en andere Europese landen met gescheiden ophaalsystemen)

Het symbool op het product of op de verpakking wijst erop dat dit product niet als huishoudelijk afval mag worden behandeld. Het moet echter naar een plaats worden gebracht waar elektrische en elektronische apparatuur wordt gerecycled. Als u ervoor zorgt dat dit product op de correcte manier wordt verwijderd, voorkomt u voor mens en milieu negatieve gevolgen die zich zouden kunnen voordoen in geval van verkeerde afvalbehandeling. De recycling van materialen draagt bij tot het vrijwaren van natuurlijke bronnen. Voor meer details in verband met het recyclen van dit product, neemt u contact op met de gemeentelijke instanties, het bedrijf of de dienst belast met de verwijdering van huishoudafval of de winkel waar u het product hebt gekocht.

Accessoire waarop dit van toepassing is:
Afstandsbediening



Verwijdering van oude batterijen (in de Europese Unie en andere Europese landen met afzonderlijke inzamelingsystemen)

Dit symbool op de batterij of verpakking wijst erop dat de meegeleverde batterij van dit product niet als huishoudelijk afval behandeld mag worden. Door deze batterijen op juiste wijze af te voeren, voorkomt u voor mens en milieu negatieve gevolgen die zich zouden kunnen voordoen in geval van verkeerde afvalbehandeling. Het recyclen van materialen draagt bij tot het vrijwaren van natuurlijke bronnen.

In het geval dat de producten om redenen van veiligheid, prestaties dan wel in verband met data-integriteit een permanente verbinding met batterij vereisen, dient deze batterij enkel door gekwalificeerd servicepersoneel vervangen te worden. Om ervoor te zorgen dat de batterij op een juiste wijze zal worden behandeld, dient het product aan het eind van zijn levenscyclus overhandigd te worden aan het desbetreffende inzamelingspunt voor de recycling van elektrisch en elektronisch materiaal. Voor alle andere batterijen verwijzen we u naar het gedeelte over hoe de batterij veilig uit het product te verwijderen. Overhandig de batterij bij het desbetreffende inzamelingspunt voor de recycling van batterijen. Voor meer details in verband met het recyclen van dit product of batterij, neemt u contact op met de gemeentelijke instanties, het bedrijf of de dienst belast met de verwijdering van huishoudafval of de winkel waar u het product hebt gekocht.

"ATRAC", "ATRAC AD", SonicStage en de bijbehorende logo's zijn handelsmerken van Sony Corporation.

"WALKMAN" en het "WALKMAN"-logo zijn gedeponeerde handelsmerken van Sony Corporation.



Microsoft, Windows Media en het Windows-logo zijn geregistreerde handelsmerken van Microsoft Corporation in de VS en/of andere landen.

Waarschuwing als het contactslot van de auto geen ACC-positie heeft

Zorg ervoor dat u de functie voor automatisch uitschakelen instelt (pagina 20).

Hiermee wordt het apparaat na de ingestelde tijdsduur automatisch volledig uitgeschakeld nadat u het apparaat hebt uitgeschakeld. Zo voorkomt u dat de accu leegraakt.

Als u de functie voor automatisch uitschakelen niet instelt, houdt u **(OFF)** ingedrukt totdat het scherm verdwijnt wanneer u het contactslot op uit zet.

Welkom!	4
---------------	---

Aan de slag

Het apparaat opnieuw instellen	5
De kaartafstandsbediening voorbereiden	5
De klok instellen	5
Het voorpaneel verwijderen	6
Het voorpaneel bevestigen	6
De disc in het apparaat plaatsen	6
De disc uitwerpen	6
De hoek van het voorpaneel aanpassen	7

Bedieningselementen en algemene handelingen

Hoofdeenheid	8
Kaartafstandsbediening RM-X154	10
Zoeken naar een track	
— Quick-BrowZer	12
Zoeken door items over te slaan	
— Jump-stand	13

CD

Schermitems	14
Herhaaldelijk afspelen	14
Willekeurig afspelen	14

Radio

Zenders opslaan en ontvangen	15
Automatisch opslaan — BTM	15
Handmatig opslaan	15
De opgeslagen zenders ontvangen	15
Automatisch afstemmen	15
Een zender in een lijst ontvangen	
— LIST	15
RDS	16
Overzicht	16
AF en TA instellen	16
PTY selecteren	17
CT instellen	17

USB-apparaten

USB-apparaat afspelen	18
Schermitems	18
Luisteren naar muziek op een audioapparaat voor massaopslag	18
Luisteren naar muziek op een "Walkman" (ATRAC Audio Device)	19

Overige functies

De geluidsinstellingen wijzigen	19
De geluidskenmerken wijzigen	19
De equalizercurve aanpassen	
— EQ3 Tune	20
Instelitems aanpassen	
— MENU	20
Optionele apparaten gebruiken	21
Randapparatuur voor audio	21
CD/MD-wisselaar	22
Bedieningssatelliet RM-X4S	23

Aanvullende informatie



Voorzorgsmaatregelen	24
Opmerkingen over discs	24
Informatie over USB-apparaten	25
Afspeelvolgorde van MP3-/WMA-/AAC-bestanden (CD-R/RW of apparaat voor massaopslag)	25
Informatie over MP3-bestanden	25
Informatie over WMA-bestanden	25
Informatie over AAC-bestanden	25
Onderhoud	26
Het apparaat verwijderen	27
Technische gegevens	27
Problemen oplossen	28
Foutmeldingen/berichten	30

Welkom!

Dank u voor de aankoop van deze Sony Compact Disc Player. U kunt tijdens het rijden genieten van de volgende functies.

• CD's afspelen

U kunt CD-DA's (ook met CD TEXT) en CD-R's/CD-RW's (MP3-/WMA-/AAC-bestanden (pagina 24)) afspelen.

Soorten discs	Label op de disc
CD-DA	
MP3 WMA AAC	

• Radio-ontvangst

- U kunt maximaal 6 zenders per band opslaan (FM1, FM2, FM3, MW en LW).
- **BTM** (geheugen voor beste afstemming): Met het apparaat worden zenders met sterke signalen geselecteerd en opgeslagen.

• RDS-diensten

- U kunt FM-zenders met RDS (radiogegevenssysteem) gebruiken.

• Zoekfunctie

- **Quick-BrowZer**: U kunt snel en gemakkelijk zoeken naar een track op een CD of op een USB-apparaat dat is aangesloten op dit apparaat (pagina 12).

• Geluidsaanpassing

- **EQ3 parametric**: U kunt kiezen uit 7 ingestelde equalizercurves en deze desgewenst aanpassen.
- **DSO** (dynamische soundstage-indeling): Het geluid van de luidsprekers wordt met virtuele luidsprekersynthese verbeterd, zelfs als de luidsprekers onder in de deur zijn geïnstalleerd.
- **Digital Music Plus** (DM+): Verbetert digitaal gecomprimeerd geluid, zoals MP3.

• Beeldinstelling

U kunt verschillende beelden op het apparaat weergeven.

• Optionele apparaten bedienen

- **USB-apparaat**: Een USB-apparaat voor massaopslag of een "Walkman" (ATRAC Audio Device) kan worden aangesloten op de achterste USB-aansluiting. Zie Informatie over USB-apparaten (pagina 25) of ga naar de ondersteuningssite van Sony (pagina 31) voor meer informatie over apparaten die kunnen worden gebruikt.

- **CD/MD-wisselaars**: CD/MD-wisselaars kunnen worden aangesloten op de Sony BUS-aansluiting aan de achterkant van het apparaat.

• Randapparatuur aansluiten

Op de AUX-ingang aan de voorkant van het apparaat kunt u draagbare audioapparatuur aansluiten.

Aan de slag

Het apparaat opnieuw instellen

Voordat u het apparaat voor het eerst gebruikt of na het vervangen van de accu of het wijzigen van de aansluitingen, moet u het apparaat opnieuw instellen.

Maak het voorpaneel los en druk met een puntig voorwerp, zoals een balpen, op de RESET toets.

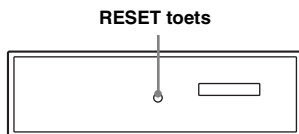

Opmerking

Als u op de RESET toets drukt, worden de klokinstelling en bepaalde opgeslagen gegevens gewist.

De kaartafstandsbediening voorbereiden

Voordat u de kaartafstandsbediening voor het eerst gebruikt, moet u het isolatievel verwijderen.

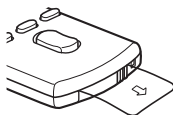

Tip

Zie "De lithiumbatterij van de kaartafstandsbediening vervangen" op pagina 26 voor meer informatie over het vervangen van de batterij.

De klok instellen

De digitale klok werkt met het 24-uurs systeem.

- 1 Houd de multi-encoder ingedrukt.**
- 2 Draai de multi-encoder tot "Clock Adjust" wordt weergegeven en druk op de multi-encoder.**
Het instelscherm voor de klok wordt weergegeven.
- 3 Draai de multi-encoder om de uren en minuten in te stellen.**
Als u de digitale aanduiding wilt verplaatsen, duwt u de multi-encoder naar links/rechts.
- 4 Na het instellen van de minuten drukt u op de multi-encoder.**
De klok begint te lopen.

Tip

U kunt de klok automatisch instellen met de RDS-functie (pagina 17).

Het voorpaneel verwijderen

U kunt het voorpaneel van het apparaat verwijderen om diefstal te voorkomen.

Waarschuwingstoon

Wanneer u het contact in de stand OFF zet zonder het voorpaneel te verwijderen, hoort u gedurende enkele seconden de waarschuwingstoon.

U hoort de waarschuwingstoon alleen als de ingebouwde versterker wordt gebruikt.

1 Druk op **OFF**.

Het apparaat wordt uitgeschakeld.

2 Druk op **🔒**.

De linkerkant van het voorpaneel wordt ontgrendeld.

3 Schuif het voorpaneel naar links en trek het voorpaneel voorzichtig naar u toe.

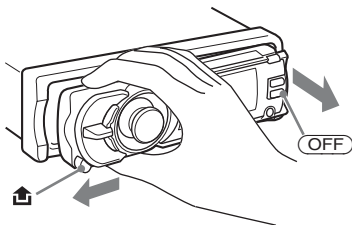

Opmerkingen

- Laat het voorpaneel niet vallen en druk niet te hard op het voorpaneel en het scherm.
- Stel het voorpaneel niet bloot aan hitte/hoge temperaturen of vocht. Laat het voorpaneel niet achter in een geparkeerde auto of op het dashboard/de hoedenplank.

Het voorpaneel bevestigen

Plaats opening **A** van het voorpaneel op pin **B** van het apparaat en druk de linkerkant voorzichtig naar binnen.

Druk op **SOURCE** op het apparaat (of plaats een disc) om het apparaat te activeren.

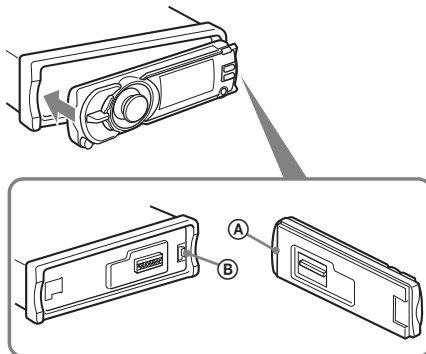

Opmerking

Plaats niets op de binnenkant van het voorpaneel.

De disc in het apparaat plaatsen

1 Druk op **▲**.

Het voorpaneel schuift automatisch naar beneden.

2 Plaats de disc (met het label naar boven).

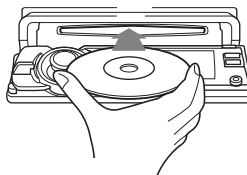

Het voorpaneel schuift automatisch naar boven en het afspelen wordt automatisch gestart.

De disc uitwerpen

1 Druk op **▲**.

Het voorpaneel schuift automatisch naar beneden en de disc wordt uitgeworpen.

2 Druk op **▲** om het voorpaneel te sluiten.

Opmerking

15 seconden nadat het voorpaneel naar beneden is geschoven, schuift het voorpaneel automatisch weer naar boven.

De hoek van het voorpaneel aanpassen

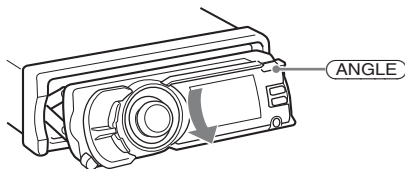

1 Houd **ANGLE** herhaaldelijk ingedrukt tot het voorpaneel in de gewenste hoek staat.

Het voorpaneel kan in 3 posities worden gezet.

Als u het voorpaneel weer op de standaardstand wilt instellen, drukt u lang op **ANGLE** en herhaalt u dit totdat het voorpaneel zich weer in de standaardstand bevindt.

Tips

- Nadat het voorpaneel naar beneden is geschoven (om de disc te plaatsen), keert het automatisch terug naar de positie die u hebt ingesteld.
- De hoek waarin u het voorpaneel zet, wordt opgeslagen in het apparaat. Wanneer u het contact uitschakelt, wordt de standaardhoek van het voorpaneel weer hersteld. Schakelt u het contact weer in, dan wordt het voorpaneel weer in de hoek gezet die u hebt ingesteld.

Hoofdeenheid

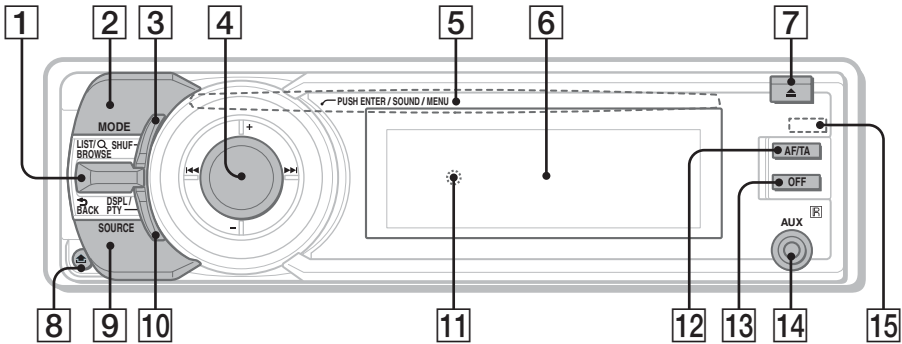

In dit gedeelte vindt u informatie over de locatie van bedieningselementen en instructies voor algemene handelingen. Bekijk de betreffende pagina's voor meer informatie.

Zie "USB-apparaten" op pagina 18 voor de bediening van USB-apparaten. Zie "Optionele apparaten gebruiken" op pagina 21 voor de bediening van optionele apparaten (CD/MD-wisselaar, enzovoort).

De overeenkomstige toetsen op de kaartafstandsbediening bedienen dezelfde functies als die op het apparaat.

4 Multi-encoder

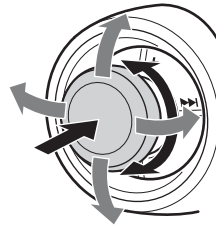

1 Q (LIST/BROWSE)/↵ (BACK) regelaar

(LIST/BROWSE) omhoog duwen: de lijst openen (radio); de Quick-BrowZer-stand openen (CD/USB).

(BACK) omlaag duwen: terugkeren naar het vorige scherm.

2 MODE toets pagina 15

De radioband selecteren (FM/MW/LW)*1; de weergavestand voor ATRAC Audio Device selecteren.

3 SHUF (shuffle) toets pagina 14, 18

Draaien: het volume aanpassen/een menu-item selecteren.

Omhoog/omlaag/naar links/naar rechts

duwen: een menu-item te selecteren.

Indrukken: geluidsinstelling opgeven/een instelling toepassen.

Ingedrukt houden: Menu openen.

CD/USB:

Omhoog/omlaag duwen:

– Albums overslaan (duwen)*2.

– Albums blijven overslaan (duwen en vasthouden)*2.

Naar links/rechts duwen:

– Tracks overslaan (duwen).

– Tracks blijven overslaan (duwen en vervolgens binnen ongeveer 2 seconden opnieuw duwen en vasthouden).

– Een track terug-/vooruitspoelen (duwen en vasthouden).

Radio:

Omhoog/omlaag duwen:

– Opgeslagen zender ontvangen.

Naar links/rechts duwen:

– Automatisch afstemmen op zenders (duwen).

– Een zender handmatig zoeken (duwen en vasthouden).

- 5 **Discsleuf** pagina 6
De disc plaatsen.
- 6 **Scherf**
- 7 **▲ (uitwerpen)/ANGLE toets** pagina 7
De disc uitwerpen/het voorpaneel naar beneden schuiven (indrukken); de hoek van het voorpaneel op een van de 3 standen instellen (ingedrukt houden).
- 8 **🔊 (voorpaneel loslaten) toets**
pagina 6
- 9 **SOURCE toets**
Inschakelen; de bron wijzigen (radio/CD/USB/AUX)*1.
- 10 **DSPL (scherm)/PTY (programmatype) toets** pagina 14, 17
Schermitems wijzigen (indrukken); PTY in RDS selecteren (ingedrukt houden).
- 11 **RESET toets** (achter het voorpaneel)
pagina 5
- 12 **AF (alternatieve frequenties)/TA (verkeersinformatie) toets**
pagina 16
AF en TA in RDS instellen.
- 13 **OFF toets**
Uitschakelen; de bron stoppen.
- 14 **AUX-ingang** pagina 21
Een draagbaar audioapparaat aansluiten.
- 15 **Ontvanger voor de kaartafstandsbediening**

*1 Als er een CD/MD-wisselaar is aangesloten: wanneer er op (SOURCE) wordt gedrukt, wordt het aangesloten apparaat ("MD") op het scherm weergegeven, afhankelijk van het apparaat dat is aangesloten. Als er op (MODE) wordt gedrukt, kunt u bovendien de wisselaar wijzigen.

*2 Bij het afspelen van een MP3-/WMA-/AAC-bestand.

Kaartafstandsbediening RM-X154

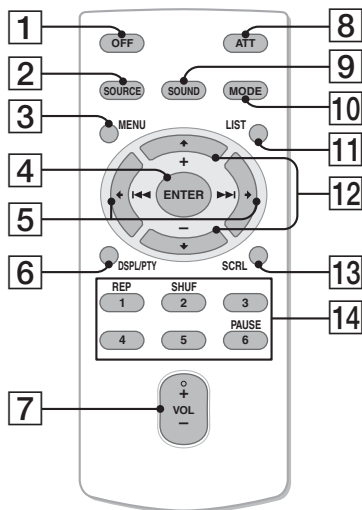

Verwijder het beschermende laagje vóór gebruik (pagina 5).

- 1 OFF toets**
Uitschakelen; de bron stoppen.
- 2 SOURCE toets**
Inschakelen; de bron wijzigen (radio/CD/USB/AUX).
- 3 MENU toets**
Het menu openen.
- 4 ENTER toets**
Een instelling toepassen.
- 5 ←/→ (SEEK -/+) toetsen**
Dezelfde functie als de multi-encoder naar links/rechts duwen op het apparaat. Instellingen, geluidsinstellingen, enzovoort kunnen worden geregeld met ← →.
- 6 DSPL (scherm)/PTY (programmatype) toets**
Schermitems wijzigen (indrukken); PTY in RDS selecteren (ingedrukt houden).
- 7 VOL (volume) +/- toets**
Het volume aanpassen.

8 ATT (dempen) toets

Het geluid dempen. Druk nogmaals op de toets om te annuleren.

9 SOUND toets

Een geluidsinstelling opgeven.

10 MODE toets

De radioband selecteren (FM/MW/LW); de weergavestand voor ATRAC Audio Device selecteren.

11 LIST toets

De lijst openen (Radio); de Quick-BrowZer-stand openen (CD/USB).

12 ↑/↓ (+/-) toetsen

Dezelfde functie als de multi-encoder omhoog/omlaag duwen op het apparaat. Instellingen, geluidsinstellingen, enzovoort kunnen worden geregeld met ↑ ↓.

13 SCRL (rollen) toets

Het schermitem rollen.

14 Cijfertoetsen

CD/USB:

①: **REP** pagina 14, 18

②: **SHUF** pagina 14, 18

⑥: **PAUSE**

Afspelen onderbreken. Druk nogmaals op de toets om te annuleren.

Radio:

De opgeslagen zenders ontvangen (indrukken); zenders opslaan (ingedrukt houden).

Opmerking

Als het apparaat wordt uitgeschakeld en het scherm verdwijnt, kan het apparaat niet worden bediend met de kaartafstandsbediening, tenzij op (SOURCE) op het apparaat wordt gedrukt of er een disc wordt geplaatst om het apparaat eerst te activeren.

Zoeken naar een track — Quick-BrowZer

U kunt gemakkelijk op categorie zoeken naar een track op een CD of USB-apparaat ("Walkman"/ apparaat voor massaopslag).

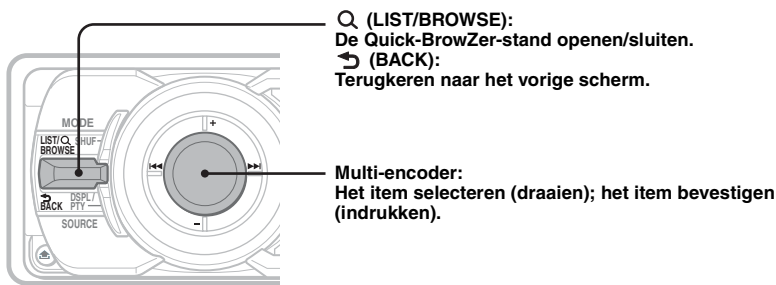

1 Duw Q (LIST/BROWSE) omhoog.

De Quick-BrowZer-stand op het apparaat wordt geactiveerd en er wordt een lijst met zoekcategorieën weergegeven.

De schermitems verschillen, afhankelijk van het type apparaat of disc.



2 Draai de multi-encoder om de gewenste zoekcategorie te selecteren en druk op de multi-encoder om te bevestigen.

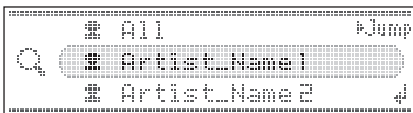

3 Herhaal stap 2 tot de gewenste track wordt geselecteerd.

Het afspelen wordt gestart.

Terugkeren naar het vorige scherm

Duw ↩ (BACK) omlaag.

De Quick-BrowZer-stand sluiten

Duw Q (LIST/BROWSE) omhoog.

Opmerkingen

- Wanneer u de Quick-BrowZer-stand activeert, wordt de instelling voor herhaaldelijk/willekeurig afspelen geannuleerd.
- Afhankelijk van het USB-apparaat worden de schermitems wellicht niet correct weergegeven.
- Afhankelijk van het USB-apparaat wordt er wellicht geen geluid uitgevoerd terwijl de Quick-BrowZer-stand is geactiveerd.

Zoeken door items over te slaan — Jump-stand

Wanneer er veel items in een categorie staan, kunt u het gewenste item snel zoeken.

1 Duw de multi-encoder naar rechts in de Quick-BrowZer-stand.

Het volgende scherm wordt weergegeven.

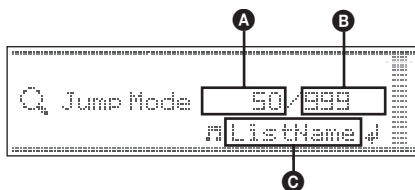

A Huidig itemnummer

B Totaalaantal items in de huidige laag

C Itemnaam

2 Draai de multi-encoder om het gewenste item, of een item in de buurt van het gewenste item, te selecteren.

De multi-encoder slaat gedeelten in stappen van 10 % van het totaal aantal items over.

3 Druk op de multi-encoder.

Het scherm keert terug naar de Quick-BrowZer-stand en het geselecteerde item wordt weergegeven.

4 Draai de multi-encoder om het gewenste item te selecteren en druk op de multi-encoder.

Het afspelen wordt gestart als het geselecteerde item een track is.

De Jump-stand annuleren

Duw **↩** (BACK) of duw de multi-encoder naar links.

Zie pagina 22 voor meer informatie over het selecteren van een CD/MD-wisselaar.

Schermitems

Voorbeeld: als u Info (informatie) instelt op "All" (pagina 21).

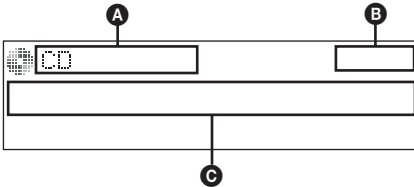

- A** Bronaanduiding (CD/WMA/MP3/AAC)
- B** Klok
- C** Albumnummer/tracknummer/verstrekten speelduur, tracknaam, discnaam, artiestennaam, albumnaam

Als u de schermitems **C** wilt wijzigen, drukt u op **(DSPL)**.

Tip

De weergegeven items zijn afhankelijk van het discstype, de opname-indeling en de instellingen. Zie pagina 25 voor meer informatie over MP3/WMA/AAC.

Herhaaldelijk afspelen

1 Druk tijdens het afspelen op **(1)** (**REP**) op de kaartafstandsbediening tot de gewenste instelling wordt weergegeven.

Selecteer	Actie
Repeat Track	Track herhaaldelijk afspelen.
Repeat Album*	Album herhaaldelijk afspelen.

* Bij het afspelen van een MP3-/WMA-/AAC-bestand.

Selecteer "Repeat off" om terug te keren naar de normale weergavestand.

Willekeurig afspelen

1 Druk tijdens het afspelen herhaaldelijk op **(SHUF)** tot de gewenste instelling wordt weergegeven.

Selecteer	Actie
Shuffle Album*	Album in willekeurige volgorde afspelen.
Shuffle Disc	Disc in willekeurige volgorde afspelen.

* Bij het afspelen van een MP3-/WMA-/AAC-bestand.

Selecteer "Shuffle off" om terug te keren naar de normale weergavestand.

Radio

Zenders opslaan en ontvangen

Let op

Als u afstemt op zenders tijdens het rijden, moet u de BTM-functie (geheugen voor beste afstemming) gebruiken om ongelukken te vermijden.

Automatisch opslaan — BTM

- 1 Druk herhaaldelijk op **(SOURCE)** tot "TUNER" wordt weergegeven.**
Druk herhaaldelijk op **(MODE)** om de band te wijzigen. U kunt FM1, FM2, FM3, MW of LW selecteren.
- 2 Houd de multi-encoder ingedrukt.**
- 3 Draai de multi-encoder tot "BTM" wordt weergegeven en druk op de multi-encoder.**
Het apparaat slaat de zenders op volgorde van frequenties op in de lijst met voorkeurzenders.
Er klinkt een pieptoon wanneer de instelling is opgeslagen.

Handmatig opslaan

- 1 Duw **(LIST)** omhoog terwijl de zender die u wilt opslaan, wordt ontvangen.**
De lijst met voorkeurzenders wordt weergegeven.
- 2 Draai de multi-encoder om het voorinstelnummer te selecteren.**
- 3 Duw de multi-encoder en houd deze vast tot "MEM" wordt weergegeven.**
(met de kaartafstandsbediening)

- 1 Als u de zender ontvangt die u wilt opslaan, houdt u een cijfertoets (**(1)** tot en met **(6)**) ingedrukt tot "MEM" wordt weergegeven.**

Opmerking

Als u een andere zender opslaat onder dezelfde cijfertoets, wordt de eerder opgeslagen zender vervangen.

Tip

Als een RDS-zender wordt opgeslagen, wordt de AF-TA-instelling ook opgeslagen (pagina 16).

De opgeslagen zenders ontvangen

- 1 Selecteer de band en duw de multi-encoder omhoog/omlaag.**
(met de kaartafstandsbediening)

- 1 Selecteer de band en druk vervolgens op een cijfertoets (**(1)** tot en met **(6)**).**

Automatisch afstemmen

- 1 Selecteer de band en duw de multi-encoder naar links/rechts om de zender te zoeken.**
Het zoeken stopt zodra een zender wordt ontvangen. Herhaal deze procedure tot de gewenste zender wordt ontvangen.

Tip

Als u de frequentie kent van de zender die u wilt beluisteren, duwt u de multi-encoder naar links/rechts en houdt u deze vast tot de frequentie ongeveer is bereikt en duwt u vervolgens de multi-encoder herhaaldelijk naar links/rechts om nauwkeurig af te stemmen op de gewenste frequentie (handmatig afstemmen).

Een zender in een lijst ontvangen — LIST

U kunt de frequentie in een lijst opnemen.

- 1 Selecteer de band en duw **(LIST)** omhoog.**
De lijst met voorkeurzenders wordt weergegeven.
- 2 Draai de multi-encoder tot de gewenste zender wordt weergegeven.**

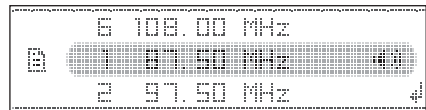

- 3 Druk op de multi-encoder om de zender te ontvangen.**
Het apparaat keert terug naar de normale ontvangststand.

Overzicht

FM-zenders met de RDS-dienst (radiogegevenssysteem) sturen onhoorbare digitale informatie mee met het gewone radioprogrammasignaal.

Schermitems

Voorbeeld: als u Info (informatie) instelt op "All" (pagina 21).

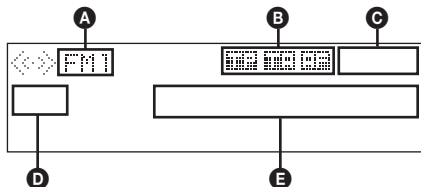

- A** Radioband
- B** TP/TA/AF*1
- C** Klok
- D** Voorinstelnummer
- E** Frequentie*2 (programmaservicenaam), RDS-gegevens

*1 Als Info (informatie) "All" is ingesteld:
 – "TP" gaat branden als "TP" wordt ontvangen.
 – "TA"/"AF" gaat branden als "TA/AF" is ingeschakeld.

*2 Als u de RDS-zender ontvangt, wordt "RDS" links van de frequentieaanduiding weergegeven.

RDS-diensten

Dit apparaat biedt automatisch RDS-diensten op de volgende manier:

AF (alternatieve frequenties)

Hiermee wordt de zender met het sterkste signaal in een netwerk geselecteerd en wordt opnieuw op deze zender afgestemd. Als u deze functie gebruikt, kunt u onafgebroken naar hetzelfde programma luisteren tijdens een lange rit zonder dat u steeds handmatig op dezelfde zender hoeft af te stemmen.

TA (verkeersinformatie)/

TP (verkeersprogramma)

Hiermee ontvangt u de huidige verkeersinformatie/-programma's. De huidige bron wordt onderbroken door eventuele verkeersinformatie/-programma's.

PTY (programmatypen)

Hiermee geeft u het ontvangen programmatype weer. Hiermee zoekt u ook naar het geselecteerde programmatype.

CT (kloktijd)

Met de CT-gegevens van de RDS-uitzending wordt de klok ingesteld.

Opmerkingen

- In bepaalde landen/regio's zijn wellicht niet alle RDS-functies beschikbaar.
- RDS functioneert wellicht niet als het ontvangstsignaal zwak is of als de zender waarop u hebt afgestemd, geen RDS-gegevens verzendt.

AF en TA instellen

1 Druk herhaaldelijk op (AF/TA) tot de gewenste instelling wordt weergegeven.

Selecteer	Actie
AF on	AF inschakelen en TA uitschakelen.
TA on	TA inschakelen en AF uitschakelen.
AF/TA on	AF en TA inschakelen.
AF/TA off	AF en TA uitschakelen.

RDS-zenders met de AF- en TA-instelling opslaan

U kunt RDS-zenders vooraf instellen met de AF-/TA-instelling. Als u de BTM-functie gebruikt, worden alleen RDS-zenders met dezelfde AF-/TA-instelling opgeslagen.

Als u handmatig vooraf instelt, kunt u zowel RDS- als niet-RDS-zenders instellen met de bijbehorende AF-/TA-instelling.

1 Stel AF/TA in en sla de zender vervolgens met BTM of handmatig op.

Noodberichten ontvangen

Als AF of TA is ingeschakeld, wordt de geselecteerde bron automatisch onderbroken door de noodberichten.

Tip

Als u het volume aanpast tijdens een verkeersbericht, wordt dat volume opgeslagen in het geheugen voor volgende verkeersberichten, onafhankelijk van het normale volume.

Een regionaal programma beluisteren — Regional

Als de AF-functie is ingeschakeld: met de fabrieksinstelling van het apparaat wordt ontvangst tot een bepaalde regio beperkt, zodat er niet automatisch wordt overgeschakeld naar een andere regionale zender met een sterkere frequentie.

Wanneer u het ontvangstgebied van het regionale programma verlaat, stelt u tijdens FM-ontvangst "Regional off" in bij de instellingen (pagina 21).

Opmerking

Deze functie werkt niet in het Verenigd Koninkrijk en bepaalde andere gebieden.

Local Link-functie (alleen voor het Verenigd Koninkrijk)

Met deze functie kunt u andere lokale zenders in het gebied selecteren, ook als deze niet zijn opgeslagen onder de cijfertoetsen.

- 1 Druk tijdens FM-ontvangst op een cijfertoets (1 tot en met 6) waaronder een lokale zender is opgeslagen.
- 2 Druk binnen 5 seconden nogmaals op de cijfertoets van de lokale zender. Herhaal dit tot de lokale zender wordt ontvangen.

PTY selecteren

- 1 Houd **(DSPL)** (PTY) ingedrukt tijdens FM-ontvangst.



De naam van het huidige programmatype verschijnt als de zender PTY-gegevens uitzendt.

- 2 Draai de multi-encoder tot het gewenste programmatype wordt weergegeven.
- 3 Druk op de multi-encoder. Het apparaat begint te zoeken naar een zender die het geselecteerde programmatype uitzendt.

Programmatypen

News (Nieuws), **Current Affairs** (Actualiteiten), **Information** (Informatie), **Sport** (Sport), **Education** (Educatieve programma's), **Drama** (Toneel), **Cultures** (Cultuur), **Science** (Wetenschap), **Varied Speech** (Diversen), **Pop Music** (Populaire muziek), **Rock Music** (Rockmuziek), **Easy Listening** (Easy Listening), **Light Classics M** (Licht klassiek), **Serious Classics** (Klassiek), **Other Music** (Ander type muziek), **Weather & Metr** (Weerberichten), **Finance** (Financiën), **Children's Progs** (Kinderprogramma's), **Social Affairs** (Sociale zaken), **Religion** (Religie), **Phone In** (Phone In), **Travel & Touring** (Reizen), **Leisure & Hobby** (Ontspanning), **Jazz Music** (Jazzmuziek), **Country Music** (Country-muziek), **National Music** (Nationale muziek), **Oldies Music** (Oldies), **Folk Music** (Folk-muziek), **Documentary** (Documentaires)

Opmerking

U kunt deze functie niet gebruiken in bepaalde landen/regio's waar geen PTY-gegevens beschikbaar zijn.

CT instellen

- 1 Stel "CT on" in bij de instellingen (pagina 20).

Opmerkingen

- Het is mogelijk dat de CT-functie niet werkt, ook al wordt er wel een RDS-zender ontvangen.
- Er kan een verschil zijn tussen de tijd van de CT-functie en de werkelijke tijd.

USB-apparaten

USB-apparaat afspelen

- 1 Verwijder de USB-afdekplug van de USB-aansluiting en sluit het USB-apparaat aan op de USB-aansluiting.

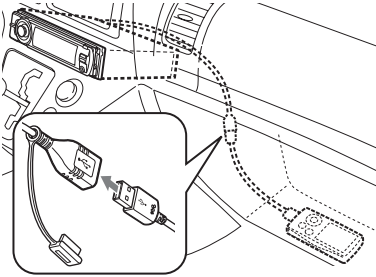

Het afspelen wordt gestart.

Als er al een USB-apparaat is aangesloten, kunt u het afspelen starten door herhaaldelijk op **(SOURCE)** te drukken tot "USB" wordt weergegeven.

Druk op **(OFF)** om het afspelen te stoppen.



Opmerkingen

- Voordat u een USB-apparaat verwijdert, moet u eerst het afspelen stoppen. Als u het USB-apparaat verwijdert terwijl het wordt afgespeeld, kunnen de gegevens op het USB-apparaat worden beschadigd.
- Gebruik geen USB-apparaten die zo groot of zwaar zijn dat ze kunnen vallen als ze worden blootgesteld aan trillingen of een losse aansluiting kunnen veroorzaken.

Schermitems

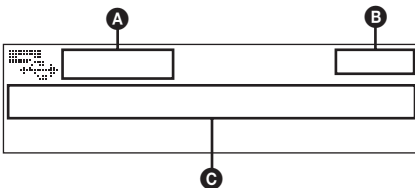
Voorbeeld: als u Info (informatie) instelt op "All" (pagina 21).



- A**  ATRAC-/WMA-/MP3-/AAC-aanduiding*1
-  WMA-/MP3-/AAC-aanduiding*2
- B** Klok
- C** Mapnummer/tracknummer/verstreken speelduur, tracknaam, artiestennaam, albumnaam

*1 Als een ATRAC AD-apparaat (ATRAC Audio Device) is aangesloten.

*2 Als een apparaat voor massaopslag is aangesloten.

Als u de schermitems **C** wilt wijzigen, drukt u op **(DSPL)**.

Tip

De weergegeven items zijn afhankelijk van de opname-indeling en de instellingen. Zie pagina 25 voor meer informatie over MP3/WMA/AAC/ATRAC.

Opmerking

Wat wordt weergegeven, is afhankelijk van het USB-apparaat voor massaopslag en het ATRAC AD-apparaat (ATRAC Audio Device).

Luisteren naar muziek op een audioapparaat voor massaopslag

Herhaaldelijk en willekeurig afspelen

- 1 Druk tijdens het afspelen op **(1)** (REP) op de kaartafstandsbediening of herhaaldelijk op **(SHUF)** op het apparaat tot de gewenste instelling wordt weergegeven.

Selecteer	Actie
Repeat Track	Track herhaaldelijk afspelen.
Repeat Album	Album herhaaldelijk afspelen.
Shuffle Album	Album in willekeurige volgorde afspelen.
Shuffle Device	Apparaat in willekeurige volgorde afspelen.

Als u wilt terugkeren naar de normale weergavestand, selecteert u "Repeat off" of "Shuffle off".

Luisteren naar muziek op een "Walkman" (ATRAC Audio Device)

- 1 Druk tijdens het afspelen herhaaldelijk op (MODE) tot de gewenste instelling wordt weergegeven.

Het item wordt als volgt gewijzigd:

Album Mode → **Track Mode** → **Genre Mode** → **Playlist Mode*** → **Artist Mode**

* Wordt mogelijk niet weergegeven, afhankelijk van het apparaat.

Herhaaldelijk en willekeurig afspelen

- 1 Druk tijdens het afspelen op (1) (REP) op de kaartafstandsbediening of herhaaldelijk op (SHUF) op het apparaat tot de gewenste instelling wordt weergegeven.

Selecteer	Actie
Repeat Track	Track herhaaldelijk afspelen.
Repeat Album	Album herhaaldelijk afspelen.
Repeat Artist	Artiest herhaaldelijk afspelen.
Repeat Playlist	Afspeellijst herhaaldelijk afspelen.
Repeat Genre	Genre herhaaldelijk afspelen.
Shuffle Album	Album in willekeurige volgorde afspelen.
Shuffle Artist	Artiest in willekeurige volgorde afspelen.
Shuffle Playlist	Afspeellijst in willekeurige volgorde afspelen.
Shuffle Genre	Genre in willekeurige volgorde afspelen.
Shuffle Device	Apparaat in willekeurige volgorde afspelen.

Als u wilt terugkeren naar de normale weergavestand, selecteert u "Repeat off" of "Shuffle off".

Overige functies

De geluidinstellingen wijzigen

De geluidskenmerken wijzigen

- 1 Druk op de multi-encoder.
- 2 Draai de multi-encoder tot het gewenste menu-item wordt weergegeven en druk op de multi-encoder.
- 3 Draai de multi-encoder om de instelling te selecteren en druk op de multi-encoder.
Het instellen is voltooid.
Na 3 seconden is het instellen voltooid en keert het scherm terug naar de normale weergave-/ontvangststand.

De volgende items kunnen worden ingesteld (volg de paginaverwijzing voor meer informatie):
"●" geeft de standaardinstellingen aan.

⏏

EQ3 parametric

Een equalizertype selecteren: "Xplod", "Vocal", "Edge", "Cruise", "Space", "Gravity", "Custom" of "off" (●).

DM+*1

De DM+-functie instellen op "on" (●) of "off" (pagina 4).

DSO

De DSO-stand selecteren: "1", "2", "3" of "off" (●). Hoe groter het getal, des te duidelijker het effect.

Balance

De balans tussen de linker- en rechterluidsprekers aanpassen: "R10" – "0" (●) – "L10"

Fader

De balans tussen de voor- en achterluidsprekers aanpassen: "F10" – "0" (●) – "R10"

Subwoofer

Het subwoofervolume aanpassen: "+10" – "0" (●) – "-10"
("–∞" wordt weergegeven bij de laagste instelling.)

LPF (laagdoorlaatfilter)

Hiermee selecteert u de kantelfrequentie van de subwoofer: "off" (●), "125Hz" of "78Hz".

vervolg op volgende pagina →

AUX Level*2

Het volume voor elk aangesloten randapparaat aanpassen. Bij deze instelling hoeft het volume tussen bronnen niet worden aangepast (pagina 21).

Aanpasbaar niveau: "+18 dB" – "0 dB" (●) – "-8 dB"

*1 Als de CD-/USB-bron is geactiveerd.

*2 Als de AUX-bron is geactiveerd.

De equalizercurve aanpassen — EQ3 Tune

Met "Custom" van EQ3 kunt u uw eigen equalizerinstellingen bepalen.

- 1 **Selecteer een bron en druk op de multi-encoder.**
- 2 **Draai de multi-encoder om "EQ3 parametric" te selecteren en druk op de multi-encoder.**
- 3 **Draai de multi-encoder om "Custom" te selecteren en duw de multi-encoder naar rechts.**
- 4 **Draai de multi-encoder om "EQ3 Mode Tune" te selecteren en druk op de multi-encoder.**
- 5 **Draai de multi-encoder om het gewenste frequentiebereik te selecteren ("LOW", "MID" of "HI") en druk op de multi-encoder.**
- 6 **Draai de multi-encoder om de middenfrequentie te selecteren die u wilt aanpassen en druk op de multi-encoder.**
Selecteerbare frequentie in elk bereik:
LOW: 60 Hz of 100 Hz
MID: 500 Hz of 1,0 kHz
HI: 10,0 kHz of 12,5 kHz
- 7 **Draai de multi-encoder om de equalizercurve aan te passen.**
Het volume kan worden aangepast in stappen van 1 dB, van -10 dB tot +10 dB.

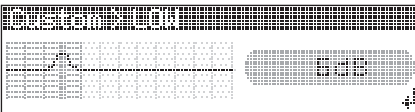

- 8 **Druk op de multi-encoder.**
Herhaal stap 5 tot en met 8 om andere frequentiebereiken aan te passen.

9 Duw **BACK** twee keer omlaag.

Het apparaat keert terug naar de normale weergave-/ontvangststand.

Als u de fabrieksinstelling voor de equalizercurve wilt herstellen, selecteert u "EQ3 Mode Initialize" en "Yes" in stap 4.

Tip

Andere equalizertypen kunnen ook worden aangepast.

Instelitems aanpassen — MENU

- 1 **Houd de multi-encoder ingedrukt.**
- 2 **Draai de multi-encoder tot het gewenste menu-item wordt weergegeven en druk op de multi-encoder.**
- 3 **Draai de multi-encoder om de instelling te selecteren en druk op de multi-encoder.**
Het instellen is voltooid.
- 4 **Duw **BACK** omlaag.**
Het apparaat keert terug naar de normale weergave-/ontvangststand.

De volgende items kunnen worden ingesteld (volg de paginaverwijzing voor meer informatie):
"●" geeft de standaardinstellingen aan.

Setup (Instellen)

Clock Adjust (pagina 5)

CT (kloktijd)

Instellen op "on" of "off" (●) (pagina 16, 17).

Beep

Instellen op "on" (●) of "off".

RM (bedieningssatelliet)

De werkingsrichting van de toetsen op de bedieningssatelliet wijzigen.

- "NORM" (●): om de bedieningssatelliet in de standaardpositie te gebruiken.
- "REV": wanneer u de bedieningssatelliet rechts op de stuurkolom monteert.

Auto off

Automatisch volledig uitschakelen na de gewenste tijd wanneer het apparaat is uitgeschakeld: "NO" (●), "30 sec", "30 min" of "60 min".

Display (Scherm)

Demo (demonstratie)

Instellen op "on" (●) of "off".

Image

Verschillende schermbeelden instellen.

- "Movie 1 (●) - 3": om een film weer te geven.
- "SA 1 - 3": om de Spectrum Analyzer weer te geven.
- "Wall.P 1 - 3": om een achtergrond weer te geven.
- "off": om geen beelden weer te geven.

Auto Image

Verschillende schermbeelden instellen.

- "All": om herhaaldelijk de schermbeelden in alle schermstanden weer te geven.
- "Movie" (●): om een film weer te geven.
- "SA": om de Spectrum Analyzer weer te geven.
- "off": om geen beelden weer te geven.

Info (informatie)

De items weergeven (afhankelijk van de bron, enzovoort).

- "Simple" (●): om geen items weer te geven.
- "All": om alle items weer te geven.
- "Clear": items automatisch laten verdwijnen.

Dimmer

De helderheid van het scherm regelen.

- "Auto" (●): om het scherm automatisch te dimmen wanneer u de lichten inschakelt.
- "on": om het scherm te dimmen.
- "off": om de dimmer uit te schakelen.

Illumination

De kleur van de verlichting wijzigen: "Blue" (●), "Red" of "Green".

Auto Scroll

Lange schermitems automatisch laten rollen als de disc/groep/track of het album wordt gewijzigd.

- "on" (●): om items te rollen.
- "off": om items niet te rollen.

Receive Mode (Ontvangststand)

Local (lokale zoekfunctie)

- "off" (●): om af te stemmen met normale ontvangst.
- "on": om alleen af te stemmen op krachtige zenders.

Mono* (monostand)

Selecteer de mono-ontvangststand als u slechte FM-ontvangst wilt verbeteren.

- "off" (●): om stereo-uitzendingen in stereo te horen.
- "on": om stereo-uitzendingen in mono te horen.

Regional

Instellen op "on" (●) of "off" (pagina 16).

BTM (pagina 15)

* Als FM wordt ontvangen.

Optionele apparaten gebruiken

Randapparatuur voor audio

Door een optioneel draagbaar audioapparaat aan te sluiten op de AUX-ingang (stereo mini-aansluiting) op het apparaat en vervolgens de bron te selecteren, kunt u het audioapparaat beluisteren via de autoluidsprekers. Het volume kan worden aangepast voor elk verschil tussen het apparaat en het draagbare audioapparaat. Volg de onderstaande procedure:

Een draagbaar audioapparaat aansluiten

- 1 Schakel het draagbare audioapparaat uit.
- 2 Sluit het draagbare audioapparaat aan. De bron schakelt automatisch over naar "AUX".

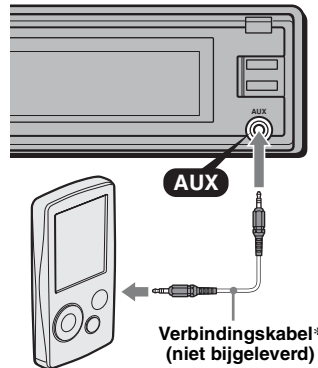

* Gebruik een rechte stekker.

- 3 Verlaag het volume op het apparaat.
- 4 Start het afspelen op het draagbare audioapparaat met een normaal volume.
- 5 Stel uw gebruikelijke luistervolume in op het apparaat.
- 6 Pas het ingangsniveau aan (pagina 20).

volg op volgende pagina →

Het volume aanpassen

Pas het volume voor elk aangesloten audioapparaat aan voordat u het afspelen start.

- 1 Verlaag het volume op het apparaat.
- 2 Druk herhaaldelijk op (SOURCE) tot "AUX" wordt weergegeven.
"AUX Audio" wordt weergegeven.
- 3 Start het afspelen op het draagbare audioapparaat met een normaal volume.
- 4 Stel uw gebruikelijke luistervolume in op het apparaat.
- 5 Pas het ingangsniveau aan (pagina 20).

CD/MD-wisselaar

De wisselaar selecteren

- 1 Druk herhaaldelijk op (SOURCE) tot "CD" of "MD" wordt weergegeven.
- 2 Druk herhaaldelijk op (MODE) tot de gewenste wisselaar wordt weergegeven.

Apparaatnummer, MP3-aanduiding*1

LP2-/LP4-aanduiding*2

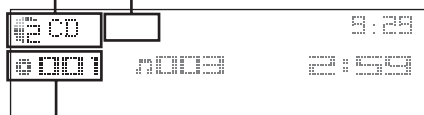

Disc-/albumnummer

Het afspelen wordt gestart.

*1 Bij het afspelen van een MP3-bestand.

*2 Wanneer een MDLP-disc wordt afgespeeld.

Albums en discs overslaan

- 1 Duw tijdens het afspelen de multi-encoder omhoog/omlaag.

Actie	Duw de multi-encoder omhoog/omlaag
Album overslaan	en laat los (kort vasthouden).
Albums blijven overslaan	binnen 2 seconden nadat u deze hebt losgelaten.
Discs overslaan	herhaaldelijk.
Discs blijven overslaan	en druk binnen 2 seconden weer op de multi-encoder en houd deze ingedrukt.

Herhaaldelijk en willekeurig afspelen

- 1 Druk tijdens het afspelen op (1) (REP) op de kaartafstandsbediening of herhaaldelijk op (SHUF) op het apparaat tot de gewenste instelling wordt weergegeven.

Selecteer	Actie
Repeat Disc*1	Een disc herhaaldelijk afspelen.
Shuffle Changer	Tracks in de wisselaar in willekeurige volgorde afspelen.
Shuffle All*2	Tracks in alle apparaten in willekeurige volgorde afspelen.

*1 Als een of meer CD-wisselaars of twee of meer MD-wisselaars zijn aangesloten.

*2 Beschikbaar als twee of meer MD-wisselaars zijn aangesloten en er wordt afgespeeld op een van de wisselaars.

Als u wilt terugkeren naar de normale weergavestand, selecteert u "Repeat off" of "Shuffle off".

Tip

"Shuffle All" werkt niet met een combinatie van CD-spelers en MD-wisselaars.

Een disc zoeken op naam — LIST

U kunt een disc in de lijst selecteren wanneer een CD-wisselaar met CD TEXT functionaliteit of een MD-wisselaar is aangesloten.

Als u een naam toewijst aan een disc, wordt de naam weergegeven in de lijst.

- 1 Duw tijdens het afspelen (LIST) omhoog. Het discnummer of de discnaam wordt weergegeven.
- 2 Draai de multi-encoder tot de gewenste disc wordt weergegeven.
- 3 Duw de multi-encoder om de disc af te spelen. Het scherm keert terug naar de normale weergavestand.

Bedieningssatelliet RM-X4S

Het label bevestigen

Houd bij het bevestigen van het label rekening met de positie waarin de bedieningssatelliet wordt gemonteerd.

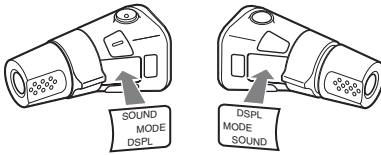

Bedieningselementen

De overeenkomstige toetsen op de bedieningssatelliet bedienen dezelfde functies als die op dit apparaat.

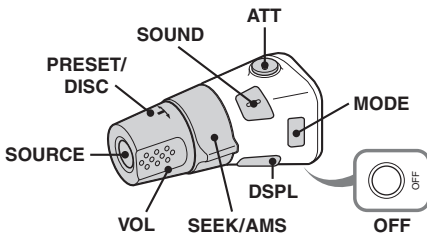

De volgende bedieningselementen op de bedieningssatelliet moeten op een andere manier worden bediend dan op het apparaat.

- **ATT (dempen) toets**
Het geluid dempen. Druk nogmaals op de toets om te annuleren.
- **SOUND toets**
Een geluidsinstelling opgeven.
- **PRESET/DISC regelaar**
Dezelfde functie als de multi-encoder op het apparaat draaien (indrukken en draaien).
- **VOL (volume) regelaar**
Dezelfde functie als de multi-encoder op het apparaat (draaien).
- **SEEK/AMS regelaar**
Dezelfde functie als de multi-encoder naar links/rechts duwen op het apparaat (draaien of draaien en vasthouden).
- **DSPL (scherm) toets**
De schermitems wijzigen.

De werkingsrichting wijzigen

De werkingsrichting van de bedieningselementen is in de fabriek ingesteld, zoals hieronder wordt aangegeven.

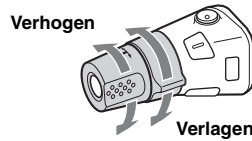

Als u de bedieningssatelliet rechts op de stuurkolom moet monteren, kan de werkingsrichting worden omgekeerd.

- 1 Terwijl u de VOL regelaar indrukt, houdt u **SOUND** ingedrukt.

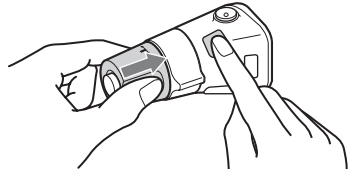

Aanvullende informatie

Voorzorgsmaatregelen

- Wanneer uw auto in de volle zon heeft gestaan, moet u eerst het apparaat laten afkoelen voordat u het gebruikt.
- Een elektrisch bediende antenne schuift automatisch uit wanneer het apparaat wordt ingeschakeld.

Condensvorming

Op een regenachtige dag of in een zeer vochtige omgeving kan vocht condenseren op de lenzen en het scherm van het apparaat. In dit geval kan de werking van het apparaat worden verstoord. Verwijder de disc en wacht ongeveer een uur tot alle vocht is verdampd.

Optimale geluidskwaliteit behouden

Let op dat u geen drankjes op het apparaat of de discs morst.

Opmerkingen over discs

- Raak het oppervlak van de disc niet aan zodat dit schoon blijft. Pak de disc bij de randen vast.
- Bewaar de discs in het doosje of het discmagazijn wanneer u deze niet gebruikt.
- Stel discs niet bloot aan hitte/hoge temperaturen. Laat de discs niet achter in een geparkeerde auto of op het dashboard/de hoedenplank.
- Plak geen etiketten op de discs en gebruik geen discs met kleverige inkt/resten. Dergelijke discs kunnen stoppen met draaien, waardoor de werking wordt verstoord of de disc kan worden beschadigd.



- Gebruik geen discs waarop stickers zijn geplakt. Als u dergelijke discs toch gebruikt, kan dat leiden tot:
 - het niet uitwerpen van een disc (doordat een sticker losraakt en het uitwerpmechanisme wordt geblokkeerd);
 - het niet correct lezen van audiogegevens (bijvoorbeeld geluid verspringt of wordt niet afgespeeld) doordat de sticker onder invloed van de warmte krimpt en de disc krom trekt.
- Discs met afwijkende vormen (bijvoorbeeld hart, vierkant, ster) kunnen niet met dit apparaat worden afgespeeld. Als u dit toch probeert, kan het apparaat worden beschadigd. Gebruik dergelijke discs niet.
- U kunt 8-cm CD's niet afspelen.

- Reinig een disc voor het afspelen altijd met een in de handel verkrijgbare reinigingsdoek. Veeg de disc van binnen naar buiten schoon. Gebruik geen oplosmiddelen zoals benzine, thinner en in de handel verkrijgbare reinigingsmiddelen of antistatische sprays voor grammofoonplaten.



Opmerkingen over CD-R's/CD-RW's

- Sommige CD-R's/CD-RW's (afhankelijk van de opnameapparatuur of de staat van de disc) kunnen niet met dit apparaat worden afgespeeld.
- U kunt geen CD-R/CD-RW afspeelen die niet is gefinaliseerd.
- Het apparaat is compatibel met het ISO 9660 level 1/level 2-formaat, Joliet/Romeo in expansieformaat en Multi Session (meerdere sessies).
- Maximum aantal:
 - mappen (albums): 150 (inclusief hoofdmap en lege mappen).
 - bestanden (tracks) en mappen op een disc: 300 (als de naam van een bestand/map veel tekens bevat, kan dit aantal minder dan 300 worden).
 - tekens dat kan worden weergegeven voor de naam van een mapbestand is 32 (Joliet) of 64 (Romeo).
- Als de disc in Multi Session (meerdere sessies) is opgenomen, wordt alleen de indeling van de eerste track van de eerste sessie herkend en afgespeeld (alle andere indelingen worden overgeslagen). De prioriteitsvolgorder van de indeling is CD-DA en MP3/WMA/AAC.
 - Als de eerste track CD-DA is, wordt alleen CD-DA van de eerste sessie afgespeeld.
 - Als de eerste track geen CD-DA is, wordt alleen de MP3-/WMA-/AAC-sessie afgespeeld. Als de disc geen gegevens met deze indelingen bevat, wordt "NO Music" weergegeven.

Muziekdiscs die zijn gecodeerd met copyrightbeveiligingstechnologieën

Dit product is ontworpen om discs af te spelen die voldoen aan de CD-norm (Compact Disc).

Recentelijk hebben bepaalde platenmaatschappijen discs op de markt gebracht die zijn gecodeerd met copyrightbeveiligingstechnologieën. Sommige van deze discs voldoen niet aan de CD-norm en kunnen wellicht niet worden afgespeeld met dit apparaat.

Bericht over DualDiscs

Een DualDisc is een tweezijdige disc, waarop aan de ene kant DVD-materiaal is opgenomen en aan de andere kant digitaal audiomateriaal. Echter, aangezien de kant met het audiomateriaal niet voldoet aan de Compact Disc (CD)-norm, wordt een juiste weergave op dit apparaat niet gegarandeerd.

Informatie over USB-apparaten

- USB-apparaten voor massaopslag en ATRAC AD-apparaten (ATRAC Audio Device) die voldoen aan de USB-standaard, kunnen worden gebruikt. Dit apparaat kan echter geen USB-apparaten herkennen via een USB HUB. Ga naar de ondersteuningswebsite van Sony voor meer informatie over de compatibiliteit van uw USB-apparaat (pagina 31).
- De bijbehorende codec is afhankelijk van het apparaattype.
 - Apparaat voor massaopslag: MP3/WMA/AAC
 - ATRAC AD-apparaat (ATRAC Audio Device): ATRAC/MP3/WMA/AAC
- Andere DRM-bestanden (beheer van digitale rechten) dan ATRAC-bestanden kunnen mogelijk niet worden afgespeeld.
- Het maximum aantal gegevens dat kan worden weergegeven, is als volgt.
Apparaat voor massaopslag:
 - mappen (albums): 128, bestanden (tracks) per map: 500ATRAC AD-apparaat (ATRAC Audio Device):
ATRAC/MP3/WMA/AAC
 - albums/artiesten/afspeellijsten/genres: 65.535, tracks: 65.535

Opmerkingen

- Wanneer u een kabel gebruikt, moet u de kabel gebruiken die bij het USB-apparaat is geleverd voor de aansluiting.
- Gebruik geen USB-apparaat dat zo groot of zwaar is dat het de bestuurder kan hinderen tijdens het autorijden.
- Laat een USB-apparaat niet in een geparkeerde auto achter, omdat dit een storing tot gevolg kan hebben.
- Het kan enige tijd duren voordat het afspelen wordt gestart, afhankelijk van het aantal opgenomen gegevens.
- U kunt het beste een reservekopie van de gegevens op een USB-apparaat maken.

Af speelvolgorde van MP3-/WMA-/AAC-bestanden (CD-R/RW of apparaat voor massaopslag)

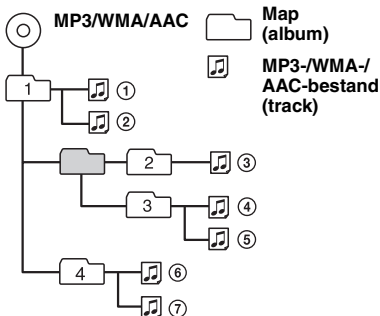

Informatie over MP3-bestanden

- MP3 (MPEG-1 Audio Layer-3) is een compressie-indeling voor muziekbestanden. Audio-CD-gegevens worden gecomprimeerd tot ongeveer 1/10 van de oorspronkelijke grootte.
- ID3-tag versies 1.0, 1.1, 2.2, 2.3 en 2.4 gelden alleen voor MP3. ID3-tag is 15/30 tekens (1.0 en 1.1) of 63/126 tekens (2.2, 2.3 en 2.4).
- Wanneer u een MP3-bestand een naam geeft, moet u altijd de extensie ".mp3" aan de bestandsnaam toevoegen.
- Als u een MP3-bestand met VBR (variabele bitsnelheid) afspeelt of snel vooruit-/terugspoelt, wordt de verstreken speeltijd wellicht niet nauwkeurig weergegeven.

Opmerking

Als u een MP3-bestand met een hoge bitsnelheid afspeelt, zoals 320 kbps, wordt het geluid waarschijnlijk onderbroken.

Informatie over WMA-bestanden

- WMA (Windows Media Audio) is een compressie-indeling voor muziekbestanden. Audio-CD-gegevens worden gecomprimeerd tot ongeveer 1/22* van de oorspronkelijke grootte.
- WMA-tag is 63 tekens.
- Wanneer u een WMA-bestand een naam geeft, moet u altijd de extensie ".wma" aan de bestandsnaam toevoegen.
- Als u een WMA-bestand met VBR (variabele bitsnelheid) afspeelt of snel vooruit-/terugspoelt, wordt de verstreken speeltijd wellicht niet nauwkeurig weergegeven.

* Alleen voor 64 kbps

Opmerking

Het afspelen van bestanden die zonder gegevensverlies zijn gecomprimeerd, wordt niet ondersteund.

Informatie over AAC-bestanden

- AAC (Advanced Audio Coding) is een compressie-indeling voor muziekbestanden. Audio-CD-gegevens worden gecomprimeerd tot ongeveer 1/11* van de oorspronkelijke grootte.
- Voor AAC-tag geldt een maximum van 126 tekens.
- Wanneer u een AAC-bestand een naam geeft, moet u altijd de extensie ".m4a" aan de bestandsnaam toevoegen.
- Als u een AAC-bestand met VBR (variabele bitsnelheid) afspeelt of snel vooruit-/terugspoelt, wordt de verstreken speeltijd wellicht niet nauwkeurig weergegeven.

* Alleen voor 128 kbps

Opmerking

Het afspelen van de volgende AAC-bestanden wordt niet ondersteund.
– compressie zonder gegevensverlies (lossless)
– auteursrechtelijk beveiligd

Met alle vragen of problemen met betrekking tot dit apparaat die niet aan bod komen in deze gebruiksaanwijzing, kunt u terecht bij uw Sony-handelaar.

Onderhoud

De lithiumbatterij van de kaartafstandsbediening vervangen

Onder normale omstandigheden gaat de batterij ongeveer 1 jaar mee. (Afhankelijk van de gebruiksomstandigheden kan de levensduur korter zijn.)

Wanneer de batterij verzwakt, wordt het bereik van de kaartafstandsbediening kleiner. Vervang de batterij door een nieuwe CR2025-lithiumbatterij. Bij een andere batterij bestaat er brand- of explosiegevaar.

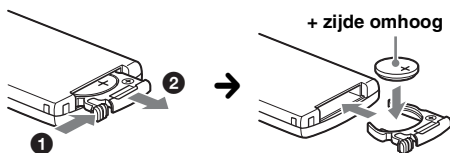

Opmerkingen over de lithiumbatterij

- Houd de lithiumbatterij buiten het bereik van kinderen. Raadpleeg meteen een arts wanneer een batterij wordt ingeslikt.
- Veeg de batterij schoon met een droge doek voor een goed contact.
- Houd bij het plaatsen van de batterij rekening met de juiste polariteit.
- Houd de batterij niet vast met een metalen tang om kortsluiting te voorkomen.

WAARSCHUWING

Bij oneigenlijk gebruik kan de batterij ontploffen.

Probeer niet de batterij op te laden of te openen; werp ook een lege batterij nooit in het vuur.

Zekeringen vervangen

Vervang een zekering altijd door een identiek exemplaar. Als de zekering doorbrandt, moet u de voedingsaansluiting controleren en de zekering vervangen. Brandt de zekering vervolgens nogmaals door, dan kan er sprake zijn van een defect in het apparaat. Raadpleeg in dat geval de dichtstbijzijnde Sony-handelaar.

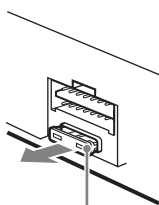

Zekering (10 A)

Aansluitingen schoonmaken

De werking van het apparaat kan worden verstoord als de aansluitingen tussen het apparaat en het voorpaneel niet schoon zijn. U kunt dit voorkomen door het voorpaneel (pagina 6) los te maken en de aansluitingen te reinigen met een wattenstaafje. Gebruik hierbij niet teveel kracht. Anders kunnen de aansluitingen worden beschadigd.

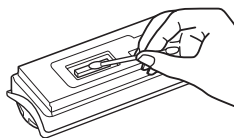

Achterkant van het voorpaneel

Opmerkingen

- Uit veiligheidsoverwegingen moet u de motor uitschakelen en de sleutel uit het contactslot halen voordat u de aansluitingen reinigt.
- Raak de aansluitingen nooit rechtstreeks aan met uw vingers of een metalen voorwerp.

Het apparaat verwijderen

1 Verwijder de beschermende rand.

- 1 Maak het voorpaneel los (pagina 6).
- 2 Duw de zijkanten van de beschermende rand naar binnen en trek de beschermende rand naar buiten.

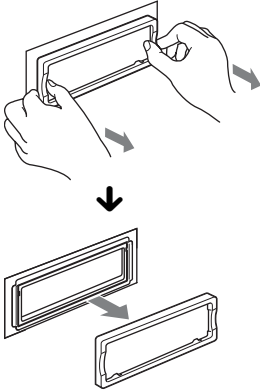

2 Verwijder het apparaat.

- 1 Plaats beide ontgrendelings sleutels tegelijkertijd en duw hierop tot deze vastklikken.

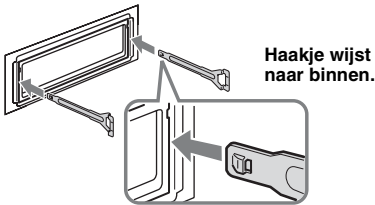

- 2 Trek de ontgrendelings sleutels naar u toe om het apparaat los te maken.

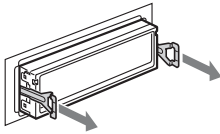

- 3 Schuif het apparaat uit de houder.

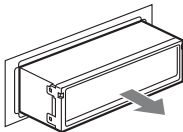

Technische gegevens

CD-speler

Signaal/ruis-afstand: 120 dB

Frequentiebereik: 10 – 20.000 Hz

Snelheidsfluctuaties: Minder dan meetbare waarden

Tuner

FM

Afstembereik: 87,5 – 108,0 MHz

Antenne-aansluiting:

Aansluiting voor externe antenne

Tussenfrequentie: 10,7 MHz/450 kHz

Bruikbare gevoeligheid: 9 dBf

Selectiviteit: 75 dB bij 400 kHz

Signaal/ruis-afstand: 67 dB (stereo), 69 dB (mono)

Harmonische vervorming bij 1 kHz: 0,5 % (stereo), 0,3 % (mono)

Scheiding: 35 dB bij 1 kHz

Frequentiebereik: 30 – 15.000 Hz

MW/LW

Afstembereik:

MW: 531 – 1.602 kHz

LW: 153 – 279 kHz

Antenne-aansluiting:

Aansluiting voor externe antenne

Tussenfrequentie: 10,7 MHz/450 kHz

Gevoeligheid: MW: 30 µV, LW: 40 µV

USB-speler

Interface: USB (Full-speed)

Maximale voeding: 500 mA

Versterker

Uitgangen: Luidsprekeruitgangen (sure seal)

Luidsprekerimpedantie: 4 – 8 ohm

Maximaal uitgangsvermogen: 52 W × 4 (bij 4 ohm)

Algemeen

Uitgangen:

Audio-uitgangen (voor/achter)

Subwooferuitgang (mono)

Relaisaansluiting elektrische antenne

Aansluiting versterker

Ingangen:

Telephone ATT-bedieningsaansluiting

Verlichtingsstuuraansluiting

BUS-bedieningsingang

BUS-audio-ingang

Afstandsbedieningsingang

Antenne-ingang

AUX-ingang (stereo mini-aansluiting)

USB-signaalingang

Toonregelingen:

Laag: ±10 dB bij 60 Hz (XPL0D)

Midden: ±10 dB bij 1 kHz (XPL0D)

Hoog: ±10 dB bij 10 kHz (XPL0D)

Voeding: 12 V gelijkstroom accu (negatieve aarde)

Afmetingen: Ongeveer 178 × 50 × 190 mm (b/h/d)

Montageafmetingen: Ongeveer 182 × 53 × 163 mm (b/h/d)

Gewicht: Ongeveer 1,6 kg

Bijgeleverde accessoires:

Kaartafstandsbediening: RM-X154
Onderdelen voor installatie en aansluitingen (1 set)

Optionele accessoires/apparaten:

Bedieningssatelliet: RM-X4S
BUS-kabel (geleverd met een RCA-kabel):
RC-61 (1 m), RC-62 (2 m)
CD-wisselaar (10 discs): CDX-757MX
CD-wisselaar (6 discs): CDX-T70MX, CDX-T69
Bronkeuzeschakelaar: XA-C40
AUX-IN-keuzeschakelaar: XA-300
Interfaceadapter voor iPod: XA-120IP

Het is mogelijk dat niet alle vermelde accessoires verkrijgbaar zijn bij uw Sony-handelaar. Neem contact op met uw Sony-handelaar voor meer informatie.

Octrooien in de Verenigde Staten en in andere landen vallen onder de licentie van Dolby Laboratories.

MPEG Layer-3 audio-codeertechnologie en -patenten gebruikt onder licentie van Fraunhofer IIS en Thomson.

Dit product wordt beschermd door bepaalde intellectuele eigendomsrechten van Microsoft Corporation. Het gebruik of de verspreiding van dergelijke technologie buiten dit product om is verboden zonder een licentie van Microsoft of een erkend dochterbedrijf van Microsoft.

Inhoudsleveranciers gebruiken de technologie voor beheer van digitale rechten voor Windows Media die in dit apparaat is opgenomen ("WM-DRM"), om de integriteit van hun inhoud te beschermen ("Beschermd inhoud"), zodat hun intellectuele eigendomsrechten, waaronder copyright, op dergelijke inhoud niet ten onrechte worden gebruikt. Dit apparaat gebruikt WM-DRM-software om Beschermd inhoud ("WM-DRM-software") te kunnen afspelen. Als de bescherming van de WM-DRM-software in dit apparaat in gevaar is gebracht, kunnen eigenaars van Beschermd inhoud ("Eigenaars van beschermd inhoud") Microsoft verzoeken om het recht van de WM-DRM-software om nieuwe licenties op te halen voor het kopiëren, weergeven en/of afspelen van Beschermd inhoud, in te trekken. Het intrekken van dergelijke rechten heeft geen invloed op de mogelijkheid om niet-beschermd inhoud af te spelen met de WM-DRM-software. Er wordt een lijst met ingetrokken WM-DRM-software naar uw apparaat verzonden wanneer u een licentie voor Beschermd inhoud downloadt van het internet of vanaf een computer. Microsoft kan, in combinatie met een dergelijke licentie, ook lijsten met ingetrokken software downloaden naar uw apparaat uit naam van de Eigenaars van beschermd inhoud.

Opmerking

Dit apparaat kan niet worden aangesloten op een digitale voorversterker of een equalizer die compatibel is met het Sony BUS-systeem.

Wijzigingen in ontwerp en technische gegevens voorbehouden zonder voorafgaande kennisgeving.



- Er werden geen halogene brandvertragende producten gebruikt in de betreffende printplaat/printplaten.
- In het omhulsel werden geen halogeen bevattende brandvertragende producten gebruikt.
- Als beschermings- en opvulmateriaal werd er papier gebruikt.

Problemen oplossen

De onderstaande controlelijst kan u helpen bij het oplossen van problemen die zich met het apparaat kunnen voordoen.

Voordat u de onderstaande controlelijst doorneemt, moet u eerst de aanwijzingen voor aansluiting en gebruik controleren.

Algemeen

Het apparaat wordt niet van stroom voorzien.

- Controleer de aansluiting. Controleer de zekering wanneer alles in orde is.
- Als het apparaat wordt uitgeschakeld en het scherm verdwijnt, kan het apparaat niet worden bediend met de afstandsbediening.
→ Schakel het apparaat in.

De elektrisch bediende antenne schuift niet uit.

De elektrisch bediende antenne heeft geen relaisdoos.

Geen geluid.

- Het volume is te laag.
- De ATT-functie is ingeschakeld of de Telephone ATT-functie (als de interfacekabel of een autotelefoon is aangesloten op de ATT-kabel) is ingeschakeld.
- De positie van de faderregelaar "FAD" is niet ingesteld op een systeem met 2 luidsprekers.
- De CD-wisselaar is niet compatibel met de disc (MP3/WMA/AAC).
→ Speel het bestand af met een CD-wisselaar van Sony die compatibel is met MP3 of speel het af met dit apparaat.

Geen pieptoon.

- De pieptoon is uitgeschakeld (pagina 20).
- Er is een optionele versterker aangesloten en u gebruikt de ingebouwde versterker niet.

De geheugeninhoud is gewist.

- De RESET toets is ingedrukt.
→ Sla opnieuw op in het geheugen.
- De voedingskabel of de accu is losgekoppeld.
- De voedingskabel is niet goed aangesloten.

Opgeslagen zenders en tijd zijn gewist.**De zekering is doorgebrand.****Maakt geluid wanneer de positie van de contactsleutel wordt gewijzigd.**

De kabels zijn niet goed verbonden met de voedingsaansluiting voor accessoires van de auto.

Tijdens het afspelen of radio-ontvangst wordt de demonstratie gestart.

Als er 5 minuten geen handeling wordt uitgevoerd en "Demo on" is ingesteld, wordt de demonstratie gestart.

→ Stel "Demo off" in (pagina 21).

Het scherm verdwijnt van/verschijnt niet in het weergavenster.

• De dimmer is ingesteld op "Dimmer on" (pagina 21).

• De hoek van het voorpaneel is niet correct.

→ Pas de hoek van het voorpaneel aan door (ANGLE) ingedrukt te houden (pagina 7).

• Het scherm verdwijnt als u op (OFF) drukt en deze toets ingedrukt houdt.

→ Druk op (OFF) op het apparaat en houd deze toets ingedrukt tot het scherm verschijnt.

• De aansluitingen zijn vuil (pagina 26).

De functie voor automatisch uitschakelen werkt niet.

Het apparaat is ingeschakeld. De functie voor het automatisch uitschakelen wordt geactiveerd nadat het apparaat is uitgeschakeld.

→ Schakel het apparaat uit.

De kaartafstandsbediening werkt niet.

Controleer of het beschermende laagje is verwijderd (pagina 5).

DSO werkt niet.

DSO heeft wellicht niet het gewenste effect, afhankelijk van het auto-interieur of het muziekgenre.

De beelden worden automatisch gewijzigd.

In de stand Auto Image kan het geselecteerde beeld niet worden weergegeven.

→ Als u alleen het geselecteerde beeld wilt weergeven, stelt u "Auto Image off" in (pagina 21).

Schermitems worden niet weergegeven.

→ Stel "Info All" in (pagina 21).

Kan het volume niet aanpassen.

Het draagbare audioapparaat was niet aangesloten toen AUX werd geselecteerd als (SOURCE).

→ Sluit het draagbare audioapparaat aan op de AUX-ingang.

CD's/MD's afspelen

De disc kan niet worden geplaatst.

• Er zit al een disc in het apparaat.

• De disc is met kracht omgekeerd of in de verkeerde richting geplaatst.

De disc wordt niet afgespeeld.

• Disc defect of vuil.

• De CD-R's/CD-RW's zijn niet geschikt voor audiogebruik (pagina 24).

MP3-/WMA-/AAC-bestanden worden minder snel afgespeeld dan andere bestanden.

Bij de volgende discs duurt het langer voordat het afspelen wordt gestart:

- discs opgenomen met een ingewikkelde structuur;
- discs die in meerdere sessies zijn opgenomen;
- discs waaraan gegevens kunnen worden toegevoegd.

De schermitems rollen niet.

• Bij sommige discs met heel veel tekens kunnen de tekens niet rollen.

• "Auto Scroll" is ingesteld op off.

→ Stel "Auto Scroll on" in (pagina 21) of druk op (SCRL) op de kaartafstandsbediening.

Het geluid verspringt.

• Het apparaat is niet goed geïnstalleerd.

→ Installeer het apparaat onder een hoek van minder dan 45° op een stabiele plaats in de auto.

• Disc defect of vuil.

De bedieningsstoetsen werken niet.**De disc wordt niet uitgeworpen.**

Druk op de RESET toets (pagina 5).

Radio-ontvangst

De zenders kunnen niet worden ontvangen.**Het geluid is gestoord.**

• Sluit de bedieningskabel van de elektrische antenne (blauw) of voedingskabel voor accessoires (rood) aan op de voedingskabel van de auto-antenneversterker (alleen als uw auto is uitgerust met een FM/MW/LW-antenne in de achter- of zijruit).

• Controleer de aansluiting van de auto-antenne.

• De automatische antenne schuift niet uit.

→ Controleer de aansluiting van de antennebedieningskabel.

• Controleer de frequentie.

• Als de DSO-functie is ingeschakeld, is het geluid soms gestoord.

→ Stel de DSO-stand in op "off" (pagina 19).

Er kan niet worden afgestemd op voorkeurzenders.

• Sla de juiste frequentie op in het geheugen.

• Het ontvangstsignaal is te zwak.

Er kan niet automatisch worden afgestemd op zenders.

• De lokale zoekfunctie is ingesteld op "on".

→ Stel "Local off" in (pagina 21).

• Het ontvangstsignaal is te zwak.

→ Stem handmatig af.

Tijdens FM-ontvangst knippert de aanduiding "ST".

• Stem nauwkeurig af op de frequentie.

• Het ontvangstsignaal is te zwak.

→ Stel "Mono on" in (pagina 21).

Een stereo-uitzending van een FM-programma wordt mono weergegeven.

Het apparaat staat in de mono-ontvangststand.

→ Stel "Mono off" in (pagina 21).

volg op volgende pagina →

RDS

SEEK begint na enkele seconden weergave.

De zender is geen TP-zender of heeft een zwak signaal.

→ Schakel TA uit (pagina 16).

Geen verkeersinformatie.

- Schakel TA in (pagina 16).
- De zender is een TP-zender, maar zendt toch geen verkeersinformatie uit.
→ Stem af op een andere zender.

PTY geeft "-----" weer.

- De huidige zender is geen RDS-zender.
- Geen RDS-gegevens ontvangen.
- De zender geeft het programmatype niet door.

USB afspeLEN

U kunt items niet via een USB HUB afspeLEN.

Dit apparaat kan geen USB-apparaten herkennen via een USB HUB.

Items kunnen niet worden afgespeeld.

Een USB-apparaat functioneert niet.
→ Sluit dit opnieuw aan.

U hoort een pieptoon.

Tijdens het afspeLEN is het USB-apparaat losgekoppeld.
→ Voordat u een USB-apparaat loskoppelt, moet u eerst het afspeLEN stoppen ter bescherming van de gegevens.

Het geluid wordt onderbroken.

Het geluid kan worden onderbroken bij een hoge bitsnelheid van meer dan 320 kbps.

Foutmeldingen/berichten

Blank Disc

Er zijn geen tracks opgenomen op de MD.*¹
→ Speel een MD af waarop tracks zijn opgenomen.

Checking

Het apparaat controleert de aansluiting van een USB-apparaat.
→ Wacht tot de controle van de aansluiting is voltooid.

Error*²

- De CD is vuil of is omgekeerd geplaatst.*¹
→ Reinig de disc of plaats deze op de juiste manier.
- Er is een lege disc in het apparaat geplaatst.
- De disc kan niet worden afgespeeld wegens een of ander probleem.
→ Plaats een andere disc.
- Het USB-apparaat is niet automatisch herkend.
→ Sluit het opnieuw aan.
- Druk op  om de disc te verwijderen.

Failure

De luidsprekers of versterkers zijn niet correct aangesloten.
→ Raadpleeg de installatiehandleiding van dit model om de aansluitingen te controleren.

Hubs Not Supported

Een USB HUB wordt niet ondersteund door dit apparaat.

Load

De disc wordt geladen door de wisselaar.
→ Wacht tot het laden is voltooid.

Local Seek +/-

De lokale zoekfunctie is ingeschakeld tijdens automatisch afstemmen.

NO AF

Er is geen alternatieve frequentie voor de huidige zender.
→ Duw de multi-encoder naar links/rechts terwijl de programmaservicenaam knippert. Het apparaat gaat zoeken naar een andere frequentie met dezelfde PI-gegevens (programma-identificatie). ("PI SEEK" wordt weergegeven.)

NO Album Name

Er is geen albumnaam aan de track toegevoegd.

NO Artist Name

Er is geen artiestennaam aan de track toegevoegd.

NO Device

(SOURCE) is geselecteerd terwijl er geen USB-apparaat is aangesloten. Een USB-apparaat of een USB-kabel is losgeraakt tijdens het afspeLEN.
→ Zorg ervoor dat u een USB-apparaat en een USB-kabel aansluit.

NO Disc

De disc is niet in de CD/MD-wisselaar geplaatst.
→ Plaats discs in de wisselaar.

NO Disc Name

Er is geen naam voor de disc/groep/track of het album naar de track geschreven.

NO ID3 Tag*³

Er is geen ID3-taginformatie aan het MP3-bestand toegevoegd.

NO Magazine

Er is geen discmagazijn in de CD-wisselaar geplaatst.
→ Plaats het magazijn in de wisselaar.

NO Music

De disc/het USB-apparaat bevat geen muziekbestanden.
→ Plaats een muziek-CD in dit apparaat of de MP3-compatibele wisselaar.
→ Sluit een USB-apparaat met muziekbestanden aan.

Not Read

De discgegevens zijn niet gelezen door het apparaat.
→ Plaats de disc en selecteer de disc in de lijst.

Not Ready

De klep van de MD-wisselaar is open of de MD's zijn niet juist geplaatst.
→ Sluit de klep of plaats de MD's op de juiste manier.

Not Supported

Het aangesloten USB-apparaat wordt niet ondersteund.
→ Sluit een USB-apparaat voor massaopslag aan (pagina 25).

NO TP

Het apparaat blijft zoeken naar beschikbare TP-zenders.

NO Track

Het geselecteerde item op het USB-apparaat bevat geen album/track.

NO Track Name

Er is geen tracknaam aan de track toegevoegd.

Offset

Er is wellicht een interne storing.

→ Controleer de aansluiting. Als de foutmelding in het scherm blijft staan, moet u de dichtstbijzijnde Sony-handelaar raadplegen.

Overload

Het USB-apparaat is overbelast.

→ Koppel het USB-apparaat los en wijzig de bron met (SOURCE).

→ Dit geeft aan dat het USB-apparaat buiten gebruik is of dat een apparaat is aangesloten dat niet wordt ondersteund.

Read

Alle informatie over tracks en albums/groepen op de disc/het USB-apparaat wordt gelezen.

→ Wacht totdat het lezen is voltooid en het afspelen automatisch wordt gestart. Afhankelijk van de structuur van de disc/het USB-apparaat kan dit meer dan een minuut in beslag nemen.

Push Reset

De CD-speler en CD/MD-wisselaar kunnen niet worden bediend vanwege een probleem.

→ Druk op de RESET toets (pagina 5).

" " of " "

Tijdens het snel vooruit- of terugspoelen hebt u het begin of het einde van de disc bereikt en kunt u niet verder.

" "

Het teken kan niet worden weergegeven met het apparaat.

*1 *Het discnummer van de disc met de fout wordt weergegeven in het scherm.*

*2 *Als er een fout optreedt tijdens het afspelen van een CD of MD, wordt het discnummer van de CD of MD niet in het scherm weergegeven.*

*3 *Als een CD-wisselaar is aangesloten.*

Als deze oplossingen niet helpen, moet u de dichtstbijzijnde Sony-handelaar raadplegen.

Als u het apparaat ter reparatie wegbrengt omdat CD's niet goed worden afgespeeld, kunt u beste de disc meenemen waarmee het probleem is begonnen.

Ondersteuningssite

Als u vragen hebt of de recentste ondersteuningsinformatie over dit product wilt hebben, gaat u naar de onderstaande website:

<http://support.sony-europe.com>

Support site

If you have any questions or for the latest support information on this product, please visit the web site below:

<http://support.sony-europe.com>

Tragen Sie die Seriennummer (SERIAL NO.) in dem reservierten Feld ein. Sie finden diese auf einem Aufkleber, der auf dem Gerätegehäuse angebracht ist. Nehmen Sie den ausgefüllten Geräte-Pass anschließend unbedingt aus der Bedienungsanleitung heraus, falls Sie diese im Fahrzeug aufbewahren möchten. Bitte bewahren Sie den Geräte-Pass an einem sicheren Ort auf. Er kann im Falle eines Diebstahls zur Identifikation Ihres Eigentums dienen.

caraudio

Geräte-Pass

SONY[®]

Dieser Geräte-Pass dient als Eigentumsnachweis für Ihr caraudio-Gerät im Falle eines Diebstahls.

Wir empfehlen, den Geräte-Pass nicht im Fahrzeug aufzubewahren, um Missbrauch zu verhindern.

Modellbezeichnung
CDX-GT929U

Seriennummer (SERIAL NO.)

<http://www.sony.net/>

Sony Corporation Printed in Thailand