

# FM/MW/LW Compact Disc Player CD-проигрыватель с встроенным FM/MW/LW-тюнером

Инструкция по эксплуатации \_\_\_\_\_ RU

Інструкція з експлуатації \_\_\_\_\_ UA

Для отмены демонстрации на дисплее (режим Demo) см. стр. 6.  
Щоб відмінити демонстраційний екран (Demo), див. стор. 6.

## CDX-GT937UI





**CD-проигрыватель с  
встроенным  
FM/MW/LW-тюнером**  
Сделано в Таиланде

Изготовитель: Сони Корпорейшн  
Адрес: 1-7-1 Конан, Минато-ку,  
Токио 108-0075, Япония

Перед установкой и подсоединениями  
прочитайте прилагаемую инструкцию  
по установке и подсоединению.

**CLASS 1  
LASER PRODUCT**

Эта этикетка находится на нижней  
стороне корпуса.



**Утилизация электрического и  
электронного оборудования**  
(директива применяется в  
странах Евросоюза и других  
европейских странах, где  
действуют системы  
раздельного сбора отходов)



**Утилизация использованных  
элементов питания**  
(применяется в странах  
Евросоюза и других  
европейских странах, где  
действуют системы  
раздельного сбора отходов)

ZAPPIN является товарным знаком  
корпорации Sony.



Windows Media и логотип  
Windows являются  
товарными знаками или  
зарегистрированными  
товарными знаками корпорации  
Microsoft в США и других странах.

iPod является товарным знаком  
корпорации Apple, зарегистрированным в  
США и других странах.

iPhone является товарным знаком  
корпорации Apple.

Лицензия на технологию звуковой  
кодировки MPEG Layer-3 и патенты  
получена от Fraunhofer IIS и Thomson.

Данное изделие защищено определенными  
правами интеллектуальной собственности  
Microsoft Corporation. Использование или  
распространение подобной технологии,  
кроме как в данном продукте, без лицензии  
корпорации Microsoft или авторизованного  
представительства корпорации Microsoft  
запрещено.

Поставщики содержимого используют технологию управления цифровыми правами для проигрывателя Windows Media, используемого в данном устройстве (далее “WM-DRM”), для защиты целостности содержимого (далее “защищенное содержимое”) с тем, чтобы их интеллектуальная собственность, включая авторское право, для данного содержимого не была неправомерно присвоена. В данном устройстве используется программное обеспечение WM-DRM для воспроизведения защищенного содержимого (далее “Программное обеспечение WM-DRM”). В случае нарушения системы безопасности Программного обеспечения WM-DRM лица, владеющие защищенным содержимым (далее “Владельцы защищенного содержимого”), вправе обращаться в корпорацию Microsoft с просьбами по аннулированию прав на приобретение новых лицензий на копирование, отображение и/или воспроизведение защищенного содержимого с помощью Программного обеспечения WM-DRM. Этот отзыв прав не влияет на способность Программного обеспечения WM-DRM воспроизводить незащищенное содержимое. Список отозванного Программного обеспечения WM-DRM пересылается на устройство во время загрузки лицензии на защищенное содержимое из Интернета или с компьютера. Корпорация Microsoft имеет право вместе с такой лицензией также загружать списки отзывов на ваше устройство от имени Владельцев защищенного содержимого.

**Внимание. Если в замке зажигания нет положения АСС**

Убедитесь, что настроена функция автоматического выключения (стр. 23). После выключения устройства его питание будет автоматически отключено через установленное время, что предотвращает разрядку аккумулятора.

Если функция автоматического выключения не задана, то при каждом выключении зажигания нажмите и удерживайте кнопку (OFF) до тех пор, пока дисплей не погаснет.

## Начало работы

---

Диски, воспроизводимые на этом устройстве . . . . .	6
Сброс параметров устройства . . . . .	6
Отмена режима DEMO . . . . .	6
Подготовка пульта дистанционного управления . . . . .	6
Установка часов . . . . .	6
Снятие передней панели . . . . .	7
Установка передней панели . . . . .	7
Настройка угла передней панели . . . . .	7

## Расположение органов управления и основные операции

---

Основное устройство . . . . .	8
Пульт дистанционного управления RM-X174 . . . . .	10
Поиск композиции . . . . .	12
Поиск композиции по названию — Quick-BrowZer . . . . .	12
Поиск композиции при прослушивании фрагментов композиции — ZAPPIN™ . . . . .	12

## Радиоприемник

---

Сохранение и прием радиостанций . . . . .	13
Автоматическое сохранение — BTM (Память оптимальной настройки) . . . . .	13
Сохранение вручную . . . . .	13
Прием радиостанций, сохраненных в памяти . . . . .	14
Автоматическая настройка . . . . .	14
Прием радиостанции по списку — LIST . . . . .	14
RDS . . . . .	14
Обзор . . . . .	14
Настройка AF и TA . . . . .	15
ВыборPTY . . . . .	15
Установка ST . . . . .	16

## Компакт-диск

---

Воспроизведение диска . . . . .	16
Индикация на дисплее . . . . .	16
Повторное воспроизведение . . . . .	17
Воспроизведение в случайной последовательности . . . . .	17

## Устройства USB

---

Воспроизведение устройства USB . . . . .	17
Индикация на дисплее . . . . .	18
Повторное воспроизведение и воспроизведение в случайной последовательности . . . . .	18

## iPod

---

Воспроизведение iPod . . . . .	19
Индикация на дисплее . . . . .	20
Задание режима воспроизведения . . . . .	20
Повторное воспроизведение и воспроизведение в случайной последовательности . . . . .	20
Выполнение операций непосредственно на iPod — управление пассажира . . . . .	21

## Другие функции

---

Изменение настроек звука . . . . .	21
Подстройка характеристик звука . . . . .	21
Настройка кривой эквалайзера — EQ3 Parametric Tune . . . . .	22
Настройка параметров установки — MENU . . . . .	23
Использование дополнительного оборудования . . . . .	24
Дополнительное аудиооборудование . . . . .	24
Многодисковый проигрыватель компакт-дисков . . . . .	24
Поворотный дистанционный переключатель RM-X4S . . . . .	25

## Дополнительная информация

---

Меры предосторожности . . . . .	26
Примечания относительно дисков . . . . .	26
Порядок воспроизведения файлов MP3/WMA/AAC . . . . .	26
Сведения об iPod . . . . .	27
Уход за устройством . . . . .	27
Извлечение устройства . . . . .	28
Технические характеристики . . . . .	28
Поиск и устранение неисправностей . . . . .	29
Индикация/сообщения об ошибках . . . . .	31

## **Сайт для получения поддержки**

**В случае возникновения вопросов и для получения самых последних сведений о данном продукте посетите следующий веб-сайт:**

**<http://support.sony-europe.com>**

Предоставляются сведения по следующим вопросам:

- Модели и производители совместимых цифровых аудиопроигрывателей
- Поддерживаемые форматы файлов MP3/WMA/AAC

## Начало работы

### Диски, воспроизводимые на этом устройстве

На этом устройстве можно воспроизводить диски CD-DA (содержащие также информацию CD TEXT) и CD-R/CD-RW (с файлами MP3/WMA/AAC (стр. 26)).

Тип дисков	Этикетка на диске	
CD-DA		
MP3 WMA AAC		
		

## Сброс параметров устройства

Перед первым включением устройства или после замены автомобильного аккумулятора, а также после изменения схемы подключения следует сбросить параметры устройства.

Снимите переднюю панель (стр. 7) и нажмите кнопку RESET (стр. 8) с помощью заостренного предмета, например, шариковой ручки.

#### Примечание

При нажатии кнопки RESET выполняется стирание установки часов и некоторых других занесенных в память параметров.

## Отмена режима DEMO

Можно отменить режим демонстрации на экране, появляющейся во время выключения устройства.

- 1 Нажмите и удерживайте многофункциональный диск.**  
Отобразится экран настройки.
- 2 Поворачивайте многофункциональный диск, пока не появится индикация “Demo”, затем нажмите его.**

- 3 Поверните многофункциональный диск для выбора значения “off”.**

- 4 Нажмите и удерживайте многофункциональный диск.**  
Установка завершена, и дисплей возвращается в обычный режим воспроизведения/приема.

## Подготовка пульта дистанционного управления

Снимите защитную пленку.



#### Совет

Для получения инструкций по замене элемента питания см. стр. 27.

## Установка часов

Часы данного устройства имеют 24-часовую индикацию.

- 1 Нажмите и удерживайте многофункциональный диск.**
- 2 Поворачивайте многофункциональный диск, пока не появится индикация “Clock Adjust”, затем нажмите его.**  
Появится экран настройки часов.
- 3 Поворачивайте многофункциональный диск для установки значения часов и минут.**  
Для перемещения цифровой индикации нажимайте многофункциональный диск влево/вправо.
- 4 После установки минут нажмите многофункциональный диск.**  
Часы начнут отсчет времени.

#### Совет

Время можно установить автоматически с помощью функции RDS (стр. 16).

## Снятие передней панели

Во избежание кражи устройства можно снять с него переднюю панель.

### Предупредительный звуковой сигнал

Если до поворота выключателя зажигания в положение OFF с устройства не была снята передняя панель, то в течение нескольких секунд будет слышен предупредительный звуковой сигнал. Звуковой сигнал будет слышен только в том случае, если используется встроенный усилитель.

- 1 Нажмите кнопку **OFF**.  
Устройство выключится.
- 2 Нажмите кнопку .  
Левая сторона передней панели освобождается.
- 3 Сдвиньте переднюю панель влево, потом осторожно извлеките переднюю панель, потянув на себя.

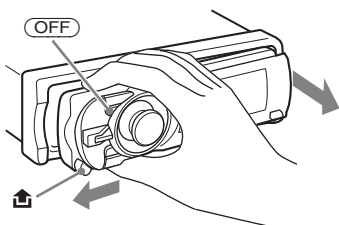

#### Примечания

- Старайтесь не ронять переднюю панель. Не надавливайте слишком сильно на переднюю панель и окошко дисплея.
- Не подвергайте переднюю панель воздействию тепла/высокой температуры или влажности. Старайтесь не оставлять ее в припаркованной машине или на приборной доске/полочке за задним сиденьем.

### Установка передней панели

Наденьте отверстие **A** на передней панели на штырек **B** на устройстве, а затем установите левую сторону на место, слегка нажав на нее.

Нажмите кнопку **SOURCE** на устройстве (или вставьте диск), чтобы включить устройство.

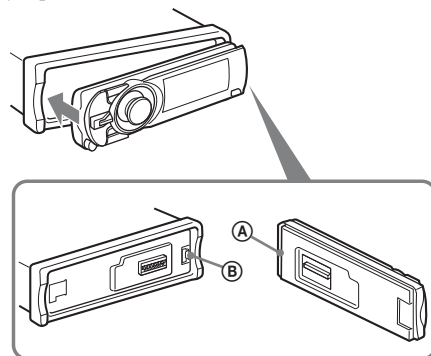

#### Примечание

Не помещайте ничего на внутреннюю поверхность передней панели.

## Настройка угла передней панели

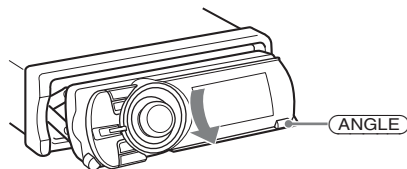

- 1 Нажмите и удерживайте кнопку **ANGLE**.  
На дисплее появляется индикация "Angle Adjust".
- 2 Повторно нажимайте и кнопку **ANGLE**, пока передняя панель не будет установлена под нужным углом.  
Передняя панель может быть установлена в 3 положениях.
- 3 Нажмите любую кнопку на устройстве, кроме кнопки **ANGLE**.  
Устройство вернется в режим обычного приема.  
Если в течение 30 секунд не нажать ни одной кнопки, дисплей возвращается в режим обычного приема.

#### Советы

- После перемещения передней панели вниз (для установки диска) она автоматически возвращается в заданное положение.
- Заданный угол передней панели запоминается в устройстве. При выключении зажигания угол возвращается в стандартную позицию, затем при включении зажигания передняя панель устанавливается под заданным углом.

## Основное устройство

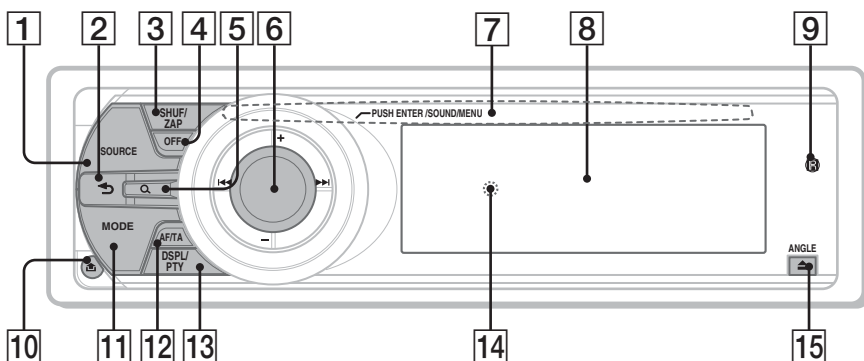

В этом разделе содержатся сведения о расположении органов управления и основных операциях. Подробные сведения см. на соответствующих страницах. Кнопки на пульте дистанционного управления с такими же обозначениями, что и на устройстве, выполняют те же функции.

### 6 Многофункциональный диск



#### 1 Кнопка SOURCE

Включение питания; смена источника (радио/компакт-диск/USB/AUX)\*1.

#### 2 Кнопка ↶ (BACK) стр. 12

Возврат к предыдущему экрану.

#### 3 Кнопка SHUF/ZAP стр. 13, 17, 18, 20, 25

Переключение в режим воспроизведения в случайной последовательности (нажмите); переключение в режим ZAPPIN™ (нажмите и удерживайте).

#### 4 Кнопка OFF

Выключение питания/остановка источника.

#### 5 Кнопка Q (BROWSE) стр. 12

Для занесения в именной список (радио); для входа в режим Quick-BrowZer (компакт-диск/USB/iPod).

Поворот: регулировка громкости/выбор пункта меню.

Нажатие вверх/вниз/влево/вправо: выбор пункта меню.

Нажатие: ввод параметра звука/применение параметра.

Нажатие и удерживание: вход в меню.

#### Компакт-диск/USB:

Нажимайте вверх/вниз, чтобы произвести:

- пропуск альбомов (нажмите)\*2;
- непрерывный пропуск альбомов (нажмите и удерживайте)\*2.

Нажимайте влево/вправо, чтобы произвести:

- пропуск композиций (нажмите);
- непрерывный пропуск композиций (нажмите, затем повторно нажмите в течение около 2 секунд и удерживайте);
- перемещение назад/вперед на одну композицию (нажмите и удерживайте).



### **Радиоприемник:**



Нажимайте вверх/вниз, чтобы произвести:

– прием сохраненной в памяти радиостанции.

Нажимайте влево/вправо, чтобы произвести:

– автоматическую настройку станций (нажмите);

– поиск станции вручную (нажмите и удерживайте).

- 7** **Слот для дисков** стр. 16  
Установка диска.
- 8** **Окошко дисплея**
- 9** **Датчик пульта дистанционного управления**
- 10** **Кнопка  (снятия передней панели)** стр. 7
- 11** **Кнопка MODE** стр. 13, 19, 21  
Нажатие: выбор диапазона радиочастот (FM/MW/LW)\*1/выбор режима воспроизведения iPod.  
Нажатие и удерживание: вход в режим управления пассажира/отмена режима управления пассажира.
- 12** **Кнопка AF (альтернативные частоты)/TA (сообщения о текущей ситуации на дорогах)** стр. 15  
Установка функций AF и TA в системе RDS.
- 13** **Кнопка DSPL (дисплей)/PTY (тип программы)** стр. 16, 18, 20  
Служит для изменения отображаемых элементов/выбора PTY в системе RDS.
- 14** **Кнопка RESET** стр. 6
- 15** **Кнопка  (извлечение диска)/ANGLE** стр. 7  
Для извлечения диска/перемещения вниз передней панели (нажмите);  
регулировка 3 позиций угла передней панели (нажмите и удерживайте).

\*1 При подключении многодискового проигрывателя компакт-дисков, когда нажимается кнопка (SOURCE), на дисплее отображается "CD" и номер устройства. Кроме того, нажимая кнопку (MODE), можно производить переключение проигрывателя.

\*2 Если воспроизводится диск в формате MP3/WMA/AAC.

## Пульт дистанционного управления RM-X174

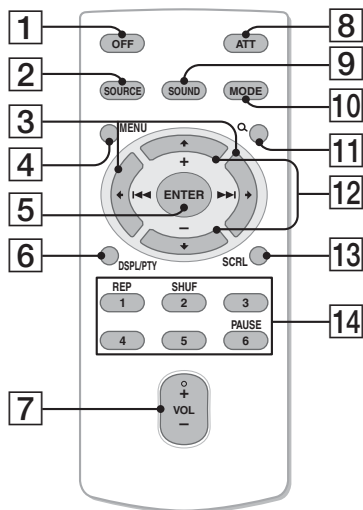

Удалите защитную пленку перед использованием (стр. 6).

- 1 Кнопка OFF**  
Выключение питания/остановка источника.
- 2 Кнопка SOURCE**  
Включение питания; смена источника (радио/компакт-диск/USB/AUX).
- 3 Кнопки ←/→ (SEEK -/+)**  
Те же функции, что и при нажатии многофункционального диска на устройстве влево/вправо. Кнопки ← → позволяют выполнять настройку, регулировку звука и т. п.
- 4 Кнопка MENU**  
Вход в меню.
- 5 Кнопка ENTER**  
Применить установку.
- 6 Кнопка DSPL (дисплей)/PTY (тип программы)**  
Служит для изменения отображаемых элементов/выбора PTY в системе RDS.
- 7 Кнопка VOL (громкость) +/-**  
Регулировка уровня громкости.

**8 Кнопка ATT (приглушение звука)**

Приглушение звука. Для отмены нажмите эту кнопку еще раз.

**9 Кнопка SOUND**

Ввод параметра звука.

**10 Кнопка MODE**

Нажатие: выбор диапазона радиочастот (FM/MW/LW)/выбор режима воспроизведения iPod.  
Нажатие и удерживание: вход в режим управления пассажира/отмена режима управления пассажира.

**11 Кнопка Q (BROWSE)**

Для занесения в именной список (радио); для входа в режим Quick-Browse (компакт-диск/USB/iPod).

**12 Кнопки ↑/↓ (+/-)**

Те же функции, что и при нажатии многофункционального диска на устройстве вверх/вниз.  
Кнопки ↑ ↓ позволяют выполнять настройку, регулировку звука и т.п.

**13 Кнопка SCRL (прокрутка)**

Прокрутка индикации на дисплее.

**14 Номерные кнопки**

**Компакт-диск/USB:**

①: **REP** стр. 17, 18

②: **SHUF** стр. 17, 18

⑥: **PAUSE**

Для приостановки воспроизведения. Для отмены нажмите эту кнопку еще раз.

**Радиоприемник:**

Прием хранящихся в памяти радиостанций (нажмите); сохранение радиостанций в памяти (нажмите и удерживайте).

**Примечание**

Если устройство выключено и дисплей погас, то с помощью пульта дистанционного управления невозможно будет управлять устройством, пока на нем не будет нажата кнопка **(SOURCE)** или вставлен диск для его включения.

## Поиск композиции

### Поиск композиции по названию — Quick-BrowZer

Предусмотрена возможность удобного поиска композиции на компакт-диске, устройстве USB или iPod по категориям.

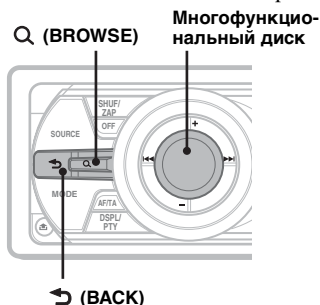

- 1 Нажмите кнопку **Q (BROWSE)**. Устройство переходит в режим Quick-BrowZer, и отображается список категорий поиска.
- 2 Поворачивая **многофункциональный диск**, выберите требуемую категорию поиска, затем нажмите **многофункциональный диск** для подтверждения.
- 3 Повторяя шаг 2, выберите **требуемую композицию**. Начнется воспроизведение.

**Для возврата к предыдущему экрану выполните следующее действие**  
Нажмите кнопку **↶ (BACK)**.

**Для выхода из режима Quick-BrowZer выполните следующее действие**  
Нажмите кнопку **Q (BROWSE)**.

#### Примечание

При переходе в режим Quick-BrowZer отменяется ранее выбранный режим повторного воспроизведения или воспроизведения в случайной последовательности.

### Поиск с пропуском элементов — Режим перехода

Когда в категории много композиций, можно быстро найти требуемый элемент.

- 1 Нажмите **многофункциональный диск** вправо в режиме Quick-BrowZer. Отобразится следующий экран.

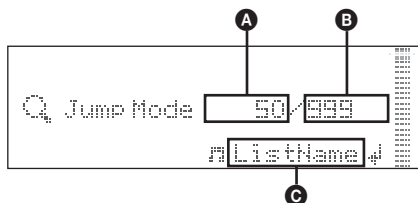

- A** Номер текущего элемента
- B** Общее число элементов на текущем уровне
- C** Имя элемента

Затем появляется имя элемента.

- 2 Поворачивая **многофункциональный диск**, выберите требуемый или близлежащий элемент. При каждом шаге пропускается 10 % от общего числа элементов.
- 3 Нажмите **многофункциональный диск**. Дисплей возвращается в режим Quick-BrowZer и отображается выбранный элемент.
- 4 Поворачивая **многофункциональный диск**, выберите требуемый элемент и нажмите его. Если выбранный элемент— композиция, начнется воспроизведение.

#### Отмена режима перехода

Нажмите **↶ (BACK)** или нажмите **многофункциональный диск** влево.

### Поиск композиции при прослушивании фрагментов композиции — ZAPPIN™

Предусмотрена возможность поиска композиции с помощью последовательного воспроизведения коротких фрагментов композиций на компакт-диске, устройстве USB или iPod.

Режим ZAPPIN позволяет выполнять поиск композиции в режиме воспроизведения в случайной последовательности или повторного воспроизведения в случайной последовательности.

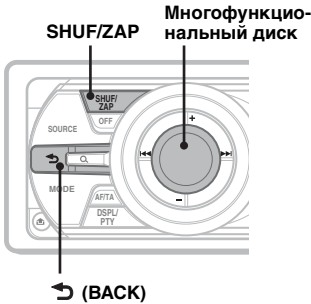

- 1 **Нажмите и удерживайте (SHUF/ZAP) во время воспроизведения.** После того, как на дисплее появляется индикация “ZAPPIN”, воспроизведение начинается с фрагмента следующей композиции. Воспроизведение фрагмента продолжается в течение определенного времени, затем выдается звуковой сигнал и начинается воспроизведение следующего фрагмента.

#### Композиция



- 2 **Нажмите многофункциональный диск или нажмите и удерживайте (SHUF/ZAP), когда воспроизводится композиция, которую требуется прослушать.** Выбранная композиция воспроизводится с начала в обычном режиме. Для повторного поиска в режиме ZAPPIN повторите шаги 1 и 2.

#### Советы

- Можно выбрать продолжительность воспроизведения 6 сек/9 сек/30 сек (стр. 23). Невозможно выбрать фрагмент композиции для воспроизведения.
- Нажмите многофункциональный диск влево/вправо в режиме ZAPPIN для пропуска композиции.
- Нажмите многофункциональный диск вверх/вниз в режиме ZAPPIN для пропуска альбома.
- Нажатие кнопки (BACK) также подтверждает воспроизведение композиции.

## Радиоприемник

### Сохранение и прием радиостанций

#### Предупреждение

Во избежание возникновения аварийной ситуации при настройке на радиостанцию во время управления автомобилем используйте функцию памяти оптимальной настройки (BTM).

#### Автоматическое сохранение — BTM (Память оптимальной настройки)

- 1 **Нажмите кнопку (SOURCE), пока не появится индикация “TUNER”.** Чтобы изменить диапазон, нажимайте кнопку (MODE). Можно выбрать следующие диапазоны: FM1, FM2, FM3\*, MW или LW.
- 2 **Нажмите и удерживайте многофункциональный диск.**
- 3 **Поворачивайте многофункциональный диск, пока не появится индикация “BTM”, затем нажмите его.** Радиостанции сохраняются в предварительно заданном списке в порядке частот. При занесении станции в память раздается звуковой сигнал.

\* Диапазон настройки FM3 - от 65 до 74 МГц (шаг - 30 кГц).

#### Сохранение вручную

- 1 **При приеме радиостанции, которую требуется сохранить, нажмите Q (BROWSE).** Отображается предварительно заданный список.
- 2 **Поверните многофункциональный диск для выбора предварительно заданного номера.**
- 3 **Нажмите и удерживайте многофункциональный диск, пока не появится индикация “MEM”.**

(При использовании пульта дистанционного управления)

продолжение на следующей странице →

**1** Во время приема радиостанции, которую необходимо сохранить, нажмите и удерживайте номерную кнопку (1 — 6), пока не появится индикация “MEM”.

**Примечание**

При попытке сохранить другую радиостанцию для уже используемой номерной кнопки предыдущая радиостанция будет заменена.

## Прием радиостанций, сохраненных в памяти

**1** Выберите диапазон, затем нажмите многофункциональный диск вверх/вниз.

(При использовании пульта дистанционного управления)

**1** Выберите диапазон, затем нажмите номерную кнопку (1 — 6).

## Автоматическая настройка

**1** Выберите диапазон, затем нажмите многофункциональный диск влево/вправо для поиска радиостанции. Поиск остановится, когда устройство найдет радиостанцию. Повторяйте процедуру, пока не будет найдена нужная радиостанция.

**Совет**

Если известна частота требуемой радиостанции, нажмите и удерживайте многофункциональный диск в положении влево/вправо, пока не будет приблизительно установлена нужная частота, затем нажимайте многофункциональный диск влево/вправо для точной настройки частоты (ручная настройка).

## Прием радиостанции по списку — LIST

Можно внести частоты в именной список.

**1** Выберите диапазон, затем нажмите кнопку Q (BROWSE).

Отображается предварительно заданный список.

**2** Поворачивайте многофункциональный диск, пока не отобразится требуемая станция.

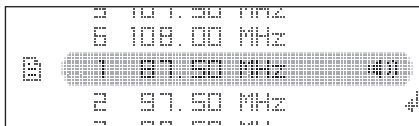

**3** Нажмите многофункциональный диск для приема радиостанции.

Устройство вернется в режим обычного приема.

## RDS

### Обзор

Радиостанции диапазона FM с услугой RDS (Системы радиоданных) передают, кроме обычных сигналов радиопрограмм, цифровую информацию, которая не слышна.

**Примечание**

Услуги RDS передаются только в диапазонах FM1 и FM2.

### Индикация на дисплее

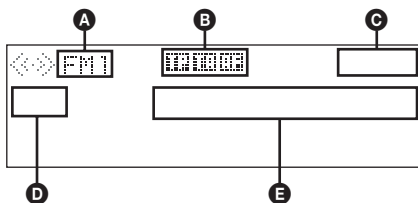

- A** Диапазон радиочастот
- B** TP/TA/AF\*1
- C** Часы
- D** Номер предварительной настройки
- E** Частота\*2 (название программной услуги), данные RDS

\*1 Когда установлено значение “on”:  
– во время приема “TP” загорается индикация “TP”;  
– “TA”/“AF” загорается, если включено “TA/AF”.

\*2 Во время приема радиостанции, передающей сигналы RDS, слева от индикации частоты отображается “RDS”.

### Услуги RDS

Данное устройство автоматически обеспечивает использование следующих служб RDS:

#### AF (Альтернативные частоты)

Выбирает и выполняет перенастройку радиостанций, имеющих самый сильный сигнал в сети. С помощью этой функции можно непрерывно прослушивать одну и ту же программу во время продолжительной поездки. При этом нет необходимости выполнять перенастройку на одну и ту же станцию вручную.

---

**ТА** (Сообщения о текущей ситуации на дорогах)/**ТР** (Программа о текущей ситуации на дорогах)  
Обеспечивает прием текущей информации/программ. При приеме сигналов такой информации/программы воспроизведение любого выбранного в данный момент источника прерывается.

---

**РТУ** (Типы программ)  
Отображает тип принимаемой в данный момент программы. Кроме того, позволяет выполнять поиск заданного типа программ.

---

**СТ** (Время на часах)  
Данные СТ, передаваемые с сигналами RDS, используются для установки часов устройства.

---

**Примечания**

- В зависимости от страны или региона могут быть доступными не все функции RDS.
- Функция RDS не будет работать, если мощность сигнала недостаточна или радиостанция, на которую настроено устройство, не передает данные RDS.

---

## Настройка AF и ТА

**1** Нажимайте кнопку **(AF/TA)**, пока на дисплее не появится нужный параметр.

Выбор	Цель
<b>AF on</b>	Включение AF и отключение ТА.
<b>TA on</b>	Включение ТА и отключение AF.
<b>AF/TA on</b>	Включение как AF, так и ТА.
<b>AF/TA off</b>	Отключение как AF, так и ТА.

---

## Сохранение станций RDS с параметрами AF и ТА

Можно выполнить предварительную настройку станций RDS с параметрами AF/ТА. При использовании функции BTM сохраняются только станции RDS с теми же параметрами AF/ТА.

При выполнении предварительной настройки вручную можно сохранить как станции RDS, так и станции без RDS с индивидуальными параметрами AF/ТА.

**1** Задайте AF/ТА, затем сохраните станцию с помощью BTM или вручную.

## Прием экстренных сообщений

При включении AF или ТА экстренные сообщения будут автоматически прерывать текущее вещание.

**Совет**

*Если настроить громкость во время приема сообщения о текущей ситуации на дорогах, этот уровень громкости будет сохранен в памяти для последующего приема таких сообщений, независимо от обычного уровня громкости.*

## Прослушивание одной региональной программы — Regional

Когда функция AF включена: в соответствии с заводскими настройками этого устройства прием возможен только в определенном регионе, поэтому устройство не будет переключено на другую региональную станцию с более сильной частотой.

При выезде за пределы области приема определенной региональной программы установите параметр “Regional off” в меню настройки во время приема FM-радиостанции (стр. 23).

**Примечание**

*Эта функция не работает в Великобритании и некоторых других регионах.*

## Функция местной привязки (только для Великобритании)

Эта функция позволяет настраиваться на волну других местных станций в данном районе, даже если они не занесены в память приемника под номерными кнопками.

**1** Во время приема в диапазоне FM нажмите номерную кнопку (**(1)** — **(6)**), для которой запрограммирована местная станция.

**2** Не более чем через 5 секунд еще раз нажмите номерную кнопку местной станции.

Повторяйте процедуру, пока не будет найдена местная радиостанция.

---

## Выбор РТУ

**1** Нажмите и удерживайте нажатой кнопку **(DSP/LPTY)** во время приема в диапазоне FM.

продолжение на следующей странице →

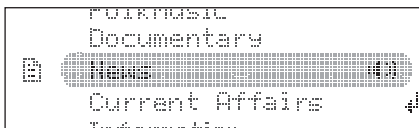

Если станция передает данные PTY, появляется название типа текущей программы.

**2 Поворачивайте многофункциональный диск, пока не отобразится требуемый тип программы.**

**3 Нажмите многофункциональный диск.**

Устройство начинает поиск станции, передающей программу выбранного типа.

### Тип программ

**News** (новости), **Current Affairs** (текущие события), **Information** (информация), **Sport** (спорт), **Education** (образование), **Drama** (радиоспектакли), **Cultures** (культура), **Science** (наука), **Varied Speech** (разное), **Pop Music** (популярная музыка), **Rock Music** (рок-музыка), **Easy Listening** (легкая музыка), **Light Classics M** (легкая классика), **Serious Classics** (классика), **Other Music** (прочие типы музыки), **Weather & Metr** (погода), **Finance** (финансы), **Children's Progs** (детские программы), **Social Affairs** (общественная жизнь), **Religion** (религия), **Phone In** (звонки в прямой эфир), **Travel & Touring** (путешествия), **Leisure & Hobby** (досуг), **Jazz Music** (джазовая музыка), **Country Music** (музыка "кантри"), **National Music** (национальная музыка), **Oldies Music** (старые шлягеры), **Folk Music** (народная музыка), **Documentary** (документальные репортажи)

#### Примечание

Эту функцию невозможно использовать в некоторых странах/регионах, где не передаются данные PTY.

### Установка СТ

**1 Установите "СТ on" в меню настройки (стр. 23).**

#### Примечания

- Функция СТ может не работать, даже если принимается станция, передающая данные RDS.
- Возможно расхождение между временем, установленным с помощью функции СТ, и реальным временем.

## Компакт-диск

### Воспроизведение диска

- 1 Нажмите кнопку ▲.
- 2 Вставьте диск (этикеткой вверх).
- 3 Закройте переднюю панель. Передняя панель автоматически перемещается вверх, затем автоматически начинается воспроизведение.

### Извлечение диска

- 1 Нажмите кнопку ▲. Передняя панель автоматически перемещается вниз, затем извлекается диск.
- 2 Нажмите ▲, чтобы закрыть переднюю панель.

### Индикация на дисплее

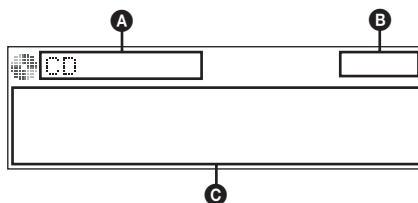

- A** Обозначение источника (компакт-диск/MP3/WMA/AAC)
- B** Часы
- C** Имя исполнителя/название альбома, название композиции, номер папки/номер композиции/время с начала воспроизведения

Для изменения индикации **C** нажмите кнопку (DSPL/PTY).

#### Совет

Отображаемая индикация будет отличаться в зависимости от типа диска, формата записи и параметров.



## Повторное воспроизведение

- Во время воспроизведения нажмите кнопку (1) (REP) на пульте дистанционного управления, пока на дисплее не появится нужный параметр.

Выбор	Воспроизведение
Repeat Track	композиции неоднократно.
Repeat Album*	альбома неоднократно.

\* Если воспроизводится диск в формате MP3/WMA/AAC.

Для возврата в режим обычного воспроизведения выберите “Repeat off”.

## Воспроизведение в случайной последовательности

- Во время воспроизведения повторно нажмите кнопку (SHUF/ZAP), пока на дисплее не появится нужный параметр.

Выбор	Воспроизведение
Shuffle Album*	альбома в случайной последовательности.
Shuffle Disc	диска в случайной последовательности.

\* Если воспроизводится диск в формате MP3/WMA/AAC.

Для возврата в режим обычного воспроизведения выберите “Shuffle off”.

## Устройства USB

Для получения подробных сведений о совместимости устройства USB посетите веб-узел технической поддержки.

### Сайт для получения поддержки

<http://support.sony-europe.com>

- Можно использовать устройства USB типа MSC (запоминающее устройство большой емкости) и MTP (протокол перезаписи со сменой носителя), совместимые со стандартом USB.
- Соответствующим кодеком является MP3 (.mp3), WMA (.wma) и AAC (.m4a).
- Рекомендуется создавать резервные копии данных, хранящихся на устройствах USB.

### Примечание

Подключите устройство USB после запуска двигателя.

В зависимости от устройства USB его подключение перед запуском двигателя может привести к сбоям в работе или повреждению устройства.

## Воспроизведение устройства USB

- Снимите заглушку USB с разъема USB и подключите устройство USB к разъему USB.

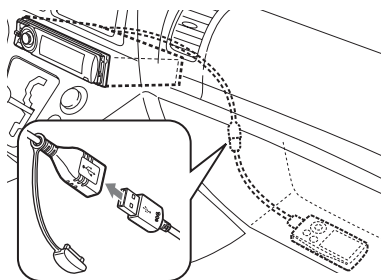

Начнется воспроизведение.

Если устройство USB уже подсоединено, для запуска воспроизведения нажмите кнопку (SOURCE), пока не появится индикация “USB”.

Чтобы остановить воспроизведение, нажмите кнопку (OFF).

продолжение на следующей странице →

## Извлечение устройства USB

- 1 Остановите воспроизведение устройства USB.
- 2 Извлеките устройство USB.  
В случае отсоединения устройства USB во время воспроизведения возможно повреждение данных на устройстве USB.

### Примечания

- Не используйте большие или тяжелые устройства USB, которые могут упасть от вибрации или привести к ненадежному соединению.
- На данном устройстве невозможно распознавание устройств USB, подключенных через концентратор USB.
- Если устройство USB отсоединяется во время воспроизведения, на дисплее устройства появляется индикация "NO Device".

## Индикация на дисплее

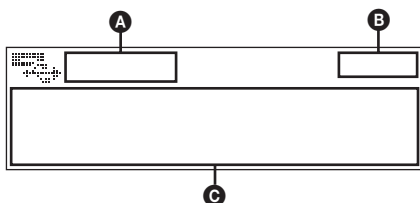

- A** Обозначение источника (MP3/WMA/AAC)
- B** Часы
- C** Имя исполнителя/название альбома, название композиции, номер папки/номер композиции/время с начала воспроизведения

Для изменения индикации **C** нажмите кнопку (DSPL/PTY).

### Примечания

- Отображаемая индикация будет отличаться в зависимости от типа устройства USB, формата записи и параметров. Подробнее см. на веб-узле технической поддержки.
- Ниже приведены сведения о максимальном объеме отображаемых данных.
  - Папок (альбомов): 128
  - Файлов (композиций) в каждой папке: 512
- Не оставляйте устройство USB в автомобиле на время стоянки: это может привести к неполадкам.
- Для запуска воспроизведения может потребоваться некоторое время в зависимости от объема записанных данных.
- Файлы DRM (Управление цифровыми правами) не могут воспроизводиться.
- При воспроизведении или перемещении вперед/назад файла MP3/WMA/AAC с переменной скоростью передачи в битах (VBR) время с начала воспроизведения может отображаться неточно.

- Воспроизведение следующих файлов MP3/WMA/AAC не поддерживается.
  - сжатие без потерь
  - защищенные авторским правом

## Повторное воспроизведение и воспроизведение в случайной последовательности

- 1 Во время воспроизведения нажимайте кнопку (1) (REP) на пульте дистанционного управления или кнопку (SHUF/ZAP) на устройстве, пока на дисплее не появится нужный параметр.

Выбор	Воспроизведение
Repeat Track	композиции неоднократно.
Repeat Album	альбома неоднократно.
Shuffle Album	альбома в случайной последовательности.
Shuffle Device	композиций на устройстве в случайной последовательности.

Для возврата в режим обычного воспроизведения выберите "Repeat off" или "Shuffle off".

По истечении около 3 секунд настройки завершается.

## iPod

Для получения сведений о совместимости iPod см. раздел “Сведения об iPod” на стр. 27 или посетите веб-узел технической поддержки.

В данной инструкции по эксплуатации термин “iPod” применяется для обобщения ссылок на функции iPod в iPod и iPhone, за исключением особого указания в тексте или на рисунке.

### Сайт для получения поддержки

<http://support.sony-europe.com>

## Воспроизведение iPod

Перед подключением iPod выключите громкость на этом устройстве.

- 1 Снимите заглушку USB с разъема USB и подключите iPod к разъему USB через док-разъем или кабель USB.

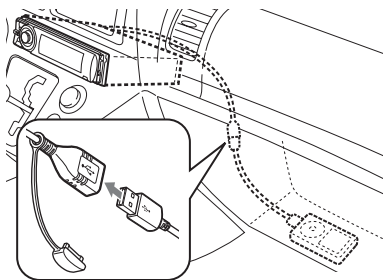

iPod включается автоматически, и на экране iPod появляется следующая индикация.\*



### Совет

Для подключения к док-разъему рекомендуется применять кабель RC-1001P USB (не входит в комплект).

Автоматически начинается воспроизведение композиций iPod с места последнего воспроизведения. Если iPod уже подключен, для запуска воспроизведения нажимайте кнопку (SOURCE), пока не появится индикация “USB”. (На дисплее появляется индикация “iPod”, когда распознается iPod.)

\* Эта индикация не появляется, если последнее воспроизведение iPod выполнялось в режиме управления пассажира.

- 2 Нажмите (MODE) для выбора режима воспроизведения.

Режим меняется следующим образом:  
Resuming Mode → Album Mode → Track Mode → Podcast Mode\* → Genre Mode → Playlist Mode → Artist Mode

\* Для некоторых настроек iPod может не отображаться.

- 3 Отрегулируйте громкость.

Чтобы остановить воспроизведение, нажмите кнопку (OFF).

## Извлечение iPod

- 1 Остановите воспроизведение iPod.

- 2 Извлеките iPod.

### Предупреждение относительно iPhone

Когда iPhone подключается через USB, уровень громкости телефона регулируется на самом iPhone. Для предотвращения неожиданного громкого звучания после вызова не следует увеличивать уровень громкости на этом устройстве во время телефонного вызова.

### Примечание

На данном устройстве невозможно распознавание iPod, подключенного через концентратор USB.

### Советы

- Когда ключ зажигания находится в положении АСС, а устройство включено, iPod перезаряжается.
- Если iPod отсоединяется во время воспроизведения, на дисплее устройства появляется индикация “NO Device”.

## Режим Resuming

Когда iPod подключен к док-разъему, режим этого устройства меняется на режим возобновления и начинается воспроизведение в режиме, установленном на iPod.

В режиме Resuming не работает повторное воспроизведение или воспроизведение в случайной последовательности.

## Индикация на дисплее

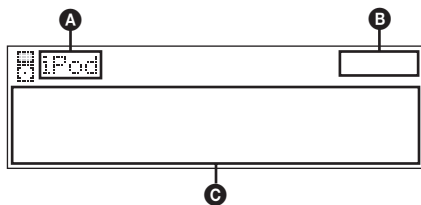

- A** Обозначение источника (iPod)
- B** Часы
- C** Имя исполнителя/название альбома, название композиции, номер альбома/номер композиции/время с начала воспроизведения

Для изменения индикации **C**, нажмите кнопку **(DSPL/PTY)**.

### Совет

При смене альбома/подкаста/жанра/исполнителя/списка воспроизведения незамедлительно появляется номер его элемента.

### Примечание

Возможно неправильное отображение некоторых сохраненных в iPod букв.

## Задание режима воспроизведения

- 1** Во время воспроизведения нажмите кнопку **(MODE)**. Режим меняется следующим образом:  
**Album Mode** → **Track Mode** → **Podcast Mode\*** → **Genre Mode** → **Playlist Mode** → **Artist Mode**

\* Для некоторых настроек iPod может не отображаться.

## Пропуск альбомов, подкастов, жанров, списков воспроизведения и исполнителей

Цель	Действие
Пропуск	нажмите многофункциональный диск вверх/вниз.
Непрерывный пропуск	нажмите многофункциональный диск вверх/вниз и удерживайте его.

## Повторное воспроизведение и воспроизведение в случайной последовательности

- 1** Во время воспроизведения нажимайте кнопку **(1)** (REP) на пульте дистанционного управления или кнопку **(SHUF/ZAP)** на устройстве, пока на дисплее не появится нужный параметр.

Выбор	Воспроизведение
<b>Repeat Track</b>	композиции неоднократно.
<b>Repeat Album</b>	альбома неоднократно.
<b>Repeat Podcast</b>	подкаста неоднократно.
<b>Repeat Artist</b>	композиций исполнителя неоднократно.
<b>Repeat Playlist</b>	списка воспроизведения неоднократно.
<b>Repeat Genre</b>	жанра неоднократно.
<b>Shuffle Album</b>	альбома в случайной последовательности.
<b>Shuffle Podcast</b>	подкаста в случайной последовательности.
<b>Shuffle Artist</b>	композиций исполнителя в случайной последовательности.
<b>Shuffle Playlist</b>	списка воспроизведения в случайной последовательности.
<b>Shuffle Genre</b>	жанра в случайной последовательности.
<b>Shuffle Device</b>	композиций на устройстве в случайной последовательности.

Для возврата в режим обычного воспроизведения выберите “Repeat off” или “Shuffle off”.

По истечении около 3 секунд настройка завершается.

## Выполнение операций непосредственно на iPod — управление пассажира

Можно выполнять операции непосредственно на iPod, подключенном к док-разъему.

### 1 Во время воспроизведения нажмите и удерживайте кнопку **(MODE)**.

Появляется индикация “Mode iPod”, после этого можно выполнять операции непосредственно на iPod.

### Выход из режима управления пассажира

Нажмите и удерживайте кнопку **(MODE)**. Тогда появляется индикация “Mode Audio” и режим воспроизведения меняется на режим “Resuming”.

#### Примечания

- Уровень громкости регулируется только с помощью этого устройства.
- При отмене этого режима отключается настройка повторного воспроизведения.

## Другие функции

### Изменение настроек звука

#### Подстройка характеристик звука

- 1 Нажмите многофункциональный диск.
- 2 Поворачивайте многофункциональный диск, пока не появится требуемый пункт меню, затем нажмите его.
- 3 Используйте многофункциональный диск для выбора требуемого параметра, затем нажмите его.
- 4 Нажмите кнопку **↶ (BACK)**. Установка завершена, и дисплей возвращается в обычный режим воспроизведения/приема.

Могут быть заданы следующие параметры:

Работа многофункционального диска зависит от этих параметров.

**↑↓** : нажмите многофункциональный диск вверх/вниз

**↔** : нажмите многофункциональный диск влево/вправо

**↻** : поверните многофункциональный диск

---

#### EQ3 Parametric Preset (**↑↓** или **↻**)

Выбор кривой эквалайзера из 7 музыкальных типов.

---

#### EQ3 Parametric Tune\*1

Пользовательские установки кривой эквалайзера. См. “Настройка кривой эквалайзера — EQ3 Parametric Tune”

---

#### Subwoofer Tune & LPF

**Phase** (**↔**, **↻** или нажмите **(MODE)**)  
Выбор обычной или противоположной фазы: “Normal”, “Reverse”.

**FREQ** (**↔**)

Выбор значения граничной частоты сабвуфера: “80Hz”, “100Hz”, “120Hz”, “140Hz”, “160Hz”, “off”.

**Level** (**↑↓**)

Регулировка громкости сабвуфера: “+10 dB” – “0 dB” – “-10 dB”.

(“- ∞” отображается, если установлено минимальное значение.)

---

## HPF & Speaker Select

### Speaker (↑↓)

Выбор громкоговорителя: "All" (все), "Front" (передние), или "Rear" (задние).

### FREQ (←→)

Выбор значения граничной частоты: "off", "80Hz", "100Hz", "120Hz", "140Hz", "160Hz".

## DM+ Advanced\*2 (↑↓ или ↻)

Повышает качество аудиосигнала с цифровым сжатием, например, в формате MP3.

Для активации функции DM+ Advanced установите "on". Для отмены установите "off".

## DSO (Функция динамического звучания)

### (↑↓ или ↻)

Создает более объемное звуковое поле.

Для выбора режима DSO: "1", "2", "3" или "off". Чем больше номер, тем сильнее эффект.

## AUX Level\*3 (↑↓ или ↻)

Регулировка уровня громкости для каждого подключенного дополнительного оборудования: "+18 dB" – "0 dB" – "-8 dB".

Эта настройка исключает необходимость регулировки громкости для разных источников.

## Fader & Balance (Фейдер и баланс)

### Front/Rear/Center (передние/задние/центральный) (↑↓)

Регулировка относительного уровня громкости.

### Right/Left/Center (правые/левые/центральный) (←→)

Регулировка звукового баланса.

\*1 Скрыт, когда для EQ3 Parametric Preset установлено значение "off".

\*2 Когда активизирован источник компакт-диск/USB/iPod.

\*3 Когда активизирован источник AUX.

## Настройка кривой эквалайзера — EQ3 Parametric Tune

Меню "Custom" эквалайзера EQ3 позволяет настроить собственные установки эквалайзера.

Выберите значение "Custom" для параметра EQ3 Parametric Preset.

**1** Выберите источник, затем нажмите многофункциональный диск.

**2** Поворачивая многофункциональный диск, выберите "EQ3 Parametric Tune", затем нажмите его.

## 3 Задание кривой эквалайзера.

### • Частотный диапазон

Нажмите многофункциональный диск влево/вправо для выбора "LOW", "MID" или "HI".

### • Средняя частота и пропускная способность (Q)

Поворачивайте многофункциональный диск или нажмите (MODE) для выбора средней частоты и параметра Q.

С помощью этой функции можно управлять шириной диапазона частот, на который оказывается влияние.

Выбираемая средняя частота и параметр Q в каждом диапазоне:

LOW: "60 Hz" (Q: "0.5", "1.0", "1.5", или "2.0") или 100 Hz (Q: "0.5", "1.0", "1.5", или "2.0")

MID: "500 Hz" (Q: "0.75", "1.0", "1.25", или "1.5") или 1.0 kHz (Q: "0.75", "1.0", "1.25", или "1.5")

HI: "10.0 kHz" (Q: "0.75" или "1.25") или 12.5 kHz (Q: "0.75" или "1.25")

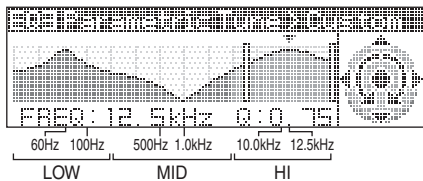

Чем более высокий диапазон Q задается, тем лучше можно контролировать определенную частоту для более точной настройки звучания.

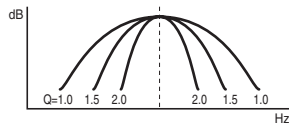

### • Уровень громкости

Нажмите многофункциональный диск вверх/вниз для настройки кривой эквалайзера.

Уровень громкости настраивается в диапазоне от -10 dB до +10 dB с шагом 1 dB.

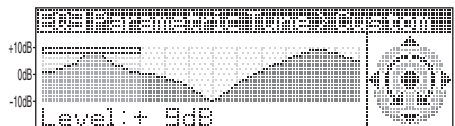

**4** Нажмите многофункциональный диск, когда завершите настройку всех параметров эквалайзера.

- 5 Нажмите кнопку ↶ (BACK).**  
Устройство вернется в режим  
обычного воспроизведения/приема.

Для восстановления установленной  
заводом-изготовителем кривой  
эквалайзера выберите “Initialize” и “Yes”  
при выполнении шага 3.

**Совет**

Можно также настроить другие типы  
эквалайзера.

## Настройка параметров установки — MENU

- 1 Нажмите и удерживайте  
многофункциональный диск.**
- 2 Поворачивайте  
многофункциональный диск, пока  
не появится требуемый пункт меню,  
затем нажмите его.**
- 3 Поворачивая  
многофункциональный диск,  
выберите требуемый параметр и  
нажмите его.**  
Установка завершена.
- 4 Нажмите кнопку ↶ (BACK).**  
Установка завершена, и дисплей  
возвращается в обычный режим  
воспроизведения/приема.

Можно установить следующие параметры  
(дополнительные сведения см. на  
указанной странице руководства):

### **Setup** (Настройка)

**Clock Adjust** (Установка часов) (стр. 6)

**СТ** (Время на часах) (стр. 15, 16)

#### **Бeeper**

Включение звукового сигнала: “on”,  
“off”.

#### **AUX Audio**\*1

Включение отображения источника  
AUX: “on”, “off” (стр. 24).

#### **RM** (Поворотный дистанционный переключатель)

Изменение направления вращения  
регуляторов поворотного  
дистанционного переключателя:  
“NORM”, “REV”.

#### **Auto Off**

Автоматическое отключение через  
определенное время, если устройство  
выключено: “NO”, “30sec” (сек), “30min”  
(мин), “60min” (мин).

### **Display**

#### **Demo** (Демонстрация)

Активизация демонстрации: “on”, “off”.

#### **Image**

Используется для установки различных  
отображаемых изображений.

- “All”: для отображения всех  
изображений.
- “Movie”: для отображения фильма.
- “SA 1 – 3, All”: для отображения  
анализатора спектра.
- “Wall.P 1 – 3, All”: для отображения  
обоев.
- “off”: отключение отображения любых  
изображений.

#### **Information** (Информация)

Отображение элементов (в зависимости  
от источника и т.п.): “on”, “off”.

#### **Dimmer** (Диммер)

Используется для изменения яркости  
дисплея.

- “Auto”: для автоматического ослабления  
яркости дисплея при включении света.  
(Доступен только при подключении  
электрического привода подсветки.)
- “on”: для уменьшения яркости дисплея.
- “off”: для отключения диммера.

#### **Illumination**

Служит для изменения цвета подсветки:  
“Blue” (синий), “Red” (красный) или  
“Green” (зеленый).

#### **Auto Scroll** (Автоматическая прокрутка)

Используется для автоматической  
прокрутки элементов большой длины:  
“on”, “off”.

### **Play Mode** (Режим воспроизведения)

#### **Local** (Режим местного поиска)

- “on”: для настройки только на станции с  
сильным сигналом.
- “off”: для настройки обычного приема.

#### **Mono**\*2 (Монофонический режим)

Используется для улучшения качества  
при низком качестве приема FM-  
радиостанций: “on”, “off”.

#### **Regional**\*2 (стр. 15)

#### **Zappin Time**\*3

Служит для выбора продолжительности  
воспроизведения для функции ZAPPIN.  
– “1” (около 6 сек), “2” (около 9 сек),  
“3” (около 30 сек).

продолжение на следующей странице →

- \*1 Когда устройство выключено.
- \*2 Когда поступает сигнал в диапазоне FM.
- \*3 Когда активизирован источник компакт-диск/USB/iPod.

## Использование дополнительного оборудования

### Дополнительное аудиооборудование

Подсоединив дополнительное переносное аудиоустройство к входному гнезду AUX (мини-стереоразъем) на аппарате, а затем просто выбрав источник, его можно прослушивать через громкоговорители автомобиля. Если уровни громкости аппарата и переносного аудиоустройства различны, их можно настроить. Выполните процедуру, описанную ниже.

### Подсоединение переносного аудиоустройства

- 1 Выключите переносное аудиоустройство.
- 2 Уменьшите громкость на аппарате.
- 3 Подключите к аппарату.



#### На задней панели

Подключите к терминалам AUX IN

### Настройка уровня громкости

Перед воспроизведением настройте уровень звука для каждого подключенного аудиоустройства.

- 1 Уменьшите громкость на аппарате.
- 2 Нажимайте кнопку (SOURCE), пока не появится индикация "AUX".

- 3 Начните воспроизведение на переносном аудиоустройстве при умеренной громкости.
- 4 Установите обычный уровень громкости для прослушивания на аппарате.
- 5 Отрегулируйте входной уровень (стр. 22).

## Многодисковый проигрыватель компакт-дисков

### Выбор проигрывателя

- 1 Нажимайте кнопку (SOURCE), пока не появится индикация "CD".
- 2 Нажимайте кнопку (MODE), пока не появится нужный проигрыватель.

#### Номер устройства



#### Номер диска

Начнется воспроизведение.

### Пропуск альбомов и дисков

- 1 Во время воспроизведения нажмите многофункциональный диск вверх/вниз.

Пропуск	Нажмите многофункциональный диск вверх/вниз
альбома	и отпустите (удерживайте недолго).
альбома непрерывно	не позднее, чем через 2 секунды после того, как кнопка была отпущена после первого нажатия.
дисков	нужное число раз.
дисков непрерывно	затем повторно нажмите не позднее, чем через 2 секунды, и удерживайте.



## Повторное воспроизведение и воспроизведение в случайной последовательности

1 Во время воспроизведения нажимайте кнопку (1) (REP) на пульте дистанционного управления или кнопку (SHUF/ZAP) на устройстве, пока на дисплее не появится нужный параметр.

Выбор	Воспроизведение
Repeat Disc	диска непрерывно.
Shuffle Changer	композиций в проигрывателе в случайной последовательности.

Для возврата в режим обычного воспроизведения выберите “Repeat off” или “Shuffle off”.

## Поворотный дистанционный переключатель RM-X4S

### Наклеивание ярлычка

Наклейте ярлычок индикации на поворотный дистанционный переключатель в зависимости от того, где он устанавливается.

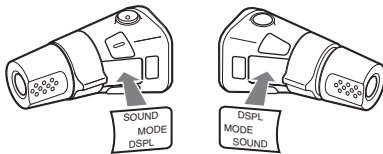

### Расположение органов управления

Кнопки на поворотном дистанционном переключателе с такими же обозначениями, что и на устройстве, выполняют те же функции.

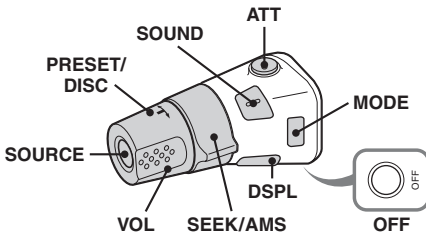

Следующие органы управления на поворотном дистанционном переключателе отличаются от функций на устройстве.

- **Кнопка АТТ (приглушение звука)**

Приглушение звука. Для отмены нажмите эту кнопку еще раз.

- **Кнопка SOUND**

Ввод параметра звука.

- **Регулятор PRESET/DISC**

Соответствует вращению многофункционального диска на устройстве (нажмите и поверните).

- **Регулятор VOL (громкость)**

Соответствует многофункциональному диску на устройстве (поверните).

- **Регулятор SEEK/AMS**

Те же функции, что и при нажатии многофункционального кодера на устройстве влево/вправо (поверните или поверните и удерживайте).

## Смена направления вращения

Направление вращения регуляторов установлено изготовителем и показано ниже.

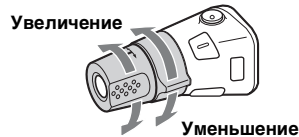

Если необходимо смонтировать поворотный дистанционный переключатель на правой стороне колонки рулевого управления, то можно изменить направление вращения регуляторов на обратное.

1 При нажатии регулятора VOL нажмите и удерживайте кнопку (SOUND).

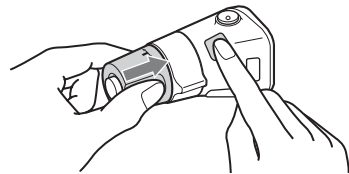

## Дополнительная информация

### Меры предосторожности

- Если автомобиль был припаркован в солнечном месте, не включайте устройство до тех пор, пока оно не охладится.
- При работе устройства автоматически выдвигается антенна с электрическим приводом.

### Конденсация влаги

При конденсации влаги внутри устройства извлеките диск и подождите приблизительно час, пока не испарится влага. В противном случае возможны сбои при работе устройства.

### Для поддержания высокого качества звука

Будьте осторожны и не проливайте сок или другие напитки на устройство или диски.

### Примечания относительно дисков

- Не подвергайте диски воздействию прямых солнечных лучей и источников тепла, таких как воздуховоды с горячим воздухом. Не оставляйте диски в машине, припаркованной в солнечном месте.

- Перед воспроизведением протирайте диски чистящей тканью по направлению от центра к краям. Не пользуйтесь растворителями, такими как бензин, разбавитель, а также имеющимися в продаже чистящими средствами.



- Это устройство предназначено для воспроизведения дисков, отвечающих требованиям стандарта Compact Disc (CD). DualDiscs и некоторые музыкальные диски, закодированные с помощью технологий защиты авторских прав, не соответствуют стандарту Compact Disc (CD) и поэтому не могут воспроизводиться этим устройством.

#### • Диски, которые это устройство НЕ МОЖЕТ воспроизводить

- Диски с ярлыками, наклейками, а также с прикрепленной клейкой лентой или бумагой. Применение таких дисков может вызвать сбои в работе или повреждение диска.
- Диски нестандартной формы (например, в форме сердца, квадрата, звезды). В противном случае это может привести к повреждению устройства.
- Диски диаметром 8 см.

### Примечания относительно дисков CD-R/CD-RW

- Максимальное количество: (только для CD-R/CD-RW)
  - папок (альбомов): 150 (включая корневую папку)
  - файлов (композиций) и папок: 300 (может быть менее 300, если названия папок/файлов состоят из большого числа символов)
  - отображаемых символов в названии папки/файла: 32 (Joliet) или 64 (Romeo)
- Если диск Multi-Session начинается сессией CD-DA, он распознается как диск CD-DA и другие сессии не воспроизводятся.
- **Диски, которые это устройство НЕ МОЖЕТ воспроизводить**
  - CD-R/CD-RW с плохим качеством записи.
  - CD-R/CD-RW, записанные на несовместимом записывающем устройстве.
  - CD-R/CD-RW, которые неправильно закрыты.
  - CD-R/CD-RW, записанные в формате, отличающемся от музыкального формата CD или формата MP3, соответствующего ISO9660 Level 1/Level 2, Joliet/Romeo или Multi-Session.

### Порядок воспроизведения файлов MP3/WMA/AAC

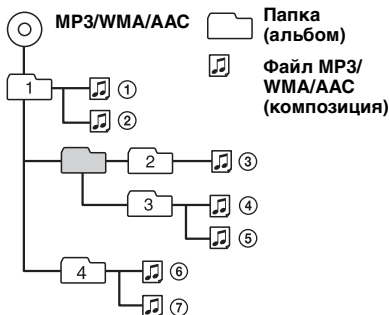

## Сведения об iPod

- Предусмотрена возможность подключения к перечисленным ниже моделям iPod. Перед применением следует выполнить обновление устройств iPod до последней версии программного обеспечения.
  - iPod touch
  - iPod classic
  - iPod с видео\*
  - iPod nano (3-го поколения)
  - iPod nano (2-го поколения)
  - iPod nano (1-го поколения)\*
  - iPhone и iPhone 3G

\* Управление со стороны пассажира недоступно для iPod nano 1-го поколения или iPod с видео.

- “Сделано для iPod” означает, что электронные принадлежности разработаны специально для подключения к iPod и сертифицированы разработчиком в соответствии со стандартами качества Apple.
- “Работает с iPhone” означает, что электронные принадлежности разработаны специально для подключения к iPhone и сертифицированы разработчиком в соответствии со стандартами качества Apple.
- Компания Apple не несет ответственности за функционирование этого устройства и за его соответствие стандартам безопасности и регулятивным нормам.

В случае возникновения вопросов или проблем, касающихся данного устройства, которые не описаны в данном руководстве, обратитесь к ближайшему дилеру Sony.

## Уход за устройством

### Замена литиевой батарейки пульта дистанционного управления

При нормальных условиях эксплуатации срок действия батарейки составляет приблизительно 1 год (срок службы может быть меньше в зависимости от условий эксплуатации).

Когда батарейка разряжается, диапазон действия пульта дистанционного управления уменьшается. Замените батарейку новой литиевой батарейкой CR2025. При использовании другой батарейки существует опасность возгорания или взрыва.

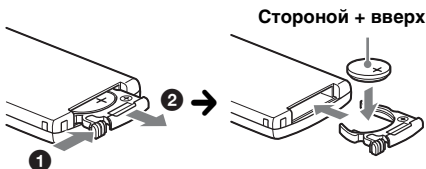

Стороной + вверх

### Примечания относительно литиевой батарейки

- Храните литиевую батарейку в недоступном для детей месте. Если ребенок случайно проглотит батарейку, немедленно обратитесь к врачу.
- Для обеспечения надежного контакта протрите батарейку сухой тканью.
- При установке батарейки соблюдайте полярность.
- Не берите батарейку металлическим пинцетом: это может вызвать короткое замыкание.

### ВНИМАНИЕ!

При неправильном обращении батарейка может взорваться. Не перезаряжать, не разбирать, не подносить к огню.

### Замена предохранителя

При замене предохранителей обязательно используйте только те, которые соответствуют силе тока, указанной на оригинальном предохранителе. Если перегорел предохранитель, (10 А) проверьте подключение питания и замените предохранитель. Если после замены предохранитель снова перегорел, это может означать неисправность устройства. В этом случае обратитесь к ближайшему дилеру Sony.

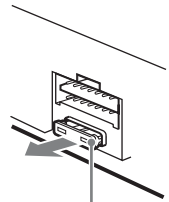

Предохранитель (10 А)

### Чистка контактов

Возможно, устройство не будет работать надлежащим образом из-за загрязнения контактов, служащих для соединения передней панели с устройством. Во избежание этого отсоедините переднюю панель (стр. 7) и протрите контакты ватным тампоном. Не прикладывайте излишних усилий. В противном случае можно повредить контакты.

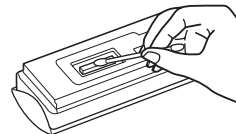

Обратная сторона передней панели

### Примечания

- В целях безопасности перед чисткой разъемов выключите зажигание и выньте ключ из выключателя зажигания.
- Никогда не прикасайтесь к контактам пальцами или металлическими предметами.

## Извлечение устройства

### 1 Снимите защитную манжету.

- 1 Снимите переднюю панель (стр. 7).
- 2 Сожмите оба края защитной манжеты, затем потяните ее наружу.

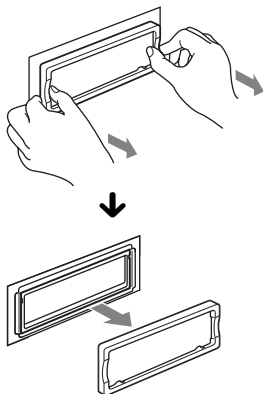

### 2 Извлеките устройство.

- 1 Вставьте одновременно оба ключа для демонтажа до щелчка.

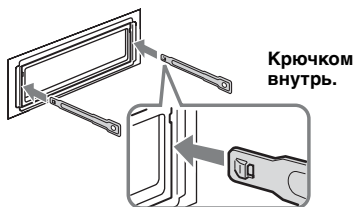

- 2 Потяните ключи для демонтажа, чтобы извлечь устройство.

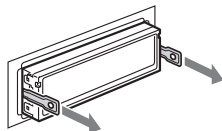

- 3 Выдвиньте аппарат из монтажной панели.

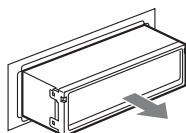

## Технические характеристики

### Проигрыватель компакт-дисков

Отношение “сигнал/шум”: 120 дБ

Диапазон воспроизводимых частот:  
10 – 20000 Гц

Низкочастотная и высокочастотная детонация:  
ниже уровня обнаружения

### Тюнер

#### FM

Диапазон настроек:

FM1/FM2: 87,5 – 108,0 МГц (шаг 50 кГц)

FM3: 65 – 74 МГц (шаг 30 кГц)

Антенное гнездо:

разъем внешней антенны

Промежуточная частота: 150 кГц

Используемая чувствительность: 10 дБф

Избирательность: 75 дБ при 400 кГц

Отношение “сигнал/шум”: 70 дБ  
(монофонический)

Разделение: 40 дБ при 1 кГц

Диапазон воспроизводимых частот:  
20 – 15000 Гц

#### MW/LW

Диапазон настроек:

MW: 531 – 1602 кГц

LW: 153 – 279 кГц

Антенное гнездо:

разъем внешней антенны

Промежуточная частота: 25 кГц

Чувствительность: MW: 26 мкВ, LW: 45 мкВ

### Проигрыватель USB

Интерфейс: USB (Полноскоростной)

Максимальная сила тока: 500 мА

### Усилитель мощности

Выход: выходы громкоговорителей  
(с соединительными фиксаторами)

Полное сопротивление громкоговорителей:  
4 – 8 Ом

Максимальная выходная мощность:  
52 Вт × 4 (при 4 Ом)

### Общая информация

#### Выходы:

терминал аудиовыходов (передний/задний)

терминал выхода сабвуфера (моно)

терминал релейного управления

автомобильной антенной

терминал управления усилителем мощности

#### Входы:

входной терминал пульта дистанционного управления

входной терминал антенны

терминал управления функцией Telephone

ATT

терминал управления подсветкой

входной терминал управления BUS

терминал аудиовхода канала BUS

входное гнездо AUX (мини-стереогнездо)

входной терминал сигналов USB

### Регуляторы тембра:

низкие:  $\pm 10$  дБ при 60 Гц (XPLOD)  
средние:  $\pm 10$  дБ при 1 кГц (XPLOD)  
высокие:  $\pm 10$  дБ при 10 кГц (XPLOD)

### Требования к источнику питания:

автомобильный аккумулятор 12 В  
постоянного тока  
(с отрицательным заземлением)

**Размеры:** прибл. 178 × 50 × 190 мм (ш/в/г)

**Монтажные размеры:** прибл. 182 × 53 × 163 мм  
(ш/в/г)

**Масса:** прибл. 1,7 кг

### Входящие в комплект принадлежности:

Пульт дистанционного управления:  
RM-X174  
Детали для установки и подключений  
(1 комплект)

### Дополнительные принадлежности/ оборудование:

Поворотный дистанционный  
переключатель: RM-X4S  
Кабель BUS (поставляется в комплекте с  
кабелем с разъемами RCA):  
RC-61 (1 м), RC-62 (2 м)  
Многодисковый проигрыватель компакт-  
дисков (6 дисков): CDX-T69  
Селектор источника: XA-C40  
Соединительный кабель USB для iPod:  
RC-100IP

У Вашего торгового представителя может не быть в наличии некоторых из принадлежностей, перечисленных выше. Обратитесь к дилеру для получения подробной информации.

*Конструкция и характеристики могут изменяться без предварительного уведомления.*



- Галогенизированные антипирены не использовались при изготовлении данных штампованных монтажных плат.
- При производстве корпусов не использовались галогенизированные антипирены.
- При производстве упаковочных материалов использовалась бумага.

## Поиск и устранение неисправностей

Приводимый ниже проверочный перечень поможет устранить большинство проблем, которые могут возникнуть при эксплуатации устройства.

Перед ознакомлением с нижеприведенной таблицей обратитесь к разделам по подключению и эксплуатации устройства.

Если неполадка сохраняется, посетите следующий веб-узел технической поддержки.

### Сайт для получения поддержки

<http://support.sony-europe.com>

### Общая информация

#### На устройство не подается питание.

- Проверьте соединение или предохранитель.
- Если устройство выключено и дисплей погас, то устройством невозможно будет управлять с помощью пульта дистанционного управления.  
→ Включите устройство.

#### Антенна не выдвигается.

В антенне отсутствует реле.

#### Нет звука.

- Включена функция АТТ или Telephone АТТ (при подключении интерфейсного кабеля автомобильного телефона к проводу АТТ).
- Регулятор фейдера не установлен в положение “Fader & Balance” для системы с 2 громкоговорителями.

#### Не слышен звуковой сигнал.

- Функция звукового сигнала отключена (стр. 23).
- Подключен дополнительный усилитель мощности, а встроенный не используется.

#### Удалены данные из памяти.

- Была нажата кнопка RESET.  
→ Занесите данные в память еще раз.
- Отсоединился или неправильно подключен провод питания или извлечена батареяка.

#### Из памяти удалены запрограммированные радиостанции и установка времени.

#### Перегорел предохранитель.

#### Слышен шум при переключении положения ключа зажигания.

Провода неправильно подсоединены к разъему электропитания вспомогательного оборудования автомобиля.

продолжение на следующей странице →

---

**Во время воспроизведения или приема начинается демонстрация.**

Если при включенном демонстрационном режиме (“Demo on”) в течение 5 минут не выполняются никакие операции, начинается демонстрация.

→ Установите значение “Demo off” (стр. 23).

---

**Пропала/не отображается индикация в окошке дисплея.**

- Для диммера установлен параметр “Dimmer on” (стр. 23).
  - Дисплей отключится, если нажать и удерживать кнопку (OFF).  
→ Нажмите кнопку (OFF) еще раз и удерживайте ее нажатой, пока дисплей не выключится.
  - Контакты загрязнены (стр. 27).
- 

**Функция автоотключения не работает.**

Устройство включено. Функция автоотключения активизируется после выключения устройства.

→ Выключите устройство.

---

**Воспроизведение компакт-дисков****Не удается вставить диск.**

- Уже вставлен другой компакт-диск.
  - Компакт-диск вставлен с усилием, не той стороной или неправильно.
- 

**Компакт-диск не воспроизводится.**

- Диск загрязнен или поврежден.
  - Данные диски CD-R/CD-RW не предназначены для воспроизведения звука (стр. 26).
- 

**Невозможно воспроизвести файлы MP3/WMA/AAC.**

Диск не совместим с форматом и версией MP3/WMA/AAC. Подробнее о воспроизводимых дисках и форматах см. на веб-узле технической поддержки.

---

**Для воспроизведения файлов MP3/WMA/AAC требуется больше времени, чем для других файлов.**

Может потребоваться больше времени до начала воспроизведения следующих дисков:

- диск, записанный с использованием сложной разветвленной структуры папок;
- диск, записанный в формате Multi Session;
- диск, на который можно добавлять данные.

---

**Не осуществляется прокрутка индикации на дисплее.**

- Информация в виде бегущей строки может не отображаться для дисков, содержащих слишком большое количество символов.
  - Для функции “Auto Scroll” установлено значение “off”.  
→ Установите “Auto Scroll on” (стр. 23).
- 

**Звук прерывается.**

- Неправильная установка.  
→ Устанавливайте устройство под углом, не превышающим 45°, в не подверженном вибрации месте.
  - Диск загрязнен или поврежден.
- 

**Не работают кнопки управления.****Диск не извлекается.**

Нажмите кнопку RESET (стр. 6).

---

**Прием радиостанций****Не удается принять радиостанции.****Звук сопровождается помехами.**

- Неправильное соединение.  
→ Соедините провод питания антенны с электрическим приводом (синий) или провод питания устройства (красный) с проводом питания усилителя антенны автомобиля (если на заднем/боковом стекле имеется встроенная антенна диапазона FM/MW/LW).  
→ Проверьте подсоединение автомобильной антенны.  
→ Если не выдвигается автомобильная антенна, проверьте соединение провода питания антенны с электрическим приводом.
- 

**Не удается выполнить предварительную настройку.**

- Сохраните в памяти правильную частоту.
  - Передаваемый радиосигнал слишком слаб.
- 

**Не удается выполнить автоматическую настройку.**

- Неправильная установка режима местного поиска.  
→ Настройка прерывается слишком часто:  
Установите “Local on” (стр. 23).  
→ При настройке пропускается станция:  
Установите “Local off” (стр. 23).
  - Передаваемый радиосигнал слишком слаб.  
→ Выполните настройку вручную.
- 

**При приеме FM-радиостанций мигает индикация “ST”.**

- Выполните точную настройку частоты.
  - Передаваемый радиосигнал слишком слаб.  
→ Установите “Mono on” (стр. 23).
- 

**Стереoproграммы в диапазоне FM принимаются как монофонические.**

Устройство находится в режиме монофонического приема радиостанций.  
→ Установите “Mono off” (стр. 23).

---

**RDS****Услуги RDS не передаются.**

- Выбран диапазон FM3.  
→ Выберите диапазон FM1 или FM2.
  - Услуги RDS недоступны в данном регионе.
-

---

**После нескольких секунд прослушивания включается функция SEEK.**

Станция не передает данные TP или передает слишком слабый сигнал.  
→ Отключите TA (стр. 15).

---

**Дорожные сообщения не передаются.**

- Включите TA (стр. 15).
- Станция не транслирует дорожных сообщений, хотя и относится к типу TP.  
→ Настройтесь на другую станцию.

---

**При включении функцииPTY отображается индикация “-----”.**

- Принимаемая станция не передает данные RDS.
- Данные RDS не принимаются.
- Станция не указывает тип программы.

---

**Воспроизведение музыки с устройств USB**

---

**Невозможно воспроизводить данные с использованием концентратора USB.**

На данном устройстве невозможно распознавание устройств USB, подключенных через концентратор USB.

---

**Невозможно воспроизведение данных.**

Устройство USB не работает.  
→ Повторно подключите устройство.

---

**Устройство USB требует больше времени для воспроизведения.**

Устройство USB содержит файлы со сложной разветвленной структурой папок.

---

**Слышен звуковой сигнал.**

Устройство USB было отключено в процессе воспроизведения.  
→ Перед отключением устройства USB для защиты данных следует сначала остановить воспроизведение.

---

**Прерывистость звука.**

Звук может прерываться при скорости передачи, превышающей 320 Кбит/с.

---

**Индикация/сообщения об ошибках**

---

**Checking**

Устройство проверяет наличие подключения устройства USB.  
→ Подождите до подтверждения подключения.

---

**iPod Communication Error**

Данные не могут успешно передаваться между этим устройством и iPod в связи с неправильным соединением.  
→ Повторно подключите iPod и выберите iPod.

---

**Error\*1**

- Диск загрязнен или вставлен нижней стороной вверх.\*2  
→ Почистите или правильно вставьте компакт-диск.
- Вставлен пустой диск.
- Диск не воспроизводится по какой-либо причине.  
→ Вставьте другой компакт-диск.
- Не удалось автоматически распознать устройство USB.  
→ Подключите его снова.
- Нажмите кнопку  для извлечения диска.

---

**Failure** (отображается до нажатия любой кнопки.)

Громкоговорители/усилители подключены неправильно.  
→ Для проверки подключения см. руководство по установке.

---

**Hubs Not Supported**

Данное устройство не поддерживает подключение через концентратор USB.

---

**Load**

Многодисковый проигрыватель компакт-дисков загружает диск.  
→ Дождитесь завершения процесса загрузки.

---

**Local Seek +/-**

Во время автоматической настройки включен режим местного поиска.

---

**NO AF**

Для выбранной в данный момент станции не используется альтернативная частота.  
→ Нажимайте многофункциональный диск влево/вправо, пока мигает название программной услуги. Устройство начинает поиск другой частоты с теми же данными PI (программная идентификация) (появляется индикация “PI seek”).

---

**NO Device**

Кнопка  нажата, когда устройство USB не подключено. В процессе воспроизведения отключено устройство USB или кабель USB.  
→ Следует подключить устройство USB и кабель USB.

---

**NO Disc**

В многодисковый проигрыватель компакт-дисков не вставлен диск.  
→ Вставьте диск в многодисковый проигрыватель компакт-дисков.

---

**NO Magazine**

В проигрыватель компакт-дисков не вставлен магазин для дисков.  
→ Вставьте магазин в многодисковый проигрыватель компакт-дисков.

---

продолжение на следующей странице →

---

**NO Music**

На диске или устройстве USB отсутствуют музыкальные файлы.

→ Вставьте компакт-диск, содержащий музыкальные файлы, в это устройство или в многодисковый проигрыватель компакт-дисков, способный воспроизводить файлы MP3.

→ Подключите устройство USB, на котором содержатся музыкальные файлы.

---

**NO TP**

Устройство продолжит поиск станций, передающих программу TP.

---

**NO Track**

Выбранный элемент устройства USB не содержит альбом/композицию.

---

**Not Supported**

Подключенное устройство USB не поддерживается.

→ Для получения подробных сведений о совместимости устройства USB посетите веб-узел поддержки.

---

**Offset**

Это может означать неисправность устройства.

→ Проверьте подключение. Если сообщение об ошибке не исчезает с дисплея, обратитесь к ближайшему дилеру Sony.

---

**Overload**

Устройство USB переполнено.

→ Отключите устройство USB, а затем измените источник, нажав кнопку (SOURCE).

→ Устройство USB неисправно или подключено неподдерживаемое устройство.

---

**Read**

Устройство считывает все данные композиции и альбома с диска.

→ Дождитесь завершения процесса считывания. Воспроизведение начнется автоматически. Для этого может потребоваться более одной минуты в зависимости от структуры диска.

---

**Push Reset**

Неполадки в работе блока компакт-дисков, многодисковом проигрывателе компакт-дисков или устройстве USB.

→ Нажмите кнопку RESET (стр. 6).

---

“ ” или “ ”

Во время перемещения вперед или назад достигнуто начало или конец диска, и продолжение невозможно.

“ ”

Устройство не может отобразить указанный символ.

---

Если в результате предлагаемых действий не удастся устранить неполадку, обратитесь к ближайшему дилеру Sony.

Если устройство сдается в ремонт в случае какой-либо неполадки, возникшей при воспроизведении компакт-диска, необходимо иметь при себе компакт-диск, при воспроизведении которого обнаружилась неисправность.

\*1 При возникновении ошибки во время воспроизведения компакт-диска его номер не отображается на дисплее.

\*2 На дисплее отобразится номер диска, являющегося причиной неполадки.





Для отримання інформації про встановлення та підключення див. посібник з встановлення/підключення, який надається у комплекті.



Логотипи Windows Media і Windows є торговими марками або зареєстрованими

торговими марками корпорації Microsoft у США і/або інших країнах.

## CLASS 1 LASER PRODUCT

Цей надпис розташований у нижній частині корпусу.

### Дата виготовлення пристрою

Той же номер, що і серійний номер пристрою, вказаний на наклейці зі штрих-кодом на картонній упаковці.

Щоб дізнатися дату виготовлення, див. символи «P/D:» на наклейці зі штрих-кодом на картонній упаковці.

P/D: XX XXXX  
1 2

1. Місяць виготовлення

2. Рік виготовлення

A-0, B-1, C-2, D-3, E-4, F-5, G-6, H-7, I-8, J-9



**Переробка старого електричного та електронного обладнання (діє у межах країн Європейського союзу та інших країн Європи з окремими системами збору)**



**Переробка використаних елементів живлення (директива діє у межах країн Європейського Союзу та інших країн Європи з системами роздільного збору відходів)**

ZAPPIN є товарним знаком корпорації Sony.

Для збереження цілісності вміщених даних («Захищений вміст») їх виробники застосовують технології цифрового контролю прав власності щодо вміщених у цьому пристрої засобів Windows Media («WM-DRM»), таким чином їхню інтелектуальну власність, включаючи авторське право, що стосується цього вмісту, не буде незаконно присвоєно. Для відтворення захищеного вмісту в цьому пристрої застосовується програмне забезпечення із можливостями WM-DRM («програмне забезпечення WM-DRM»). У випадку виникнення сумнівів щодо безпеки використання в цьому пристрої програмного забезпечення WM-DRM, власники захищеного вмісту можуть звернутися до Microsoft з вимогою скасувати право програмного забезпечення WM-DRM на отримання нових ліцензій для копіювання, відображення і/або відтворення захищеного вмісту. Таке скасування не впливатиме на здатність програмного забезпечення WM-DRM відтворювати незахищений вміст. Список програмного забезпечення WM-DRM із відкритою ліцензією буде надіслано на ваш пристрій під час завантаження ліцензії для роботи із захищеним вмістом з Інтернету або з комп'ютера. Разом із цією ліцензією Microsoft може також від імені власників захищеного вмісту завантажувати на ваш пристрій списки відкликаних ліцензій.

**Застереження для випадків, коли замок запалювання вашого автомобіля не має положення АСС**

Обов'язково активуйте функцію автоматичного вимкнення (стор. 23). Пристрій вимикатиме живлення повністю й автоматично у встановлений час вимикання пристрою, що запобігає розрядженню акумулятора. Якщо функція автоматичного вимкнення не активована, щоразу під час вимикання запалювання натискайте та утримуйте **OFF**.

## Початок роботи

Диски, які можна відтворювати на цьому пристрої . . . . .	6
Скидання налаштувань апарата . . . . .	6
Скасування режиму DEMO . . . . .	6
Підготовка пульта дистанційного керування . . . . .	6
Налаштування годинника . . . . .	6
Від'єднання передньої панелі . . . . .	6
Приєднання передньої панелі . . . . .	7
Регулювання кута нахилу передньої панелі . . . . .	7

## Розміщення елементів керування та основні операції

Основний апарат . . . . .	8
Пульт дистанційного керування RM-X174 . . . . .	10
Пошук композиції . . . . .	12
Пошук композиції за назвою	
— Quick-BrowZer . . . . .	12
Пошук композиції завдяки прослуховуванню уривків композицій	
— ZAPPIN™ . . . . .	13

## Радіоприймач

Збереження у пам'яті та прийом радіостанцій . . . . .	13
Автоматичне збереження	
— BTM . . . . .	13
Збереження у пам'яті вручну . . . . .	13
Прийом радіостанцій, збережених у пам'яті . . . . .	14
Автоматична настройка . . . . .	14
Прийом радіостанції зі списку	
— LIST . . . . .	14
RDS . . . . .	14
Огляд . . . . .	14
Налаштування AF та TA . . . . .	15
ВибірPTY . . . . .	15
Налаштування ST . . . . .	16

## Компакт-диск

Відтворення диска . . . . .	16
Індикація на дисплеї . . . . .	16
Повторне відтворення . . . . .	17
Відтворення в довільному порядку . . . . .	17

## Пристрої USB

Відтворення з пристроєм USB . . . . .	17
Індикація на дисплеї . . . . .	18
Повторне відтворення та відтворення у випадковій послідовності . . . . .	18

## iPod

Відтворення даних із програвача iPod . . . . .	19
Індикація на дисплеї . . . . .	20
Встановлення режиму відтворення . . . . .	20
Повторне відтворення та відтворення у випадковій послідовності . . . . .	20
Безпосереднє керування програвачем iPod	
— Пасажирський контроль . . . . .	21

## Інші функції

Зміна налаштувань звуку . . . . .	21
Налаштування характеристик звуку . . . . .	21
Налаштування кривої еквайзера	
— EQ3 Parametric Tune . . . . .	22
Налаштування параметрів — MENU . . . . .	23
Використання додаткового обладнання . . . . .	24
Додаткове аудіообладнання . . . . .	24
Пристрій для зміни компакт-дисків . . . . .	24
Поворотний дистанційний перемикач RM-X4S . . . . .	25

## Додаткова інформація

Застережні заходи . . . . .	26
Примітки щодо дисків . . . . .	26
Послідовність відтворення файлів MP3/WMA/AAC . . . . .	26
Інформація про iPod . . . . .	27
Технічне обслуговування . . . . .	27
Виймання пристрою . . . . .	28
Технічні характеристики . . . . .	29
Пошук та видалення несправностей . . . . .	30
Індикація або повідомлення про помилки . . . . .	31

## Сайт підтримки

У випадку виникнення будь-яких питань або для отримання найновіших відомостей щодо цього продукту відвідайте вказаний нижче веб-сайт:

**<http://support.sony-europe.com>**





Містить відомості щодо:

- моделей і виробників сумісних цифрових аудіопрогравачів
- підтримуваних файлів у форматах MP3/WMA/AAC

## Початок роботи

### Диски, які можна відтворювати на цьому пристрої

Цей пристрій може відтворювати диски у форматі CD-DA (також ті, що містять CD TEXT) та диски у форматах CD-R/CD-RW (файли MP3/WMA/AAC (стор. 26)).

Типи дисків	Позначка на диску	
CD-DA		
MP3 WMA AAC		
		

## Скидання налаштувань апарата

Перед першим використанням апарата або після заміни акумулятора автомобіля чи зміни з'єднань потрібно скинути налаштування пристрою.

Від'єднайте передню панель (стор. 6) і натисніть кнопку RESET (стор. 8) за допомогою предмета із гострим кінцем, наприклад кулькової ручки.

### Примітка

Натискання кнопки RESET видалить налаштування годинника та деякі дані, збережені у пам'яті.

## Скасування режиму DEMO

Можна скасувати показ демонстраційного ролика під час вимикання.

- 1 Натисніть і утримуйте багатопозиційний регулятор.**  
Відобразиться дисплей параметрів.
- 2 Повертайте багатопозиційний регулятор, доки не відобразиться «Demo», потім натисніть його.**
- 3 Повертайте багатопозиційний регулятор, щоб вибрати «off».**

- 4 Натисніть і утримуйте багатопозиційний регулятор.**  
Налаштування буде завершено і дисплей повернеться до звичайного режиму відтворення/прийому.

## Підготовка пульта дистанційного керування

Зніміть ізоляційну плівку.

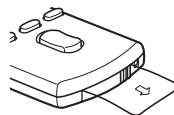

### Порада

Для отримання вказівок щодо заміни акумулятора див. стор. 27.

## Налаштування годинника

Годинник пристрою відображає час у 24-годинному форматі.

- 1 Натисніть і утримуйте багатопозиційний регулятор.**
- 2 Повертайте багатопозиційний регулятор, доки не відобразиться «Clock Adjust», потім натисніть його.**  
Відобразиться екран налаштування годинника.
- 3 Повертайте багатопозиційний регулятор, щоб встановити годину і хвилину.**  
Щоб перемістити цифрову індикацію, натисніть багатопозиційний регулятор вліво або вправо.
- 4 Встановивши хвилину, натисніть багатопозиційний регулятор.**  
Годинник почне працювати.

### Порада

Час можна встановлювати автоматично за допомогою функції RDS (стор. 16).

## Від'єднання передньої панелі

Передню панель цього апарата можна від'єднати, щоб запобігти крадіжці.

## Попереджувальний сигнал

Якщо перемикач живлення перевести в положення OFF, не від'єднавши передню панель, протягом кількох секунд буде лунати попереджувальний сигнал. Сигнал буде лунати лише за умови використання вбудованого підсилювача.

### 1 Натисніть **OFF**.

Апарат вимкнеться.

### 2 Натисніть **⏏**.

Від'єднається ліва сторона передньої панелі.

### 3 Посуньте передню панель вліво, а потім легенько потягніть її до себе.

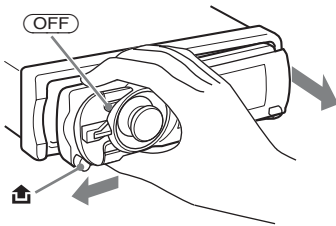

#### Примітки

- Намагайтеся запобігти падінню передньої панелі, а також сильному тиску на передню панель та віконце дисплея.
- Бережіть передню панель від впливу високої температури або вологи. Не залишайте її у припаркованому автомобілі або на передній чи задній панелях автомобіля.

## Приєднання передньої панелі

Накладіть отвір **A**, розміщений на передній панелі, на штиток **B**, розміщений на пристрої, а потім легко натисніть ліву сторону, щоб встановити її на місце. Натисніть **SOURCE** на пристрої (або вставте диск), щоб увімкнути пристрій.

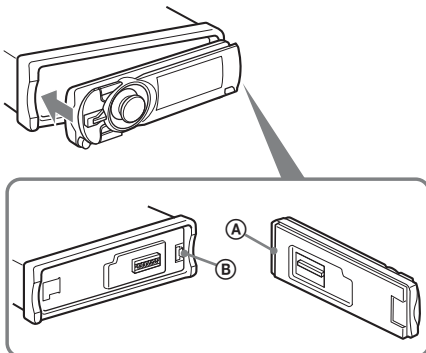

#### Примітка

Не кладіть нічого на внутрішню поверхню передньої панелі.

## Регулювання кута нахилу передньої панелі

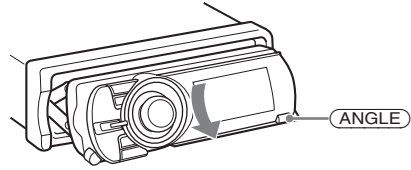

### 1 Натисніть і утримуйте кнопку **ANGLE**.

На дисплеї з'явиться «Angle Adjust».

### 2 Натискайте кнопку **ANGLE**, доки передня панель не стане під потрібним кутом.

Передню панель можна встановити в одну з 3 позицій.

### 3 Натисніть будь-яку кнопку на пристрої, окрім **ANGLE**.

Дисплей повернеться у режим звичайного прийому.

Якщо впродовж 30 секунд не натиснути жодної кнопки, дисплей повертається у режим звичайного прийому.

#### Поради

- Після того, як передня панель посунеться вниз (щоб дати можливість вставити диск), вона автоматично повернеться у встановлену позицію.
- Встановлений кут нахилу передньої панелі зберігається у пристрої. Після вимкнення живлення кут нахилу повертається у стандартну позицію, а потім, після увімкнення живлення, передня панель повертається до встановленого кута нахилу.

## Основний апарат

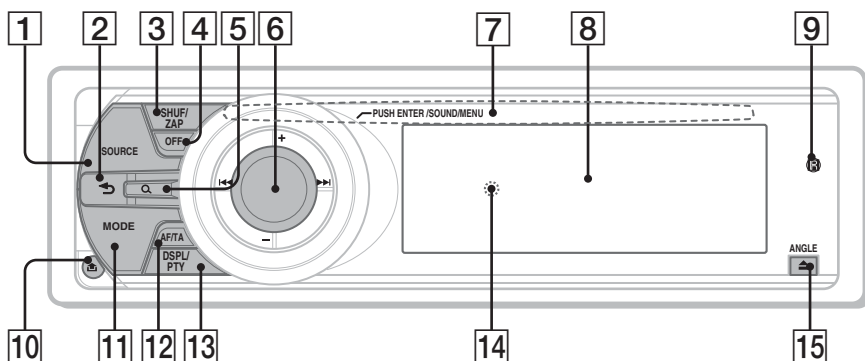

У цьому розділі вказано розміщення елементів керування та описано основні операції. Для отримання докладнішої інформації див. відповідні сторінки. Відповідні кнопки на пульті дистанційного керування виконують такі ж функції, що і кнопки на апараті.

### 6 Багатопозиційний регулятор



#### 1 Кнопка SOURCE

Увімкнення живлення; зміна джерела (радіоприймач/компакт-диск/USB/AUX)\*1.

#### 2 Кнопка ↶ (BACK) стор. 12

Повернення до попереднього екрана.

#### 3 Кнопка SHUF/ZAP стор. 13, 17, 18, 20, 24

Перехід у режим відтворення у довільному порядку (натисніть); перехід у режим ZAPPIN™ (натисніть і утримуйте).

#### 4 Кнопка OFF

Вимкнення живлення; зупинка джерела.

#### 5 Кнопка Q (BROWSE) стор. 12

Вивід списку файлів (радіоприймач); перехід у режим Quick-BrowZer (компакт-диск/USB/iPod).

Поверніть, щоб: відрегулювати гучність/вибрати пункт меню.  
Натисніть вгору/вниз/вліво/вправо, щоб: вибрати пункт меню.  
Натисніть, щоб: ввести настройку звуку/застосувати настройку.  
Натисніть і утримуйте, щоб: відкрити меню.



#### Компакт-диск/USB:

- Натисніть вгору/вниз, щоб:
  - пропустити альбоми (натисніть)\*2.
  - пропустити кілька альбомів (натисніть і утримуйте)\*2.
- Натисніть вліво/вправо, щоб:
  - пропустити композиції (натисніть).
  - пропустити кілька композицій (натисніть, а потім натисніть знову протягом 2 секунд і утримуйте).
  - перемотати композицію вперед/назад (натисніть і утримуйте).

#### Радіоприймач:

- Натисніть вгору/вниз, щоб:
  - прийняти збережену в пам'яті радіостанцію.
- Натисніть вліво/вправо, щоб:
  - настроїти радіостанції автоматично (натисніть).
  - знайти радіостанцію вручну (натисніть і утримуйте).



- 7 Гніздо диска** стор. 16  
Служить для вставляння диска.
- 8 Віконце дисплея**
- 9 Приймач сигналів від пульта дистанційного керування**
- 10 Кнопка  (розблокування передньої панелі)** стор. 7
- 11 Кнопка MODE** стор. 13, 19, 21  
Натисніть, щоб: вибрати діапазон радіочастот (FM/MW/LW)\*1/ вибрати режим відтворення для програвача iPod.  
Натисніть і утримуйте, щоб: підтвердити введення або скасувати пасажирський контроль.
- 12 Кнопка AF (Альтернативні частоти)/TA (Повідомлення про стан дорожнього руху)** стор. 15  
Встановлює AF та TA у RDS.
- 13 Кнопка DSPL (Дисплей)/PTY (Тип програми)** стор. 16, 18, 20  
Зміна об'єктів на дисплеї/вибір функції PTY у системі RDS.
- 14 Кнопка RESET** стор. 6
- 15 Кнопка  (виймання)/ANGLE** стор. 7  
Служить для виймання диска/ посування передньої панелі вниз (натисніть); встановлення передньої панелі під кутом в одну з 3 позицій (натисніть і утримуйте).

\*1 Якщо підключено пристрій автоматичної зміни компакт-дисків і натиснуто кнопку (**SOURCE**), на дисплеї з'явиться позначка «CD» та номер пристрою. Крім того, натиснувши кнопку (**MODE**), можна переключати пристрій автоматичної зміни компакт-дисків.

\*2 Під час відтворення MP3/WMA/AAC.

## Пульт дистанційного керування RM-X174

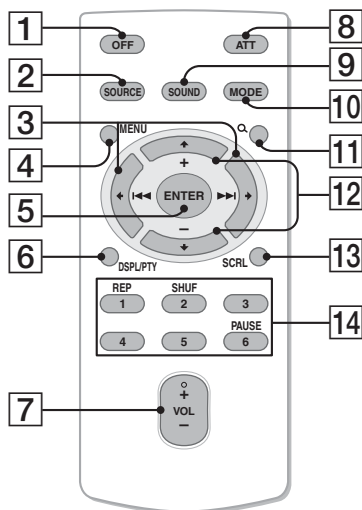

Перед використанням зніміть ізоляційну плівку (стор. 6).

- 1 Кнопка OFF**  
Вимкнення живлення; зупинка джерела.
- 2 Кнопка SOURCE**  
Вмикає живлення; змінює джерело (радіоприймач/компакт-диск/USB/AUX).
- 3 Кнопки  $\leftarrow/\rightarrow$  (SEEK +/-)**  
Повторюють функції, які виконуються в результаті натискання багатопозиційного регулятора на пристрої вправо або вліво. За допомогою кнопок  $\leftarrow \rightarrow$  можна робити налаштування, регулювати звук тощо.
- 4 Кнопка MENU**  
Вхід у меню.
- 5 Кнопка ENTER**  
Застосування настройки.
- 6 Кнопка DSPL (Дисплей)/PTY (Тип програми)**  
Зміна об'єктів на дисплеї/вибір функції PTY у системі RDS.
- 7 Кнопка VOL (гучність) +/-**  
Регулювання гучності.

**8 Кнопка АТТ (приглушення)**

Приглушення звуку. Для скасування натисніть повторно.

**9 Кнопка SOUND**

Ввід настройки звуку.

**10 Кнопка MODE**

Натисніть, щоб: вибрати діапазон радіочастот (FM/MW/LW) або вибрати режим відтворення для програвача iPod.

Натисніть і утримуйте, щоб: підтвердити введення або скасувати пасажирський контроль.

**11 Кнопка Q (BROWSE)**

Вивід списку файлів (радіоприймач); перехід у режим Quick-BrowZer (компакт-диск/USB/iPod).

**12 Кнопки ↑/↓ (+/-)**

Повторюють функції, які виконуються в результаті натискання багатопозиційного регулятора на пристрої вгору або вниз.

За допомогою кнопок ↑ ↓ можна здійснювати настроювання та регулювання звуку тощо.

**13 Кнопка SCRL (прокручування)**

Прокручування відображуваних на дисплеї елементів.

**14 Цифрові кнопки**

**Компакт-диск/USB:**

①: **REP** стор. 17, 18

②: **SHUF** стор. 17, 18

⑥: **PAUSE**

Припинення відтворення. Для скасування натисніть повторно.

**Радіоприймач:**

Прийом збережених у пам'яті радіостанції (натисніть); збереження радіостанцій у пам'яті (натисніть і утримуйте).

**Примітка**

Якщо апарат вимкнено й екран згасає, апаратом не можна керувати з пульта дистанційного керування, доки на основному апараті не натиснуто **(SOURCE)** або не вставлено диск, щоб спочатку активувати апарат.

## Пошук композиції

### Пошук композиції за назвою — Quick-BrowZer

Можна легко здійснювати пошук композиції на компакт-диску, пристрої USB або пристрої iPod за категорією.

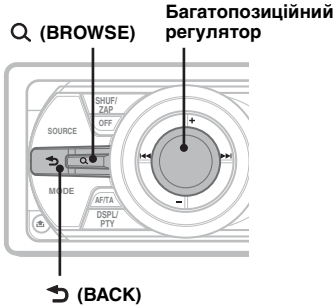

- 1 Натисніть кнопку Q (BROWSE).** Пристрій перейде в режим Quick-BrowZer, і з'явиться список категорій пошуку.
- 2 Повертайте багатопозиційний регулятор, щоб вибрати необхідну категорію пошуку, а потім натисніть його для підтвердження.**
- 3 Повторюйте крок 2, доки не буде вибрано потрібну композицію.** Розпочнеться відтворення.

**Щоб повернутися на попередній екран**  
Натисніть кнопку ↵ (BACK).

**Щоб вийти з режиму Quick-BrowZer**  
Натисніть кнопку Q (BROWSE).

#### Примітка

Після виконання входу в режим Quick-BrowZer настройки повторного відтворення або відтворення у випадковій послідовності будуть скасовані.

### Пошук завдяки пропусканню об'єктів — режим Jump

Якщо в категорії міститься багато об'єктів, знайти потрібний об'єкт можна швидко.

- 1** У режимі Quick-BrowZer натисніть багатопозиційний регулятор вправо. Відобразиться такий екран:

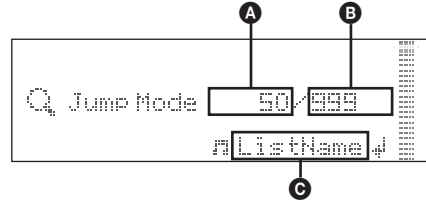

- Номер поточного об'єкта
- Загальна кількість об'єктів у поточному шарі
- Назва об'єкта

Потім з'явиться назва елемента.

- 2** За допомогою багатопозиційного регулятора виберіть потрібний об'єкт або об'єкт поруч із ним. Інтервал пропуску елементів становить 10 % від загальної кількості елементів.
- 3** Натисніть багатопозиційний регулятор. Екран повернеться у режим Quick-BrowZer, і на дисплеї відобразиться вибраний об'єкт.
- 4** Повертайте багатопозиційний регулятор, щоб вибрати потрібний об'єкт, і натисніть його. Якщо вибраний об'єкт є композицією, то розпочнеться відтворення.

#### Скасування режиму Jump

Натисніть ↵ (BACK) або натисніть багатопозиційний регулятор вліво.

## Пошук композиції завдяки прослуховуванню уривків композицій — ZAPPIN™

Можна шукати потрібну композицію, послідовно відтворюючи короткі уривки композицій з диска або пристрою USB або iPod.

Режим ZAPPIN зручний для пошуку композицій у режимах відтворення у довільній послідовності та повторного відтворення у довільній послідовності.

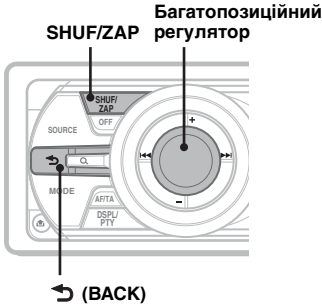

### 1 Натисніть і утримуйте (SHUF/ZAP) під час відтворення.

Після появи на дисплеї позначки «ZAPPIN» відтворення почнеється з уривка наступної композиції. Уривок відтворюватиметься протягом заданого часу, потім лунає клацання і починається відтворення наступного уривка.

#### Композиція



### 2 Коли пролунає уривок потрібної композиції, натисніть диск керування або клавішу (SHUF/ZAP).

Програвач розпочне нормальне відтворення вибраної композиції з початку.

Щоб шукати композицію в режимі ZAPPIN знову, повторіть кроки 1 і 2.

#### Поради

- Можна встановити час відтворення 6 секунд/9 секунд/30 секунд (стор. 23). Не можна вибирати уривок композиції для відтворення.
- Натискайте багатопозиційний регулятор вліво/вправо у режимі ZAPPIN, щоб пропустити композицію.
- Натискайте багатопозиційний регулятор вліво/вправо у режимі ZAPPIN, щоб пропустити альбом.
- Натискання кнопки (BACK) також ініціює повторне відтворення композиції.

## Радіоприймач

### Збереження у пам'яті та прийом радіостанцій

#### Попередження

Щоб запобігти виникненню аварійної ситуації у випадку настройки радіостанцій під час перебування за кермом, використовуйте функцію пам'яті оптимальної настройки (BTM).

#### Автоматичне збереження — BTM

- 1 Натискайте кнопку (SOURCE), доки не з'явиться індикація «TUNER». Щоб змінити діапазон, натисніть кнопку (MODE) відповідну кількості разів. Можна вибрати такі діапазони: FM1, FM2, FM3\*, MW або LW.
- 2 Натисніть і утримуйте багатопозиційний регулятор.
- 3 Повертайте багатопозиційний регулятор, доки не відобразиться «BTM», потім натисніть його. Пристрій зберігає у пам'яті впорядковані за частотою радіостанції у списку попередніх настройок. Під час збереження настройки лунає звуковий сигнал.

\* Діапазон настройки FM3: від 65 до 74 МГц (із кроком 30 кГц).

#### Збереження у пам'яті вручну

- 1 Під час прийому радіостанції, яку потрібно зберегти у пам'яті, натисніть Q (BROWSE). З'явиться список запрограмованих радіочастот.
- 2 Повертайте багатопозиційний регулятор, щоб вибрати номер запрограмованої позиції.
- 3 Натисніть і утримуйте багатопозиційний регулятор, доки не відобразиться «MEM».

(на пульті дистанційного керування)

- 1 Під час прийому радіостанції, яку потрібно зберегти, натисніть кнопку (1 до 6) і утримуйте її, доки не з'явиться індикація «MEM».

продовження на наступній сторінці →

### Примітка

Спроба зберегти іншу станцію для тієї самої цифрової кнопки призведе до заміщення попередньої станції.

## Приєм радіостанцій, збережених у пам'яті

- 1 Виберіть частотний діапазон, а потім натисніть багатопозиційний регулятор вгору або вниз.

(на пульті дистанційного керування)

- 1 Виберіть діапазон, а потім натисніть цифрову кнопку (від ① до ⑥).

## Автоматична настройка

- 1 Виберіть частотний діапазон, а потім натисніть багатопозиційний регулятор вліво або вправо, щоб знайти потрібну станцію.

Сканування зупиняється, коли апарат знаходить радіостанцію. Повторюйте цю процедуру, доки не приймете сигнал бажаної станції.

### Порада

Якщо відома частота станції, яку потрібно прослухати, натисніть багатопозиційний регулятор вліво або вправо і утримуйте його, щоб швидко знайти приблизну частоту, а потім натискайте багатопозиційний регулятор для точної настройки на потрібну частоту (ручна настройка).

## Приєм радіостанції зі списку — LIST

Можна вибрати частоту зі списку.

- 1 Виберіть частотний діапазон, а потім натисніть Q (BROWSE). З'явиться список запрограмованих радіочастот.
- 2 Повертайте багатопозиційний регулятор, доки не відобразиться потрібна станція.

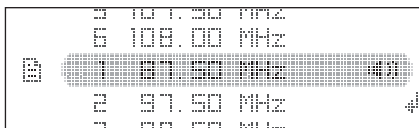

- 3 Для трансляції радіостанції натисніть багатопозиційний регулятор.

Дисплей повернеться у режим звичайного прийому.

## RDS

### Огляд

FM-станції з послугою системи радіоданих (RDS) транслюють разом зі звичайним сигналом радіопередачі нечутну цифрову інформацію.

### Примітка

RDS можна отримувати лише для FM1 або FM2.

### Індикація на дисплеї

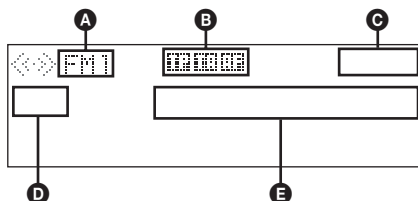

- A Радіодіапазон
- B TP/TA/AF\*1
- C Годинник
- D Запрограмована позиція
- E Частота\*2 (назва програмної послуги), дані RDS

\*1 Якщо для інформації встановити значення «оп»:

– світиться індикатор «TP» доки триває прийом «TP».

– світиться індикатор «TA»/«AF» доки триває прийом «TA/AF».

\*2 Під час прийому радіостанції, що передає сигнали RDS, у лівій частині індикації частоти відображається символ «RDS».

## Послуги RDS

Цей апарат автоматично надає послуги RDS, як зазначено нижче:

### AF (Альтернативні частоти)

Вибирає та перенастроює станцію з найсильнішим сигналом у мережі. Використовуючи цю функцію, можна безперервно слухати одну й ту саму програму протягом поїздки на довгу відстань, не піклуючись про ручну настройку цієї станції.

### TA (Повідомлення про стан дорожнього руху)/TP (Програма про стан дорожнього руху)

Транслює інформацію або програми про поточний стан дорожнього руху. Будь-яка інформація або програма, що приймається, перерве поточно вибране джерело.

## PTY (Типи програм)

Відображає тип програми, що наразі приймається. Також шукає вибраний вами тип програми.

## СТ (Час годинника)

Дані СТ, що передаються через RDS, налаштовують годинник.

### Примітки

- Можуть бути доступні не всі функції RDS — це залежить від країни або регіону.
- RDS не працюватиме, якщо сигнал надто слабкий або якщо станція, яку ви налаштовуєте, не передає дані RDS.

## Налаштування AF та TA

### 1 Натискайте (AF/TA), доки не відобразиться потрібна настройка.

Виберіть	Щоб
AF on	увімкнути AF і вимкнути TA.
TA on	увімкнути TA і вимкнути AF.
AF/TA on	увімкнути одночасно AF і TA.
AF/TA off	вимкнути одночасно AF і TA.

## Збереження у пам'яті станцій RDS із використанням налаштувань AF та TA

Можна запрограмувати станції RDS разом із настройками AF/TA. Якщо використовується функція BTM, з тими самими настройками AF/TA зберігаються тільки станції RDS.

Якщо програмування станцій здійснюється вручну, можна запрограмувати як станції RDS, так і інші станції, з настройкою AF/TA для кожної з них.

- 1 Установіть AF/TA, а потім збережіть станцію за допомогою BTM або вручну.

## Приєм екстрених оголошень

Якщо увімкнено AF та TA, екстрені оголошення автоматично перериватимуть поточно вибране джерело.

### Порада

Якщо настроїти рівень гучності під час оголошення про ситуацію на дорогах, цей рівень буде збережено у пам'яті для наступних оголошень про ситуацію на дорогах і він не буде залежати від звичайного рівня гучності.

## Приєм однієї регіональної програми — Regional

Якщо увімкнено функцію AF: заводські настройки цього пристрою обмежують радіоприєм певним регіоном, тому пристрій не переключиться на іншу регіональну станцію із сильнішим сигналом.

Якщо ви залишаєте зону прийому цієї регіональної передачі, під час прийому FM-радіостанції встановить у настройках «Regional off» (стор. 23).

### Примітка

Ця функція не працює у Великобританії та деяких інших країнах.

## Функція місцевого радіомовлення (тільки у Великобританії)

Ця функція дозволяє вибирати інші місцеві станції у певній місцевості, навіть якщо вони не збережені на цифрових кнопках.

- 1 Під час прийому в діапазоні FM натисніть цифрову кнопку (від ① до ⑥), на якій збережено місцеву станцію.
- 2 Не пізніше, ніж через 5 секунд знову натисніть цифрову кнопку місцевої станції.  
Повторюйте цю процедуру, доки не знайдете потрібну місцеву станцію.

## Вибір PTY

- 1 Натисніть і утримуйте (DSPL/PTY) під час прийому в діапазоні FM.

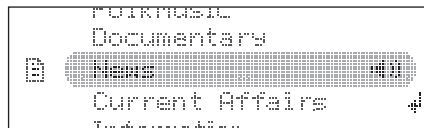

Якщо станція передає дані PTY, відобразиться назва типу поточної програми.

- 2 Повертайте багатопозиційний регулятор, доки не відобразиться потрібний тип програми.
- 3 Натисніть багатопозиційний регулятор.  
Апарат почне пошук станції, яка транслює вибраний тип програми.

продовження на наступній сторінці →

## Тип програм

**News** (Новини), **Current Affairs** (Поточні події), **Information** (Інформація), **Sport** (Спорт), **Education** (Освіта), **Drama** (Драма), **Cultures** (Культура), **Science** (Наука), **Varied Speech** (Різне), **Pop Music** (Популярна музика), **Rock Music** (Рок-музика), **Easy Listening** (Легка музика), **Light Classics M** (Легка класична), **Serious Classics** (Класична музика), **Other Music** (Музика інших типів), **Weather & Metr** (Погода), **Finance** (Фінанси), **Children's Progs** (програми для дітей), **Social Affairs** (Громадське життя), **Religion** (Релігія), **Phone In** (Дзвінки у прямий ефірі), **Travel & Touring** (Подорожі), **Leisure & Hobby** (Дозвілля), **Jazz Music** (Джазова музика), **Country Music** (Музика «Кантрі»), **National Music** (Національна музика), **Oldies Music** (Старі шлягери), **Folk Music** (Народна музика), **Documentary** (Документальні програми)

### Примітка

Ця функція недоступна в країнах або регіонах, де не транслюються дані РТУ.

## Настройка СТ

### 1 У меню параметрів установіть «СТ on» (стор. 23).

#### Примітки

- Функція СТ може не працювати навіть у випадку, коли відбувається прийом станції RDS.
- Справжній час та час, виставлений функцією СТ, можуть бути різними.

## Компакт-диск

### Відтворення диска

- 1 Натисніть **▲**.
- 2 Вставте диск (етикеткою догори).
- 3 Закрийте передню панель.  
Передня панель автоматично посунеться вгору, а потім автоматично почне відтворення.

### Виймання диска

- 1 Натисніть **▲**.  
Передня панель автоматично посунеться вниз, потім диск можна буде витягнути.
- 2 Щоб закрити передню панель, натисніть **▲**.

### Індикація на дисплеї

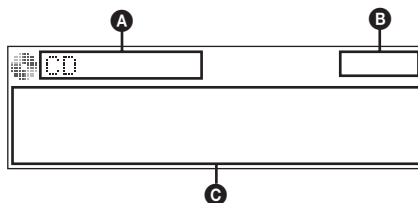

- A** Індикація джерела (компакт-диск/MP3/WMA/AAC)
- B** Годинник
- C** Ім'я виконавця/Назва альбому, Назва композиції, Номер альбому/Номер композиції/Час, що минув від початку відтворення

Щоб змінити відображувані елементи **C**, натисніть **(DSPL/PTY)**.

#### Порада

Відображувані елементи будуть відрізнятися залежно від типу диска, формату запису та параметрів.



## Повторне відтворення

- 1 Під час відтворення натискайте кнопку (1) (REP) на пульті дистанційного керування, доки не відобразиться потрібна настройка.

Виберіть	Щоб відтворити
Repeat Track	композицію з багаторазовим повтором.
Repeat Album*	альбом з багаторазовим повтором.

\* Під час відтворення MP3/WMA/AAC.

Щоб повернутися в режим звичайного відтворення, виберіть «Repeat off».

## Відтворення в довільному порядку

- 1 Під час відтворення натискайте кнопку (SHUF/ZAP), доки не відобразиться потрібна настройка.

Виберіть	Щоб відтворити
Shuffle Album*	альбом у довільній послідовності.
Shuffle Disc	диск у довільній послідовності.

\* Під час відтворення MP3/WMA/AAC.

Щоб повернутися в режим звичайного відтворення, виберіть «Shuffle off».

## Пристрої USB

Для отримання докладних відомостей про сумісність USB-пристрою див. веб-сайт підтримки.

### Сайт підтримки

<http://support.sony-europe.com>

- Можна використовувати USB-пристрої форматів MSC (пристрої-накопичувачі) та MTP (протокол передачі мультимедійних даних), сумісні зі стандартом USB.
- Відповідний кодек підтримує формати MP3 (.mp3), WMA (.wma) та AAC (.m4a).
- Рекомендується створювати резервні копії даних, які зберігаються на пристроях USB.

### Примітка

Підключайте пристрій USB після пуску двигуна. Якщо підключити пристрій USB до пуску двигуна, залежно від пристрою, може статися або несправність пристрою, або йому буде завдано шкоди.

## Відтворення з пристрою USB

- 1 Зніміть кришку з гнізда USB і підключіть до нього пристрій USB.

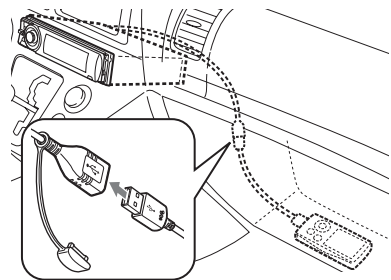

Розпочнеться відтворення.

Якщо пристрій USB вже підключено, для початку відтворення натисніть кнопку (SOURCE) кілька разів, доки не відобразиться індикація «USB».

Натисніть (OFF), щоб зупинити відтворення.

продовження на наступній сторінці →

## Відключення пристрою USB

- 1 Зупиніть відтворення з пристрою USB.
- 2 Відключіть пристрій USB.  
Якщо пристрій USB буде від'єднано під час відтворення, дані на пристрої USB можуть бути пошкоджені.

### Примітки

- Не використовуйте великі або важкі пристрої USB, які можуть впасти від вібрації або призвести до втрати з'єднання.
- Пристрою не вдається розпізнати пристрій USB через концентратор USB.
- Якщо відключити пристрій USB під час відтворення даних, на дисплеї пристрою з'явиться позначка «NO Device».

## Індикація на дисплеї

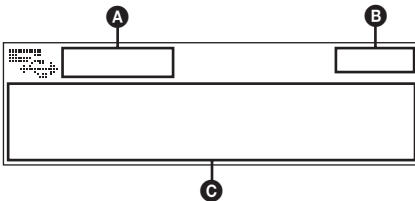

- Ⓐ Індикація джерела (MP3/WMA/AAC)
- Ⓑ Годинник
- Ⓒ Ім'я виконавця/Назва альбому, Назва композиції, Номер альбому/Номер композиції/Час, що минув від початку відтворення

Щоб змінити відображувані елементи Ⓒ, натисніть **(DSPL/PTY)**.

### Примітки

- Відображувані елементи будуть відрізнятися залежно від типу пристрою USB, формату запису та параметрів. Щоб отримати додаткові відомості, див. веб-сайт служби підтримки.
- Максимальна кількість відображуваних даних вказана нижче.
  - папок (альбомів): 128
  - файлів (композицій) у папці: 512
- Не залишайте пристрої USB у припаркованому автомобілі, оскільки це може призвести до несправностей.
- Для запуску відтворення може знадобитися певний час в залежності від обсягу записаних даних.
- Файли DRM (керування цифровими правами) можуть не відтворюватися.
- Під час відтворення або прокручування файлу у форматі MP3/WMA/AAC із VBR (змінна швидкість передачі бітів) може неточно відображатися час, що минув від початку відтворення.
- Відтворення наведених нижче файлів у форматах MP3/WMA/AAC не підтримується.
  - із компресією без втрати даних
  - захищених авторськими правами

## Повторне відтворення та відтворення у випадковій послідовності

- 1 Під час відтворення натискайте кнопку **(1) (REP)** на пульті дистанційного керування або **(SHUF/ZAP)** на пристрої, доки не відобразиться потрібна настройка.

Виберіть	Щоб відтворити
Repeat Track	композицію з багаторазовим повтором.
Repeat Album	альбом з багаторазовим повтором.
Shuffle Album	альбом у довільній послідовності.
Shuffle Device	пристрій у довільній послідовності.

Щоб повернутися у режим звичайного відтворення, виберіть «Repeat off» або «Shuffle off».

Приблизно за 3 секунди налаштування буде завершено.

## iPod

Докладні відомості про сумісність програвача iPod див. у розділі «Інформація про iPod» на сторінці 27 або відвідайте веб-сайт служби підтримки.

У цих інструкціях з експлуатації «iPod» використовується як загальне посилання на функції iPod для програвача iPod і телефону iPhone, якщо інше не зазначено у тексті або на ілюстраціях.

### Сайт підтримки

<http://support.sony-europe.com>

## Відтворення даних із програвача iPod

Перед підключенням iPod зменште гучність пристрою.

- 1 Зніміть кришку USB-гнізда з'єднувача USB і приєднайте iPod до з'єднувача USB за допомогою USB-кабелю роз'єму для встановлення.

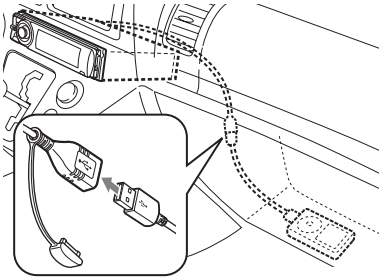

Програвач iPod автоматично увімкнеться, і на його екрані з'явиться дисплей, зображений нижче.\*



### Порада

Для підключення до роз'єму для встановлення рекомендовано використовувати USB-кабель RC-1001P (не надається у комплекті).

На програвачі iPod починається автоматичне відтворення композицій з останнього відтвореного уривка. Якщо iPod уже підключено, для початку відтворення натискайте кнопку (SOURCE), доки не з'явиться позначка «USB». (Коли розпізнається iPod, на дисплеї з'являється позначка «iPod».)

\* Якщо iPod — це останній пристрій, з якого відтворювались дані в режимі пасажирського контролю, ця позначка не з'явиться.

- 2 Натисніть кнопку (MODE), щоб вибрати режим відтворення. Режими змінюються у такій послідовності:  
Resuming Mode → Album Mode → Track Mode → Podcast Mode\* → Genre Mode → Playlist Mode → Artist Mode

\* Можуть не відображатися на дисплеї залежно від параметрів iPod.

### 3 Регулювання гучності.

Натисніть (OFF), щоб зупинити відтворення.

### Відключення iPod

- 1 Зупиніть відтворення даних із програвача iPod.
- 2 Відключіть програвач iPod.

### Застереження для iPhone

У разі підключення iPhone через USB гучність телефону регулюється безпосередньо через iPhone. Щоб запобігти раптовому голосному звуку після дзвінка, не збільшуйте гучність на пристрої під час телефонної розмови.

### Примітка

Цьому пристрою не вдається розпізнати пристрій програвач iPod через концентратор USB.

### Поради

- Коли ключ запалювання знаходиться в положенні ACC, а пристрій увімкнено, iPod буде заряджатися.
- Якщо відключити пристрій iPod під час відтворення даних, на дисплеї пристрою з'явиться позначка «NO Device».

### Режим відновлення

Коли програвач iPod підключений до роз'єму для встановлення, режим пристрою змінюється на режим відновлення відтворення, а відтворення починається у режимі, встановленому у програвачі iPod.

У режимі відновлення не функціонують режими повторення і відтворення у довільній послідовності.

## Індикація на дисплеї

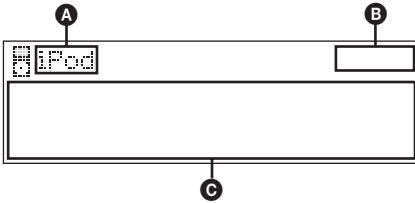

- A** Позначка джерела (iPod)
- B** Годинник
- C** Ім'я виконавця/Назва альбому, Назва композиції, Номер альбому/Номер композиції/Час, що минув від початку відтворення

Щоб змінити відображувані елементи **C**, натисніть **(DSPL/PTY)**.

### Порада

Під час зміни альбому/інформаційного аудіоканалу/жанру/виконавця/списку відтворення, негайно з'являється номер елемента.

### Примітка

Деякі літери, які зберігаються у програвачі iPod, можуть неправильно відображатися.

## Встановлення режиму відтворення

- 1** Під час відтворення натисніть кнопку **(MODE)**.

Режими змінюються у такій послідовності:

**Album Mode** → **Track Mode** → **Podcast Mode\*** → **Genre Mode** → **Playlist Mode** → **Artist Mode**

\* Можуть не відображатися на дисплеї залежно від параметрів iPod.

## Пропускання альбомів, інформаційних аудіоканалів, жанрів, списків відтворення та виконавців

Щоб	виконати такі дії:
Пропустити	натисніть багатопозиційний регулятор догори або донизу.
Пропустити декілька одиниць	натисніть багатопозиційний регулятор догори або донизу та утримуйте його.

## Повторне відтворення та відтворення у випадковій послідовності

- 1** Під час відтворення натискайте кнопку **(1) (REP)** на пульті дистанційного керування або **(SHUF/ZAP)** на пристрої, доки не відобразиться потрібна настройка.

Виберіть	Щоб відтворити
<b>Repeat Track</b>	композицію з багаторазовим повтором.
<b>Repeat Album</b>	альбом з багаторазовим повтором.
<b>Repeat Podcast</b>	інформаційний аудіоканал із багаторазовим повтором.
<b>Repeat Artist</b>	виконавець безперервно.
<b>Repeat Playlist</b>	список файлів для відтворення повторно.
<b>Repeat Genre</b>	жанр повторно.
<b>Shuffle Album</b>	альбом у довільній послідовності.
<b>Shuffle Podcast</b>	інформаційний аудіоканал у довільній послідовності.
<b>Shuffle Artist</b>	виконавець у довільній послідовності.
<b>Shuffle Playlist</b>	список файлів для відтворення в довільній послідовності.
<b>Shuffle Genre</b>	жанр у довільній послідовності.
<b>Shuffle Device</b>	пристрій у довільній послідовності.

Щоб повернутися у режим звичайного відтворення, виберіть «Repeat off» або «Shuffle off».

Приблизно за 3 секунди налаштування буде завершено.

## Безпосереднє керування програвачем iPod — Пасажи́рський контроль

Можна безпосередньо керувати програвачем iPod, підключеним до роз'єму для встановлення.

### 1 Під час відтворення натисніть і утримуйте кнопку **(MODE)**.

На дисплеї з'явиться позначка «Mode iPod». Тепер можна керувати програвачем iPod безпосередньо.

### Щоб вийти з режиму пасажи́рського контролю

Натисніть і утримуйте кнопку **(MODE)**. На дисплеї з'явиться позначка «Mode Audio», а режим відтворення буде змінено на «Resuming».

#### Примітки

- Гучність можна регулювати тільки на пристрої.
- Якщо скасувати цей режим, параметри повторного відтворення теж буде скасовано.

## Інші функції

### Зміна настройок звуку

#### Налаштування характеристик звуку

- 1 Натисніть багатопозиційний регулятор.
- 2 Повертайте багатопозиційний регулятор, доки не відобразиться потрібний пункт меню, потім натисніть його.
- 3 Skorистайтеся багатопозиційним регулятором, щоб вибрати настройку, потім натисніть його.
- 4 Натисніть кнопку **↶ (BACK)**. Настройку буде завершено, і дисплей повернеться до звичайного режиму відтворення або прийому.

Можна встановити такі параметри: Робота багатопозиційного регулятора відрізняється, залежно від параметрів.

**↑↓**: Натисніть багатопозиційний регулятор вгору або вниз

**↔**: Натисніть багатопозиційний регулятор вправо або вліво

**↻**: Поверніть багатопозиційний регулятор

#### EQ3 Parametric Preset (**↑↓** або **↻**)

Вибір кривої еквалайзера з 7 типів музики.

#### EQ3 Parametric Tune\*1

Користувачкї настройки еквалайзера. Див. розділ «Настроювання кривої еквалайзера — EQ3 Parametric Tune»

#### Subwoofer Tune & LPF

**Phase** (**↔**, **↻** або натисніть **(MODE)**)  
Вибір фази: «Normal», «Reverse».

#### **FREQ** (**↔**)

Вибір граничної частоти низькочастотного динаміка: «80Hz», «100Hz», «120Hz», «140Hz», «160Hz», «off».

#### **Level** (**↑↓**)

Регулювання гучності низькочастотного динаміка: «+10 dB» – «0 dB» – «-10 dB». («- ∞») відображається у разі вибору найнижчої настройки.)

продовження на наступній сторінці →

## HPF & Speaker Select

### Speaker (↑↓)

Вибір динаміка: «All», «Front», or «Rear».

### FREQ (←→)

Вибір граничної частоти низькочастотного динаміка: «off», «80Hz», «100Hz», «120Hz», «140Hz», «160Hz».

## DM+ Advanced\*2 (↑↓ або ↻)

Покращення звуку, стиснутого цифровим способом, наприклад, у форматі MP3.

Щоб активувати функцію DM+ Advanced, встановіть значення «on». Щоб скасувати, встановіть значення «off».

## DSO (Функція динамічного звучання)

### (↑↓ або ↻)

Створення більш охоплюючого звукового поля.

Вибір режиму DSO: «1», «2», «3» або «off».

Чим більше цифра, тим сильніший ефект.

## AUX Level\*3 (↑↓ або ↻)

Регулювання рівня гучності для кожного підключеного додаткового обладнання: «+18 dB» – «0 dB» – «-8 dB».

Ця параметр усуває потребу в регулюванні рівня гучності між джерелами.

## Fader & Balance

### Front/Rear/Center (↑↓)

Регулювання рівня гучності.

### Right/Left/Center (←→)

Регулювання балансу звуку.

\*1 Приховано, коли для параметра EQ3 Parametric Preset встановлено значення «Off».

\*2 Коли активовано джерело компакт-диск/USB/iPod.

\*3 Коли активовано джерело AUX.

## Настроювання кривої еквалайзера

### — EQ3 Parametric Tune

Опція «Custom» у меню EQ3 дозволяє визначити власні настройки еквайзера. Виберіть «Custom» у EQ3 Parametric Preset.

**1** Виберіть джерело, потім натисніть багатопозиційний регулятор.

**2** Поверніть багатопозиційний регулятор, щоб вибрати «EQ3 Parametric Tune», потім натисніть його.

**3** Налаштування кривої еквайзера.

#### • Діапазон частот

Натискайте багатопозиційний регулятор вліво або вправо, щоб вибрати «LOW», «MID» або «HI».

#### • Середнє значення частоти та смуга пропускання (Q)

Повертайте багатопозиційний регулятор або натисніть (MODE), щоб вибрати середнє значення частоти та показник якості (Q).

За допомогою цієї функції не можна контролювати ширину діапазону частот. Вибір середнього значення частоти та показника якості (Q) у кожному діапазоні:

LOW: «60 Hz» (Q: «0.5», «1.0», «1.5» або «2.0») або 100 Гц (Q: «0.5», «1.0», «1.5» або «2.0»)

MID: «500 Hz» (Q: «0.75», «1.0», «1.25», або «1.5») або 1.0 кГц (Q: «0.75», «1.0», «1.25» або «1.5»)

HI: «10.0 kHz» (Q: «0.75» або «1.25») або 12.5 кГц (Q: «0.75» або «1.25»)

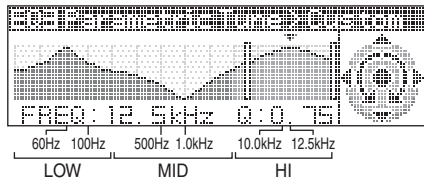

Чим вищий діапазон показника якості (Q) встановлено, тим більше можна контролювати певну частоту для більш точного регулювання звуку.

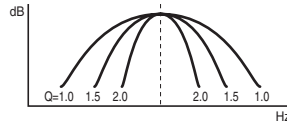

#### • Рівень гучності

Натискайте багатопозиційний регулятор догори або донизу, щоб настроїти криву еквайзера.

Рівень гучності регулюється кроками у 1 дБ, починаючи з -10 дБ і закінчуючи +10 дБ.

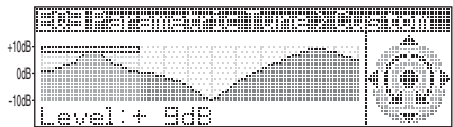

**4** Натисніть багатопозиційний регулятор, коли усі настроювання еквайзера завершено.

**5** Натисніть ↵ (BACK).

Дисплей повернеться у режим звичайного відтворення або прийому.

Щоб відновити заводські настройки кривої еквайзера, у кроці 3 виберіть «Initialize» і «Yes».

#### Порада

Можна налаштувати також еквайзери інших типів.

## Настроювання параметрів — MENU

- 1 **Натисніть і утримуйте багатопозиційний регулятор.**
- 2 **Повертайте багатопозиційний регулятор, доки не відобразиться потрібний пункт меню, потім натисніть його.**
- 3 **Повертайте багатопозиційний регулятор, щоб вибрати настройку, потім натисніть його.**  
Настройку завершено.
- 4 **Натисніть  (BACK).**

Настройку буде завершено, і дисплей повернеться до звичайного режиму відтворення або прийому.

Можна встановити такі параметри (докладніше див. на вказаній сторінці):

 **Setup** (Меню параметрів)

**Clock Adjust** (стор. 6)

**СТ** (Час годинника) (стор. 15, 16)

**Beep**

Активация звукового сигналу: «on», «off».

**AUX Audio**\*1

Активация відображення джерела AUX: «on», «off» (стор. 24).

**RM** (Поворотний дистанційний перемикач)

Змінює поточний напрямок елементів керування поворотного дистанційного перемикача: «NORM», «REV».

**Auto Off**

Автоматичне відключення через певний час після вимкнення пристрою: «NO», «30sec» (секунд), «30min» (хвилин), «60min» (хвилин).

 **Display**

**Demo** (Демонстрація)

Активация демонстраційного ролика: «on», «off».

**Image**

Установлення різних зображень на дисплеї.

- «All»: щоб на дисплеї відображались усі зображення.
- «Movie»: щоб на дисплеї відображалось рухоме зображення.
- «SA 1 – 3, All»: щоб на дисплеї відображався аналізатор спектра.
- «Wall.P 1 – 3, All»: щоб на дисплеї відображався фоновий рисунок.
- «off»: щоб жодне зображення не відображалось на дисплеї.

**Information**

Відображення об'єктів (залежно від джерела тощо): «on», «off».

**Dimmer** (Регулятор підсвічування)

Змінення яскравості дисплея.

- «Auto»: щоб яскравість дисплея автоматично зменшувалась після увімкнення світла. (Доступно, лише коли підключено дріт елемента керування підсвіченням.)
- «on»: щоб знизити яскравість дисплея.
- «off»: щоб вимкнути елемент керування підсвіченням.

**Illumination**

Зміна кольору підсвічування: «Blue» (блакитний), «Red» (червоний) або «Green» (зелений).

**Auto Scroll**

Автоматичне прокручування довгих елементів: «on», «off».

 **Play Mode** (Режим відтворення)

**Local** (Режим місцевого пошуку)

- «on»: лише для настроювання радіостанцій із потужнішим сигналом.
- «off»: для настроювання звичайного прийому.

**Mono**\*2 (Монофонічний режим)

Вибір монофонічного режиму для покращення незадовільного прийому FM: «on», «off».

**Regional**\*2 (стор. 15)

**Zappin Time**\*3

Вибір тривалості відтворення для функції ZAPPIN.

- «1» (приблизно 6 секунд), «2» (приблизно 9 секунд), «3» (приблизно 30 секунд).

**BTM** (стор. 13)

\*1 Коли пристрій вимкнено.

\*2 Коли приймається сигнал у діапазоні FM.

\*3 Коли активовано джерело компакт-диск/USB/iPod.

## Використання додаткового обладнання

### Додаткове аудіообладнання

Підключивши додатковий переносний аудіопристрій до вхідного гнізда AUX (міні-стереороз'єм) на апараті, а потім просто вибравши джерело, можна прослуховувати звук через динаміки автомобіля. Якщо рівень гучності програвача та портативного аудіопристрою відрізняється, його можна відрегулювати. Виконайте описані нижче дії.

### Підключення портативного аудіопристрою

- 1 Вимкніть портативний аудіопристрій.
- 2 Зменште гучність сигналу на апараті.
- 3 Приєднайте до апарата.



#### На задній панелі

Підключіть до гнізда AUX IN

### Налаштування рівня гучності

Перед відтворенням налаштуйте гучність кожного підключеного аудіопристрою.

- 1 Зменште гучність сигналу на апараті.
- 2 Натискайте (SOURCE), доки не з'явиться індикація «AUX».
- 3 Розпочніть відтворення на портативному аудіопристрої із середнім рівнем гучності.
- 4 Встановіть на апараті звичайний рівень гучності.
- 5 Відрегулюйте рівень вхідного сигналу (стор. 22).

## Пристрій для зміни компакт-дисків

### Вибір програвача

- 1 Натискайте (SOURCE), доки не з'явиться індикація «CD».
- 2 Натискайте (MODE), доки не відобразиться потрібний пристрій для зміни компакт-дисків.

#### Номер апарата

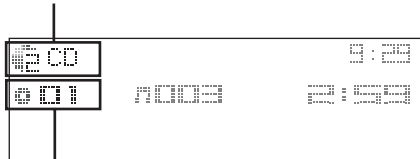

#### Номер диска

Розпочнеться відтворення.

### Пропускання альбомів та дисків

- 1 Під час відтворення натискайте багатопозиційний регулятор вгору або вниз.

Щоб пропустити	Натисніть багатопозиційний регулятор вгору або вниз
альбом	і відпустіть (утримуйте недовго).
альбоми	через 2 секунди після першого відпускання.
диски	потрібну кількість разів.
кілька дисків	потім (не пізніше ніж через 2 секунди) натисніть знову і утримуйте.

### Повторне відтворення та відтворення у випадковій послідовності

- 1 Під час відтворення натискайте кнопку (1) (REP) на пульті дистанційного керування або (SHUF/ZAP) на пристрої, доки не відобразиться потрібна настройка.

Виберіть	Щоб відтворити
Repeat Disc	диск безперервно.
Shuffle Changer	композиції з диска у випадковій послідовності.

Щоб повернутися у режим звичайного відтворення, виберіть «Repeat off» або «Shuffle off».



## Поворотний дистанційний перемикач RM-X4S

### Прикріплення етикетки

Прикріпіть індикаторну етикетку відповідно до того, як закріплено поворотний дистанційний перемикач.

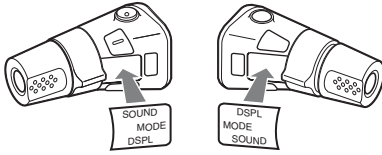

### Розташування елементів керування

Відповідні кнопки на поворотному дистанційному перемикачі виконують такі ж функції, що і кнопки на пристрої.

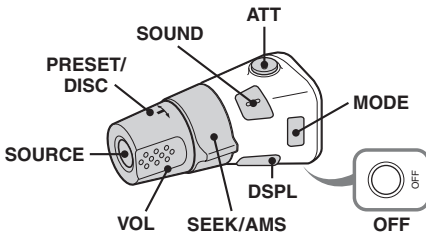

Наведені нижче елементи керування на поворотному дистанційному перемикачі виконують інші операції, ніж елементи на основному апараті.

- **Кнопка ATT (приглушення)**  
Приглушення звуку. Для скасування натисніть повторно.
- **Кнопка SOUND**  
Введення настройки звуку.
- **Елемент керування PRESET/DISC**  
Повторює функції, які виконуються в результаті повертання багатопозиційного регулятора на пристрої (натисніть і повертайте).
- **Елемент керування VOL (гучність)**  
Повторює функції багатопозиційного регулятора на пристрої (повертайте).
- **Елемент керування SEEK/AMS**  
Повторює функції, які виконуються в результаті натискання багатопозиційного регулятора на пристрої вліво або вправо (поверніть або поверніть і утримуйте).

### Зміна напрямку обертання

Поточний напрямок обертання елементів керування встановлений виробником, як показано нижче.



Якщо потрібно закріпити поворотний дистанційний перемикач з правого боку рульової колонки, можна змінити поточний напрямок.

- 1 Втиснувши елемент керування VOL, натисніть та утримуйте **(SOUND)**.

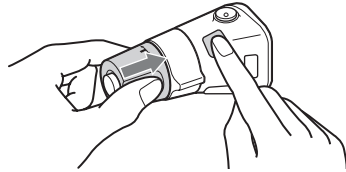

## Додаткова інформація

### Застережні заходи

- Дайте пристрою охолонути, якщо автомобіль було припарковано під прямим сонячним промінням.
- Антена з електричним приводом висувається автоматично.

### Конденсація вологи

Якщо у пристрої з'явилася конденсація вологи, вийміть диск і почекайте з годину, поки пристрій не висохне. В протилежному випадку пристрій може не працювати належним чином.

### Забезпечення високої якості звуку

Не розливайте рідини на пристрій та на диски.

### Примітки щодо дисків

- Тримайте диски подалі від прямого сонячного проміння або таких джерел високих температур, як труби з гарячим повітрям, а також не залишайте їх в автомобілях, припаркованих під прямим сонячним промінням.
- Перед програванням дисків очищуйте їх тканиною для чищення, рухаючись від центра до країв. Не використовуйте розчинники, зокрема бензол та розріджувачі, наявні у продажу очисних засобів.
- Цей пристрій призначено для відтворення дисків, які відповідають стандарту компакт-дисків (CD). Диски DualDisc та деякі музичні компакт-диски, зашифровані за допомогою технологій захисту авторських прав, не відповідають стандарту компакт-дисків (CD), а тому можуть не відтворюватись цим пристроєм.
- **Диски, які НЕ МОЖНА відтворювати у цьому пристрої**
  - Диски з етикетками, наліпками або з прикріпленою липкою стрічкою та липким папером. Відтворення таких дисків може призвести до несправності пристрою або пошкодити диск.
  - Диски нестандартних форм (наприклад, у формі серця, квадрату, зірки тощо). Намагання відтворити їх може пошкодити апарат.
  - Диски діаметром 8 см.



### Примітки стосовно дисків CD-R/CD-RW

- Максимальна кількість: (лише CD-R/CD-RW)
  - папок (альбомів): 150 (у тому числі коренева папка)
  - файлів (композицій) та папок: 300 (можливо менше 300, якщо імена папок або файлів складаються з великої кількості символів)
  - відображуваних символів для назви папки або файла: 32 (Joliet)/64 (Romeo)
- Якщо багатосесійний диск починається із сесії CD-DA, його буде розпізнано як диск CD-DA, а інші сесії не відтворюватимуться.
- **Диски, які НЕ МОЖНА відтворювати у цьому пристрої**
  - Диски форматів CD-R/CD-RW із поганою якістю запису.
  - Диски форматів CD-R/CD-RW, записані за допомогою несумісного записуючого пристрою.
  - Неправильно підготовлені диски форматів CD-R/CD-RW.
  - Диски CD-R/CD-RW, записані у форматах, відмінних від формату музичних компакт-дисків та формату MP3, який відповідає стандартам ISO9660 рівень 1 або рівень 2, Joliet/Romeo або багатосесійного формату.

### Послідовність відтворення файлів MP3/WMA/AAC

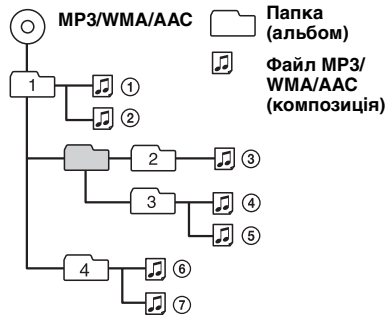

## Інформація про iPod

- Можна підключати перелічені нижче моделі iPod. Перед використанням пристроїв iPod обновіть їх програмне забезпечення.
  - iPod touch
  - iPod classic
  - iPod із відео\*
  - iPod nano (3-тє покоління)
  - iPod nano (3-тє покоління)
  - iPod nano (1-ше покоління)
  - iPhone та iPhone 3G

\* Пасажирський контроль недоступний для iPod nano (1ше покоління) та для iPod із відео.

- «Виготовлено для iPod» означає, що електронний аксесуар був розроблений спеціально для підключення до iPod і що його розробник засвідчує відповідність аксесуара технічним стандартам Apple.
- «Працює з iPhone» означає, що електронний аксесуар був розроблений спеціально для підключення до iPhone і що його розробник засвідчує відповідність аксесуара технічним стандартам Apple.
- Компанія Apple не несе відповідальності за роботу цього пристрою або його відповідність стандартам безпеки та регулятивним нормам.

У разі виникнення питань або проблем з апаратом, не описаних у цьому посібнику, зверніться до найближчого дилера Sony.

## Технічне обслуговування

### Заміна літєвого акумулятора пульта дистанційного керування

За звичайних умов акумулятор працюватиме приблизно 1 рік. (Термін служби може бути коротшим — це залежить від умов використання.)

Коли акумулятор розряджається, відстань дії пульта дистанційного керування скорочується. Замініть акумулятор новим літєвим акумулятором CR2025.

Використання будь-якого іншого акумулятора може призвести до займання або вибуху.

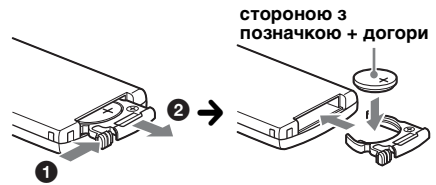

#### Примітки щодо літєвого акумулятора

- Тримайте літєвий акумулятор у місцях, недоступних для дітей. Якщо хтось проковтнув акумулятор, негайно зверніться до лікаря.
- Для забезпечення належного контакту витріть акумулятор сухою тканиною.
- Встановлюючи акумулятор, обов'язково слідкуйте за правильністю полярності.
- Не тримайте акумулятор металевим пінцетом, щоб не сталося короткого замикання.

#### ЗАСТЕРЕЖЕННЯ

У випадку неправильного використання акумулятор може вибухнути. Не перезаряджайте, не розбирайте та не кидайте у вогонь.

### Заміна запобіжника

Замінюючи запобіжник, переконайтеся, що новий запобіжник розрахований на таку саму силу струму, як і оригінальний. Якщо запобіжник перегорає, перевірте підключення живлення та замініть запобіжник. Якщо запобіжник перегорає знову після заміни, причиною цього може бути внутрішня неполадка. У такому разі зверніться до найближчого дилера Sony.

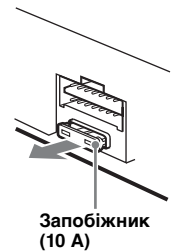

продовження на наступній сторінці →

## Чищення контактів

Апарат може працювати неналежним чином у випадку забруднення контактів, що з'єднують пристрій і передню панель. Щоб запобігти цьому, від'єднайте передню панель (стор. 6) і прочистьте контакти ватним тампоном. Не докладайте надмірних зусиль. В іншому разі можна пошкодити контакти.

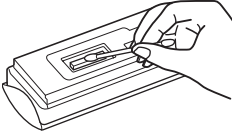

Зворотна сторона передньої панелі

### Примітки

- З міркувань безпеки вимикайте запалювання та виймайте ключ із перемикача запалювання перед чищенням контактів.
- Ніколи не торкайтеся контактів безпосередньо пальцями або будь-яким металевим предметом.

## Виймання пристрою

### 1 Зніміть захисну манжету.

- 1 Від'єднайте передню панель (стор. 6).
- 2 Затисніть обидва краї захисної манжети, а потім потягніть її.

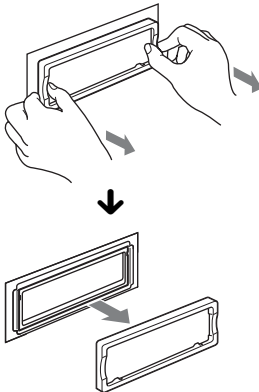

### 2 Вийміть апарат.

- 1 Вставте обидва демонтажні ключі одночасно до кляцання.

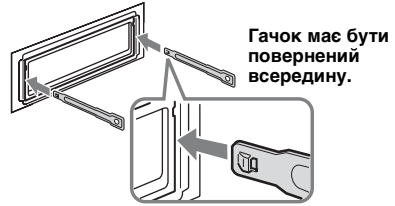

- 2 Потягніть за демонтажні ключі, щоб вийняти пристрій.

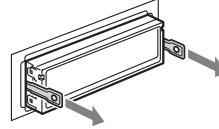

- 3 Витягніть пристрій із гнізда.

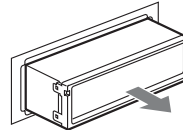

## Технічні характеристики

### Програвач компакт-дисків

**Відношення «сигнал-шум»:** 120 дБ  
**Діапазон відтворюваних частот:** 10 – 20000 Гц  
**Низькочастотна та високочастотна детонація:**  
Поза вимірюваними межами

### Тюнер

#### FM

**Діапазон настрійки:**  
FM1/FM2: 87,5 – 108,0 МГц (з кроком 50 кГц)  
FM3: 65 – 74 МГц (з кроком 30 кГц)

#### Гніздо антени:

Гніздо зовнішньої антени

**Проміжна частота:** 150 кГц

**Використовувана чутливість:** 10 дБфВт

**Вибірковість:** 75 дБ при 400 кГц

**Відношення «сигнал-шум»:** 70 дБ (моно)

**Розділення:** 40 дБ при 1 кГц

**Діапазон відтворюваних частот:** 20 – 15000 Гц

#### MW/LW

**Діапазон настрійки:**

MW: 531 – 1602 кГц

LW: 153 – 279 кГц

#### Гніздо антени:

Гніздо зовнішньої антени

**Проміжна частота:** 25 кГц

**Чутливість:** MW: 26 мкВ, LW: 45 мкВ

### Програвач USB

**Інтерфейс:** USB (повношвидкісний)

**Максимальна сила струму:** 500 мА

### Підсилювач потужності

**Вихід:** Виходи динаміків (ізольовані гнізда)

**Повний опір динаміків:** 4 – 8 Ом

**Максимальна потужність на виході:**

52 Вт × 4 (при 4 Ом)

### Загальна інформація

#### Виходи:

Гнізда аудіовиходів (передні та задні)  
Термінал виходу низькочастотного динаміка (моно)  
Термінал релейного керування антеною з електричним приводом  
Термінал керування підсилювачем

#### Входи:

Вхідний термінал пульта дистанційного керування  
Вхідне гніздо антени  
Термінал керування функцією Telephone ATT  
Термінал керування підсвіченням  
Вхідний термінал керування каналу BUS  
Термінал аудіовходу каналу BUS  
Вхідне гніздо AUX (міні-стереороз'єм)  
Вхідне гніздо сигналу USB

### Регулятори тембру:

Низькі: ±10 дБ при 60 Гц (XPLOD)

Середні: ±10 дБ при 1 кГц (XPLOD)

Високі: ±10 дБ при 10 кГц (XPLOD)

**Вимоги до джерела живлення:** Автомобільний акумулятор постійного струму напругою 12 В (із заземленням негативного контакту)

**Розміри:** Прибл. 178 × 50 × 190 мм (ш/в/г)

**Монтажні розміри:** Прибл. 182 × 53 × 163 мм (ш/в/г)

**Маса:** Прибл. 1,7 кг

**Додаткове приладдя, що входить у комплект постачання:**

Пульт дистанційного керування: RM-X174

Деталі для встановлення та підключень

(1 комплект)

**Додаткове приладдя та обладнання:**

Поворотний дистанційний перемикач:

RM-X4S

Кабель BUS (надається разом із кабелем, що має гнізда RCA):

RC-61 (1 м), RC-62 (2 м)

Програвач компакт-дисків (на 6 дисків):

CDX-T69

Селектор джерела: XA-C40

З'єднувальний USB-кабель для програвача

iPod: RC-100IP

Ваш дилер може не мати в асортименті всього переліченого вище приладдя. За докладнішою інформацією звертайтеся до свого дилера.

*Конструкція та технічні характеристики можуть бути змінені без попередження.*



- Для деяких друкованих плат галогенізовані вогнезахисті сполуки не використовуються.
- Для корпусів галогенізовані вогнезахисті сполуки не використовуються.
- Пакувальні прокладки виготовлені з паперу.

## Пошук та видалення несправностей

Наведений нижче контрольний список допоможе вам вирішити проблеми, які можуть виникнути в апараті. Перед тим, як переглянути наведений нижче контрольний список, перевірте підключення та робочі процедури.

Якщо проблему не вдалося вирішити, відвідайте веб-сайт, вказаний нижче.

### Сайт підтримки

<http://support.sony-europe.com>

## Загальна інформація

### Апарат не підключений до джерела живлення.

- Перевірте підключення або запобіжник.
- Якщо апарат вимкнено, а дисплей згас, операції з пульта дистанційного керування будуть неможливими.  
→ Увімкніть апарат.

### Антену не висувається.

Відсутній блок релейного керування антеною.

### Звук відсутній.

- Активовано функцію АТТ або Telephone АТТ (якщо кабелі інтерфейсу або автомобільний телефон підключені до гнізда АТТ).
- Елемент керування мікшером «Fader & Balance» не встановлено у положення для системи із 2 динаміками.

### Відсутній звуковий сигнал.

- Функцію звукового сигналу вимкнено (стор. 23).
- Підключено додатковий підсилювач потужності, а вбудований підсилювач не використовується.

### Вміст пам'яті стерто.

- Натиснута кнопка RESET.  
→ Зробіть повторні записи у пам'яті.
- Провід джерела живлення або батарею відключено або не підключено належним чином.

### Збережені у пам'яті радіостанції та показник правильного часу стерті. Перегорів запобіжник.

### У пристрої виникає шум під час зміни положення замка запалювання.

Шнури неправильно підключені до додаткового гнізда живлення автомобіля.

### Під час відтворення або прийому запускається демонстративний режим.

Якщо протягом 5 хвилин не виконано жодних дій, коли увімкнено «Demo on», запуститься демонстраційний режим.

→ Установіть «Demo off» (стор. 23).

### Індикація у віконці дисплея зникла або не відображається.

- Регулятор підсвічування встановлено у положення «Dimmer on» (стор. 23).
- Дисплей вимикається, якщо натиснути і потримати кнопку (OFF).  
→ Натисніть кнопку (OFF) на апараті та утримуйте її, доки дисплей не увімкнеться.
- Роз'єми забруднені (стор. 28).

### Функція автоматичного вимкнення не працює.

Апарат увімкнений. Функція автоматичного вимкнення активується після вимкнення апарата.

→ Вимкніть апарат.

## Відтворення компакт-дисків

### Диск не завантажується.

- У пристрій вже завантажено інший диск.
- Диск силоміць завантажений нижньою стороною догори або у неправильний спосіб.

### Диск не відтворюється.

- Диск пошкоджений або забруднений.
- Диски CD-R/CD-RW не призначені для відтворення звуку (стор. 26).

### Неможливо відтворити файли MP3/WMA/AAC.

Диск несумісний із форматом і версією MP3/WMA/AAC. Для отримання докладних відомостей про відтворювані диски та формати див. веб-сайт служби технічної підтримки.

### Файли MP3/WMA/AAC потребують більше часу для початку відтворення, ніж інші.

Наведені нижче диски потребують більше часу для початку відтворення.

- диск, записаний зі складною структурою дерева файлів.
- диск, записаний у режимі Multi Session.
- диск, на який можна додавати файли даних.

### Не прокручується індикація на дисплеї.

- Якщо на дисках занадто багато символів, вони можуть не прокручуватися.
- «Auto Scroll» встановлено на значення «off».  
→ Установіть «Auto Scroll on» (стор. 23).

### Звук переривається.

- Неправильний монтаж.  
→ Встановіть апарат на міцній частині автомобіля під кутом, меншим за 45°.
- Диск пошкоджений або забруднений.

### Кнопки операцій не функціонують.

### Диск не виймається.

Натисніть кнопку RESET (стор. 6).

## Радіоприйом

**Не приймаються сигнали радіостанцій.**

**Звук супроводжується шумами.**

- Неправильне підключення.
  - Підключіть дріт керування антеною з електричним приводом (синій) або додатковий дріт живлення (червоний) до дроту живлення підсилювача антени автомобіля (тільки якщо автомобіль обладнаний вбудованою у заднє або бокове скло антеною для хвиль FM/MW/LW).
  - Перевірте підключення автомобільної антени.
  - Якщо антена з електричним приводом не висувається, перевірте підключення дроту керування привідною антеною.

**Не вдається знайти запрограмовані станції.**

- Зберігайте у пам'яті правильну частоту.
- Трансльований сигнал надто слабкий.

**Не вдається виконати автоматичне налаштування станції.**

- Налаштування режиму місцевого пошуку неправильні.
  - Налаштування станцій зупиняється занадто часто:
    - Установіть «Local on» (стор. 23).
  - Налаштування не зупиняється, коли станцію знайдено:
    - Установіть «Local off» (стор. 23).
- Трансльований сигнал надто слабкий.
  - Виконайте ручне налаштування частоти.

**Під час прийому хвиль FM загоряється індикація «ST».**

- Виконайте точне налаштування частоти.
- Трансльований сигнал надто слабкий.
  - Установіть «Mono on» (стор. 23).

**Стереозонна трансляція передачі у діапазоні FM сприймається як монофонічна.**

- Апарат перебуває в режимі прийому монофонічного сигналу.
- Установіть «Mono off» (стор. 23).

## RDS

**Послуги RDS отримувати неможливо.**

- Вибрано FM3.
  - Виберіть FM1 або FM2.
- Послуги RDS недоступні у поточному регіоні.

**Після кількох секунд прослуховування запускається функція SEEK.**

- Станція не є TP-станцією або транслює слабкий сигнал.
- Вимкніть TA (стор. 15).

**Немає повідомлень про поточну ситуацію на дорогах.**

- Увімкніть TA (стор. 15).
- Станція не транслює повідомлення про поточну ситуацію на дорогах, незважаючи на те, що є TP-станцією.
  - Налаштуйте іншу станцію.

**PTY відображає «-----».**

- Поточна станція не є RDS-станцією.
- Не отримано даних RDS.
- Станція не вказує тип передачі.

## Відтворення USB

**Не можна відтворювати елементи через концентратор USB.**

Пристрою не вдається розпізнати пристрій USB через концентратор USB.

**Не вдається відтворити цей диск.**

Пристрій USB не працює.

- Підключіть його ще раз.

**Відтворення з пристрою USB триває довше.**

Структура дерева файлів у пристрої USB складна.

**Звучить звуковий сигнал.**

Пристрій USB від'єднано під час відтворення.

- Перед відключенням USB-пристрою для захисту даних слід спершу зупинити відтворення.

**Переривчастість звуку.**

Звук може перериватися за швидкості передачі, яка перевищує 320 Кбіт/с.

## Індикація або повідомлення про помилки

### Checking

Пристрій перевіряє наявність підключення пристрою USB.

- Почекайте до підтвердження підключення.

### iPod Communication Error

Не вдалося успішно передати дані між пристроєм і iPod через неналежне з'єднання.

- Підключіть iPod ще раз і виберіть iPod.

### Error\*1

- Диск забруднений або вставлений нижньою стороною догори.\*2
  - Почистьте диск або вставте його правильно.

- Вставлено порожній диск.
- Диск не може відтворюватися через проблему.
  - Вставте інший диск.
- Не вдалося автоматично розпізнати пристрій USB.
  - Підключіть його знову.
- Натисніть , щоб вийняти диск.

**Failure** (Світяться, доки не буде натиснено будь-яку кнопку.)

Підключення динаміків або підсилювачів неправильне.

→ Щоб перевірити підключення, див. посібник зі встановлення для цієї моделі.

### Hubs Not Supported

Цей пристрій не підтримує концентратори USB.

---

**Load**

Пристрій для зміни компакт-дисків завантажує диск.

→ Дочекайтеся завершення процесу завантаження.

---

**Local Seek +/-**

Під час автоматичного налаштування станції увімкнений режим місцевого пошуку.

---

**NO AF**

Для цієї станції немає альтернативної частоти.

→ Натискайте багатопозиційний регулятор вліво або вправо, коли блимає службова назва програми. Апарат починає шукати іншу частоту із такими самими даними PI (Ідентифікація програми) (з'являється («PI seek»)).

---

**NO Device**

Натиснуто кнопку (SOURCE), коли пристрій USB не підключено. Під час відтворення відключено пристрій USB або кабель USB.

→ Слід підключити пристрій USB та кабель USB.

---

**NO Disc**

Диск не вставлений у пристрій для зміни компакт-дисків.

→ Вставте диски у пристрій для зміни компакт-дисків.

---

**NO Magazine**

Обойма для дисків не вставлена у програвач-компакт-дисків.

→ Вставте обійму у пристрій для зміни компакт-дисків.

---

**NO Music**

Диск або пристрій USB не містить музичних файлів.

→ Вставте музичний компакт-диск в цей апарат або у пристрій для зміни дисків, здатний відтворювати MP3.

→ Підключіть пристрій USB, який містить музичні файли.

---

**NO TP**

Апарат продовжуватиме пошук доступних TP-станцій.

---

**NO Track**

Вибраний на пристрої USB елемент не містить альбому/композиції.

---

---

**Not Supported**

Підключений пристрій USB не підтримується.

→ Для отримання докладних відомостей про сумісність USB-пристрою див. веб-сайт підтримки.

---

**Offset**

Можливо, сталася внутрішня помилка.

→ Перевірте підключення. Якщо індикація помилки не зникає з дисплея, проконсультуйтеся з найближчим дилером Sony.

---

**Overload**

Пристрій USB переповнений.

→ Відключіть пристрій USB, а потім змініть джерело, натиснувши кнопку (SOURCE).

→ Вказує, що пристрій USB несправний, або підключено пристрій, який не підтримується.

---

**Read**

Апарат зчитує всю інформацію про композиції та альбоми на диску.

→ Дочекайтеся завершення зчитування – відтворення розпочнеться автоматично. Залежно від структури диска цей процес може тривати більше хвилини.

---

**Push Reset**

Керування пристроєм для відтворення компакт-дисків, пристроєм для зміни компакт-дисків або пристроєм USB неможливе через помилку.

→ Натисніть кнопку RESET (стор. 6).

---

«.....» або «.....»

Під час прокручування диска назад або вперед досягнуто початку або кінця диска, і подальше прокручування неможливе.

---

«.....»

Апарат не може відобразити цей символ.

---

\*1 Якщо помилка стається під час відтворення компакт-диска, номер компакт-диска не відображається на дисплеї.

\*2 Номер диска, що спричинив помилку, з'являється на дисплеї.

---

Якщо наведені поради не допомагають вирішити проблему, проконсультуйтеся з найближчим дилером Sony. Якщо апарат здається в ремонт через проблему з відтворенням компакт-диска, захопіть із собою диск, під час відтворення якого виникла проблема.