

SM-CDM1056

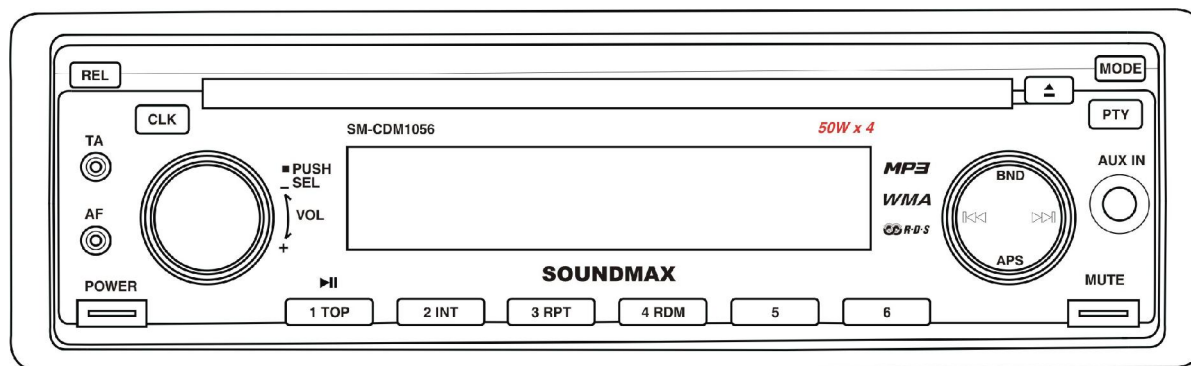

CD/MP3 RECEIVER  
Instruction manual

CD/MP3-РЕСИВЕР  
Руководство по эксплуатации

Dear customer!

Thank you for purchasing our product. For safety, it is strongly recommended to read this manual carefully before connecting, operating and/or adjusting the product and keep the manual for reference in the future.

## Table of contents

---

Table of contents .....	2
Important safeguards .....	3
Accessories .....	5
Installation/Connections .....	6
Panel controls .....	9
General operations .....	10
Digital tuner operations .....	15
Disc operations .....	20
MP3 overview .....	23
Anti-Theft System .....	25
Handling discs .....	26
Cleaning .....	26
Troubleshooting guide .....	28
Specification .....	29

# Important safeguards

---

- Read carefully through this manual to familiarize yourself with this high-quality sound system.
- Disconnect the vehicle's negative battery terminal while mounting and connecting the unit.
- When replacing the fuse, be sure to use one with an identical amperage rating. Using a fuse with a higher amperage rating may cause serious damage to the unit.
- Do not attempt to disassemble the unit. Laser beams from the optical pickup are dangerous to the eyes.
- Do not use the unit in places where it can be exposed to water, moisture and dust.
- Make sure that pins or other foreign objects do not get inside the unit; they may cause malfunctions, or create safety hazards such as electrical shock or laser beam exposure.
- If you have parked the car for a long time in hot or cold weather, wait until the temperature in the car becomes normal before operating the unit.
- Do not open covers and do not repair yourself. Consult the dealer or an experienced technician for help.
- Make sure you disconnect the power supply and aerial if you will not be using the system for a long period or during a thunderstorm.
- Make sure you disconnect the power supply if the system appears to be working incorrectly, is making an unusual sound, has a strange smell, has smoke emitting from it or liquids have got inside it. Have a qualified technician check the system.
- The unit is designed for negative terminal of the battery, which is connected to the vehicle metal. Please confirm it before installation.
- Do not allow the speaker wires to be shorted together when the unit is switched on. Otherwise it may overload or burn out the power amplifier.

- Do not install the detachable panel before connecting the wire.

Notes:

- In addition to normal audio CD, this unit can play CD-R and CD-R/W disc that contain audio tracks as well; however, depending on the conditions of the recording equipment, recording program or the CD-R as well as CD-R/W disc itself, some CD-R or CD-R/W may not play.
- When making music CD with CD-R or CD-R/W disc, too high recording speed may result in poor signal quality and therefore, it is recommend- able to select 24x or lower speed for CD-R recording and 4x or lower speed for CD-R/W recording.

## Accessories

---

Receiver	1 pc
Front panel	1 pc
Installation parts:	
Mounting bracket (half sleeve)	1 pc
Release key	2 pcs
Flat washer	2 pcs
Spring washer	1 pc
Nut	1 pc
Screw	1 pc
Metal strap	1 pc
ISO connector	1 pc
Protective case	1 pc
Customer information	1 pc
Warranty card	1 pc
Instruction manual	1 pc

# Installation/Connections

First complete the electrical connections, and then check them for correctness.

## Installation way

The chassis wear a metal sliding housing. Please have the wiring connection of the power supply, speakers and antenna as for the requirement of the manual, and then install the metal sliding housing into the car according to the diagram.

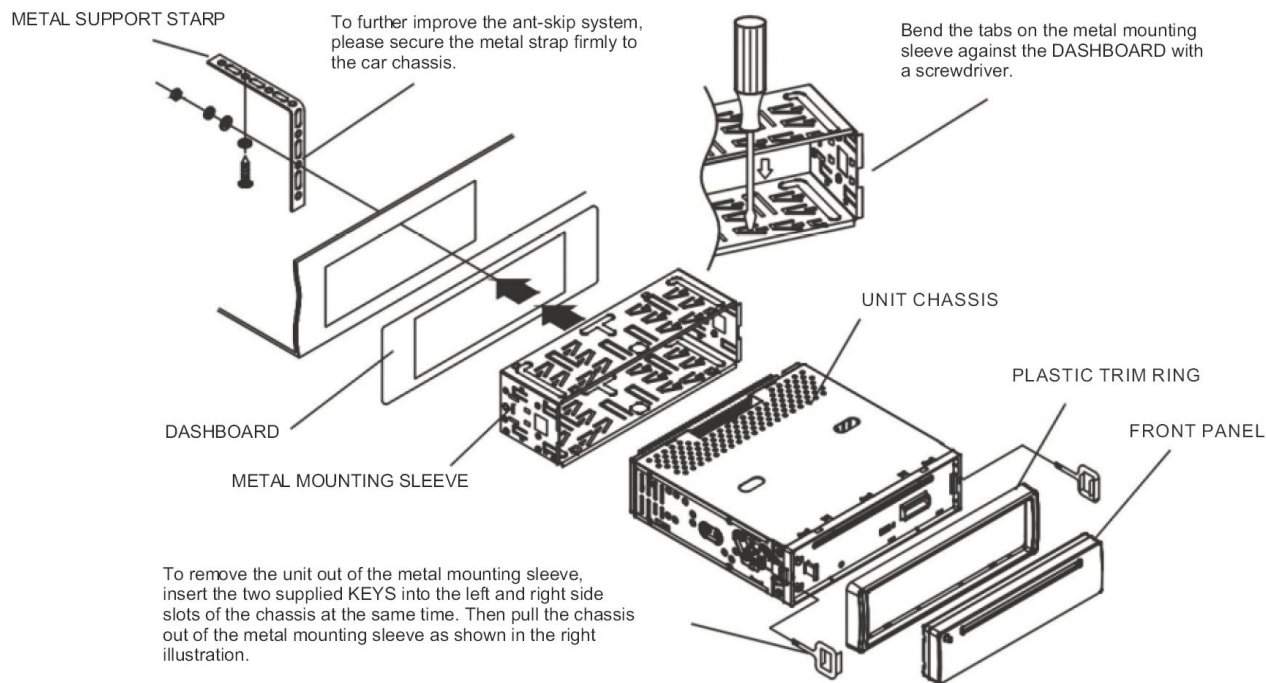

Before mounting and operating the CD player, remove the metal mounting sleeve illustrated by the arrows.

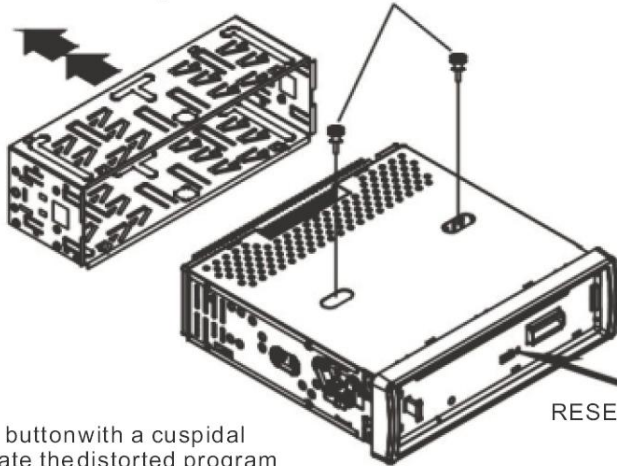

Remove the two screws that fix the CD deck mechanism player during transportation before mounting the player.

Push this reset button with a cuspidal object to renovate the distorted program once the program is distorted.

RESET BUTTON

To attach the removable faceplate, insert the right side of the faceplate into the right of the CD player chassis first. Then push the left side of the faceplate into the chassis until you hear it "click".

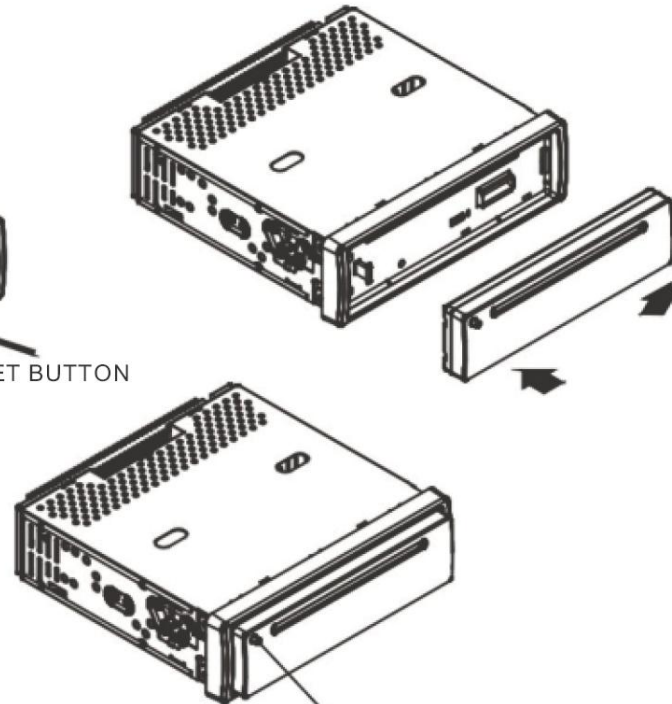

To remove the front panel from the unit chassis, press the REL key to release the front panel from the unit chassis, then pull it up a little to take out from the unit chassis.

Connection diagram

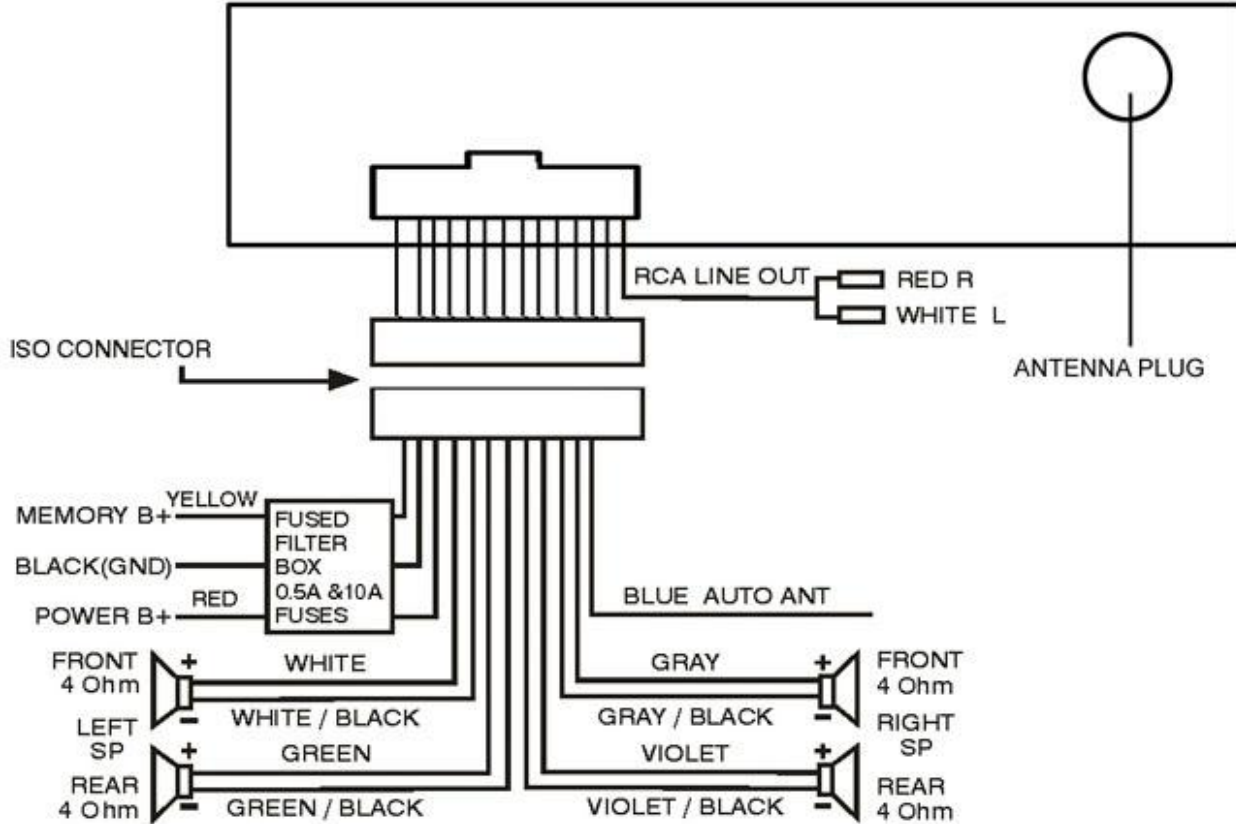

Notes:

- In spite of having any kinds of speaker system, must use 4 ohms impedance of speaker to reduce the distortion during high volume level.
- Prohibit to make the conductors of auto antenna and ground touch with each other.



# Panel controls

1. RELEASE button
2. CLOCK button
3. CD slot
4. EJECT button
5. MODE button
6. PTY button
7. BAND button
8. AUX in
9. PREVIOUS/NEXT button
10. MUTE button
11. APS button
12. 6/10 UP button
13. 5/10 DN button
14. 4/RDM button
15. 3/RPT button
16. 2/INT button
17. 1/TOP/PLAY/PAUSE button
18. VOLUME/SEL knob
19. POWER button
20. AF button
21. TA button

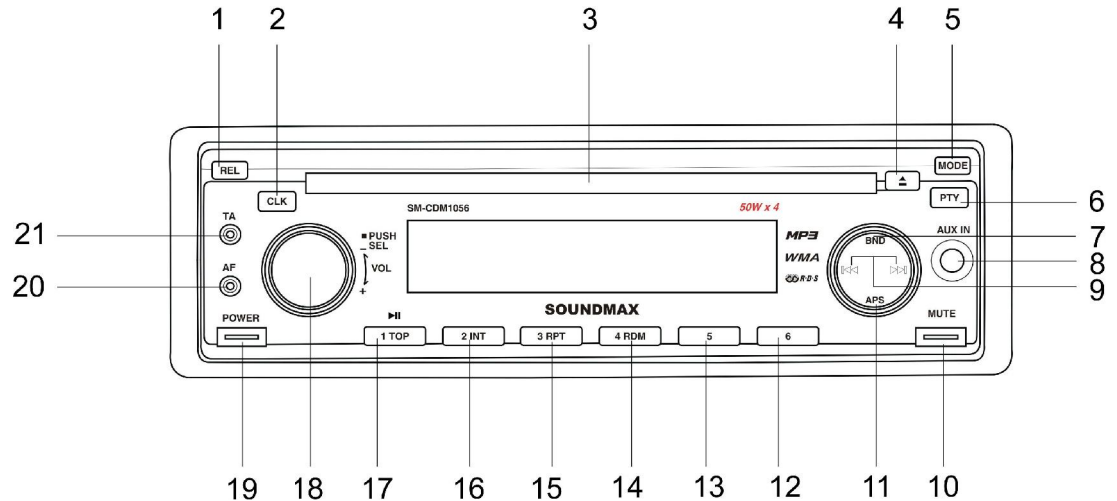

SOUNDMAX

## General operations

---

### Reset the unit

Operating the unit for the first time or after replacing the car battery, you must reset the unit. Press RELEASE button and remove the front panel, then press RESET button on the inner panel to restore the unit to the original factory settings.

### Power button

Press any button (except RELEASE button) to turn on the unit. Press and hold POWER button to turn off the unit.

### Mode setting

Press MODE button to change playing mode in the sequence: RADIO => CD (if there is a disc in unit) => AUX.

### Volume control

Rotate VOLUME knob to adjust volume level.

### Turning the sound off

When the power is on, press MUTE button to turn the sound off. Press it again or rotate VOLUME knob to turn the sound on.

## Setting the clock

- To show the time:
  - In Radio mode when RDS data is received press CLOCK button to select the mode: CLOCK => PTY => FREQUENCY => PS NAME.
  - In Radio mode when RDS data is not received press CLOCK button to select the item: CLOCK => PTY => FREQUENCY.
  - In Disc mode: Press CLOCK button shortly to display time for 5 seconds.
- To adjust the time:
  - When time is displayed, press and hold for 2 seconds CLOCK button. Time will start blinking.
  - Rotate VOLUME knob clockwise to adjust minute.
  - Rotate VOLUME knob anticlockwise to adjust hour.
  - Press CLOCK button again to save setting.

## Setting the sound characteristics

Press shortly and repeatedly SEL button to select the audio parameter: VOL => BASS => TREBLE => BALANCE => FADER. Rotate VOLUME knob to adjust the selected parameter.

Note: If turning off the power, all the settings of each mode will be saved. If you don't rotate VOLUME knob within 3 seconds after selecting the desired parameter, the unit will automatically return to the current mode being displayed.

## Setting other characteristics

Press and hold for 2 seconds SEL button to enter the setting mode.

Press repeatedly SEL button to select the setting: TA SEEK/TA ALARM, PI SOUND/PI MUTE, RETUNE L/RETUNE S, MASK DPI/MASK ALL, BEEP 2ND/BEEP ALL/BEEP OFF, SEEK1/SEEK2 (in

RADIO mode), DSP (FLAT/CLAS/ROCK/POP), LOUD OFF/LOUD ON, STEREO/MONO (in RADIO mode), DX/LOCAL (in RADIO mode), VOL LAST/VOL ADJUST, ESP6/ESP25.

Rotate VOLUME knob to set the parameter. Press SEL button to confirm the setting.

- TA SEEK/TA ALARM:

TA seek: when newly tuned station does not receive TP information for 60 seconds, the radio retunes to next station which has not the same station (PI) as the last station, but has the TP information.

When TP information gets lost at the current station for retune time selected (60 or 90 seconds), the radio start to retune to next same PI station. When same PI station does not catch in 1 cyclic search, the radio retunes to next station with TP information.

TA alarm: when this mode is selected, any automatic retune mode is not activated. Only double beep sound (ALARM) is output.

When newly tuned station does not have TP information for 5 seconds, a beep comes out. When TP information is missing from the current station for retune time, beeps will be heard. When newly tuned station does not have RDS signal, PI SEEK will pause.

- PI SOUND/PI MUTE:

PI sound: If a car is cruising between buildings, an oscillation phenomenon may occur, due to different PI codes being received from the same AF.

PI mute: In above situation, the sound will be muted for less than 1 second.

- RETUNE L/RETUNE S:

The initial time of automatic TA search or PI SEARCH mode is selected. When PI information is not received for retune time, the radio will search for the next, same PI station. When same PI station is not received during 1 cyclic search, the radio will switch to the last station and wait 4-5 minutes for PI code.

Retune L: selected as 90 seconds.

- Retune S: selected as 60 seconds.
- MASK:
  - Mask DPI: Only the AF, which has different PI is masked.
  - Mask ALL: The AF, which has different program identification and no RDS signal with a high field strength is masked.
- BEEP 2ND/BEEP ALL/BEEP OFF:
  - Beep 2nd: a beep is only generated when an allotted double key is pressed long (1 second).
  - Beep all: a beep is generated when every key is pressed (except power and release buttons).
  - Beep off: a beep is disabled.
- SEEK1/SEEK2:
  - Seek 1: pressing and holding NEXT/PREVIOUS buttons will search for strong signal stations, and will stop at the first strong signal.
  - Seek 2: pressing and holding NEXT/PREVIOUS buttons will enter search mode, and will only stop searching when the button is released.
- DSP: rotate VOLUME knob to choose the DSP mode: OFF, FLAT, POP, CLASSIC, ROCK.
- LOUD ON/LOUD OFF:
  - Loud ON: bass amplification function is enabled.
  - Loud OFF: bass amplification function is disabled.
- STEREO/MONO:
  - Stereo: stereo reception mode is enabled.
  - Mono: mono reception mode is enabled.
- LOCAL/DX:
  - Local: local station reception mode is enabled.
  - DX: distant station reception mode is enabled.
- VOL LAST/VOL ADJUST:

This function allows to set the volume level of the unit after it was turned off and then turned on again.

Vol last: If you want the volume level to be the same as it was before turning off.

Vol adjust: allows to choose volume level. The minimal level you can set is 10.

- ESP6/ESP25:

Select the needed ESP value.

## AUX Input

Press MODE button to select auxiliary input playing mode (AUX). You can connect any matched external audio device to this socket. Use VOLUME knob to adjust volume.

# Digital tuner operations

---

Note: RDS (Radio Data System) service availability varies with areas. Please understand if RDS service is not available in your area, the following service is not available, either.

## Band selection

Press BAND button to select a band: FM1, FM2, FM3, AM1 (MW1), AM2 (MW2). Display will show the wave band and frequency.

## Automatic/Manual tuning

Automatic tuning: Press and hold PREVIOUS/NEXT buttons to start auto searching the station upward or downward. It will play when finds the station.

Manual tuning: Press PREVIOUS/NEXT button to start manual searching of the station.

## Auto store

You can store up to a total of 30 radio stations in the memory (18 FM, 12 AM (MW)), manually or automatically.

- To store a station:
  - Select a band (if needed)
  - Select a station by pressing PREVIOUS/NEXT buttons.
  - Press and hold a preset button (1-6) under which you want to store the station.
- To recall a station:
  - Select a band (if needed)

- Press a preset button (1-6) briefly to recall the stored station.

#### Preset scan function

Press APS button to scan all preset stations in the memory of the current band and stay on each memory stations for about 5 seconds. To stop preset scan, press this button again.

#### Auto memory store function

Press and hold for 2 seconds APS button to enter auto store mode. The radio will automatically store the 6 strongest available stations to the 6 preset memories of the current band. To stop auto storing, press this button again. When the auto-storage operation is completed, it will automatically play each found station for 5 seconds. After finishing 1 loop of memory scan, it will play the first memorized station in the current band.

#### RDS function

There are the PI, PS, TP, PTY, TA, AF data.

PI: Program Identification Code – for identifying code.

PS: Program Service Name Broadcast – station name data expressed in alphanumerically character.

TP: Traffic Program Identification – for traffic information broadcasting station.

TA: Traffic Announcement Identification – showing traffic information is being transmitted or not.

AF: Alternative frequencies – frequency list of broadcasting station transmitting the same program.



### TA (Traffic Announcement) function

Press TA button briefly to select the TA mode on/off. When TA mode is on ("TA" is displayed on the LCD), it will begin to seek TA station and TA SEEK will be displayed on the LCD for a while. Traffic announcement interrupts CD playback or radio listening when broadcasted. To interrupt traffic announcement, press TA button short without switching off the TA mode. The set will return to the previous operating mode.

### EON TA LOCAL/DISTANCE mode

Press and hold TA button to select EON TA LOCAL/EON TA DISTANCE mode.

The purpose of this mode is to reduce unwanted interference caused by EON TA switching due to weak signal strength, resulting in the radio being switched back to the current tuned station, or being muted.

**EON TA LOCAL:** When the field strength level of EON linked stations is below the threshold level, the radio will not switch to that station, avoiding unnecessary interference. When EON TA LOCAL mode is selected, "EON TA LO" on numeric display is indicated for a few seconds.

**EON TA DISTANCE:** EON TA switching will be determined by the information of the current station. When EON TA DISTANCE mode is selected, EON TA DX on numeric display is indicated for a few seconds.

### AF (Alternative Frequencies) function

Press AF button, AF mode is selected and the state of AF switching mode is displayed by AF icon in display:

Icon off: AF switching mode off.

Icon on: AF switching mode on, and has RDS information.

Icon flashing: AF switching mode on, but RDS information is not received yet.

When AF switching mode is selected, the radio checks the signal strength of AF all the time. The interval of checking time of each AF depends on the signal strength of current station, from a few minute for a strong station to a few seconds for a weak station. Every time that new AF is stronger than the current station, it switches over to that frequency for a very short time, and new frequency is displayed for 1-2 seconds. Because the mute time of AF switching or checking time is very short, it is almost inaudible in case of normal program.

#### REGIONAL ON/OFF mode

Press and hold AF button, REGION ON/OFF mode is selected.

REG ON: AF switching or PI SEEK is implemented to the station which have all PI codes are same as current station (PI CODE is checked when AF CHECK in progress)

REG OFF: The regional code in the format of PI code is ignored when AF switching or PI SEEK is implemented. (PI CODE and COVERAGE AREA is not checked when AF CHECK in progress)

#### PTY (Program Type) function

Press PTY button repeatedly to select one of the following mode: PTY MUSIC group - PTY SPEECH group - PTY OFF.

Selection of PTY program type in each group is made by repeatedly pressing preset buttons:

Music group	Speech group
POP, ROCK	NEWS, AFFAIRS, INFO
EASY, LIGHT	SPORT, EDUCATE, DRAMA

CLASSIC, OTHERS	CULTURE, SCIENCE, VARIED
JAZZ, COUNTRY	WEATHER, FINANCE, CHILDREN
NATION, OLDIES	SOCIAL, RELIGION, PHONE IN
FOLK	TRAVEL, LEISURE, DOCUMENT

When PTY MUSIC or PTY SPEECH is on, the previous PTY program and PTY word is displayed on LCD. If there are no keys entered for 2 seconds, previously selected PTY is searched. During 1 loop, if desired PTY is not found, NO PTY is flashed, then return to previous normal radio and PTY word disappear.

## Disc operations

---

### Loading a disc

Turn the power on. Insert the disc with the printed side facing upward into the slot. To eject the disc, press EJECT button.

### Play/pause

To ensure good system performance, wait until the unit finishes reading the disc information before proceeding.

After inserting the disc, playback will start automatically. Press 1/PLAY/PAUSE/TOP button to go into pause mode. In pause mode, press it again to resume the playback. Press it and hold for 2 seconds to play the first track.

### Playing the previous/next track

During disc playback press NEXT button to start next track playback. Press PREVIOUS button to move back to the beginning of the current track. Press it twice to move to the beginning of the previous track.

### Fast forward/fast backward playing

Press and hold PREVIOUS/NEXT buttons to start fast playing in backward or forward direction. The playback will resume to normal when you release the button.

### Repeat playback

During CD playback press 3/RPT button to start repeat playback of the current track.

Press again to cancel. During MP3/WMA playback press it and hold for 2 seconds to start repeat playback of tracks in current folder. Press again to cancel.

#### Random playback

During CD playback press 4/RDM button to start random playback. Press again to cancel. During MP3/WMA playback press it and hold for 2 seconds to start random playback of tracks in current folder. Press again to cancel.

#### Intro playback

During CD playback press 2/INT button to start intro playback; the beginning of every track for 10 seconds in sequence will be played. Press again to cancel. During MP3/WMA playback press it and hold for 2 seconds to play the beginning of every track for 10 seconds in the current folder.

#### 10 track skip function

In MP3/WMA mode, press 10 UP/6 and 10 UP/5 buttons to skip 10 tracks up/down when normal play.

#### File search

In MP3/WMA disc mode, press APS button repeatedly to select TRACK SEARCH, FIRST CHARACTER SEARCH or DIRECTORY SEARCH mode.

Track search: the LCD will display "TRK T 000" and flash the biggest digit 0 that the MP3/WMA disc contain. Rotate VOLUME knob to select the number of the flashing digit from 0 to 9. Then press SEL button to confirm the number, next smaller digit 0 will flash. With the same means, select the

number of the flashing digit. After finishing selecting the number of all flashing digits, press SEL button to play the track of the selected number.

First character search: the LCD will display "A--...." If there are file names with the first character "A", the name of the first of them will be displayed; otherwise, the "..... NONE" will be displayed. Rotate VOLUME knob to select files first character by the order of A~Z and 0~9. Then press PREVIOUS or NEXT button to select one file its first characters is the selected one. Finally press SEL button to play the selected track.

Directory search (for MP3/WMA disc): the LCD will display the root folder. Then rotate VOLUME knob to select your desired folder and then press PREVIOUS or NEXT button to select your desired track in the folder. Finally press SEL button to play the selected track.

#### ID3 tags mode

In MP3/WMA disc mode, if you press BAND button repeatedly, the file name, folder name, song title, artist and album information will be scrolling on the display. As long as the current playing MP3/WMA music contains relevant ID3 tag information supported by this unit, the 3 items underlined above will be scrolling on the LCD display; otherwise, they will not.

In CD/MP3/WMA format-mixed disc playback mode, press and hold BAND button, it will change from CD to MP3/WMA mode.

## MP3 overview

---

- MP3 is short for MPEG Audio Layer 3 and refers to an audio compression technology standard.
- This product allows playback of MP3 files on CD-ROM, CD-R or CD-RW discs.
- The unit can read MP3 files written in the format compliant with ISO 9660. However it does not support the MP3 data written by the method of packet write.
- The unit can not read an MP3 file that has a file extension other than “.mp3”.
- If you play a non- MP3 file that has the “.mp3” extension, you may hear some noise.
- In this manual, we refer to what are called “MP3 file” and “folder” in PC terminology as “track” and “album”, respectively.
- Maximum number of directory level is 8, including the root directory. Maximum number of files and folders per disc is 256.
- The unit may not play tracks in the order of Track numbers.
- The unit plays only the audio tracks if a disc contains both audio tracks and MP3 files.
- When playing a disc of 8 kbps or “VBR”, the elapsed playing time in the display window will not be correct and also the intro play may not function properly. “VBR”: Variable Bit Rate.
- The unit supports the playback of WMA files. The playback of ID3 tags for WMA format is not guaranteed, it depends on versions and availability of Cyrillic alphabet.
- WMA (Windows Media Audio) – music data compression format, created by Microsoft Corporation. This format uses coding algorithm for compression of initial audio-record, greatly decreasing the file size, but, saving the good sound quality even when the bit rate is low (for example, 64 Kbit/s).
- Remember that the unit may not play the tracks in order they are written on disc.

Notes on creating your own CD-R or CD-RW containing MP3 files:

- To enjoy high quality sound, we recommend converting to MP3 files with a sampling frequency of 44.1 kHz and a fixed bit rate of 128 kbps.
- DO NOT store more than 448 MP3 files per disc.
- For ISO 9660 - compliant format, the maximum allowable depth of nested folders is 8, including the root directory (folder).
- When CD-R disc is used, playback is possible only for discs, which have been finalized.
- Make sure that when MP3 CD-R or CD-RW is burned that it is formatted as a data disc and NOT as an audio disc.
- You should not write non-MP3 files or unneeded folders along with MP3 files on the disc otherwise it takes a long time until the unit starts to play MP3 files.
- With some CD-R or CD-RW media, data may not be properly written depending on its manufacturing quality. In this case, data may not be reproduced correctly. High quality CD-R or CD-RW disc is recommended.
- Up to 16 characters are displayed for the name of an Album or a Track. ID3TAG version 1.x is required.
- Note that the unit may not play Tracks in the order that you wrote them to the disc.



# Anti-Theft System

---

The front panel of this unit can be detached and taken with you, helping to deter theft.

## Removing the panel

1. Press POWER button to switch off the power of the unit.
2. Press RELEASE button to detach the panel.
3. Release the left side firstly, then draw the right of the front panel outwards to remove it.
4. Place the panel into the case and take it with you when you leave the car.

## Install the panel

1. Firstly fix the right side of the panel into the right holder, then press the left side of the panel until it clicks to lock it in place.
2. Check the panel is fastened or not before operation.

## Remove the unit

1. Remove the panel and the trim plate.
2. Insert both release keys into hole in front of the set until they lock.
3. Pull out the unit.

## Handling discs

---

- Dirty, scratched or warped discs may cause skip ping or noise.
- Handle the disc only by the edges. To keep clean do not touch its surface.
- Discs should be stored in their cases after use to avoid scratches.
- Do not expose discs to direct sunlight, high humidity, high temperature or dust.
- Prolonged exposure to extreme temperature can warp the disc (such as leaving the discs in your car during summertime).
- Do not stick or write anything on either side of disc. Sharp writing instruments, or the inks used in some felt-tip pens, may damage its surface.
- Do not touch the unlabeled side. Do not attach any seal, label or data protection sheet to either side of a disc.

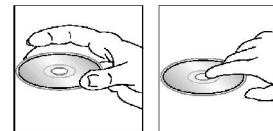

## Cleaning

---

### Cleaning the cabinet and panel

Wipe with a soft cloth. If the cabinet is very dampen (not dropping wet) the cloth with a weak solution of soapy water, and then wipe clean.

If the control panel is dirty, wipe off the dirt with soft, dry cloth only. And use a cotton swab soaked in isopropyl alcohol to clean the socket on the back of the control panel.

### Cleaning discs

Fingerprints should be carefully wiped from the surface of disc with a soft cloth. Unlike conventional records, compact discs have no grooves to collect dust

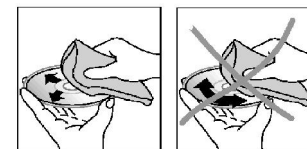

and macroscopic dirt, so gently wiping them with a soft cloth should remove most panicles. Wipe in a straight motion from the center to the edge. Never use thinner benzine, record cleaner or anti static spray on a compact disc. Such chemicals can damage its plastic surface.

## Troubleshooting guide

Symptom	Cause	Solution
No power	The car ignition is not on.  The fuse is blown.	If the power supply is properly connected to the car accessory switch the ignition key to "ACC".  Replace the fuse.
Disc cannot be loaded.	Presence of disc inside the player.	Remove the disc in the player then put a new upward.
Disc cannot be read.	Inserting the disc in upside down.  Compact disc is extremely dirty or defective.  Temperature inside the car is too high.	Insert the compact disc with the label facing upward. Clean the disc or try to play a new one.  Cool off until the ambient temperature returns to normal.
No sound	Volume is in minimum. Wiring is not properly connected.	Adjust volume to a desired level. Check wiring connection.
The buttons do not work.	The built-in microcomputer is not operating properly due to noise. Front panel is not properly fix into its place.	Reset the unit
Sound skips.	The installation angle is more than 30 degrees. The disc is extremely dirty or defective.	Adjust the installation angle to less than 30 degrees. Clean the compact disc/try to play a new one.
The radio does not work, the radio station automatic selection does not work.	The antenna cable is not connected the signals are too weak.	Insert the antenna cable firmly select a station manually.

# Specification

---

General	
Power supply:	12 V DC
Current consumption	max. 10A
Maximum power output:	50Wx4 channels
Fuse:	10 A/0.5 A
Dimensions (W x H x D)	178 x 50 x 165 mm
ESP	40c CD/ 120c MP3/ 300c WMA
FM Stereo Radio	
Memory	18 stations
Frequency range:	87.5 -108.0 MHz
Usable sensitivity:	3 uV
I.F. Frequency:	10.7 MHz
AM Section	
Memory	12 stations
Frequency range:	522 kHz-1620 kHz
Usable sensitivity:	40 dB
I.F. Frequency:	450 kHz
Disc Player	
System:	Compact disc audio system
Usable disc:	CD/CD-R/CD-RW
Compatible with:	CDDA/MP3/WMA

Frequency characteristics:	20-100 Hz $\leq$ 5 dB 10-20 kHz $\leq$ 5 dB
Signal to noise CD:	50 dB (1kHz)
Number of channels:	2 stereo
Line out	
Output:	2 channel RCA line out (2V)

Specifications are subject to change without notice. Dimensions are approximate.

## Уважаемый покупатель!

Благодарим Вас за покупку нашего изделия. Для обеспечения безопасности рекомендуется тщательно изучить настоящее руководство перед подключением, эксплуатацией и/или регулировкой изделия, и сохраняйте руководство для использования в будущем.

## Содержание

---

Содержание .....	31
Меры предосторожности .....	32
Комплект поставки .....	34
Установка/подключения .....	35
Элементы управления .....	38
Основные операции.....	38
Операции с радио .....	44
Операции с дисками .....	50
Обзор MP3 .....	54
Система защиты от кражи .....	56
Обращение с дисками.....	57
Чистка и уход .....	57
Руководство по устранению неисправностей .....	59
Технические характеристики .....	61

## Меры предосторожности

---

- Тщательно изучите настоящую инструкцию, чтобы ознакомиться с высококачественной аудиосистемой.
- При установке и подключении изделия отключите отрицательную клемму аккумулятора автомобиля.
- При замене предохранителя, убедитесь, что вы устанавливаете предохранитель с тем же номиналом. Используя предохранитель с повышенным значением тока, можно причинить значительные повреждения изделию.
- Не используйте устройство в местах, где оно может подвергнуться воздействию воды, влаги и пыли.
- Не пытайтесь разбирать изделие. Лазерные лучи, исходящие из блока оптической головки считывания информации с компакт-диска, опасны для глаз.
- Убедитесь, что шпильки или другие посторонние предметы не попали внутрь изделия. Они могут вызвать сбой в работе или стать причиной опасности, такой как поражение электрическим током или лазерным лучом.
- Если вы ставите автомобиль на стоянку на длительное время в жаркое или холодное время года, подождите, пока температура в автомобиле не станет нормальной, перед тем как включать изделие.
- Не открывайте крышки и не проводите ремонт самостоятельно. Обратитесь к дилеру или квалифицированному персоналу
- Убедитесь, вы отключаете источник питания и антенну, если вы не будете пользоваться системой в течение длительного времени или во время грозы.



- Убедитесь, что вы отключаете источник питания, если обнаружена неправильная работа системы, система издает необычные звуки, запах, выделяет дым или внутрь ее попала жидкость. Проведите квалифицированный технический осмотр системы.
- Прибор разработан так, чтобы отрицательный вывод аккумулятора был подключен к корпусу транспортного средства. Пожалуйста, убедитесь в этом перед установкой.
- Не позволяйте проводам динамиков касаться друг друга при включении прибора. В противном случае, может быть перегружен или выйти из строя усилитель питания.
- Не устанавливайте съемную панель перед подключением кабеля.

**Внимание:**

- Кроме аудио CD, изделие может проигрывать CD-R и CD-R/W диски, на которых записаны аудио треки; однако в зависимости от условий записи, записывающей программы или состояния диска некоторые диски могут не проигрываться.
- Во время записи CD-R или CD-R/W дисков слишком большая скорость записи может повлиять на качество воспроизведения слабого сигнала. В связи с этим рекомендуемая скорость записи 24x или ниже для записи CD-R и 4x или ниже для записи CD-R/W.

## Комплект поставки

---

Ресивер	1 шт
Передняя панель	1 шт
ISO коннектор	1 шт
Защитный футляр для панели	1 шт
Детали для установки:	
Подвижной металлический корпус	1 шт
Съемный ключ	2 шт
Плоская шайба	2 шт
Пружинная шайба	1 шт
Гайка	1 шт
Винт	1 шт
Металлическая планка	1 шт
Информация для потребителя	1 шт
Гарантийный талон	1 шт
Руководство по эксплуатации	1 шт

# Установка/подключения

Сначала проведите электрические подключения, затем проверьте их правильность.

## Способ установки

Шасси имеет корпус с металлическими направляющими. Пожалуйста, проведите соединение проводов источника питания, динамиков и антенны в соответствии с требованиями инструкции. Затем вставьте металлический корпус с направляющими в автомобиль в соответствии с приведенной схемой.

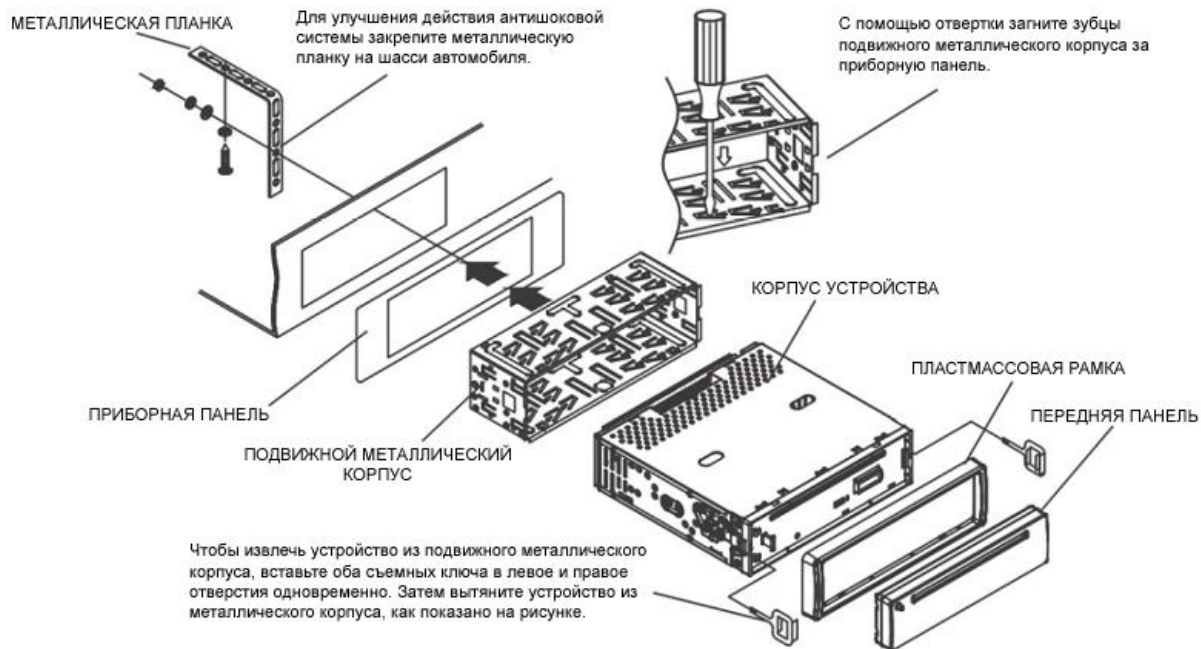

Удалите скользящий  
металлический корпус

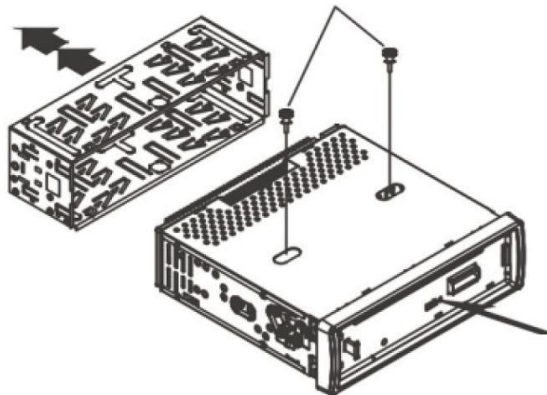

Выверните 2 винта для защиты  
плеера перед его эксплуатацией

Для установки передней панели  
в шасси устройства,  
сначала вставьте правую сторону,  
затем левую до щелчка

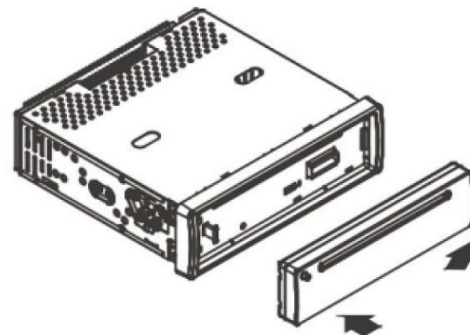

Нажмите кнопку RESET острым предметом,  
чтобы восстановить заводские настройки или если информация  
на экране представляется ненадлежащим образом и некоторые  
кнопки неработоспособны

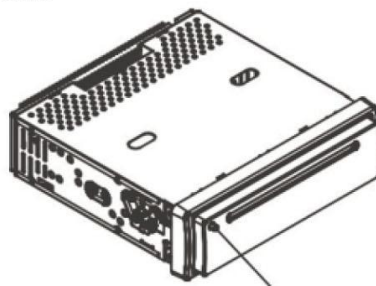

Чтобы снять переднюю панель с шасси, нажмите  
кнопку RELEASE, затем немного понятиите ее на себя

## Подключение динамиков

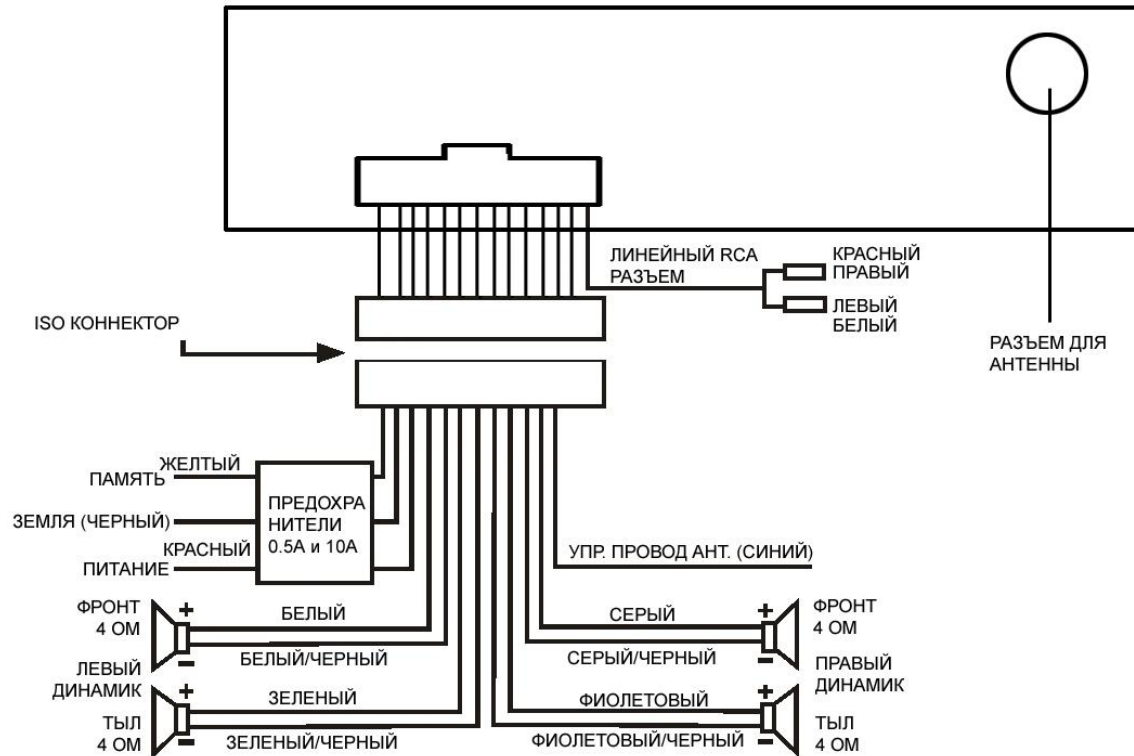

### Примечания:

- Независимо от вида динамиков, следует использовать динамики с сопротивлением, равным 4 Ом для уменьшения искажений при повышенной громкости.
- Запрещается соединять провода авто антенны и заземления между собой.

## Элементы управления

1. Кнопка RELEASE
2. Кнопка CLOCK
3. Слот для дисков
4. Кнопка EJECT
5. Кнопка MODE
6. Кнопка PTY
7. Кнопка BAND
8. Вход AUX
9. Кнопки PREVIOUS/NEXT
10. Кнопка MUTE
11. Кнопка APS
12. Кнопка 6/10 UP
13. Кнопка 5/10 DN
14. Кнопка 4/RDM
15. Кнопка 3/RPT
16. Кнопка 2/INT
17. Кнопка 1/TOP/PLAY/PAUSE
18. Регулятор VOLUME/кнопка SEL
19. Кнопка POWER
20. Кнопка AF
21. Кнопка TA

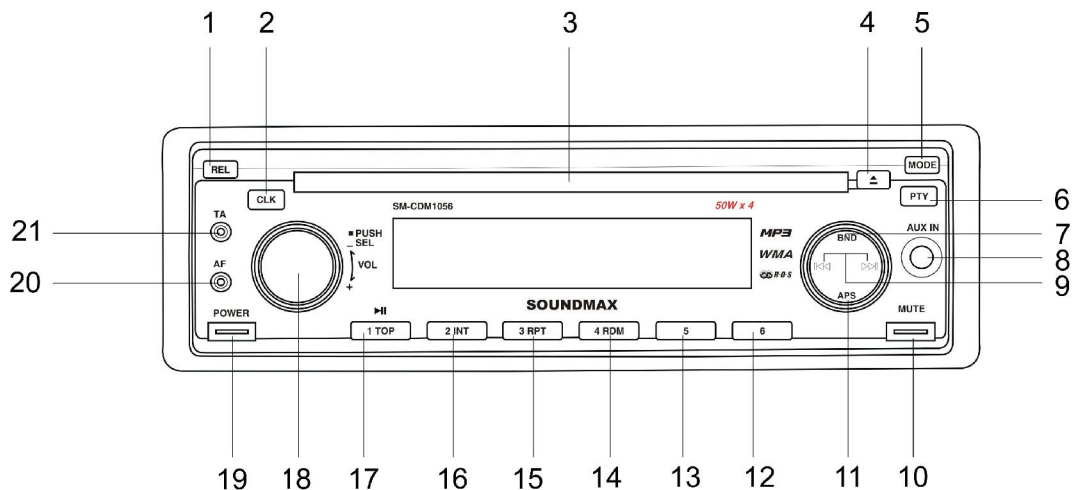

# Основные операции

---

## **Сброс установок**

Во время работы устройства в первый раз или после замены батарейки, или если устройство не реагирует на команды, а также на дисплее появляются символы ошибок, Вам следует выполнить перезагрузку устройства.

Нажмите кнопку RELEASE, чтобы опустить переднюю панель. Используя ручку или другой остроконечный предмет, нажмите кнопку RESET, чтобы сбросить все настройки устройства.

## **Включение питания**

Нажмите любую кнопку, кроме кнопок RELEASE и EJECT, чтобы включить устройство. Нажмите и удерживайте кнопку POWER, чтобы выключить устройство.

## **Выбор режима работы**

Нажимайте кнопку MODE, чтобы выбрать режим работы устройства: RADIO (радио) => CD (если диск загружен в устройство) => AUX.

## **Регулировка уровня громкости**

Поворачивайте регулятор VOLUME по часовой стрелке, чтобы увеличить уровень громкости. Поворачивайте регулятор VOLUME против часовой стрелки, чтобы уменьшить уровень громкости.

**Внимание:** Не допускайте продолжительной работы на максимальном уровне громкости.

## **Функция отключения звука**

Нажмите кнопку MUTE, чтобы отключить звук. Нажмите снова, чтобы восстановить звук.

## Установка времени

- Отображение времени:
  - В режиме Радио во время приема RDS информации, нажимайте кнопку CLOCK, чтобы отобразить информацию на дисплее в следующей последовательности: Текущее время => Частота => Название типа транслируемой передачи => Наименование станции, транслирующей текущую передачу.
  - В режиме Радио, когда RDS информация не принимается, нажимайте кнопку CLOCK, чтобы отобразить информацию на дисплее в следующей последовательности: Текущее время => Частота => PTY NONE.
  - В режиме CD нажмите кнопку CLOCK, чтобы отобразить на дисплее текущее время.
- Установка времени:
  - При отображении времени нажмите и удерживайте в течение 2 секунд кнопку CLOCK, индикатор времени начнет мигать.
  - Вращайте регулятор VOLUME по часовой стрелке, чтобы установить минуты.
  - Вращайте регулятор VOLUME против часовой стрелки, чтобы установить часы.
  - Нажмите кнопку CLOCK, чтобы сохранить настройку.

## Регулировка параметров аудио

Нажимайте кнопку SEL, чтобы выбрать один из параметров аудио: VOL (громкость) => BASS (низкие частоты) => TREBLE (высокие частоты) => BALANCE (баланс левые/правые динамики) => FADER (баланс фронтальные/тыловые динамики).

Вращайте регулятор VOLUME, чтобы отрегулировать выбранный параметр.

**Примечание:** При выключении устройства все настройки будут сохранены. Если при выборе какого-либо параметра Вы в течение 3 секунд его не регулируете, устройство вернется к текущему режиму, отображаемому на дисплее.



## Функциональные настройки

Нажмите и удерживайте в течение 2 секунд кнопку SEL, чтобы войти в меню настроек.

Нажимайте кнопку SEL, чтобы выбрать одну из настроек: TA SEEK/TA ALARM, PI SOUND/PI MUTE, RETUNE L/RETUNE S, MASK DPI/MASK ALL, BEEP 2ND/BEEP ALL/BEEP OFF, SEEK1/SEEK2 (в режиме радио), DSP (FLAT/CLAS/ROCK/POP), LOUD OFF/LOUD ON, STEREO/MONO (в режиме Радио), DX/LOCAL (в режиме Радио), VOL LAST/VOL ADJUST, ESP6/ESP25.

Вращайте регулятор VOLUME, чтобы отрегулировать выбранную настройку. Для подтверждения настройки нажмите кнопку SEL.

### - TA SEEK/TA ALARM (программы о дорожном движении)

Функция TA определяют поведение радиоприемника при включенном режиме TA, если отсутствует передача информации TP (программа движения) радиостанцией, на которую в данный момент настроен радио приемник. Вращайте регулятор VOLUME, чтобы выбрать один из режимов: TA SEEK или TA ALARM.

**TA seek:** Если радиоприемник настраивается на радиостанцию, которая не передает информацию TP (Traffic Program – программы с информацией о дорожном движении) в течение 60 или 90 секунд, радиоприемник перенастраивается на следующую станцию, которая не имеет тот же PI (код идентификации программы), что и предыдущая радиостанция, но передает информацию TP.

**TA alarm:** Если принимаемая радиостанция не передает TP информацию в течение 5 секунд, прозвучит звуковой сигнал, перенастройки на другую радиостанцию не произойдет.

### - PI SOUND/PI MUTE:

**PI sound:** Если автомобиль перемещается в критической зоне, может появиться эффект частого переключения между двумя разными радиостанциями, потому что может быть

принят другой код PI на той же частоте. Когда в описанной выше ситуации произойдет переключение на другую радиостанцию с другим кодом PI, в течение короткого времени будет слышна трансляция данной радиостанции.

PI mute: В описанном выше случае на короткое время звучание будет отключено.

- RETUNE L/RETUNE S:

Выбор временного интервала прерывания радио сигнала для сканирования.

Retune L: интервал поиска 90 секунд.

Retune S: интервал поиска 60 секунд.

- MASK:

Mask DPI: Маскируется только станция AF, которая передает сигналы RDS, но имеет другой PI (код идентификации программы).

Mask ALL: Маскируется станция AF, которая имеет другой PI или вообще не передает сигналы RDS.

- BEEP 2ND/BEEP ALL/BEEP OFF:

Beep 2nd: долгое нажатие кнопки сопровождается звуковым сигналом.

Beep all: каждое нажатие кнопки сопровождается звуковым сигналом (за исключением кнопок POWER и RELEASE).

Beep off: нажатие кнопки не сопровождается звуковым сигналом.

- SEEK1/SEEK2:

Seek 1: В данном режиме при обнаружении станции автопоиск будет остановлен даже в случае последующего нажатия кнопки SEEK.

Seek 2: При нажатии и удерживании кнопки SEEK автопоиск будет продолжен даже при обнаружении станции. Если Вы отпустите кнопку SEEK, поиск будет остановлен после обнаружения станции.

- DSP: вращайте регулятор VOLUME, чтобы выбрать режим эквалайзера: OFF (выкл), FLAT,

- POP, CLASSIC, ROCK.
- LOUD ON/LOUD OFF:  
Loud ON: включение функции усиления низких частот (тонокомпенсации).  
Loud OFF: отключение функции усиления низких частот.
- STEREO/MONO:  
Stereo: режим приема стерео.  
Mono: режим приема моно (предпочтительно при плохом качестве приема сигнала).
- LOCAL/DX:  
Local: режим приема местных радиостанций.  
DX: режим приема удаленных радиостанций.
- VOL LAST/VOL ADJUST:  
С помощью этой функции можно выбрать уровень звука, который сохранится после включения ресивера.  
Vol last: выберите, если вы хотите, чтобы уровень громкости звука перед выключением сохранился.  
Vol adjust: выберите необходимый уровень громкости звука. Минимально возможный уровень – 10.
- ESP6/ESP25:  
Выберите нужное значение электронной системы стабилизации.

### **Дополнительный вход AUX**

С помощи кнопки MODE выберите режим (AUX). Теперь Вы можете подсоединить к ресиверу внешнее устройство с помощью данного разъема. Регулирование громкости будет производиться с помощью регулятора VOLUME.

## Операции с радио

---

**Внимание:** Сервис RDS (система радио данных) доступен не во всех регионах. Имейте в виду, что если услуга RDS не доступна в Вашем регионе, то данная функция не будет работать.

### Выбор диапазона

Нажмите кнопку BAND, чтобы выбрать нужный диапазон: FM1, FM2, FM3, AM1 (MW1), AM2 (MW2). На дисплее появятся диапазон, частота.

### Ручной/автоматический поиск радиостанций

Автоматический поиск: нажмите и удерживайте кнопки PREVIOUS/NEXT, чтобы начать автоматический поиск радиостанции вверх или вниз по диапазону. При обнаружении станции начнется ее вещание.

Ручной поиск: нажимайте кнопки PREVIOUS/NEXT, чтобы начать поиск радиостанции вручную.

### Функция автоматического сохранения станций

Вы можете сохранить в памяти устройства до 30 радиостанций (18 AM (MW), 12 AM).

- Для сохранения радиостанции:
  - Выберите желаемый диапазон.
  - Выберите станцию с помощью кнопок PREVIOUS/NEXT.
  - Нажмите и удерживайте одну из кнопок с цифрами 1-6, под которой Вы хотите сохранить радиостанцию.

- Для выбора одной из сохраненных радиостанций:
  - Выберите желаемый диапазон
  - Нажмите одну из кнопок 1-6, под которой была сохранена выбираемая радиостанция

### **Прослушивание сохраненных станций**

Нажмите кнопку APS, чтобы прослушать все сохраненные в текущем диапазоне станции в течение 5 секунд. Во время прослушивания номер каждой станции будет мигать на дисплее. Чтобы остановить прослушивание, повторно нажмите эту кнопку.

### **Функция автоматического поиска и сохранения станций в памяти**

Выберите диапазон. Нажмите и удерживайте в течение 2 секунд кнопку APS, чтобы войти в режим автоматического поиска и сохранения радиостанций. 6 самых сильных доступных станций будут автоматически сохранены в памяти. Поиск прекратится, когда будет сделан полный круг. Чтобы остановить автоматическое сохранение, повторно нажмите кнопку A.P. После завершения автоматического сохранения станций каждая из сохраненных станций будет воспроизводиться в течение 5 секунд.

### **Функция RDS**

В системе RDS используются следующие данные: PI, PS, AF, TP, TA, EON, PTY и CT.

PI (Program Identification Code): Код идентификации программы.

PS (Program Service Name): Название радиовещательной станции в виде букв и цифр.

AF (Alternative Frequencies): Альтернативные частоты. Список частот передатчиков, передающих одну и ту же программу, т.е. имеющих один и тот же PI.

TP (Traffic Program Identification): Идентификационные данные радиовещательной станции, передающей информацию о дорожном движении.

TA (Traffic Announcement Identification): Идентификация сообщения о дорожном движении. Идентификационные данные, показывающие, передается или не передается информация о дорожном движении.

EON (Enhanced Other Networks Information): Передача информации по категориям PI, AF, TP, TA и т.д. в сетях, отличных от сети текущего приема.

PTY (Program Type Code): Код типа программы. Отражает содержание программы, например, новости, легкая музыка, спорт и т.д.

CT (Clock Time): Информация о текущем времени, благодаря которой ресивер может автоматически устанавливать и подстраивать собственные часы.

### **Функция TA (программы о дорожном движении)**

Нажимайте кнопку TA, чтобы включить или выключить функцию TA. Когда режим TA включен, (на дисплее отображается символ «TA»), начнется поиск станции, предоставляющей информацию о дорожном движении, при этом на дисплее некоторое время будет отображаться надпись «TA SEEK». При поступлении сообщения о дорожном движении воспроизведение диска прерывается. Чтобы прервать сообщение о дорожном движении, нажмите кнопку TA; это не приведет к отключению самого режима TA. Устройство вернется к предыдущему режиму работы.

### **EON (расширенный диапазон)**

Нажмите и удерживайте кнопку TA, чтобы выбрать режим EON TA LOCAL (местный) или EON TA DISTANCE (удаленный).

Назначение данной опции - снижение нежелательных переключений на станции других сетей вещания, передающие сообщения о дорожном движении (EON TA), когда информация EON TA была принята при прослушивании текущей станцией, и радиоприемник переключился на

станцию в другой сети вещания (EON), но информация не может быть принята из-за того, что эта станция находится слишком далеко от радиоприемника. Поэтому радиоприемник переключается обратно на текущую станцию. В описанном случае пользователь будет прослушивать в течение некоторого времени не ту программу, либо на некоторое время звук будет отключен.

EON TA LOCAL (дорожные сообщения местных радиостанций): Если уровень мощности сигнала радиостанции из другой сети вещания меньше определенного порогового уровня, радиоприемник не переключается на эту станцию и пользователь не услышит никаких искажений. Когда выбран режим EON TA LOCAL, на дисплее на несколько секунд отобразится надпись «EON TA LO».

EON TA DISTANCE (дорожные сообщения удаленных радиостанций): Переключение на радиостанцию из другой сети вещания, которая передает сообщения о дорожном движении (EON TA), осуществляется на основе информации текущей радиостанции. Когда выбран режим EON TA DISTANCE, на дисплее на несколько секунд отобразится надпись «EON TA DX».

### **Режим AF (альтернативные частоты)**

Нажмите кнопку AF; состояние функции переключения на AF будет отображено соответствующим символом на дисплее:

Символ не отображается: Режим AF выключен.

Символ отображается: режим AF включен, и данные RDS присутствуют.

Символ мигает: функция AF включена, но информация RDS не транслируется.

Когда функция AF включена, радио постоянно проверяет силу сигнала AF. Временной интервал каждой AF зависит от уровня сигнала текущей станции, и может составлять от нескольких минут для сильной станции до нескольких секунд для слабой станции. Если сигнал AF сильнее сигнала текущей станции, произойдет краткое переключение на новую

частоту, которая будет отображаться на дисплее в течение 1-2 секунд. Поскольку временной интервал переключения на AF очень короток, то при прослушивании программы переключение практически не слышно.

### **Режим REGIONAL**

Нажмите и удерживайте кнопку AF, чтобы включить режим REGION.

REG ON (вкл): во время поиска AF и TA передач приемник будет настраиваться на те станции, PI-код которых совпадает с кодом текущей станции.

REG OFF (выкл): PI-код будет игнорироваться и будет возможен прием региональных станций.

PTY (Program Type) function

Нажимайте кнопку PTY, чтобы выбрать группу программ PTY: музыкальная группа – информационная группа - PTY выкл.

Выбор типа программы в каждой группе осуществляется с помощью кнопок с цифрами на панели устройства.

<b>Музыкальная группа</b>	<b>Информационная группа</b>
POP, ROCK	NEWS, AFFAIRS, INFO
EASY, LIGHT	SPORT, EDUCATE, DRAMA
CLASSIC, OTHERS	CULTURE, SCIENCE, VARIED
JAZZ, COUNTRY	WEATHER, FINANCE, CHILDREN
NATION, OLDIES	SOCIAL, RELIGION, PHONE IN
FOLK	TRAVEL, LEISURE, DOCUMENT



Название типа программы отображается на дисплее. Если после выбора группы программ Вы в течение 2 секунд не нажимаете никаких кнопок, будет произведен поиск типа программы, выбранной ранее. Если после 1 цикла поиска выбранная программаPTY не была найдена, на дисплее отобразится надпись «NOPTY», затем устройство вернется к обычному режиму радио, символPTY исчезнет.

## Операции с дисками

---

### **Загрузка дисков**

Включите питание устройства. Вставьте диск в слот маркированной стороной вверх. Чтобы извлечь диск, нажмите кнопку EJECT.

### **Воспроизведение/Пауза**

Дождитесь, пока плеер закончит читать диск. Воспроизведение начнется автоматически. Во время воспроизведения нажмите на кнопку 1/PLAY/PAUSE/TOP, чтобы включить режим паузы; нажмите еще раз, чтобы продолжить воспроизведение. Нажмите и удерживайте кнопку 2 секунды, чтобы началось воспроизведение первого трека.

### **Переход к предыдущему или следующему треку**

1. Нажмите во время воспроизведения кнопку PREVIOUS, чтобы начать воспроизведение текущего трека с начала. Нажмите еще раз, чтобы начать воспроизведение предыдущего трека.
2. Нажмите во время воспроизведения кнопку NEXT, воспроизведение начнется со следующего трека.

### **Ускоренное воспроизведение вперед или назад**

Нажмите во время воспроизведения кнопки PREVIOUS/NEXT и удерживайте в течение 2 секунд, чтобы начать ускоренное воспроизведение назад/вперед. Отпустите кнопку, чтобы вернуться к нормальному воспроизведению.

**Внимание:** Во время воспроизведения дисков, когда ускоренное воспроизведение достигает начала следующего трека, возобновляется нормальный режим воспроизведения.

### **Повтор воспроизведения**

Во время воспроизведения CD нажмите кнопку 3/RPT, чтобы начать повторное воспроизведение текущего трека. Нажмите еще раз, чтобы отменить повтор.

Во время воспроизведения MP3/WMA диска, нажмите и удерживайте в течение 2 секунд кнопку 3/RPT, чтобы начать повторное воспроизведение всех треков в текущей папке. Нажмите еще раз, чтобы отменить повтор.

### **Случайное воспроизведение**

Во время воспроизведения CD нажмите кнопку 4/RDM, чтобы начать воспроизведение треков в случайном порядке. Нажмите еще раз, чтобы отменить функцию.

Во время воспроизведения MP3/WMA диска, нажмите и удерживайте в течение 2 секунд кнопку 4/RDM, чтобы начать воспроизведение треков в текущей папке в произвольном порядке. Нажмите еще раз, чтобы случайное воспроизведение.

### **Функция Intro**

Вы можете последовательно воспроизводить начало каждого трека в течение 10 секунд.

Во время воспроизведения CD нажмите кнопку 2/INT. Нажмите кнопку 2/INT снова, чтобы вернуться к нормальному воспроизведению.

Во время воспроизведения MP3/WMA диска нажмите и удерживайте кнопку 2/INT; начнется последовательное воспроизведение начала каждого трека в течение 10 секунд в текущей папке. Нажмите кнопку 2/INT снова, чтобы вернуться к нормальному воспроизведению.

### **Переход на 10 треков**

При воспроизведении MP3/WMA диска нажмите кнопку 10 UP/6 или кнопку 10 UP/5, чтобы перейти на 10 треков вперед или назад.

### **Поиск треков**

При воспроизведении диска MP3/WMA нажимайте кнопку APS для выбора режима поиска трека, поиска по первому символу или поиска по папке.

Поиск трека: на дисплее отобразится надпись "TRK T 000", будет мигать ноль, обозначающий первую цифру наибольшего разряда, имеющегося в номерах файлов, содержащихся на диске. Вращайте регулятор VOLUME, чтобы выбрать цифру (от 0 до 9) номера трека, соответствующую мигающему нулю. Нажмите кнопку SEL для подтверждения цифры; начнет мигать ноль, обозначающий следующий разряд. Вышеописанным способом выберите следующую цифру. После того, как номер трека будет набран полностью, нажмите кнопку SEL для начала воспроизведения трека под этим номером.

Поиск по первому символу: на дисплее отобразится надпись "A--...." Если на диске содержатся треки, название которых начинается с символа "A", название первого из них отобразится на дисплее; в противном случае отобразится надпись "..... NONE" («отсутствует»). Вращайте регулятор VOLUME, чтобы выбрать первый символ нужного трека в порядке от A до Z и от 0 до 9. Затем с помощью кнопок PREVIOUS или NEXT выберите один из треков, название которых начинается с выбранного символа. Нажмите кнопку SEL для начала воспроизведения выбранного трека.

Поиск по папке: на дисплее отобразится корневая директория. Вращайте регулятор VOLUME, чтобы выбрать нужную папку, затем с помощью кнопок PREVIOUS или NEXT выберите нужный трек в выбранной папке. Нажмите кнопку SEL для начала воспроизведения выбранного трека.

### **Отображение ID3-тегов**

При воспроизведении MP3/WMA диска нажимайте кнопку BAND для отображения на дисплее имени файла, имени папки, названия песни, имени исполнителя или названия альбома. Если воспроизводимые файлы не имеют соответствующих ID3 тегов, поддерживаемых данным устройством, подчеркнутые пункты отображаться не будут.

При воспроизведении диска, одновременно содержащего файлы в форматах CD/MP3/WMA, нажимайте и удерживайте кнопку BAND для переключения между воспроизведением CD или MP3/WMA.

## Обзор MP3

---

- MP3 это краткое обозначение аудио слоя MPEG 3 и относится к стандарту технологии сжатия звука.
- Данное устройство позволяет воспроизводить файлы MP3 на дисках CD-ROM/CD-R/CD-RW.
- Изделие может считывать файлы MP3, записанные в формате, соответствующем ISO 9660. Однако оно не поддерживает данные MP3, записанные методом пакетной записи.
- Изделие не может считывать файлы MP3, которые имеют расширение файла, отличающееся от ".mp3".
- Если вы воспроизводите не MP3 файл, который имеет расширение ".mp3", вы можете слышать некоторые шумы.
- В данном руководстве мы рассматриваем файлы, называемые "файлами MP3" и "папкой", а в технологии PC "дорожкой" и "альбомом" соответственно.
- Максимальное количество уровней директории равно 8, включая корневую директорию. Максимальное количество файлов и папок на диске 256.
- Изделие может не воспроизводить дорожки в последовательном порядке.
- Изделие воспроизводит только аудио треки, если диск содержит как аудио треки, так и файлы MP3.
- При воспроизведении диска 8 килобит или VBR, истекшее время воспроизведения в окне дисплея будет неправильным, а также ознакомительное воспроизведение может не действовать надлежащим образом. VBR: Переменная скорость передачи битов.
- Устройство поддерживает воспроизведение WMA файлов. Воспроизведение ID3 тегов для формата WMA не является гарантированным, так как это зависит от версий и наличия кириллицы.
- WMA (Windows Media Audio) – формат сжатия музыкальных данных, созданный Microsoft

Corporation. Формат использует алгоритмы кодирования для сжатия исходной аудиозаписи, значительно уменьшая размеры файла, но, сохраняя хорошее качество звука даже при низких (например, 64 Кбит/сек) скоростях передачи данных (битрейтах).

- Помните, что изделие может не воспроизводить треки в том порядке, в котором они записаны на диске.

**Замечание по созданию собственных CD-R или CD-RW, содержащих файлы MP3:**

- Для получения высокого качества звука мы рекомендуем преобразовывать файлы MP3 с частотой дискретизации 44,1 кГц и постоянным битрейтом 128 Кбит/сек.
- Не сохраняйте более 448 файлов MP3 на диске.
- Для формата, совместимого с ISO 9660, максимально допустимая глубина вложенных папок равняется 8, включая корневую директорию (папку).
- При использовании диска CD-R воспроизведение возможно только для дисков, у которых закрыта сессия записи.
- Убедитесь, что при записи MP3 CD-R или CD-RW были отформатированы как диски данных, а не как аудио диски.
- Не рекомендуется записывать на диск MP3 файлы вместе с другими файлами, так как в этом случае потребуется много времени для их воспроизведения изделием.
- На некоторых CD-R или CD-RW данные могут не быть записаны надлежащим образом в зависимости от качества их производства. В этом случае данные могут быть воспроизведены не надлежащим образом. Рекомендуются приобретать диски CD-R или CD-RW высокого качества.
- Имя альбома или файла может содержать до 16 символов. Необходима версия 1.x ID3TAG.
- Помните, что изделие может не воспроизводить треки в том порядке, в котором они записаны на диске.

## Система защиты от кражи

---

Переднюю панель данного устройство можно снять и взять с собой, что помогает избежать воровства.

### Съем панели

1. Нажмите кнопку POWER для отключения питания устройства.
2. Нажмите кнопку RELEASE, чтобы снять панель.
3. Сначала снимите левую сторону панели, затем правую.
4. Поместите панель в защитный футляр и возьмите ее с собой, когда вы покидаете автомобиль.

### Установка панели

1. Вставьте правую сторону панели в правый держатель на устройстве, затем нажмите на левую сторону панели до щелчка для прочной фиксации.
2. Перед включением ресивера убедитесь в надежной установке панели.

### Съем изделия

1. Снимите переднюю панель.
2. Вставьте два съемных ключа в отверстие лицевой стороны, пока не услышите щелчок.
3. Извлеките изделие.



## Обращение с дисками

---

- Грязные, поцарапанные или погнутые диски могут вызвать искажение звука или шумы.
- Держите диск только за края (как показано на рисунке). Чтобы обеспечить чистоту, не прикасайтесь к его поверхности.
- Диски должны храниться в их чехлах после использования, чтобы не поцарапать их поверхность.
- Не подвергайте диски действию прямого солнечного света, повышенной влажности, повышенным температурам или действию пыли.
- Продолжительное влияние предельных температур может изогнуть диск (например, пребывание дисков в автомобиле в летнее время).
- Не царапайте и не пишите что-либо на любой стороне диска. Острые пишущие инструменты или чернила, используемые в них, могут повредить поверхность диска.
- Не оставляйте никаких следов на рабочей стороне диска.
- Не прикрепляйте этикетки или стикеры к любой стороне диска.

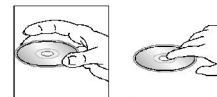

## Чистка и уход

---

**Чистка корпуса и передней панели:** Протирайте мягкой тканью. Если корпус очень загрязнен (не мочите его), используйте мягкую ткань.

Если панель загрязнилась или запылилась, протрите ее сухой чистой тканью. Для чистки разъема в задней части панели используйте тампон, смоченный техническим спиртом.

**Чистка дисков:** Отпечатки пальцев должны быть тщательно стерты с поверхности диска мягкой тканью. В отличие от обычных пластинок, компакт-диски не имеют канавок для сбора пыли и микроскопических частиц грязи, поэтому их можно легко отчистить мягкой тканью. Вытирайте прямолинейным движением от центра к краю.

Никогда не используйте растворитель, бензин, очиститель пластинок или антистатический аэрозоль для чистки дисков. Такие химические вещества могут повредить его пластиковые поверхности.

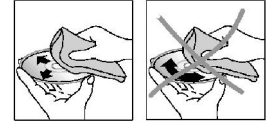

## Руководство по устранению неисправностей

Неисправность	Причина	Решение
Нет питания	Зажигание машины не включено.  Сгорел предохранитель.	Если источник питания подключен надлежащим образом к выключателю машины, установите ключ зажигания в положение "ACC". Замените предохранитель.
Невозможно загрузить диск	В плеер установлен диск.	Удалите диск из плеера, затем установите новый.
Невозможно считать диск	Диск установлен верхней стороной вниз. Диск загрязнен или имеет дефект. Температура внутри машины очень высокая.	Установите компакт диск стороной с этикеткой вверх. Очистите диск или установите новый. Подождите, пока температура не станет нормальной.
Нет звука	Звук установлен на минимум.  Кабель не подключен надлежащим образом.	Отрегулируйте звук до необходимого уровня. Проверьте подключение кабеля.
Не действуют кнопки	Встроенный микрокомпьютер не работает надлежащим образом из-за шумов. Передняя панель не установлена на свое место.	Выполните перезапуск устройства (reset).

Звук пропадает	Угол установки устройства более 30 градусов. Диск загрязнен или имеет дефект.	Отрегулируйте угол установки, установив его менее 30 градусов. Очистите диск или установите новый.
Радио не работает. Не работает автоматический выбор радиостанции	Антенный кабель не подключен. Сигналы слишком слабы.	Вставьте антенный кабель надежно. Выберите станцию вручную.

## Технические характеристики

<b>Общие</b>	
Источник питания	12 В постоянного тока
Максимальная выходная мощность:	50 Вт x 4 канала
Потребляемый ток	макс. 10 А
Предохранитель:	10 А/0.5А
Размеры (Ш x В x Д)	178 x 50 x 165 мм
Электронная система стабилизации	40с CD/ 120с MP3/ 300с WMA
<b>Сtereo FM радио</b>	
Память	18 станций
Частотный диапазон:	87.5 - 108.0 МГц
Используемая чувствительность:	3 мкВ
Промежуточная частота:	10.7 МГц
<b>АМ радио</b>	
Память	12 станций
Частотный диапазон:	522-1620 кГц
Используемая чувствительность:	40 дБ
Промежуточная частота:	450 кГц
<b>Плеер дисков</b>	
Система:	Дисковая аудио система
Поддержка носителей:	CD/CD-R/CD-RW
Воспроизведение форматов	CDDA/MP3/WMA

Частотные характеристики:	20-100 Гц $\leq$ 5 дБ 10-20 кГц $\leq$ 5 дБ
Отношение сигнал/шум:	50 дБ (1 кГц)
Количество каналов:	2 стерео
<b>Линейный выход</b>	Один линейный RCA-выход (2V)

**Технические характеристики могут быть изменены заводом-изготовителем без предварительного уведомления. Указанные геометрические размеры имеют приблизительные значения.**

