

# SUPRA

## РУКОВОДСТВО ПО ЭКСПЛУАТАЦИИ

# SCD-217 АВТОМОБИЛЬНЫЙ CD/MP3 РЕСИВЕР



### ОСНОВНЫЕ ОСОБЕННОСТИ

- Съемная передняя панель
- Совместимость с форматами CD-DA/MP3
- Поддержка носителей CD/CD-R/CD-RW
- Электронный анти-шок повышенной эффективности
- Поиск MP3 треков по папкам и файлам, отображение ID-тэгов
- Повтор / Случайно / Сканирование
- AM / FM / УКВ радиоприемник
- Запоминание 30 станций
- Автопоиск / Сканирование станций
- Цифровой аудио процессор
- Встроенный эквалайзер (Поп / Рок / Классика)
- Выходная мощность 4 x 50 Вт
- Цифровой энкодер для регулировки громкости
- Приглушение звука / Тонкомпенсация / Часы
- 2-канальный линейный выход (RCA)

# РУКОВОДСТВО ПО ЭКСПЛУАТАЦИИ • SCD-217

---

## СОДЕРЖАНИЕ

Порядок установки и извлечения проигрывателя .....	3
Установка и снятие передней панели .....	5
Подсоединения .....	6
Передняя панель .....	7
Основные операции .....	8
Управление радиоприемником .....	9
Управление CD/MP3 воспроизведением .....	10
Информация о дисках .....	12
Возможные неполадки и способы их устранения .....	14
Технические характеристики .....	15

## ПОРЯДОК УСТАНОВКИ И ИЗВЛЕЧЕНИЯ ПРОИГРЫВАТЕЛЯ

- Перед началом подключения убедитесь, что напряжение в вашем автомобиле соответствует 14,4В., постоянного тока с минусом на корпусе.

- Отключите «-» клемму аккумулятора перед началом установки для снижения вероятности повреждения аппарата и предотвращения короткого замыкания при подключении.

- Убедитесь, что подсоединения цветных проводов произведены в соответствии со схемой. Неправильное подсоединение может вывести из строя ресивер (привести к сбоям в работе) или повредить электрическую систему автомобиля.

- Перед тем, как окончательно установить ресивер, подключите электропроводку временно и убедитесь, что аппарат и вся аудио система работают должным образом.

- Для правильной установки используйте только комплектующие, поставляемые с аппаратом. Использование других комплектующих может повлечь за собой неисправность.

- Проконсультируйтесь с вашим дилером, если для установки необходимо просверлить отверстия или произвести другие изменения в автомобиле.

- Установите ресивер, таким образом, чтобы он не мешал водителю и не повредил пассажира в случае внезапной остановки.

- Угол наклона передней стороны ресивера не должен превышать 30°.

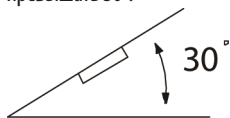

- Не устанавливайте ресивер в местах попадания прямых солнечных лучей или горячего воздуха из отопителя, а так же в запыленных и загрязненных местах и местах с сильной вибрацией.

## ПОРЯДОК УСТАНОВКИ АППАРАТА

Существуют 2 метода установки: Стандартный монтаж на передней панели и установка с помощью кронштейнов.

### ВАЖНО:

На верхней части устройства закреплены 2 болта для защиты CD механизма во время транспортировки. Перед установкой оборудования в автомобиль снимите эти болты.

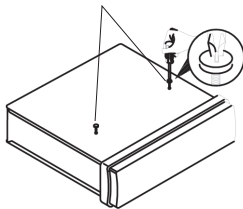

## ФРОНТАЛЬНЫЙ МОНТАЖ (МЕТОД 1)

Для правильной установки устройства отсек приборной панели должен соответствовать следующим размерам:



Перед началом установки устройства проверьте правильность всех подсоединений.

1. Убедитесь, что зажигание выключено. Отсоедините провод от «-» клеммы аккумулятора автомобиля.
2. Отсоедините провода и антенну (если она использовалась для пробного включения).
3. Нажмите кнопку  на передней панели и извлеките съемную панель (см. раздел Установка и снятие передней панели).
4. Снимите обрамление.
5. Вставьте до упора ключи, входящие в комплект поставки ресивера, в пазы на боковых поверхностях передней панели. Извлеките ресивер из монтажной рамы.

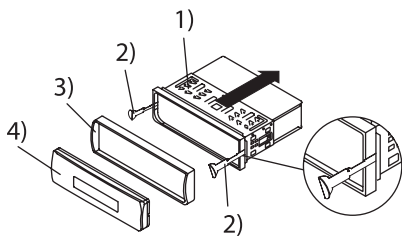

- 1) Монтажная рама
- 2) Ключи
- 3) Обрамление
- 4) Передняя панель

6. Вставьте монтажную раму (без ресивера) в отсек приборной панели и отогните «язычки» при помощи отвертки. Не все «язычки» подходят под размер приборной панели автомобиля, выберите наиболее подходящие.

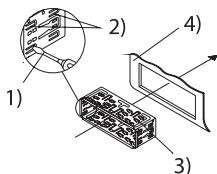

- 1) Отвертка
- 2) Язычки
- 3) Монтажная рама
- 4) Приборная панель

7. Подсоедините к проигрывателю разъемы питания и динамиков, другие провода и кабели, разъем антенны

8. Аккуратно вставьте проигрыватель в монтажную раму до щелчка фиксаторов, следя при этом за положением подключенных проводов, чтобы случайно не повредить их.

9. Закрепите тыловую часть ресивера при помощи металлической скобы, как показано на рисунке. При необходимости изогните её.

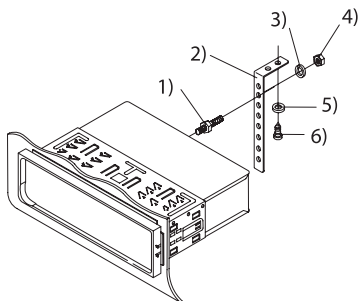

- 1) Крепежный болт
- 2) Металлическая скоба
- 3) Пружинная шайба
- 4) Гайка
- 5) Шайба
- 6) Винт (5x25мм)

10. Подсоедините провод к «-» клемме автомобильного аккумулятора. Установите обрамление и переднюю панель (см. раздел Установка и снятие передней панели).

## ПОРЯДОК ИЗВЛЕЧЕНИЯ АППАРАТА

1. Убедитесь, что зажигание выключено. Отсоедините провод от «-» клеммы аккумулятора автомобиля.

2. Снимите металлическую скобу с задней стенки устройства (если ранее устанавливалась).

3. Нажмите кнопку снятия передней панели.

4. Аккуратно снимите обрамление, потянув его на себя.

5. Вставьте до упора ключи, входящие в комплект поставки ресивера, в пазы на боковых поверхностях передней панели. Извлеките ресивер из рамки, потянув его на себя.

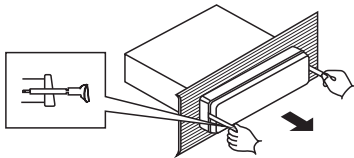

## ТЫЛОВЫЙ МОНТАЖ (МЕТОД 2)

Данный метод установки аппарата применим для автомобилей марки Nissan, Toyota. Используйте отверстия, отмеченные соответствующими буквами T и N, чтобы прикрепить аппарат к кронштейнам.

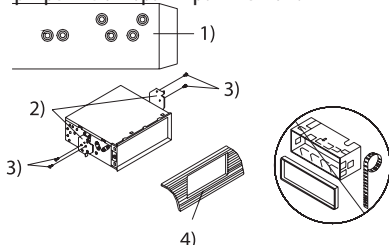

- 1) Вид скобы. Расположение отверстий.
- 2) Кронштейны
- 3) Винт
- 4) Приборная панель

Выберите позицию, при которой винтовые отверстия кронштейнов, закрепленных в автомобиле, и винтовые отверстия приемника (отмеченные соответствующими буквами названия марки машины «Т» — Toyota или «N» — Nissan) совпадут, и закрепите проигрыватель при помощи 2-х винтов (5x5 мм) с каждой стороны.

## Примечание:

Обрамление, монтажная рама и металлическая скоба не используются при этом методе установки.

## УСТАНОВКА И СНЯТИЕ ПЕРЕДНЕЙ ПАНЕЛИ

### СНЯТИЕ ПЕРЕДНЕЙ ПАНЕЛИ

1. Для снятия передней панели нажмите кнопку .

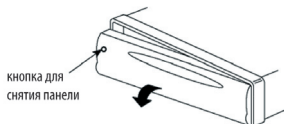

2. Снимите переднюю панель, как показано на рисунке ниже.

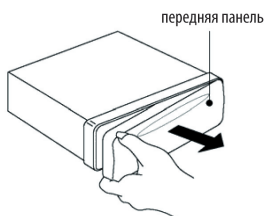

3. Храните переднюю панель в футляре.



### УСТАНОВКА ПЕРЕДНЕЙ ПАНЕЛИ

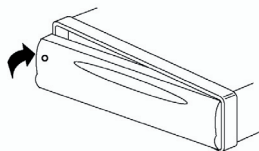

Для того, чтобы установить переднюю панель, вставьте панель в корпус ресивера, как показано на рисунке (сначала вставьте левую сторону панели в пазы передней части корпуса, а затем, до фиксации правую сторону панели), и убедитесь в том, что панель установлена правильно. Если передняя панель установлена неправильно, некоторые кнопки не будут работать или появятся сбои в работе дисплея.

### Меры предосторожности:

1. Не бросайте переднюю панель.
2. При снятии/установки передней панели не нажимайте на ЖК-экран или на кнопки управления.
3. Не касайтесь контактов на тыльной стороне передней панели и на головном устройстве. Это может стать причиной плохого контакта.
4. При загрязнении контактов протрите их чистой сухой тканью.
5. Не подвергайте переднюю панель воздействию высоких температур или прямых солнечных лучей.
6. Для очистки поверхности передней панели не используйте сильные чистящие средства (например, бензин, растворитель или средство от насекомых).
7. Не пытайтесь разобрать переднюю панель.

## ПОДСОЕДИНЕНИЯ

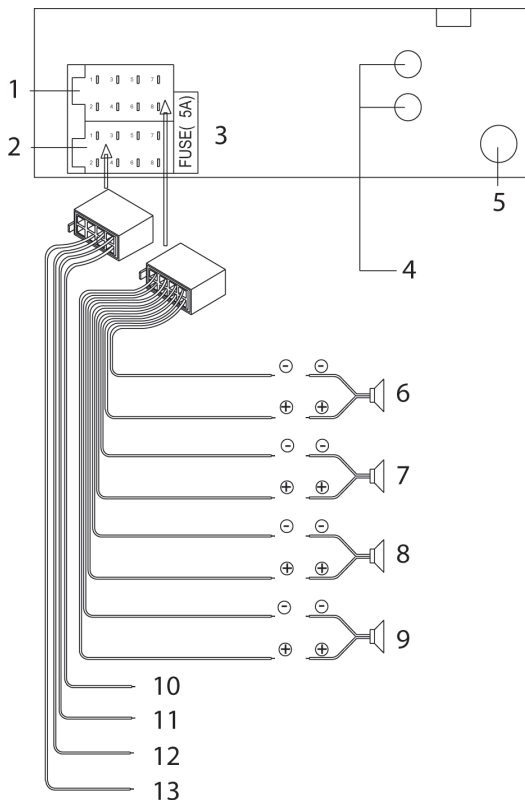

1. Часть А
2. Часть В
3. Предохранитель (5 А)
4. Аудиовыход  
(Красный – правый аудиоканал, Белый – левый аудиоканал)
5. Разъем для антенны
6. Задний левый громкоговоритель  
((+)-Зеленый, (-)- Зеленый/Черный)
7. Передний левый громкоговоритель  
((+)- Белый, (-)- Белый/Черный)
8. Передний правый громкоговоритель  
((+)-Серый, (-)- Серый/Черный)
9. Задний правый громкоговоритель  
((+)-Фиолетовый, (-)- Фиолетовый/Черный)
10. Масса  
(-) (Черный)
11. Зажигание  
(+) (Красный)
12. Питание антенны/Кусилителю  
(Синий/Красный)
13. Аккумулятор  
(+) (Желтый)

## ПЕРЕДНЯЯ ПАНЕЛЬ

### КНОПКИ НА ПЕРЕДНЕЙ ПАНЕЛИ

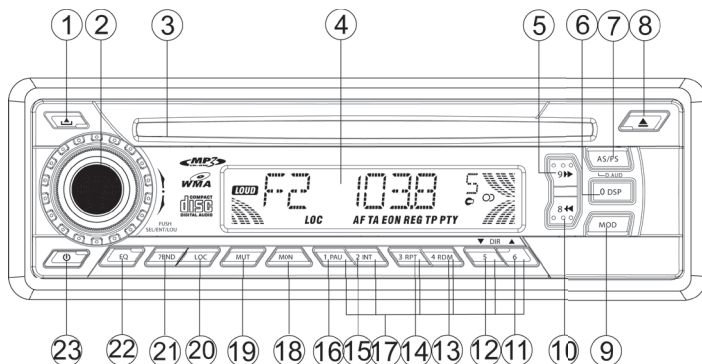

### ПЕРЕДНЯЯ ЧАСТЬ КОРПУСА (ПОСЛЕ СНЯТИЯ ПЕРЕДНЕЙ ПАНЕЛИ)



1. Кнопка для снятия передней панели
2. Ручка регулировки уровня громкости / кнопка выбора аудио настроек
3. Окно для загрузки диска
4. ЖК-дисплей
5. Кнопка ручной настройки на станции / перехода к последующему треку
6. Кнопка вывода на дисплей информации
7. Кнопка автоматической настройки на станции / сканирования настроенных станций
8. Кнопка извлечения диска
9. Кнопка выбора режима работы проигрывателя
10. Кнопка ручной настройки на станции / перехода к предыдущему треку
11. Кнопка выбора последующей директории
12. Кнопка выбора предыдущей директории
13. Кнопка воспроизведения в произвольном порядке
14. Кнопка включения режима повторного воспроизведения
15. Кнопка включения сканированного воспроизведения диска
16. Кнопка начала воспроизведения /временной приостановки воспроизведения
17. Кнопки переключения на сохраненные радиостанции
18. Кнопка выбора моно/стерео режима
19. Кнопка мгновенного выключения звука
20. Кнопка включения режима приема станций с сильным сигналом
21. Кнопка выбора принимаемого диапазона
22. Кнопка переключения предустановленных настроек тембра
23. Кнопка включения (выключения) питания аппарата
24. Кнопка инициализации системы

## ОСНОВНЫЕ ОПЕРАЦИИ

### Включение/выключение проигрывателя

Нажмите кнопку **⏻** включения/выключения (23), чтобы включить или выключить устройство.

### Снятие передней панели

Нажмите кнопку **⏻** снятия передней панели (1), чтобы отсоединить переднюю панель.

### Регулировка громкости/настройка звука

Для регулировки уровня громкости вращайте ручку регулятора громкости (2) по или против часовой стрелки.

Коротко нажмите на кнопку ручки регулировки громкости (2), чтобы выбрать необходимую настройку звука. При каждом очередном нажатии кнопки (2) параметры для настройки звука будут доступны в следующем порядке:

BAS → TRE → BAL → FAD → VOL →  
(bass) (treble) (balance) (fader) (volume)

BASS — регулировка тембра низких частот

TRE — регулировка тембра высоких частот

BAL — регулировка баланса между правыми и левыми динамиками

FAD — регулировка баланса между передними и задними динамиками

VOL — регулировка уровня громкости

После выбора необходимого параметра вращением ручки регулятора громкости (2) по часовой стрелке или против часовой стрелки, можно произвести его настройку, т.е. изменять характеристики звука.

*Примечание:*

*Все параметры доступны для регулировки в режиме EQ OFF, если выбран любой другой режим эквалайзера (кнопкой EQ (18)) то выбор и настройка некоторых параметров может быть недоступной.*

### Включение тонкомпенсации

Нажмите и удерживайте кнопку **BND** (21) в течение нескольких секунд для включения или выключения тонкомпенсации.

### Информация на экране

Нажмите кнопку **DSP** (6), чтобы изменить информацию, отображаемую на экране.

В режиме радиоприемника:

CT → FREQ>

В режиме CD/MP-3:

CT → N TRACK/TIME>

CT — текущее время

FREQ — частота приема

N TRACK/TIME> — номер воспроизводимого трека и время воспроизведения

После нажатия кнопки, текущее время будет отображаться в течение нескольких секунд, а затем снова будет отображение основной информации в зависимости от режима.

В режиме MP-3 будет дополнительно отображение ID-3 информации.

### Настройка часов

Нажмите кнопку **DSP** (6) для отображения на экране часов. После удержания нажатой кнопки (6) начнут мигать значения часов. Коротким нажатием кнопки (2) можно выбрать значение часов или минут и сделать необходимые установки поворотом ручки регулятора громкости (2). Если несколько секунд установка параметра не производится, то аппарат выйдет из состояния настройки автоматически.

### Выбор предустановленных настроек тембра

Коротко нажмите кнопку **EQ** (22), чтобы включить режим эквалайзера и выбрать необходимую характеристику тембра. При каждом очередном нажатии кнопки предустановленные настройки тембра изменяются в следующем порядке:

FLAT → CLASSIC → POP → ROCK → EQ OFF →

### Мгновенное выключение звука

Нажмите на кнопку **MUTE** (19) для мгновенного выключения (блокировки) звука. Поверните ручку регулятора (2) или нажмите эту кнопку еще раз, чтобы вернуться к предыдущему уровню звучания (блокировка снимается).



## ЖК дисплей

На ЖК дисплее отображается текущая частота вещания и включенные функции.

## Инициализация системы

Для инициализации системы нажмите кнопку RESET (24) шариковой ручкой или заостренным металлическим предметом. Инициализацию системы необходимо выполнить в следующих случаях:

- после выполнения всех подсоединений;
- если кнопки управления не функционируют;
- если ресивер работает некорректно.

*Примечание:*

*После нажатия кнопки RESET (24) протрите контакты разъема на съемной и передней панели при помощи мягкой ткани, пропитанной изопропиловым спиртом.*

*После протирки перед установкой панели дайте возможность (около 40 минут) контактам разъема высохнуть от влаги.*

## УПРАВЛЕНИЕ РАДИОПРИЕМНИКОМ

### Выбор режима работы радио

Нажмите кнопку **MODE** (9), чтобы выбрать режим работы Радио, при этом на дисплее отобразится режим радио, ранее запомненный диапазон и частота принимаемой радиостанции.

### Выбор диапазона вещания

В режиме радио короткое нажатие на кнопку **BAND** (21) позволяет делать выбор диапазона приема в порядке:

-> FM1 -> FM2 -> FM3 -> MW1

### Поиск станций

Коротко нажмите кнопку **►►** (10) или кнопку **◄◄** (5), чтобы активировать функцию автоматической настройки на первую принятую радиостанцию. При удержании нажатой одной из этих кнопок в течение нескольких секунд на экране появится надпись «MANUAL» и система перейдет в режим ручной настройки на станции. Если после этого кнопки управления не будут задействованы в течение нескольких секунд, система вернется в автоматический режим поиска станций и на экране появится надпись «AUTO».

Автоматическая настройка на станции/сканирование настроенных станций

- Автоматическая настройка на станции:

Нажмите и удерживайте кнопку **AS/PS** (7) в течение нескольких секунд. После этого приемник автоматически настроится на частоты 6 наиболее сильных станций в выбранном волновом диапазоне и запомнит их. Эта функция выполняется в каждом волновом диапазоне. После окончания автоматического запоминания станций приемник остановит режим сканирования станций.

- Сканирование радиостанций, записанных в память приемника:

Коротко нажмите кнопку **AS/PS** (7) для включения сканирования станций, записанных в память текущего волнового диапазона. Каждая станция будет включена для прослушивания на несколько секунд.

### Выбор радиостанций из памяти, запись в память

Коротко нажмите на кнопку с цифрой M1 - M6 (17) для выбора одной из ранее сохраненных в памяти станций.

Для записи текущей станции в память под выбранным номером удерживайте эту кнопку (одну из кнопок M1 - M6 (17)) в течение нескольких секунд (до звукового сигнала).

### Режим приема станций с сильным сигналом

Для переключения между режимом приема станций с сильным сигналом (Local) и режимом приема всех станций текущего диапазона (Dx) нажмите кнопку **LOC** (20). В некоторых случаях, если сигнал от станции достаточного уровня, режим Local улучшает качество приема.

### Переключение режима моно/стерео

Для переключения стереофонического/монофонического режима приема радиостанций FM-диапазона нажмите кнопку **MON** (18). В некоторых случаях это улучшает качество звучания при приеме станций со слабым сигналом.

## УПРАВЛЕНИЕ CD/MP3 ВОСПРОИЗВЕДИЕМ

### Выбор режима работы CD/MP3 проигрывателя

1. Если компакт-диск не установлен в окне для загрузки диска:  
Установите компакт-диск в окно для загрузки диска этикеткой вверх.  
Устройство автоматически загрузит диск и начнет его воспроизведение.
2. Если компакт-диск уже установлен в окне для загрузки диска, коротко нажимайте на кнопку **MODE** (9) для выбора режима работы CD/MP3.

### Выбор трека

Нажмите на кнопку **▶▶** (10) или на кнопку **◀◀** (5), чтобы выбрать предыдущий или последующий трек. Номер трека будет отображаться на дисплее.

Нажмите и удерживайте кнопки **▶▶/◀◀** для ускоренной перемотки в обратном/прямом направлении. Для возобновления воспроизведения, отпустите эту кнопку.

### Временная приостановка воспроизведения

Нажмите кнопку **▶||** (16) для приостановки воспроизведения. Для продолжения воспроизведения, нажмите эту кнопку еще раз.

### Сканирование звуковых дорожек

Нажмите кнопку **INT** (15). После этого начнется обзорное воспроизведение каждой звуковой дорожки диска (прослушивание первых нескольких секунд). Для включения режима сканирования звуковых дорожек, нажмите кнопку **INT** (15) еще раз.

### Повтор звуковой дорожки

Во время воспроизведения нажмите кнопку **RPT** (14) для непрерывного повторного воспроизведения текущей звуковой дорожки. Для включения режима повтора нажмите кнопку **RPT** (14) еще раз.

### Воспроизведение звуковых дорожек в произвольном порядке

Во время воспроизведения нажмите кнопку **RDM** (13), и все звуковые дорожки на диске будут воспроизводиться

в случайном порядке. Для выключения режима воспроизведения звуковых дорожек в произвольном порядке, нажмите кнопку **RDM** (13) еще раз.

### Извлечение диска

Нажмите кнопку **▲** (8), чтобы остановить воспроизведение и извлечь диск из окна для загрузки диска (3).

### Выбор папки MP3 диска

Нажмите кнопку **DIR** – **(12)/DIR** + (11), чтобы выбрать предыдущую/последующую директорию. Если в содержании MP3 диска нет директорий, то данная функция недоступна.

### Поиск треков с помощью кнопки AS/PS

Кнопка **AS/PS** (7) – это кнопка режима поиска по названию при управлении MP3 воспроизведением. Она используется для выбора одного из следующих цифровых режимов: «TRK SCH» (поиск трека) => «FILE SCH» (поиск папки (директории) или имени файла) => «DIR SCH» (поиск в корневой папке/директории).

### Поиск трека

Нажмите кнопку **AS/PS** (7) один раз. На цифровом аудио диске будет включен режим поиска трека – “TRK SCH”. Устройство позволяет вести поиск трека с помощью следующих кнопок:

**M1-M6** (15-20), **◀◀ ▶▶** (11, 10), **BAND** (13), **DSP** (9)

Если введено три символа, устройство начнет поиск трека сразу. Если же введен один или два символа, в течение нескольких секунд устройство будет ожидать нажатия на кнопку **VOL** (2), после этого устройство начнет автоматически искать трек.

### Поиск папки (директории) или имени файла

Нажмите кнопку **AS/PS** (SCH) (7) для выбора режим поиска директории или имени файла – “DIR SCH”, “FILE SCH”.

Устройство ищет файлы и директории, которые имеют тот же символ, что и введенный пользователем при нажатии на одну из соответствующих кнопок (см. Таблицу 1).

## Порядок действий при поиске файла или папки (директории):

- Используйте соответствующие кнопки, чтобы выбрать буквы от А до Z, пробел, цифры от 0 до 9, -, +
- Выдержка паузы перед нажатием кнопок используемых для формирования названия/имени автоматически подтверждает ввод последнего символа.
- Нажмите на кнопку ручки регулятора громкости (2), чтобы начать поиск названия.
- В случае, если выбранное название является именем папки (директории), экран покажет (‘ ’), затем
- Нажмите кнопку ручки регулятора громкости (2) для начала воспроизведения.
- Повторите вышеописанные действия, если выбранное вами название тоже является папкой (директорией).

## Поиск в корневой папке (директории)

Нажмите кнопку **AS/DS** (7) три раза. Устройство переключится в режим поиска файла или директории (папки) в корневой папке. На дисплее отобразятся все доступные директории и файлы. Нажмите кнопку ручки регулятора громкости (2) для подтверждения выбора. Если выбранное название является файлом (записью музыки), начнется ее воспроизведение. Если выбранное название является именем папки (директории), экран покажет (‘ ’), тогда перейдите в эту директорию и продолжите поиск.

## Поиск в текущей папке (директории)

Нажмите кнопку **AS/PS** (7) четыре раза. Устройство переключится в режим поиска файла или директории в текущей папке. Вращая ручку регулятора громкости (2) можно вести просмотр содержимого. Имя текущей папки (директории) будет отображаться в течение секунды. Также будет отображаться имя выбранного файла. Выбранный файл можно воспроизвести, нажав на кнопку ручки регулятора громкости (2).

## Вывод информации на дисплей

Нажмите на кнопку **DSP** (9), чтобы вывести на дисплей такую информацию, как: час; ID3 TAG (если эта функция доступна: название песни, название папки (директории), имя исполнителя и другая информация. . .) (только для версии с функцией MP3 ID3).

## Функции кнопок в режиме поиска (Таблица 1)

<b>AS/PS</b>	Выбор режима
<b>BAND</b>	S, T, U, 7
<b>M1</b>	A, B, C, 1
<b>M2</b>	D, E, F, 2
<b>M3</b>	G, H, I, 3
<b>M4</b>	J, K, L, 4
<b>M5</b>	M, N, O, 5/ Предыдущая директория
<b>M6</b>	P, Q, R, 6/ Следующая директория
<b>▶▶</b>	V, W, X, 8
<b>◀◀</b>	Y, Z, пробел, 9
<b>Ручка регулировки громкости (нажатие)</b>	Подтверждение
<b>DSP</b>	_, -, +, 0
<b>Ручка регулировки громкости (прокрутка)</b>	Выбор букв/цифр A, B~8, 9, 0

## Управление воспроизведением дисков с записями смешанного типа (только для версии, с поддержкой чтения дисков с записями смешанного типа)

Данное устройство может воспроизводить диск, который содержит как CD, так и MP3 файлы.

После установки диска в окно для загрузки диска, сначала устройство начнет воспроизведение CD треков. Управление воспроизведением CD треков описано выше.

Если вы желаете начать воспроизведение MP3 файлов, то нажмите кнопку **DIR+** (12) или **DIR-** (11), устройство начнет поиск MP3 файлов, а затем начнет их воспроизведение. Управление воспроизведением MP3 файлов описано выше.

Для возврата к режиму воспроизведения CD-треков, несколько раз нажмите на кнопку **DIR+** (12) или **DIR-** (11) чтобы перейти к последней/первой папке (то есть пере-

Идите в первую или последнюю папку (директорию), снова нажмите на кнопку DIR + (12) или DIR - (11) устройство начнет поиск CD треков, а затем их воспроизведение.

Таким образом, вы можете попеременно выбирать для воспроизведения CD треки и MP3 файлы с дисков с записями смешанного типа.

## ИНФОРМАЦИЯ О ДИСКАХ

1. Не используйте диски нестандартной формы. Используйте только диски круглой формы для воспроизведения в этом проигрывателе. Использование дисков нестандартной формы приводит к сбою работы аппарата.
2. Не приклеивайте наклейки и не делайте надписей на обеих сторонах диска. Не загружайте в аппарат диски с пачкающими веществами на поверхности (чернила, клей и т.п.).
3. Загрязненные или деформированные диски могут вызвать сбой при воспроизведении.
4. Не подвергайте диск воздействию прямых солнечных лучей или горячего воздуха.
5. Загрязненные диски протирайте мягкой тканью от центра к краям.
6. Не используйте для ухода за дисками растворители или антистатические распылители.

## Обращение с CD-R/RW дисками:

1. Данный проигрыватель воспроизводит следующие диски:



Compact Disc Digital Audio; Compact Disc Digital Audio Recordable; Compact Disc Digital Audio Rewritable.

2. CD-R и CD-RW диски, которые не прошли финализацию процесса, не могут быть воспроизведены. (Для более подробной информации обращайтесь к инструкции программного обеспечения используемого для записи или записывающему CD-R/CD-RW – устройству).
3. Некоторые записи (CD-R/CD-RW диски) могут не воспроизводиться на данном устройстве. Это может быть связано с некорректным протоколом записи, способом записи, параметрами и установками программ сжатия информации, качеством носителя (см. Примечание)

### Примечание:

*Для правильного воспроизведения диска соблюдайте следующие рекомендации:*

1. *Соблюдайте скорость записи 1x-2x при использовании CD-RW дисков со скоростью 1x-4x.*
2. *Соблюдайте скорость записи 1x-2x при использовании CD-R дисков со скоростью 1x-8x.*
3. *Не используйте CD-RW диск, который подвергался записи больше 5-ти раз.*

## **ПРЕДУПРЕЖДЕНИЕ**

Данное устройство предназначено для воспроизведения исключительно легальных записей, произведенных установленными стандартными способами на стандартные оптические носители информации.

Некоторые записи (диски) могут не воспроизводиться

на данном устройстве. Это может быть связано с некорректным протоколом записи, способом записи, параметрами и установками программ сжатия информации, качеством носителя. Например: диск имеет структуру, отличную от CDFS, или сессия записи не была закрыта,

или в соответствии с параметрами и установками программ сжатия информации данный диск предназначен для воспроизведения только на устройствах другого типа, или диск, на который произведена запись, имеет оптические характеристики, отличные от стандартных.

Необходимо помнить, что диски CD-RW используют другие физические принципы записи и хранения цифровой информации, отличающиеся от CD-R. Поэтому длительное использование дисков CD-RW приводит к

существенному увеличению нагрузки на считывающее устройство, уменьшению его ресурса, и в конечном итоге – к увеличению числа ошибок считывания информации с диска.

## **Обращение с MP3 дисками**

1. MP3 диски должны соответствовать стандарту ISO9660 уровень 1, 2, формат Romeo или Joliet.
2. При формировании названия MP3 файла используйте стандартные символы латинского алфавита и убедитесь, что файл имеет расширение «.mp3».
3. Если файл записан не в формате MP3, но имеет расширение «.mp3», то устройство не сможет распознать текущий файл.

## ВОЗМОЖНЫЕ НЕПОЛАДКИ И СПОСОБЫ ИХ УСТРАНЕНИЯ

Перед обращением к этой таблице убедитесь, что все подключения выполнены правильно. Если неполадки не устраняются, обратитесь в ближайший сервисный центр.

Неисправность	Причина	Способ устранения
<b>Приемник не функционирует</b>	Не включен ключ зажигания	Если аппарат подключен в соответствии с инструкциями, включите зажигание в позицию «АСС»
	Перегорел предохранитель	Замените предохранитель
<b>Невозможно загрузить/извлечь диск</b>	Другой CD диск уже в проигрывателе	Извлеките диск из проигрывателя, затем вставьте новый
	Диск установлен этикеткой вниз	Установите диск этикеткой вверх
	Диск сильно загрязнен или испорчен	Протрите диск или вставьте новый
	Температура в салоне автомобиля очень высокая	Произведите охлаждение салона автомобиля
	Конденсация влаги	Выключите проигрыватель и включите через час
<b>Нет звука</b>	Уровень громкости звука стоит на минимуме	Увеличьте громкость
	Неправильно выполнены соединения	Проверьте правильность соединений
	Включена блокировка звука MUTE	Разблокируйте звук, повторно нажав кнопку MUTE
<b>Перерывы в звучании</b>	Угол установки более 30°	Установите проигрыватель под углом менее 30°
	Диск сильно загрязнен или испорчен	Протрите диск или вставьте новый
<b>Кнопки не функционируют</b>	Встроенный микрокомпьютер дает сбой	Нажмите кнопку RESET.
	Передняя панель плохо закреплена	Закрепите переднюю панель правильно.
	Плохой (окислился) контакт в разъеме на передней панели	Протрите контакты разъема при помощи мягкой ткани, пропитанной изопропиловым спиртом.
<b>Радио не работает Автоматический поиск программ не работает</b>	Отсоединен кабель антенны	Убедитесь в правильном присоединении антенны
	Сигнал станции слишком слабый	Используйте ручную настройку

## ТЕХНИЧЕСКИЕ ХАРАКТЕРИСТИКИ

### ОБЩИЕ ХАРАКТЕРИСТИКИ

Напряжение питания: ..... Постоянный ток 12 В (на корпусе «—»)  
Габаритные размеры: ..... 178 (Ш) x 160 (Г) x 50 (В) мм  
Регулировка тембра:  
- Для низких частот ..... 10 дБ при 100 Гц  
- Для высоких частот ..... 10 дБ при 10 кГц  
Максимальная выходная мощность: ..... 4 x 50 Вт  
Потребляемый ток: ..... 5 А (макс.)  
Диапазон рабочих температур: ..... от 0°С до +40°С

### CD-ПРОИГРЫВАТЕЛЬ

Отношение сигнал/шум: ..... >55 дБ  
Разделение стерео каналов: ..... >45 дБ  
Диапазон частот: ..... 40 Гц – 18 кГц

### РАДИОПРИЕМНИК

#### FM/УКВ

Диапазон частот: ..... FM1/ FM2 87,5 – 108 МГц  
FM3 65 – 74 МГц  
Промежуточная частота: ..... 10,7 МГц  
Чувствительность: ..... не хуже 4 мкВ (с/ш=30 дБ)  
Разделение стерео каналов: ..... >25 дБ

#### AM

Диапазон частот: ..... 522-1620 кГц  
Промежуточная частота: ..... 450 кГц  
Чувствительность: ..... 36 дБ (с/ш=20 дБ)

### Примечание:

В соответствии с проводимой политикой постоянного совершенствования технических характеристик и дизайна, возможно внесение изменений без предварительного уведомления

**Производитель оставляет за собой право на внесение изменений в конструкцию, дизайн и комплектацию прибора без дополнительного уведомления об этих изменениях.**

**Производитель:** «Супра Технолджис, Лтд.»

Уинсам Хаус 16/Е, Уиндхам стрит 73, Сентрал, Гонконг, Китай.

Произведено в КНР.

Товар не подлежит обязательной сертификации.

**Гарантийный срок - 1 год**

**Срок службы изделия - 3 года**

**Единая сервисная служба: тел. (495) 424-37-01, e-mail: service@deltael.ru**

**Производитель оставляет за собой право на внесение изменений в список Сервисных Центров, полная информация находится на [www.supra.ru](http://www.supra.ru)**

# СПИСОК СЕРВИСНЫХ ЦЕНТРОВ

Город	Название СЦ	Обслуживаемые бренды	Телефон (приемка)	Адрес
Абакан	Экран	CAR-audio, Бытовая тех, Hi-Fi tex.	(3902) 23-39-27	Пр-т Дружбы Народов, д. 29
Алматы	Технодом-Сервис	CAR-audio, Бытовая тех, Hi-Fi tex.	(3272) 588-544	ул. Утеген Батыра 73"Б"
Армавир	Техносервис	CAR-audio, Бытовая тех, Hi-Fi tex.	(83147) 307-40	ул. Кольцова д.4
Армавир	Форет	CAR-audio, Бытовая тех, Hi-Fi tex.	(86137) 3-36-96	ул. Халтурина д.107
Астрахань	Гринитрон	CAR-audio	(8512) 35-19-09	ул. Молдакская, д. 25
Астрахань	Хайтек-Сервис	CAR-audio, Бытовая тех, Hi-Fi tex.	(8512) 631-776, 632-066	ул. Н.Островского 148а оф.202
Барнаул	ООО "Дюод"	CAR-audio, Бытовая тех, Hi-Fi tex.	(3852) 63-94-02	ул. Пролетарская, д. 113
Барнаул	Максимум	CAR-audio	(3852) 33-66-08	ул. Смирнова, д. 73А
Барнаул	Рембыттехника	CAR-audio, Бытовая тех, Hi-Fi tex.	(3852) 77-23-23, 35-77-44	пр. Калинина, 24-А
г. Братск	Авторай	CAR-audio, Бытовая тех, Hi-Fi tex.	(3953) 36-25-15, 42-05-05	Иркутская обл, п.Энергетик, ул. Наймушина, д.7
Брянск	Михайлов В.Н.	CAR-audio, Бытовая тех, Hi-Fi tex.	(4832) 33-13-08	ул. Красноармейская д.170, м-н. "Электроника"
Брянск	Селена	CAR-audio, Бытовая тех, Hi-Fi tex.	(4832) 72-17-42	пр-кт Станке-Димитрова, д. 28
Великий Новгород	"ООО ТКТ"	CAR-audio, Бытовая тех, Hi-Fi tex.	(8162) 61-12-00	ул. Кочетова, дом 23-А
Владивосток	ВЛТ-Сервис	CAR-audio, Бытовая тех, Hi-Fi tex (не всю технику)	(4232) 459-443, 459-465	ул. Карбышева, д. 4
Владимир	Алькор	CAR-audio, Бытовая тех, Hi-Fi tex.	(4922) 34-86-60	ул. Чайковского, д. 40 А
Волгоград	Армада-сервис	CAR-audio, Бытовая тех, Hi-Fi tex.	(8442) 23-41-36, 23-05-94	г.Волгоград,пр-т Ленина,58, г.Волжский ул.87-я Гвардейская д.85а
Волгоград	Телерадиосервис	CAR-audio, Бытовая тех, Hi-Fi tex.	(8442) 70-64-45	ул. Тарашанцев, 55-37/4
Воронеж	"BEST-Сервис"	CAR-audio, Бытовая тех, Hi-Fi tex.	(4732) 62-27-89	Ленинский проспект 119а
Воронеж	ВОЛ-Сервис	CAR-audio, Бытовая тех, Hi-Fi tex.	(4732) 78-50-54	пр-т Труда, д. 39
Воронеж	ИП Клецова	CAR-audio, Бытовая тех, Hi-Fi tex.	(4732) 266-327; 772-772	пер.Серафимовича, д.32а; ул. Куколина, д.29
Димитровград	"ЭлКом Сервис"	CAR-audio, Бытовая тех, Hi-Fi tex.	(84235) 2-86-59	ул. Октябрьская, д.63
Екатеринбург	Сониго	CAR-audio, Бытовая тех, Hi-Fi tex.	(343) 269-19-48, 269-29-48	ул. Степана Разина, дом 109, офис 100.
Екатеринбург	Экран	CAR-audio, Бытовая тех, Hi-Fi tex.	(343) 242-13-94	Красноуральская д. 25 (ТТЦ)
Екатеринбург	БМГ	Бытовая тех, Hi-Fi tex.	(343) 213-95-16	ул. Фронтовых бригад, д.15, стр.9, оф.1
Иваново	ГР-Сервис	CAR-audio, Бытовая тех, Hi-Fi tex.	(4932) 30-06-05,41-09-61	ул.Пролетарская, д.44А,
Ижевск	ДС-Центр	CAR-audio, Бытовая тех, Hi-Fi tex.	(3412) 43-16-62	ул.Карла Маркса, д.393
Ижевск	РМТ-Сервис	CAR-audio, Бытовая тех, Hi-Fi tex.	(3412) 430-752, 44-44-98, 43-07-52	ул. Максима Горького, д. 162
Иркутск	ЕвроСервис	CAR-audio, Бытовая тех, Hi-Fi tex.	(3952) 51-15-24	ул. Лермонтова, д. 281
Йошкар-Ола	ИП Колесников А.Ю.	CAR-audio, Бытовая тех, Hi-Fi tex.	(8362) 63-02-25	ул.Советская, д.150 (вход со двора)
Казань	ООО "12 Вольт"	CAR-audio	(843) 277-40-04/20	ул. Островского, д. 86
Калининград	Вега	CAR-audio, Бытовая тех, Hi-Fi tex.	(4012) 35-85-05	ул.Гагарина 41-45
Камениск-Уральский	Техноцентр-Сервис	CAR-audio, Бытовая тех, Hi-Fi tex.	(3439) 34-74-39, 39-95-20	ул. Исетская, д.336
Кемерово	ООО "Балатон"	CAR-audio, Бытовая тех, Hi-Fi tex.	(3842) 54-19-01	ул. Гагарина, д. 150
Киров	"ТВКОМ"	CAR-audio, Бытовая тех, Hi-Fi tex.	(8332) 54-69-56	Октябрьский пр-кт, д. 116А
Киров	Экран-Сервис	CAR-audio, Бытовая тех, Hi-Fi tex.	(8332) 54-21-56	ул. Некрасова д. 42
Кореновск	ИП Юдаков Д.В.	CAR-audio, Бытовая тех, Hi-Fi tex.	(86142) 443-59	ул.Пурыхина д.2А
Кострома	АНТЭК	CAR-audio, Бытовая тех, Hi-Fi tex.	(4942) 41-02-02	ул. Станкостроительная д 5 Б
Краснодар	И.П. Новоженцев	CAR-audio, Бытовая тех, Hi-Fi tex.	(861) 224-93-48	Ростовское шоссе 22/4
Краснодар	ИП Ульянов В.А.	CAR-audio, Бытовая тех, Hi-Fi tex.	(861) 234-40-73	ул.Сормовская д.12
Красноярск	КрасАлСервис	CAR-audio, Бытовая тех, Hi-Fi tex.	(3912) 77-29-81, 78-25-07	пер.Светлогорский, д.2
Красноярск	Синатра	CAR-audio	(3912) 584-999	ул. Металлургов, д. 2а, строение 33
Курск	Первая Сервисная Компания	CAR-audio, Бытовая тех, Hi-Fi tex.	(4712) 51-45-75	ул. Садовая, д. 5
Липецк	ООО "фолиум"	CAR-audio, Бытовая тех, Hi-Fi tex.	(4742) 34-07-13	ул. Космонавтов, д.8
Махачкала	Центр Сервис	CAR-audio, Бытовая тех, Hi-Fi tex.	(8722) 67-64-88	ул. Нурадилова 52
Махачкала	Техник ISE	CAR-audio, Бытовая тех, Hi-Fi tex.	(8722) 647-133, 642-895	пр-т И.Шамиля, д. 20
Минск	Азариус	CAR-audio, Бытовая тех, Hi-Fi tex.	+375-17-256-94-54	пр. Пушкина, 50
Москва	ДЕЛТА-Сервис	CAR-audio, Бытовая тех, Hi-Fi tex.	(499) 739-39-90	Ул. Лобачевского 94
Мурманск	СЦ Электроника	CAR-audio, Бытовая тех, Hi-Fi tex.	(8152) 53-57-75, 27-10-42, 70-25-40	Ледокольный пр., д. 5, ул. Радищева, 19
Набережные Челны	ТриО	CAR-audio, Бытовая тех, Hi-Fi tex.	(8552) 59-23-58	ул.40 лет Победы д.67А, к-с 52/11А
Никий Новгород	МХМ-Сервис	CAR-audio, Бытовая тех, Hi-Fi tex.	(831) 412-14-72	ул. Бекетова д.8А
Никий Новгород	Нижегородский СЦ	CAR-audio, Бытовая тех, Hi-Fi tex.	(831) 436-75-04, 436-63-71	ул. Максима Горького, д. 250
Новомосковск	Ультра	CAR-audio, Бытовая тех, Hi-Fi tex.	(48762) 6-95-20	ул. Садовского, д. 36



Новосибирск	РАШ	CAR-audio, Бытовая тех, Hi-Fi тех	(383) 201-05-31	Красный проспект, д. 56
Новосибирск	Сибирский Сервис	CAR-audio, Бытовая тех, Hi-Fi тех	(383) 355-55-60, 292-47-12	ул. Котовского, д. 10/1
Обнинск	Радиотехника	CAR-audio, Бытовая тех, Hi-Fi тех	(48439) 613-73 644-14 5-31 31 5-63-60	Обнинск, пл. Треугольная д.1 Калуга, ул. Николо-Козминская, д. 65
Омск	Домотехника-сервис	CAR-audio, Бытовая тех, Hi-Fi тех	(3812) 36-74-01 г.Ишим (34551) 7-46-31	ул. Перлюмова -194 ; г.Ишим, ул.Карасульская д.183
Оренбург	ООО "ТИКО-сервис"	CAR-audio, Бытовая тех, Hi-Fi тех	(3532) 77-67-64	ул. Комсомольская д.16
Оренбург	Эль-Сервис	CAR-audio, Бытовая тех, Hi-Fi тех	(3532) 99-48-87 сарый тел.332-688	460065 ул. Пролетарская, д. 208
Орёл	Феникс Электроникс	CAR-audio, Бытовая тех, Hi-Fi тех	(4862) 40-86-81, 40-86-82	ул. 8 Марта, д. 25
Орск	Аста-Сервис	CAR-audio, Бытовая тех, Hi-Fi тех	(3537) 213-666	ул. Краматорская, д. 50
Пенза	Телесервис	CAR-audio, Бытовая тех, Hi-Fi тех	(8412) 64-04-45, 49-24-25	ул. Мирская, д. 17
Пермь	РТВ-Сервис	CAR-audio, Бытовая тех, Hi-Fi тех	(342) 220-08-48	ул. Мира, д.55
Пермь	Интерсервис	CAR-audio, Бытовая тех, Hi-Fi тех	(342) 290-500, 290-512	ул. Карпинского, д. 27
Пятигорск	ИП Сериков	CAR-audio, Бытовая тех, Hi-Fi тех	(8793) 36-59-68	Ул. Фееральская, д.60
Ростов-на-Дону	ООО "Поиск-Сервис"	CAR-audio, Бытовая тех, Hi-Fi тех	(863) 255-20-17/18/19	ул. 50 лет Ростсельмаша, д.1
Ростов-на-Дону	Теле Дон Сервис	CAR-audio, Бытовая тех, Hi-Fi тех	(863) 247-14-41	ул. Черепихина, д. 228
Рязань	Техсервис	CAR-audio, Бытовая тех, Hi-Fi тех	(4912) 21-02-19	ул. Новая д. 51-Г
Рязань	Турист	CAR-audio, Бытовая тех, Hi-Fi тех	(4912) 76-01-56, 75-27-07, 75-75-13, 92-14-44	ул. Чкалова, д. 38
Самара	Орбита-Сервис	CAR-audio, Бытовая тех, Hi-Fi тех	(846) 262-62-62	ул. Мориса Тореза, д. 137
Самара	Экспресс-Сервис	CAR-audio, Бытовая тех, Hi-Fi тех	(846) 228-72-18	ул. XXII Партсъезда, д. 52
Санкт-Петербург	ООО"Партия-Сервис-Балтик"	CAR-audio, Бытовая тех, Hi-Fi тех	(812) 374-21-16 (17)	ул. Варшавская, д. 51, кор. 1
Саратов	Сар-сервис	CAR-audio, Бытовая тех, Hi-Fi тех	(8452) 51-00-99	ул. Ульяновская д.7
Северодвинск	Сервисный центр	CAR-audio, Бытовая тех, Hi-Fi тех	(8184) 58-72-21 (81842) 784-62	Ул. Гагарина, д.12; ул. Дзержинского д.1
Ставрополь	ИП Плотиников	CAR-audio, Бытовая тех, Hi-Fi тех	(8652) 55-17-48	ул. Пирогова д.37 офис 11
Ставрополь	Техно-Сервис	CAR-audio	(8652) 39-55-30	пр-т Кулакова, д. 24
Сыктывкар	ТехСервис	CAR-audio, Бытовая тех, Hi-Fi тех	(8212) 29-12-20, 22-95-29	ул. Гаражная, 25
Таганрог	"ТРЦ Вега"	CAR-audio, Бытовая тех, Hi-Fi тех	(8634) 65-10-58	ул. Дзержинского, д. 193
Тамбов	Вива	CAR-audio, Бытовая тех, Hi-Fi тех	(4752) 73-94-01	ул. Киквидзе, д. 69
Тверь	Электроникс	CAR-audio, Бытовая тех, Hi-Fi тех	(4822) 35-35-30	ул. Циммервальдская, д. 24
Тольятти	Жигули-Гарант	CAR-audio, Бытовая тех, Hi-Fi тех	(8482) 20-32-42	ул. Кулибина, д.6а, оф.15
Тольятти	Фокус	CAR-audio, Бытовая тех, Hi-Fi тех	(8482) 40-17-28, 33-86-17, 51-55-44	ул. Карла Маркса 53; ул Саердлова 13/16; ул. Дзержинского 68а.
Томск	Академия Сервис	CAR-audio, Бытовая тех, Hi-Fi тех	(3822) 49-15-80	пр-кт Академический, д. 1
Тула	ИП Крылов И.Ю.	CAR-audio, Бытовая тех, Hi-Fi тех	(4872) 355-399.	ул.Н.Руднева д.28
Тюмень	Пульсар	CAR-audio, Бытовая тех, Hi-Fi тех	(3452) 20-82-65; 28-08-56, 24-55-80	ул.Республики д.169, ул. Первомайская, д.6
Улан-Удэ	Славия-Тех	CAR-audio, Бытовая тех, Hi-Fi тех	(3012) 41-50-43; 23-54-42	нов адрес 670045пр-т Автомобилистов, 5
Ульяновск	ИП Карпова Т.П.	CAR-audio	(8422) 74-20-20	пр-кт Созидателей, д. 35, "Автотеатр"
Ульяновск	Мастер Про	CAR-audio, Бытовая тех, Hi-Fi тех	(8422) 45-59-49	ул. Автозаводская д. 36
Уфа	БашТелеРадиоСервис	CAR-audio, Бытовая тех, Hi-Fi тех	(347) 252-46-97, 252-13-57	пр. Салавата Юлаева, 59; пр. Октября, 25; ул. Гафури, 4.
Хабаровск	Контур	CAR-audio, Бытовая тех, Hi-Fi тех	(4212) 457-010 (011)	ул. Ким Ю Чена, д. 43
Челябинск	Найф	CAR-audio, Бытовая тех, Hi-Fi тех	(351) 2-608-778	ул. Татьяничевой, д. 13
Челябинск	Рембыттехника	CAR-audio, Бытовая тех, Hi-Fi тех	(351) 772-72-05	ул. Производственная, д.86
Череповец	Имидж плюс	CAR-audio, Бытовая тех, Hi-Fi тех	(8202) 57-19-99	ул. Батюшкова, д. 7а
Чита	Архимед	CAR-audio, Бытовая тех, Hi-Fi тех	(3022) 36-47-01	г.Чита, ул. Анохина, д. 10
Шарыпово	Анкор-Мастер	CAR-audio, Бытовая тех, Hi-Fi тех	(39153) 2-68-31	2 мкрорайон, д.1, офис 136
Якутск	ИП Волков	CAR-audio, Бытовая тех, Hi-Fi тех	(4112) 335-157	ул.Октябрьская, д.1/1 т.335157
Ярославль	ВИРТ	CAR-audio, Бытовая тех, Hi-Fi тех	(4852) 58-22-11, 58-12-74	ул. Свободы, д. 91