

VELAS®

VDM-M302TV

Руководство по эксплуатации Мобильная видеосистема

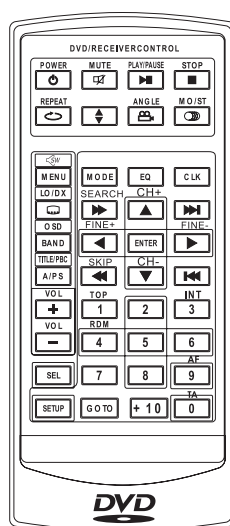
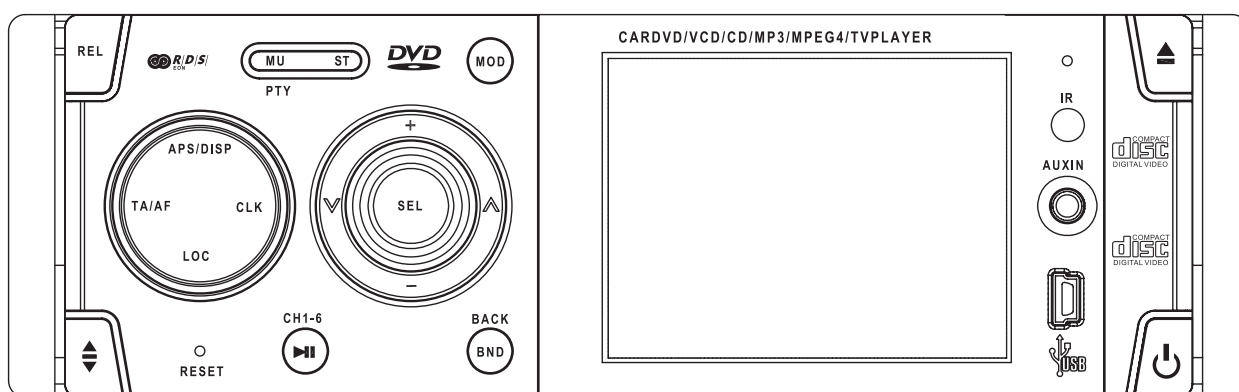

- ОТКИДНАЯ СЪЕМНАЯ ПАНЕЛЬ С ЭЛЕКТРОПРИВОДОМ
- 3" ЦВЕТНОЙ ЦИФРОВОЙ ДИСПЛЕЙ TFT
- ПРОИГРЫВАТЕЛЬ DVD/VCD/CD/MP3 С АНИМАЦИЕЙ
- РАДИОПРИЕМНИК AM/FM – RDS С ЦИФРОВОЙ ФАПЧ (ФАЗОВАЯ АВТОПОДСТРОЙКА ЧАСТОТЫ)
- ПРОИГРЫВАТЕЛЬ MPEG4
- ПОРТ USB
- TV-ТЮНЕР

CONTENTS

Введение	2
Информация по технике безопасности	3
Пульт дистанционного управления	4
Панель управления.	6
Начало работы	7
Основные операции	7
Установка времени	8
Использование радио	9
Прослушивание радио	9
Сохранение настроек радиостанций в памяти	10
Функция RDS	11
Использование дисков	12
Воспроизведение дисков.	12
Использование дисков	13
Выбор режима воспроизведения	14
Специальные функции DVD/VCD.	15
Переключение языка звукового сопровождения	15
Переключение языка субтитров (только DVD)	15
Использование телевизора	15
Использование экранного меню	16
Другие операции с дисками	17
Экран управления MP3/WMA/JPEG/MPEG4	17
Использование AUX (10)	17
Использование USB	17
Меню настроек видео и звука	18
Использование меню	18
Обзор главного меню.	18
GENERAL SETUP (Основные настройки)	18
Меню настроек видео и звука	19
SPEAKER SETUP (Настройки акустических систем).	20
DOLBY DIGITAL SETUP (Настройки DOLBY DIGITAL)	20
PREFERENCES SETUP (Настройки предпочтений)	20
Регулировка монитора	22
Использование TFT-монитора	22
Регулировка звучания	23
Выбор стандартных режимов звучания	23
Регулировка звучания	23
Регулировка звучания	24
Общие настройки — PSM	25
Основная процедура	25
Диски	26
Электрическое подключение.	27
Подключение проводов	27
Монтаж	28
Фронтальный/тыловой DIN-монтаж	28
Как снимать и устанавливать на место переднюю панель	29
Изменение угла наклона передней панели	29
Технические характеристики	30
Устранение неисправностей	31

ВВЕДЕНИЕ

Благодарим Вас за приобретение нашего продукта
Внимательно и полностью прочитайте данное руководство перед началом эксплуатации устройства.

Важные замечания для лазерных устройств

1. **Продукт лазерной опасности класса А**
2. **Внимание:** Не открывайте верхнюю крышку. Внутри устройства отсутствуют детали, чей ремонт возможен вне сервисного центра.
3. **Внимание:** Видимое и невидимое лазерное излучение при открытом корпусе или неисправном фиксаторе. Избегайте прямого попадания луча.

Как выполнить аппаратный сброс

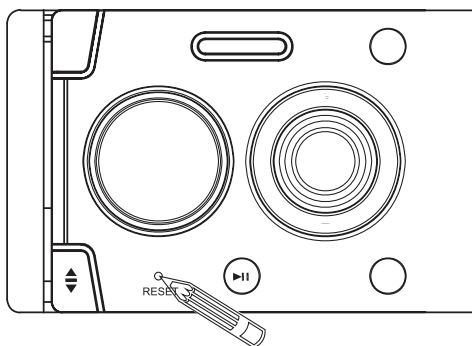

Аппаратный сброс — это переустановка микрокомпьютера в исходное состояние. Все пользовательские настройки также будут потеряны. Кнопка RESET используется в следующих случаях:

- А. При первоначальной установке устройства, после подключения всех проводов.
- Б. Если все функциональные кнопки перестали работать.
- В. Если на дисплее отображаются ошибочные символы.

Примечание: Если после нажатия кнопки RESET устройство не возобновило работу, очистите разъем на обратной стороне передней панели ватным валиком, смоченным изопропиловым спиртом.

Коды регионов

DVD-проигрыватель и диски DVD имеют собственные коды регионов.

Данный проигрыватель может воспроизводить только диски DVD с соответствующим кодом региона. Если номер региона диска DVD не соответствует номеру региона данного проигрывателя, диск не будет воспроизводиться.

Как извлечь диск

Если Вы хотите извлечь диск, нажмите кнопку EJECT — передняя панель устройства сдвинется вниз, как показано ниже:

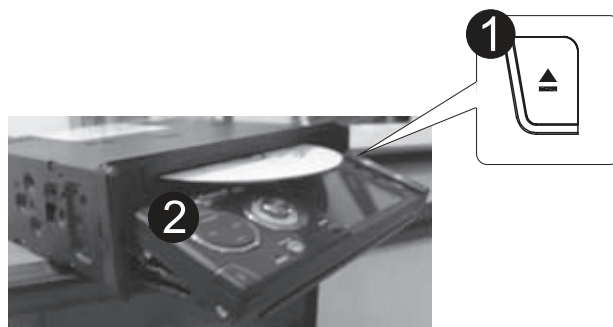

Примечание: Если эта кнопка не работает, сделайте аппаратный сброс устройства. Будьте осторожны — не уроните диск при извлечении.

Если при нажатии какой-либо кнопки на дисплее появляется значок «⊗», значит выполнение операции, которую Вы попытались сделать, невозможно. В некоторых случаях при отсутствии «⊗» операции будут приемлемы.

ИНФОРМАЦИЯ ПО ТЕХНИКЕ БЕЗОПАСНОСТИ

- НЕ УСТАНОВЛИВАЙТЕ устройство в местах, где:
 - оно может помешать управлению рулем или рычагом переключения передач, так как это может привести к дорожно-транспортному происшествию.
 - оно может помешать работе устройств безопасности, таких как подушки безопасности, так как это может привести к фатальным последствиям.
 - оно может нарушить видимость.
- НЕ ПРОИЗВОДИТЕ УПРАВЛЕНИЕ устройством во время вождения, так как это может привести к дорожно-транспортному происшествию.
- Водитель не должен смотреть на дисплей во время вождения, так как это может привести к дорожно-транспортному происшествию.
- Водитель не должен одевать наушники во время вождения, так как опасно заглушать внешние звуки при движении автомобиля.
- Если Вам необходимо управлять устройством во время вождения, внимательно осмотритесь, иначе Вы можете попасть в дорожно-транспортное происшествие.
- Если стояночный тормоз не зафиксирован, на дисплее будет мигать надпись «Parking Brake» (Стояночный тормоз), а изображение видео не будет воспроизводиться.
 - Это предупреждение появляется только, если провод стояночного тормоза подключен к датчику стояночного тормоза автомобиля (см. электрическую схему подключения).

Установка громкости

Диски производят очень малый шум в сравнении с другими источниками. Снизьте громкость перед началом воспроизведения диска, чтобы избежать повреждения акустических систем при резком возрастании уровня выходного сигнала.

Для безопасности...

- Не устанавливайте слишком высокий уровень громкости, так как это может помешать слышать внешние звуки, что опасно при вождении.
- Остановите автомобиль перед выполнением любых сложных операций.

Температура внутри автомобиля...

Если автомобиль долгое время стоял при очень жаркой или холодной погоде, перед включением устройства подождите, пока температура внутри автомобиля не станет нормальной.

ПУЛЬТ ДИСТАНЦИОННОГО УПРАВЛЕНИЯ

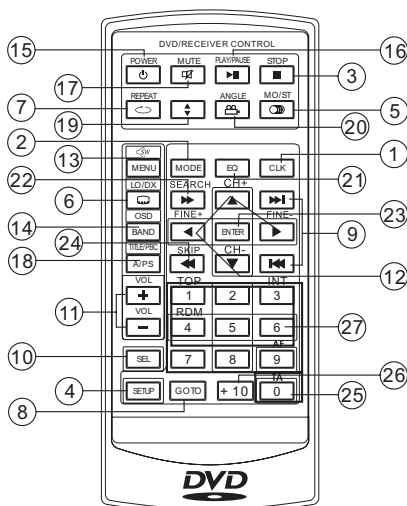

- | | | |
|-----|--|--|
| 1. | CLK (Часы) | Быстро нажмите, чтобы показать/скрыть часы, нажмите и удерживайте, чтобы установить время. |
| 2. | MODE (Режим) | Нажмите для переключения режимов TV (ТВ), RADIO (Радио), DISC (Диск) и AUX IN (Дополнительный вход). |
| 3. | STOP (Стоп) | Нажмите для прекращения воспроизведения, нажмите PLAY/PAUSE, чтобы возобновить воспроизведение. |
| 4. | SETUP (Настройки) | Нажмите для входа в меню настроек. |
| 5. | MO/ST (AUDIO) (Моно/Стерео) | В режиме радио, нажмите для выбора режима Стерео или Моно. В режиме воспроизведения дисков, нажмите ее для выбора звукового сопровождения диска DVD. Изменение режима звучания диска VCD/CD. |
| 6. | SUBTITLE LO/DX (Субтитры LO/DX) | Выбор языка субтитров диска DVD. В режиме радио, нажатие этой кнопки включает режим приема отдаленных радиостанций. Повторное нажатие включает режим приема только местных радиостанций, имеющих сильный сигнал. |
| 7. | REPEAT (Повтор) | Выбор режима повтора диска DVD/VCD/CD/MP3. |
| 8. | GOTO (Переход) | Кнопка поиска диска, используется совместно с числовыми кнопками. |
| 9. | ⏪ / ⏩ | Нажмите ⏩ для перехода к следующей записи, нажмите ⏪ для перехода к предыдущей записи (в режиме DVD, чтобы перейти к предыдущей записи, нажмите ⏪ два раза подряд). |
| 10. | SEL (Выбор) | Последовательно нажимайте для выбора режимов регулировки Volume (Громкость), Bass (Бас), Treble (Дискант), Balance (Баланс), Fader (Баланс фронт/тыл), Color (Цветность), Bright (Яркость), Contrast (Контрастность), Tint (Оттенок) and BG Color (Цвет фона). |
| 11. | VOL+/VOL- (Громкость) | Нажмите для регулировки уровня громкости. |
| 12. | ▲ / ▼ / ▶ / ◀ | Эти кнопки используются для перемещения по различным меню устройства. В режиме ТВ, нажмите ▶ / ◀ для выполнения точной настройки. Нажмите ▲ / ▼ для выбора канала. |
| 13. | MENU / SUBWOOFER (Меню/Сабвуфер) | Нажмите для отображение главного меню диска DVD. Нажмите и удерживайте для включения или выключения сабвуфера. |
| 14. | BAND (OSD) (Диапазон/Экранное меню) | Отображение статистической информации о диске во время его воспроизведения. В режиме радио, нажмите эту кнопку для выбора одного из пяти радиодиапазонов. |
| 15. | POWER (Питание) | Нажмите эту кнопку для включения устройства, нажмите ее повторно для выключения. |

- | | |
|---|---|
| 16. PLAY/PAUSE
(Воспроизведение/
Пауза) | В режиме воспроизведения дисков, нажмите ее для начала/остановки воспроизведения. В режиме радио, служит для выбора типа программыPTY. |
| 17. MUTE (Тишина) | Нажмите для отключения звука. |
| 18. TITLE/PBC (A/P) | Отображение меню TITLE (Заголовок), хранящегося на диске DVD, включение или выключение PBC диска VCD. Функция автосохранения и автоматического сканирования радиостанций. |
| 19.  | Нажмите для изменения угла наклона дисплея (см. стр. 7). |
| 20. ANGLE (Угол) | Изменение угла наблюдения записей дисков DVD. |
| 21. EQ (Эквалайзер) | Нажмите для включения функции эквалайзера. |
| 22. SEARCH ►►
(Поиск) | В режиме ТВ, нажмите для включения автоматического поиска телевизионных каналов. В режиме воспроизведения дисков, нажмите для запуска перемотки вперед. |
| 23. ENTER (Ввод) | Подтверждение выбора Записи/Главы заданной числовыми кнопками или кнопками курсора на ТВ-дисплее. |
| 24. SKIP ◀◀
(Пропуск) | В режиме ТВ, нажмите эту кнопку для добавления или удаления канала. В режиме воспроизведения дисков, нажмите для запуска перемотки назад. |
| 25. 0-9 | Числовые кнопки. В режиме радио, 0 и 9 действуют как TA/AF. |
| 26. +10 | Кнопка выбора разряда десятков — используется совместно с числовыми кнопками. |
| 27. RADIO PRESET
(Настройки радиостанций) | Шесть кнопок сохраненных радиостанций. |

Подготовка пульта дистанционного управления

Установка литиевой батареи (CR2025)

1. Вначале нажмите пластмассовый выступ по направлению, показанному стрелкой 1, затем извлеките держатель батареи по направлению, показанному стрелкой 2.
2. Замените батарею. Установите новую батарею стороной со знаком (+) кверху (См. 3).
3. Установите держатель батареи в исходное положение (См. 4).

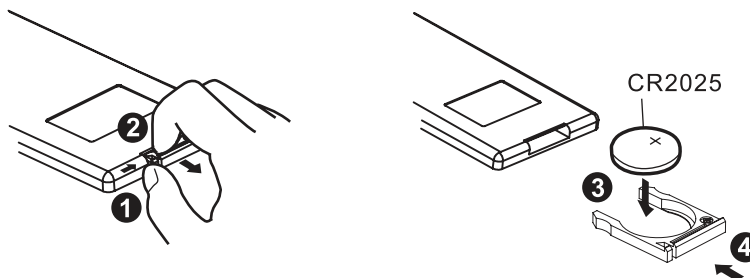

Использование пульта дистанционного управления

Направьте пульт дистанционного управления на символ «IR» на передней панели устройства (приемник сигнала пульта), убедитесь в отсутствии препятствий между пультом и приемником сигнала. Рабочий угол: Около $\pm 30^\circ$ в каждом направлении.

Внимание:

Не устанавливайте в пульт батареи других типов (только CR2025 или аналогичные), иначе батарея может взорваться.

Храните батареи в недоступном для детей месте.

ПАНЕЛЬ УПРАВЛЕНИЯ

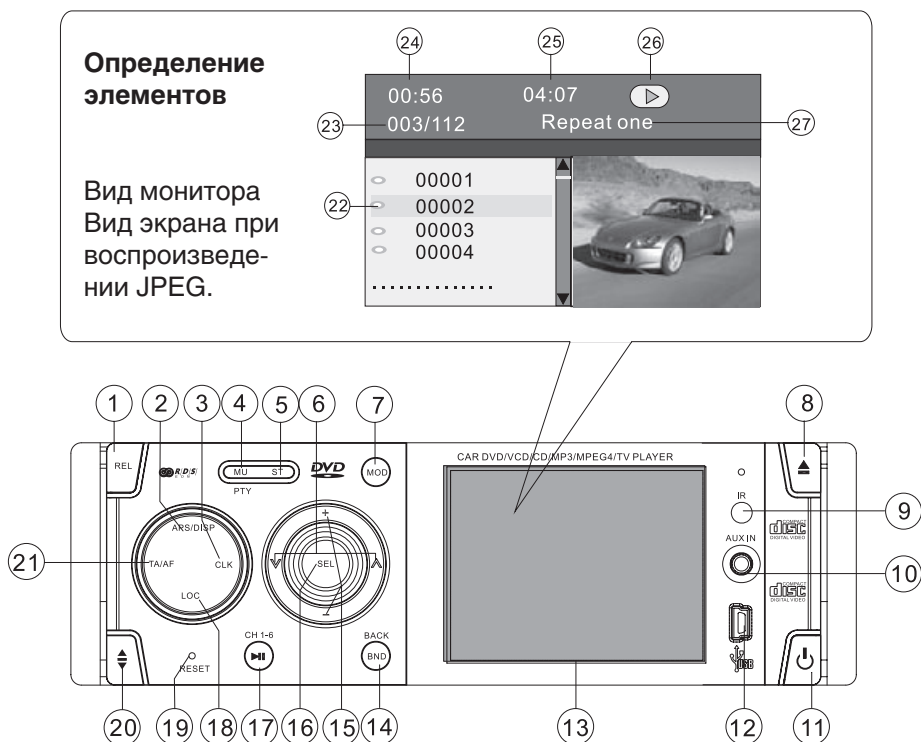

- | | |
|--|---|
| 1. Кнопка REL (Снять) | 15. Кнопки VOL+/VOL- (Громкость) |
| 2. Кнопка APS/DISP | 16. Кнопка SEL (Выбор) |
| 3. Кнопка CLK (Время) | 17. Кнопка ⏸ /CH 1-6 |
| 4. Кнопка MU/PTY | 18. Кнопка LOC (Местный прием) |
| 5. Кнопка ST (Сtereo) | 19. RESET (Сброс) |
| 6. Кнопки ∇ / ▲ | 20. Кнопка ⬇ (Угол) |
| 7. Кнопка MOD (Режим) | 21. Кнопка TA/AF |
| 8. Кнопка ⬆ (Извлечь) | 22. Текущая запись |
| 9. ИК-датчик | 23. Номер текущей записи/общее количество записей в текущей папке |
| 10. Разъем AUX IN (Дополнительный вход) | 24. Прошедшее время воспроизведения текущей записи |
| 11. Кнопка PWR (Включение) | 25. Общее время воспроизведения |
| 12. Порт USB | 26. Выбранный режим воспроизведения |
| 13. TFT-монитор | 27. Режим работы |
| 14. Кнопка BAND/BACK (Диапазон/Назад) | |

НАЧАЛО РАБОТЫ

Основные операции

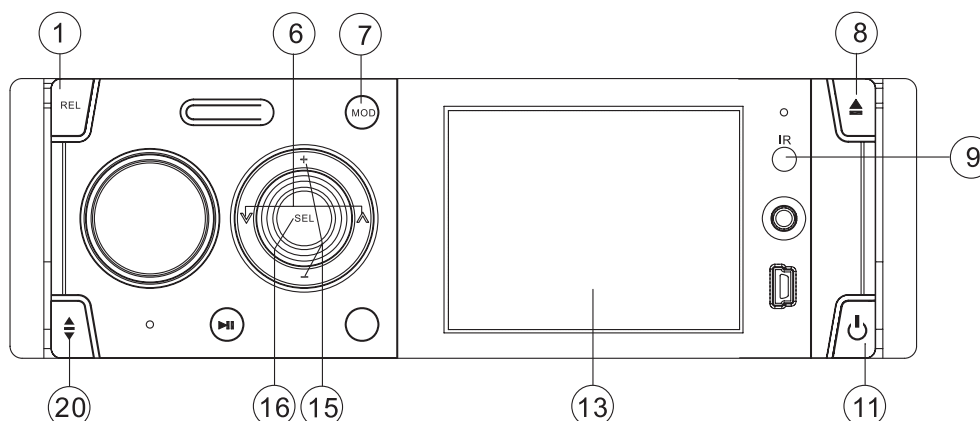

1. Кнопка **REL** (1)
Нажмите кнопку **REL**, чтобы снять переднюю панель (см. стр. 32).
2. Кнопка **POWER** (11)
Нажмите эту кнопку, чтобы включить или выключить устройство.
3. Кнопка **▲** (Извлечь) (8)
Нажмите эту кнопку, чтобы передняя панель сдвинулась вниз. В этом положении Вы можете вставить или извлечь диск (см. стр. 2).
4. Кнопка **◆** (Угол) (20)
Нажмите эту кнопку для изменения угла наклона панели управления (см. стр. 33).
5. Кнопка **MOD** (7)
Используйте эту кнопку для выбора режима CD/DVD, AUX IN (Дополнительный вход), Radio (Радиоприемник) или TV (Телевизор).



Примечание: Некоторые режимы не могут быть выбраны, если ни не готовы.

6. Кнопка **VOL+/VOL-** (15)
Сдвигайте ручку **SEL** в направлении **VOL+/-** для регулировки уровня громкости.
7. Ручка **SEL** (16)
Быстро нажимайте ее для выбора таких элементов меню Sound/Picture (Звук/Изображение), как громкость, басы и т.д.
8. ИК-датчик (9)
Датчик пульта дистанционного управления.
9. TFT-монитор (13)
Описание использования TFT см. на стр. 23.

НАЧАЛО РАБОТЫ

Установка времени

1. Длительно нажмите ручку **SEL** и отклоните ее для выбора режима PSM.



Опять быстро нажмите ручку SEL.

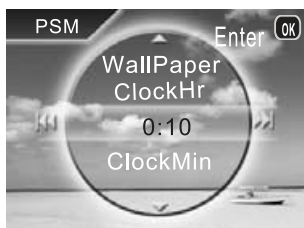

2. Установка часов и минут

- 1) Сдвигая ручку **SEL** вверх/вниз, выберите «Clock Hr» (Часы), затем установите часы, сдвигая ручку **SEL** влево/вправо.
- 2) Сдвигая ручку **SEL** вверх/вниз, выберите «Clock Min» (Минуты), затем установите минуты, сдвигая ручку **SEL** влево/вправо.
- 3) Сдвигая ручку **SEL** вверх/вниз, выберите «24H/12H», затем, сдвигая ручку **SEL** влево/вправо, выберите систему времени — 24 часа или 12 часов.

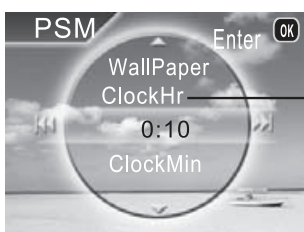

Пример: выбран пункт «Clock Hr».

3. Для завершения процедуры нажмите **BACK/BND**.



Примечание: Вы также можете быстро нажать кнопку **CLK** на передней панели — разряд часов начнет мигать. Используйте **VOL+/-** для установки часов. Еще раз быстро нажмите кнопку **CLK**, затем установите минуты.

Как вернуться к предыдущему меню

При использовании меню Вы можете возвращаться к предыдущим экранам, последовательно нажимая кнопку **BACK/BND**.

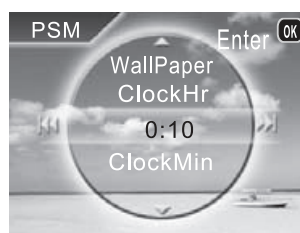

BACK



Последовательно нажимайте кнопку **BACK/BND** для возврата к предыдущим экранам при выполнении операций, описываемых далее, при отсутствии специальных пояснений. Для отмены действий и возврата к предыдущему экрану нажмите кнопку **APS/DISP**.

ИСПОЛЬЗОВАНИЕ РАДИО

Прослушивание радио

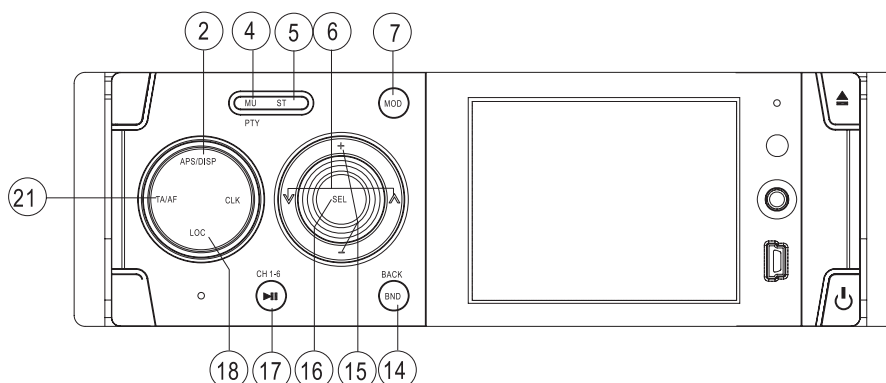

1. Переключение в режим радио

Для выбора режима радио нажмите кнопку **MOD** (7).

В режиме радио на дисплее отображается следующая информация.



Отклоните ручку **SEL** в направлении кнопки \wedge или \vee (6) и удерживайте около 2 секунд для запуска автоматического поиска радиостанций.



2. Выбор диапазона частот

В режиме радио для выбора требуемого диапазона последовательно нажимайте кнопку **BAND/BACK** (14) на передней панели или на пульте дистанционного управления. Диапазоны будут переключаться в следующем порядке:



Выбранный диапазон

Когда FM-радиостанцию трудно принимать

1. Нажмите на пульте дистанционного управления кнопку **ST** (5) или **A**

В **(MO/ST)** для выбора монофонического или стереофонического режима.

При приеме стереофонической FM радиопередачи с достаточным уровнем сигнала на дисплее отображается символ «ST».



3. Поиск радиостанций

Сдвигайте ручку **SEL** в направлении кнопок \wedge или \vee (6) для выполнения ручной настройки.

ИСПОЛЬЗОВАНИЕ РАДИО

2. Нажмите снова для выбора режима "Моно"

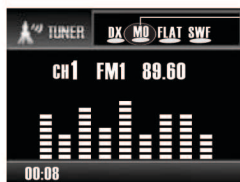

“ Значок “МО” появляется при включении Mono-режима ”

Качество приема улучшится, но стереоэффект исчезнет.

Прием только радиостанций с сильным сигналом

1. Длительно нажмите ручку “Sel” и отклоните её для выбора пункта “Sel”



Нажмите ручку “Sel” и, сдвигая её вверх или вниз, выберете пункт “Radio L/D”, затем выберете “Local”.

2. Завершите процедуру.

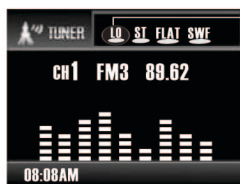

„ Когда активен режим “Local” на дисплее отображается значок “LO” (для выбора требуемого режима Вы также можете нажать кнопку LOC на передней панели).

Сейчас будут приниматься только радиостанции с достаточно сильным сигналом.

Прием всех доступных радиостанций

Повторите ту же самую процедуру и установите вите для пункта “Lo/Dx” режим “DX”. Индика-тор LO исчезнет и появится значок DX.

Сохранение настроек радиостанций в памяти

1. Сохранение радиостанций

Для сохранения радиостанций в режиме радио последовательно нажимайте кнопку “Play”/CH 1-6(17). В каждом диапазоне (FM1, FM2, FM3, AM1(MV1), и AM2(MV2)) можно сохранить до шести настроек радиостанций. Для этого сделайте следующее:

Сохранение в память

Нажмите и удерживайте кнопку требуемой ячейки памяти несколько секунд - прослуши - ваемая в данный момент радиостанция будет сохранена в соответствующую ячейку памяти.

Прием сохраненной радиостанции

Последовательно нажимайте кнопку “Play”/CH 1-6(17) для переключения ранее сохраненных в памяти радиостанций - номер выбранной ячейки памяти отображается на экране.

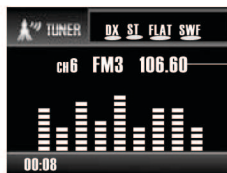

Выбрана радио - станция канала 6.

2. Автоматическое сканирование и сохранение радиостанций

Сканирование программ

Быстро нажмите кнопку APS/DISP(2) для выполнения сканирования сохраненных радиостанций. Все сохраненные радиостанции будут по очереди приниматься примерно 5 секунд.

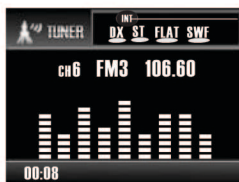

Значок “INT” появляется, когда запущен режим сканирования.

Автоматическое сохранение

нажмите кнопку APS/DISP и удерживайте ее несколько секунд - приемник выполнит сканирование всего диапазона для нахождения радиостанций с самым сильным сигналом. Затем радиостанции, имеющие самый сильный сигнал, со, сохраняются в памяти. Нажмите кнопку BND для переключения диапазона и выполнения поиска других радиостанций.

ИСПОЛЬЗОВАНИЕ РАДИО

- Автоматическое сохранение

Нажмите кнопку **APS/DISP** и удерживайте ее несколько секунд — приемник выполнит сканирование всего диапазона для нахождения радиостанций с самым сильным сигналом. Затем радиостанции, имеющие самый сильный сигнал, сохраняются в памяти. Нажмите кнопку **BND** для переключения диапазона и выполнения поиска других радиостанций.

Функция RDS

Кнопка TA/AF (21)

Функция TA (Traffic Announcement — дорожные сообщения) (только для RDS)

В режиме радио при быстром нажатии кнопки **TA/AF** происходит включение или выключение режима TA. При этом на дисплее отображается следующая информация:



— Когда режим TA активен, на дисплее отображается значок «TA».

Если радио работает в одном из FM-диапазонов, поиск станции дорожных сообщений начинается автоматически (TA SEEK).

Если принимаемая FM-радиостанция передает последнее дорожное сообщение, то работа проигрывателя компакт-дисков автоматически прерывается (на дисплее появляется надпись TRAFFIC). Уровень громкости увеличивается до минимального значения, необходимого для прослушивания дорожных сообщений. После завершения дорожного сообщения продолжается прием радиопередач.

Функция AF (Alternative Frequencies — альтернативные частоты)

При нажатии и удержании в течение 2-х секунд кнопки **TA/AF**, происходит включение или выключение режима AF.



— Когда режим AF активен, на дисплее отображается значок «AF».

Сегмент выключен: режим переключения на альтернативную частоту выключен (снова длительно нажмите кнопку **AF**).

Сегмент включен: режим переключения на альтернативную частоту включен — радиоприемник постоянно проверяет уровень сигнала альтернативной частоты. Когда уровень сигнала альтернативной частоты становится сильнее, чем уровень сигнала принимаемой в данный момент радиостанции, радиоприемник на короткое время переключается на эту частоту и на дисплее на 2 секунды появляется сообщение «NEW FREQUENCY» (Новая частота).

Сегмент мигает: режим переключения на альтернативную частоту включен, но информация RDS еще не принимается.

Нажмите кнопку SEL на более продолжительное время, чтобы получить доступ к меню: REG ON/REG OFF (Региональный режим включен/выключен), PI MUTE/PI SOUND (PI выключен/включен), AF OFF/AF ON (AF выключена/включена).

Региональный режим включен:

Код PI проверяется при выполнении проверки AF (AF CHECK).

Региональный режим выключен:

Код PI и зона уверенного приема не проверяются при выполнении проверки AF.

ФункцияPTY

(Тип программы) (4)

В режиме радио последовательно нажимая и удерживая эту кнопку Вы можете выбрать тип PTY: NEWS (Новости), AFFAIRS (Деловые занятия), INFO (Информация), SPORT (Спорт), EDUCATE (Образование), DRAMA (Драмы), CULTURE (Культура), SCIENCE (Наука), POP M (Поп-музыка), ROCK M (Рок-музыка), EASY M (Простая музыка), LIGHT M (Легкая музыка), CLASSICS M (Классическая музыка), OTHER M (Другая музыка), WEATHER (Погода), FINANCE (Финансы), CHILDREN (Дети), SOCIAL (Социум), RELIGION (Религия), PHONE IN (Телефонные передачи), TRAVEL (Путешествия), LEISURE (Досуг), JAZZ (Джаз), COUNTRY (Кантри), NATION M (Национальная музыка), OLDIES (Театральные постановки), FOLK M (Народная музыка), DOCUMENT (Документальные передачи), TEST (Тесты), ALARM (Предупреждения).

Когда тип программ выбран, радиоприемник начинает поиск соответствующей информации PTY (PTY SEEK) и останавливается при обнаружении соответствующей информации PTY. Если соответствующая информация PTY не найдена, приемник автоматически возвращается в нормальный режим.

ИСПОЛЬЗОВАНИЕ ДИСКОВ

Воспроизведение дисков

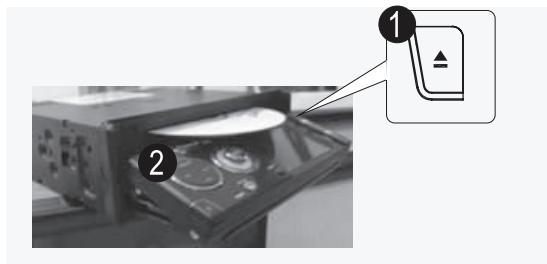

1. При вставке диска DVD:

Воспроизведение диска DVD начнется автоматически, и если стояночный тормоз зафиксирован, на дисплее появится изображение. При нажатии кнопки **APS/DISP** на дисплее появится следующая информация:



- Для возврата в режим воспроизведения DVD нажмите **APS/DISP** повторно.

2. При вставке диска MP3/WMA/JPEG/MPEG4

Пример: Обнаружен файл MP3.



- *1. При каждом нажатии кнопки **APS/DISP** монитор переключается между источником и воспроизведением JPEG/MPEG4.
- *2. В зависимости от типа файла отображается индикатор MP3 или WMA.
- *3. В случае диска JPEG индикатор не появляется.

3. При вставке диска VCD

Воспроизведение диска DVD начнется автоматически, если стояночный тормоз зафиксирован. При нажатии **DISP** на дисплее появится следующая информация:



*4. Загорается, когда диск имеет функцию PBC.

- Для возврата в режим воспроизведения VCD нажмите **APS/DISP** еще раз.

4. При вставке звукового компакт-диска (CD)



* При воспроизведении текста CD отображается заголовок/исполнитель диска и название записи.

ИСПОЛЬЗОВАНИЕ ДИСКОВ

Использование дисков

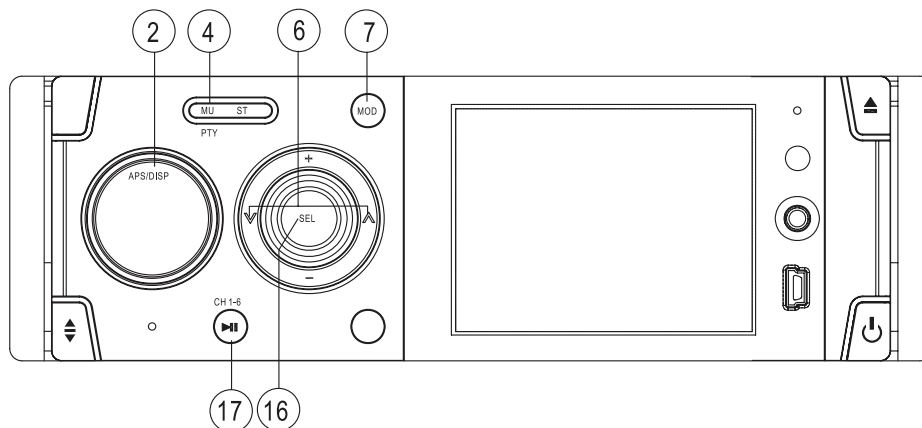

1. Переключение в режим DVD

Нажимая кнопку **MOD (7)** на передней панели или на пульте дистанционного управления, выберите режим DVD.

2. Остановка воспроизведения

Нажмите кнопку **■ (Стоп)** на пульте дистанционного управления, чтобы остановить воспроизведение, нажмите кнопку **⏸ (Воспроизведение/Пауза)** для продолжения нормального воспроизведения.

3. Перемотка вперед/назад

Во время воспроизведения длительно нажмите кнопку **⏭** или **⏮** на пульте дистанционного управления или отклоните ручку **SEL** в направлении **∇ / ▲** и удерживайте примерно 2 секунды. Скорость перемотки вперед/назад изменяется в зависимости от типа диска следующим образом:

DVD/VCD/CD/MP3:

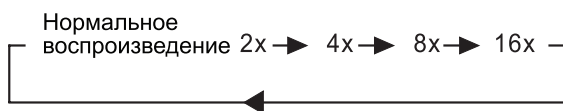

4. Переход к предыдущей/следующей записи

Используйте кнопки **⏮** и **⏭** на пульте дистанционного управления во время воспроизведения.

Нажмите **⏭** для перехода к следующей записи, нажмите **⏮** для перехода к предыдущей записи.

Примечание: В режиме DVD для перехода к предыдущей записи, нажмите кнопку **⏮** дважды.

Отклоните ручку **SEL (16)** в направлении кнопок **∇ / ▲** на передней панели для перехода к следующей или предыдущей записи.

Примечание: В режиме DVD для перехода к предыдущей записи, отклоните ручку **SEL** в направлении **∇** дважды.

Примечание: Указанные выше кнопки могут не работать с некоторыми дисками VCD 2.0 (управление воспроизведением PBC).

5. Воспроизведение/Пауза

При нажатии кнопки **⏸ (17)** в режиме воспроизведения, воспроизведение временно приостановится и возобновится при повторном нажатии этой кнопки.

6. Отключение звука (4)

При нажатии этой кнопки звук отключится, но воспроизведение диска продолжится. При повторном нажатии звук снова включится.

7. Включение/отключение дисплея (2)

Нажмите кнопку **APS/DISP** для отключения изображения дисплея (только монитор устройства), звук при этом не отключится. Для включения дисплея нажмите ее опять.

ВЫБОР РЕЖИМА ВОСПРОИЗВЕДЕНИЯ

Функции TOP/RPT/INT/RDM (только ПДУ)

А. Нажмите кнопку **1/TOP** для выбора первой воспроизводимой записи/главы.

а. Во время воспроизведения диска VCD/CD/MP3, нажмите эту кнопку для выбора первой записи/главы для воспроизведения (зависит от диска, использованного для VCD).

б. Во время воспроизведения диска DVD, кнопка **1/TOP** не работает.

Б. Быстро нажмите кнопку **2/(RPT)** для выбора режима повтора:

DVD:

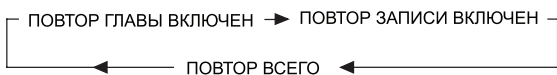

VCD/CD/MP3:



а. При выборе режима «Повтор текущего» включается непрерывное повторение текущей главы/записи.

б. При выборе режима «Повтор всего» включается непрерывное повторение всех глав/записей на диске.

в. Функция REPEAT не поддерживает VCD 2.0 (с включенным PBC).

В. Длительно нажмите кнопку **3/INT**, чтобы просканировать диск.

а. Во время воспроизведения диска CD нажмите кнопку **3/INT** для начала воспроизведения первых 6-секундных частей каждой записи/главы на диске.

б. Во время воспроизведения диска MP3 кнопка **3/INT** не работает.

в. Во время воспроизведения диска VCD длительно нажмите кнопку **3/INT** — на дисплее появится следующее меню (повторное длительное нажатие отключит этот режим):

Select Digest Type:
Track Digest
Disc Interval
Track Interval

1). Вы можете использовать кнопки **▲ / ▼ / ► / ◀** на пульте дистанционного управления для выбора пункта меню и затем нажать **ENTER** для подтверждения.

2). В режиме **Track Digest** (Список записей) или **Disc/Track Interval** (Интервал диска/записи):

Вы можете использовать кнопки **▲ / ▼ / ► / ◀** для выбора элементов и затем нажимать **ENTER** для подтверждения.

Вы также можете выбирать элементы, используя соответствующие числовые кнопки и затем нажимать **ENTER** для подтверждения.

г. Во время воспроизведения диска DVD длительно нажмите кнопку **3/INT** — на дисплее появится следующее меню (повторное длительное нажатие отключит этот режим):

Select Digest Type:
Title Digest
Chapter Digest
Title Interval
Chapter Interval

1). Вы можете использовать кнопки **▲ / ▼ / ► / ◀** на пульте дистанционного управления для выбора пункта меню и затем нажать **ENTER** для подтверждения.

2). В режиме **Title/Chapter Digest** (Список записей/глав) или **Title/Chapter Interval** (Интервал записи/главы):

Вы можете использовать кнопки **▲ / ▼ / ► / ◀** для выбора элементов и затем нажимать **ENTER** для подтверждения.

Вы также можете выбирать элементы, используя соответствующие числовые кнопки и затем нажимая **ENTER** для подтверждения.

Г. Длительно нажмите кнопку **4/(RDM)** для начала воспроизведения записей диска в случайном порядке.

Во время воспроизведения диска DVD/VCD/CD/MP3, нажмите кнопку **4/RDM** на передней панели для начала воспроизведения записей в случайном порядке (зависит от диска, использованного для VCD).

СПЕЦИАЛЬНЫЕ ФУНКЦИИ DVD/VCD

Переключение языка звукового сопровождения

DVD:

Нажмите кнопку **AUDIO** (Звуковое сопровождение) во время воспроизведения. При каждом нажатии этой кнопки язык звукового сопровождения переключается в последовательном порядке.

Примечания:

Языки отличаются в зависимости от диска. Некоторые диски содержат звуковое сопровождение только на одном языке. Когда звуковое сопровождение на других языках отсутствует, в верхнем левом углу дисплея будет отображаться знак .

VCD/CD:

Нажмите кнопку **AUDIO** во время воспроизведения. Можно переключать монофоническое и стереофоническое звучание.

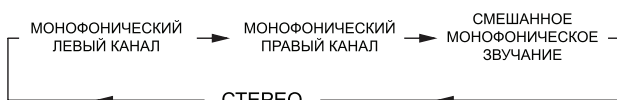

Меню записей

DVD:

Если на диске DVD записано несколько записей, из меню записей можно выбирать требуемую запись для начала воспроизведения. Нажмите **TITLE** (Запись) во время воспроизведения — появится меню записей. Выберите требуемую запись, нажимая кнопки курсора, и подтвердите выбор нажатием кнопки **ENTER**.

VCD/CD:

Нажимая кнопку **TITLE/PBC** на пульте дистанционного управления во время воспроизведения диска, Вы можете включать и выключать режим PBC.

Переключение языка субтитров (только DVD)

Нажмите кнопку **SUBTITLE** (Субтитры) во время воспроизведения. При каждом нажатии этой кнопки, язык субтитров переключается в последовательном порядке.

Примечания:

Языки отличаются в зависимости от диска. Некоторые диски содержат субтитры только на одном языке. Когда субтитры на других языках отсутствуют,

в верхнем левом углу дисплея будет отображаться знак .

Переключение углов наблюдения (только DVD) Нажмите кнопку **ANGLE** (Угол) во время воспроизведения. При каждом нажатии этой кнопки угол наблюдения изменяется в последовательном порядке.

Примечания:

Углы наблюдения отличаются в зависимости от диска.

Эта функция работает только, если воспроизводимый диск имеет записи сцен, снятых под разными углами.

При отсутствии записей сцен, снятых под разными углами, в верхнем левом углу дисплея будет отображаться знак .

Использование телевизора

Переключение в режим телевизора

1. Подключите ТВ-антенну к разъему TV IN на задней панели устройства.
2. Нажимая кнопку **MODE** на пульте дистанционного управления, выберите режим **TV**.

Автоматический поиск телевизионных каналов

Нажмите кнопку **SEARCH** на пульте дистанционного управления, чтобы запустить автоматический поиск каналов.

Переключение каналов

Нажмите кнопку **▲ / ▼** для переключения на предыдущий/следующий канал. Числовые кнопки **(0–9)** позволяют Вам выбирать соответствующий канал напрямую.

Примечание:

В режиме ТВ, кнопка **+10** не работает.

Точная настройка

Вы можете нажимать кнопку **► / ◀** на пульте дистанционного управления для выполнения точной настройки телевизионных каналов. Таким образом можно повысить качество изображения.

Добавление и удаление каналов

В режиме ТВ после автоматического поиска каналов, если Вы хотите удалить канал без сигнала, нажмите кнопку **SKIP** (Пропустить) (на дисплее появится надпись SKIP) — канал будет удален. Также Вы можете выбрать канал числовыми кнопками и затем нажать **SKIP**, чтобы добавить канал (на дисплее появится надпись SAVE — Сохранение).

ИСПОЛЬЗОВАНИЕ ЭКРАННОГО МЕНЮ

Функция отображения дополнительной информации (OSD)

Нажмите кнопку **OSD** во время воспроизведения для отображения содержания текущего диска на дисплее.

1. Пример для DVD:

- а. Нажмите **OSD** в первый раз:

```
TITLE ELAPSED
T 01/01 C 01/38 0:02:06
```

На дисплее появится номер записи, общее количество записей, номер главы, общее количество глав воспроизводимого диска, а также прошедшее время.

- б. Нажмите **OSD** во второй раз:

```
TITLE REMAIN
T 01/01 C 01/38 3:24:36
```

- в. Нажмите **OSD** в третий раз:

```
CHAPTER ELAPSED
T 01/01 C 01/38 0:02:56
```

- г. Нажмите **OSD** в четвертый раз:

```
CHAPTER REMAIN
T 01/01 C 01/38 0:04:32
```

- д. Нажмите **OSD** в пятый раз:
Информация исчезнет с экрана.

2. Пример для VCD/SVCD/CD:

- а. Нажмите **OSD** в первый раз:

```
SINGLE ELAPSED
TRACK 01/16 0:01:26
```

- б. Нажмите **OSD** во второй раз:

```
SINGLE REMAIN
TRACK 01/16 0:01:36
```

- в. Нажмите **OSD** в третий раз:

```
TOTAL ELAPSED
TRACK 01/16 0:02:18
```

- г. Нажмите **OSD** в четвертый раз:

```
TOTAL REMAIN
TRACK 01/16 1:20:36
```

- д. Нажмите **OSD** в пятый раз:
Информация по SVCD и VCD исчезнет с экрана.

Примечание: При воспроизведении CD и MP3 это сообщение будет постоянно отображаться на экране.

3. Пример для MP3:

При каждом нажатии кнопки **OSD** информация, отображаемая на дисплее, изменяется, как показано ниже:

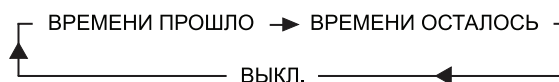

ДРУГИЕ ОПЕРАЦИИ С ДИСКАМИ

Экран управления MP3/WMA/JPEG/MPEG4

1. При вставке диска MP3/WMA/MPEG4.

Пример: Обнаружен файл MP3.

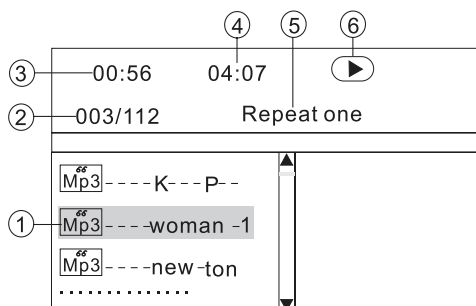

- ① Текущая запись (файл) (полоса выделения).
- ② Номер текущей записи (файла)/общее количество записей (файлов) в текущей папке.
- ③ Прошедшее время воспроизведения текущей записи (не доступно для дисков JPEG).
- ④ Общее время воспроизведения (не доступно для дисков JPEG).
- ⑤ Выбранный режим воспроизведения.
- ⑥ Значок режима работы. ► (Воспроизведение), ■ (Стоп), || (Пауза), ►► (Перемотка вперед), ◀◀ (Перемотка назад).

Использование AUX (10)

Разъем AUX служит для подключения аналоговых устройств воспроизведения. Используйте этот разъем для воспроизведения сигнала от внешнего оборудования, такого как DVD-плееры, компьютеры и т.д., через акустические системы.

1. Подключите внешнее устройство к разъему AUX IN.
2. Нажимая кнопку **MOD**, выберите режим AUX IN.
3. Используя **VOL+/-** отрегулируйте уровень громкости.



Использование USB

Следуя диаграмме приведенной ниже, подключите Ваше устройство USB к USB порту (12) передней панели. При правильном подключении устройство будет включено и его воспроизведение начнется автоматически.

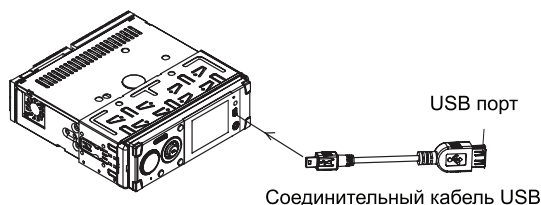

В режиме воспроизведения USB

Используйте кнопки **UP** (Вверх), **DOWN** (Вниз), **RIGHT** (Вправо) или **LEFT** (Влево) для перемещения и выбора файлов и нажмите **ENTER** для начала воспроизведения (или просмотра в случае файлов JPEG). Для перехода к следующей или предыдущей записи нажмите кнопку ►► или ◀◀. Нажмите кнопку ►► или ◀◀ для быстрой перемотки вперед или назад. Также доступны режимы многократного воспроизведения — последовательно нажимайте кнопку **REPEAT** для выбора требуемого.

Переключение в режим воспроизведения дисков из режима USB

Если проигрыватель находится в режиме воспроизведения USB и Вы хотите начать воспроизведение уже вставленного диска, нажмите кнопку **STOP** один раз. Затем нажмите кнопку **GOTO** — проигрыватель переключится в режим воспроизведения дисков DVD/VCD/CD/MP3.

Переключение в режим воспроизведения USB из режима воспроизведения дисков

Если воспроизводимый диск — это диск MP3, нажмите кнопку **STOP** один раз и нажмите кнопку **GOTO** для перехода в режим воспроизведения USB.

Если воспроизводимый диск — это диск DVD, VCD или CD, нажмите кнопку **STOP** дважды и нажмите кнопку **GOTO** для перехода в режим воспроизведения USB.

Важное примечание:

Для предотвращения повреждения устройства USB не отключайте его во время воспроизведения. Также хорошей привычкой является отключения накопителя USB во время воспроизведения дисков.

МЕНЮ НАСТРОЕК ВИДЕО И ЗВУКА

Использование меню

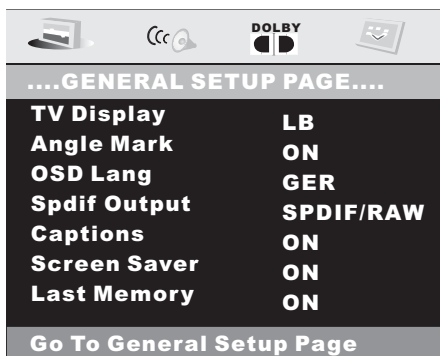

1. Нажмите кнопку **SETUP** (Настройки) на пульте дистанционного управления.
2. Появится меню **SETUP**.
3. Выберите требуемый пункт кнопками **▲/▼/▶/◀**.
4. Нажмите кнопку **ENTER** (Ввод).

Обзор главного меню

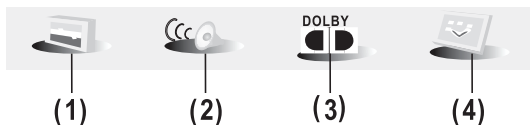

- (1). **General settings** (Основные настройки)
На этой странице расположены пункты настройки параметров изображения и звука. См. раздел General Setup.
- (2). **Speaker settings** (Настройки акустических систем)
Позволяет переключать тип выхода между DOLBY AC3 5.1 DOWNMIX и двухканальным режимом. См. раздел Speaker Setup.
- (3). **DOLBY Digital settings** (Настройки DOLBY DIGITAL)
См. раздел Dolby Digital Setup.
- (4). **Preference settings** (Настройки предпочтений)
На этой странице настроек расположены все параметры функций поддержки. См. раздел Preference Setup.

GENERAL SETUP (Основные настройки)

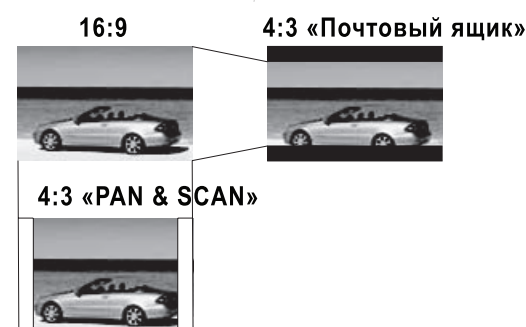
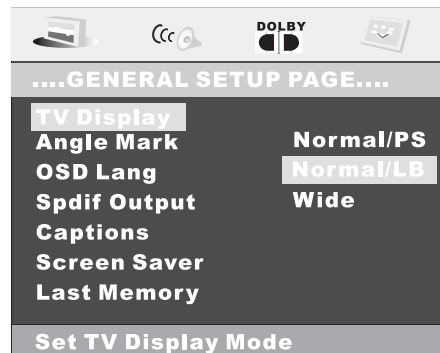

1. Пункт **TV Display** (Дисплей телевизора)
Служит для выбора отношения сторон экрана (4:3 или 16:9) в зависимости от подключенного телевизора.
Normal/PS (для телевизора 4:3)
Воспроизведение в стиле PAN & SCAN (при подключении к широкоэкранному телевизору, левый и правый край обрезается).
Normal/LB (для телевизора 4:3)
Воспроизведение в стиле «почтовый ящик» (при подключении к широкоэкранному телевизору, вверху и внизу экрана появляются черные полосы).
Wide (для телевизора 16:9)
Выберите, если к устройству подключен широкоэкранный телевизор.

МЕНЮ НАСТРОЕК ВИДЕО И ЗВУКА

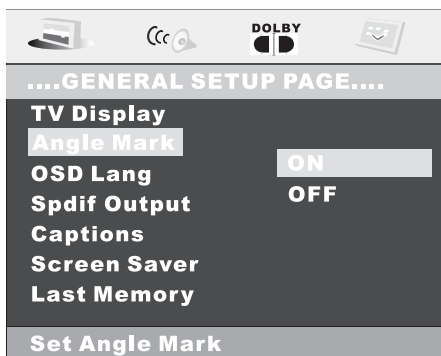

2. Пункт **Angle Mark Display** (Отображение углового знака)

Если этот параметр включен, то при воспроизведении диска DVD, имеющего сцены, снятые с разных углов наблюдения, на дисплее будет появляться значок  (угловой знак); если этот параметр выключен, этот значок не будет появляться.

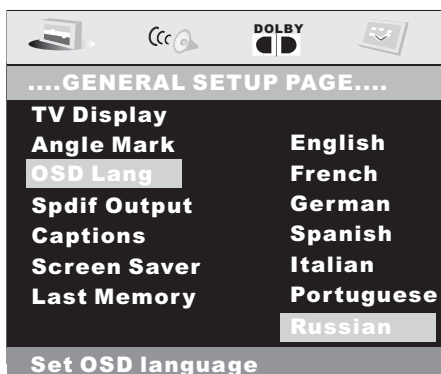

3. Пункт **OSD Lang Type** (Язык экранного меню)

Выберите предпочитаемый язык экранного меню кнопками ▲/▼.

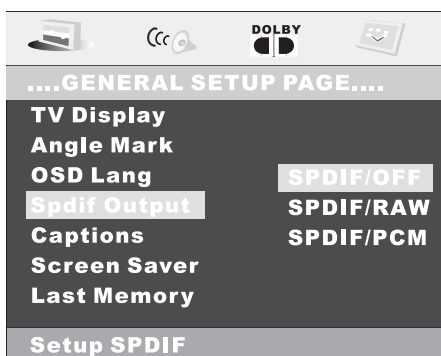

4. Пункт **SPDIF Output** (Выход SPDIF)

Переключение режимов цифрового аудиовыхода: SPDIF OFF (SPDIF отключен), SPDIF/RAW и SPDIF/PCM.

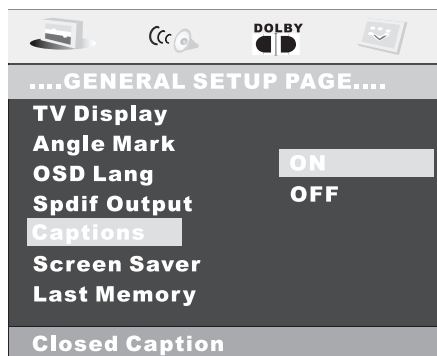

5. Пункт **Captions** (Титры)

Включите титры, выбрав ON или отключите, выбрав OFF.

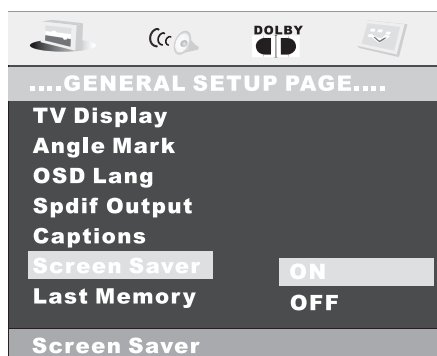

6. Пункт **Screen Saver** (Экранная заставка)

Включите (ON) или выключите (OFF) экранную заставку.

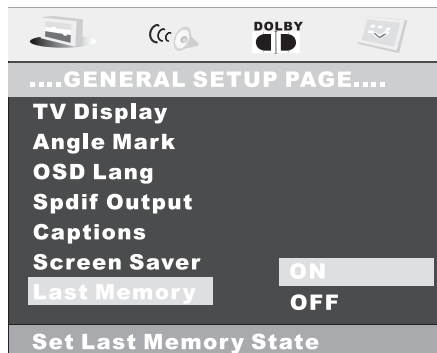

7. Пункт **Last Memory** (Последняя память)

Включите (ON) или выключите (OFF) вывод последней памяти.

МЕНЮ НАСТРОЕК ВИДЕО И ЗВУКА

SPEAKER SETUP (Настройки акустических систем)

Страница SPEAKER SETUP

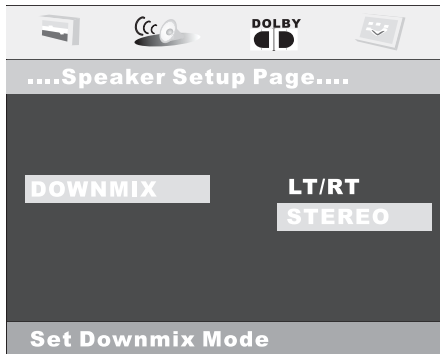

Позволяет переключать тип выхода между DOLBY AC3 5.1 DOWNMIX и двухканальным режимом. Выберите предпочитаемый вариант подключения акустических систем, используя кнопки курсора. Выберите LT/RT для включения режима Dolby Surround. Выберите STEREO для включения простого стереофонического режима.

DOLBY DIGITAL SETUP (Настройки DOLBY DIGITAL)

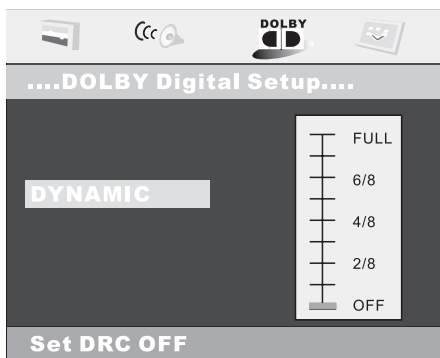

Регулировка динамического диапазона

Выберите DRC и настройте динамический диапазон программы с кодированием Dolby Digital. Между полным сжатием и отсутствием сжатия есть 8 шагов.

PREFERENCES SETUP (Настройки предпочтений)

Страница PREFERENCES

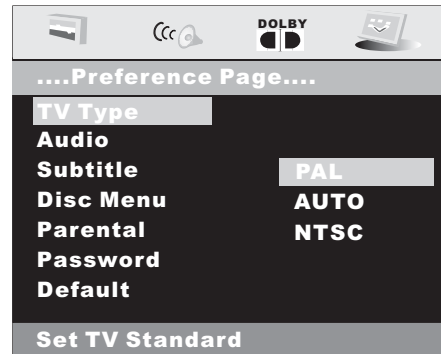

1. Пункт TV Type (Тип ТВ)

Данный проигрыватель может воспроизводить диски, записанные в формате PAL или NTSC. Если к устройству подключен телевизор NTSC, выберите NTSC. Если к устройству подключен телевизор PAL, выберите PAL. При выборе варианта AUTO тип выходного телевизионного сигнала проигрывателя будет зависеть от формата диска DVD.



2. Пункт Audio Language (Язык звукового сопровождения)

Выберите предпочитаемый язык звукового сопровождения, используя кнопки курсора.

МЕНЮ НАСТРОЕК ВИДЕО И ЗВУКА

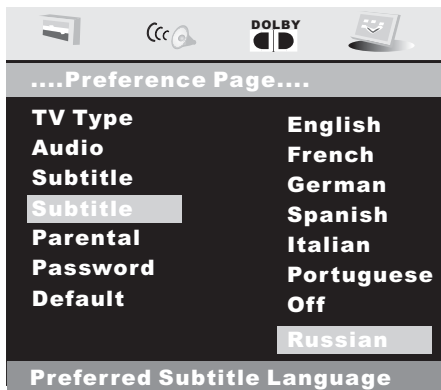

3. Пункт **Subtitle Language** (Язык субтитров)
 Выберите предпочитаемый язык субтитров, используя кнопки курсора.



4. Пункт **Disc Menu Language** (Язык меню диска)
 Выберите предпочитаемый язык меню диска, используя кнопки курсора.

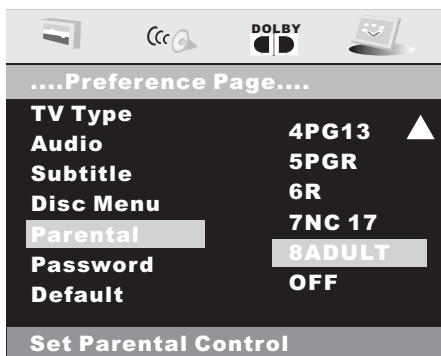

5. Пункт **Parental** (Возрастной контроль)
 Выберите подходящий вариант кнопками курсора, и подтвердите нажатием кнопки ENTER.

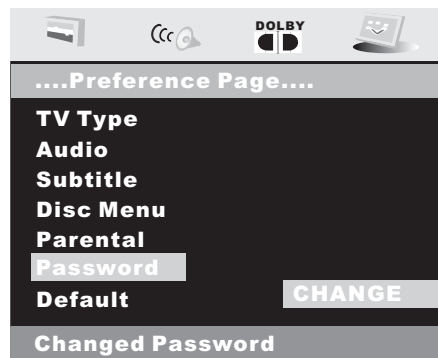

6. Пункт **Password** (Пароль)
 Выберите пункт CHANGE (Изменить) и нажмите кнопку ENTER. Введите старый пароль (первоначальный заводской код — 1379) и новый 4-х символьный пароль, который Вы хотите использовать, и введите новый пароль еще раз для подтверждения.

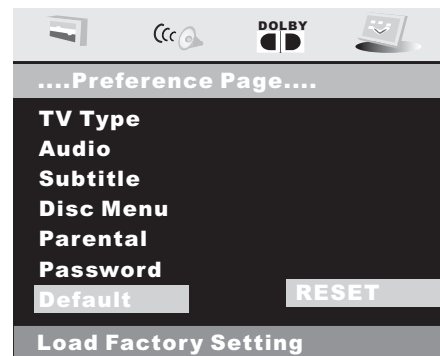

7. **Defaults** (Настройки по умолчанию)
 Выберите пункт RESET (Сброс) для восстановления заводских настроек.

Таблица заводских настроек

GENERAL SETUP	TV DISPLAY	NORMAL/LB
	ANGLE MARK	ON
	OSD LANGUAGE	RUSSIAN
	SPDIF OUPUT	SPDIF/RAM
	CAPTIONS	ON
	SCR SAVER	ON
	LAST MEMORY	ON
SPEAKER SETUP	DOWNMIX	STEREO
DOLBY DIGITAL	DYNAMIC	OFF
PREFERENCES	TV TYPE	AUTO
	AUDIO	RUSSIAN
	SUBTITLE	OFF
	DISC MENU	RUSSIAN
	PARENTAL	8 ADULT
	PASSWORD	1379

РЕГУЛИРОВКА МОНИТОРА

Использование TFT-монитора

Вы можете отрегулировать цветность и яркость монитора устройства.

Выбрав диск (только DVD, VCD или JPEG) как источник сигнала...

1. Длительно нажмите ручку **SEL** и отклоните ее для выбора пункта «PSM» — появится следующее сообщение:



2. Снова быстро нажмите ручку **SEL** и, отклоняя ее вверх/вниз, выберите «Screen Cont»

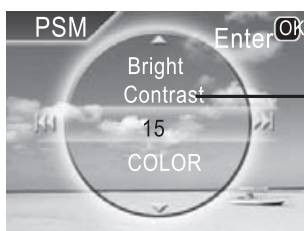

Выбран пункт «Contrast» (Контрастность).

3. Отклоняя ручку **SEL** в направлении кнопок ∇ и \blacktriangle , отрегулируйте параметр.

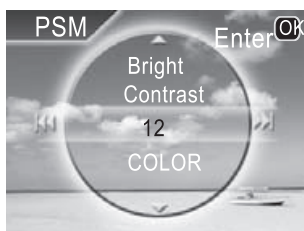

4. Завершите процедуру.

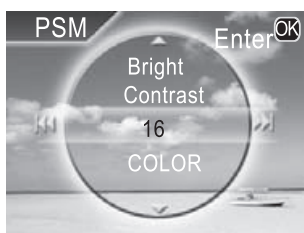

Отклоняя ручку **SEL** в направлении кнопок ∇ и \blacktriangle , установите требуемое значение параметра, затем нажмите **BACK/BAND** для возврата — Вы увидите результат регулировок.

Для настройки других параметров повторите шаги 2 и 3.

Параметры

COLOR (Цветность): 0...+30

Настройте насыщенность изображения.

BRIGHT (Яркость): 0...+30

Отрегулируйте этот параметр, если изображение слишком темное или яркое.

CONTRAST (Контрастность): 0...+30

Отрегулируйте интенсивность светлых и темных частей изображения.

TINT (Оттенок): 0...+30

Отрегулируйте этот параметр, если изображение человеческой кожи выглядит ненатурально. Регулируется только, когда для параметра «NTSC/PAL» выбран тип «NTSC».

Камера заднего вида

Когда к устройству подключена камера заднего вида, изображение, передаваемое камерой, автоматически отображается на мониторе (только на мониторе устройства) при включении заднего хода автомобиля.

Стояночный тормоз

Если стояночный тормоз не зафиксирован, на экране мигает надпись «Parking Brake» (Стояночный тормоз) и на нем не отображается видео, воспроизводится только звук.

Это предупреждение появляется только, когда провод стояночного тормоза подключен к датчику стояночного тормоза автомобиля (см. стр. 27).

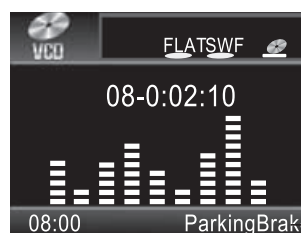

Мигает надпись «Parking Brake»

РЕГУЛИРОВКА ЗВУЧАНИЯ

Выбор стандартных режимов звучания

Вы можете выбрать предварительно настроенный режим звучания, подходящий для определенного музыкального жанра.

Доступные режимы звучания: ROCK (Рок-музыка) / POP (Популярная музыка) / JAZZ (Джаз) / CLASSIC (Классическая музыка) / FLAT (Эквалайзер отключен).

1. Нажмите кнопку **EQ** (21) на пульте дистанционного управления для выбора одного из стандартных режимов звучания — на дисплее появится следующая информация:

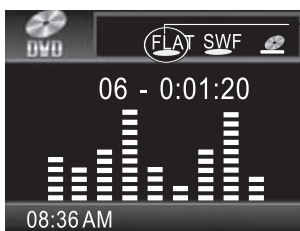

— Выбран режим «FLAT».

2. Также Вы можете длительно нажать ручку **SEL** и отклонить ее для выбора пункта «EQ».



3. Быстро нажмите ручку **SEL**, затем отклоните ее в направлении кнопок ∇ / \blacktriangle для выбора требуемого режима.

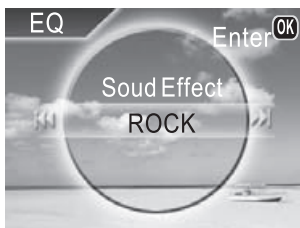

4. Для завершения процедуры нажмите кнопку **BACK/BAND**.



— Выбран режим «ROCK».

Для настройки других параметров повторите шаги 2 и 3.

Регулировка звучания

Вы можете отрегулировать звучание по своему вкусу.

1. Длительно нажмите ручку **SEL** и отклоните ее для выбора пункта «SEL».



2. Выберите требуемый параметр.

Fad/Bal (Баланс фронт/тыл / Баланс)

- 1) Быстро нажмите ручку **SEL** и, отклоняя ее вверх/вниз, выберите требуемый пункт.



- 2) Для настройки выбранного параметра отклоняйте ручку **SEL** в направлении кнопок ∇ / \blacktriangle .

- 3) Для завершения процедуры нажмите кнопку **BACK/BAND**.



Выбран «Bass».

Для настройки других параметров повторите шаги 1 и 2.

РЕГУЛИРОВКА ЗВУЧАНИЯ

Сабвуфер

- Отклоняя ручку **SEL** в направлении кнопок ∇ / \blacktriangle , включите или отключите сабвуфер.



Сабвуфер
включен.

Повышенная громкость

- Отклоняя ручку **SEL** в направлении кнопок ∇ / \blacktriangle , включите или отключите режим повышенной громкости (Loudness).

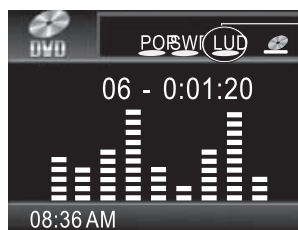
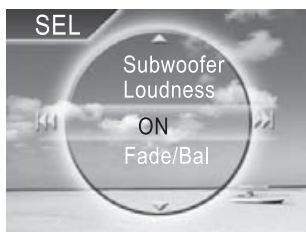

Режим Loudness
включен.

Баланс

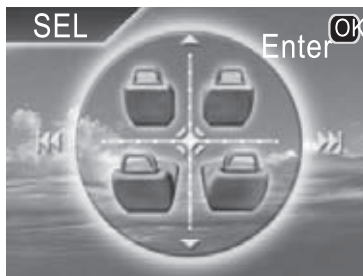

- 1) Отклоняя ручку **SEL** вверх/вниз, настройте баланс между фронтальными и тыловыми акустическими системами.

- В самом нижнем положении звучат только тыловые каналы
- В самом верхнем положении звучат только фронтальные каналы
- При использовании двухканальной акустической системы установите баланс по центру.



- 2) Отклоняя ручку **SEL** в направлении ∇ / \blacktriangle , настройте баланс между акустическими системами левого и правого канала.

- В самом правом положении звучит только правый канал
- В самом левом положении звучит только левый канал

ОБЩИЕ НАСТРОЙКИ — PSM

Основная процедура

Вы можете изменять параметры PSM (Preferred Setting Mode — Режим предпочтительных настроек), перечисленные в таблице ниже.

1. Длительно нажмите ручку **SEL** и отклоните ее для выбора пункта «PSM» — на дисплее появится следующая информация:



2. Опять нажмите ручку **SEL** — на дисплее появится следующая информация:

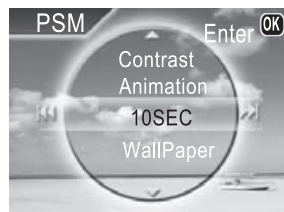

Отклоните ручку **SEL** вверх/вниз для выбора требуемого пункта.

Пример: Выбран пункт «Animation».

3. Для настройки параметра отклоняйте ручку **SEL** в направлении кнопок ∇ / \blacktriangle .
4. Если нужно, повторите шаги 2 и 3 для настройки других параметров PSM.
5. Для завершения процедуры нажмите кнопку **BACK/BAND**.

Пункт	Настройки (страница с описанием)
Wall Paper (Фоновое изображение)	Вы можете выбрать следующие фоновые изображения: Sea (Море), Beach (Пляж), Plain (Равнина), Red (Красный), Amber (Янтарь), Green (Зеленый), SkyBlue (Лазурный), Blue (Синий), Purple (Фиолетовый).
Clock Hr (Настройка часов)	1–12 (0–23) (стр. 14) [по умолчанию: 1 (1:00)]
Clock Min (Настройка минут)	0–59 (стр. 13, 14) [по умолчанию: 00 (1:00)]
24H/12H (Система времени)	12 часов – 24 часа (стр. 14) [по умолчанию: 12 часов]
Bright (Яркость)	Вы можете отрегулировать яркость монитора, чтобы сделать изображение чистым и четким. 0 (темное) – 30 (яркое) [по умолчанию: 5] Вы также можете отрегулировать яркость пунктом «Screen Cont» в режиме меню, когда источником сигнала выбран диск DVD, VCD или JPEG. (стр. 24)
Contrast (Контрастность)	Вы можете отрегулировать интенсивность ярких и темных частей изображения. 0 (темное) – 30 (яркое)
Color (Цветность)	Отрегулируйте насыщенность изображения. 0–30
Tint (Оттенок)	Отрегулируйте этот параметр, если оттенок человеческой кожи выглядит неестественным. Регулируется только, когда для пункта «NTSC/PAL» выбрано значение «NTSC». 0–30
TV System (Телевизионная система)	Вы можете выбирать различные телевизионные стандарты (PAL/DK, SECAM/DK), отклоняя ручку SEL в направлении ∇ / \blacktriangle
Animation (Анимация)	Установите время анимации: 10 с, 30 с, 60 с, 90 с, 2 мин., 3 мин., 4 мин. или Выкл. Примечание: При первом включении устройства установите время анимации «10 с».

ДИСКИ

Форматы дисков, поддерживаемые данным проигрывателем:

DVD		Аудио и видео Размер диска 12 см
VCD		Аудио и видео Размер диска 12 см
CD		Аудио Размер диска 12 см
MP3		Аудио Размер диска 12 см

Неподдерживаемые форматы дисков

- DVD-ROM
- DVD-R/DVD-RAM
- CDV
- CD-G

Правила обращения и очистки

- Загрязнения, пыль, царапины и деформация диска могут стать причиной неправильной работы проигрывателя.
- Не помещайте наклейки и не делайте надписей на дисках.
- Не изгибайте диски.
- Для предотвращения возможного повреждения диски должны быть помещены в футляр, когда они не используются.
- Не помещайте диски в следующие места:
 1. Под прямые солнечные лучи
 2. В загрязненные, пыльные и влажные места
 3. Возле автомобильной печки
 4. На сиденья или приборную панель

Очистка дисков

Используйте сухую мягкую ткань для очистки поверхности диска. Если диск очень сильно загрязнен, используйте мягкую ткань, слегка смоченную изопропиловым спиртом. Никогда не используйте растворители, такие как бензин, разбавители или химические чистящие средства, так как они могут повредить поверхность диска.

Примечание: В зависимости от условий эксплуатации на диске могут появиться царапины (недостаточные, чтобы сделать его непригодным для дальнейшего использования). Эти царапины не являются признаком неисправности проигрывателя.

Стороной с надписями кверху



Не прикасайтесь к нижней стороне диска



Не изгибайте диск

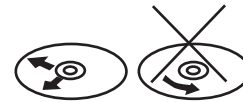

Протирайте диск движениями от центра наружу

Подготовка новых дисков с неровными краями

Новый диск может иметь неровности на наружном или внутреннем крае. Такой диск может не воспроизводиться проигрывателем. Поэтому заранее удалите неровности краев диска, используя для этого шариковую ручку или карандаш так, как показано на рисунке справа. Для удаления неровностей надавите ручкой на внешнюю или внутреннюю кромку диска.

Неровности на внешней кромке диска



Неровности на внутренней кромке диска

ЭЛЕКТРИЧЕСКОЕ ПОДКЛЮЧЕНИЕ

Подключение проводов

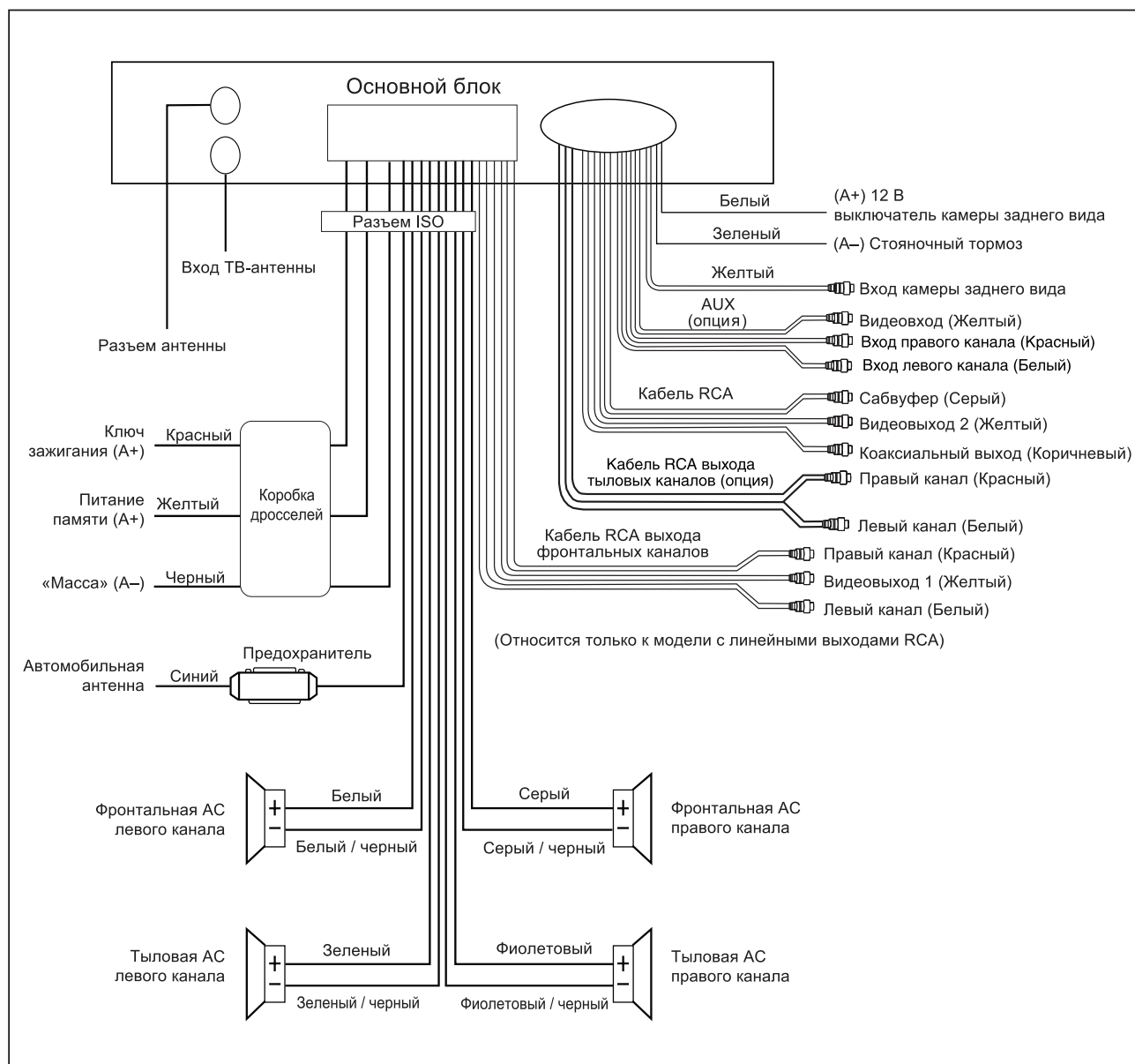

Примечание: Для воспроизведения видео на дисплее провод стояночного тормоза должен быть подключен к «массе», в противном случае на дисплее появится сообщение «PARKING BRAKE» (Стояночный тормоз).

МОНТАЖ

Примечания:

Выберите место установки, в котором устройство не мешает водителю.

Перед окончательной установкой устройства временно подключите провода и убедитесь в правильности работы устройства и всей акустической системы.

Используйте для монтажа только детали, поставляемые с устройством. Использование посторонних деталей может привести к неправильной работе.

Если монтаж требует сверления или других модификаций автомобиля, проконсультируйтесь со специалистом.

Устанавливайте устройство туда, где оно не мешает водителю и не может травмировать пассажиров при внезапной (аварийной) остановке.

Если угол, под которым устанавливается устройство, превышает 30° от горизонтали, характеристики устройства могут понизиться.

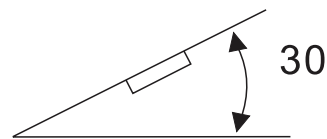

Избегайте установки устройства в места, в которых оно будет подвергаться воздействию высокой температуры, например, из-за прямого солнечного света или горячего воздуха, или воздействию загрязнений, пыли или чрезмерной вибрации.

Фронтальный/тыловой DIN-монтаж

Данное устройство может правильно монтироваться «спереди» (стандартный фронтальный DIN-монтаж) или «сзади» (тыловой DIN-монтаж с использованием резьбовых отверстий по бокам шасси устройства). Методы монтажа показаны на следующих рисунках.

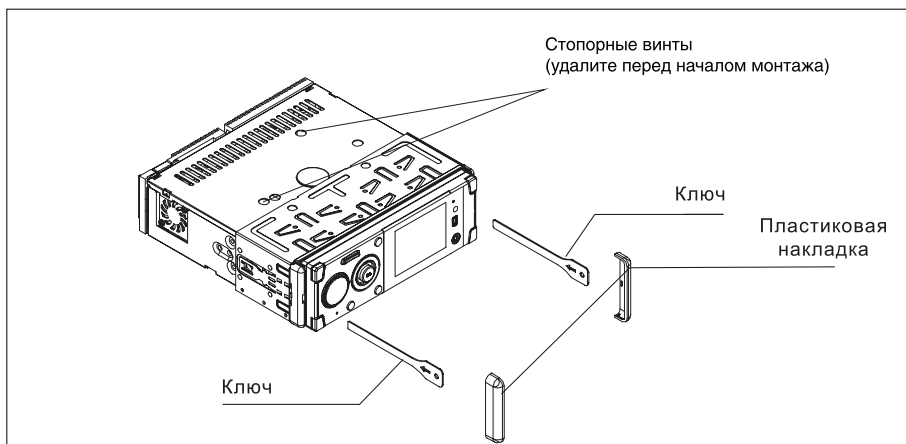
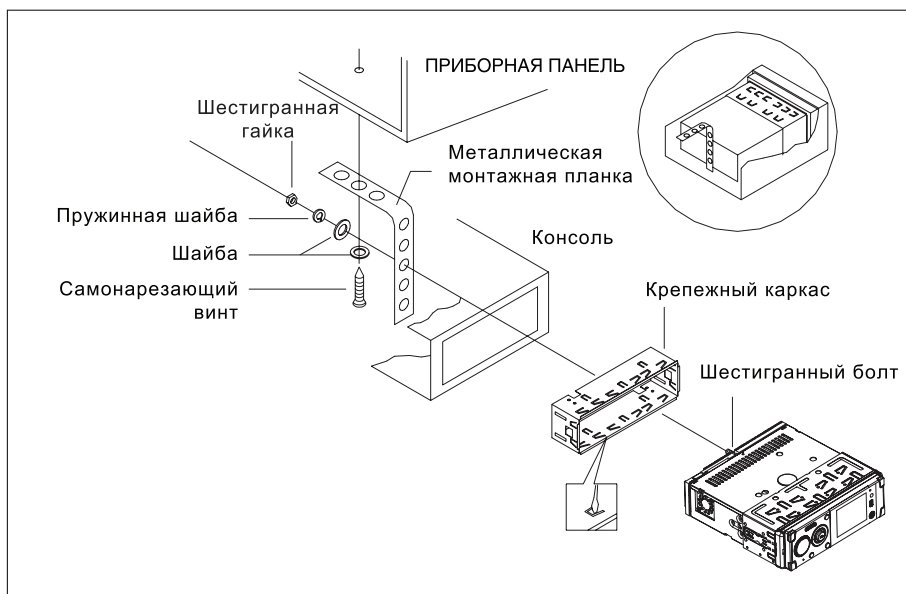

Если Вы хотите извлечь шасси из крепежного каркаса, вначале снимите пластиковые накладку с обеих сторон и затем вставьте два ключа с левой и с правой стороны шасси так, как показано на рисунке выше.

МОНТАЖ

Как снимать и устанавливать на место переднюю панель

Снимая или устанавливая на место переднюю панель, будьте осторожны, чтобы не повредить контакты на обратной стороне панели и на держателе панели.

Снятие передней панели

Перед снятием передней панели, отключите питание.

1. Нажмите кнопку REL — панель освободится.

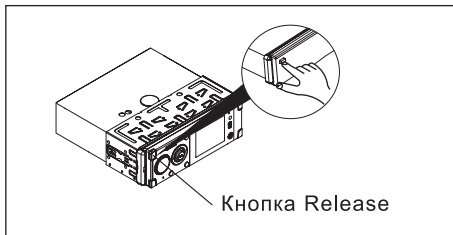

2. Извлеките переднюю панель.

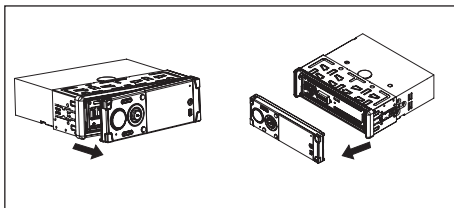

3. Поместите переднюю панель в футляр.

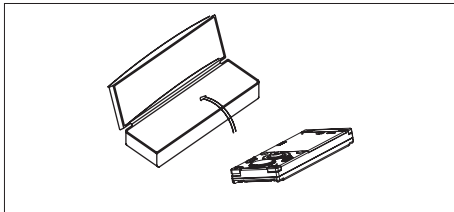

Установка передней панели

1. Вначале вставьте правую сторону передней панели в паз устройства.

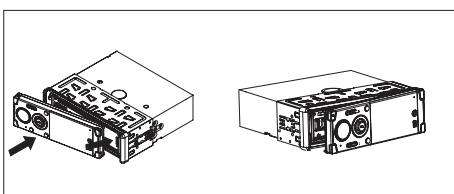
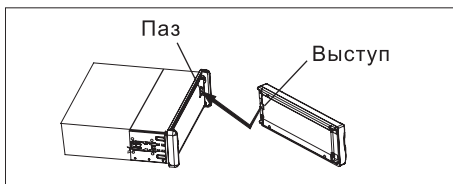

2. Аккуратно нажмите на левую сторону передней панели.

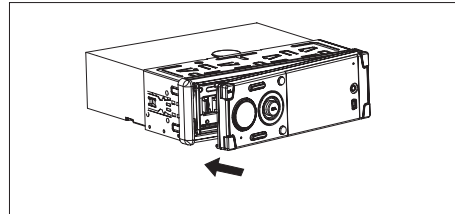

Предосторожности

Не прикасайтесь к контактам передней панели или основного блока, так как это может вызвать ухудшение электрического контакта. Если на контактах появились загрязнения или пыль, протрите их сухой чистой тканью.

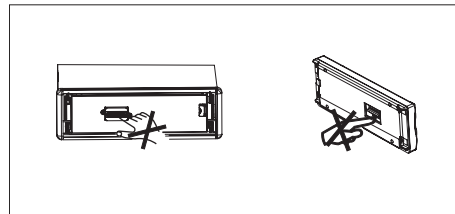

Изменение угла наклона передней панели

Если Вы хотите изменить угол наклона передней панели для большего удобства, Вы можете последовательно нажимать кнопку  (Угол) для выбора требуемого угла наклона:

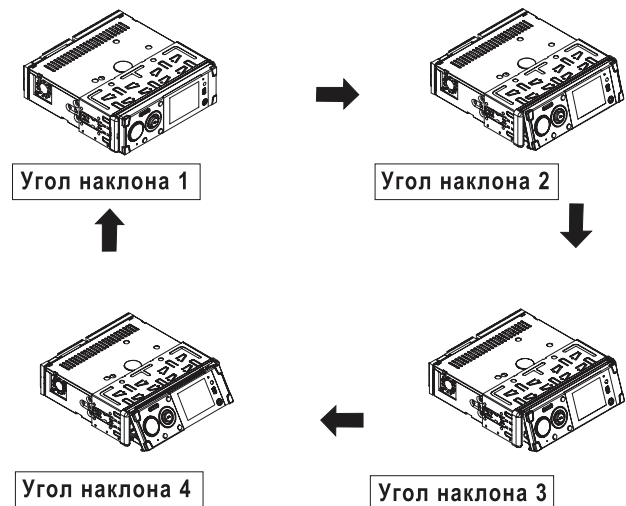

Внимание: Не засовывайте пальцы под переднюю панель — это может вызвать ее повреждение.

ТЕХНИЧЕСКИЕ ХАРАКТЕРИСТИКИ

Напряжение питания:	12 В постоянного тока (11–15 В)
Ток потребления:	Менее 10 А
Система сигналов:	Композитный видеосигнал 1,0 В, 75 Ом
Поддерживаемые форматы дисков:	(1) Диски DVD-VIDEO 12 см, односторонние, однослойные 12 см, односторонние, двухслойные (2) Компакт диски (CD-DA, VIDEO CD) 12 см диск
Аудиовыход:	2- и 4-канальный линейный выход
Характеристики:	(1) Диапазон частот 20 Гц – 20 кГц (2) Отношение сигнал/шум 90 дБ (3) Коэффициент детонации Ниже предела измерения

Телевизор

Система телевидения:	NTSC или PAL
Чувствительность к ТВ-сигналу:	В среднем, 45 дБмкВ на 25 канале

FM

Перекрываемый диапазон частот:	65–108 МГц
Промежуточная частота:	10,7 МГц
Чувствительность (С/Ш = 30 дБ):	15 dBu

MW

Перекрываемый диапазон частот:	522–1620 кГц
Промежуточная частота:	450 кГц
Чувствительность (С/Ш = 20 дБ):	40 dBu

TFT-монитор

Размер экрана:	3" (7,62 см) широкоформатный
Разрешение:	960x240
Цветовая система:	NTSC/PAL

Примечание: Из-за постоянного совершенствования технологии, технические характеристики и конструктивные особенности могут быть изменены без предварительного уведомления.

УСТРАНЕНИЕ НЕИСПРАВНОСТЕЙ

Перед использованием приведенного списка проверьте правильность подключения проводов. Если проблему не удастся решить с помощью этого контрольного списка, обратитесь в ближайший сервисный центр.

Симптом	Причина	Решение
Отсутствует питание	Зажигание автомобиля не включено	Если источник питания правильно подключен к разъему дополнительного оборудования автомобиля, включите зажигание.
	Перегорел предохранитель	Замените предохранитель
Нельзя вставить или извлечь диск	В проигрывателе уже вставлен диск	Извлеките диск из проигрывателя, затем вставьте новый диск
	Диск вставляется перевернутым	Вставьте диск стороной с надписями вверх
	Диск чрезвычайно загрязнен или испорчен	Очистите диск или попробуйте воспроизвести другой диск
	Температура внутри автомобиля слишком высока	Проветрите автомобиль
Изображение телевизионных программ и видео черно-белое	Неправильно выбрана цветовая система	Правильно выберите цветовую систему в меню
Изображение телевизионных программ и видео отсутствует	К устройству не подключен провод датчика стояночного тормоза	Подключите провод датчика
	Стояночный тормоз не застопорен	По соображениям безопасности изображение телевизионных программ и видео не показывается во время движения автомобиля. Когда стояночный тормоз застопорен, изображение будет отображаться
Отсутствует цвет	Формат диска не соответствует формату используемого телевизора (PAL/NTSC)	Выберите правильный формат
Диск JPEG не воспроизводится	На диске не записан ни один файл JPEG	Замените диск
	Файлы JPEG имеют несовместимый формат	Замените диск Запишите файлы JPEG, используя совместимое приложение
Функциональные кнопки не работают	Встроенный микрокомпьютер не работает из-за помех	Нажмите кнопку RESET. Передняя панель ненадежно установлена на свое место.
Радиоприемник не работает	Кабель антенны не подключен	Надежно вставьте кабель антенны
	Сигналы слишком слабые	Настройте радиостанцию вручную