

Руководство по эксплуатации

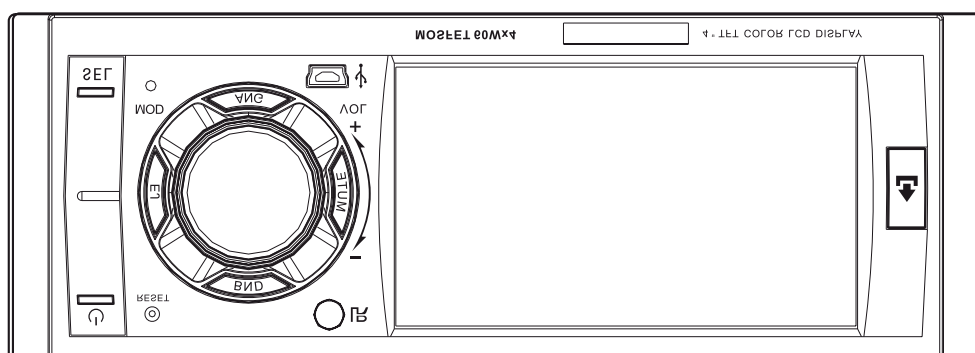

*Автомобильный стереофонический
FM/AM мультимедиа-проигрыватель*

Содержание

Особенности монтажа	2
Предосторожности	3
Схема подключения	4
Передняя панель	5
Главное меню	7
Media player (Медиапроигрыватель)	8
AV IN (Вход AV)	10
Setup (Настройки)	11
Управление радио	13
Управление телевизором (опция)	15
Пульт дистанционного управления	16
Монтаж	26
Технические характеристики	28
Устранение неисправностей	29

Примечание:



Настоящая инструкция может служить только для справочных целей, а фактические операции зависят от реальных функций.

ОСОБЕННОСТИ МОНТАЖА

- ☞ Данное устройство предназначено для использования только в автомобилях с напряжением бортовой сети 12 В и отрицательным полюсом на «массе».
 - ☞ Перед установкой устройства убедитесь, что напряжение бортовой сети автомобиля соответствует требованиям.
 - ☞ Перед подключением устройства необходимо отключить отрицательную клемму автомобильного аккумулятора.
 - ☞ Убедитесь, что провода с цветовым кодированием подключены строго в соответствии со схемой. Неправильное подключение может привести к неработоспособности устройства или вызвать повреждение электрической системы автомобиля.
 - ☞ Подключайте отрицательные провода динамических головок только к отрицательным выводам соответствующих динамических головок. Никогда не соединяйте провода левого и правого канала между собой или с корпусом автомобиля.
 - ☞ Не загромождайте вентиляторы или панели радиатора — это может вызвать повреждение устройства из-за перегрева.
- ☞ После завершения монтажа устройства, перед началом эксплуатации (а также после замены автомобильного аккумулятора) острым предметом (например шариковой ручкой) нажмите кнопку RESET на передней панели для установки настроек устройства в исходное состояние.

ПРЕДОСТОРОЖНОСТИ

☞ Данное устройство может воспроизводить диски только следующих типов:

Тип диска	Значок на диске	Содержимое	Размер диска
DVD		Звук, изображение	12 см
VCD		Звук, изображение	12 см
MP3	MP3	Только звук	12 см
MP4	MP4	Звук, изображение	12 см
CD		Только звук	12 см

Примечания:

1. Это устройство совместимо с дисками DVD, VCD 1.0/2.0/3.0, CD-R, PICTURE-CD.
2. В данном руководстве описывается использование устройства для воспроизведения дисков DVD, VCD, MP3 и CD. На некоторых моделях устройства отсутствуют значки DVD, VCD и MP3 — это значит, что устройство не поддерживает данные типы дисков. При воспроизведении диска DVD, VCD, MP3, CD, устройство автоматически определит тип диска и на дисплее появится соответствующая надпись.

☞ Не пытайтесь модифицировать устройство — это может привести к его повреждению.

☞ Остановите автомобиль перед выполнением операций, которые могут помешать вождению.

☞ Не используйте устройство при чрезмерно высокой или низкой температуре. Перед включением устройства убедитесь, что температура внутри автомобиля находится в пределах $-20^{\circ}\text{C} \dots +60^{\circ}\text{C}$.

☞ Для достижения максимального качества изображения и звука соблюдайте следующие правила обращения с дисками:

➤ Держите диск за края, не касаясь поверхности.

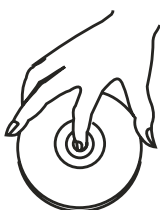

➤ Не используйте компакт-диски с остатками клея или краски на поверхности.



➤ Не используйте диски с наклейками — они могут вызвать заклинивание механизма загрузки. (Показано на рисунке)

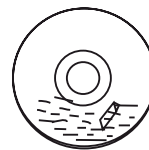

➤ Очищайте диски сухой тканью, движениями от центра наружу. (Показано на рисунке)



СХЕМА ПОДКЛЮЧЕНИЯ

Стандартное подключение



ПЕРЕДНЯЯ ПАНЕЛЬ

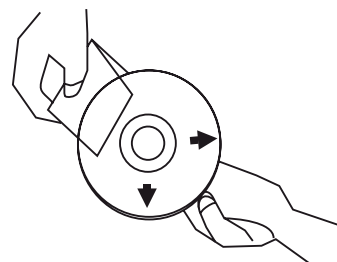
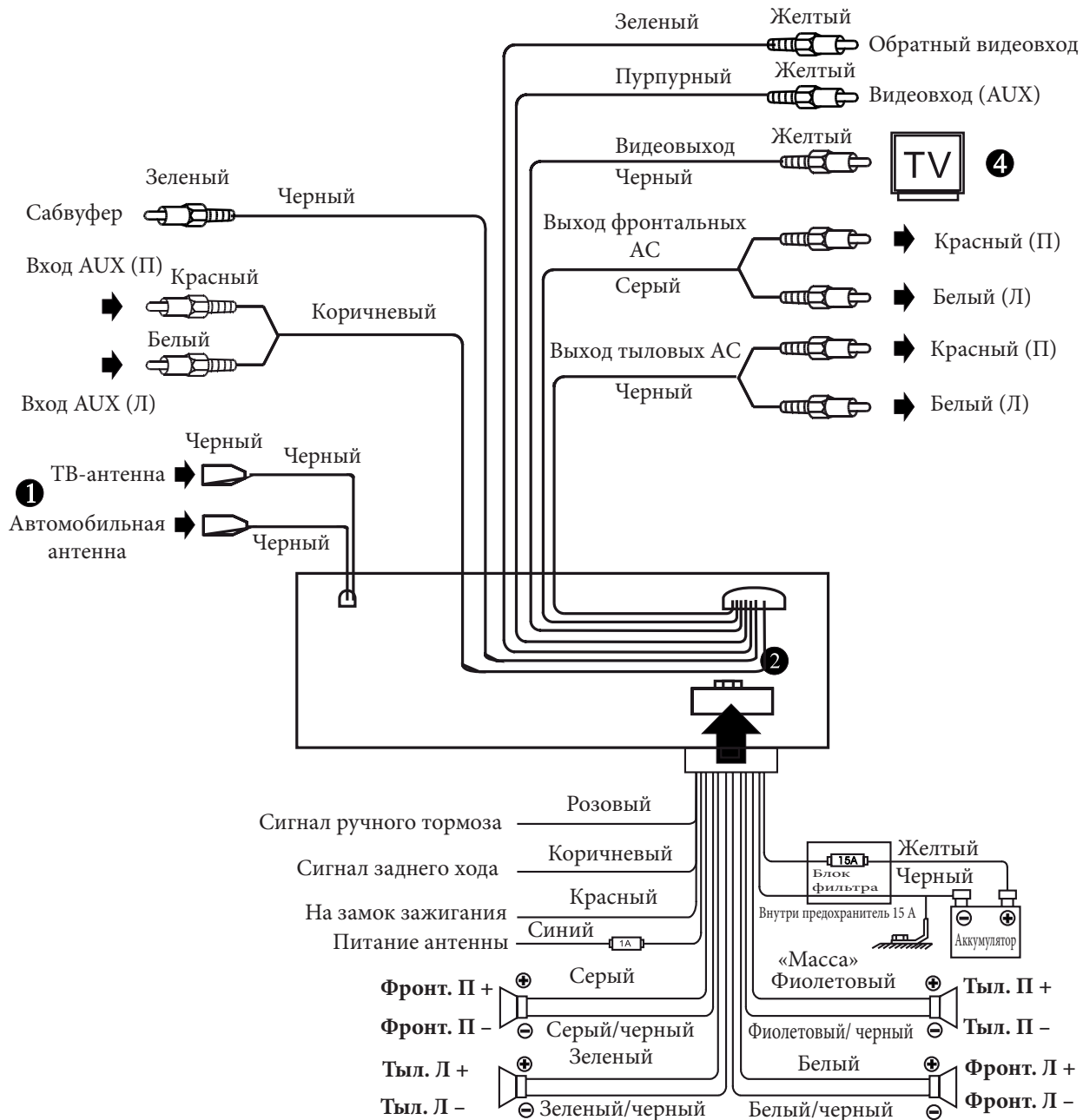
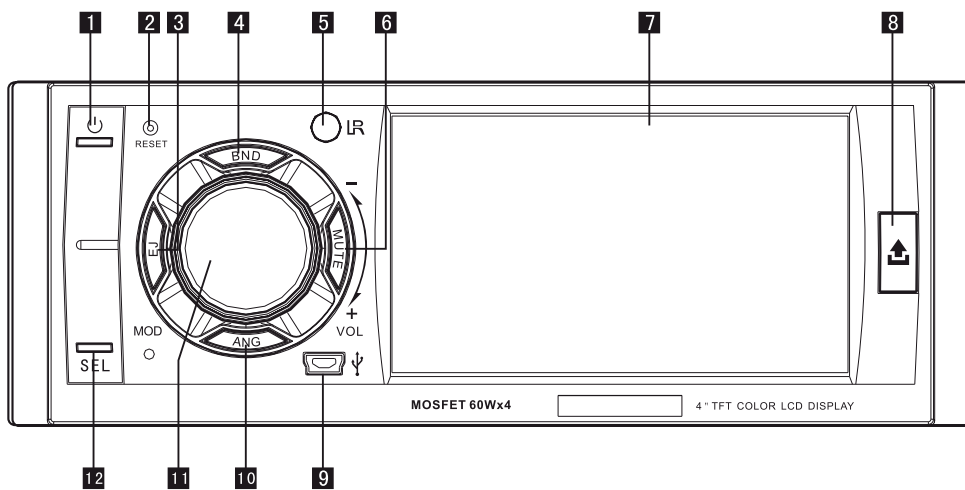

- ❶ Кнопка POWER (Включение)
- ❷ Сенсорный экран
- ❸ Кнопка RESET (Сброс)
- ❹ Кнопка RELEASE (Освободить)
- ❺ Кнопка Eject (Извлечь)
- ❻ USB-порт
- ❼ Кнопка BAND (Диапазон)
- ❽ Кнопка ANGLE (Угол)
- ❾ Датчик пульта дистанционного управления
- ❿ Кнопка VOL/MODE (Громкость/Режим)
- ⓫ Кнопка MUTE (Отключение звука)
- ⓬ Кнопка SEL (Выбор)

ПЕРЕДНЯЯ ПАНЕЛЬ



1 Кнопка POWER (Включение)

- А. В спящем режиме нажмите эту кнопку, чтобы включить устройство — устройство автоматически перейдет в режим радио.
- Б. В спящем режиме при поступлении вызова нажмите ее для отклонения вызова.
- В. Нажмите ее в режиме работы для отключения устройства (примечание: поступлении вызова ее нажатие просто отклоняет вызов).

2 Кнопка RESET (Сброс)

При первом использовании системы или после замены автомобильного аккумулятора Вы должны выполнить сброс настроек устройства. Нажмите эту кнопку острым предметом (например шариковой ручкой), чтобы установить устройство в исходное состояние.

Примечание: Примечание: При возникновении ошибочных показаний дисплея Вы также можете нажать кнопку RESET. При этом будут потеряны настройки часов и некоторых функций.

3 Кнопка Eject (Извлечь)

- А. Когда в устройстве нет диска, при ее нажатии передняя панель откинется и откроется прорезь для вставки диска. Вставьте диск в прорезь и механизм автоматически начнет воспроизведение диска.
- Б. Когда в устройстве есть диск, при ее нажатии передняя панель откинется, позволяя извлечь диск. Если Вы не извлечете диск в течение 5 секунд, механизм автоматически загрузит диск, закроет переднюю панель и выберет режим радио.

4 Кнопка BAND (Диапазон)

Нажимайте ее для переключения диапазонов в следующем порядке:



5 Датчик пульта дистанционного управления

Датчик сигнала пульта дистанционного управления.

(Только у версий с пультом ДУ)

Примечание: Это окно используется с пультом дистанционного управления. Без пульта дистанционного управления Вы должны игнорировать описание операций с ним.



6 Кнопка MUTE (Отключение звука)

Нажмите эту кнопку для отключения звука — на дисплее появится значок , нажмите эту кнопку еще раз для включения звука.

7 Сенсорный экран

Нажмите любую часть сенсорного экрана — на экране появится соответствующее меню, зависящее от текущего режима. Более подробное описание см. в соответствующих разделах.

8 Кнопка RELEASE (Освободить)

- А. Перед отсоединением передней панели нажмите кнопку *, чтобы выключить устройство.
- Б. Нажмите эту кнопку, чтобы освободить переднюю панель.
- В. Поднимите правую часть панели вверх и извлеките ее на себя.

9 USB-порт

С помощью кабеля-переходника к устройству может быть подключен USB-накопитель для воспроизведения записей MP3.

10 Кнопка ANGLE (Угол)

Нажимайте ее для регулировки наклона передней панели. Всего доступно четыре угла наклона.

11 Кнопка VOL/MODE (Громкость/Режим)

Регулировка громкости: Поворачивайте ручку VOL по часовой стрелке для увеличения уровня громкости и против часовой стрелки для уменьшения громкости.

Нажимайте эту ручку для переключения различных источников сигнала в следующем порядке:



12 Кнопка SEL (Выбор)

Последовательно нажимайте эту кнопку для переключения режимов в следующем порядке:

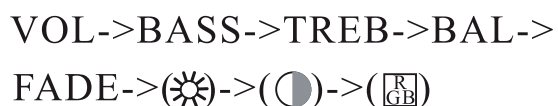

Главное меню

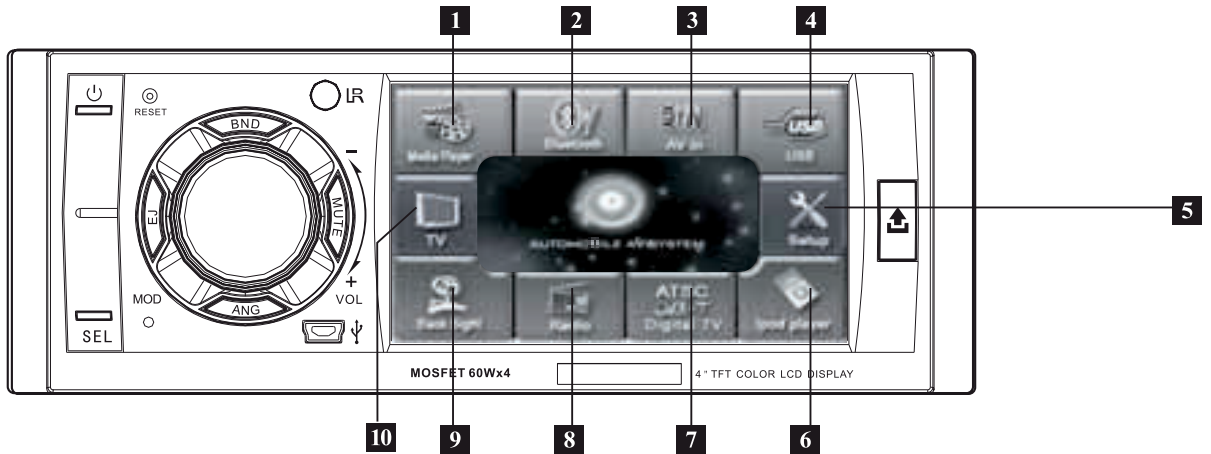

- | | |
|-----------------------|------------------------|
| ❶ Медиапроигрыватель. | ❹ Плеер iPod |
| ❷ Bluetooth | ❺ Цифровое телевидение |
| ❸ Вход AV | ❻ Радио |
| ❹ USB | ❼ Подсветка |
| ❺ Настройки | ❽ Телевизор |

Примечание: Функции 2, 6, 10 опциональные.

Media player (Медиапроигрыватель)

1 Кнопка **PLAY** (Воспроизведение/Пауза)

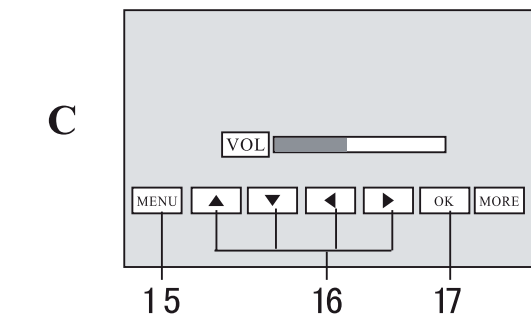
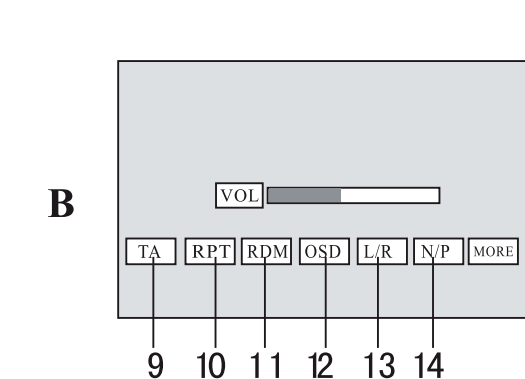
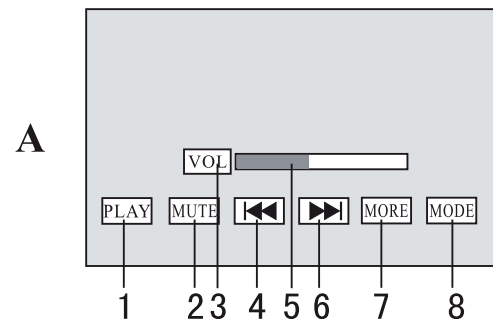

Нажмите ее, чтобы приостановить воспроизведение, нажмите ее еще раз, чтобы продолжить воспроизведение.

Нажмите эту кнопку для отключения звука — на дисплее появится значок ; нажмите эту кнопку еще раз для включения звука.

Последовательно нажимайте эту кнопку для переключения режимов в следующем порядке:

VOL (Громкость) – BASS (Бас)
– TREB (Дискант) – BAL (Баланс) –

FADE -> -> ->

Нажмите ее для выбора предыдущей записи, нажмите и удерживайте ее более 3 секунд для быстрой перемотки записи назад.

После выбора требуемого режима Вы можете регулировать уровень, нажимая область , а в этой области будет отображаться соответствующий параметр.

Нажмите ее для выбора следующей записи, нажмите и удерживайте ее более 3 секунд для быстрой перемотки записи вперед.

Нажмите ее для отображения дополнительного меню.

Нажмите эту кнопку для возврата в главное меню.

Включение/выключение функции TA (Traffic Announcement — Дорожные сообщения).

Setup (Настройки)

3. Audio Setup (Настройки звука)



(1) BAS (Бас)

Регулировка низких частот.

(2) TRE (Дискант)

Регулировка высоких частот.

(3) BAL (Баланс)

Регулировка баланса.

(4) FAD

Регулировка баланса фронт/тыл.

(5) LOUD

Регулировка тонкомпенсации.

(6) EQ (Эквалайзер)

Нажимайте ее для переключения различных режимов эквалайзера в следующем порядке:

- FLAT (Эквалайзер отключен) →
- POP (Популярная музыка) →
- ROCK (Рок-музыка) →
- CLAS (Классика) —

4. Кнопки направления

Нажимайте кнопки направления для выбора требуемого меню или места.

5. BACK

Возврат в главный интерфейс.

Управление радио

8 Радио (опционально RDS)

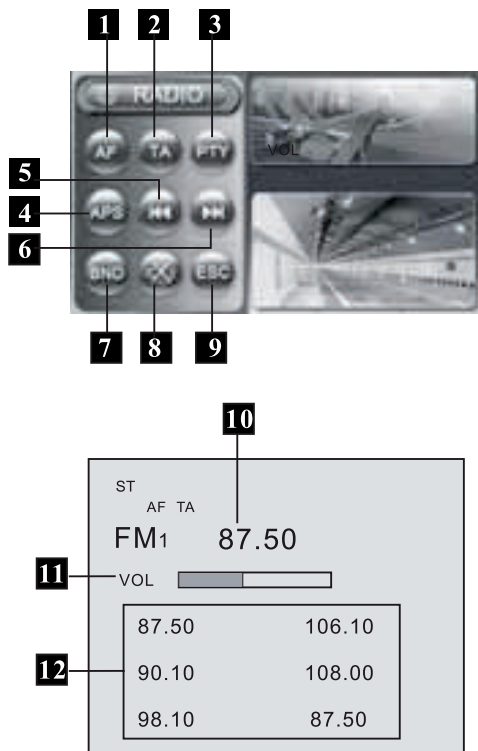

1. Кнопка AF

Отслеживание альтернативной частоты. Радиоприемник автоматически выбирает альтернативную частоту той же самой программы с лучшим приемом. Когда функция AF включена, на экране мигает значок «AF», когда она выключена, этот значок исчезает с экрана.

2. Кнопка TA

Traffic Announcement (Дорожные сообщения). Когда функция TA включена, на экране мигает значок «TA», а \odot будет выглядеть, как «TASEEK». После обнаружения информации TA \odot отобразит соответствующую частоту. Если информация TA не найдена, на экране появится надпись «NO TA» и он автоматически переключится в нормальный режим.

3. Кнопка PTY

Нажимайте кнопку PTY для выбора различных типов программ:



Нажимайте область \odot для выбора программы. Содержание следующее:

(A) Группа PTY MUSIC:

1. POP M. (Популярная музыка), ROCK M. (Рок-музыка)
2. EASY M. (Простая музыка), LIGHT M. (Легкая музыка)
3. CLASSICS (Классика), OTHER M. (Другая музыка)
4. JAZZ (Джаз), COUNTRY (Кантри)
5. NATION M. (Национальная музыка), OLDIES (Старая популярная музыка)
6. FOLK M. (Народная музыка)

(B) Группа PTY SPEECH:

1. NEWS (Новости), AFFAIRS (Дела), INFO (Информация)
2. SPORT (Спорт), EDUCATE (Образование), DRAMA (Драмы)
3. CULTURE (Культура), SCIENCE (Наука), VARIED (Различные программы)
4. WEATHER (Погода), FINANCE (Финансы), CHILDREN (Дети)
5. SOCIAL (Социум), RELIGION (Религия), PHONE IN (Телефонные передачи)
6. TRAVEL (Путешествия), LEISURE (Досуг), DOCUMENT (Документальные передачи)

Радиоприемник начнет поиск соответствующей информации PTY и прекратит поиск при ее обнаружении. Если информация PTY не найдена, приемник автоматически переключится в нормальный режим.

4. Кнопка APS

Нажмите и удерживайте кнопку AMS в течение 3 секунд для запуска автоматического сканирования радиостанций. Устройство будет автоматически находить радиостанции и сохранять их в область \odot . Может быть сохранено до 18 FM радиостанций и до 12 AM радиостанций. После сохранения всех радиостанций один раз нажмите кнопку AMS для начала воспроизведения всех сохраненных радиостанций с 10-ти секундными интервалами.

Управление телевизором (опция)

Ⓢ УПРАВЛЕНИЕ ТЕЛЕВИЗОРОМ

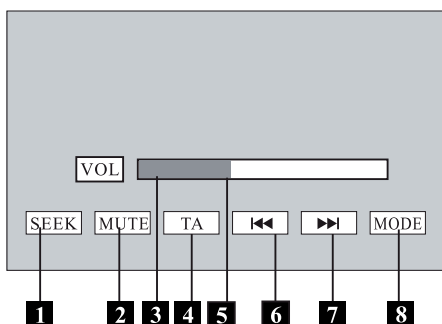

1. Кнопка SEEK (Поиск)

Нажмите эту кнопку — устройство начнет автоматический поиск с самой низкой частоты настройки. Когда все 100 каналов будут найдены и сохранены или частота настройки достигнет максимума, автоматический поиск прекратится.



После окончания автоматического поиска устройство выберет первый канал.

2. Кнопка MUTE (Отключить звук)

Нажмите эту кнопку для отключения звука — на дисплее появится значок ; нажмите эту кнопку еще раз для включения звука.

3. Кнопка VOL/SEL (Громкость/Выбор)

Последовательно нажимайте эту кнопку для переключения режимов в следующем порядке:

VOL (Громкость) -> BASS (Бас) -> TREB (Дискант) -> BAL (Баланс) -> FADE (Баланс фронт/тыл) ->  ->  -> 

4. Кнопка TA (опционально)

Описание см. в разделе «Медиапроигрыватель».

5. Индикатор уровня параметра

После выбора требуемого режима Вы можете регулировать его уровень, нажимая область , а в этой области будет отображаться соответствующий параметр.

6.

Выбор предыдущего канала.

7.

Выбор следующего канала.

8. Кнопка MODE (Режим)

Нажмите эту кнопку для возврата в главное меню.

ПУЛЬТ ДИСТАНЦИОННОГО УПРАВЛЕНИЯ

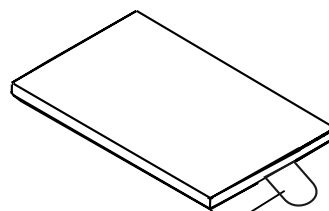
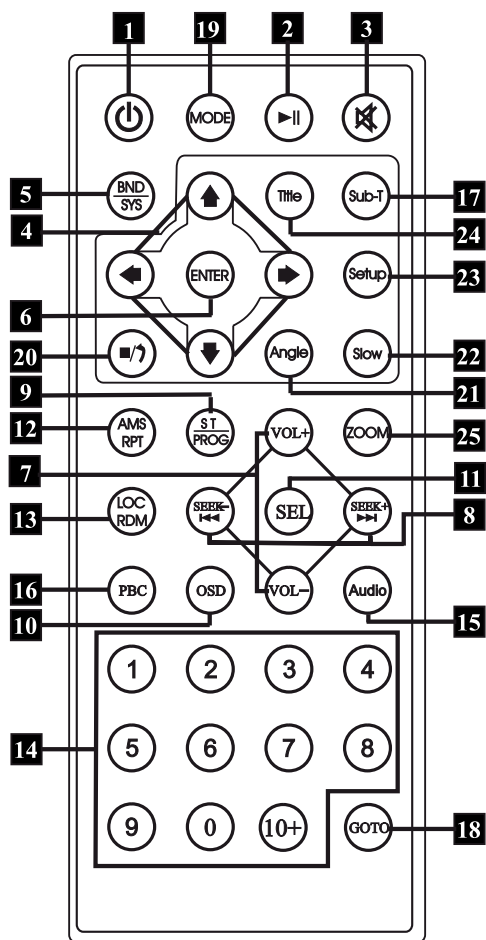

Изолятор

★ Перед началом использования пульта извлеките изолятор

- | | |
|---|--|
| <ul style="list-style-type: none"> ❶ Кнопка включения ❷ Кнопка Воспроизведение/Пауза ❸ Кнопка Mute (Отключение звука) ❹ Кнопка выбора меню ❺ Кнопка выбора диапазона/системы ❻ Кнопка Enter (Ввод) ❼ Регулятор громкости ❽ Настройка/переключение записей/перемотка ❾ Программное воспроизведение ❿ Отображение дополнительной информации ⓫ Настройка характеристик звучания ⓬ Многократное воспроизведение | <ul style="list-style-type: none"> ⓭ Воспроизведение в случайном порядке ⓮ Цифровые кнопки ⓯ Выбор звукового сопровождения ⓰ Меню PBC ⓱ Выбор субтитров ⓲ Задание времени воспроизведения ⓳ Выбор режима ⓴ Кнопка Стоп/Реверс ⓵ Установка угла ⓶ Замедленное воспроизведение ⓷ Меню настроек ⓸ Отображение меню ⓹ Переключение масштаба |
|---|--|

ПУЛЬТ ДИСТАНЦИОННОГО УПРАВЛЕНИЯ

г. TV Type (Тип телевизора)

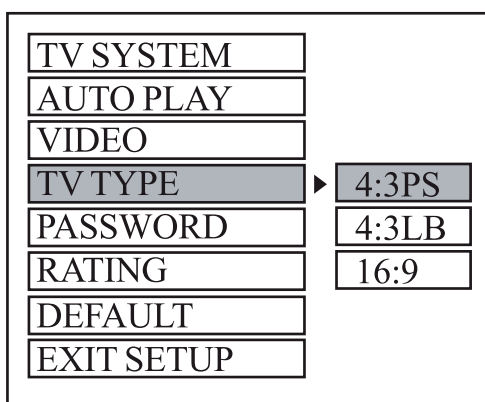

1. 4:3 PS

Воспроизведение в стиле PAN & SCAN (при подключении к широкоэкранному телевизору, левый и правый край обрезаются).

2. 4:3 LB

Воспроизведение в стиле «почтовый ящик» (при подключении к широкоэкранному телевизору, вверху и внизу экрана появляются черные полосы).

3. 16:9

Выберите, если к устройству подключен широкоэкранный телевизор.

д. Password (Пароль)

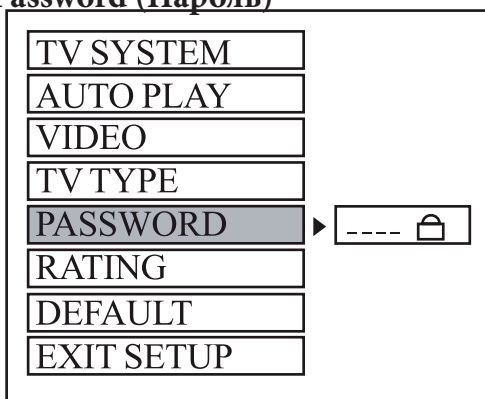

Введите пароль и нажмите кнопку ENTER. Введите старый пароль (изначально установлен пароль 0000) и дважды введите новый 4-символьный пароль, который Вы хотите использовать (второй раз для подтверждения).

е. Rating (Рейтинг)

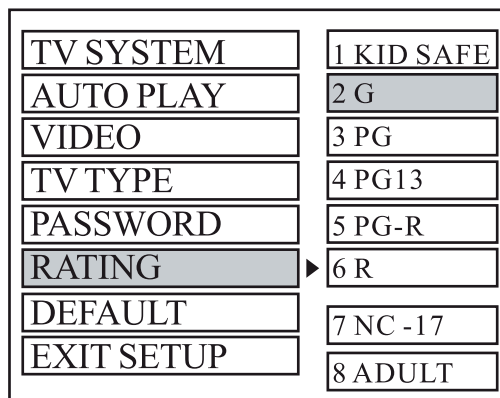

Выберите подходящий управляющий рейтинг кнопками курсора и подтвердите выбор, нажав кнопку **Ⓜ** (ENTER).

Рейтинг 1: [KID SAFE]

Выберите этот пункт, если просмотр программ безопасен для детей всех возрастов.

Рейтинг 2: [G]

Выберите этот пункт, если допуск имеют люди всех возрастов.

Рейтинг 3: [PG]

Выберите этот пункт, если требуется родительский контроль.

Рейтинг 4: [PG13]

Выберите этот пункт, если просмотр запрещен для детей младше 13 лет.

Рейтинг 5: [PG-R]

Выберите этот пункт, если на диске DVD имеется надпись «PG-R».

Рейтинг 6: [R]

Выберите этот пункт, если детям и подросткам младше 17 лет просмотр разрешен только под присмотром родителей.

Рейтинг 7: [NC-17]

Выберите этот пункт, если детям и подросткам младше 17 лет просмотр запрещен.

Рейтинг 8: [ADULT]

При выборе этого пункта доступ имеют только совершеннолетние люди.

ПУЛЬТ ДИСТАНЦИОННОГО УПРАВЛЕНИЯ

Ж. Default (По умолчанию)

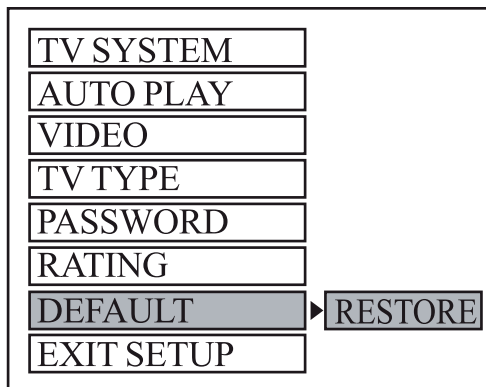

Б. LANGUAGE SETUP (Языковые настройки)

Выберите предпочитаемый язык служебной информации на экране, звукового сопровождения, субтитров и меню, используя кнопки-стрелки ④.

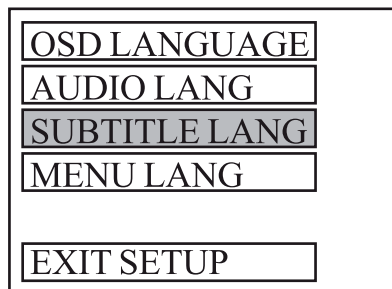

а. (Язык дополнительной информации на экране)

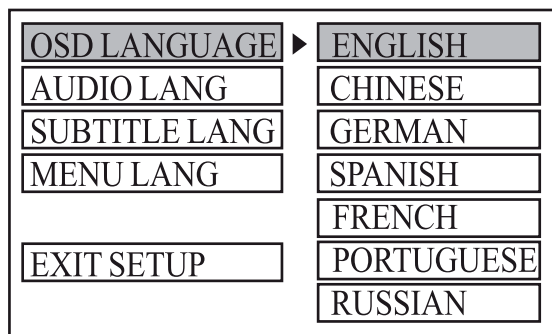

б. (Язык звукового сопровождения)

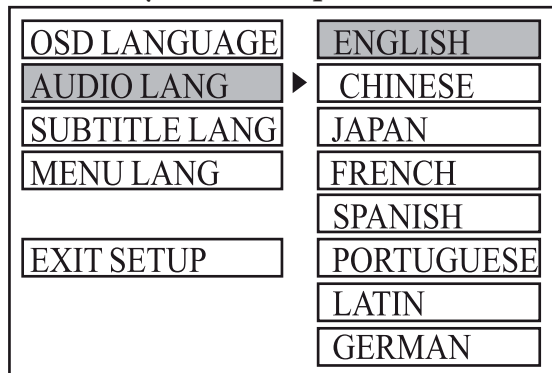

в. SUBTITLE Language (Язык субтитров)

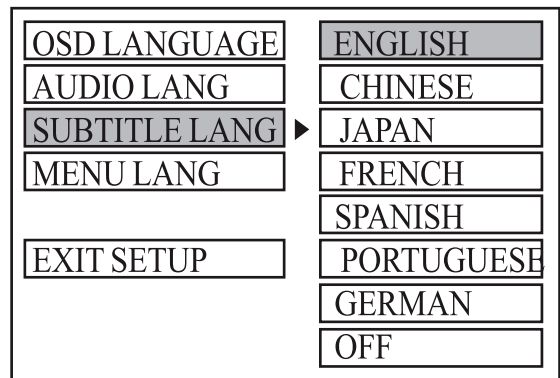

г. MENU Language (Язык меню)

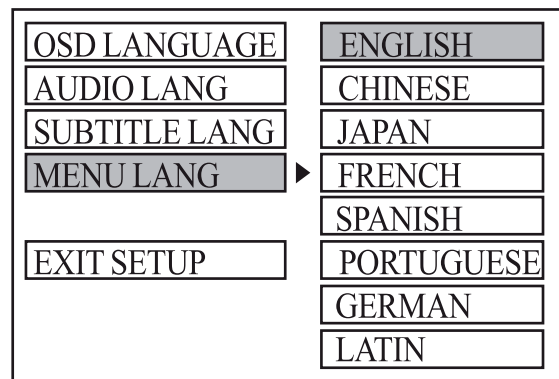

В. AUDIO SETUP (Настройки звучания)

а. AUDIO Out (Аудиовыход)

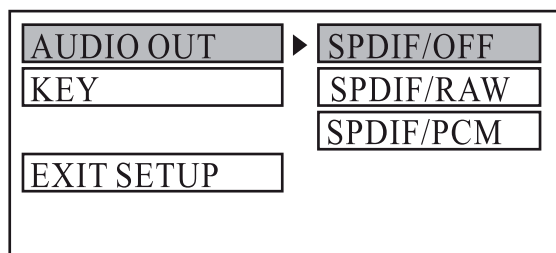

В этом разделе меню можно отключить порт SPDIF или включить его в режим RAW или PCM.

SPDIF/RAW:

Когда к проигрывателю через аналоговые или оптический порт подключен усилитель мощности, выберите этот пункт, если воспроизводимый диск записан в формате Dolby Digital, DTS или MPEG. Подключенный усилитель мощности должен иметь функцию декодирования Dolby Digital, DTS или MPEG.

ПУЛЬТ ДИСТАНЦИОННОГО УПРАВЛЕНИЯ

SPDIF/ PCM:

Когда к проигрывателю подключен 2-канальный цифровой стереофонический усилитель, выберите этот пункт, если воспроизводимый диск записан в формате Dolby Digital или MPEG. Аналоговый или оптический выходной сигнал будет модулироваться на 2-х каналах импульсно-кодовой модуляцией (PCM).

Примечание: Эта функция отсутствует в данной модели.

б. Key (Ключ)

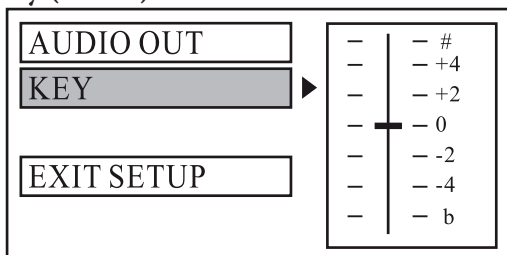

Настройка звучания низких (Bass) и высоких (Treble) частот.

Г. VIDEO SETUP (Настройки изображения)

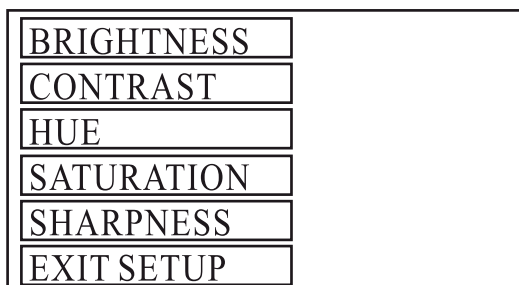

На этой странице кнопками влево/вправо настраиваются параметры изображения Яркость, Контрастность, Оттенок и Насыщенность.

а. Brightness (Яркость)

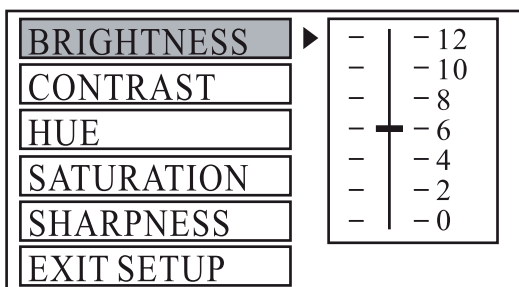

б. Contrast (Контрастность)

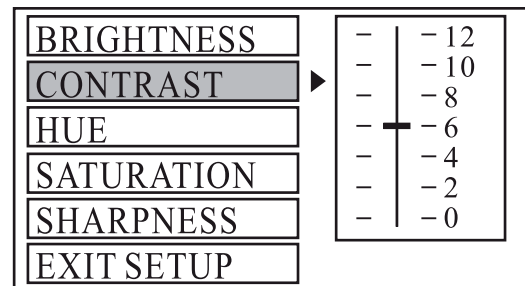

в. Hue (Оттенок)

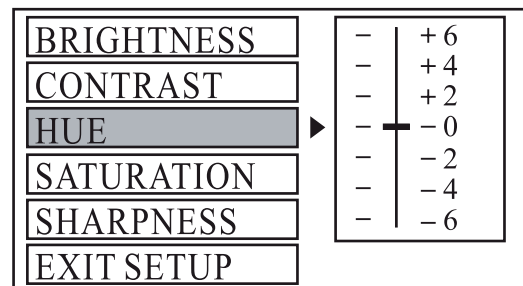

г. Saturation (Насыщенность)

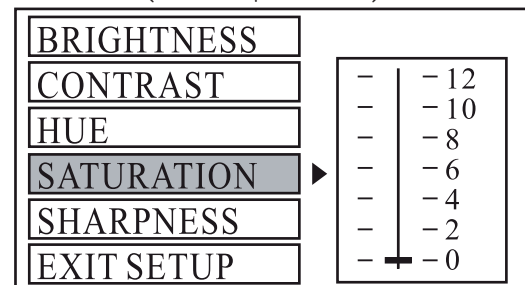

д. Sharpness (Резкость)

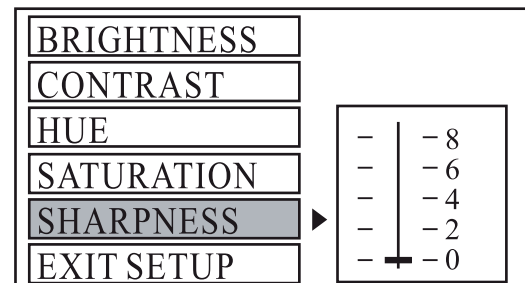

Нажмите кнопку **Ⓜ** (ENTER) для подтверждения изменений.

Примечание: Меню настроек изображения доступно только в режиме видео/телевизор.

ПУЛЬТ ДИСТАНЦИОННОГО УПРАВЛЕНИЯ

Д. DIGITAL SETUP (Цифровые настройки)

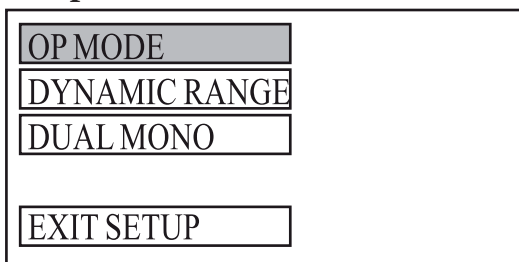

Это меню используется для настройки режима работы, сжатия динамического диапазона и стереорежима.

а. OP Mode (Режим OP)

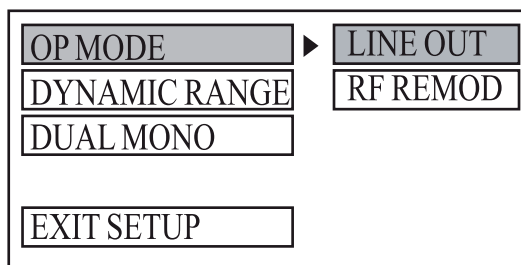

Установка режима работы декодера Dolby Digital.

б. Dynamic Range (Динамический диапазон)

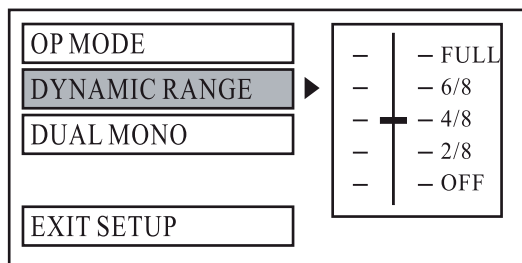

Установка степени сжатия динамического диапазона.

в. Dual Mono

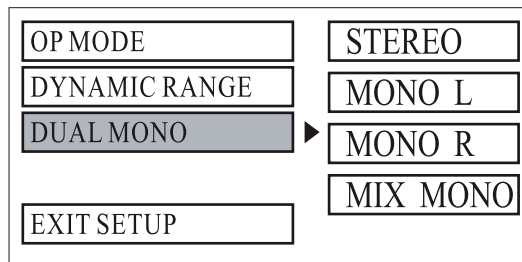

Настройка стереорежима.

★ Кнопка TITLE (Заголовок)

-- В режиме воспроизведения DVD или VCD нажмите кнопку **25** (TITLE) — на экране телевизора появится список заголовков всех записей. Затем нажимайте цифровые кнопки **14** (0-10+) или кнопки **4** (←/→/↑/↓) для выбора требуемой записи и нажмите кнопку **4** (ENTER) или **2** (▶||) для начала воспроизведения.

Примечания: 1. Заголовки не отображаются в режиме MP3 или CD.

2. Нажмите кнопку TITLE, чтобы выбрать нужный язык.

★ Кнопка ZOOM (Масштаб)

-- В режиме воспроизведения DVD или VCD при первом нажатии кнопки **25** (ZOOM) включается режим 2x, при втором 3x, при третьем 4x, при четвертом 1/2, при пятом 1/3, при шестом 1/4. Четвертое нажатие этой кнопки отключает функцию ZOOM.



Примечание: Функция ZOOM не работает в режимах CD и MP3.

Монтаж

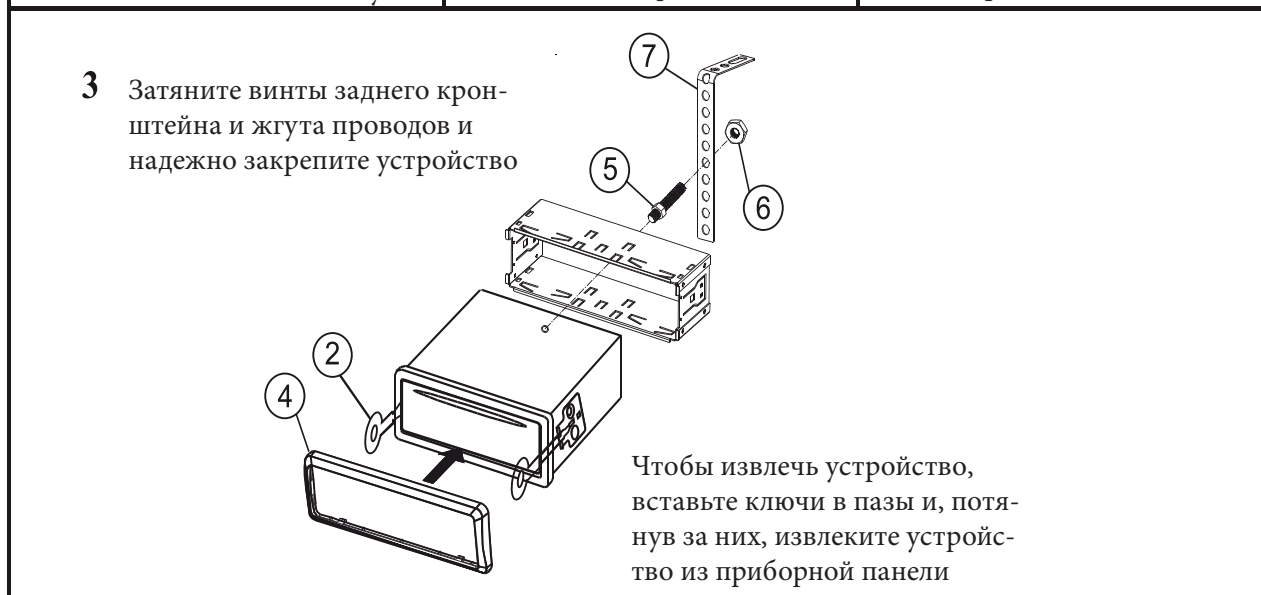
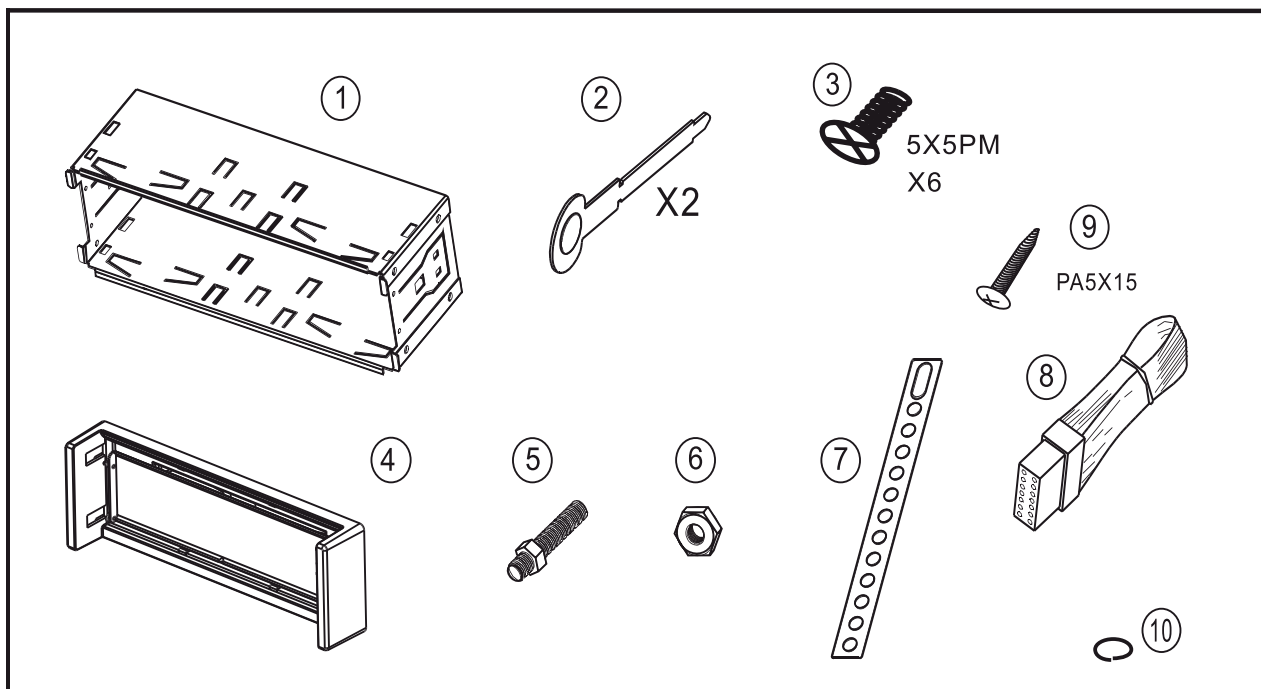
Перечень деталей (номера в списке соответствуют номерам в руководстве)



Устранение неисправностей

Проблема	Причина и возможное решение
Отсутствует питание	★ Проверьте предохранитель. Если нужно, замените предохранитель идентичным.
Ошибочные показания дисплея. Не работают кнопки.	★ Нажмите кнопку RESET.
Невозможно настроить радио	★ Убедитесь в правильности подключения антенны.
Низкое качество радиоприема	★ Длина антенны может быть недостаточна. Убедитесь, что антенна полностью выставлена. Если антенна неисправна, замените ее новой. ★ Радиосигнал слишком слабый. ★ Антенна ненадежно соединена с «массой». Проверьте надежность соединения с «массой» в месте крепления антенны.
Невозможно вставить диск	★ В механизм уже вставлен другой диск.
Индикатор стерео «  » мигает	★ Точно настройте частоту приема. ★ Радиосигнал слишком слабый (включите режим MONO).
Отсутствует изображение	★ Видеокабель между устройством и телевизором подключен неправильно.
Изображение искажено	★ Неправильно выбрана цветовая система. Выберите систему PAL или NTSC в соответствии с типом подключенного телевизора. ★ Компакт-диск загрязнен или поврежден.
Неправильный код региона	★ В режиме DVD дважды нажмите кнопку «  » на пульте дистанционного управления и нажмите одну из кнопок 0–6 в соответствии с требуемым номером региона. ★ Например, если регион диска 1, нажмите стрелку и 1 на пульте дистанционного управления.

Устранение неисправностей

Отсутствуют записанные радиостанции	★ Нажмите кнопку радиостанции на 3 секунды, чтобы запомнить настроенную радиостанцию. Например, если Вы хотите назначить частоту настройки FM 88,10 МГц на станцию 1, просто нажмите кнопку станции 1 на 3 секунды, когда тюнер настроен на частоту FM 88,10 МГц.
-------------------------------------	---

★ *Примечание: Если проблему не удастся решить с помощью данной таблицы, обратитесь в ближайший сервисный центр. Никогда не пытайтесь самостоятельно отремонтировать устройство.*
