

40

VELAS®

VDM-MB536TV

*Широкоэкранный ЖК монитор с
диагональю 5,3 дюйма*



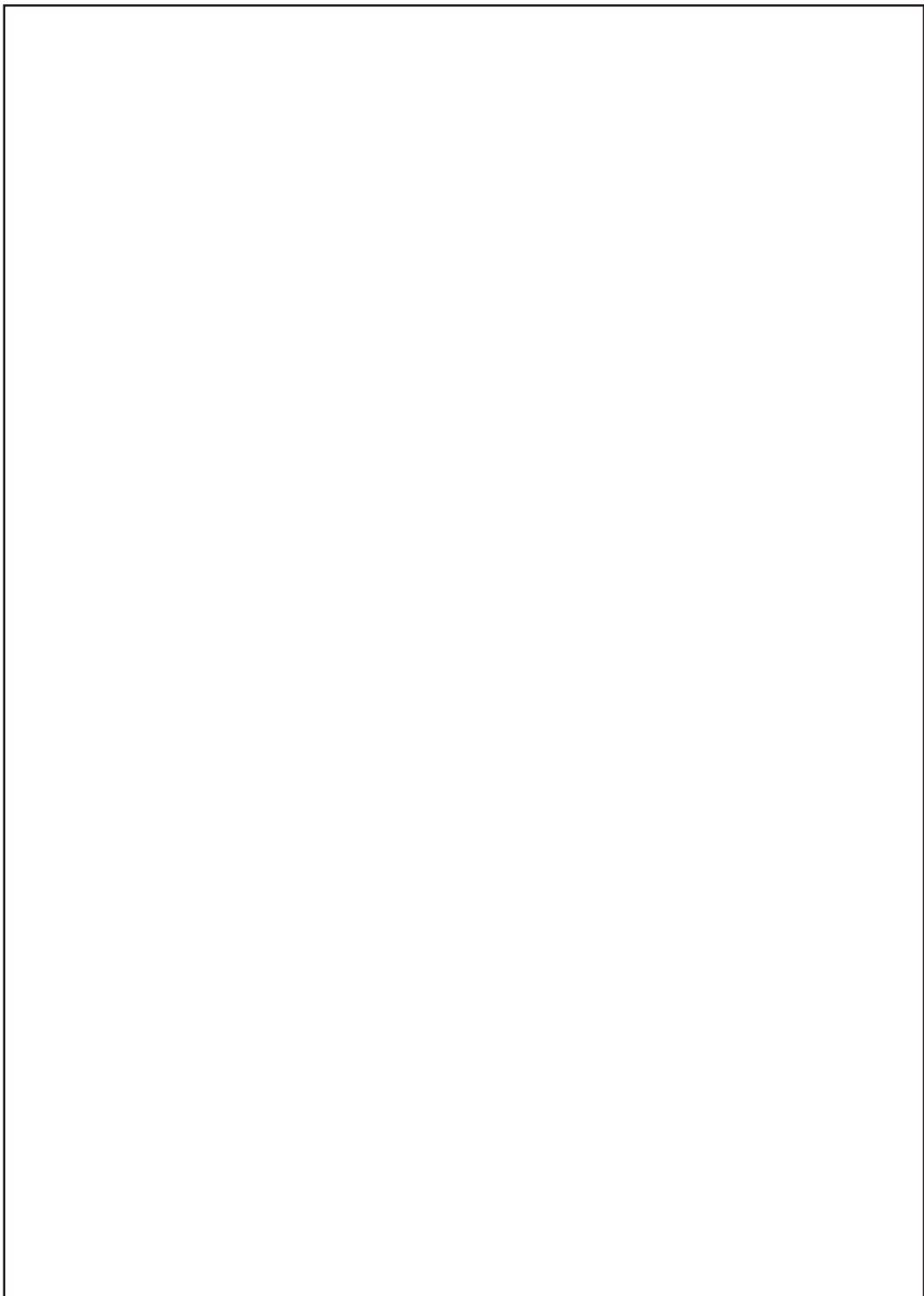

СОДЕРЖАНИЕ

Меры предосторожности.....	1
Введение	2
Основные характеристики	3-6
Подключение тыловой стороны устройства	7
Список аксессуаров	8
Рабочие инструкции.....	8
Внешний вид устройства и его функции	9
Операции пульта дистанционного управления	10
Основные операции	11-12
Подключение запоминающих устройств.....	13
Операции меню сенсорного экрана	14
Система функции BLUETOOTH.....	15
Работа радио.....	16
Операции меню DVD режима	17
Операции меню CD дисплея	18
Операции меню CD дисплея	18
Функция ТВ.....	19
Настройка системного меню.....	20
Настройка общего меню	21
Настройка аудио/видео меню	21
Функция AUX	23
Настройка системы DVD	23-27
Дисплей настроек USB/SD.....	28
Внимание.....	29
Примечания относительно дисков	30
Устранение неполадок	30

Меры предосторожности



Это устройство не водостойкое. Для уменьшения риска удара электрическим током не оставляйте устройство под воздействием дождя или влаги. Не вскрывайте корпус. Доверяйте обслуживание устройства только квалифицированному персоналу.



ЛАЗЕР: Это устройство оснащено системой лазера. Для обеспечения соответствующей работы устройства, пожалуйста, прочтите это руководство пользователя до начала работы и сохраните его для последующих справок. Лазерный луч может нанести вред вашим глазам. При необходимости ремонта или настройки вашего устройства обратитесь в уполномоченный сервисный центр.



Пожалуйста, используйте устройство только в нормальных температурных условиях. Не используйте устройство при температуре ниже -10°C или выше $+60^{\circ}\text{C}$. В противном случае это может привести к деформации корпуса устройства или уменьшению качества изображения экрана.



Устройство должно быть надежно закреплено. Тем самым предупреждая падение устройства и нанесение травм пассажирам при движении или экстренной остановке.



Пожалуйста, очистите внутреннюю рабочую поверхность и освободите достаточно места для установки. Внутренняя оболочка будет установлена на рабочей платформе. Установите базовый блок, подключите разъемы питания и видеосигналов, затем вставьте его в оболочку. Затем вставьте оболочку с главным устройством.



Пожалуйста, не пытайтесь самостоятельно чинить устройство. Оно состоит из множества точных электронных элементов и любой демонтаж или ремонт может привести к повреждению устройства или его поломке. В случае возникновения проблем с устройством, пожалуйста, немедленно отключите его питание и обратитесь к ближайшему дилеру.



Пожалуйста, устанавливайте устройство в местах, удаленных от источников влаги, пыли, копоти и т.д. В случае попадания в устройство влаги или другого предмета, пожалуйста, немедленно отключите питание устройства и обратитесь к дилеру.



Пожалуйста, установите громкость устройства на соответствующий уровень. Высокий уровень звука прослушивания при вождении может привести к аварии, так как уменьшает возможность водителя слышать внешние звуки.



В целях безопасности, пожалуйста, не смотрите и не настраивайте монитор во время вождения.

Введение

Благодарим Вас за выбор продуктов нашей компании. VDM-MB536TV – это современный высокотехнологичный монитор. Этот многофункциональный проигрыватель оснащен сенсорным ЖК экраном, автоматически складываемым и передающим реальные цвета изображения. Он позволит Вам по достоинству оценить качество передаваемых программ. Мы желаем Вам лично испытать это высокотехнологичное устройство, и насладится его работой. Для обеспечения соответствующей работы устройства, пожалуйста, прочтите это руководство пользователя до начала работы и сохраните его для последующих справок.

Основные характеристики

1. Широкоэкранный ЖК монитор с диагональю 5,3 дюйма.
2. Это устройство оборудовано сенсорным меню и сенсорными иконками кнопок.
3. Встроенные функции DVD/RADIO/TV/AUX/USB/SD/CAR REVERSING.
4. Поддержка следующих дисков: DVD, DVD-R/-RW/+R/+RW, CD-R/-RW.
5. Цифровой тюнер FM/AM, содержащий 30 предустановок.
6. Интеллектуальная функция Bluetooth, предоставляющая комфортную возможность общения по телефону.
7. Высокомощные динамики 50 Вт x 4 и 4 RCA стереофонических звуковых выходов могут быть подключены к усилителю мощности.
8. Сигналы: 2 видео выхода, 2 видео входа.
9. В режиме обратного хода автоматически переключается в обратный режим, а если подключена камера, то Вы сможете просматривать заднее движение автомобиля для обеспечения безопасности.
10. Язык меню: Русский/Английский.
11. Функции меню: Все функции управляются экранным меню.
12. Система дисплея: авто PAL/NTSC/SECAM.
13. Видео режим: Три предустановленных видео режима: Яркий/Стандартный/Мягкий.
14. Настройка панели экрана: Возможна настройка положения панели и угла просмотра.
15. Поддерживает воспроизведение в произвольном порядке файлов с USB, SD и MMC карт.
16. Поддерживает форматы воспроизведения: DVD, DVCD, SVCD, VCD, CDDA, CD, MP3, WMA и JPEG
17. Экранные часы: Круглосуточное отображение времени на экране.
18. Пульт ДУ: Операции полнофункционального пульта ДУ.
19. Количество пикселей: 480 x 3(R.G.B) x 234
20. Мощность: 12 В ±10%; Минимальное потребление питания: ~25 Вт

Установка устройства

Метод установки 1: Фронтальный DIN-монтаж

Установите монтажный каркас в панель приборов.

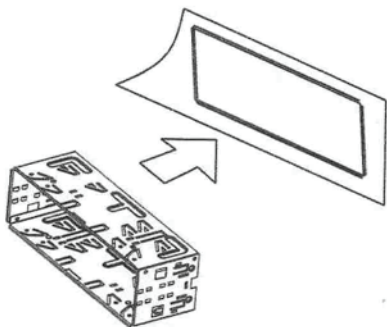

Оттяните скобы наружу для более плотной фиксации устройства на месте.

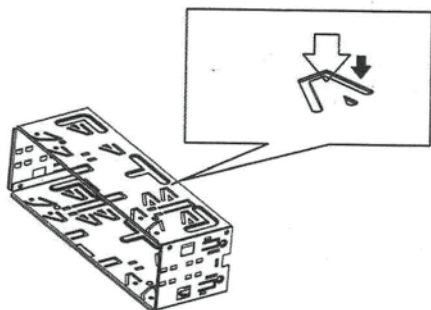

Установите рамку накладки на устройство. (Выпуклой стороной к основанию устройства.)

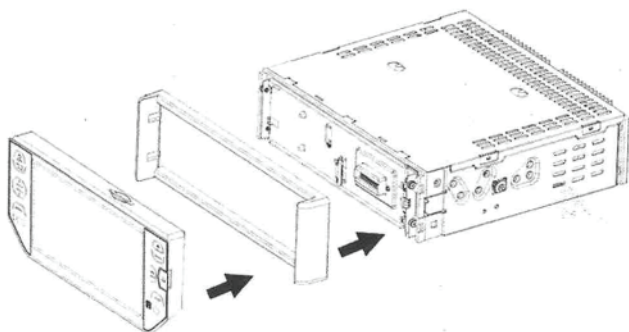

Для крепления устройства воспользуйтесь болтом для тылового монтажа.

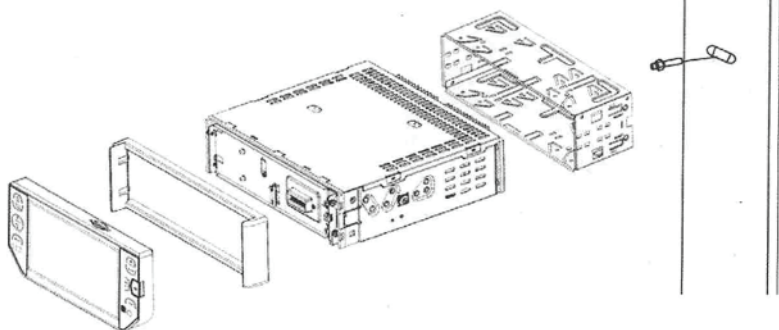

Метод установки 2:

Установка при помощи отверстий для болтов по сторонам устройства (Монтаж ISO).

1. Удалите крючки по обеим сторонам.

2. Выберите положение, при котором отверстия для болтов монтажной скобы, входящей в комплект панели автомобиля, и отверстия для болтов главного устройства совпадут, затяните болты с обеих сторон и повторно закрепите скобы в исходном положении, используя фабричные инструменты.

Примечание:

Детали 1 и 10 не используются при втором методе монтажа.

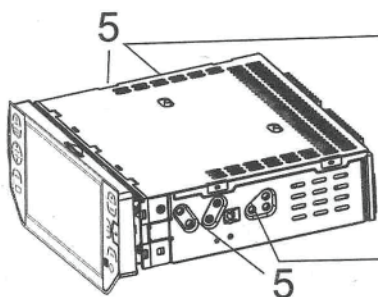
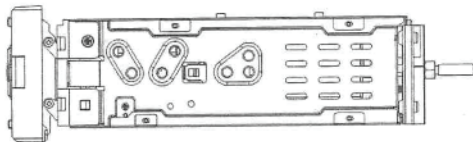

Закрепите этими болтами устройство к панели

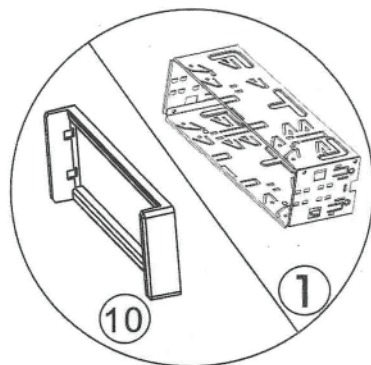

Демонтаж устройства (при установке с использованием каркаса)

1. Отсоедините переднюю панель.
2. Вставьте входящие в комплект ключи по обе стороны устройства (как показано на рисунке), тем самым вы разомкнете внутренние замки и освободите устройство.

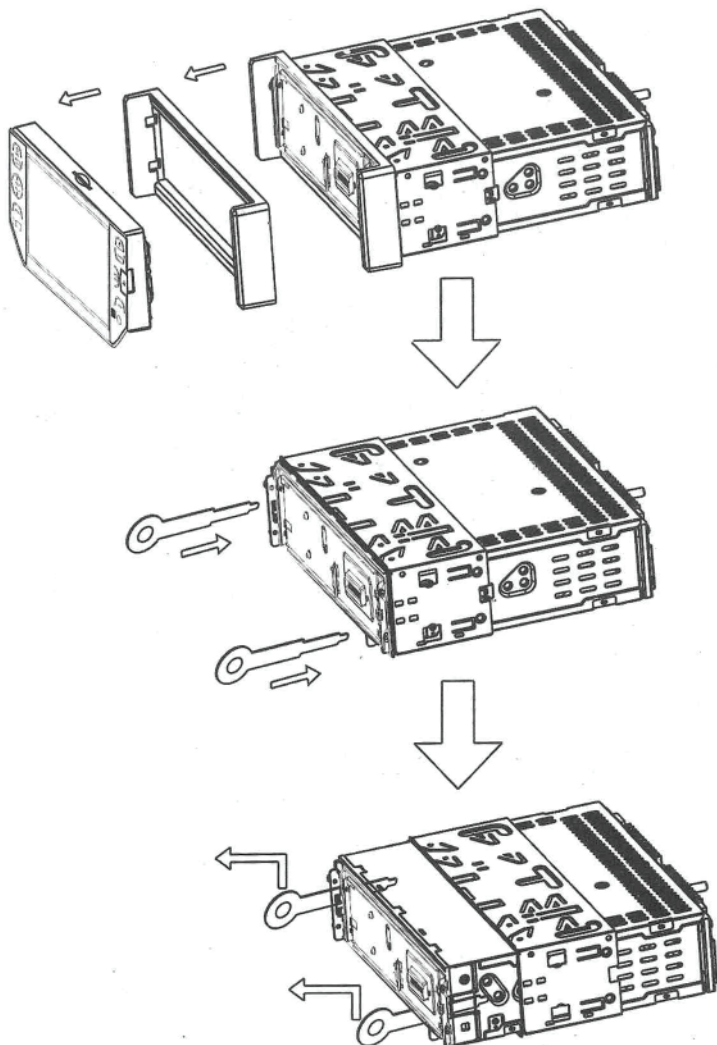

Подключение тыловой стороны устройства

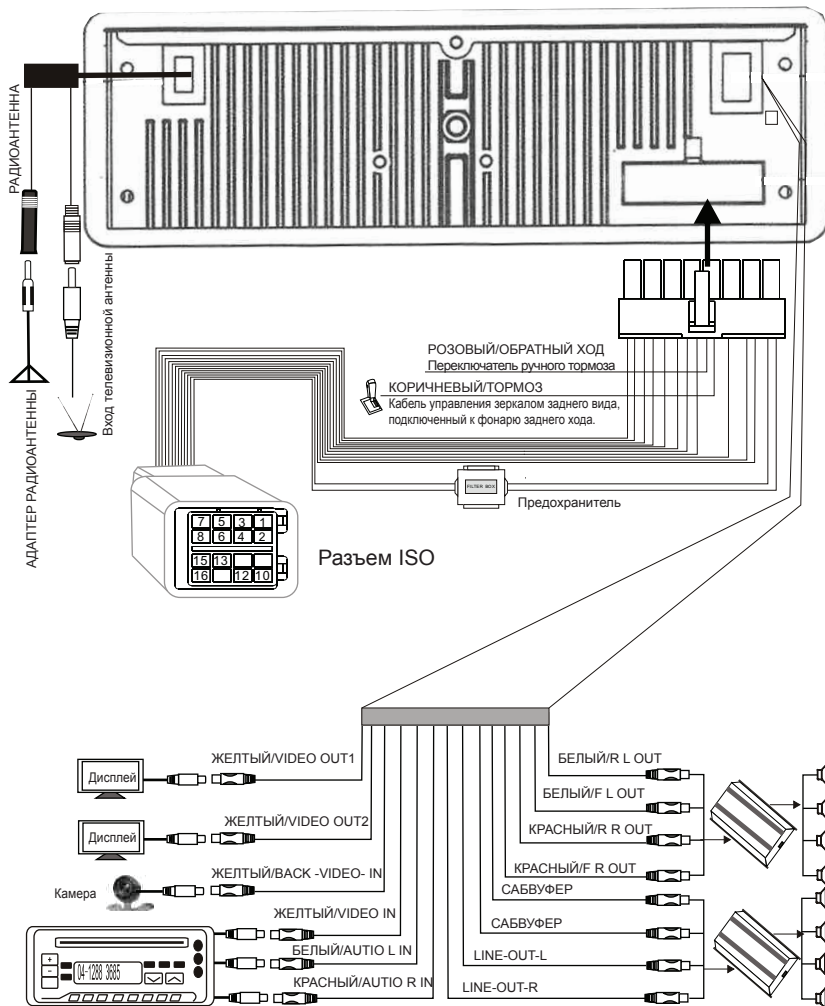

Список аксессуаров

Серийный номер	Название детали	Количество (шт.)
1	Руководство пользователя	1
2	Гарантийный талон	1
3	Сервисная информационная карта	1
4	Соединительный кабель ISO	1
5	Пульт ДУ	1
6	Кабель USB	1
7	Кабель AV	1
8	Пластиковая крышка проигрывателя	1
9	Крепежные болты	8
10	Монтажные ключи	2
11	Панель	1
12	Футляр для главного устройства	1
13	Главное устройство	1
14	Разъем ISO	1
15	Драйер	1

Рабочие инструкции

1. Пожалуйста, подключите сигнальный кабель к кабелю питания в соответствии с указаниями в разделе «Подключение тыловой стороны устройства».
2. Затем, включите питание и нажмите кнопку включения питания, загорится индикатор. На экране появится начальное меню с надписью "HYUNDAI" и автоматически запустится режим RDS.
3. При воспроизведении дисков DVD или VCD устройство автоматически определит видеосистему PAL и NTSC.
4. Используйте панельные кнопки для настройки функций. Так же вы можете использовать и кнопки на пульте ДУ или кнопки на сенсорном экране.
5. При вставке диска или USB/SD карты, файл будет автоматически прочтен и на дисплее отобразится экранное меню. Не вынимайте или не вставляйте силой любой носитель, так как это может стать причиной снижения качества работы устройства или его повреждения.
6. Корпус устройства может нагреваться. Это нормально. Это явление является результатом внутренней работы устройства, при которой происходит теплоотдача.
7. Пожалуйста, снимите переднюю панель устройства и нажмите кнопку сброса при появлении сбоя воспроизведения или для вставки или извлечения внешнего запоминающего устройства.

Внешний вид устройства и его функции



1. **⏻/SRC**: Включение/выключение питания. В режиме включенного питания нажмите эту кнопку для переключения режимов RADIO/DVD/TV/AUX; нажмите и удержите кнопку для отключения питания.
2. **MUTE/LOUD**: Для функции отключения звука, нажмите и удержите несколько секунд для включения/выключения LOUD.
3. **VOL+**: Регулирует увеличение уровня громкости, а также может быть использован для настройки MENU.
4. **VOL-**: Регулирует уменьшение уровня громкости, а также может быть использован для настройки MENU.
5. **MENU**: Для перехода к изображению MENU.
6. Датчик пульта ДУ.
7. Разъем AUX IN.
8. Слот SD/MMC карты.
9. **▲/P.ANGLE**: Настройка угла положения панели, нажмите и удержите несколько секунд для извлечения диска.
10. **BAND**: Для переключения систем PAL/NTSC/AUTO.
11. **△** Кнопка отсоединения панели.
12. **▶/AST**: PLAY/PAUSE (Воспроизведение/Пауза).
13. **DISP**: Для включения/выключения отображения времени на экране, нажмите эту кнопку для отображения времени в левом верхнем углу экрана.
14. Разъем USB

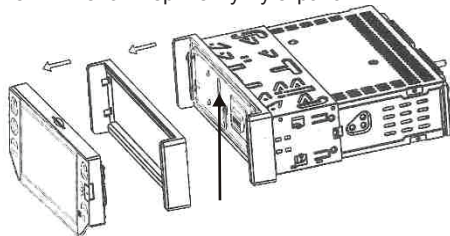

Кнопка сброса: Используется при сбоях в работе или непостоянном воспроизведении. Пожалуйста, снимите переднюю панель и нажмите маленькую белую кнопку сброса в направлении, указанном стрелочкой на рисунке. Затем установите панель на место и включите устройство, все настройки будут сброшены к заводским.

Операции пульта дистанционного управления

1. Питание

Нажмите для включения/выключения устройства.

2. PLAY/PAUSE (Воспроизведение/Пауза).

3. MUTE (Отключение звука)

Нажмите эту кнопку для выключения звука динамика, повторное нажатие включит звук.

4. Курсорные кнопки

Нажмите эти кнопки для перемещения курсора вправо/влево/вверх/вниз.

5. SYSTEM SELECT (Выбор системы): AUTO/NTSC/PAL

6. ENTER (Ввод)

7. VOLUME (Громкость): VOL+/VOL-

8. PREV (Поиск): SEEK- /SEEK
В режиме DVD нажмите эту кнопку для перехода к следующему или предыдущему пункту. В режиме FM нажмите эту кнопку для перехода к следующему или предыдущему каналу.

9. ST/PROG

Отображает на экране список треков.

10. OSD (Экранное меню)

Нажмите для отображения информации диска.

11. SELECT (Выбор)

Выбор функции звука.

12. AMS/RPT

В режиме FM нажмите для поиска функций. В режиме DVD для воспроизведения одной песни или повтора той же песни.

13. LOC/AF/RDM

В режиме DVD нажмите эту кнопку для воспроизведения системой песни.

14. NUMBER (Номер)

Выбор песни

15. AUDIO: Выбор аудио режима.

16. MENU: вывод на экран меню.

17. Выбор языка

18. GOTO: переход к названию, главе.

19. MODE (Режим): Переключение режима AV-DVD-TV-FM.

20. STOP/PLAY (Остановка/Воспроизведение)

21. ANGLE (Угол)

При воспроизведении дисков может изменять угол просмотра (только при поддержке данной функции диском DVD)

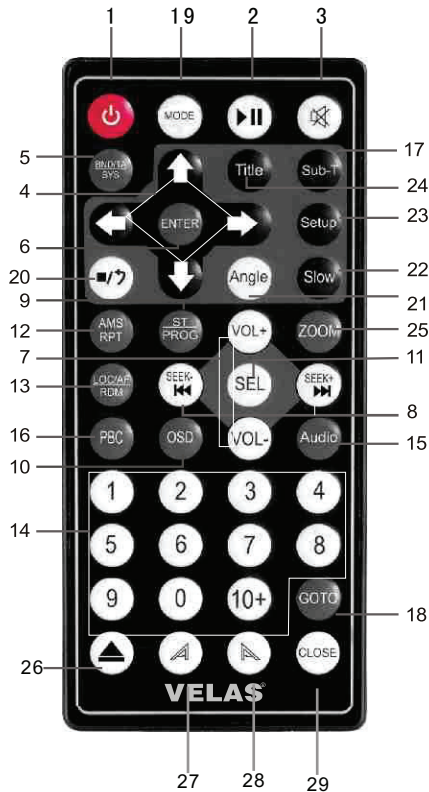

22. SLOW (Медленно): Медленная перемотка вперед/медленное воспроизведение.

23. SETUP (Установка)

Установка системы DVD.

24. TITLE (Наименование)

Отображает название DVD диска.

25. ZOOM (Масштаб)

Нажмите для увеличения или уменьшения изображения.

26. Кнопка для отображения картинки. Кнопка извлечения диска

Нажмите кнопку для извлечения или вставки диска.

27. Кнопка выдвигания панели.

28. Кнопка складывания панели экрана.

29. Панель экрана выдвигается/складывается.

Меры предосторожности перед началом использования пульта ДУ

1. Обязательно снимите пенопласт при первом использовании пульта ДУ.
2. Не роняйте, не наступайте на пульт ДУ и не ударяйте его.
3. Учтите, что нормальная работа пульта ДУ невозможна при наличии препятствий между пультом и датчиком.
4. Используйте пульт ДУ в указанном рабочем диапазоне.

Рабочий диапазон пульта ДУ

По горизонтали: $\pm 30^\circ$

По вертикали: $\pm 30^\circ$

Расстояние: 6м

Замена батареек

1. Вставьте острый предмет (ноготь пальца) между А и В, как показано на рисунке, нажмите А в указанном направлении, затем вытяните отсек батареек.
2. Удалите старую батарейку и вставьте новую в отсек для батареек стороной + вверх.

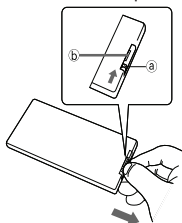

3. Вставьте на место отсек для батареек.

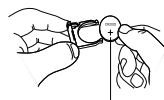
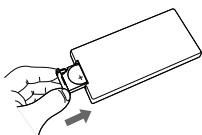

Литиевая батарейка (Cr2025)

Примечание:

Во избежание протекания жидкости из литиевой батареи обязательно извлеките батарейку, если не будете пользоваться пультом долгое время (не менее месяца). В случае протекания батареи, аккуратно вытрите отсек для батареек, затем вставьте новую литиевую батарейку.

Основные операции

1. Включение/выключение питания

Нажмите кнопку  на панели или пульте ДУ, войдите в режим включения питания, удержите кнопку в нажатом положении для отключения питания.

2. Нажмите кнопку OSD для отображения информации диска на экране в режиме воспроизведения. Нажмите еще раз кнопку OSD для отключения информации.
3. Нажмите кнопку AUDIO для выбора языка в режиме воспроизведения DVD диска.
3. Нажмите кнопку AUDIO для выбора аудио канала в режиме воспроизведения VCD, CD диска.
4. нажмите кнопку SUBTITLE для выбора субтитров в режиме воспроизведения.
5. Нажмите кнопку ANGLE для выбора угла просмотра в режиме воспроизведения DVD диска. Эта кнопка не работает, если диск не поддерживает эту функцию.

6. Нажмите кнопку ZOOM несколько раз. Изображение будет изменяться в следующем порядке 2X3X4X1/2X 1/3X, 1/4X и обратно в обычный. (Примечание: При воспроизведении MP3/USB/SD эта кнопка не функционирует).

7. Нажмите кнопку SLOW на пульте ДУ для замедленного воспроизведения. Скорость воспроизведения будет изменяться в следующем порядке 1/2, 1/3, 1/4, 1/5, 1/6 и 1/7 при каждом нажатии кнопки SLOW. Нажмите кнопку SLOW для пропуска кадра в то время, как устройство находится в режиме паузы. (Звук будет отключен при быстром или медленном воспроизведении CD и MP3 дисков. Нажмите кнопку PLAY для возврата к нормальному воспроизведению.)

8. Главное устройство будет воспроизводить список в соответствии со следующим списком программ: При нажатии кнопки PROGRAM меню будет отображено на ЖК-дисплее.

Совет: Для DVD дисков P означает Наименование, а T – Глава. DVD диск будет разделен на несколько частей, каждой из которых будет дано Наименование. Затем, наименование будет разделено на главы; обычно, один фильм соответствует одному наименованию. CD диск будет разделен на несколько пунктов. Для диска KARAOKE одна мелодия соответствует одному наименованию.

ПРОГ		
P	T	P T
1--:---	5--:---	9--:---
2--:---	6--:---	10--:---
3--:---	7--:---	11--:---
4--:---	8--:---	12--:---
ВОСПРОТМЕНА		

Используя кнопки \uparrow / \downarrow / \leftarrow / \rightarrow и числовые кнопки, введите соответствующее наименование, главу, как показано на следующем рисунке.

ПРОГ		
P	T	P T
1--:---	5--:---	9--:---
2--:---	6--:---	10--:---
3--:---	7--:---	11--:---
4--:---	8--:---	12--:---
ВОСПРОТМЕНА		

Примечание:

- (1) Список программ будет отменен при отключении питания главного устройства или при извлечении диска.
- (2) Для некоторых дисков эта функция недоступна.
- (3) Устройство не сможет воспроизвести список при выборе несуществующего на диске пункта.

9. Настройка угла просмотра экрана

Нажмите кнопку "P.ANGLE" на панели или коснитесь стрелочки вверх/вниз на сенсорном экране. Угол экрана будет изменяться в следующем порядке AD J 1/ADJ 2/ADJ 3/ADJ4/ADJ0 затем выдвигание и складывание экрана.

10. Рабочий режим

Когда устройство находится в рабочем режиме, нажмите кнопку "SRC" на панели или нажмите "MODE" на пульте ДУ для переключения режимов дисплея главного устройства в следующем порядке: РАДИО-DVD-TB-AUX1-AUX2

11. Съёмная панель

Эту устройство разработано с защитой против воров, нажав кнопку \triangleleft , вы можете отсоединить и снять панель.

Операции меню сенсорного экрана

Нажмите кнопку "MODE" на панели или пульте ДУ для выбора картинки функции: См. следующий рисунок.

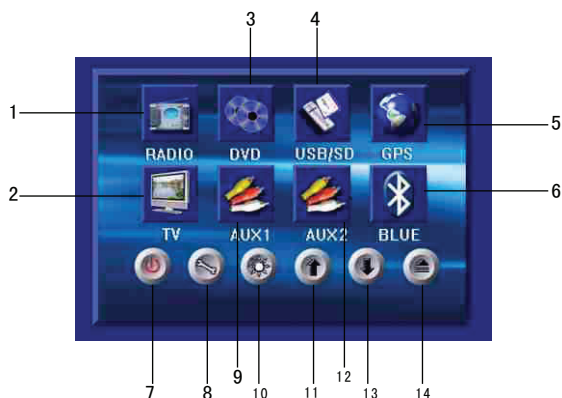

1. RADIO: Режим FM/AM радио.
2. TV: режим ТВ
3. Режим DVD
4. USB/SD: режим входного сигнала USB
5. GPS: Режим навигации (опциональная функция)
6. BLUE: Функция BLUETOOTH
7. Питание
8. Доступ к настройкам общего меню.
9. AUX1: Входной режим AV1
10. Доступ к настройкам меню.
11. Увеличение угла положения панели.
12. AUX2: Вход AV2.
13. Уменьшение угла положения панели.
14. Извлечение диска

Функция "GPS" опциональна для этого устройства и не входит в обычную комплектацию.

Система функции BLUETOOTH



1. Кнопка набора: Для выполнения звонка и ответа на звонок.
2. Для входа в меню Настройки.
3. Кнопка отмены: Для удаления уже введенного номера.
4. Кнопка соответствия: Для поиска совпадающих данных Bluetooth.
5. Кнопка разъединения: Для отключения звонка или отказа.
6. Выход из системы Bluetooth.
7. 0-#: Числовые кнопки.
8. Строка состояния.

Рабочие инструкции

1. Запуск и вход в систему Bluetooth.
2. Включите оборудование bluetooth мобильного телефона и найдите bluetooth устройства CAR KIT. Затем подтвердите свой выбор.
3. Введите четырехзначный код "0000", bluetooth устройства будет установлен авторизованным устройством мобильного устройства. При успешном подтверждении в строке состояния картинки bluetooth появится надпись "LINK OK".

Совет: В случае неудачной попытки, пожалуйста, запустите bluetooth еще раз. После установки устройства, bluetooth автоматически подключится к системе bluetooth мобильного телефона. Выберите "CAT KIT" для его подключения.

4. Удачное подключение предоставляет вам комфортную возможность общения по телефону. Независимо от рабочего режима все звонки будут автоматически переключаться к системе bluetooth. Это очень удобно при вождении. Устройство также может передавать воспроизводимую мобильным телефоном музыку. Вы также можете изменить настройки голоса при помощи мобильного телефона. (В действующем диапазоне – 10 м).

ОСТОРОЖНО:

Это устройство может работать только с мобильным телефоном, оснащенным функцией bluetooth.

Функция bluetooth данного устройства может принимать только информацию аудио частот.

Работа радио

Откройте устройство, автоматически запустится режим радио FM; на экране будет показано главное меню сенсорного экрана. При включении функции "RDS" в режиме общих установок на экране будет показано изображение 1; при выключении этой функции на экране появится изображение 2.

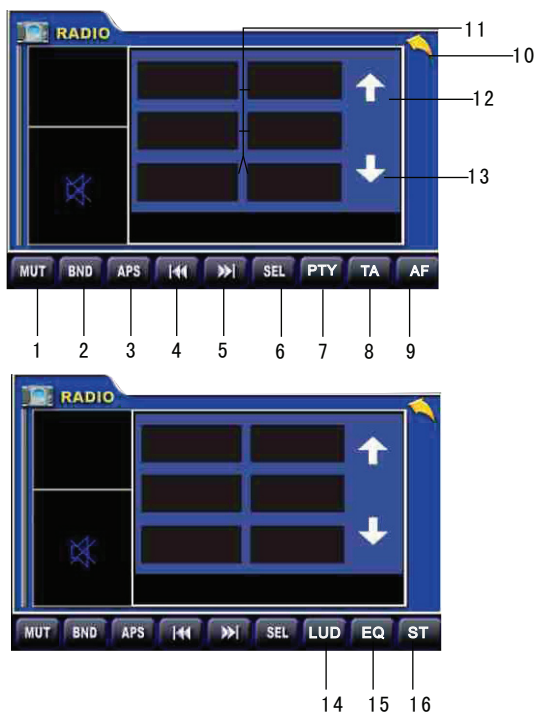

1. MUT

Коснитесь иконки MUT для отключения выходного сигнала звука, нажмите еще раз для возобновления уровня звука.

2. BND

Выберите частотный диапазон FM/AM.

3. APS: Сканирование сигналов APS

Коснитесь иконки APS для запуска автопоиска сигналов FM.

4/5 << >> Увеличение/ уменьшение частоты канала:

Для настройки радиочастоты нажимайте эти кнопки для увеличения/уменьшения частоты на «10» при каждом соответствующем нажатии.

6. SEL: Вход в меню настроек
7. Коснитесь для установки двух режимов "POP M" и "NEWS".
8. TA: Включение/выключение режима TA.
9. AF: Включение/выключение режима AF.
10. ↶ Возврат к главному меню.
11. Дисплей режима

На экране отображается текущая радиочастота, при нажатии этой кнопки на экране будет указан канал; удержание этой иконки сохранить текущую частоту в определенной позиции.

12. Кнопка выдвижения панели.
13. Кнопка складывания панели экрана.
14. LUD: Информация LOUD; нажмите для включения/выключения громкости.
15. Эффект эквалайзера

При нажатии этой кнопки, следующие три вида звуковых режимов будут последовательно переключаться в следующем порядке: POPULAR (Популярная), CLASSICALITY (Классическая), ROCK (Рок-музыка), последующее нажатие отключит эквалайзер.

16. ST: STEREO: Нажмите для включения/выключения стереозвучания.

Операции меню DVD режима

Нажмите кнопку "MODE" на панели или пульте ДУ для переключения к меню DVD: Также, вы можете коснуться DVD для входа в режим DVD.

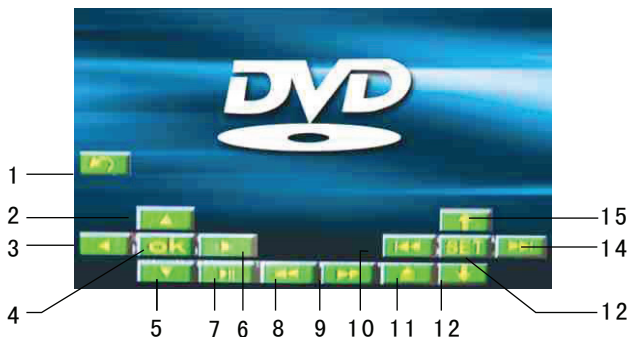

- | | |
|---|---|
| <ol style="list-style-type: none"> 1. ↶ Возврат к главному меню. 2. ▲: Вверх 3. ◀: Влево 4. OK: Подтверждение 5. ▼: Вниз 6. ▶: Вправо 7. : Пауза 8. ◀◀: Быстрая перемотка назад 9. ▶▶: Быстрая перемотка вперед 10. ◀◀◀: Предыдущий | <ol style="list-style-type: none"> 11. ▲: Извлечение 12. ▼: Уменьшение угла положения панели. 13. Настройка функций
Коснитесь этой иконки для входа в меню АУДИО/ВИДЕО (пожалуйста, следуйте инструкциям аудио/видео меню). 14. ▶▶: Следующий 15. ▲: Увеличение угла положения панели. |
|---|---|

Операции меню CD дисплея

При воспроизведении диска на экране будет показан диск, а в верхней части DVD заставки будет отображено название трека, как показано на следующем рисунке.



Примечание: При воспроизведении CD операции меню аналогичны таковым при работе с DVD.

При нажатии кнопки “AUDIO” на пульте ДУ вы можете выбрать аудио эффект; при нажатии кнопки “GOTO” на пульте ДУ вы можете выбрать название и главу.

Примечание: В меню DVD некоторые простые функции могут быть настроены в сенсорном меню, другие требуют управления и настройки только при помощи пульта ДУ. Вы не можете войти в режим DVD в отсутствие диска. Вышеуказанные пункты 2, 3, 4, 5, 6 доступны только для воспроизведения MP3.

Операции меню CD дисплея

Включите устройство и войдите в главное меню, вставьте USB и SD карту, затем нажмите иконку “USB/SD” в главном меню, на экране появится надпись “USB READ” и автоматическое начнется чтение и воспроизведение файлов. В режиме воспроизведения при вставке карты нет необходимости выбирать функции, устройство автоматически перейдет в режим экрана.

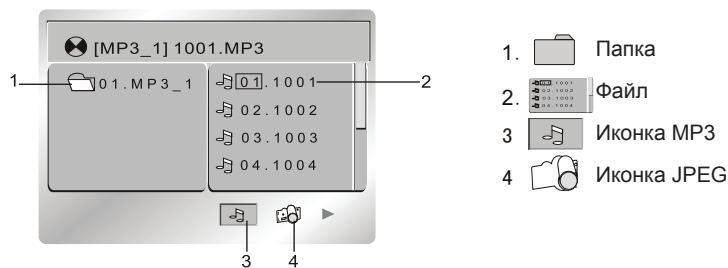

При отображении USB или SD карты, коснитесь числовой кнопки 2.3.5.6 в меню DVD для перемещения папки, файла, иконки MP3 или JPEG.

После перемещения курсора нажмите кнопку 4 для подтверждения; выбранный файл будет перемещен в указанное местоположение.

После выбора JPEG снова коснитесь кнопки OK для подтверждения, затем коснитесь числовой кнопки 2.3.5.6 для изменения направления изображения – вверх/вниз/вправо/влево.

Примечание: Если вы вынимаете или вставляете диск во время воспроизведения USB или SD, дисплей остановится на несколько секунд. Это не является неисправностью. По окончании операций с диском дисплей возобновит свою работу.

Функция ТВ

Нажмите кнопку “MODE” на панели или пульте ДУ для входа в режим ТВ; при правильном подключении сигнального кабеля, начнется воспроизведение программ. При необходимости настроить опции режима ТВ, нажмите кнопку “TV” на сенсорной панели для входа в режим ТВ, как показано на следующем рисунке:

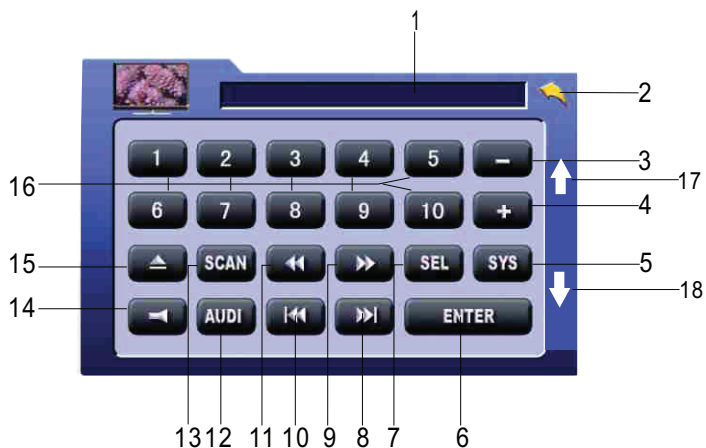





- | | |
|---|--|
| <ol style="list-style-type: none"> 1. Экран состояния: Здесь будут показаны данные режима ТВ (канал, частота и система). 2. Возврат к главному меню: Коснитесь этой кнопки для возврата к последнему шагу главного меню или для вывода на экран картинки. 3. -: Переход к следующему каналу 4. +: Переход к предыдущему каналу 5. SYS: Выберите систему ТВ, нажимайте каждый раз при переключении системы. 6. ENTER (Ввод): Подтверждение 7. SEL: Доступ к настройкам функций меню. 8. : Для выбора следующего канала 9. : Ручной поиск
Вперед вниз | <ol style="list-style-type: none"> 10. : Для выбора предыдущего канала 11. : Ручной поиск
Вперед вверх 12. AUDI: Настройка дополнительной звуковой системы 13. SCAN (Сканирование) Автоматический поиск 14. : Отключение звука 15. : Складывание панели. 16. 1-10: Коснитесь числовой кнопки для выбора нужного канала. 17. Кнопка выдвигения панели. 18. Кнопка складывания панели экрана. |
|---|--|

: В режиме ТВ установка по умолчанию – PAL/NTSC. При приеме телевизионных каналов выберите правильную систему, в противном случае изображение будет черно-белым или на экране появятся помехи.

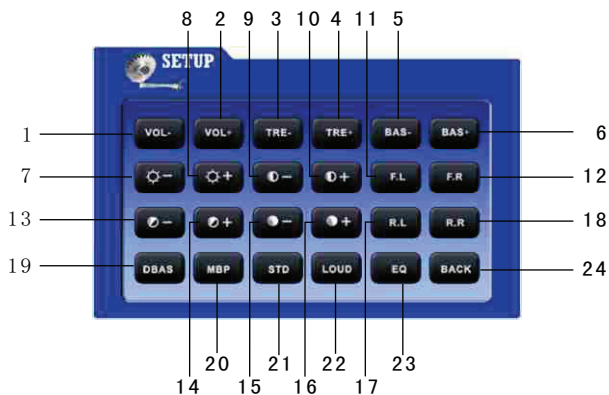
Настройка системного меню

Для входа в системное меню нажмите иконку  в главном меню или в режиме Радио или кнопку “SEL”.



- | | | | |
|---|--|----|---|
| 1/2. VOL-/VOL+: | Настройка громкости | 19 | го/правого аудиосигнала |
| 3/4. TRE-/TRE +: | Настройка высоких частот | 20 | DBAS: |
| 5/6. BAS-/BAS+: | Настройка низких частот | 20 | Включение/выключение сабвуфера |
| 7/8.  -/+ | Настройка яркости отображения картинки. | 21 | MBP: |
| 9/10.  -/+: | Настройка контраста отображения картинки. | 21 | Включение/выключение последовательного прослушивания левого/правого динамика |
| 11/12. F.L/F.R: | Настройка фронтального левого/правого аудиосигнала | 22 | STD: |
| 13/14.  -/+: | Настройка цветности отображения картинки. | 22 | Стандартный видео выбор |
| 15/16.  -/+: | Настройка резкости отображения картинки. | 23 | LOUD: |
| 17/18. R.L/R.R: | Настройка тылового лево- | 23 | Включение/выключение громкости |
| | | 24 | Следующие три вида звуковых режимов будут переключаться в следующем порядке: POPULAR (Популярная), CLASSICALITY (Классическая), ROCK (Рок-музыка), последующее нажатие отключит эквалайзер. |
| | | | EQ: выбор звукового эффекта |
| | | | BACK: |
| | | | Возврат (возврат к предыдущему шагу) |

Вы можете напрямую выбрать функции параметров 1 – 16 для настройки при помощи кнопки “SEL”.

Настройка общего меню

На странице главного меню коснитесь кнопки  для входа в меню текущих настроек:



1. : Выход из меню
2. ВРЕМЯ: На панели коснитесь «Ч» или «М», а затем при помощи кнопок “+” “-” настройте время.
3. RDS: Это устройство не оснащено данной функцией.
4. КАМЕРА: Коснитесь «влево» или «вправо» для настройки камеры заднего вида.
5. РЕГИОН: Настройка FM диапазона.
Для удобства использования мы уже настроили пять радиочастот, теперь вы можете просто коснуться сенсорного экрана для выбора станции прослушивания.
6. ЯЗЫК: Настройки языка меню: Вы можете выбрать язык экранного меню из списка.
7. Режим отображения картинки: После выбора подменю коснитесь соответствующего пункта для его настройки.

Настройка аудио/видео меню

В режиме DVD коснитесь кнопки “SEL” для входа в меню “AUDIO/VIDEO”.

См. следующие рисунки 1 и 2.

(Рис.1) Меню аудио настроек

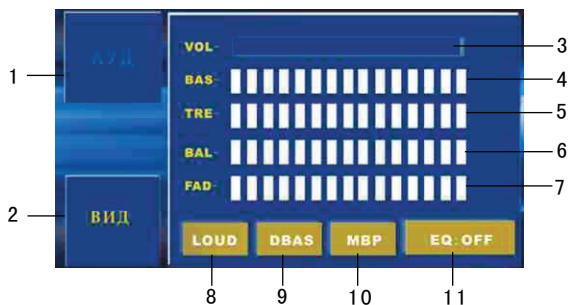

(Рис.2) Меню видео настроек

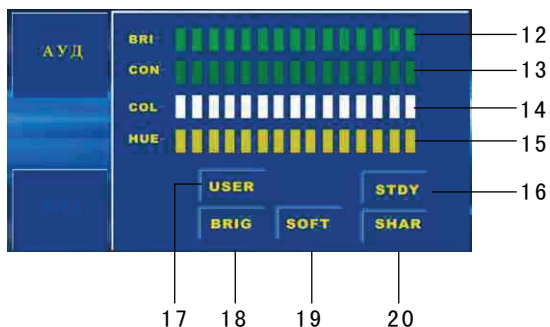

- | | |
|---|--|
| <p>1. AUDIO: Аудио режим
Коснитесь этой функции и войдите в режим аудио настроек.</p> <p>2. VIDEO
Коснитесь этой функции и войдите в режим видео настроек.</p> <p>3. VOLUME ADJUST (Настройка громкости)
Коснитесь кнопкой “-” “+” на экране для изменения громкости.</p> <p>4. Настройка громкости басовых частот
Коснитесь кнопкой “-” “+” на экране для изменения громкости басовых частот.</p> <p>5. TRE: Настройка громкости высоких частот.
Коснитесь кнопкой “-” “+” на экране для изменения громкости высоких частот.</p> <p>6. BAL: Настройка левой и правой дорожки.
Коснитесь кнопкой “-” “+” на экране для изменения громкости левой и правой дорожки.</p> <p>7. FAD: Настройки громкости фронтальных и тыловых динамиков:
Коснитесь кнопкой “-” “+” на экране для изменения громкости фронтальных и тыловых динамиков.</p> <p>8. LOUD:
Коснитесь этой кнопки для включения/выключения громкости.</p> | <p>9. DBAS: Режим басовых частот
Коснитесь для входа в режим басовых частот.</p> <p>10. MBP: Позиция прослушивания.
Коснитесь для выбора левого или правого положения для прослушивания.</p> <p>11. EQ: Режим звуковых эффектов
Коснитесь для выбора предустановленных звуковых режимов: Популярная музыка, рок, классика.</p> <p>12. BRI: Яркость
Коснитесь кнопкой “-” “+” на экране для настройки яркости изображения.</p> <p>13. CON: Контраст
Коснитесь кнопкой “-” “+” на экране для настройки контраста изображения.</p> <p>14. COL: Цвета
Коснитесь кнопкой “-” “+” на экране для настройки цветов изображения.</p> <p>15. HUE: Оттенок
Коснитесь кнопкой “-” “+” на экране для настройки оттенка изображения.</p> <p>16. STDY: Стандартный режим</p> <p>17. USER: Определенный пользователем режим</p> <p>18. BRIG: Яркость</p> <p>19. SOFT: Неярко</p> <p>20. SHARP: Резко</p> |
|---|--|

△: Коснитесь пунктов 16, 18, 19, 20 для входа в режим изображения напрямую.

Функция AUX

Для переключения к меню AUX нажмите кнопку “MODE” на панели или пульте ДУ или коснитесь рисунка AUX на экране:

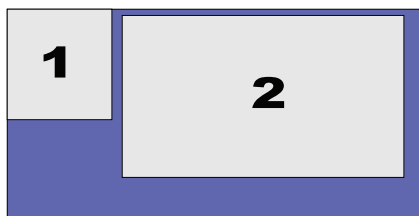

Режим AUX предназначен для видео входа, положение 1 по умолчанию установлено для функции EXIT (выход); положение 2 – для входа в меню настроек. Коснитесь соответствующего рисунка для настройки режима AUX.

Примечание: В этом режиме нажмите кнопку “SEL” на панели для входа в меню настроек.

Примечание: Меню AUX2 не может быть настроено при помощи кнопок пульта ДУ или панели. Для управления настройками режима AUX воспользуйтесь кнопками сенсорного экрана.

⚠: Материал, из которого изготовлена передняя панель, – металл. Во избежание возникновения помех, провоцируемых электромагнитным излучением, необходимо изолировать кабель AV при подключении разъемов AUX. В противном случае это может привести к ухудшению сигнала или сбою в работе устройства.

Настройка системы DVD

В режиме DVD нажмите кнопку “SETUP” на пульте ДУ для входа в меню настройки системы DVD. Нажмите кнопки **↑/↓/←/→** на пульте ДУ для перемещения курсора к параметрам меню НАСТРОЕК: ВЫБОР ЯЗЫКА, НАСТР. АУДИО, НАСТР. ВИДЕО, НАСТР. ДИНАМ. и УСТ. ЦИФР. ВЫХ. Далее представлены подробные пункты каждого из меню:

1. Меню НАСТРОЙКИ

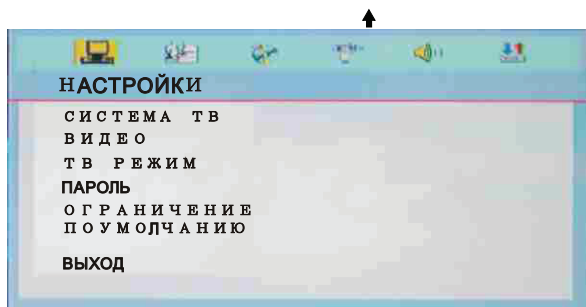

НАСТРОЙКИ	
СИСТЕМА ТВ	NTSC
ВИДЕО	PAL
ТВ РЕЖИМ	AUTO
ПАРОЛЬ	
ОГРАНИЧЕНИЕ	
ПОУМОЛЧАНИЮ	
ВЫХОД	

НАСТРОЙКИ	
СИСТЕМА ТВ	
ВИДЕО	S-VIDEO
ТВ РЕЖИМ	
ПАРОЛЬ	
ОГРАНИЧЕНИЕ	
ПОУМОЛЧАНИЮ	
ВЫХОД	

НАСТРОЙКИ	
СИСТЕМА ТВ	
ВИДЕО	
ТВ РЕЖИМ	4:3PS
ПАРОЛЬ	4:3LB
ОГРАНИЧЕНИЕ	16:9
ПОУМОЛЧАНИЮ	
ВЫХОД	

НАСТРОЙКИ	
СИСТЕМА ТВ	
ВИДЕО	
ТВ РЕЖИМ	
ПАРОЛЬ	---- 🔒
ОГРАНИЧЕНИЕ	
ПОУМОЛЧАНИЮ	
ВЫХОД	

НАСТРОЙКИ	
СИСТЕМА ТВ	1KID SAFE
ВИДЕО	2G
ТВ РЕЖИМ	3PG
ПАРОЛЬ	4PG13
ОГРАНИЧЕНИЕ	5PG-R
ПОУМОЛЧАНИЮ	6R
ВЫХОД	7NC-17
	8ADULT

НАСТРОЙКИ	
СИСТЕМА ТВ	
ВИДЕО	
ТВ РЕЖИМ	
ПАРОЛЬ	
ОГРАНИЧЕНИЕ	
ПОУМОЛЧАНИЮ	ВОССТАНОВИТЬ
ВЫХОД	

2. Меню ВЫБОР ЯЗЫКА

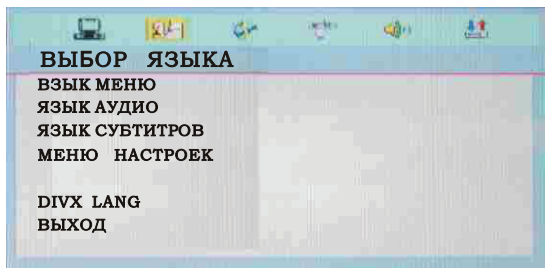

ВЫБОР ЯЗЫКА	
ВЗЫК МЕНЮ	АНГЛИЙСКИЙ
ЯЗЫК АУДИО	НЕМЕЦКИЙ
ЯЗЫК СУБТИТРОВ	ИСПАНСКИЙ
МЕНЮ НАСТРОЕК	ФРАНЦУЗСКИЙ
	ПОРТУГАЛЬСКИЙ
DIVX LANG	ЛАТИНО
ВЫХОД	РУССКИЙ

ВЫБОР ЯЗЫКА	
ВЗЫК МЕНЮ	АНГЛИЙСКИЙ
ЯЗЫК АУДИО	НЕМЕЦКИЙ
ЯЗЫК СУБТИТРОВ	ИСПАНСКИЙ
МЕНЮ НАСТРОЕК	ФРАНЦУЗСКИЙ
	ПОРТУГАЛЬСКИЙ
DIVX LANG	ЛАТИНО
ВЫХОД	РУССКИЙ

ВЫБОР ЯЗЫКА	
ВЗЫК МЕНЮ	АНГЛИЙСКИЙ
ЯЗЫК АУДИО	НЕМЕЦКИЙ
ЯЗЫК СУБТИТРОВ	ИСПАНСКИЙ
МЕНЮ НАСТРОЕК	ФРАНЦУЗСКИЙ
	ПОРТУГАЛЬСКИЙ
DIVX LANG	ЛАТИНО
ВЫХОД	РУССКИЙ
	ВЫКЛ

ВЫБОР ЯЗЫКА	
ВЗЫК МЕНЮ	АНГЛИЙСКИЙ
ЯЗЫК АУДИО	НЕМЕЦКИЙ
ЯЗЫК СУБТИТРОВ	ИСПАНСКИЙ
МЕНЮ НАСТРОЕК	ФРАНЦУЗСКИЙ
	ПОРТУГАЛЬСКИЙ
DIVX LANG	ЛАТИНО
ВЫХОД	РУССКИЙ

ВЫБОР ЯЗЫКА	
ВЗЫК МЕНЮ	
ЯЗЫК АУДИО	
ЯЗЫК СУБТИТРОВ	CENTRAL EU
МЕНЮ НАСТРОЕК	WESTERN EU
	WESTERN EU
DIVX LANG	CENTRAL EU
ВЫХОД	CYRILLIC
	TURKIN

3. Меню НАСТР. АУДИО

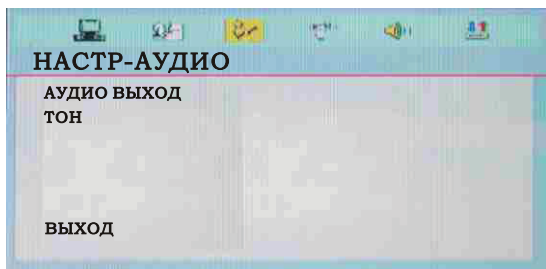

НАСТР-АУДИО	
АУДИО ВЫХОД	SPDIF/OFF
ТОН	SPDIF/RAW
	SPDIF/PCM
ВЫХОД	

НАСТР-АУДИО															
АУДИО ВЫХОД															
ТОН	<table border="1"> <tr><td>■</td><td>#</td></tr> <tr><td>■</td><td>+4</td></tr> <tr><td>■</td><td>+2</td></tr> <tr><td>■</td><td>0</td></tr> <tr><td>■</td><td>-2</td></tr> <tr><td>■</td><td>-4</td></tr> <tr><td>■</td><td>b</td></tr> </table>	■	#	■	+4	■	+2	■	0	■	-2	■	-4	■	b
■	#														
■	+4														
■	+2														
■	0														
■	-2														
■	-4														
■	b														
ВЫХОД															

4. Меню НАСТР. ВИДЕО

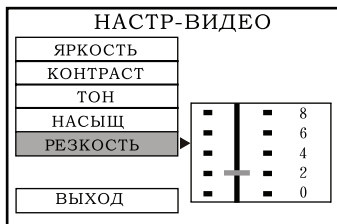
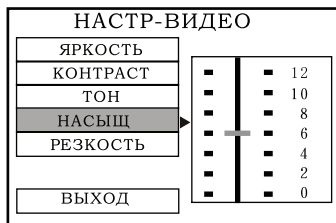
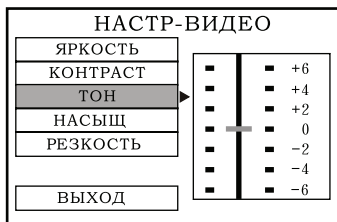
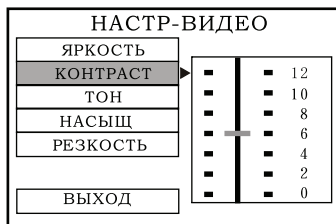
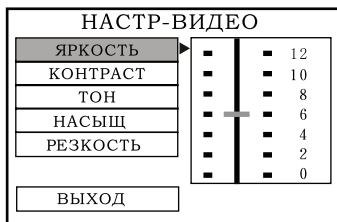
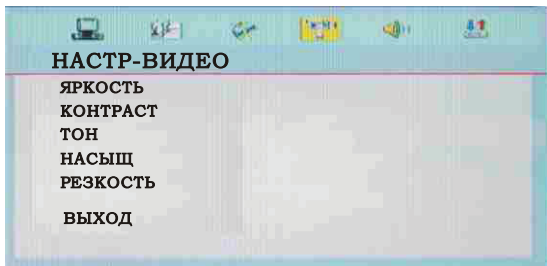

5. Меню НАСТР. ДИНАМ.

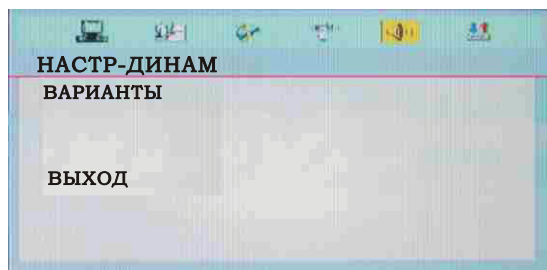

В данном меню содержится три варианта подменю: "LT/RT", "STEREO" и "VSS".

6. Меню УСТ. ЦИФР. ВЫХ.



УСТ ЦИФР ВЫХ	
ОР МОДЕ	В/КОРР
ДИН ДИАПАЗ	С/КОРР
ВАРИАНТЫ	
ВЫХОД	

УСТ ЦИФР ВЫХ											
ОР МОДЕ											
ДИН ДИАПАЗ	<table border="1"> <tr><td>■</td><td>FULL</td></tr> <tr><td>■</td><td>6/8</td></tr> <tr><td>■</td><td>4/8</td></tr> <tr><td>■</td><td>2/8</td></tr> <tr><td>■</td><td>OFF</td></tr> </table>	■	FULL	■	6/8	■	4/8	■	2/8	■	OFF
■	FULL										
■	6/8										
■	4/8										
■	2/8										
■	OFF										
ВАРИАНТЫ											
ВЫХОД											

УСТ ЦИФР ВЫХ	
ОР МОДЕ	
ДИН ДИАПАЗ	
ВАРИАНТЫ	СТЕРЕО
	МОНО-Л
	МОНО-П
	СМЕСЬ-Л/П
ВЫХОД	

Дисплей настроек USB/SD

В режиме USB/SD/CD нажатие кнопки "ZOOM" на пульте ДУ позволит выбрать следующие параметры: ОБЪЕМНЫЙ ЗВУК, ЗВУКОВОЙ ЭФФЕКТ, ЗВУКОВАЯ ЧАСТОТА и ЗВУКОВОЙ ВЫХОД.

1. Выбор объемного звука

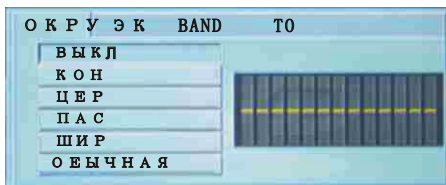

2. Звуковой эффект

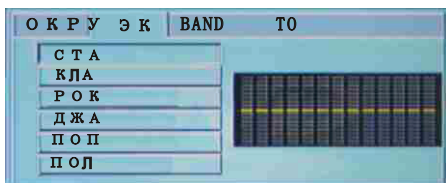

3. Звуковая частота

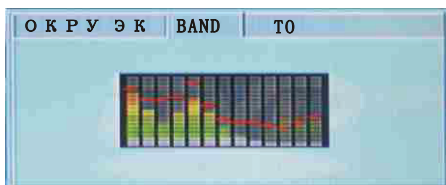

4. Звуковой выход

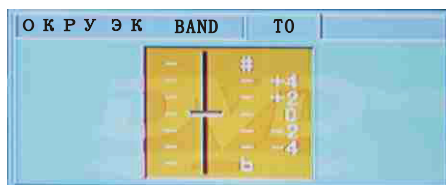

Внимание

1. Для обеспечения точной работы определенной функции, пожалуйста, прикасайтесь к центру необходимого рисунка на сенсорном экране.
2. Сенсорный экран оснащен системой против помех. Во избежание неточного касания, пожалуйста, зафиксируйте прикосновение к определенной функции в течение 0,5 секунд, в результате чего устройство начнет выполнение ваших инструкций.
3. Пожалуйста, не используйте предмет, диаметр которого превышает размер иконки, для прикосновения к сенсорному экрану. В противном случае возможен сбой в работе или выполнение неправильной операции.
4. Для обеспечения безопасности панели, пожалуйста, не давите на панель и не используйте острые предметы для прикосновения к экрану.
5. Не вставляйте в дисковод поврежденный диск, в противном случае возможно повреждение DVD проигрывателя.
6. Убедитесь, что разделили анод и катод при подключении питания. Для защиты устройства при неправильном подключении моментально расплавится предохранитель. Замените предохранитель новым с теми же параметрами.
7. Для обеспечения нормальной работы устройства и во избежание скачков напряжения подключите устройство к адаптеру постоянного тока 12 В.
8. Установите устройство вдали от источников тепла, влаги, пыли или копоти, не роняйте и не ударяйте устройство, не давите и не царапайте монитор острыми предметами.
9. Устройство находится под опасно высоким напряжением. Не открывайте корпус, доверяйте обслуживание устройства только квалифицированному персоналу.
10. Устройство должно быть надежно закреплено. Тем самым предупреждая падение устройства и нанесение травм пассажирам при движении или экстренной остановке.

Примечания относительно дисков

Технические характеристики

	DVDs	12 см
	Video CDs	12 см
	Audio CDs	12 см
	MP3 CDs	12см
	JPG CDs	12 см

Тип дисков	DVD Video Video CD	CD-DA MP3 JPEG
Видео выход	Видео выход Видео выход: 1,0 В пикового напряжения/ 75 Ом	
ЖК-панель	5,3-дюймовый дисплей TFT Пиксели 480xR. G. BX234	
Питание	Адаптер 12 В	
Рабочий режим	5°C ~ 45°C	

Устранение неполадок

ПРОБЛЕМА	ПРИЧИНА	РЕШЕНИЕ
Устройство не включается	Возможно, сгорел предохранитель	Замените предохранитель новым.
	Возможно, некоторые факторы мешают работе MPU.	Нажмите с помощью ручки кнопку RES на панели, затем включите питание.
После выключения зажигания все настройки теряются	Возможно, неправильное подключение линии зажигания АСС и линии питания.	Повторно подключите линию.
Пульт не работает	Недостаточно мощности батареи.	Замените батарею пульта ДУ.
Плохой сигнал вещания радиостанции	Неверно установлена длина антенны или антенна плохо заземлена.	Проверьте правильность подключения антенны.
Невозможно загрузить диск	В дисковод уже вставлен диск	Проверьте подключение заземления.
	Диск поврежден	Замените диск новым.
	Возможно, вы неправильно вставили диск в устройство.	Вставьте диск стороной с надписями вверх.
Невозможно воспроизвести диск	Линза загрязнена	Очистите линзу очищающим диском.
	На диске установлен один язык меню и субтитров.	Если диск не поддерживает много языков меню/субтитров, вы не можете переключать язык меню/субтитров.
Невозможно переключить язык/субтитры	На диске установлен один язык меню и субтитров.	Если диск не поддерживает много языков меню/субтитров, вы не можете переключать язык меню/субтитров.
Отсутствует изображение	Возможно, неверное подключение линии между устройством и ТВ.	Повторно подключите линию.

