

Jabra

BT530

РУКОВОДСТВО ПОЛЬЗОВАТЕЛЯ

A BRAND BY

 Netcom

РУССКИЙ

БЛАГОДАРНОСТЬ	2
ОПИСАНИЕ ГАРНИТУРЫ JABRA BT530.....	2
ВОЗМОЖНОСТИ ГАРНИТУРЫ	3
НАЧАЛО РАБОТЫ.....	4
НАЖАТИЕ И УДЕРЖАНИЕ.....	4
ВКЛЮЧЕНИЕ И ВЫКЛЮЧЕНИЕ ГАРНИТУРЫ	5
СОПРЯЖЕНИЕ С ТЕЛЕФОНОМ.....	5
ВАРИАНТЫ НОШЕНИЯ	6
ПОРЯДОК ИСПОЛЬЗОВАНИЯ ФУНКЦИЙ	7
ЗНАЧЕНИЕ ИНДИКАТОРОВ.....	9
ПРОСЛУШИВАНИЕ МУЗЫКИ С ПОМОЩЬЮ ГАРНИТУРЫ JABRA BT530.....	10
ИСПОЛЬЗОВАНИЕ ГАРНИТУРЫ BT530 С ДВУМЯ МОБИЛЬНЫМИ ТЕЛЕФОНАМИ.....	10
ИСПОЛЬЗОВАНИЕ КОНЦЕНТРАТОРА JABRA BLUETOOTH.....	10
ПОИСК И УСТРАНЕНИЕ НЕИСПРАВНОСТЕЙ И ЧАСТО ЗАДАВАЕМЫЕ ВОПРОСЫ.....	11
ПРИ НЕОБХОДИМОСТИ ДОПОЛНИТЕЛЬНОЙ ПОМОЩИ	12
УХОД ЗА ГАРНИТУРОЙ	13
ОСТОРОЖНО!	13
ГАРАНТИЯ	14
СЕРТИФИКАЦИЯ И НОРМЫ БЕЗОПАСНОСТИ	17
ГЛОССАРИЙ.....	18

БЛАГОДАРНОСТЬ

Благодарим вас за приобретение гарнитуры Jabra BT530 Bluetooth®. Надеемся, что она будет вам полезна! Это руководство по эксплуатации позволит в полной мере использовать возможности гарнитуры.

ОПИСАНИЕ ГАРНИТУРЫ JABRA BT530

- 1 Кнопка «Ответ/завершение»
- 2 Кнопка «Вкл./выкл.»
- 3 Светодиодный индикатор
- 4 Гнездо зарядного устройства
- 5 Увеличение/уменьшение громкости
- 6 Микрофоны
- 7 Наушное крепление
- 8 Ушные вкладыши

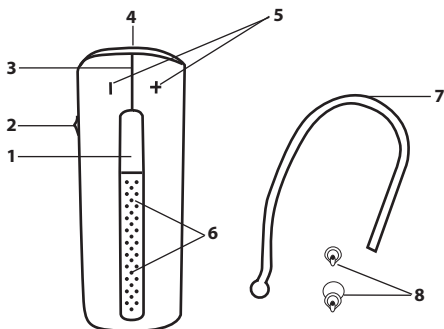

ВОЗМОЖНОСТИ ГАРНИТУРЫ

Гарнитура Jabra BT530 поддерживает следующие функции:

- Ответ на вызовы
- Окончание вызовов
- Отклонение вызовов*
- Голосовой набор*
- Повторный набор последнего номера*
- Ожидание вызова*
- Постановка вызова на удержание*
- Отключение звука
- Многоточечное соединение — одновременное подключение к двум устройствам Bluetooth
- Воспроизведение музыки*

Технические характеристики

- Время работы до 55 часов в режиме разговора, до 250 часов в режиме ожидания.
- Аккумуляторная батарея с возможностью зарядки от источника питания переменного тока, персонального компьютера через кабель USB или автомобильного зарядного устройства (в комплект не входит).
- Разноцветный световой индикатор состояния и заряда батареи.
- «Тихий» режим — выключение подсветки через одну минуту.
- Размер: Д 48 мм х Ш 18 мм х Г 12,5 мм.
- Масса: 10 г.
- Технология двухканального микрофона для шумоподавления Noise Blackout™.
- Улучшенное качество цифрового воспроизведения звука на базе технологии цифровой обработки сигнала (DSP).
- Снижение уровня шума при передаче и приеме звукового сигнала.
- Регулировка громкости в зависимости от уровня шума*.
- Автоматическая регулировка громкости при приеме звукового сигнала.
- Защита от акустического удара.

* Зависит от модели телефона.

- Поддержка спецификации Bluetooth версии 2,0, протокола EDR (enhanced data rate — увеличенная скорость передачи данных), профилей «Headset» (Гарнитура) и «Hands-free» (Громкая связь) для телефонных разговоров и профиля A2DP (Advanced Audio Distribution Profile — профиль расширенного распределения звукового сигнала) для передачи музыки.
- Поддержка технологии e-SCO для улучшения качества звука.
- 128-битное шифрование.
- Радиус действия до 10 метров (прибл. 33 фута).

НАЧАЛО РАБОТЫ

Перед использованием гарнитуры выполните следующие три действия:

- 1. Зарядите гарнитуру.**
- 2. Включите на мобильном телефоне функцию Bluetooth (см. руководство по эксплуатации мобильного телефона).**
- 3. Выполните сопряжение гарнитуры с мобильным телефоном.**

Пользоваться гарнитурой Jabra BT530 просто и удобно. Кнопка ответа/окончания вызова, расположенная на гарнитуре, выполняет различные функции в зависимости от длительности ее удержания.

Действия	Длительность удержания
Легкое нажатие	Короткое нажатие
Двойное легкое нажатие	2 быстрых повторных легких нажатия
Нажатие	Примерно: 1 секунда
Нажатие и удержани	Примерно: 5 секунд

НАЖАТИЕ И УДЕРЖАНИЕ

Перед началом использования гарнитуры следует убедиться в том, что она полностью заряжена (время зарядки около 2 часов). Для зарядки от сети используйте источник питания переменного тока. Когда светодиодный индикатор горит постоянным светом, это означает, что гарнитура заряжается. Если светодиод горит зеленым цветом, то гарнитура полностью заряжена.

Используйте только те зарядные устройства, которые поставляются с гарнитурой. Не используйте зарядные устройства от других устройств, поскольку это может привести к повреждению гарнитуры.

Визуальная индикация	Уровень зарядки
Постоянный красный	Заряжен менее чем на 70%
Постоянный желтый	От 70% до уровня полной зарядки
Постоянный зеленый	Батарея заряжена полностью

Примечание. Срок службы аккумуляторной батареи значительно сокращается, если устройство остается незаряженным в течение длительного времени. Поэтому рекомендуется перезаряжать устройство, по меньшей мере, раз в месяц.

ВКЛЮЧЕНИЕ И ВЫКЛЮЧЕНИЕ ГАРНИТУРЫ

- Чтобы включить гарнитуру, сдвиньте вперед кнопку «Вкл./выкл.», расположенную на боковой стороне устройства. При включении гарнитуры светодиодный индикатор на секунду замигает зеленым светом.
- Чтобы выключить гарнитуру, сдвиньте кнопку «Вкл./выкл.» назад.

СОПРЯЖЕНИЕ С ТЕЛЕФОНОМ

Гарнитуры подключаются к телефонам с помощью процедуры, называемой «сопряжением». Выполните перечисленные ниже простые действия для сопряжения телефона с гарнитурой за считанные минуты.

1. Переведите гарнитуру в режим сопряжения.

- При первом включении гарнитура Jabra BT530 автоматически включается в режиме сопряжения, т.е. она может быть обнаружена телефоном. Когда гарнитура находится в режиме сопряжения, светодиодный индикатор горит постоянным светом.

2. Настройте телефон с поддержкой технологии Bluetooth так, чтобы он обнаружил гарнитуру Jabra BT530.

- Следуйте инструкциям в руководстве по эксплуатации телефона. Сначала включите на мобильном телефоне функцию Bluetooth. Затем включите на телефоне режим поиска гарнитуры. Обычно для этого необходимо перейти в раздел меню телефона «Настройки», «Соединение» или «Bluetooth» и выбрать функции «Обнаружить» или «Добавить» устройство Bluetooth*.

3. Телефон обнаружит гарнитуру Jabra BT530.

- Телефон обнаружит гарнитуру под именем «Jabra BT530». Затем на дисплее телефона появится запрос на сопряжение. Подтвердите сопряжение нажатием кнопки «Да» или «ОК» на телефоне и введите пароль или PIN-код = 0000 (4 нуля). На телефоне появится подтверждение сопряжения.



В случае сбоя сопряжения переведите гарнитуру Jabra BT530 в режим сопряжения вручную. Проверьте, включена ли гарнитура. Нажмите и удерживайте кнопку ответа/окончания вызова в течение примерно 5 секунд, пока светодиодный индикатор не загорится постоянным светом. Не отпускайте кнопку, пока свет не станет постоянным.

ВАРИАНТЫ НОШЕНИЯ

Гарнитура Jabra BT530 готова к использованию как с наушным креплением, так и без него. Наушное крепление можно снять и использовать гарнитуру с ушными вкладышами Ultimate Comfort.

Ушные вкладыши Ultimate Comfort могут использоваться для ношения как на левом, так и на правом ухе. В комплект гарнитуры BT530 входит ушной вкладыш среднего размера, однако возможна его замена на ушной вкладыш меньшего или большего размера. Кроме того, ушной вкладыш можно слегка изогнуть для обеспечения максимального удобства. Для обеспечения оптимальной эффективности следует располагать гарнитуру Jabra BT530 и мобильный телефон на одной стороне тела или в пределах прямой видимости. Как правило, максимальная эффективность достигается при отсутствии препятствий между гарнитурой и мобильным телефоном.

ПОРЯДОК ИСПОЛЬЗОВАНИЯ ФУНКЦИЙ

Ответ на вызов

- Для ответа на вызов слегка нажмите кнопку ответа/окончания вызова.

Окончание разговора

- Для окончания текущего вызова слегка нажмите кнопку ответа/окончания вызова.

Отклонение вызова*

- Для отклонения входящего вызова нажмите кнопку ответа/окончания вызова в момент, когда телефон зазвонит. В зависимости от настроек телефона вызывающий абонент будет переведен на голосовую почту или услышит сигнал «занято».

Осуществление вызова

- При осуществлении вызова с мобильного телефона вызов автоматически (в зависимости от настроек телефона) передается на гарнитуру. Если в телефоне данная функция отсутствует, слегка нажмите кнопку ответ/окончание разговора на гарнитуре Jabra BT530 для перевода вызова на гарнитуру.

Включение голосового набора*

- Нажмите кнопку ответа/окончания вызова. Рекомендуется записать метки голосового набора, осуществляемого через гарнитуру. Дополнительные сведения об использовании этой функции можно найти в руководстве по эксплуатации телефона.

* Зависит от модели телефона.

Повторный набор последнего номера*

- Дважды слегка нажмите кнопку ответа/окончания вызова, когда гарнитура надета и не используется.

Регулирование звука и громкости*

- Для регулирования громкости слегка нажмите кнопку увеличения или уменьшения громкости.

Отключение/включение звука

- Для отключения звука одновременно нажмите кнопку увеличения и уменьшения громкости. Во время вызова в режиме отключения звука будет звучать тихий звуковой сигнал.
- Для включения звука слегка нажмите любую из кнопок регулирования громкости.

Ожидание вызова и перевод вызова в режим удержания*

- Позволяет перевести вызов в режим удержания и ответить на ожидающий вызов.
- Для перевода текущего вызова в режим удержания и ответа на ожидающий вызов однократно нажмите кнопку ответа/окончания вызова.
- Для переключения с одного вызова на другой нажмите кнопку ответа/окончания вызова.
- Для окончания текущего разговора слегка нажмите кнопку ответа/окончания вызова.

Индикатор зарядки аккумулятора

- Для отображения степени зарядки аккумулятора слегка нажмите одну из кнопок регулирования громкости.

Визуальная индикация	Уровень заряда батареи/ время разговора
2 вспышки зеленого света	1–55 часов в режиме разговора
2 вспышки желтого света	10 мин – 1 час
2 вспышки красного света	10 мин

* Зависит от модели телефона.

ЗНАЧЕНИЕ ИНДИКАТОРОВ

Визуальная индикация	Уровень заряда батареи/ время разговора
Мигающий синий и зеленый свет	Входящий вызов
Мигающий синий свет	Вспышки каждые 3 секунды: в режиме ожидания и при установке связи с мобильным телефоном (только в течение 1 минуты, затем индикатор гаснет)
Мигающий зеленый свет	Вспышки каждые 3 секунды: в режиме ожидания, нет подключения (только в течение 1 минуты, затем индикатор гаснет)
Мигающий синий свет	Вспышки каждую секунду: активный вызов (только в течение 30 секунд, затем индикатор гаснет)
Мигающий красный свет	Низкий заряд батареи
Мигающий фиолетовый свет	Вспышки каждую секунду: В режиме передачи музыки A2DP (только в течение 30 секунд, затем индикатор гаснет)
Постоянный синий свет	В режиме сопряжения
Постоянный фиолетовый свет	Специальный режим сопряжения музыки. См. раздел «Поиск и устранение неисправностей и часто задаваемые вопросы»
Постоянный зеленый свет	Батарея заряжена полностью
Постоянный желтый свет	Уровень заряда батареи от 70% до полной зарядки
Постоянный красный свет	Уровень заряда батареи менее 70%

ПРОСЛУШИВАНИЕ МУЗЫКИ С ПОМОЩЬЮ ГАРНИТУРЫ JABRA BT530

Гарнитура Jabra BT530 позволяет передавать музыку через интерфейс Bluetooth с мобильного телефона или любого другого устройства Bluetooth с поддержкой режима A2DP. После сопряжения гарнитуры BT530 с мобильным телефоном или музыкальным проигрывателем с поддержкой Bluetooth возможно использование телефона или музыкального проигрывателя для воспроизведения, приостановки, остановки и перемотки музыки. При получении вызова воспроизведение музыки автоматически приостанавливается, после чего можно ответить на вызов или отклонить его с гарнитуры. По завершении вызова воспроизведение музыки возобновляется. При использовании некоторых моделей телефонов и музыкальных устройств для продолжения воспроизведения музыки может потребоваться нажатие кнопки «Воспроизведение».

ИСПОЛЬЗОВАНИЕ ГАРНИТУРЫ BT530 С ДВУМЯ МОБИЛЬНЫМИ ТЕЛЕФОНАМИ

К гарнитуре Jabra BT530 можно подключать два мобильных телефона (или устройства Bluetooth) одновременно. Это дает возможность свободно пользоваться обоими имеющимися мобильными телефонами с помощью одной гарнитуры. Обратите внимание, что функция «Повторный набор последнего номера» позволит набрать номер последнего исходящего вызова вне зависимости от того, с какого мобильного телефона он был сделан, а функция «Голосовой набор» будет работать только на том мобильном телефоне, который был сопряжен последним.

ИСПОЛЬЗОВАНИЕ КОНЦЕНТРАТОРА JABRA BLUETOOTH

Гарнитуру Jabra BT530 можно использовать с концентратором Jabra Bluetooth (продается отдельно). Это позволяет использовать гарнитуру как с мобильным, так и со стационарным телефоном.

Порядок согласования гарнитуры Jabra BT530 с концентратором Jabra Bluetooth

Процесс сопряжения несколько отличается:

1. Переведите гарнитуру Jabra BT530 в режим сопряжения.
2. Переведите концентратор Jabra Bluetooth в режим сопряжения.

3. Расположите их рядом друг с другом. Для сопряжения двух устройств Jabra нет необходимости вводить специальный PIN-код.

Более подробную информацию о подключении концентратора Bluetooth к стационарному телефону см. в руководстве по эксплуатации концентратора Jabra Bluetooth. Порядок использования гарнитуры Jabra BT530 с концентратором Jabra Bluetooth очень похож на порядок использования гарнитуры только с одним мобильным телефоном. Единственное отличие состоит в переводе вызова на гарнитуру со стационарного телефона.

Перевод вызова на гарнитуру

- Для перевода вызова со стационарного телефона на гарнитуру через концентратор Jabra Bluetooth слегка нажмите кнопку ответа/окончания вызова.

Для ответа на вызов со стационарного телефона необходимо наличие устройства снятия трубки для того, чтобы гарнитура Jabra BT530 могла ответить на вызов автоматически.

ПОИСК И УСТРАНЕНИЕ НЕИСПРАВНОСТЕЙ И ЧАСТО ЗАДАВАЕМЫЕ ВОПРОСЫ

Раздается потрескивание

- Bluetooth — это технология радиосвязи, поэтому устройства, использующие эту технологию, реагируют на присутствие любых объектов между гарнитурой и устройством, к которому она подключена. Гарнитура и подключенное устройство должны находиться в пределах 10 метров (33 фута) друг от друга; при этом между ними не должны присутствовать крупные объекты (стены и т.д.).

В гарнитуре ничего не слышно

- Увеличьте громкость гарнитуры.
- Проверьте сопряжение гарнитуры с устройством, на котором выполняется воспроизведение.
- Убедитесь, что телефон подключен к гарнитуре, слегка нажав кнопку ответа/окончания вызова.

Возникают ошибки сопряжения

- Возможно, с мобильного телефона было удалено подключение для сопряжения с гарнитурой. Выполните инструкции по осуществлению сопряжения.

Требуется перезагрузить гарнитуру

- Для перезагрузки и проверки гарнитуры одновременно нажмите и удерживайте все три кнопки. Красный, синий и зеленый индикаторы загорятся белым светом. В этом режиме перезагружается список сопряжения, и возможна проверка работы гарнитуры, поскольку выдается звуковой сигнал микрофона.
- Гарнитура автоматически выключится спустя приблизительно 10 секунд. При следующем включении гарнитура перейдет в режим сопряжения по аналогии с первым включением новой гарнитуры BT530.

Будет ли гарнитура Jabra BT530 работать с другим оборудованием Bluetooth?

- Гарнитура Jabra BT530 предназначена для работы с мобильными телефонами с функцией Bluetooth. Она также может работать с другими устройствами Bluetooth, совместимыми с интерфейсом Bluetooth версии 1.1 или выше и поддерживающими профили гарнитуры, громкой связи и/или A2DP.

Не работают функции отклонения вызова, удержания вызова, повторного или голосового набора

Эти функции доступны в зависимости от поддержки телефоном профиля громкой связи. Даже при поддержке профиля громкой связи функции отклонения вызова, удержания вызова или голосового набора могут не работать, поскольку они поддерживаются не всеми устройствами. Дополнительные сведения см. в руководстве по эксплуатации устройства.

Обратите внимание, что некоторые функции могут использоваться только с главного устройства, например голосовой набор с гарнитуры Jabra BT530, подключенной к двум мобильным телефонам.

ПРИ НЕОБХОДИМОСТИ ДОПОЛНИТЕЛЬНОЙ ПОМОЩИ

- 1. Web:** <http://www.jabra.com/support>
(последняя информация службы технической поддержки и интерактивные руководства пользователя)
- 2. E-mail:** support.ru@jabra.com
Information: info@jabra.com
- 3. Телефон:** 00800 722 52272

УХОД ЗА ГАРНИТУРОЙ

- Всегда храните гарнитуру Jabra BT530 в выключенном состоянии и защищайте ее от внешних воздействий.
- Избегайте хранения при крайних температурах (выше 45°C, в том числе под прямыми солнечными лучами, или ниже -10°C). Это может привести к сокращению ресурса аккумулятора и отрицательно сказаться на функционировании гарнитуры. Высокие температуры также могут снизить качество работы изделия.
- Нельзя подвергать гарнитуру Jabra BT530 воздействию дождя или других жидкостей.

ОСТОРОЖНО!

Гарнитура может стать источником звуков высокой громкости и тона. Воздействие таких звуков может привести к длительной потере слуха. Уровень громкости может изменяться в зависимости от таких условий, как тип используемого телефона, его параметры приема и громкости, а также окружающая обстановка. Перед использованием данной гарнитуры необходимо ознакомиться с правилами техники безопасности, изложенными далее.

Правила техники безопасности

1. Прежде чем использовать это изделие, выполните следующие действия.

- Перед использованием гарнитуры необходимо установить регулятор громкости на самый нижний уровень,
- надеть гарнитуру и затем
- медленно отрегулировать уровень громкости.

2. Во время использования продукции придерживайтесь следующих указаний.

- Устанавливайте громкость на минимальный комфортный уровень и избегайте использования гарнитуры в шумной обстановке, где придется увеличивать громкость;
- при необходимости повышения уровня громкости делайте это плавно
и
- при ощущении дискомфорта или появлении звона в ушах немедленно прекратите использование гарнитуры и обратитесь к врачу.

При постоянном использовании высокого уровня громкости уши привыкают к нему, что может привести к длительному ухудшению слуха без какого-либо ощущения дискомфорта.

Использование гарнитуры при вождении автомобиля, мотоцикла, водного судна или велосипеда может стать источником опасности, более того, законодательство некоторых стран запрещает использование гарнитуры в данных случаях. Следует ознакомиться с требованиями местного законодательства. Необходимо проявлять особую осторожность при использовании гарнитуры во время выполнения каких-либо действий, требующих полной концентрации внимания. При выполнении подобных действий следует снять или выключить гарнитуру, что поможет сконцентрироваться и избежать несчастных случаев или повреждений.

3. Хранение в месте, недоступном для детей.

Полиэтиленовые пакеты, в которые упаковано изделие и его детали, не являются игрушками для детей. Сами пакеты и большое количество содержащихся в них мелких деталей могут в результате заглатывания стать причиной удушья. Никогда не пытайтесь самостоятельно разобрать изделие. Выполняемые пользователем замена или ремонт внутренних деталей не допускаются.

Изделие вскрывается только официальными дилерами или сервисными центрами. Если по какой-либо причине, включая нормальный износ или повреждение, требуется замена деталей изделия, обратитесь к своему дилеру.

4. АСА TS028 — возгорание в огнеопасной атмосфере.

Запрещается использовать гарнитуру в среде, в которой существует опасность воспламенения огнеопасных газов.

ГАРАНТИЯ

Ограниченная гарантия на 2 года

Компания GN Netcom A/S гарантирует, что в течение 2 (двух) лет с момента приобретения (в дальнейшем — «Гарантийный период») изделия в нем не будет выявлено производственного брака или дефектов материалов (согласно указанным ниже условиям). В течение Гарантийного периода компания GN Netcom A/S обязуется отремонтировать или заменить (по усмотрению GN Netcom A/S) это изделие или любые неисправные детали (в

дальнейшем — «Гарантийное обслуживание»). Если ремонт или замена нецелесообразны по финансовым соображениям или не могут быть выполнены своевременно, компания GN Netcom A/S может возместить стоимость неисправного изделия. Ремонт или замена по условиям настоящей гарантии не продлевают Гарантийный период и не предполагают его повторного начала.

Претензии по гарантии

Для получения Гарантийного обслуживания обратитесь к дилеру компании GN Netcom A/S, у которого вы приобрели данное изделие, или посетите веб-сайты www.jabra.com для получения дополнительных сведений о технической поддержке.

Вы должны вернуть это изделие дилеру либо отправить его дилеру или в компанию GN Netcom A/S (если такое требование указано на веб-сайтах www.jabra.com) в его оригинальной упаковке или упаковке с аналогичной степенью защиты.

Расходы на доставку изделия в компанию GN Netcom A/S несет покупатель. Если изделие подлежит сервисному обслуживанию по гарантии, компания GN Netcom A/S возмещает расходы на доставку по окончании обслуживания по настоящей гарантии. Расходы по обратной доставке изделия, не отвечающего условиям гарантии или не требующего гарантийного ремонта, несет покупатель.

Для получения Гарантийного обслуживания необходимо предоставить: (а) само изделие и (б) доказательство совершения покупки, в котором ясно указаны имя и адрес продавца, дата покупки и тип изделия, подтверждающие актуальность Гарантийного периода для этого изделия. Кроме того, указываются (в) обратный адрес покупателя, (г) номер телефона для звонков в дневное время и (д) причина возврата.

Компания GN Netcom A/S/Jabra прилагает все усилия по уменьшению загрязнения окружающей среды и поэтому включает в продукцию восстановленное оборудование с бывшими в употреблении компонентами, которые частично модернизируются. Все бывшие в употреблении компоненты отвечают высоким требованиям к качеству, производительности и надежности, предъявляемым к изделиям компании GN Netcom A/S. Покупатель соглашается с тем, что замененные детали или компоненты принадлежат компании GN Netcom A/S.

Ограничение гарантии

Настоящая гарантия распространяется только на первоначального покупателя и в случае продажи или передачи данного изделия третьему лицу автоматически аннулируется досрочно. Настоящая гарантия компании GN Netcom A/S распространяется только на изделия, приобретенные для использования, но не для перепродажи. Она не распространяется на изделия со вскрытой упаковкой, которые продаются «как есть», без всякой гарантии.

Гарантия не распространяется на расходимые детали с ограниченным сроком службы, подверженные естественному износу, в частности, ветровые щитки микрофонов, наушники, модульные штекеры, ушные вкладыши, декоративную отделку, батареи и прочие принадлежности.

Изменение или удаление заводской наклейки с серийным номером, ярлыка даты изготовления или идентификационного ярлыка аннулируют гарантию.

Настоящая гарантия не распространяется на косметические дефекты или повреждения в результате неправильного использования, злоупотребления, небрежности, природных катаклизмов, несчастных случаев, демонтажа или модификации любой части или всего изделия. Настоящая гарантия не распространяется на повреждения, вызванные некорректной эксплуатацией, обслуживанием, установкой или связанные с выполнением ремонта лицом, отличным от сотрудника компании GN Netcom A/S или дилера GN Netcom A/S, уполномоченного компанией GN Netcom A/S на осуществление Гарантийного обслуживания. Несанкционированный ремонт аннулирует настоящую гарантию.

СОГЛАСНО НАСТОЯЩЕЙ ГАРАНТИИ, ЕДИНСТВЕННЫМ СРЕДСТВОМ ЗАЩИТЫ ПРАВ ПОКУПАТЕЛЯ ЯВЛЯЮТСЯ РЕМОНТ ИЛИ ЗАМЕНА ИЗДЕЛИЯ. КОМПАНИЯ GN Netcom A/S НЕ НЕСЕТ ОТВЕТСТВЕННОСТИ ЗА СЛУЧАЙНЫЙ ИЛИ КОСВЕННЫЙ УЩЕРБ, ВОЗНИКШИЙ ИЗ-ЗА НАРУШЕНИЯ ЯВНЫХ И ПОДРАЗУМЕВАЕМЫХ УСЛОВИЙ ГАРАНТИИ НА ЭТО ИЗДЕЛИЕ. В РАЗРЕШЕННОМ ЗАКОНОДАТЕЛЬСТВОМ ОБЪЕМЕ НАСТОЯЩАЯ ГАРАНТИЯ ИСКЛЮЧАЕТ И ЗАМЕНЯЕТ ВСЕ ЯВНЫЕ И ПОДРАЗУМЕВАЕМЫЕ ГАРАНТИИ, В ТОМ ЧИСЛЕ ГАРАНТИЮ ТОВАРНОГО СОСТОЯНИЯ И ПРИГОДНОСТИ ДЛЯ КОНКРЕТНОЙ ЦЕЛИ.

ВНИМАНИЕ! Настоящая гарантия наделяет покупателя рядом юридических прав. В зависимости от места жительства покупателя он может иметь другие права. Законодательство в некоторых регионах не допускает исключения или ограничения ответственности за случайный или косвенный ущерб либо подразумеваемых гарантий, поэтому вышеуказанные исключения могут к вам не относиться. Настоящая гарантия не нарушает юридических (законных) прав покупателя, установленных существующим федеральным или муниципальным законодательством.

СЕРТИФИКАЦИЯ И НОРМЫ БЕЗОПАСНОСТИ

CE

Это изделие имеет маркировку CE в соответствии с положениями директивы R & TTE (Radio and Telecommunications Terminal Equipment — терминальное радио- и телекоммуникационное оборудование) (99/5/EC).

Таким образом, компания GN Netcom A/S заявляет, что изделие соответствует основополагающим требованиям и другим важным условиям директивы 1999/5/EC.

Дополнительные сведения см. на сайте <http://www.jabra.com>.

В пределах Европейского союза устройство может использоваться в Австрии, Бельгии, Болгарии, на Кипре, в Чешской Республике, Дании, Эстонии, Финляндии, Франции, Германии, Греции, Венгрии, Ирландии, Италии, Латвии, Литве, Люксембурге, на Мальте, в Польше, Португалии, Румынии, Словакии, Словении, Испании, Швеции, Нидерландах, Великобритании, а также в пределах Европейской ассоциации свободной торговли — в Исландии, Норвегии и Швейцарии.

Bluetooth

Торговый знак и логотипы Bluetooth® являются собственностью компании Bluetooth SIG, Inc. и используются GN Netcom A/S по лицензии. Остальные товарные знаки и наименования являются собственностью соответствующих владельцев.

ГЛОССАРИЙ

- 1. Bluetooth** — это радиointерфейс, соединяющий такие устройства, как мобильные телефоны и гарнитуры, без кабелей и проводов на коротком расстоянии (прибл. 10 метров).
Дополнительные сведения см. на сайте www.bluetooth.com.
- 2. Профили Bluetooth** — это различные способы связи устройств Bluetooth с другими устройствами. Мобильные телефоны с интерфейсом Bluetooth поддерживают профиль Headset (Гарнитура) или Hands-free (Без использования рук) или оба эти профиля. Для обеспечения поддержки конкретного профиля изготовитель телефона предусматривает в ПО телефона ряд обязательных функций.
- 3. Согласование создает** уникальный зашифрованный канал связи между двумя устройствами Bluetooth. Устройства Bluetooth работают только после согласования.
- 4. Пароль или PIN-код** — это код, который вы вводите на вашем мобильном телефоне для того, чтобы синхронизировать его с гарнитурой Jabra BT530. После его ввода телефон и гарнитура Jabra BT530 обнаруживают друг друга и автоматически переходят в режим связи.
- 5. Режим ожидания** — это режим пассивного ожидания вызова на гарнитуре Jabra BT530. По завершении вызова на мобильном телефоне гарнитура переходит в режим ожидания.



Утилизируйте продукт согласно местным стандартам и нормам.

www.jabra.com/weee

Jabra

MADE IN CHINA



TYPE: BT530
IC: 2386C-BT530

.....
© 2008 GN Netcom A/S. All rights reserved. Jabra® is a registered trademark of GN Netcom A/S. All other trademarks included herein are the property of their respective owners. The Bluetooth® word mark and logos are owned by the Bluetooth SIG, Inc. and any use of such marks by GN Netcom A/S is under license. (Design and specifications subject to change without notice).
.....

www.jabra.com