



Bluetooth™ Headset HBH-610



User Guide

Guía del usuario

用戶指南

使用手冊

FCC statement

This device complies with part 15 of the FCC rules. Operation is subject to the following two conditions: (1) This device may not cause harmful interference, and (2) This device must accept any interference received, including interference that may cause undesired operation.

Sony Ericsson HBH-610

First edition (May 2005)
This manual is published by Sony Ericsson Mobile Communications AB, without any warranty. Improvements and changes to this manual necessitated by typographical errors, inaccuracies of current information, or improvements to programs and/or equipment, may be made by Sony Ericsson Mobile Communications AB at any time and without notice. Such changes will, however, be incorporated into new editions of this manual. All rights reserved.

©Sony Ericsson Mobile Communications AB, 2005

Publication number: LZT 108 7761/1 R1A

Some of the services in this manual are not supported by all networks. This also applies to the GSM International Emergency Number 112. Contact your network operator or service provider if you are in doubt whether you can use a particular service or not.

The Bluetooth word mark and logos are owned by the Bluetooth SIG, Inc. and any use of such marks by Sony Ericsson is under license.

This product is leadfree and halogenfree.

Introduction

Introducción

簡介

簡介

Bluetooth™ Headset HBH-610

The Bluetooth™ Headset HBH-610 can be connected to any device with Bluetooth wireless technology that supports the handsfree or headset profile. This user guide focuses on usage with a Sony Ericsson mobile phone.

Bluetooth™ Headset HBH-610

El auricular Bluetooth™ Headset HBH-610 puede conectarse a cualquier dispositivo que disponga de tecnología inalámbrica Bluetooth y que admita perfiles de manos libres o de auricular. Esta guía del usuario se centra en la utilización del dispositivo con un teléfono móvil de Sony Ericsson.

Bluetooth™ 蓝牙耳机 HBH-610

利用蓝牙无线技术， Bluetooth™ 蓝牙耳机 HBH-610 可以与支持免提或耳机模式的任何设备连接。本用户指南着重介绍在索尼爱立信手机上的使用方法。

Bluetooth™ 耳機 HBH-610

Bluetooth™ 耳機 HBH-610 可經 Bluetooth 藍芽無線技術，連上任何支援免提及耳機模式的裝置。本使用手冊特別說明如何在 Sony Ericsson 手機上使用本耳機。

Front

Parte delantera

正面

正面

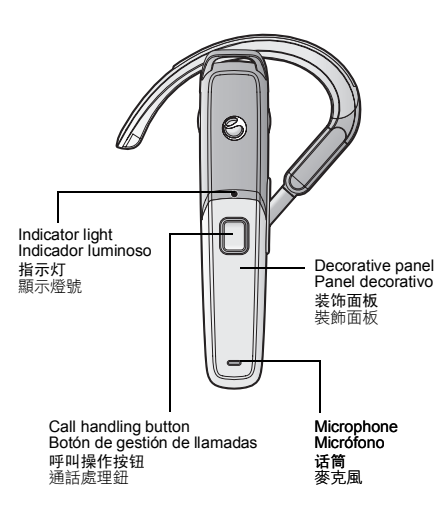

Back

Parte posterior

背面

背面

背面

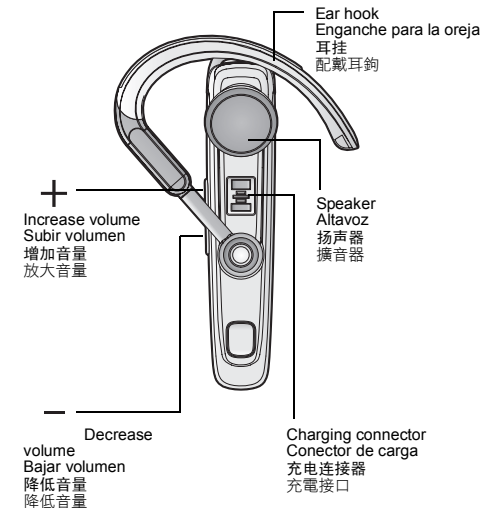

User Guide symbols

Símbolos de la guía del usuario

《用戶指南》符號

使用手冊符號

	Press and release Pulsar y soltar 按下后松开 壓放		Indicator light Indicador luminoso 指示燈 顯示燈號
	Press and hold Mantener pulsado 按下并保持 按住		Steady red light Luz roja fija 持續紅燈亮 持續的紅燈
	Press simultaneously Pulsar simultáneamente 同時按住 同時按		Steady green light Luz verde fija 持續綠燈亮 持續的綠燈

Bluetooth™ Headset HBH-610

English
Español
简体中文
繁體中文

Sony Ericsson

User Guide symbols (continued)

Símbolos de la guía del usuario (continuación)

《用戶指南》符號 (續)

使用手冊符號 (續前)

	Green flash Flash verde 綠燈閃爍 閃綠燈		Ring signal Señal de timbre 响铃信号 鈴聲
	Red flash Flash rojo 紅燈閃爍 閃紅燈		Beep tone Tono de pitido 蜂鳴聲 嗶聲

Getting started

Introducción

入門

準備開始

Chargers

Cargadores

充電器

充電器

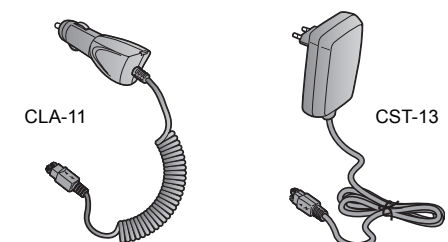

First time use: Charge approximately 8 hours before using the headset. (For battery capacity see p. 31.)

Utilización por primera vez: Carguelo aproximadamente durante 8 horas antes de utilizar el auricular. (Consulte en la p. 31 la capacidad de la batería.)

首次使用: 首次使用手机前，请将电池充电约 8 小时。(有关电池容量的信息，请参见第 31 页。)

首次使用時: 使用耳機前，請先充電 8 小時左右。(電池容量的說明，見第 31 頁。)

Charging

Carga

充電

充電

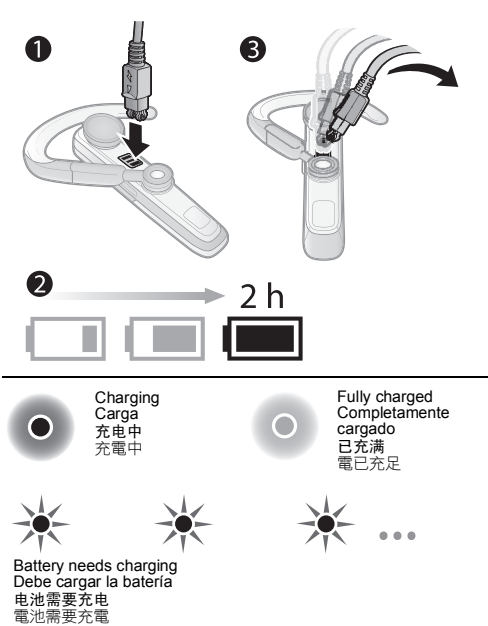

Adding the headset to the phone

Añadir el auricular al teléfono

將耳機添加到手机上

將耳機連上手機

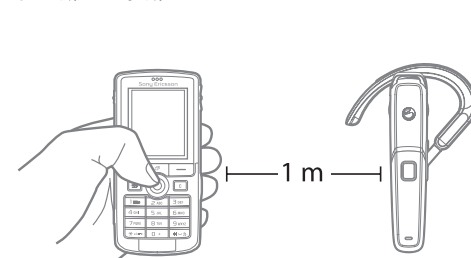

Before you can use your Bluetooth headset with your phone it has to be added once to the phone:

1. Prepare your headset according to A or B (see p. 12).
2. Follow the instructions from the phone user guide on how to turn on and then add a Bluetooth device to your phone. **The passkey of the headset is 0000.**

After you have added the headset to the list of Bluetooth devices in the phone, it will automatically connect to the phone as soon as it is turned on and within range.

Para poder utilizar el auricular Bluetooth con el teléfono, debe añadirlo al teléfono:

1. Prepare el auricular según A o B (consulte la p. 12).
2. Siga las instrucciones de la guía de usuario del teléfono sobre la forma de encender y posteriormente añadir un dispositivo Bluetooth a su teléfono. **La clave maestra del auricular es 0000.**

Después de añadir el auricular a la lista de dispositivos Bluetooth del teléfono, se conectará automáticamente al teléfono tan pronto como se encienda y dentro del alcance.

在将蓝牙耳机用于手机之前，必须将它添加到手机上一次：

1. 依照 A 或 B (参见第 12 页) 将耳机准备好。
2. 按照手机用户指南中的说明，正确开启蓝牙设备，然后将它添加到手机上。**耳机的识别码是 0000。**

将耳机添加到手机的蓝牙设备列表中后，耳机将在手机开启并处于服务区后自动连接手机。

Bluetooth (藍芽) 耳機可用於手機前，需先加入手機一次，方法如下：

1. 按第 12 頁 A 或 B 步驟，將耳機準備好。(see p. 12).
2. 按手機使用手冊的指令，將 Bluetooth (藍芽) 裝置開啟並加入手機。耳機的識別碼為 0000。

將耳機加入手機的 Bluetooth (藍芽) 裝置清單後，只要耳機開機且在有效範圍內，就會自動連上手機。



The headset beeps and flashes green when successfully added. El auricular emite un pitido y parpadea en color verde cuando se añade correctamente. 成功连接后，耳机会发出蜂鸣声，同时绿灯闪烁。耳機加入後會發出嗶聲並閃綠燈。

A - Adding the headset for the first time or after a reset

A - Añadir el auricular por primera vez o después de reiniciar

A - 首次添加耳机，或在重新设定后添加耳机

A - 首次或重設後加入耳機

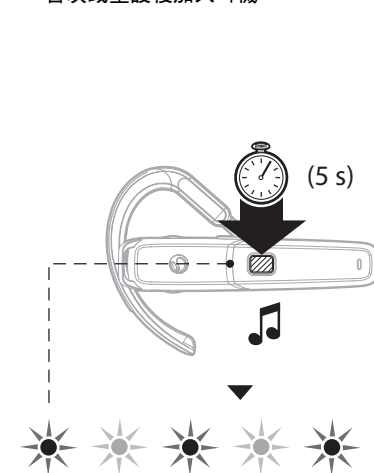

Make sure the indicator light flashes red/green. Asegúrese de que el indicador luminoso parpadea en rojo/verde.

B - Adding the headset again or to another phone

B - Añadir el auricular de nuevo o añadirlo a otro teléfono

B - 重新添加耳机，或将耳机添加到另一手机

B - 耳機再次加入或加入另一台手機

Make sure the headset is turned on. (See p. 16.)

Asegúrese de que el auricular está encendido. (Consulte la página 16.)

Ensure the headset is on. (See p. 16.)

務請先將耳機開機。請參考第 16 頁。

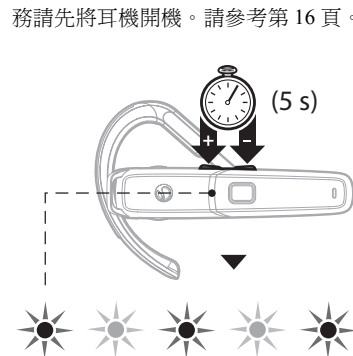

Ensure red/green indicator light flashes. 請檢查指示燈號確為閃綠/紅燈。

Range

Alcance

範圍

範圍

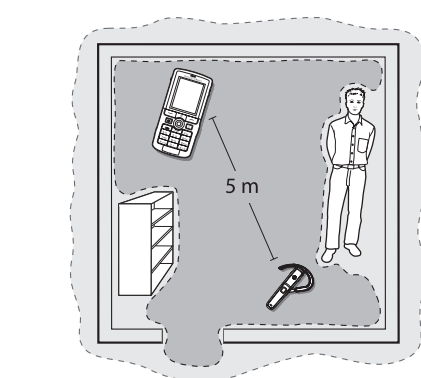

Optimal performance
Rendimiento óptimo
性能最佳
最佳的作業範圍

Limited performance
Rendimiento limitado
性能受限制
可接受的作業範圍

Putting the headset on

Forma de colocarse el auricular

戴上耳机

戴上耳機

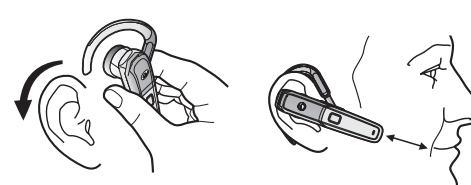

Left-ear use

Utilización en la oreja izquierda

使用左耳

戴在左耳時

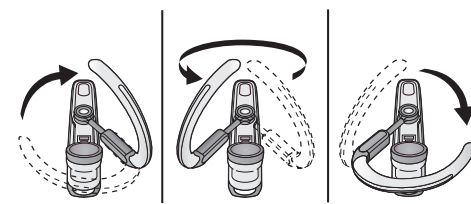

Calling

Llamadas

撥叫

通話

Turning the headset on (and off)

Encender el auricular (y apagar)

打开和关闭耳机

開關耳機

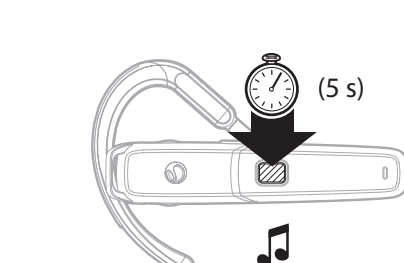

Indicator light when headset is on
Indicador luminoso cuando el auricular está encendido
耳机开启后，指示灯亮
耳機開機時的指示燈號

www.SonyEricsson.com



Sony Ericsson Mobile Communications AB
SE-221 88 Lund, Sweden

LZT 108 7761/1 R1A

Answering a call
Contestar llamadas
 接听电话
 受話

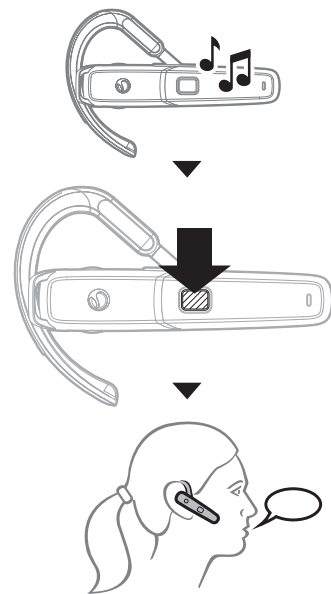

Rejecting a call
Rechazar llamadas
 拒听电话
 拒接來電

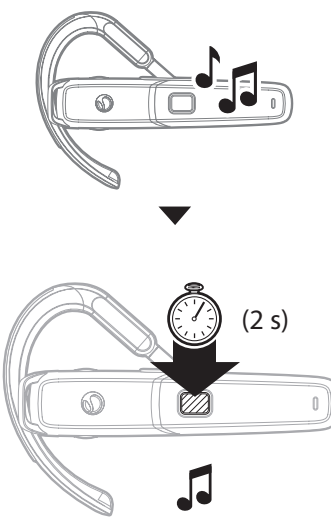

Removing cover for regulatory information
Extraer la cubierta para la información reguladora
 取下显示一般信息的外壳
 取下護蓋，參考相關法規資訊

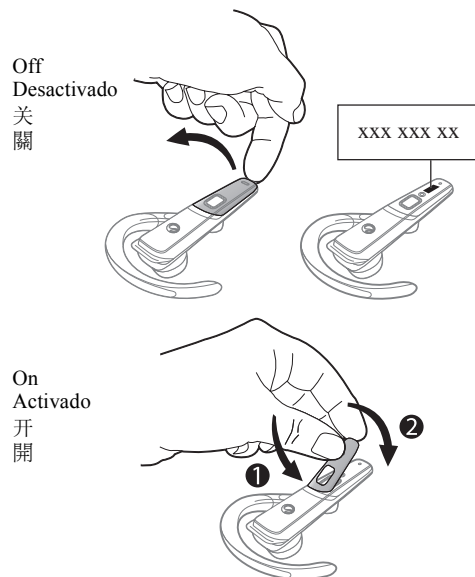

Off
 Desactivado
 关闭

On
 Activado
 开启

17 Making a call
Realizar llamadas
 拨叫电话
 發話

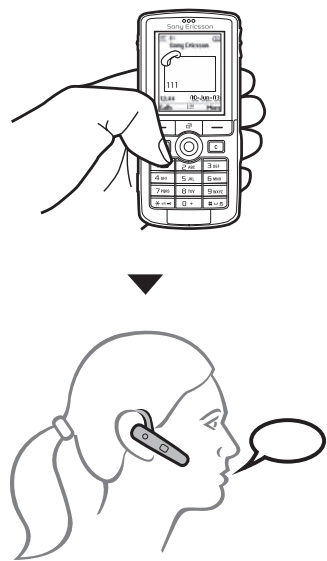

23 Turning the microphone off (and on)
Apagar (o encender) el micrófono
 关闭和打开话筒
 開關麥克風

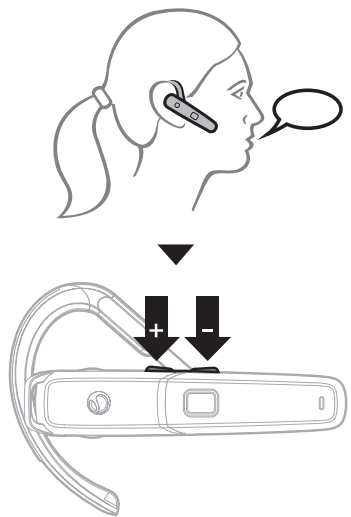

29 Attaching strap
Colocar el cordón
 连接挂绳
 安裝吊帶

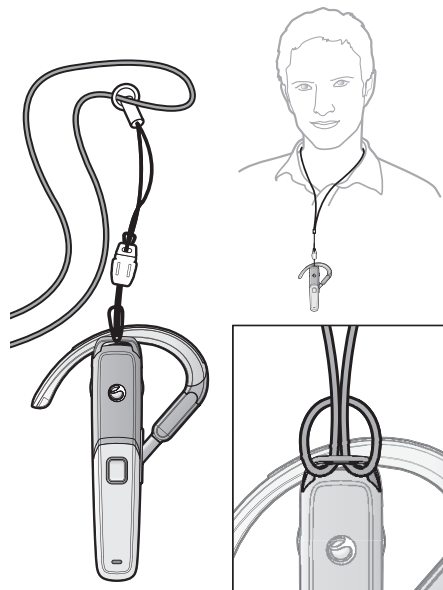

18 Using voice commands
Utilizar los comandos de voz
 使用语音命令
 使用語音指令

Voice commands, such as dial, redial, answer and reject, can be very useful when you are using the headset. For more information on voice commands, and if your phone supports it, refer to the phone user guide.

Las funciones por comandos de voz, tales como marcar, remarcar, responder o rechazar una llamada, pueden ser muy útiles cuando se está utilizando el auricular. Si desea obtener más información sobre los comandos de voz, y si el teléfono lo admite, consulte la guía del usuario proporcionada con el teléfono.

语音命令如拨号、重拨、接听和拒绝等，在使用耳机时非常有用。有关语音命令的更多信息（如果手机支持），请参考手机的用户指南。

使用耳機時，撥號、重撥、接聽及拒接等語音指令會非常有用。語音指令的詳細說明（手機支援語音指令時），請參考手機的使用手冊。

24 Battery status
Estado de la batería
 电池状态
 電池狀態

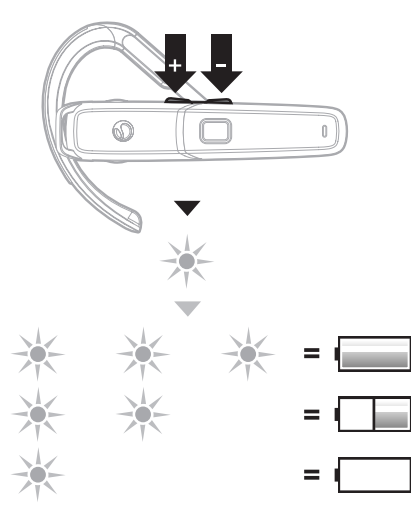

30 Troubleshooting
Resolución de problemas
 疑难解答
 疑難排解

No connection to phone
 Make sure the headset is charged and within range of the phone. Check or redo the Bluetooth settings in the phone.

The headset is automatically switched off

- The battery is too low. The indicator light on the headset flashes red and you hear a low beep.
- The headset switches off if you do not add it to the phone within 10 minutes.

Unexpected behaviour
 Reset the headset (see p. 28).

Battery capacity
 A battery that has been infrequently used or a new one, could have reduced capacity. It may need to be recharged a number of times.

No hay conexión con el teléfono
 Asegúrese de que el manos libres esté cargado y dentro del alcance del teléfono. Compruebe los ajustes de Bluetooth o vuelva a configurarlos en el teléfono.

19 Making a call using voice commands
Realizar llamadas mediante comandos de voz
 使用语音命令拨叫电话
 使用語音指令發話

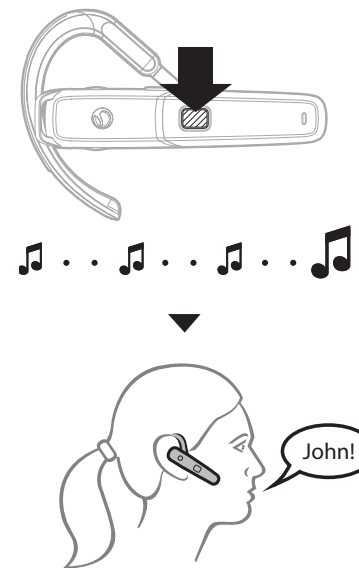

25 Settings
Preferencias
手机设定
設定

Adjusting ring volume (in standby mode)
Ajustar el volumen del timbre (en modo de espera)
 调整铃声音量（待机模式）
 待機模式下調整鈴聲音量

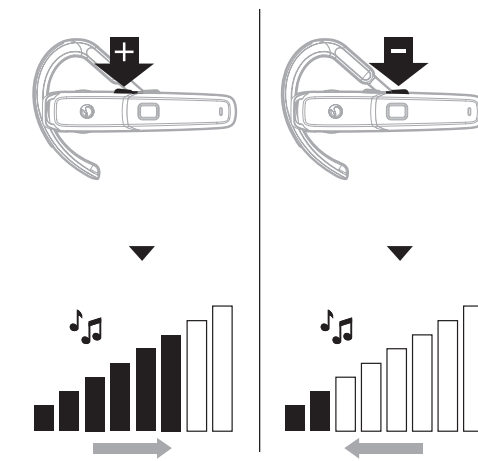

31 El auricular se apaga solo
 La batería tiene poca carga. El indicador luminoso del auricular parpadea en rojo y se oye un ligero pitido.
 El auricular se apaga si se tarda en enlazar un teléfono más de diez minutos.

Comportamiento imprevisto
 Reinicie al auricular (consulte la p. 28).

Capacidad de la batería
 Una batería que no se ha utilizado con frecuencia o una batería nueva pueden tener reducida la capacidad. Es posible que deba recargarla varias veces.

无法与手机连接
 确保耳机已充满电，并且在手机的有效范围内。检查或重新设定手机的蓝牙设置。

耳机自动关闭

- 电池电量不足。耳机上的指示灯闪红灯，并可听到低蜂鸣音。
- 如果 10 分钟内未将耳机添加到手机上，耳机将关闭。

意外操作
 重新设定耳机（请参见第 28 页）。

电池容量
 新电池或很久未用的电池可能达不到额定容量。它们可能需要多充几次电。

20 Transferring sound
Transferir sonidos
 传送声音
 傳送聲音

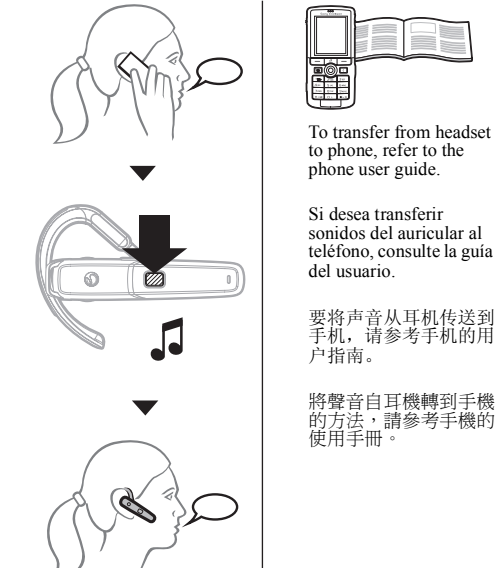

26 Adjusting speaker volume
Ajustar el volumen del altavoz
 调整扬声器音量
 調整外擴音的音量

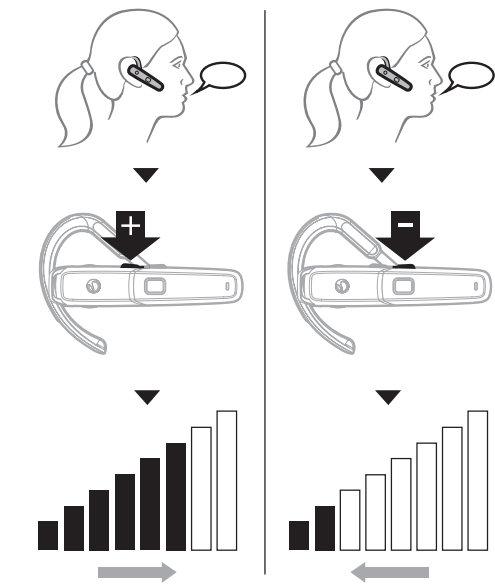

32 未連上手機
 務請將耳機充電並置於手機的有效範圍內。檢查或重定手機的 Bluetooth（藍芽）設定。
耳機自動關機
 電池電量過低。耳機的顯示燈號閃紅燈且發出微嗶聲。
 耳機未在 10 分鐘內加入手機時即自動關機。

非預期的現象
 重設耳機，（請參考第 28 頁）。

電池容量
 新的或不常使用的電池，電池容量可能較低。重複充電幾次後，可能有所改善。

21 Ending a call
Finalizar llamadas
 挂断电话
 結束通話

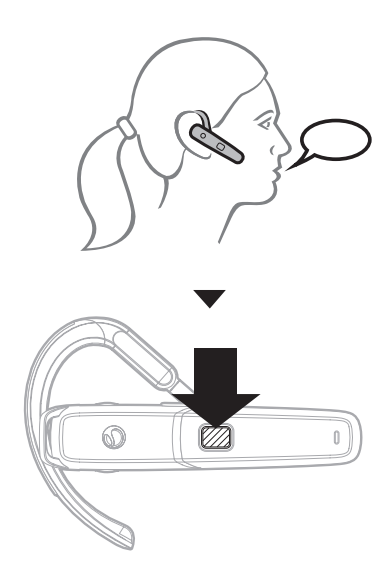

27 Resetting the headset
Reiniciar el auricular
 重置耳机
 重設耳機

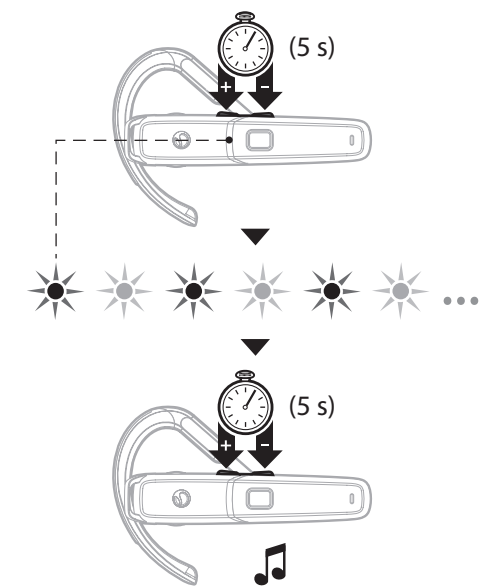

33 Declaration of conformity
 We, Sony Ericsson Mobile Communications AB of Nya Vattentornet 221 88 Lund, Sweden declare under our sole responsibility that our product **Sony Ericsson type DDA-0001006** to which this declaration relates is in conformity with the appropriate standards EN 300 328, EN 301 489-17, EN 301 489-7 and EN 60950 following the provisions of Radio Equipment and Telecommunication Equipment directive 1999/5/EC with requirements covering EMC directive 89/336/EEC and Low Voltage directive 73/23/EEC.
 Lund, May 2005

Ulf Persson, Head of Product Business Unit Accessories
 We fulfill the requirements of the R&TTE Directive (99/5/EC).
 Cumplimos los requisitos de la Directiva R&TTE (99/5/EC) 我们符合 R&TTE 指令 (99/5/EC) 要求。本公司符合 R&TTE Directive (99/5/EC) 中的規定。

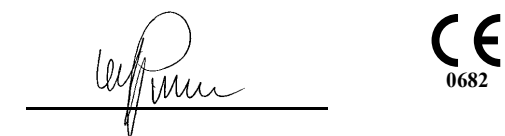

Ulf Persson, Head of Product Business Unit Accessories
 We fulfill the requirements of the R&TTE Directive (99/5/EC).
 Cumplimos los requisitos de la Directiva R&TTE (99/5/EC) 我们符合 R&TTE 指令 (99/5/EC) 要求。本公司符合 R&TTE Directive (99/5/EC) 中的規定。