

User guide

English
Español
Français
Deutsch

HBH-PV770

1

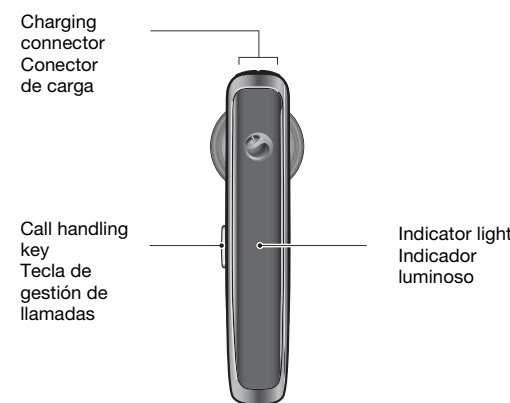

2

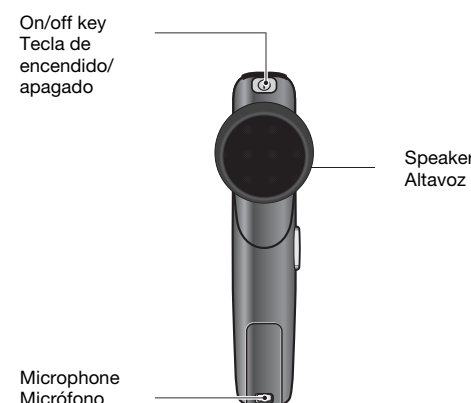

3

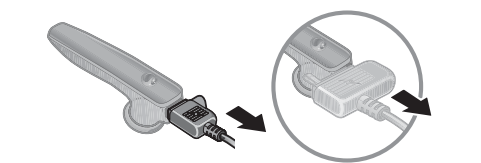
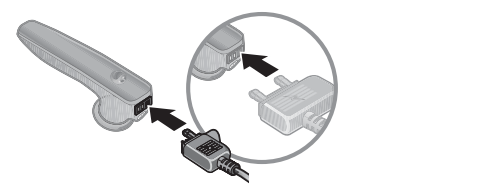

First time charging: about 8 hours
Normal charging: about 2 hours
Primera carga: aproximadamente 8 horas
Carga normal: aproximadamente 2 horas

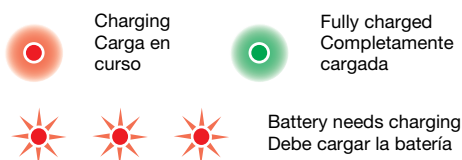

4

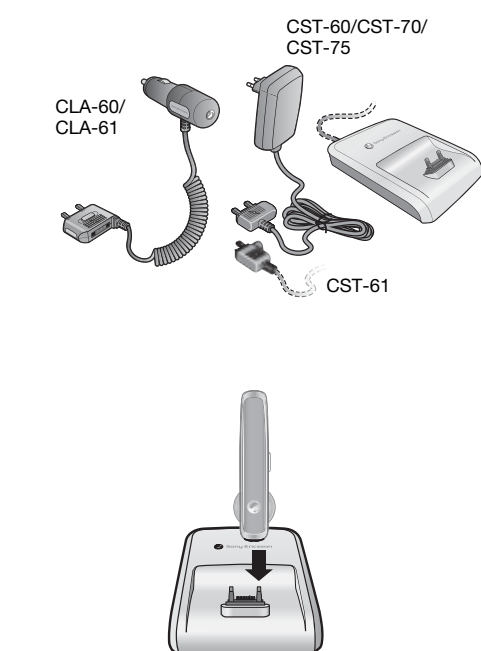

5

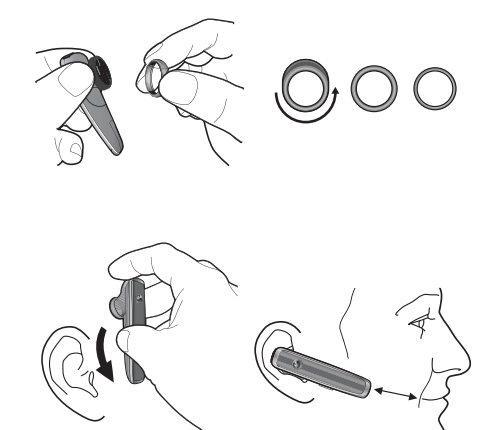

6

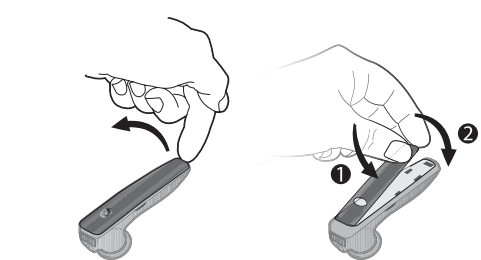

7

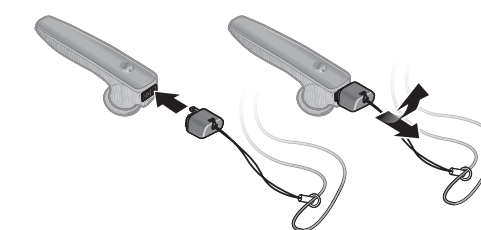

FCC Statement

This device complies with part 15 of the FCC rules. Operation is subject to the following two conditions: (1) This device may not cause harmful interference, and (2) This device must accept any interference received, including interference that may cause undesired operation.

Declaration of conformity for HBH-PV770
We, Sony Ericsson Mobile Communications AB of Nya Vattentorget SE-221 88 Lund, Sweden

declare under our sole responsibility that our product **Sony Ericsson type DDA-0002017**

to which this declaration relates is in conformity with the appropriate standards EN 300 328/V1.7.1, EN 301 489-7/V1.3.1, EN 301 489-17/V1.2.1 and EN 60950-1:2006 following the provisions of Radio Equipment and Telecommunication Equipment directive 1999/5/EC. Lund, November 2007

Jacob Sten **CE 0682**

Jacob Sten, Head of Product Business Unit Accessories
We fulfil the R&TTE Directive.
Cumplimos con la directiva R&TTE.
Nous nous conformons à la Directive R&TTE.
Die Richtlinie für Funk- und Fernmeldegeräte wird eingehalten.

English

The Bluetooth™ headset HBH-PV770 can be connected to any device with Bluetooth wireless technology that supports the handsfree or headset profile. This User guide focuses on usage with a Sony Ericsson mobile phone.

Charging the headset

Before you use the HBH-PV770 for the first time, charge it with the supplied charger or your phone charger, see figure 3. For compatible chargers, see figure 4. To be fully charged, a new or an infrequently used battery needs to be charged and discharged a couple of times.

Pairing the headset

Before you can use your Bluetooth headset with your phone it has to be paired once with the phone. Follow the instructions from your phone User guide on how to turn on the Bluetooth function in the phone.

To pair the headset with your phone

1. Make sure the headset is turned off.
2. Turn on the Bluetooth function and Bluetooth visibility in your phone. (This makes the phone visible to other Bluetooth devices.)
3. Place the phone within 20 cm (8 inches) from the headset.
4. Press and hold down the on/off key on the headset until the indicator light starts flashing red and green alternately. (It takes about 5 seconds.)
5. If your phone supports auto pairing, press Yes when you are asked to add the headset to the phone. If not, see your phone User guide on how to pair a Bluetooth device. If required, the headset passcode is 0000.
6. The headset beeps and flashes green when successfully paired.

Note: When in pairing mode, the headset switches off if you do not pair it with the phone within 10 minutes.

After a successful pairing, the headset will automatically connect to the phone as soon as it is turned on and within range.

Putting on the headset

See figure 5. Make sure you place the earpiece firmly in your ear. If you need to change the size of the earpiece, use any of the supplied rubber rings. The big asymmetric ring can be rotated for an optimal fit.

Turning on and off

To turn on the headset

- Press and hold down the on/off key until a beep is heard and the indicator light starts flashing green. (It takes about 2 seconds.)

To turn off the headset

- Press and hold down the on/off key until a beep is heard and the indicator light is turned off. (It takes about 2 seconds.)

Calling

When you have paired the headset with your phone, you can make and receive calls as long as the headset is turned on. For best performance:

- Use the headset within a range of 5 metres (16.5 feet) of the phone
- Avoid letting walls and solid objects to come between the phone and the headset
- Wear the headset and the phone on the same side of your body.

To make a call

- Dial the number using the phone keys. The call is automatically activated in the headset.

To end a call

- Press the call handling key briefly.

To answer a call

- Press the call handling key briefly.

To reject a call

- Press and hold down the call handling key until you hear a beep. (It takes about 2 seconds.)

To redial the most recently used number

- Double-click the call handling key.

Adjusting volume

To adjust the speaker volume

- See your phone User guide.

Calling using voice commands

To make a call using voice commands

- Press the call handling key briefly, wait for a beep and then say the voice command.

Transferring sound

To transfer the sound from the phone to the headset

- During a call, press the call handling key.

To transfer the sound from the headset to the phone

- See the phone User guide.

Resetting the headset

To reset the headset

1. Enter pairing mode (See steps 1-4 in *To pair the headset with your phone*).
2. Simultaneously press and hold down the on/off key and the call handling key until the indicator light is turned off.

Note: To use the headset after a reset, you need to pair it with the phone again.

Battery

When the battery needs charging, the indicator light flashes red and a low beep is heard. If you do not charge the headset, it automatically turns off.

To check the battery status

Press the on/off key once briefly:

- one green flash – the battery needs charging
- two green flashes – the battery is medium full
- three green flashes – the battery is fully charged

Viewing regulatory information

To view the regulatory information, see figure 6.

Attaching the strap

To attach the strap, see figure 7.

Troubleshooting

No connection between headset and phone
Make sure the headset is charged and within range of the phone. Check or re-make the Bluetooth settings in the phone. Try to pair the headset again.

The headset is automatically turned off

- The battery level is too low. The indicator light on the headset flashes red and a low beep is heard.
- If you cannot turn on the headset, try to charge the battery.
- When the headset is in pairing mode it will automatically turn off if you do not pair it with the phone within 10 minutes.

Unexpected behaviour

- Connect and disconnect the charger.
- Reset the headset.

Redial does not work

If the call list in the phone is empty you cannot use the redial function.

Voice commands

Make sure that your phone supports voice commands, and that voice commands are enabled and recorded in your phone before you start using them.

Español

El auricular Bluetooth™ HBH-PV770 puede conectarse a cualquier dispositivo que disponga de tecnología inalámbrica Bluetooth y que admita perfiles de manos libres o de auricular. Esta guía del usuario se centra en la utilización del dispositivo con un teléfono móvil de Sony Ericsson.

Carga del auricular

Antes de utilizar el auricular HBH-PV770 por primera vez, cárguelo con el cargador suministrado o con el de su teléfono (véase la ilustración 3). Para cargadores compatibles, véase la ilustración 4. Para cargar completamente una batería nueva o que se usa poco, es necesario cargarla y descargarla completamente un par de veces.

Asociación del auricular

Antes de utilizar el auricular Bluetooth con el teléfono, debe asociarlo una vez con éste. Siga las instrucciones de la Guía del usuario sobre cómo activar la función Bluetooth en el teléfono.

Para asociar el auricular con el teléfono

1. Asegúrese de que el auricular está apagado.
2. Active en el teléfono la función Bluetooth y la visibilidad Bluetooth. De este modo, los demás dispositivos Bluetooth podrán ver su teléfono.
3. Coloque el teléfono a 20 cm (8 pulgadas) del auricular.
4. Mantenga pulsada la tecla de encendido/apagado del auricular hasta que el indicador luminoso parpadee en rojo y verde alternativamente. (Tardará aproximadamente 5 segundos.)
5. Si su teléfono admite la asociación automática, pulse *Sí* cuando aparezca la pregunta sobre si desea asociar el auricular al teléfono. En caso contrario, consulte en la Guía del usuario del teléfono cómo asociar un dispositivo Bluetooth. Puede ser necesario introducir el código de acceso del auricular, que es el 0000.
6. El auricular emite un pitido y parpadea en color verde cuando se asocia correctamente.

Nota: Cuando se encuentra en modo asociación, el auricular se apaga si se tarda en asociar un teléfono más de 10 minutos.

Después de asociarlo correctamente, el auricular se conectará al teléfono de forma automática cada vez que lo encienda y tenga cobertura.

Colocación del auricular

Véase la ilustración 5. Asegúrese de que el auricular queda colocado firmemente dentro de la oreja. Si necesita modificar el tamaño del auricular, utilice alguna de las arandelas de goma suministradas. La arandela asimétrica grande se puede girar para conseguir un ajuste óptimo.

Encendido y apagado

Para encender el auricular

- Mantenga pulsada la tecla de encendido/apagado hasta que suene un pitido y el indicador luminoso parpadee en verde. (Tardará aproximadamente 2 segundos.)

Para apagar el auricular

- Mantenga pulsada la tecla de encendido/apagado hasta que suene un pitido y el indicador luminoso se apague. (Tardará aproximadamente 2 segundos.)

Llamadas

Después de asociar el auricular con el teléfono, podrá realizar y recibir llamadas mientras el auricular esté encendido. Para mejorar el rendimiento:

- Utilice el auricular en una distancia máxima de 5 metros (16,5 pies) del teléfono
- Evite que se interpongan paredes y objetos sólidos entre el teléfono y el auricular
- Lleve el auricular y el teléfono en el mismo lado del cuerpo.

Para realizar una llamada

- Marque el número con las teclas del teléfono. La llamada se activará automáticamente en el auricular.

Para finalizar una llamada

- Pulse brevemente la tecla de gestión de llamadas.

Para responder a una llamada

- Pulse brevemente la tecla de gestión de llamadas.

Para rechazar una llamada

- Mantenga pulsada la tecla de gestión de llamadas hasta que oiga un pitido. (Tardará aproximadamente 2 segundos.)

Para volver a marcar un número que se ha utilizado recientemente

- Haga doble clic en la tecla de gestión de llamadas.

Ajuste del volumen

Para ajustar el volumen del altavoz

- Consulte la Guía del usuario del teléfono.

Llamadas mediante comandos de voz

Para realizar llamadas mediante comandos de voz

- Pulse brevemente la tecla de gestión de llamadas, espere a que suene un pitido y, a continuación, diga el comando de voz.

Transferencia de sonido

Para transferir el sonido del teléfono al auricular

- Mientras habla por teléfono, pulse la tecla de gestión de llamadas.

Para transferir el sonido del auricular al teléfono

- Consulte la Guía del usuario del teléfono.

Reinicio del auricular

Para reiniciar el auricular

1. Seleccione el modo asociación (siga los pasos 1-4 de la sección *Para asociar el auricular con el teléfono*).
2. Mantenga pulsadas simultáneamente la tecla de encendido/apagado y la de gestión de llamadas, hasta que el indicador luminoso se apague.

Nota: Para utilizar el auricular después de un reinicio, es necesario volver a asociarlo con el teléfono.

Batería

Cuando sea necesario cargar la batería, el indicador luminoso parpadeará en rojo y se oirá un leve pitido. Si no carga el auricular, se apagará automáticamente.

Para comprobar el estado de la batería

Pulse brevemente la tecla de encendido/apagado una vez:

- un parpadeo verde: es necesario cargar la batería
- dos parpadeos verdes: la batería está medio cargada
- tres parpadeos verdes: la batería está totalmente cargada

Consulta de información normativa

Para consultar la información normativa, véase la figura 6.

Colocación del cordón

Para sujetar el cordón adjunto, véase la ilustración 7.

Resolución de problemas

No hay conexión entre el auricular y el teléfono

Asegúrese de que el manos libres esté cargado y dentro de la cobertura del teléfono. Compruebe o vuelva a configurar los ajustes de Bluetooth en el teléfono. Intente asociar de nuevo el auricular.

El auricular se desconecta automáticamente

- La batería tiene poco nivel de carga. El indicador luminoso del auricular parpadea en rojo y se oye un leve pitido.
- Si no puede encender el auricular, intente cargar la batería.
- Cuando se encuentra en modo asociación, el auricular se apagará automáticamente si se tarda en asociar un teléfono más de 10 minutos.

Funcionamiento anómalo

- Conecte y desconecte el cargador.
- Reinicie el auricular.

La rellamada no funciona

Esta función no se puede utilizar si la lista de llamadas está vacía.

Comandos de voz

Antes de empezar a utilizar los comandos de voz, compruebe que su teléfono los admite y que están activados y grabados en el teléfono.



User guide
 Guía del usuario
 Guide d'utilisation
 Bedienungsanleitung

Sony Ericsson HBH-PV770
 This User guide is published by Sony Ericsson Mobile Communications AB, without any warranty, improvements and changes to this User guide necessitated by typographical errors, inaccuracies of current information, or improvements to programs and/or equipment, may be made by Sony Ericsson Mobile Communications AB at any time and without notice. Such changes will, however, be incorporated into new editions of this User guide. All rights reserved.

©Sony Ericsson Mobile Communications AB, 2007

Publication number: 1003-1297.1

Some of the services in this User guide are not supported by all networks. This also applies to the GSM International Emergency Number 112. Contact your network operator or service provider if you are in doubt whether you can use a particular service.

The Bluetooth word mark and logos are owned by the Bluetooth SIG, Inc. and any use of such marks by Sony Ericsson is under license. Sony and WALKMAN are trademarks or registered trademarks of Sony Corporation. Ericsson is a trademark or registered trademark of Telefonaktiebolaget LM Ericsson.

This product is leadfree and halogenfree.

1

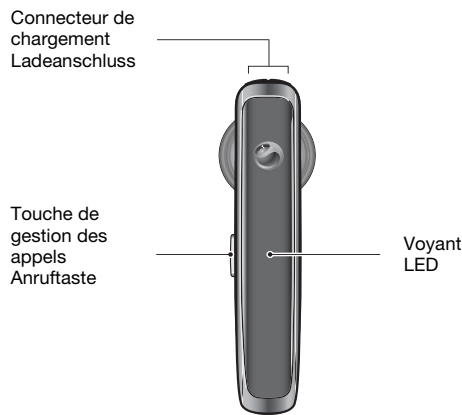

2

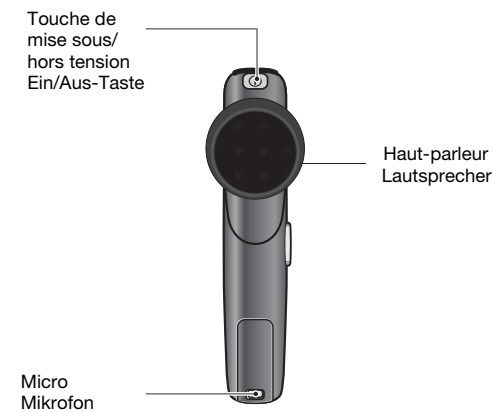

3

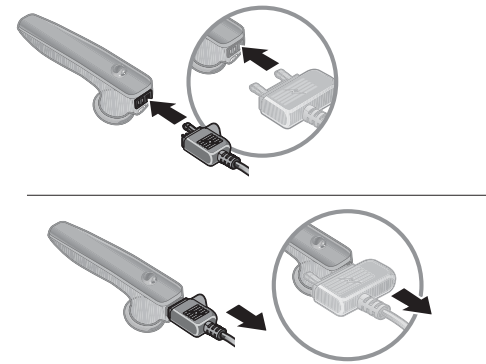

Premier chargement : environ 8 heures
 Chargement normal : environ 2 heures
 Erstes Laden: ca. 8 Stunden
 Normales Laden: ca. 2 Stunden

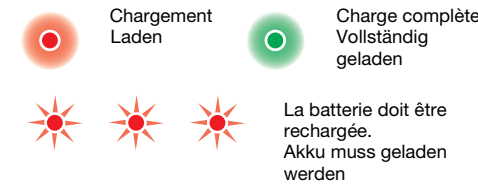

4

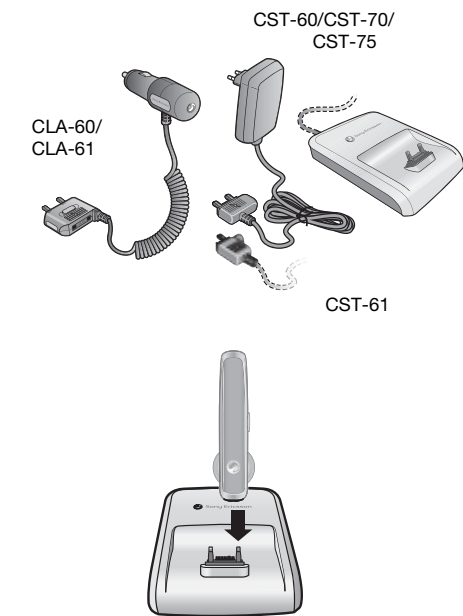

5

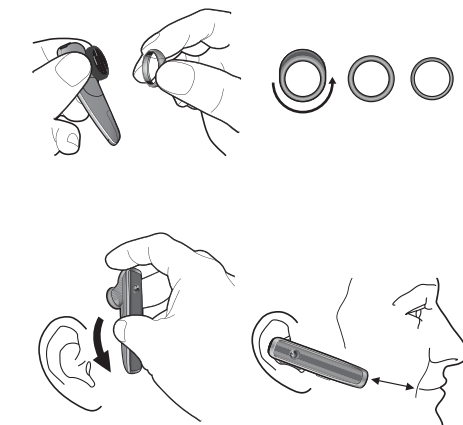

6

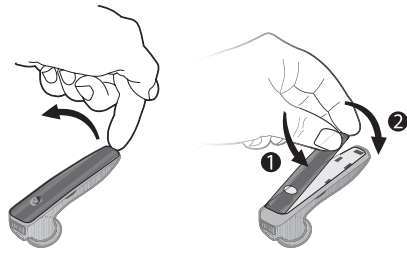

7

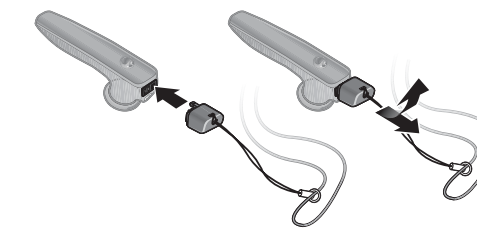

Français

L'oreillette Bluetooth™ HBH-PV770 peut être reliée à tout périphérique doté de la technologie sans fil Bluetooth prenant en charge le profil Mains libres ou Oreillette. Ce Guide d'utilisation décrit essentiellement l'utilisation de l'oreillette avec un téléphone mobile Sony Ericsson.

Chargement de l'oreillette

Avant d'utiliser le HBH-PV770 pour la première fois, chargez-le à l'aide du chargeur fourni ou du chargeur de votre téléphone (voir figure 3). Pour connaître les chargeurs compatibles, voir figure 4. Pour être complètement chargée, une batterie neuve ou qui n'a pas été utilisée régulièrement doit être déchargée et rechargée plusieurs fois.

Jumelage de l'oreillette

Pour pouvoir utiliser votre oreillette Bluetooth avec votre téléphone, vous devez la jumeler avec votre téléphone. Suivez les instructions du Guide d'utilisation de votre téléphone relatives à l'activation de la fonction Bluetooth sur le téléphone.

Pour jumeler l'oreillette avec votre téléphone

1. Assurez-vous que l'oreillette est hors tension.
2. Activez la fonction Bluetooth et la visibilité Bluetooth sur votre téléphone. (Le téléphone est alors visible par les autres périphériques Bluetooth.)
3. Placez le téléphone à 20 cm (8 pouces) maximum de l'oreillette.
4. Maintenez enfoncée la touche de mise sous/hors tension du casque jusqu'à ce que le voyant clignote en rouge et vert. (Cela prend environ 5 secondes.)
5. Si votre téléphone prend en charge le jumelage automatique, appuyez sur Yes lorsque vous êtes invité à ajouter l'oreillette au téléphone. Si ce n'est pas le cas, consultez les instructions du Guide d'utilisation de votre téléphone relatives au jumelage d'un périphérique Bluetooth. Si nécessaire, le code d'accès des écouteurs est 0000.
6. Une fois le jumelage réussi, l'oreillette émet un bip et clignote en vert.

Remarque : Lorsque vous êtes en mode de jumelage, les écouteurs se mettent hors tension si vous ne les jumelez pas avec le téléphone dans les 10 minutes.

Une fois le jumelage terminé, l'oreillette se connecte automatiquement au téléphone dès sa mise sous tension pour autant qu'il soit à portée de celle-ci.

Port de l'oreillette

Voir figure 5. Veillez à placer correctement l'écouteur dans votre oreille. Si vous devez modifier la taille de l'écouteur, utilisez l'un des anneaux en caoutchouc fournis. Vous pouvez faire pivoter le grand anneau asymétrique afin qu'il s'adapte parfaitement.

Activation et désactivation

- Pour mettre l'oreillette sous tension**
- Maintenez enfoncée la touche de mise sous/hors tension jusqu'à ce qu'un bip retentisse et que le voyant clignote en vert. (Cela prend environ 2 secondes.)

Pour mettre l'oreillette hors tension

- Maintenez enfoncée la touche de mise sous/hors tension jusqu'à ce qu'un bip retentisse et que le voyant soit désactivé. (Cela prend environ 2 secondes.)

Appel

Lorsque vous avez jumelé l'oreillette avec votre téléphone, vous pouvez émettre et recevoir des appels aussi longtemps qu'elle est sous tension. Pour des performances optimales :

- Utilisez l'oreillette à une portée de 5 mètres (16,5 pieds) du téléphone.
- Évitez que des murs ou des objets solides ne se trouvent entre le téléphone et l'oreillette.
- Portez l'oreillette du même côté du corps que le téléphone.

Pour émettre un appel

- Composez le numéro à l'aide des touches du téléphone. L'appel est automatiquement activé dans l'oreillette.

Pour mettre fin à un appel

- Appuyez brièvement sur la touche de gestion des appels.

Pour répondre à un appel

- Appuyez brièvement sur la touche de gestion des appels.

Pour rejeter un appel

- Maintenez enfoncée la touche de gestion des appels jusqu'à ce que vous entendiez un bip. (Cela prend environ 2 secondes.)

Pour recomposer le numéro le plus récemment utilisé

- Double-cliquez sur la touche de gestion des appels.

Réglage du volume

Pour régler le volume du haut-parleur

- Reportez-vous au Guide de l'utilisateur de votre téléphone.

Appel à l'aide des commandes vocales

Pour émettre un appel à l'aide des commandes vocales

- Appuyez brièvement sur la touche de gestion des appels, attendez le bip et prononcez votre commande vocale.

Transfert du son

Pour transférer le son du téléphone à l'oreillette

- Pendant un appel, appuyez sur la touche de gestion des appels.

Pour transférer le son de l'oreillette au téléphone

- Reportez-vous au Guide d'utilisation du téléphone.

Réinitialisation de l'oreillette

Pour réinitialiser l'oreillette

1. Passez en mode de jumelage (Voir étapes 1 à 4 de la section *Pour jumeler l'oreillette avec votre téléphone*).
2. Maintenez simultanément enfoncées les touches de mise sous/hors tension et de gestion des appels jusqu'à ce que le voyant soit désactivé.

Remarque : Pour utiliser l'oreillette après une réinitialisation, vous devez à nouveau la jumeler avec le téléphone.

Batterie

Lorsque la batterie doit être rechargée, le voyant clignote en rouge et un faible bip retentit. Si vous ne rechargez pas l'oreillette, elle se met automatiquement hors tension.

Pour vérifier l'état de la batterie

- Appuyez une seule fois brièvement sur la touche de mise sous/hors tension :
- un clignotement vert indique que la batterie doit être rechargée ;
 - deux clignotements verts indiquent que la batterie est à moitié chargée ;
 - trois clignotements verts indiquent que la batterie est complètement chargée.

Consultation des informations réglementaires

Pour consulter les informations réglementaires, voir figure 6.

Fixation de la sangle

Pour fixer la sangle fournie, voir figure 7.

Dépannage

Aucune connexion entre l'oreillette et le téléphone

Assurez-vous que l'oreillette est chargée et à portée du téléphone. Vérifiez ou réglez de nouveau les paramètres Bluetooth du téléphone. Essayez de nouveau de jumeler l'oreillette.

L'oreillette est automatiquement mise hors tension.

- Le niveau de la batterie est trop faible. Le voyant de l'oreillette clignote en rouge et un faible bip retentit.
- Si vous ne parvenez pas à mettre l'oreillette sous tension, essayez de recharger la batterie.
- Lorsque l'oreillette est en mode de jumelage, elle se met automatiquement hors tension si vous ne la jumelez pas avec le téléphone dans les 10 minutes.

Comportement inattendu

- Connectez et déconnectez le chargeur.
- Réinitialisez l'oreillette.

Echec de la recomposition

Si la liste d'appels du téléphone est vide, vous ne pouvez pas utiliser la fonction de recomposition.

Commandes vocales

Veillez à ce que votre téléphone prenne en charge les commandes vocales et à ce que celles-ci soient activées et enregistrées dans le téléphone avant de commencer à les utiliser.

Deutsch

Das Bluetooth™-Headset HBH-PV770 kann an jedes Gerät angeschlossen werden, das mit der Funktechnik Bluetooth ausgestattet ist und das Profil „Handsfree“ oder „Headset“ unterstützt. Diese Bedienungsanleitung konzentriert sich auf die Benutzung des Headsets mit einem Mobiltelefon von Sony Ericsson.

Laden des Headsets

Laden Sie das HBH-PV770 mit dem mitgelieferten Ladegerät oder dem Ladegerät Ihres Telefons, bevor Sie es erstmals benutzen (siehe Abbildung 3). Abbildung 4 zeigt kompatible Ladegeräte. Ein neuer oder selten genutzter Akku muss mehrmals ge- und entladen werden, bevor er seine volle Kapazität erreicht.

Koppeln des Headsets

Bevor Sie das Bluetooth-Headset benutzen können, muss es einmal mit dem Telefon gekoppelt werden. Führen Sie die in der Bedienungsanleitung des Telefons beschriebenen Schritte zur Aktivierung der Bluetooth-Funktion im Telefon aus.

So koppeln Sie das Headset mit dem Telefon:

1. Das Headset muss ausgeschaltet sein.
2. Schalten Sie die Bluetooth-Funktion ein und aktivieren Sie die Bluetooth-Sichtbarkeit. (Dadurch wird das Telefon für andere Bluetooth-Geräte sichtbar.)
3. Bringen Sie das Telefon in eine Entfernung von maximal 20 cm (8 Zoll) zum Headset.
4. Drücken und halten Sie die Ein/Aus-Taste des Headsets, bis die LED rot und grün blinkt. (Das dauert ca. 5 Sekunden.)
5. Wenn das Telefon das automatische Koppeln unterstützt, drücken Sie *Ja*, sobald Sie gefragt werden, ob das Headset mit dem Telefon gekoppelt werden soll. Andernfalls finden Sie in der Bedienungsanleitung des Telefons die erforderlichen Schritte zum Koppeln mit einem Bluetooth-Gerät. Die ggf. anzugebende Kennung des Headsets lautet 0000.
6. Das Headset gibt einen Signalton aus und die LED blinkt grün, wenn das Koppeln erfolgreich abgeschlossen wurde.

Hinweis: Im Kopplungsmodus wird das Headset automatisch ausgeschaltet, wenn Sie es nicht innerhalb von 10 Minuten mit einem Telefon koppeln.

Nach dem Koppeln stellt das Headset automatisch die Verbindung zum Telefon her, wenn es eingeschaltet wird und sich in Reichweite befindet.

Headset aufsetzen

Beachten Sie Abbildung 5. Platzieren Sie den Ohrstecker fest im Ohr. Verwenden Sie ggf. die mitgelieferten Gummiringe, um den Ohrstecker an Ihr Ohr anzupassen. Der große asymmetrische Ring kann gedreht werden, bis er optimal sitzt.

Ein- und Ausschalten

So schalten Sie das Headset ein:

- Drücken und halten Sie die Ein/Aus-Taste, bis ein Signalton ausgegeben wird und die LED grün blinkt. (Das dauert ca. 2 Sekunden.)

So schalten Sie das Headset aus:

- Drücken und halten Sie die Ein/Aus-Taste, bis ein Signalton ausgegeben wird und die LED erlischt. (Das dauert ca. 2 Sekunden.)

Anrufen

Nachdem Sie das Headset mit dem Telefon gekoppelt haben, können Sie Anrufe annehmen und tätigen, solange das Headset eingeschaltet bleibt. Optimale Leistung wird unter folgenden Bedingungen erzielt:

- Das Headset befindet sich in Reichweite des Telefons (5 m oder 16,5 Fuß).
- Es befinden sich keine Wände oder massiven Objekte zwischen Telefon und Headset.
- Tragen Sie das Headset auf derselben Körperseite wie das Telefon.

So tätigen Sie einen Anruf:

- Wählen Sie die Rufnummer mit den Telefontasten. Der Anruf wird automatisch im Headset aktiviert.

So beenden Sie einen Anruf:

- Drücken Sie kurz die Anruftaste.

So nehmen Sie einen Anruf an:

- Drücken Sie kurz die Anruftaste.

So weisen Sie einen Anruf ab:

- Drücken und halten Sie die Anruftaste, bis Sie einen Signalton hören. (Das dauert ca. 2 Sekunden.)

So wählen Sie die letzte Rufnummer erneut:

- Drücken Sie die Anruftaste zweimal.

Einstellen der Lautstärke

So stellen Sie die Lautstärke des Lautsprechers ein:

- Weitere Informationen finden Sie in der Bedienungsanleitung des Telefons.

Telefonieren mit Sprachbefehlen

So tätigen Sie Anrufe sprachgesteuert:

- Drücken Sie kurz die Anruftaste kurz, warten Sie auf einen Signalton und sprechen Sie den Befehl.

Übertragen des Tons

So übertragen Sie den Ton vom Telefon zum Headset:

- Drücken Sie während eines Telefonats die Anruftaste.

So übertragen Sie den Ton vom Headset zum Telefon:

- Beachten Sie die Bedienungsanleitung des Telefons.

Zurücksetzen des Headsets

So setzen Sie das Headset zurück:

1. Aktivieren Sie den Kopplungsmodus (beachten Sie die Schritte 1–4 im Abschnitt *So koppeln Sie das Headset mit dem Telefon*).
2. Drücken und halten Sie gleichzeitig die Ein/Aus-Taste und die Anruftaste, bis die LED erlischt.

Hinweis: Damit Sie das Headset nach dem Zurücksetzen benutzen können, muss es erneut mit dem Telefon gekoppelt werden.

Akku

Wenn der Akku geladen werden muss, blinkt die LED rot und es wird ein tiefer Signalton ausgegeben. Das Headset schaltet sich automatisch aus, wenn Sie es nicht laden.

So prüfen Sie den Akkustatus:

- Drücken Sie kurz die Ein/Aus-Taste:
- Ein grünes Blinksignal – Akku muss geladen werden
- Zwei grüne Blinksignale – Akku ist halb voll
- Drei grüne Blinksignale – Akku ist voll

Position des Zulassungsvermerks

Den Zulassungsvermerk finden Sie an der in Abbildung 6 gezeigten Stelle.

Anbringen der Trageschleufe

Das Anbringen der Trageschleufe ist in Abbildung 7 dargestellt.

Fehlerbeseitigung

Keine Verbindung zwischen Headset und Telefon

Das Headset muss geladen sein und sich in Reichweite des Telefons befinden. Überprüfen oder korrigieren Sie die Bluetooth-Einstellungen im Telefon. Wiederholen Sie das Koppeln des Headsets.

Das Headset wird automatisch ausgeschaltet

- Der Akku ist zu schwach. Die LED des Headsets blinkt rot und es wird ein tiefer Signalton ausgegeben.
- Wenn das Headset nicht ausgeschaltet werden kann, sollten Sie den Akku laden.
- Im Kopplungsmodus wird das Headset automatisch ausgeschaltet, wenn Sie es nicht innerhalb von 10 Minuten mit einem Telefon koppeln.

Unerwartetes Verhalten

- Schließen Sie das Ladegerät an und trennen Sie es wieder.
- Setzen Sie das Headset zurück.

Wahlwiederholung funktioniert nicht

Wenn die Anrufliste im Telefon leer ist, können Sie die Wahlwiederholungsfunktion nicht nutzen.

Sprachbefehle

Prüfen Sie zunächst, ob das Telefon Sprachbefehle unterstützt. Anschließend müssen Sie die Sprachbefehlsfunktion im Telefon aktivieren und Sprachbefehle aufnehmen, bevor Sie die Funktion nutzen können.