



Canon







DIGITAL IXUS 750

ЦИФРОВАЯ ФОТОКАМЕРА

РУКОВОДСТВО ПОЛЬЗОВАТЕЛЯ КАМЕРЫ

СОДЕРЖАНИЕ

Основные функции	5
Прочитайте это в первую очередь	6
Обязательно прочитайте эти параграфы	6
Меры предосторожности	6
Предотвращение неисправностей	9
Перед использованием камеры – обзор элементов.....	10
Вид спереди	10
Вид сзади	11
Панель управления.....	12
Перед использованием камеры – Основные операции.....	13
Использование ЖК монитора	13
Использование часов.....	13
Яркость ЖК монитора	13
Настройки яркости ЖК монитора	13
Ночной режим	14
Информация, отображаемая на ЖК дисплее	14
Режим съемки.....	14
Режим воспроизведения.....	15
Использование видеоискателя	17
Индикаторы	17
Функция энергосбережения.....	18
Форматирование карт памяти.....	18
Настройка мирового времени.....	19
Настройка часовых зон	19
Переключение часового пояса места назначения	19
Меню и настройки	20
Меню FUNC.	20
Меню Rec., Play, Set up и My Camera	21
Список меню	22
Меню FUNC.	22
Меню съемки Rec.	22
Пункт меню	22
Меню воспроизведения Play.....	22
Меню настройки Set up.....	23
Меню My Camera («Моя камера»)	24
Восстановление значений по умолчанию	25
Съемка.....	26
Изменение установок разрешения/сжатия (для снимков).....	26
Примерные значения разрешения	26
Примерные значения настроек сжатия.....	26
Изменение установок разрешения/частоты кадров (для видео)	27
Разрешения и частота кадров.....	27
 Съемка в режиме Специальной сцены (Special Scene)	27
 Съемка в ручном режиме.....	28
Съемка с близкого расстояния с увеличением (Digital Macro)	28
Использование цифрового масштабирования	28
Непрерывная съемка	29
Отмена режима непрерывной съемки	29
Режим печати открыток.....	30

Вставка даты в изображение.....	30
 Использование автоспуска.....	31
Отмена автоспуска.....	31
Изменение длительности обратного отсчета автоспуска.....	31
Изменение времени задержки и количества снимков.....	31
 Съемка видеofilьма.....	32
Съемка панорам (Stitch Assist).....	34
Переключение режимов фокусировки.....	35
Съемка объектов, неподходящих для автофокусировки.....	36
(фиксация фокусировки, фиксация автофокусировки).....	36
Съемка с фиксацией фокусировки.....	36
Съемка с фиксацией автофокусировки.....	36
Фиксация автоэкспозиции (AE lock).....	37
Фиксация экспозиции при съемке со вспышкой (FE lock).....	37
Переключение режимов замера экспозиции.....	38
Режимы замера экспозиции.....	38
Настройка компенсации экспозиции.....	38
Съемка с длительной выдержкой.....	39
Настройка цветовых оттенков (баланс белого).....	40
Настройки баланса белого.....	40
Установка пользовательского баланса белого.....	40
Изменение фотоэффекта.....	42
Настройки фотоэффекта.....	42
Съемка в режиме «Мои цвета».....	42
Настройки режима «Мои цвета».....	42
Изменение Метода сохранения для исходного изображения.....	44
Переключение камеры в режим усиления цвета.....	44
Переключение камеры в режим смены цветов.....	45
Переключение камеры в режим пользовательских цветов.....	46
 Настройка чувствительности ISO.....	46
Установка функции автоповорота.....	47
Создание адреса назначения файла (папки).....	48
Создать папку при следующей съемке.....	48
Сброс номеров файлов.....	49
Функция сброса номера файла.....	49
О номерах файлов и папок.....	49
Воспроизведение /Удаление.....	50
 Увеличение изображений.....	50
Отмена режима увеличения.....	50
 Одновременный просмотр девяти изображений (индексный режим).....	50
Переключение между наборами по девять изображений.....	51
Возврат в режим воспроизведения одиночного изображения.....	51
 Переход к снимку.....	51
Возврат в режим воспроизведения одиночного изображения.....	51
Просмотр видеofilьмов.....	52
Использование панели управления видеofilьмом.....	52
Редактирование видеofilьмов.....	53
Поворот изображений на дисплее.....	54
Воспроизведение с переходными эффектами.....	54
Добавление звуковых комментариев к изображениям.....	55
Автоматическое воспроизведение (слайд-шоу).....	56

Эффекты перехода	56
Выбор даты снимка или папки для воспроизведения	57
Отбор изображений для слайд-шоу	57
Настройка длительности воспроизведения и установок повтора	58
Защита изображений	58
Стирание всех изображений	59
Настройки печати/Настройки передачи.....	60
Задание установок печати DPOF	60
Отдельные снимки	60
Все изображения на карте	61
Установка стиля печати	61
Параметры отправки изображений	63
Отдельные снимки	63
Все изображения на карте	64
Просмотр изображений на экране телевизора	65
Индивидуальная настройка камеры (настройки «Моя камера»).....	66
Изменение параметров меню «Моя камера»	66
Регистрация параметров меню «Моя камера»	66
Поиск и устранение неисправностей.....	68
Камера	68
При включенном питании	68
ЖК монитор	68
Съемка	69
Съемка видео	71
Воспроизведение	71
Аккумулятор/Зарядное устройство	72
Воспроизведение на телевизоре	72
Список сообщений	73
Приложение	75
Уход за аккумулятором	75
Индикаторы	75
Меры безопасности при обращении с аккумуляторами	75
Зарядка аккумулятора	76
Обращение с картами памяти	76
Переключатель защиты от записи	76
Правила обращения с картами памяти	76
Форматирование	77
Сетевой блок питания (продается отдельно)	77
Использование внешней вспышки (продается отдельно)	78
Уход за камерой	79
Корпус камеры	79
Объектив	79
Видоискатель и ЖК монитор	79
Технические характеристики	80
Ресурс аккумулятора	82
Карты памяти и их приблизительная емкость	83

Основные функции

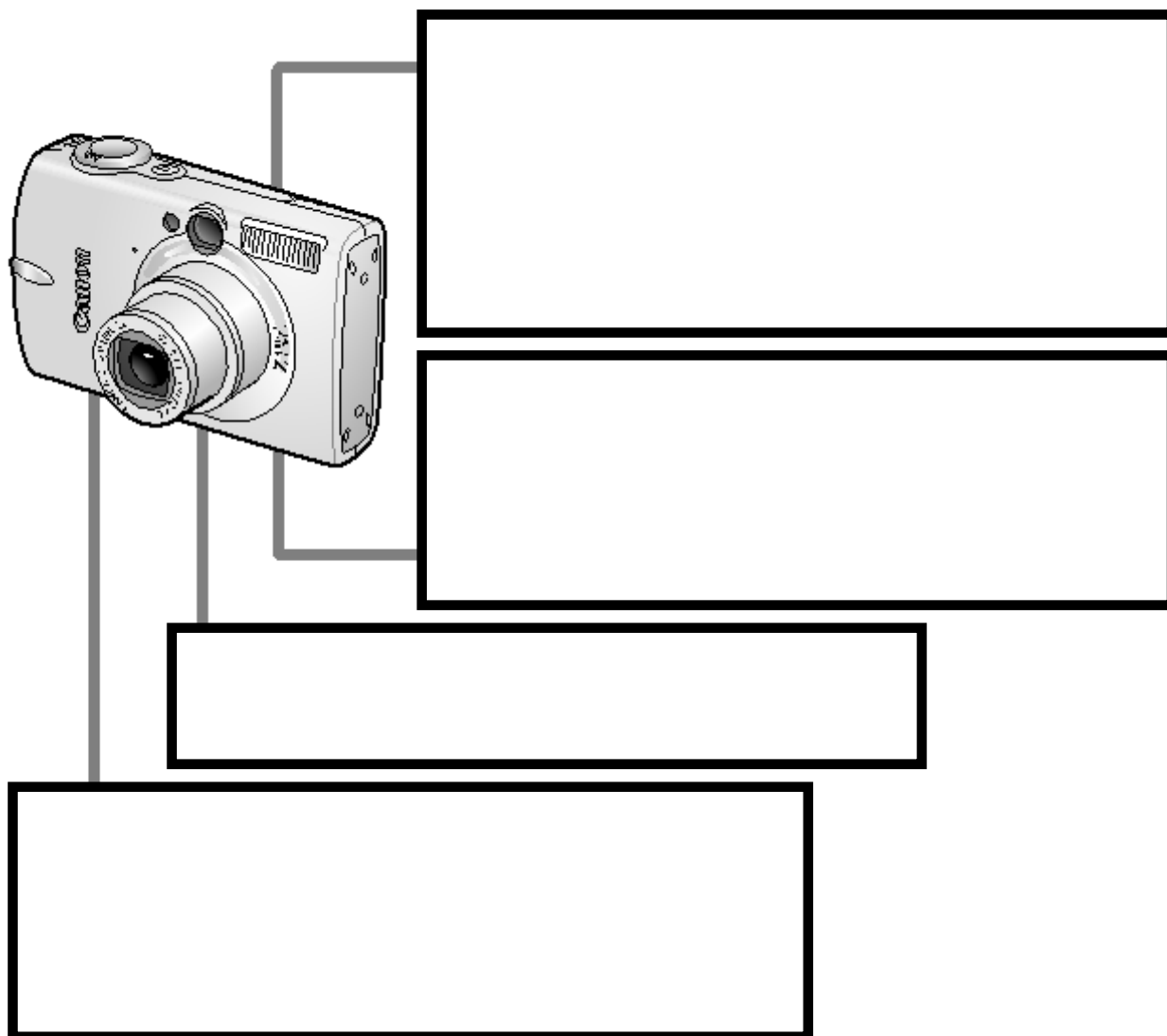

Условные обозначения

Ярлыки рядом с заголовком показывают, в каком режиме данная процедура используется.



Этот знак указывает на действия, которые могут повлиять на работу камеры.



Этот знак указывает на действия как дополнение к основным операциям.

Вы можете использовать SD* и MultiMediaCards карты памяти с данной камерой. Данные карты в руководстве в целом называются картами памяти.

* SD означает Secure Digital, система защиты авторского права.

Рекомендуется использовать оригинальные аксессуары компании Canon

Данная камера разработана для получения прекрасных результатов при использовании оригинальных аксессуаров компании Canon. Компания Canon не несет ответственности за повреждение данного устройства и/или возникновения происшествий (пожар и т.п.), вызванных неисправностью аксессуаров третьих сторон (например, из-за вытекания батареек). Имейте в виду, что гарантия не распространяется на повреждения, вызванные неисправностью неоригинальных аксессуаров, хотя Вы можете отремонтировать их платной основе.

Прочитайте это в первую очередь

Обязательно прочитайте эти параграфы

Тестовые снимки

Перед съемкой важных сюжетов настоятельно рекомендуется снять несколько пробных кадров, чтобы убедиться в правильности работы камеры.

Обратите внимание на то, что компания Canon, ее филиалы и дочерние компании, а также дистрибьюторы не несут никакой ответственности за любой ущерб, обусловленный какой-либо неисправностью камеры и ее принадлежностей, приводящей к сбою в записи изображения или к записи изображения не в том формате, на который рассчитан аппарат.

Предостережение в отношении нарушения авторских прав

Обратите внимание, что цифровые камеры Canon предназначены для личного использования и ни при каких обстоятельствах не должны использоваться для целей, нарушающих или противоречащих международным или местным законам и положениям по защите авторских прав. Обратите внимание на то, что в некоторых случаях копирование с помощью камеры или иного устройства изображений, снятых во время спектаклей или выставок, а также снимков объектов коммерческого назначения может являться нарушением авторских прав или других установленных законодательством прав даже в том случае, если съемка изображения была произведена в целях личного использования.

Ограничения действия гарантии

Условия гарантии на камеру см. в брошюре «Система европейской гарантии Canon (EWS)», входящей в комплект поставки камеры.

Адреса службы поддержки клиентов Canon см. в конце данного Руководства или в брошюре «Система европейской гарантии Canon (EWS)».

Температура корпуса камеры

Если камера используется в течение длительного времени, корпус камеры может нагреваться. Помните об этом и соблюдайте осторожность при работе с камерой в течение длительного времени.

ЖК-монитор

Жидкокристаллический монитор изготавливаются с использованием высокопрецизионных технологий. Более 99,99% пикселей работают в соответствии с техническими требованиями. Менее 0,01 % пикселей могут иногда самопроизвольно загораться или отображаться в виде красных или черных точек. Это не оказывает никакого влияния на записываемое изображение и не является неисправностью.

Видеоформат

Перед использованием камеры совместно с телевизором установите в камере тот формат видеосигнала, который используется в Вашем регионе.

Меры предосторожности

- Перед использованием камеры обязательно прочтите и уясните приведенные ниже правила техники безопасности. Строго следите за соблюдением правил надлежащего обращения с камерой.
- Приведенные ниже меры предосторожности позволяют обеспечить безопасную и правильную эксплуатацию камеры и ее принадлежностей с целью предотвратить травмирование фотографа и прочих лиц, а также повреждение оборудования.
- На нескольких следующих страницах под термином «оборудование» понимается в основном камера и ее вспомогательные источники питания, такие, как зарядное устройство и дополнительно приобретаемые компактный блок питания или автомобильное зарядное устройство.

- Батарея означает портативный батарейный источник питания, аккумулятор.

Предостережения

Оборудование

- **Запрещается направлять камеру непосредственно на солнце, а также на другие яркие источники света – это может повредить зрение.**
- **Оборудование следует хранить в местах, недоступных для детей и подростков.** Если ребенок случайно повредит камеру или аккумулятор, это может привести к серьезной травме. Кроме того, попадание наручного ремня на шею ребенка может привести к удушью. Ребенок может случайно проглотить карту памяти. Если это произойдет, немедленно вызовите доктора.
- **Не пытайтесь разобрать или изменить какую-либо часть оборудования, если это не предписывается настоящим Руководством.** Разборка или модифицирование оборудования может привести к поражению электрическим током высокого напряжения. Проверка, изменение и ремонт внутренних деталей должны производиться только квалифицированным сервисным персоналом, который уполномочен дистрибьютором или службой поддержки клиентов компании Canon.
- **Для предотвращения риска поражения электрическим током не прикасайтесь к деталям вспышки, если она повреждена.** Запрещается прикосновение к внутренним деталям оборудования, доступ к которым оказался открыт в результате повреждения. Возможно поражение электрическим током высокого напряжения. При первой возможности обратитесь к дистрибьютору камеры или в ближайшее отделение службы поддержки клиентов компании Canon.
- **Немедленно прекратите эксплуатацию оборудования в случае появления дыма или резкого запаха.** Нарушение этого требования может привести к возгоранию или поражению электрическим током. Немедленно выключите камеру, извлеките из нее аккумулятор или отключите сетевой кабель от электрической розетки. Убедитесь в том, что выделение дыма или запаха прекратилось. Обратитесь к дистрибьютору камеры или в ближайшее отделение службы поддержки клиентов компании Canon.
- **Не допускайте попадания воды или других жидкостей на оборудование и не погружайте оборудование в какие-либо жидкости.** Не допускайте попадания жидкости внутрь камеры. Камера не является водонепроницаемой. В случае контакта наружной части камеры с жидкостью или содержащим соль воздухом протрите камеру мягкой абсорбирующей тканью. В случае попадания воды или прочих посторонних веществ внутрь камеры немедленно выключите питание камеры, извлеките из нее аккумулятор или отключите сетевой кабель от электрической розетки. Продолжение эксплуатации оборудования может привести к возгоранию или поражению электрическим током. Обратитесь к дистрибьютору камеры или в ближайшее отделение службы поддержки клиентов компании Canon.
- **Запрещается использовать вещества, содержащие спирт, бензин, растворители или прочие горючие вещества, для чистки и обслуживания оборудования.** Использование этих веществ может привести к возгоранию.
- **Запрещается отрезать, повреждать и изменять шнур сетевого адаптера, а также ставить на него тяжелые предметы.** Любые подобные действия могут вызвать короткое замыкание и привести к пожару или поражению электрическим током.
- **Используйте только рекомендованные источники питания.** Использование других источников питания, кроме специально рекомендованных для работы с данным оборудованием, может привести к перегреву и деформации оборудования, возгоранию, поражению электрическим током или возникновению иных опасных ситуаций.
- **Регулярно отсоединяйте кабель питания и удаляйте пыль и загрязнения, скапливающиеся на вилке, внутренних поверхностях электрической розетки и на**

окружающих областях. При повышенном содержании в воздухе пыли, влаги или жира загрязнения, скапливающиеся за продолжительное время вокруг вилки, могут стать влажными и привести к короткому замыканию и последующему возгоранию.

- **Запрещается прикасаться к сетевому кабелю влажными руками.** Это может привести к поражению электрическим током. При отключении кабеля его следует держать за штекер. Запрещается тянуть за гибкую часть кабеля, так как это может привести к повреждению изоляции или оголению проводов, что является потенциальным источником пожара или поражения электрическим током.

Батарея

- **Запрещается оставлять аккумуляторы вблизи от источников тепла или подвергать их прямому воздействию огня или нагреванию.**
- **Запрещается погружать аккумуляторы в воду.** Подобные действия могут привести к повреждению аккумуляторов и вытеканию вызывающей коррозию жидкости, которая может явиться причиной пожара, поражения электрическим током, взрыва или серьезной травмы.
- **Запрещается разбирать, модифицировать или нагревать аккумуляторы: существует риск получения травмы вследствие взрыва.** Немедленно промойте водой любой участок тела – особенно глаза и рот, а также одежду в случае попадания на них содержимого аккумулятора. При попадании этих веществ в глаза или рот немедленно промойте их водой и обратитесь к врачу.
- **Следует использовать только рекомендуемые аккумуляторы и принадлежности.** Использование любых других аккумуляторов, кроме специально рекомендованных для данного оборудования, может вызвать взрыв или утечку электролита и, как следствие, привести к пожару, травме или повреждению окружающих предметов.
- **Когда зарядное устройство и компактный блок питания не используются, во избежание пожара и прочих опасных ситуаций отсоединяйте их от камеры и от электрической розетки после завершения зарядки аккумулятора.** Непрерывное длительное использование устройства может привести к его перегреву, деформации и возгоранию.
- **Не кладите ничего, например, скатерть, коврик и т.п., на зарядное устройство во время работы.** Нарушение этого требования может привести к возгоранию или поражению электрическим током.
- **Для зарядки аккумулятора используйте указанное зарядное устройство.** Использование других зарядных устройств может привести к перегреву, деформации оборудования, пожару или поражению электрическим током.
- **Подключаемый к камере разъем зарядного устройства и компактного блока питания предназначен исключительно для работы с данной камерой.** Их использование с другими изделиями или аккумуляторами запрещено. Существует риск возникновения пожара и прочих опасных ситуаций.
- **Перед тем как выбросить аккумулятор, заклейте его клеммы лентой или иным изоляционным материалом, чтобы предотвратить прямой контакт с другими объектами.** Соприкосновение с металлическими деталями предметов в контейнере для мусора может привести к пожару или взрыву. Аккумуляторы следует выбрасывать в специально отведенные для этого места, если таковые предусмотрены в месте Вашего проживания.

Другое

- **Запрещается применять вспышку в непосредственной близости от глаз человека или животного.** Воздействие света повышенной интенсивности, испускаемого вспышкой, может привести к ухудшению зрения. В частности, при съемке детей минимально допустимое расстояние до ребенка составляет 1 м.

- **Храните предметы, чувствительные к магнитному излучению, подальше от динамиков камеры.**

Предупреждения

Оборудование

- **Не допускайте падения аккумуляторов, а также значительных механических воздействий на аккумуляторы, которые могут привести к повреждению их корпуса.** Это может вызвать утечку электролита и травмы.
- **Не храните оборудование сыром и грязном месте.**
- **Не касайтесь металлическими объектами (например, булавки, ключи) или грязи контактов зарядного устройства или штекера.** Нарушение этого требования может привести к возгоранию или поражению электрическим током.
- **Не храните оборудование в местах, где оно может попасть под воздействие прямых солнечных лучей или высокой температуры.**
- **Убедитесь, что зарядное устройство подключено к розетке с указанным напряжением.** Не используйте поврежденное зарядное устройство или розетку.
- **Не устанавливайте в местах с плохой вентиляцией.** Нарушение вышеуказанных требований может привести к вытеканию, перегреву или взрыву, что может вызвать пожар, ожоги и другие повреждения. Высокая температура также может привести к деформации корпуса.
- **Если не используете камеру в течение длительного периода времени, извлеките батарею и отключите зарядное устройство, храните оборудование в безопасном месте.** Батареи могут сесть.

Вспышка

- **Не используйте вспышку, если она загрязнена.**
- **Будьте осторожны и не закрывайте вспышку пальцами или одеждой.** Вспышка может быть повреждена и производить дым или шум. Возникшее в результате этого тепловыделение может повредить вспышку.
- **Не касайтесь поверхности вспышки после серии фотографий.** Это может привести к ожогам.

Предотвращение неисправностей

Избегайте сильных магнитных полей

Запрещается класть камеру в непосредственной близости от электродвигателей и прочего оборудования, генерирующего сильные электромагнитные поля. Воздействию сильных электромагнитных полей может привести к неисправности или повреждению изображения.

Не допускайте образования конденсата во избежание неполадок при работе с камерой

Быстрое перемещение оборудования из зоны высокой температуры в зону низкой температуры и наоборот может привести к образованию конденсата (капель воды) на внешних и внутренних поверхностях камеры. Для предотвращения этого явления можно поместить оборудование внутрь герметичного пластикового пакета и подождать медленного выравнивания температур, после чего извлечь оборудование из пакета.

Если происходит образование конденсата внутри камеры

В случае обнаружения конденсата немедленно прекратите работу с камерой. Продолжение эксплуатации оборудования может привести к выходу его из строя. Извлеките из камеры CF-карту, аккумулятор или компактный блок питания; перед возобновлением использования камеры подождите, пока влага полностью испарится.

Перед использованием камеры – обзор элементов

Вид спереди

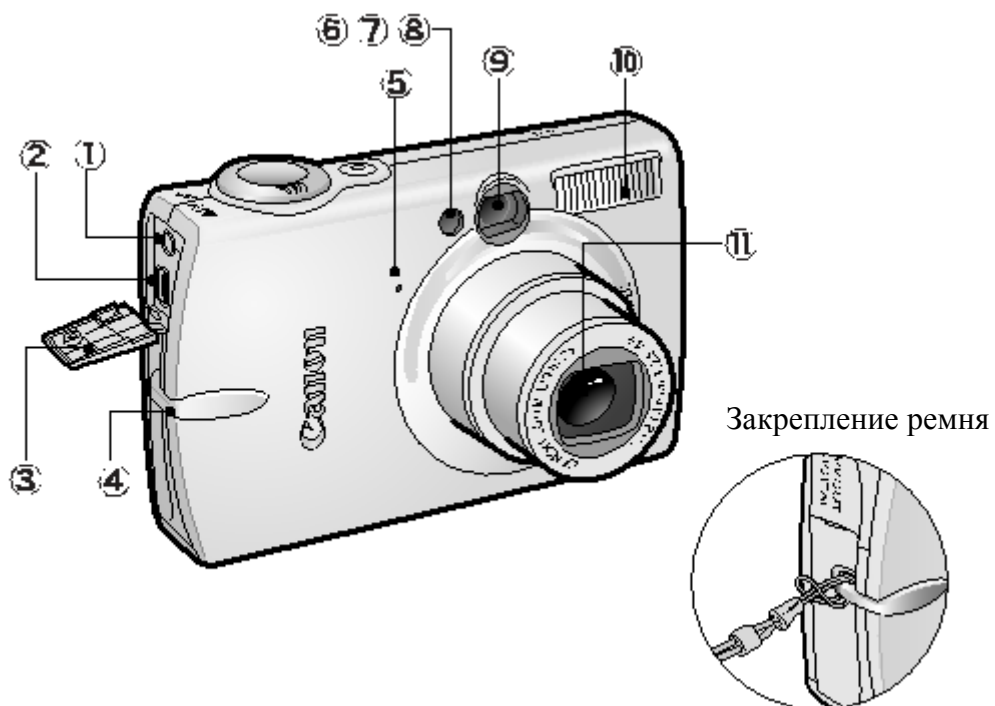

- | | |
|---|---|
| 1. Разъем аудио/видео выхода A/V Out. | 7. Лампа уменьшения эффекта «красных глаз». |
| 2. Цифровой разъем DIGITAL. | 8. Лампа автоспуска. |
| 3. Окно видоискателя (стр.39) | 9. Окно видоискателя. |
| 4. Крышка разъемов | 10. Вспышка |
| 5. Микрофон | 11. Объектив |
| 6. Вспомогательный луч для автофокусировки (стр.42) | |



Интерфейсный кабель и аудио–видео кабель нельзя подключить одновременно.

Вид сзади

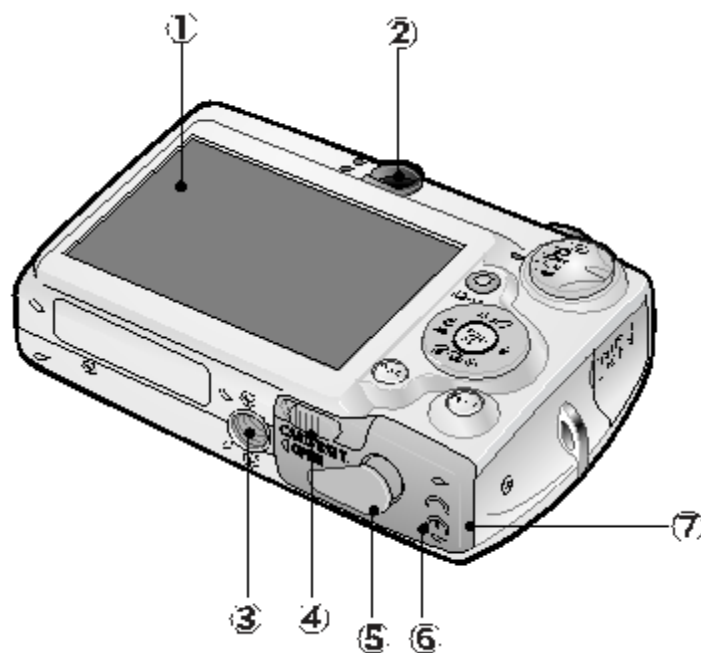

- | | |
|--|---|
| 1. ЖК-монитор | 6. Разъем карты памяти/ Крышка батареи |
| 2. Видоискатель | 7. Батарейный отсек (Отсек карты памяти/Батареи). |
| 3. Штативное гнездо | |
| 4. Фиксатор крышки гнезда | |
| 5. Крышка разъема переходника постоянного тока | |

Панель управления

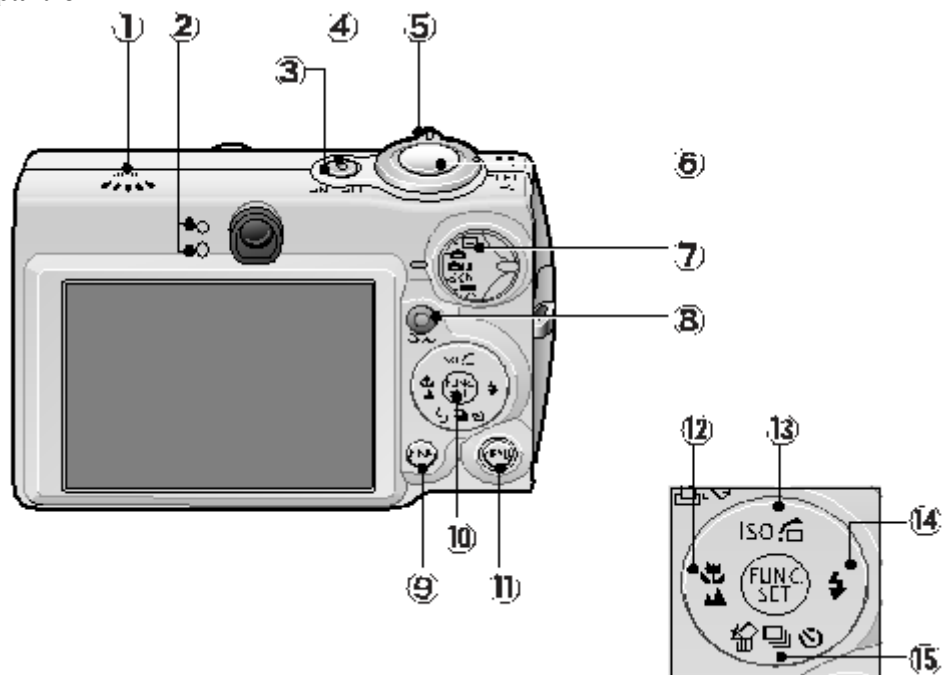



1. Динамик.
2. Индикаторы.
3. Кнопка питания.
4. Индикатор питания.
5. Рычаг изменения фокусного расстояния (масштабирования).
Съемка: (Телефото)/ (Широкоугольный)
Воспроизведение: (Увеличение)/ (Индексный режим)
6. Кнопка спуска затвора.
7. Диск установки режима съемки.
8. Кнопка (Печать/Загрузка).
9. Кнопка DISP. (Дисплей).
10. Кнопка FUNC./SET.
11. Кнопка MENU (Меню).
12. Кнопка (Макро)/ (Бесконечность)/
13. Кнопка ISO/ (Переход)/
14. Кнопка (Вспышка)/
15. Кнопка (Стирание одного изображения)/ (Непрерывная съемка)/ (Автоспуск)/

Перед использованием камеры – Основные операции

Использование ЖК монитора

1. Нажмите кнопку **DISP**.

Режим отображения меняется при каждом нажатии кнопки в указанной ниже последовательности.

Режим съемки (, , **SCN** и ): ... ► стандартный (нет информации) ► детализированный (вывод информации) ► OFF (выкл.)

Режим воспроизведения (): ... ► стандартный ► детализированный ► OFF



- Настройка включения/выключения ЖК дисплея сохраняется даже после выключения камеры.

- ЖК дисплей не выключается в следующих режимах: , ,  и .

Использование часов

Вы можете показать текущее время и время с интервалом в 5 секунд*, используя 2 метода.

* Настройка по умолчанию.

Метод 1

Удерживайте кнопку **FUNC./SET** при включении питания.



Метод 2

В режиме съемки удерживайте нажатой кнопку **FUNC./SET**.



Если Вы будете держать камеру горизонтально, она будет показывать время. Если вертикально – время и дату.

Однако, если Вы держите камеру вертикально и используете метод 1 для показа времени и даты, время будет показываться так, как если бы камеру держали горизонтально.

- Вы можете изменить цвет дисплея, нажав кнопку  или . Измените цвет на желаемый.
- Часы исчезнут, когда закончится интервал их показа или Вы нажмете одну из кнопок **FUNC./SET**, **MENU**, кнопку затвора или диск установки режима съемки.
- Интервал показа часов может быть установлен в меню настройки .

Яркость ЖК монитора

Настройки яркости ЖК монитора

Яркость монитора может быть изменена следующими двумя способами.

- Изменение настроек, используя Меню настройки.
- Изменение настроек, используя кнопку **DISP**. Кнопка (Функция быстрой настройки яркости).

Вы можете установить самую высокую яркость монитора независимо от настроек, установленных в меню настройки, нажимая кнопку **DISP** в течение более одной секунды*.

- Чтобы восстановить предыдущее настройку яркости, нажмите кнопку **DISP** в течение более одной секунды снова.

- В следующий раз, когда Вы включите камеру, яркость дисплея будет соответствовать настройке, указанной в меню настройки.

* Вы не можете изменить яркость дисплея с этой функцией, если Вы уже установили её на ее самое высокое значение в меню настройки.

Ночной режим

При съемке в темных условиях, камера автоматически делает дисплей камеры ярче, чтобы соответствовать яркости объекта*, облегчая фокусировку.

* Шум появится, и движения предмета будут казаться нерегулярными на дисплее.

Записанное изображение не будут изменяться. Яркость изображения, показываемого на дисплее, и яркость фактического записанного изображения будут отличаться.

Информация, отображаемая на ЖК дисплее

Режим съемки

(* Возникает, если для дисплея задан режим [Standard (No Information)])

[] * Рамка точечного замера

[] * Рамка автофокусировки

[] * Низкий уровень заряда батареи

Увеличение*

Линии сетки*

Оставшиеся кадры или оставшееся/прошедшее время для видеофильма

ISO 50 ISO 100 ISO 200 ISO 400

Чувствительность

Метод съемки

Макро/Бесконечность

Вспышка

Автоповорот

● (Красный)

Запись видео

AEL *Фиксация экспозиции

FEL *Фиксация экспозиции

AFL *Фиксация фокусировки

Часовой пояс

* Создать папку

Режимы съемки

Компенсация экспозиции

Режим длительной выдержки

Баланс белого

Фотоэффекты

Мои цвета

Метод измерения

Сжатие



Частота кадров

Разрешение

Предупреждение о сотрясении камеры

Ползунок переключения экспозиции



Если индикатор мигает оранжевым цветом и появляется индикатор дрожания камеры , это говорит о том, что недостаточно освещения или установлена длинная выдержка затвора. Увеличьте чувствительность ISO или выберите другой режим вспышки (кроме ) (вспышка выкл.) или установите камеру на штатив или другое подобное устройство.

Режим воспроизведения Standard (Стандартный)

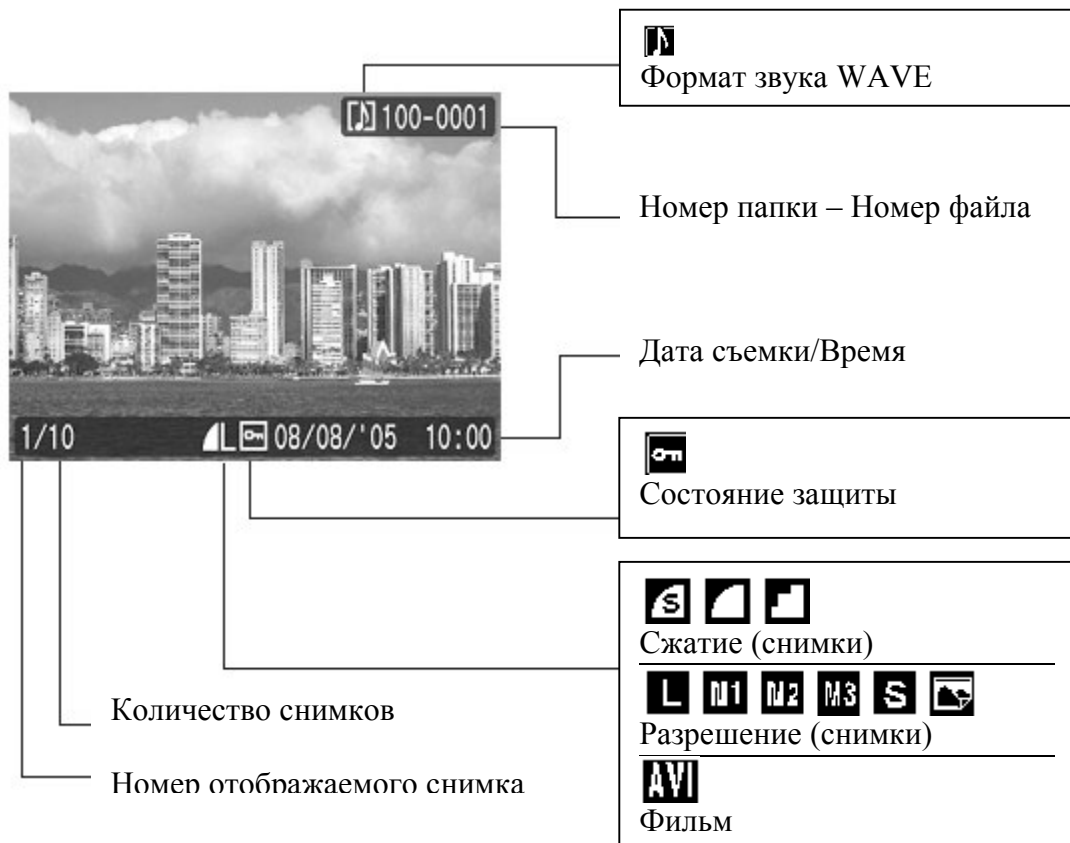

Detailed (Детальный)



Гистограмма

Режим съемки

Режим длительной выдержки

Чувствительность ISO

Разрешение (видео)

Частота кадров (видео)

Компенсация экспозиции

Вспышка

Макро/Бесконечность

Фотоэффект

Мои цвета

Режим замера экспозиции





Баланс белого

Размер файла

Разрешение (видео)

Время воспроизведения для видеофайлов

Для некоторых изображений может также отображаться следующая информация:

	Приложен звуковой файл в формате, отличающемся от WAVE, или файл в неподдерживаемом формате.
	Файл JPEG в формате, не соответствующем стандартам файловой системы для камер Design rule for Camera File system.
	Файл в формате RAW.
	Файл в неизвестном формате.



Обратите внимание, что информация, записанная данной камерой, может неправильно отображаться на других камерах, и наоборот, информация, записанная на других камерах, может неправильно отображаться на данной камере.

Гистограмма

Гистограмма представляет собой график, по которому можно оценить яркость записанного изображения. Чем больше кривая смещена в левую сторону графика, тем темнее изображение. Чем больше кривая смещена в правую сторону графика, тем ярче изображение.

Если изображение слишком темное, установите положительную компенсацию экспозиции. Аналогично, если изображение слишком яркое, установите отрицательную компенсацию экспозиции.

Примеры гистограмм



Темное
изображение



Сбалансированное
изображение



Яркое
изображение

Использование видоискателя

Для экономии заряда аккумулятора во время съемки можно пользоваться видоискателем, отключив ЖК монитор.

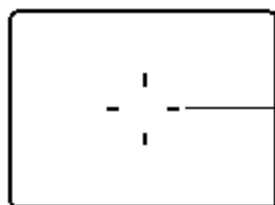

Обозначает центр изображения

Видоискатель

Индикаторы

Индикаторы горят или мигают, когда нажаты кнопка питания или затвора.



Никогда не выполняйте следующие действия, когда гори индикатор. Такие действия могут повредить данные.

- Не трясите и не ударяйте камеру.
- Не выключайте питание и не открывайте разъем карты памяти или батарейный отсек.

Верхний индикатор

Зеленый:

Готовность к съемке

Зеленый мигает:

Запись/чтение/удаление/передача снимка (при подключении к ПК)

Оранжевый:

Готовность к съемке (вспышка включена)

Оранжевый мигает:

Готовность к съемке (предупреждение о сотрясении камеры)

Нижний индикатор

Желтый:

Режимы Макро/Бесконечность/Блокировка автофокуса

Желтый мигает:

Проблемы с фокусировкой (один звуковой сигнал)

Функция энергосбережения

Данная камера оснащена функцией энергосбережения. Питание будет отключаться в следующих случаях. Нажмите кнопку питания для восстановления питания.

Режим съемки	Камера отключается примерно через 3 минуты после последнего нажатия любой кнопки. ЖК монитор отключается автоматически через 1 минуту после последнего нажатия любой кнопки, даже если настройка [Auto Power Down] уставлена как [Off]. Нажмите любую кнопку, кроме кнопки питания, или измените ориентацию камеры для включения монитора.
Режим воспроизведения Подключен к принтеру	Камера отключается примерно через 5 минут после последнего нажатия любой кнопки.

* Это время может быть изменено.



- Функция энергосбережения не будет активироваться во время слайд-шоу или когда камера подключена к ПК.
- Настройки функции энергосбережения могут быть изменены.

Форматирование карт памяти

Необходимо обязательно отформатировать новую карту памяти; кроме того, форматирование можно использовать для удаления с карты всех изображений и прочих данных.



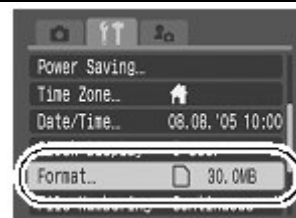

Имейте в виду, что при форматировании (инициализации) карты с нее стираются все данные, в том числе защищенные изображения и файлы других типов.

1  Меню настройки ► [Format] (Форматировать)



2 Выберите [OK] и нажмите .

- Для выполнения быстрого форматирования используйте кнопку  для выбора пункта [Low Level Format] и кнопки  и  для добавления контрольной метки.
- Вы можете остановить форматирование после выбора пункта [Low Level Format], если нажмете кнопку FUNC./SET. Вы все еще можете использовать карту без проблем, если форматирование было прервано, но данные будут удалены.

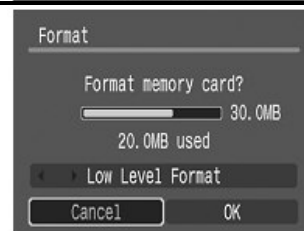













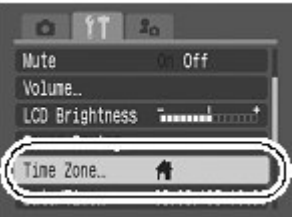

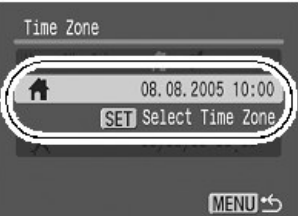







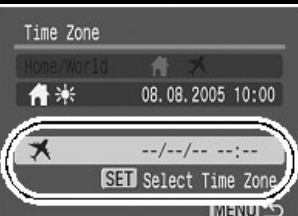

Low Level Format (Быстрое форматирование)

Мы рекомендуем выбирать Быстрое форматирование, когда Вы думаете, что скорость чтения/записи карт памяти упала. Быстрое форматирование может занять 2–3 минуты для некоторых карт памяти.

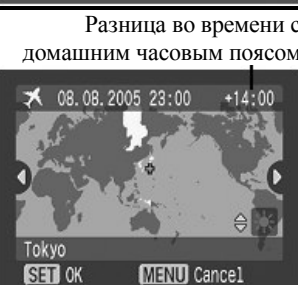

Настройка мирового времени

Во время путешествия за границу Вы можете записывать снимки с местным временем и датами, просто переключив настройки часового пояса, если Вы настроили их заранее. Это позволит Вам не изменять каждый раз настройки Даты и времени.

Настройка часовых зон

<p>1  Меню настройки ► [Time Zone] (часовой пояс) ► </p>	
<p>2  ► </p>	
<p>3 Кнопками  и  выберите домашний часовой пояс.</p> <p>► </p> <ul style="list-style-type: none">• Для установки летнего времени используйте кнопки  и  для вывода . Время сдвинется на час вперед.	
<p>4  ► </p>	
<p>5 Кнопками  и  выберите часовой пояс места назначения</p> <p>► </p> <p>Как и в шаге 3 Вы можете установить летнее время.</p>	<p>Разница во времени с домашним часовым поясом</p> 
<p>6 Используйте кнопки  и  для выбора пункта [Home/World] и  и  для выбора</p> <p> ► </p>	

Переключение часового пояса места назначения

<p>1  Меню настройки ► [Time Zone] (часовой пояс) ► </p> <p>См. параграф "Меню и настройки" ниже.</p>	
--	---

2

Кнопками ◀ и ▶ выберите  .

Для изменения часового пояса места назначения используйте кнопку FUNC./SET.

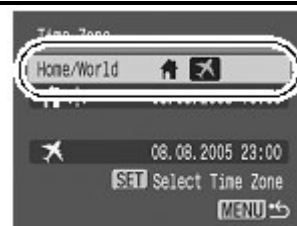

Если Вы измените дату и время, когда выбрана настройка мирового времени, домашняя дата и время также изменятся автоматически.

Меню и настройки





Меню служат для настройки параметров съемки и воспроизведения, а также других параметров камеры, например, даты/времени и звуковых сигналов. Доступны следующие меню:

- FUNC. Menu
- Rec., Play, Set up и My Camera Menus

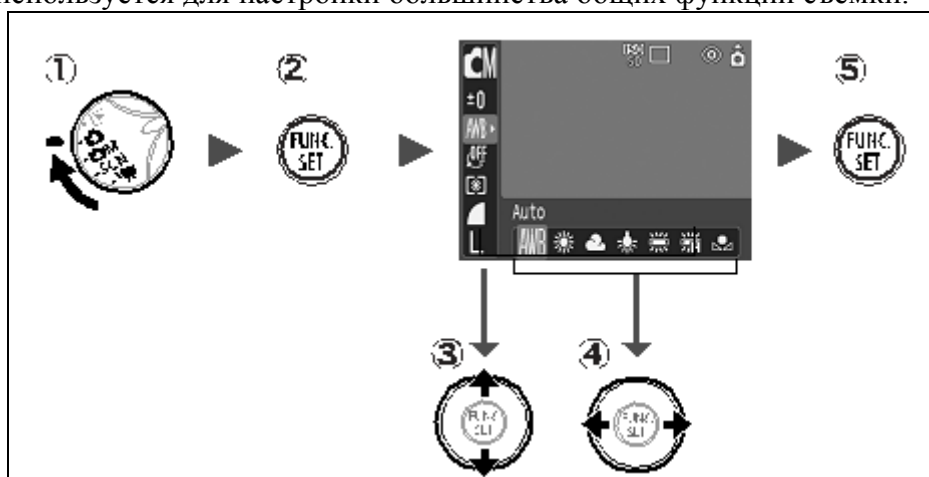
Меню FUNC.

Это меню используется для настройки большинства общих функций съемки.



1. Установите переключатель режима в положение , ,  или .
2. Нажмите кнопку FUNC./SET.
3. Используйте кнопки ↑ и ↓ для выбора пункта меню. Некоторые пункты могут быть недоступны.
4. Кнопками ◀ или ▶ выберите требуемый вариант. После выбора настройки Вы можете нажать кнопку затвора для немедленной съемки. После съемки это меню откроется снова, давая вам возможность легко изменить настройки.
5. Нажмите кнопку FUNC./SET.

Меню Rec., Play, Set up и My Camera

С помощью этих меню можно выполнить удобные настройки для съемки и воспроизведения.

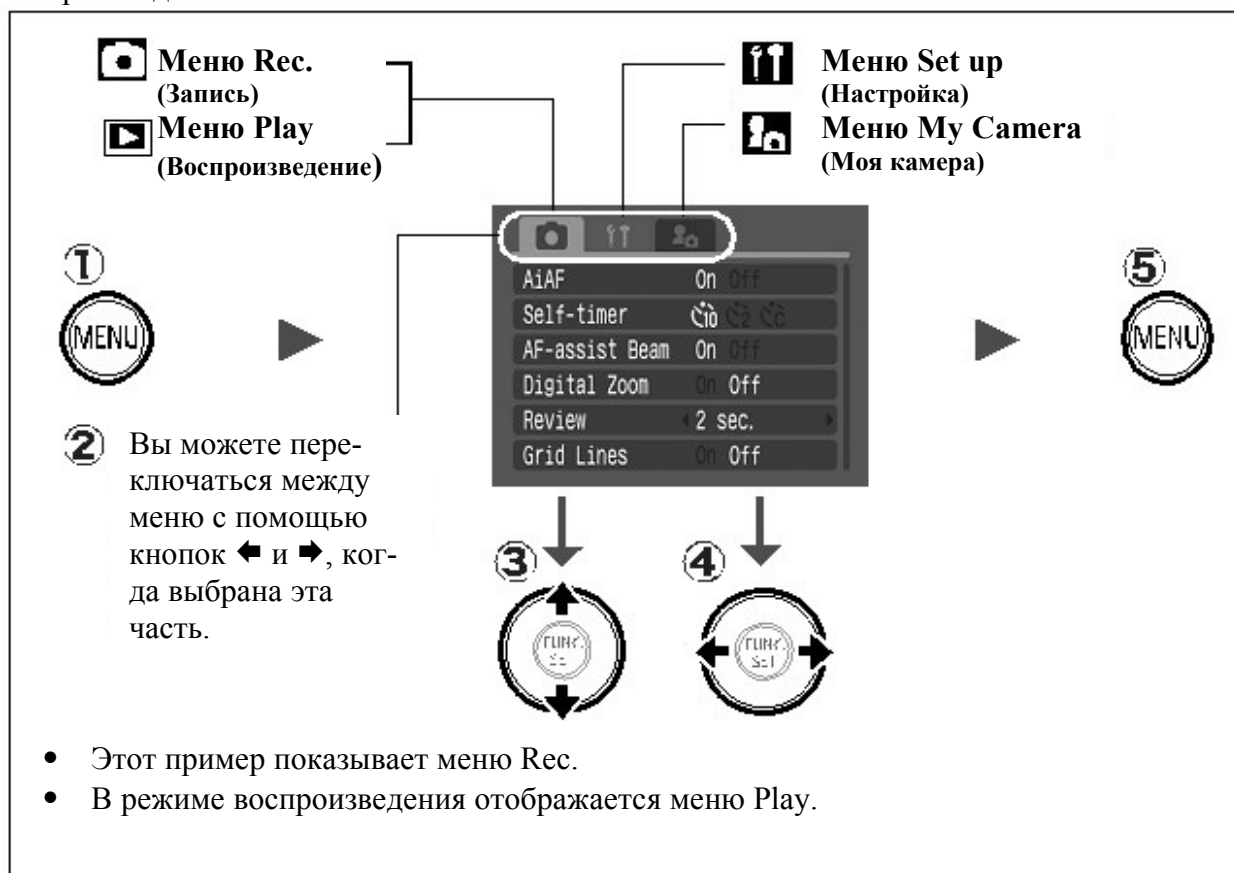











1. Нажмите кнопку MENU.
2. Используйте кнопки ◀ и ▶ для переключения между меню. Вы также можете использовать рычаг изменения фокусного расстояния для переключения между меню.
3. Используйте кнопки ↑ и ↓ для выбора пункта меню. Некоторые пункты могут быть недоступны.
4. Используйте кнопки ◀ и ▶ для выбора настроек. Пункты меню с многоточием (...) можно выбирать, только открыв следующее меню нажатием кнопки FUNC./SET. Для подтверждения выбора нажмите кнопку FUNC./SET еще раз.
5. Нажмите кнопку MENU.

СПИСОК МЕНЮ



Меню FUNC.

(Ярлыки, приведенные ниже, являются стандартными настройками)

	Manual Mode (Ручной режим)		My Colors (Мои цвета)
	Special Scene Mode (Режим специальных сцен)		Stitch Assist ("Склеивание")
	Movie Mode (Режим фильма)		Metering Mode (Режим замера экспозиции)
	Exposure Compensation (Компенсация экспозиции)		Compression (Сжатие)
	Long Shutter Mode (Режим длительной выдержки)		Frame Rate (Movie) (Частота кадров (Видео))
	White Balance (Баланс белого)		Resolution (Still Image) (Разрешение (Снимок))
	Photo Effect (Фотоэффект)		Resolution (Movie) (Разрешение (Видео))

Меню съемки Rec.

(* Стандартная настройка)

Пункт меню	Возможные значения
AiAF	On*/Off
Автопуск	 10 секунд*/  2 секунды/  Пользовательский таймер (Задержка: 0–10*, 15, 20, 30 сек.) (кадров: 1–3*–10)
AF-assist Beam (Рамка автофокуса)	On*/Off
Digital Zoom (Цифровое масштабирование)	On/Off* (в стандартном режиме фильма)
Review (Обзор)	Off/2*–10 секунд/Hold (Удерживать)
Save Original (Сохранить оригинал)	On/Off*
Grid Lines (Линии сетки)	On/Off*
Date Stamp (Метка даты)	Off*/Date/Date & Time
Long Shutter (Долгая выдержка)	On/Off*

Меню воспроизведения Play

	Protect (Защита)		Slide Show (Слайд-шоу)
	Rotate (Поворот)		Print Order (Заказ на печать)
	Sound Memo (Звуковой комментарий)		Transfer Order (Заказ на отправку)
	Erase All (Удалить все)		Transition (Переход)





Меню настройки Set up

(* Стандартная настройка)

Пункт меню	Настройки	Описание
Mute (Отключение звука)	On (Вкл.) Off (Выкл.)*	Выберите ON для отключения озвучивания запуска, операций и затвора. (В случае ошибки звуковой сигнал подается даже в том случае, если выбрано значение On(Вкл.))
Volume (Громкость)	Off/1/2*/3/4/5	Служит для настройки громкости звука при включении, звука нажатия кнопок, звука автоспуска, звука спуска затвора и громкости воспроизведения. Если для параметра [Mute] Громкость (Выключить звук) задано значение [On] (Вкл.), – настройка громкости невозможна.
Start-up Vol. (Громкость звука при включении)		Настраивает громкость звукового сигнала при включении камеры.
Operation Vol. (Громкость звука нажатия кнопок)		Настраивает громкость звукового сигнала, подаваемого при нажатии любой кнопки, кроме кнопки спуска затвора.
Selftimer Vol. (Громкость автоспуска)		Настройка громкости звукового сигнала автоспуска, подаваемого за 2 с до спуска затвора.
Shutter Volume (Громкость затвора)		Настройка громкости звукового сигнала, подаваемого при срабатывании затвора. При съемке видеопленки звуковой сигнал срабатывания затвора не подается.
Playback Vol. (Громкость воспроизведения)		Настройка громкости воспроизведения звука видеопленок и звуковых комментариев.
LCD Brightness (Яркость ЖК–дисплея)	-7 до 0* до +7	Яркость настраивается кнопкой ◀ или ▶. При нажатии кнопки ▲ или ▼ на дисплей выводится меню настройки. Во время настройки ЖК-монитор позволяет контролировать яркость.
Power Saving (Энергосбережение)		
Auto Power Down (Автовключение питания)	On* (Вкл.)/ Off (Выкл.)	Задаёт, отключается ли питание камеры автоматически, если в течение определенного времени не выполняется никаких операций.
Display Off (Выключение монитора)	10 с, 20 с, 30 с, 1 мин.*, 2 мин., 3 мин.	Задаёт период времени до выключения ЖК-монитора, если с камерой не выполняется никаких операций.
Time Zone (Часовой пояс)	Home*/World	
Date/Time (Дата/время)		
Clock Display (Отображение часов)	0–5*–10 с./ 20 с./30 с./ 1мин.	

	/2 мин. /3 мин.	
Format (Форматирование)		
File Numbering (Нумерация файлов)	Auto Reset (Авто сброс/ Continuous (Продолжать)*	
Create Folder (Создать папку)		
Create New Folder (создать новую папку)	Контрольная метка (ON), Без контрольной метки (Off)	Создает папку для следующей фото сессии.
Auto Create (создать автоматически)	Off (Выкл.)* / Daily (Ежедневно) / Monday – Sunday (Пн.- Вс.) / Monthly (Ежемесячно)	Вы также можете выбрать время создания.
Auto Rotate (Автоповорот)	On (Вкл.)* / Off (Выкл.)	Задаёт, будет ли на дисплее производиться автоматический поворот изображений, снятых при вертикальной ориентации камеры.
Language (Язык)		Установка языка, используемого в меню и в сообщениях на ЖК-мониторе.
Video System (Видеосистема)	NTSC/PAL	
Reset All (Сбросить все настройки)		

Меню My Camera («Моя камера»)

Пункт меню	Доступные настройки
Theme (Тема)	Выбор общей темы для всех пунктов установок «Моя камера».
Start-up Image (Начальная заставка)	Установка изображения, отображаемого при включении питания камеры.
Start-up Sound (Звук при включении)	Установка звукового сигнала, подаваемого при включении питания камеры.
Operation Sound (Звук нажатия кнопок)	Установка звукового сигнала, подаваемого при нажатии любой кнопки, кроме кнопки спуска затвора.
Selftimer Sound (Звук автоспуска)	Установка звукового сигнала, подаваемого за 2 с до срабатывания затвора в режиме автоспуска.
Shutter Sound (Звук срабатывания затвора)	Установка звукового сигнала, подаваемого при нажатии кнопки спуска затвора. При съёмке видеofilмов звук срабатывания затвора не подается.
My Camera Menu Contents (Установки меню «Моя камера»)	 (Off) /  * /  / 

Восстановление значений по умолчанию

- 1  Меню настройки ► [Reset All] (Сбросить все).
См. параграф "Меню и настройки"



- 2 Выберите [OK] и нажмите кнопку .



- Если камера подключена к компьютеру или отдельно продаваемому принтеру, сброс настроек невозможен.
- Невозможен сброс следующих параметров:
 - режима съемки;
 - параметров [Time Zone] (Часовой пояс), [Date/Time] (Дата и время) и [Video System] (Видеосистема) в меню  (Настройка);
 - данных баланса белого, записанных функцией пользовательского баланса белого;
 - цветов, указанных в режимах [Color Accent] (Характеристика цвета) или [Color Swap] (Замена цветов) для «Моих цветов»;
 - новых добавленных параметров «Моя камера».

Съемка



Изменение установок разрешения/сжатия (для снимков)

Режимы съемки:       

- 1** В меню функций (FUNC.) выберите **L*** (Разрешение)/ **L*** (Сжатие).
 * Стандартные настройки.
 • Кнопками **←** или **→** выберите настройки разрешения/сжатия и нажмите кнопку FUNC./SET.



Примерные значения разрешения

Разрешение		Высокое ↑ ↓ Низкое	Назначение
L (Высокое)	3072 x 2304 пиксела		
M1 (Среднее 1)	2592 x 1944 пиксела		Печать фотографий формата свыше A4 (210 x 297 мм) Печать фотографий формата свыше Letter* (216 x 279 мм)
M2 (Среднее 2)	2048 x 1536 пиксела		Печать фотографий до формата A4* (210 x 297 мм) Печать фотографий до формата Letter* (216 x 279 мм)
M3 (Среднее 3)	1600 x 1200 пиксела		Печать фотографий формата открытки (148 x 100 мм) Печать фотографий размера L (119 x 89 мм)
S (Низкое)	640 x 480 пиксела		Отправка изображений по электронной почте Съемка большего числа кадров
  (Режим печати даты)	1600 x 1200 пиксела		При печати на открытки.



* Форматы бумаги зависят от региона.



Примерные значения настроек сжатия

Сжатие		Высокое ↑ ↓ Низкое	Назначение
 Наивысшее качество			
 Высокое качество			Съемка изображений обычного качества
 Обычное качество			Съемка большего числа кадров

Изменение установок разрешения/частоты кадров (для видео)











Режимы съемки: 

Вы можете изменить разрешение и частоту кадров, когда выбран режим видео * (Стандарт) или * (Мои цвета).



- 1 В меню функций (FUNC.) выберите * (Разрешение)/
* (Частота кадров).
* Стандартные настройки.
 - Кнопками ◀ или ▶ выберите настройки разрешения/частоты кадров и нажмите кнопку FUNC./SET.



Разрешения и частота кадров

	Разрешение	Частота кадров (кадров в сек.)		
				
 Стандарт	 640 x 480 пикселей	—	○	○
 Мои цвета	 320 x 240 пикселей	—	○	○
 Высокая частота кадров	 320 x 240 пикселей	○	—	—
 Компактно	 160 x 120 пикселей	—	—	○

* Частота кадров указывает количество кадров, записанных или воспроизводимых в секунду. Чем выше частота кадров, тем более сглаженным будет видео.

* Разрешение и частота кадров фиксируются в режимах  и .

SCN Съемка в режиме Специальной сцены (Special Scene)

Режим съемки: 

Вы можете делать оптимальные снимки, просто выбрав подходящий режим съемки.

- 1 В меню функций (FUNC.) выберите * (Портрет).
* Стандартная настройка.
 - Кнопками ◀ или ▶ выберите настройки разрешения/частоты кадров и нажмите кнопку FUNC./SET.

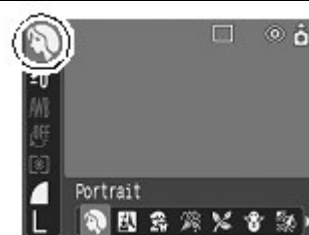

- 2 Произведите съемку.

CM Съемка в ручном режиме

Режим съемки:  

В этом режиме можно изменять различные параметры съемки для получения требуемого результата.

- 1 В меню функций (FUNC.) выберите * (Ручной режим).
*Стандартная настройка.

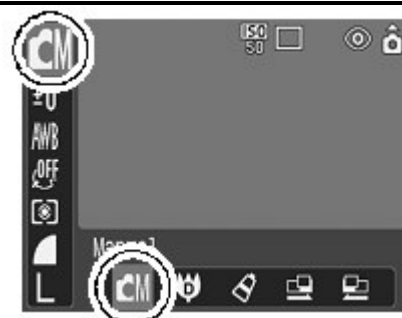

- 2 Измените настройки, как необходимо, и произведите съемку.

Съемка с близкого расстояния с увеличением (Digital Macro)

Режим съемки:  

Вы можете производить съемку с расстояния от 5 см (минимальное фокусное расстояние) от торца объектива в максимально широкоугольном положении. С цифровым масштабированием область изображения будет 14 x 11 мм при максимальном увеличении (примерно в 4 раза).

- 1 В меню функций (FUNC.) выберите  (Ручной режим) ►  (Digital Macro)..



- 2 Выберите угол просмотра с помощью рычага изменения фокусного расстояния и произведите съемку.

Использование цифрового масштабирования

Режим съемки:      

Вы можете снимать увеличенные изображения, используя совместное цифровое и оптическое увеличение.





- Снимки: увеличение примерно до 12 раз.
- Видео (Стандарт): увеличение примерно до 12 раз.



При съемке с выключенным ЖК-монитором использование цифрового увеличения невозможно.

- 1 В меню воспроизведения  (Rec.) выберите [Digital Zoom] (Цифровое увеличение) ► [On] (Вкл.)



- 2 Нажмите рычаг масштабирования в направлении  и снимайте.
- В правом верхнем углу ЖК-монитора отображается суммарный коэффициент оптического и цифрового увеличения.
 - При нажатии рычага зуммирования в направлении  после достижения объективом положения максимального оптического увеличения (телефото) зуммирование прекращается (для снимков). Для включения цифрового увеличения и дальнейшего увеличения изображения снова нажмите рычаг зуммирования в направлении .
 - Для уменьшения коэффициента увеличения нажмите рычаг зуммирования в направлении .



Чем больше цифровое увеличение изображения, тем ниже его качество.

Непрерывная съемка

Режим съемки:



В этом режиме при нажатой кнопке затвора производится непрерывная съемка.

Съемка останавливается после отпускания кнопки спуска затвора.

Если Вы используете рекомендованную карту памяти*, Вы можете производить непрерывную съемку (сглаженная непрерывная съемка) с установленным интервалом съемки, пока память камеры не будет заполнена.

* Рекомендованная карта памяти:

Супер высокоскоростная MSH карта памяти SDC-512 (приобретается отдельно) сразу после быстрого форматирования.

- Эта карта соответствует стандартам съемки, установленным компанией Canon. Фактические результаты зависят от объекта и условий съемки.
- Даже при неожиданной остановке непрерывной съемки карта памяти может быть еще не заполнена.

- 1 Нажмите кнопку  и установите режим .

- 2 Произведите съемку.
- Камера будет продолжать записывать последующие снимки, пока кнопка затвора полностью нажата. Запись прекратится, когда Вы отпустите кнопку затвора.

Отмена режима непрерывной съемки

Дважды нажав кнопку , установите режим .



- При полном заполнении встроенной памяти интервал между кадрами может немного увеличиться.
- При срабатывании вспышки интервал между кадрами будет увеличен для согласования со временем зарядки вспышки.

Режим печати открыток

Режим съемки:

Вы можете делать снимки с оптимальными настройками для открыток, располагая их внутри области печати (соотношение высоты к ширине примерно 2:3), которая показывается на ЖК мониторе.

1

В меню функций (FUNC.) выберите * (Resolution) ► (Post Card Date Imprint).

*Стандартная настройка.

- Выбрано разрешение (1600 x 1200) и сжатие (Хрошее).
- Когда Вы нажмете кнопку затвора наполовину, область, которая не будет печататься, окрасится серым.

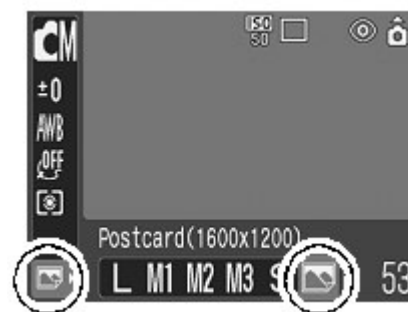

Цифровое увеличение не может использоваться в этом режиме.



Для получения дополнительной информации относительно печати обратитесь к Инструкции по печати (Direct Print User Guide).

Вставка даты в изображение

Вы можете вставить дату в изображение, когда выбран режим (Postcard Date Imprint Mode).

1

В меню воспроизведения (Rec.) выберите ► [Date Stamp] (Метка даты) ► [Date] (Дата)/[Date & Time] (Дата/Время).

На мониторе:

: [Off]



: [Date]/[Date & Time]







- Убедитесь, что Вы предварительно настроили дату и время для камеры.
- Метку даты невозможно будет удалить со снимка после её установки.

Использование автоспуска

Режим съемки:   SCN     

Вы можете установить задержку в 10 () или 2 () секунды или же выбрать собственное время и количество снимков ( Пользовательский таймер) для съемки после нажатия кнопки затвора.





- 1 Нажимая кнопку , установите режим  или  или .
- 2 Снимайте.
При полном нажатии кнопки спуска затвора включается автоспуск и начинает мигать индикатор автоспуска. Если используется функция удаления эффекта красных глаз, индикатор автоспуска будет мигать, а потом будет гореть примерно 2 секунды.

Отмена автоспуска

Кнопкой  установите режим .

 Вы можете изменить сигнал автопуска.

Изменение длительности обратного отсчета автоспуска

- 1 В меню воспроизведения  (Rec.) выберите ► [Self-timer] (Автоспуск) ►  или .
 - Если выбрано значение , за 2 с до срабатывания затвора подается звуковой сигнал автоспуска и индикатор начинает мигать чаще.
 - Если выбрано значение , звуковой сигнал автоспуска подается одновременно с нажатием кнопки спуска затвора. Затвор срабатывает через 2 с.



Изменение времени задержки и количества снимков

Вы можете изменить время задержки (0–10, 15, 20, 30 сек.) и количество снимков (1–10). Однако, эти настройки нельзя установить для режима «склеивания» (Stitch Assist), фильма и Моих цветов.

- 1 В меню воспроизведения  (Rec.) выберите ► [Self-timer] (Автоспуск) ►  ► 

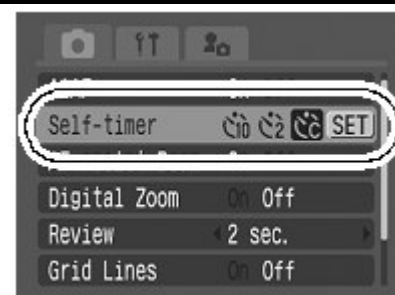

2 Измените настройки [Delay] (Задержка)/[Shots] (Количество снимков).

Сигнал автопуска будет следующим:

- сигнал начнется за 2 секунды до окончания указанной задержки;
- если было назначено несколько снимков, сигнал прозвучит только для первого.

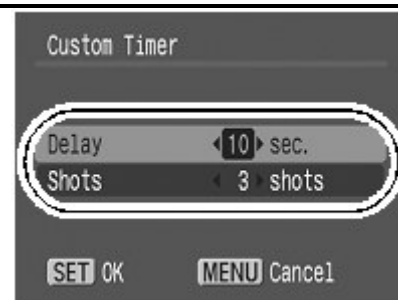

Если в настройке [Shots] (Количество снимков) выбрано более 2 снимков:

- экспозиция и баланс белого фиксируются, как для первого снимка;
- интервал между снимками увеличивается, когда встроенная память камеры заполнена;
- при использовании вспышки интервал между снимками увеличивается, потому что вспышка должна заряжаться;
- съемка автоматически прервется, если карта памяти будет запомнена.



Съемка видеофильма

Режим съемки:



Доступно 4 режима.



Стандарт

вы можете выбрать разрешение и частоту кадров и записывать, пока не заполнится карта памяти (если используется высокоскоростная карта памяти). При съемке в этом режиме может использоваться цифровое увеличение.

- Разрешение: (640 x 480), (320 x 240)
- Частота кадров: (30 кадров/сек.), (15 кадров/сек.)
- Максимальный размер: 1 Гб/фильм



Высокая частота кадров

Используйте этот режим для записи быстро движущихся объектов, например, спортсменов.

- Разрешение: (320 x 240)
- Частота кадров: (60 кадров/сек)
- Максимальная продолжительность клипа: 1 минута



Компактный

Поскольку разрешение маленькое, этот режим подходит для отправки фильмов по электронной почте или при низкой емкости карты памяти.





Since the resolution is low, this mode is convenient for sending movies as e-mail attachments or when the memory card capacity is low.

- Разрешение: (160 x 120)
- Частота кадров: (15 кадров/сек)
- Максимальная продолжительность клипа: 3 минута









Мои цвета

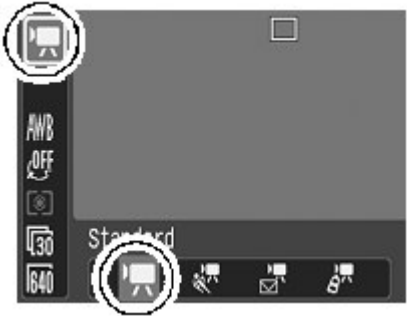

Вы можете изменить цвета изображения, а затем снимать. Как и в стандартном режиме, Вы также можете выбрать разрешение и частоту кадров и записывать, пока не заполнится карта памяти.

- Разрешение:  (640 x 480),  (320 x 240)
- Частота кадров:  (30 кадров/сек.),  (15 кадров/сек.)
- Максимальный размер: 1 Гб/фильм

Время записи может измениться в зависимости от емкости используемой карты.

<p>1</p> <p>В меню функций выберите  * (Standard). *Стандартная настройка.</p> <ul style="list-style-type: none"> • Кнопками  или  выберите настройки разрешения/частоты кадров и нажмите кнопку FUNC./SET. • В режимах  и  Вы можете изменить разрешение и частоту кадров. 	
<p>2</p> <p>Произведите съемку.</p> <ul style="list-style-type: none"> • Нажатие кнопки затвора наполовину автоматически установит экспозицию, фокус и баланс белого. • Нажатие кнопки затвора до конца начнет запись видео и звука одновременно. • Во время записи время записи (в секундах) и индикатор [● Rec] появятся на мониторе. • Еще одно нажатие кнопки затвора до конца остановит запись. Запись остановится автоматически в следующих случаях: - когда будет достигнуто максимальное время записи; - когда заполнится встроенная карта памяти. 	

<p></p> <ul style="list-style-type: none"> • Рекомендуется использовать для съемки видео карты памяти, которые были отформатированы Вашей камерой. Карты, прилагающиеся к камере могут использоваться без форматирования. • Будьте осторожны при записи: <ul style="list-style-type: none"> ○ Старайтесь не касаться микрофона. ○ Не нажимайте кнопки, кроме кнопки затвора. Звук, производимый кнопками, будет также записан. ○ Камера автоматически настроит экспозицию и баланс белого так, чтобы соответствовать условиям съемки во время записи. Имейте в виду, что звуки автоматически настраиваемой камеры также могут быть записаны. • Настройки фокуса и оптического увеличения остаются фиксированными для последующих кадров в значениях, указанных для первого кадра. 	
---	--

<p></p> <ul style="list-style-type: none"> • Перед записью Вы можете установить фиксацию автофокуса и смещение экспозиции. <ol style="list-style-type: none"> 1. Нажмите кнопку ISO. Автофокус будет зафиксирован, и на мониторе появится панель регулировки смещения экспозиции. 2. Кнопками  или  настройте экспозицию. Нажмите кнопку ISO снова для отмены настройки. Также эта настройка будет отменена, если Вы нажмете кнопку MENU или измените баланс белого, фотоэффект или настройки 	
--	--

режима съемки.

- Для воспроизведения видеofilma на компьютере (AVI/Motion JPEG) требуется программа QuickTime версии не ниже 3.0. Программа QuickTime (для Windows) находится на компакт-диске Digital Camera Solution Disk. Для компьютеров Macintosh эта программа обычно поставляется в составе операционной системы версии Mac OS X или более новой.

Съемка панорам (Stitch Assist)

Режим съемки:



Режим съемки панорам служит для съемки перекрывающихся изображений, которые впоследствии можно будет объединить в одно панорамное изображение на компьютере.

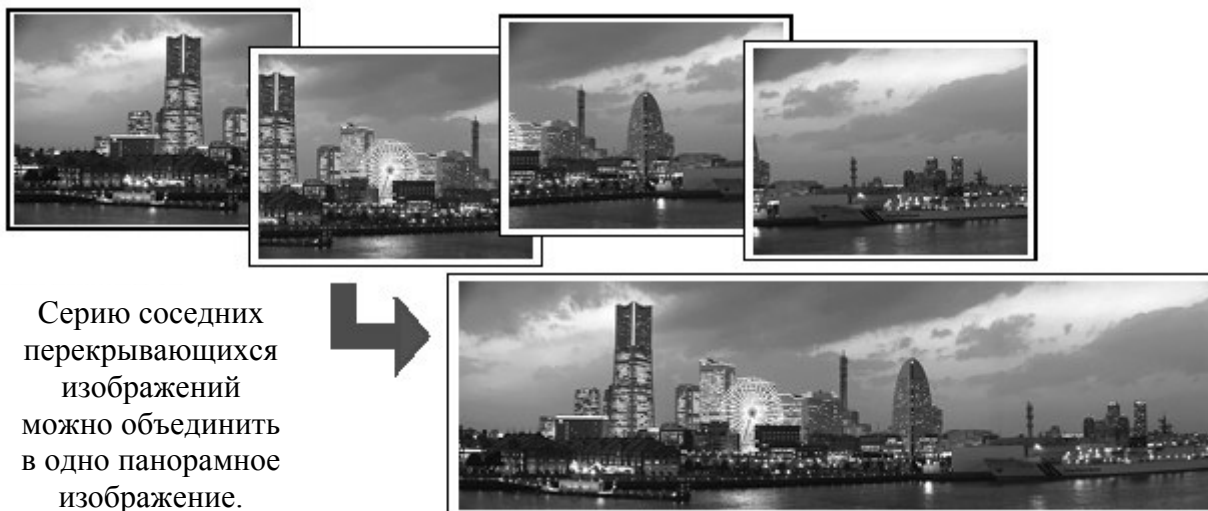

Серию соседних перекрывающихся изображений можно объединить в одно панорамное изображение.

- 1** В меню функций (FUNC.) выберите * (Ручной режим) ► (Stitch Assist).

*Стандартная настройка.

Вы можете выбрать одно из двух направлений съемки:

слева направо по горизонтали.

справа налево по горизонтали.



- 2** Снимите первый кадр последовательности. Экспозиция и баланс белого определяются и фиксируются при съемке первого кадра.



- 3** Скомпонуйте и снимите второй кадр так, чтобы он частично перекрывался с первым.
- Для проверки или повторной съемки записанных изображений используйте кнопку ◀ или ▶.
 - Незначительные несоответствия в перекрывающихся частях кадров можно устранить при сшивке кадров.

- 4** Повторите процедуру для дополнительных изображений.
- Последовательность может содержать максимум 26 изображений.
 - Нажмите кнопку FUNC./SET после последнего снимка.



Для съемки остальных изображений из последовательности используются установки первого кадра. При съемке в режиме съемки панорам отображение изображений на экране телевизора невозможно.



Используйте PhotoStitch, прилагаемое программное обеспечение, для объединения снимков на ПК.

Переключение режимов фокусировки

Режим съемки:

Вы можете выбирать между двумя режимами фокусировки в соответствии с настройками AiAF.

Нет рамки	Вкл.	Камера обнаруживает объект и подсвечивает используемые точки автофокусировки (из 9 возможных точек).
<input type="checkbox"/>	Выкл.	Камера фокусируется с использованием центральной рамки автофокусировки. Это удобно для обеспечения фокусировки на конкретный участок объекта.

- 1** В меню воспроизведения выберите [AiAF] ▶ [On]/[Off].

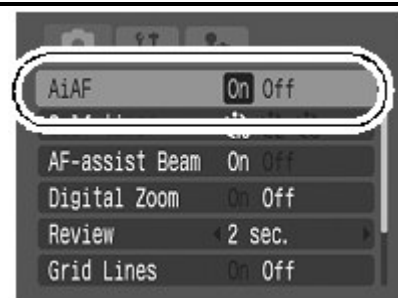

- При использовании цифрового увеличения фокусировка производится только по центральной точке автофокусировки.
- Рамка автофокусировки возникает (если включен монитор), когда кнопка затвора нажат анаполовину:
 - Зеленая: подготовка к съемке завершена.
 - Желтая: проблемы с фокусировкой (AiAF выключена).

Съемка объектов, неподходящих для автофокусировки (фиксация фокусировки, фиксация автофокусировки)

Режим съемки:



Фокусировка на объекты перечисленных ниже типов может быть затруднена (в таких ситуациях используйте фиксацию фокусировки или фиксацию автофокусировки):

- при съемке объектов, имеющих очень низкую контрастность по отношению к окружению;
- при съемке сцен с близкими и удаленными объектами;
- при съемке очень ярких объектов в центре кадра;
- при съемке быстро движущихся объектов;
- при съемке объектов сквозь стекло (для снижения вероятности появления бликов, вызванных отраженным от стекла светом, во время съемки располагайте камеру как можно ближе к стеклу).

Съемка с фиксацией фокусировки

Фиксация фокусировки может использоваться в любом режиме.

1	Наведите центр видоискателя или центр рамки автофокусировки на ЖК-мониторе на объект, расположенный на том же расстоянии от камеры, что и основной объект.
2	Наполовину нажмите кнопку спуска затвора.
3	Не отпуская кнопку, выберите требуемую композицию кадра и полностью нажмите кнопку затвора.

Съемка с фиксацией автофокусировки

Фиксация автофокусировки не может использоваться в режимах , SCN и .

1	Включите ЖК-монитор.
2	Наведите рамку автофокусировки на объект, расположенный на том же расстоянии от камеры, что и основной объект.
3	Наполовину нажмите кнопку спуска затвора и нажмите кнопку . • Появляется значок , и нижний индикатор рядом с видоискателем загорается желтым светом.
4	Выберите требуемую композицию кадра и произведите съемку.

Отмена фиксации фокусировки

Нажмите кнопку .



- При использовании фиксации фокусировки или фиксации автофокусировки с включенным ЖК-монитором рекомендуется отключать (Off) режим AiAF, чтобы камера фокусировалась с использованием только центральной рамки автофокусировки.
- Фиксация автофокусировки удобна тем, что позволяет отпустить кнопку спуска затвора во время перекомпоновки кадра. Более того, фиксация автофокусировки сохраняется и после съемки кадра, что позволяет снять второй кадр с той же самой фокусировкой.

Фиксация автоэкспозиции (AE lock)

Режим съемки:     

Экспозицию и фокусировку можно устанавливать отдельно. Это полезно при слишком большом контрасте между объектом и фоном или при съемке против света.



Необходимо установить режим работы вспышки . При срабатывании вспышки фиксация экспозиции невозможна.

- 1 Включите ЖК-монитор.
- 2 Сфокусируйтесь на области объекта, по которой требуется зафиксировать экспозицию.
- 3 Наполовину нажмите кнопку спуска затвора и нажмите кнопку **ISO**.
 - Появляется значок .
- 4 Не отпуская кнопку, выберите требуемую композицию кадра и полностью нажмите кнопку затвора.

Отмена фиксации автоэкспозиции

Нажмите кнопку **ISO**.





- Фиксации автоэкспозиции можно установить и отменить в режиме .
- Вы можете использовать фиксацию экспозиции вместе со вспышкой.

Фиксация экспозиции при съемке со вспышкой (FE lock)

Режим съемки:   

Можно зафиксировать экспозицию при съемке со вспышкой, чтобы обеспечить правильные установки, не зависимо от снимаемого объекта.

- 1 Включите ЖК-монитор.
- 2 Кнопкой  установите режим работы вспышки .
- 3 Сфокусируйтесь на области объекта, по которой требуется зафиксировать экспозицию при съемке со вспышкой.
- 4 Наполовину нажмите кнопку спуска затвора и нажмите кнопку **ISO**.
 - Срабатывает предварительная вспышка, и появляется значок .
- 5 Не отпуская кнопку, выберите требуемую композицию кадра и полностью нажмите кнопку затвора.

Отмена фиксации экспозиции при съемке со вспышкой

Нажмите кнопку **ISO**.



Переключение режимов замера экспозиции

Режим съемки:    

1 В меню функций (FUNC.) выберите  *



(Evaluative) (Оценочный).

*Стандартная настройка.

- Кнопками  или  выберите настройки разрешения/частоты кадров и нажмите кнопку FUNC./SET.



Режимы замера экспозиции

	Оценочный	Подходит для стандартных условий съемки, включая сцены в контровом свете. Для измерения экспозиции изображение разбивается на несколько зон. Камера оценивает сложные условия освещения, такие, как положение объекта, яркость, прямой и контровой свет, и устанавливает правильную экспозицию для основного объекта съемки.
	Центрально-взвешенный интегральный	Замер экспозиции усредняется по всему кадру, однако центральная область учитывается с большим весом.
	Точечный	Замер производится в пределах рамки точечного замера в центре ЖК-монитора. Используйте эту установку, если требуется установить экспозицию для объекта в центре монитора.



Настройка компенсации экспозиции

Режим съемки:      

Компенсацию экспозиции следует использовать для предотвращения получения слишком темного объекта при контровом свете или при съемке на ярком фоне, либо во избежание получения слишком ярких огней на ночных снимках.

1 В меню функций (FUNC.) выберите  * (Exposure Compensation) (Компенсация экспозиции).

*Стандартная настройка.



- Кнопками  или  выберите настройки разрешения/частоты кадров и нажмите кнопку FUNC./SET.



Сброс компенсации экспозиции

Восстановите для параметра значение 0.







- Компенсация экспозиции не доступна в режимах  и  Мои цвета.
- В режиме  можно установить или отменить смещение экспозиции.

Съемка с длительной выдержкой

Режим съемки:

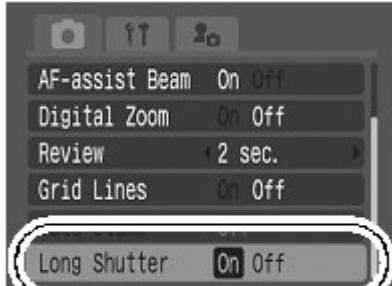

Для повышения яркости темных объектов можно задать длительную выдержку затвора.

1	В меню воспроизведения (Rec.) выберите ► [Long Shutter] ► [On].	
2	В меню функций (FUNC.) выберите  * (Exposure Compensation) (Компенсация экспозиции) ►  . *Стандартная настройка.	
3	Кнопками ◀ или ▶ выберите выдержку затвора. <ul style="list-style-type: none">• Чем больше значение, тем ярче изображение; чем меньше значение, тем темнее изображение.	



Отмена режима длительной выдержки

Когда в меню функций FUNC. отображается пункт [Long Shutter] (Длительная выдержка), нажмите кнопку MENU.



Природа ПЗС-датчика такова, что при увеличении выдержки возрастают шумы в записанном изображении. Однако в этой камере при выдержках длиннее 1,3 с применяются специальные методы обработки изображения для уменьшения шума и получения качественного изображения. Перед съемкой следующего кадра, возможно, должно будет пройти некоторое время, необходимое для обработки изображения.



- С помощью ЖК-монитора убедитесь, что изображение записано с требуемой яркостью.
- Помните, что при больших выдержках затвора становятся заметны сотрясения камеры. Если на ЖК-мониторе появилось предупреждение о сотрясении камеры , перед съемкой установите камеру на штатив.
- Использование вспышки может приводить к передержке изображения. В этом случае при съемке установите для вспышки режим .
- Следующие функции недоступны:
 - компенсация экспозиции;

- замер экспозиции;
- фиксация экспозиции;
- фиксация экспозиции при съемке со вспышкой;
- значение [AUTO] (Авто) для чувствительности ISO;
- режимы работы вспышки [Авто] и [Авто с уменьшением эффекта «красных глаз»].

Настройка цветových оттенков (баланс белого)

Режим съемки:





Обычно, автоматическая настройка баланса белого  выбирает оптимальный баланс белого. Если же она не может воспроизвести естественные цвета, измените баланс белого, используя настройку, подходящую для источника света.

1







В меню функций (FUNC.) выберите * (Auto)

*Стандартная настройка.



- Кнопками  или  выберите настройки разрешения/частоты кадров и нажмите кнопку FUNC./SET.



Настройки баланса белого

	Авто	Камера устанавливает баланс белого автоматически в соответствии с условиями съемки.
	Ясная погода	Для съемки вне помещения в солнечный день.
	Облачность	Для съемки в облачную погоду, в тени, в сумерках.
	Лампа накаливания	Для съемки с освещением лампами накаливания или 3-волновыми флуоресцентными лампами колбового типа.
	Флуоресцентная лампа	Для съемки с освещением флуоресцентными лампами с тепло-белым, холодно-белым или тепло-белым (3-волновым) светом.
	Высокотемпературная флуоресцентная лампа	Для съемки с освещением лампами дневного света или 3-волновыми флуоресцентными лампами дневного света.
	Пользовательский	Для задания специального значения с помощью листа белой бумаги и т.п. с целью получения оптимального баланса белого для конкретных условий.



Если выбран фотоэффект  (Сепия) или  (Черно-белый), настройка этого параметра невозможна.



Установка пользовательского баланса белого

Для достижения оптимальных результатов можно установить пользовательский баланс белого, замерив его камерой, наведенной на объект (например, на лист белой бумаги или ткани либо на полутоновую карточку фотографического качества), который требуется использовать в качестве стандарта белого цвета.

В некоторых ситуациях (особенно в перечисленных ниже случаях) следует производить съемку после регистрации данных баланса белого в режиме (Пользовательский), так как в режиме  (Авто) баланс белого может быть установлен неправильно:

- при съемке крупным планом;
- при съемке объектов с одним преобладающим цветом (например, небо, море или лес);
- при съемке с особыми источниками освещения (например, со ртутными лампами).

1

В меню функций (FUNC.) выберите ► * (Auto) ►  (Custom) (Пользовательский).
*Стандартная настройка.





2

Наведите камеру на лист белой бумаги, белую ткань или на полутонную карточку и нажмите кнопку MENU.

- Если Вы используете монитор, убедитесь, что центральная рамка полностью заполнена белым изображением. В случае использования оптического видоискателя убедитесь, что все поле заполнено.



- Перед установкой пользовательского баланса белого рекомендуется установить режим съемки  и нулевую (± 0) компенсацию экспозиции. Правильное значение баланса белого не может быть получено при неправильной установке экспозиции (изображение может получиться полностью черным или белым).
- Производите съемку с теми же установками, что и при регистрации данных баланса белого. Если установки различаются, может быть установлен неоптимальный баланс белого. Особенно важно сохранять перечисленные ниже установки.
 - Чувствительность ISO
 - ВспышкаРекомендуется включить или отключить вспышку. Если при регистрации данных баланса белого сработала вспышка, установленная в режим  (Авто) или  (авто с функцией удаления эффекта красных глаз), то убедитесь, что вспышка сработала и при съемке кадров.
- Поскольку данные о балансе белого не могут читаться в режиме «склеивания», настраивайте баланс белого в других режимах перед этим.
- Камера будет сохранять пользовательские настройки баланса белого, даже если Вы сбросите настройки до стандартных значений.

Изменение фотоэффекта

Режим съемки:

Установив перед съемкой некоторый фотоэффект, можно изменить вид и настройку снимка.

1 В меню функций (FUNC.) выберите * (Effect Off).

*Стандартная настройка.

- Кнопками или выберите настройки разрешения/частоты кадров и нажмите кнопку FUNC./SET.

Настройки фотоэффекта

	Фотоэффект откл.	Съемка без использования какого-либо эффекта.
	Яркие цвета	Увеличивает контрастность и насыщенность цветов для записи ярких изображений.
	Нейтральные цвета	Понижает контрастность и насыщенность цветов для записи нейтральных оттенков.
	Смягчение границ	При съемке смягчаются границы объектов.
	Сепия (SEPIA)	Запись в оттенках сепии.
	Черно/белое	Запись черно-белого изображения.

Съемка в режиме «Мои цвета»

Режим съемки:

Режим «Мои цвета» позволяет легко изменить цвета в снимке, когда он сделан, позволяя Вам сменить баланс между красным, зеленым и синим цветами, преобразовывать бледную или загорелую кожу или изменить цвет, отображаемый в мониторе, на другой. Поскольку эти режимы работают и со снимками, и с фильмами, эти режимы позволяют Вам создавать эффекты для снимков и видео.

Однако, в зависимости от условий съемки, изображения могут казаться грубыми или не получиться ожидаемого цвета. Перед тем, как фотографировать важные объекты, очень рекомендуется сделать пробные снимки и проверить результаты. Кроме того, камера будет записывать и снимки режима «Мои цвета», и исходные неизмененные изображения, если Вы включите настройку [Save Original] ([On]).

Настройки режима «Мои цвета»

	Позитивная плёнка	Используйте эту настройку, чтобы сделать красный, зеленый и синий цвета более глубокими, как в эффектах Яркий красный, Яркий зеленый или Яркий синий. Она может воспроизводить естественные цвета, как при использовании позитивной пленки.
	Более светлый тон кожи (поверхности)*	Используйте эту настройку, чтобы сделать тон кожи более светлым.
	Более темный тон кожи (поверхности)*	Используйте эту настройку, чтобы сделать тон кожи более темным.

	Яркий синий	Используйте эту настройку для усиления оттенков синего. Делает синие объекты, например, небо и океан, более яркими.
	Яркий зеленый	Используйте эту настройку для усиления оттенков зеленого. Делает синие объекты, например, горы, цветы и газоны, более яркими.
	Яркий красный	Используйте эту настройку для усиления оттенков красного. Делает синие объекты, например, цветы и машины, более яркими.
	Усиление цвета	Используйте эту настройку, чтобы оставить только указанный на мониторе цвет и преобразовать все остальные в черно-белые.
	Смена цветов	Используйте эту настройку преобразования цветов, указанных на мониторе, в другие. Указанный цвет может быть преобразован в один другой, несколько цветов нельзя выбрать.
	Пользовательские цвета	Используйте эту настройку для свободной настройки баланса цветов между красным, зеленым, синим и тонов кожи (поверхности)*. Она может использоваться для тонкой настройки, например, увеличения яркости синих цветов или цветов лица.

* Цвета поверхности неодушевленных объектов также могут быть изменены.

* Вы можете не достичь желаемых результатов в зависимости от цвета поверхности (кожи).

1 В меню функций (FUNC.) выберите ► (My Colors: Stills (Мои цвета: Снимки))/
 (My Colors: Movies (Мои цвета: Видео)).



Снимки



Видео

2 В меню функций (FUNC.) выберите ► (Positive Film (позитивная пленка)).
*Стандартная настройка.

- Кнопками ◀ или ▶ выберите настройки разрешения/частоты кадров и нажмите кнопку FUNC./SET.



3 Снимайте.

- Режимы
- Нажмите кнопку FUNC./SET. Дисплей вернется в режим съемки, и Вы можете снимать.
- Режимы



- Чувствительность ISO увеличится с некоторыми настройками, что может привести к увеличению «шума» в изображении.

Изменение Метода сохранения для исходного изображения

Когда Вы делаете снимки в режиме Мои цвета, то можете указать сохранять или нет и измененный снимок, и оригинальный.

- 1 В меню записи  (Rec.) выберите ► [Save Original (Сохранить оригинал)] ► [On]/[Off].
Если выбрана настройка [On], два изображения будут пронумерованы последовательно (измененный снимок после оригинального).





Когда для настройки [Save Original] выбрана опция [On]:



- Во время съемки на дисплее будут отображаться только измененные снимки.
- Снимок, который появляется на дисплее сразу после записи, – измененный снимок. Если Вы сотрете снимок на этом этапе, оригинал также будет удален. Будьте внимательны.
- Поскольку после каждого снимка будет сохраняться по 2 изображения, количество оставшихся снимков будет примерно в 2 раза меньше, чем если бы эта функция была выключена.

Переключение камеры в режим усиления цвета

Цвета, отличные от определенных на мониторе, преобразуются в черный и белый.

- 1  Color Accent (Усиление цвета) ► 
Камера переключится в режим цветового входа и будет чередоваться между съемкой оригинального изображения и изображения с акцентированным цветом.



- 2 Наведите камеру так, чтобы цвет, который Вы хотите сохранить, оказался в центре монитора, и нажмите кнопку . Можно выбрать только один цвет. Вы можете использовать кнопки  и  для выбора диапазон цветов, которые сохраняются.
 - -5: снимает только те цвета, которые Вы хотите сохранить.
 - +5: также снимает цвета, близкие к тому, которое Вы выбрали.

- 3 
Это завершит настройку. Если Вы нажмете кнопку MENU в этом месте, то вернетесь к меню выбора режима Мои цвета.





- По умолчанию для настройки усиления цвета выбран зеленый.
- Вы можете не получить желаемого результата, если будете использовать вспышку или измените настройки баланса белого или замера экспозиции.
- Настройка усиления цвета сохраняется, даже если камера выключается.



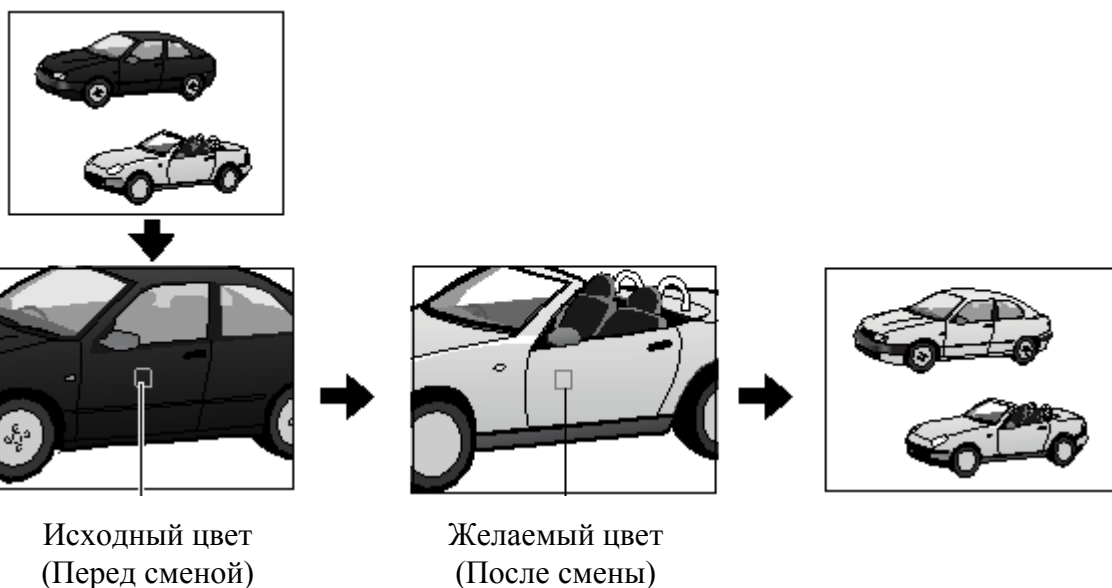

Переключение камеры в режим смены цветов

Этот режим позволяет преобразовать цвет, определенный на мониторе, в другой.

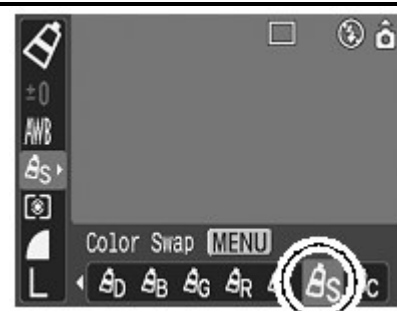

- 1 Выберите  Color Swap (Смена цвет) .
Камера переключится в режим цветового входа и будет чередоваться между оригинальным и измененным изображением.







- 2 Наведите камеру так, чтобы оригинальный цвет оказался в центре монитора, и нажмите кнопку . Можно выбрать только один цвет. Вы можете использовать кнопки  и  для выбора диапазон цветов, которые будут изменяться.
 - -5: снимает только те цвета, которые Вы хотите сменить.
 - +5: также снимает цвета, близкие к тому, которое Вы выбрали.
- 3 Наведите камеру так, чтобы желаемый цвет оказался в центре монитора, и нажмите кнопку .
Можно выбрать только один цвет.
- 4 .
 - Это завершит настройку.
 - Если Вы нажмете кнопку MENU в этом месте, то вернетесь к меню выбора режима Мои цвета.



- По умолчанию для настройки смены цвета выбран зеленый.
- Вы можете не получить желаемого результата, если будете использовать вспышку или измените настройки баланса белого или замера экспозиции.
- Настройка усиления цвета сохраняется, даже если камера выключается.

Переключение камеры в режим пользовательских цветов

Этот режим позволяет настраивать баланс белого для красного, зеленого, синего и тонов поверхностей (кожи).

1	Выберите  Custom Color (Пользовательские цвета) ►  . Камера переключится в режим цветового входа и будет чередоваться между оригинальным и измененным изображением.	
2	Кнопками  и  выберите [Red] (Красный), [Green] (Зеленый), [Blue] (Синий) или [Skin Tone] (Тон поверхности) и кнопками  или  настройте баланс цвета. На дисплее отобразятся измененные цвета.	 <p>Выберите цвет. Настройте баланс.</p>
3	 . <ul style="list-style-type: none">• Это завершит настройку.• Если Вы нажмете кнопку MENU в этом месте, то вернетесь к меню выбора режима Мои цвета.	

ISO Настройка чувствительности ISO

Режим съемки:   

Чувствительность ISO следует увеличивать, если требуется снизить вероятность сотрясения камеры, выключить вспышку во время съемки при недостаточной освещенности или использовать малую выдержку затвора.

1	Нажмите кнопку ISO для переключения настроек. <ul style="list-style-type: none">• С каждым нажатием кнопки ISO Вы можете выбрать одну из настроек: ISO50 / ISO100/ ISO200/ ISO400.• Выберите настройку чувствительности [Auto] для обеспечения оптимального качества снимка.	
----------	---	--

Установка функции автоповорота



Режим съемки:       

Режим воспроизведения: 

Камера оснащена интеллектуальным датчиком ориентации, определяющим ориентацию снятого изображения при вертикальном положении камеры и автоматически поворачивающим изображение для правильного просмотра на мониторе.

1

В меню настройки  (Set up) выберите ► [Auto Rotate] ► [On]/[Off].

- Если включена ([On]) функция автоматического поворота и ЖК-монитор установлен в режим подробной индикации, в правом верхнем углу монитора отображается значок  (обычное положение),  (правый край внизу) или  (левый край внизу).

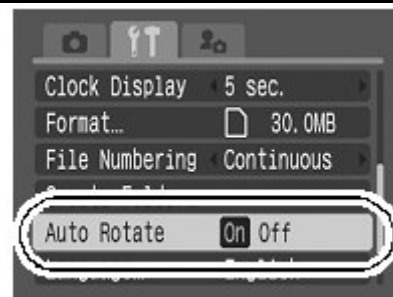

- Эта функция может работать неправильно, если камера направлена точно вниз или вверх. Убедитесь, что стрелка  показывает в правильном направлении. Если нет, отключите ([Off]) функцию автоповорота.
- Даже при включенной ([On]) функции автоповорота ориентация изображений, загруженных в компьютер, зависит от программного обеспечения, используемого для загрузки.



- Если во время съемки камера находится в вертикальном положении, интеллектуальный датчик ориентации считает, что верхний край камеры – это «верх», а нижний край камеры – «низ». Затем настраивается оптимальный баланс белого, экспозиция и фокус для съемки в вертикальном положении. Эта функция работает независимо от того, включена ли функция автоповорота.
- При изменении ориентации камеры с горизонтальной на вертикальную или наоборот слышен звук срабатывания механизма определения ориентации. Это не является неисправностью.
- Когда функция автоповорота включена ([On]) в режиме съемки, ориентация камеры записывается после снимка.
- Когда функция автоповорота включена ([On]) в режиме съемки, снимки будут записываться, снимки будут поворачиваться в их правильное положение на мониторе так, как нужно, когда изменяется ориентация камеры (применяется только к снимкам, сделанным при включенной функции автоповорота).

Создание адреса назначения файла (папки)

Режим съемки:       

Режим воспроизведения: 



Вы можете создать новую папку в любое время, и записанные снимки будут автоматически в нее сохраняться.

Создать новую папку	Создает новую папку каждый раз, когда Вы делаете снимки. Для создания дополнительной папки создайте еще одну метку.
Создавать автоматически	Вы также можете указать дату и время, когда хотите создать новую папку при использовании режима съемки после указанной даты и времени.

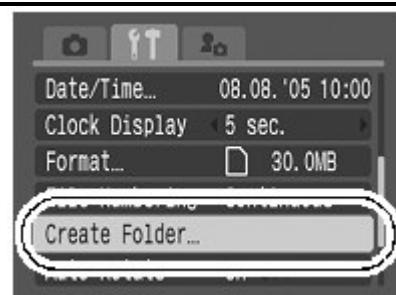
- 1** В меню настройки  (Set up) выберите ► [Create Folder] (Создать папку).



Создать папку при следующей съемке

- 2** Выберите день для настройки [Auto Create] (Создавать автоматически) и время в настройке [Time] (Время) ► .
- Символ  появится на экране, когда наступит указанное время. Он исчезнет после создания новой папки.

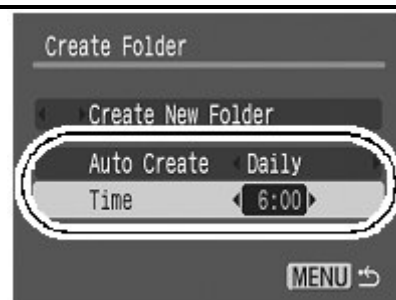

В одну папку можно сохранить до 2000 снимков. Новая папка будет автоматически создана, когда Вы запишите больше этого количества снимков, даже если Вы не будете создавать новую папку.

Сброс номеров файлов

Режим съемки:        

Режим воспроизведения: 

Снимаемым изображениям автоматически присваивается номер файла. Вы можете выбрать порядок нумерации.

- 1** В меню настройки  (Set up) выберите ► [File numbering] (Нумерация файлов) ► [Auto reset] (Автоматический сброс)/[Continuous] (Последовательная).

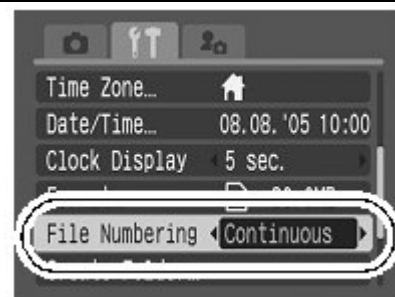

Функция сброса номера файла

Последовательная	Запоминается номер последнего снимаемого изображения, поэтому изображения, записываемые на новую карту, имеют продолжающуюся нумерацию. Это удобно при изменении папок и карт памяти.*
Автоматический сброс	Номера файлов переустанавливаются на начало (100-0001)*. Это удобно при управлении снимками по папкам.

* При использовании чистой карты памяти. Если используется карта памяти с записанными данными, 7-значный номер последней записанной папки и снимка сравнивается с последними на карте и больший из двух используется в качестве основы для новых снимков.

О номерах файлов и папок

Изображениям присваиваются номера файлов от 0001 до 9999, папкам присваиваются номера папок от 100 до 999. в папку можно сохранить до 2000 снимков.

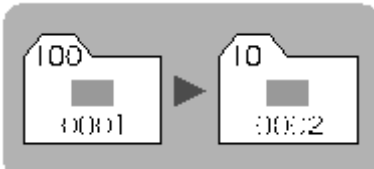
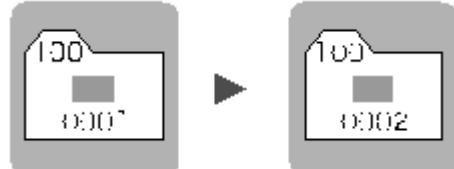
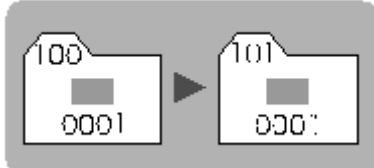
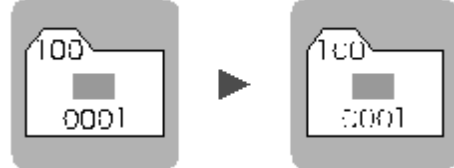
	Новая созданная папка	При замене карты памяти
Последовательная	Карта памяти 1 	Карта памяти 1 Карта памяти 2 
Автоматический сброс	Карта памяти 1 	Карта памяти 1 Карта памяти 2 

- Снимки можно сохранить в новую папку, если недостаточно свободного места, даже если общее количество снимков в папке менее 2000, поскольку следующие типы снимков всегда сохраняются в одну папку: изображения, снятые в режиме непрерывной съемки, с автопуском, в режиме «Мои цвета» или в режиме съемки панорам.
- Снимки нельзя просмотреть, если номера папок или файлов дублируются.

Воспроизведение / Удаление

Увеличение изображений

1 Нажмите рычаг масштабирования в направлении



- появится на экране вместе с увеличенной частью изображения.
- В режиме воспроизведения одиночных изображений их можно увеличить приблизительно в 10 раз.



Приблизительное положение увеличенной области

2 Для перемещения по изображению используйте кнопки , , или .

- Если вы нажмете кнопку FUNC./SET во время отображения увеличенного снимка, камера переключится в режим перемещения между изображениями, и появится индикатор . Вы можете использовать кнопки или для перехода к следующему или предыдущему снимку с тем же уровнем увеличения. Режим перемещения между изображениями отменяется после повторного нажатия кнопки FUNC./SET.
- Вы можете изменить степень увеличения с помощью регулятора изменения фокусного расстояния.

Отмена режима увеличения

Нажмите рычаг масштабирования в направлении . (Вы также можете сразу отменить режим нажатием кнопки MENU.)



Увеличение кадров из видеофильмов и изображений, воспроизводимых в индексном режиме, невозможно.

Одновременный просмотр девяти изображений (индексный режим)

1 Нажмите рычаг масштабирования в направлении



- Индексный режим позволяет одновременно просматривать до девяти изображений.
- Выбор изображений производится кнопками , , или .





Выбранное изображение



Видео

Переключение между наборами по девять изображений

В индексном режиме нажмите рычаг масштабирования в направлении . Отображается полоса перехода.

- С помощью кнопки  или  перейдите к предыдущему или следующему набору изображений.
- Для перехода на первый или последний набор изображений нажмите кнопку  или  при нажатой кнопке FUNC./SET.







Шкала перехода

Возврат в режим воспроизведения одиночного изображения

Нажмите рычаг масштабирования в направлении .

Переход к снимку

когда на карте памяти записано много снимков, удобно использовать 5 кнопок поиска, указанных ниже, для перехода к нужному снимку.





	Перейти на 10 снимков	Переход на 10 снимков за раз.
	Перейти на 100 снимков	Переход на 100 снимков за раз.
	Перейти к дате съемки	Переход к первому снимку каждой даты съемки.
	Перейти к фильму	Переход к фильму.
	Перейти к папке	Отображает первый снимок в каждой папке.

- 1 В режиме воспроизведения одиночного изображения нажмите кнопку .
 - Камера переключится в режим перехода.
 - Образец экрана может немного измениться в зависимости от ключа поиска.



Расположение
текущего снимка

Количество подходящих
снимков

- 2 Кнопками  или  выберите ключ поиска и нажмите  или .

Возврат в режим воспроизведения одиночного изображения



Нажмите кнопку MENU.

Просмотр видеофильмов



В индексном режиме воспроизведение видеофильмов невозможно.

1 Выберите видеофильм и нажмите кнопку FUNC./SET.

- Видеофильмы помечаются значком  .













Панель управления видеофильмом

Уровень громкости

2 Выберите пункт  (Воспроизведение), затем нажмите кнопку FUNC./SET.

- Начинается воспроизведение видеофильма и звука. Воспроизведение приостановится, если Вы нажмете кнопку FUNC./SET.
- После завершения видеофильма воспроизведение останавливается и отображается последний кадр. Для отображения панели управления видеофильмом нажмите кнопку FUNC./SET. Для воспроизведения видеофильма сначала нажмите кнопку FUNC./SET еще раз.

Использование панели управления видеофильмом

	Завершение воспроизведения и возврат в режим воспроизведения одиночного изображения.
	Печать (Этот ярлык появляется, когда подключен принтер).
	Воспроизведение.
	Замедленное воспроизведение (Вы можете использовать кнопку  для замедления или  для ускорения воспроизведения).
	Первый кадр.
	Предыдущий кадр (перемотка назад, если удерживать нажатой кнопку FUNC./SET)
	Следующий кадр (перемотка вперед, если удерживать нажатой кнопку FUNC./SET)
	Последний кадр.
	Правка (переключение в режим редактирования видеофильма).



- При просмотре видеофильма на экране телевизора громкость регулируется на телевизоре.
- В режиме замедленного воспроизведения звук не воспроизводится.

Редактирование видеофильмов

Можно удалить ненужные кадры в начале или в конце видеофильма.



Видеофильмы длительностью более одной секунды можно редактировать с шагом в 1 секунду. Редактирование защищенных видеофильмов и видеофильмов длительностью менее 1 с невозможно.

1







Выберите  (Edit) на Панель редактирования видеофильма и нажмите кнопку FUNC./SET.



Панель редактирования видеофильма



Шкала редактирования видеофильма

2

Кнопкой  или  выберите  Cut Beginning (Удаление начала) или  Cut End (Удаление конца), а кнопкой  или  выберите положение отреза ().

- Для проверки отредактированного фильма нажмите кнопку  (Воспроизведение) и затем кнопку FUNC./SET.
- Выбор пункта  (Выход) отменяет редактирование и возвращает панель управления.

3

Выберите пункт  (Сохранить), затем нажмите кнопку FUNC./SET.

4

Выберите пункт [New File] (Новый файл) или [Overwrite] (Перезапись), затем нажмите кнопку FUNC./SET.

- Пункт [New File] позволяет сохранить отредактированный видеофильм в файле с новым именем. Исходные данные не изменяются.
- При выборе пункта [Overwrite] отредактированный видеофильм сохраняется в файл с исходным именем. Исходные данные стираются.
- Если на CF-карте недостаточно свободного места для создания нового файла, можно выбрать только пункт [Overwrite].



Сохранение отредактированного видеофильма может занять до 3 мин. Если в процессе сохранения аккумулятор разрядится, сохранение отредактированного видеофильма будет невозможно. При редактировании видеофильмов используйте полностью заряженный аккумулятор или дополнительно приобретаемый сетевой блок питания АСК900.

Поворот изображений на дисплее

Изображение на мониторе можно повернуть по часовой стрелке на 90° или 270°.

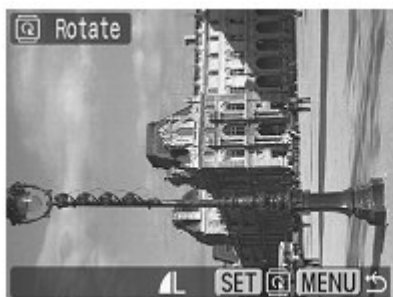

0° (Оригинал)



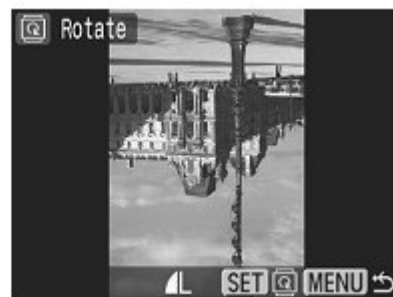

90°

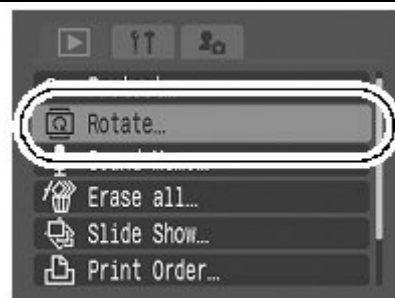

270°

- 1 В меню  (Воспроизведение) выберите пункт .



- 2 Используйте кнопки  и  для выбора снимка для вращения и нажмите кнопку FUNC./SET для поворота.
- Нажатием кнопки FUNC./SET выберите угол поворота.



- Поворот кадров видеофильмов невозможен.
- При загрузке в компьютер ориентация изображений, повернутых самой камерой, будет зависеть от используемого программного обеспечения.



Воспроизведение с переходными эффектами





Вы можете выбрать переходный эффект при переключении между снимками.



Текущий снимок темнеет, а следующий постепенно становится ярче.



Нажмите кнопку  для отображения предыдущего снимка слева и  для отображения следующего снимка справа.



- 1 В меню  (Воспроизведение) выберите пункт   .



Эффект перехода не будет отображаться, когда изображение переключается во время чтения изображения с карты памяти.

Добавление звуковых комментариев к изображениям

В режиме воспроизведения (включая воспроизведение одиночных изображений, индексный режим и воспроизведение с увеличением) к изображению можно добавлять звуковые комментарии (максимум 60 с). Звуковые данные сохраняются в формате WAVE.

- 1 В меню  (Воспроизведение) выберите пункт .



- 2 Используйте кнопки  и  для выбора снимка, к которому необходимо добавить комментарий, и нажмите кнопку FUNC./SET.

- Открывается панель управления звуковыми комментариями.

- 3 Выберите  (Запись) и нажмите кнопку FUNC./SET.

- Отображается прошедшее и оставшееся время.
- Нажатие кнопки FUNC./SET остановит запись. Повторное нажатие возобновит.
- К одному изображению можно добавить звуковую запись длительностью до 60 с.



Панель звукового комментария

Прошедшее время/
Оставшееся время

Громкость

	Выход
	Запись
	Пауза
	Воспроизведение
	Удалить
	Выберите пункт [Erase] в окне подтверждения и нажмите кнопку FUNC./SET.









- Добавление звуковых комментариев к видеофильмам невозможно.
- Удаление звуковых комментариев к защищенным файлам невозможно.

Автоматическое воспроизведение (слайд-шоу)

Автоматическое воспроизведение снимков с карты памяти









Параметры слайд-шоу основаны на стандартах DPOF.

	Все снимки	Воспроизводит все снимки на карте памяти по порядку.
	По дате	Воспроизводит снимки по указанной дате.
	Папка	Воспроизводит снимки в указанную папку по порядку.
	Фильмы	Воспроизводит только фильмы по порядку.
	Снимки	Воспроизводит только снимки.
	Пользовательское 1–3	Воспроизводит снимки выбранные для каждого слайд-шоу.

1 В меню  (Воспроизведение) выберите пункт .





2 Выберите , , , ,  или .

- Для  и  выберите дату снимка или папку для воспроизведения.
- Для ,  или  выберите снимки для воспроизведения.
- Если Вы хотите добавить эффект перехода для воспроизведения снимков, используйте кнопку  для выбора [Effect] (Эффект) и выберите тип эффекта кнопками  или  (см. дальше).

3 Выберите [Start] и нажмите FUNC./SET.



Во время слайд-шоу доступны следующие функции.

- Приостановка/возобновление слайд-шоу: нажмите кнопку FUNC./SET.
- Быстрый переход вперед/назад: нажмите кнопку  или  (продолжайте удерживать кнопку для более быстрого перехода между снимками).
- Остановка слайд-шоу: нажмите кнопку MENU.



Эффекты перехода

Вы можете выбрать эффект перехода, который будет использоваться при смене снимков.

	Новый снимок постепенно становится ярче и поднимается снизу вверх.
	Снимок сначала появляется в форме креста и постепенно распространяется в полный размер.
	Часть нового снимка перемещается горизонтально, затем снимок увеличивается в полный размер.



В режиме воспроизведения по одному снимку Вы можете запустить слайд-шоу с текущего снимка, удерживая кнопку при нажатии FUNC./SET при нажатии кнопки . Имейте в виду, что если Вы это сделаете, пока на экране находится последний сделанный снимок, слайд-шоу начнется с первого снимка с той же датой.

Выбор даты снимка или папки для воспроизведения

- 1 Выберите или и нажмите кнопку FUNC./SET.
- 2 Кнопками и выберите папку или дату для воспроизведения и нажмите кнопку FUNC./SET.



Дата



Папка

Отбор изображений для слайд-шоу

Изображения можно пометить для включения в слайд-шоу 1 – 3. Для каждого слайд-шоу можно отметить до 998 изображений. Изображения показываются в том порядке, в каком они были отобраны.

- 1 Выберите , или и нажмите кнопку FUNC./SET. сначала будет показан только ярлык . когда Вы выберете , этот ярлык изменится на , и появится . Ярлыки и будут изменяться аналогичным образом.

- 2 Используйте кнопки и для перемещения между снимками для воспроизведения и кнопку FUNC./SET для их выбора.

- Вы также можете выбирать снимки в режиме индексного воспроизведения.
- Нажатие кнопки MENU приведет к отмене настройки.



Выбор всех изображений:

1. После выбора - в шаге 1, используйте кнопку для выбора [Mark all] (Отметить все) и нажмите кнопку FUNC./SET.
2. Используйте кнопку для выбора [Mark all] (Отметить все), затем нажмите кнопку FUNC./SET.

3. Используйте кнопку **➔** для выбора [OK], затем нажмите кнопку FUNC./SET. Для отмены выбора всех снимков нажмите кнопку [Reset] (Сбросить).

Настройка длительности воспроизведения и установок повтора

Длительность воспроизведения

Задаёт длительность воспроизведения каждого изображения. Возможны значения 3-10 с, 15 с, 30 с. Время отображения может немного меняться в зависимости от конкретного снимка.

Повтор

Определяет, остановится ли слайд-шоу после показа всех изображений или будет непрерывно повторяться сначала, пока не будет остановлено.

- 1** Выберите [Set up] (Настройка) и нажмите кнопку FUNC./SET.

- 2** Выберите [Play Time] (Длительность воспроизведения) или [Repeat] (Повтор), а затем нужную настройку.
- Нажмите кнопку MENU для отмены настройки.

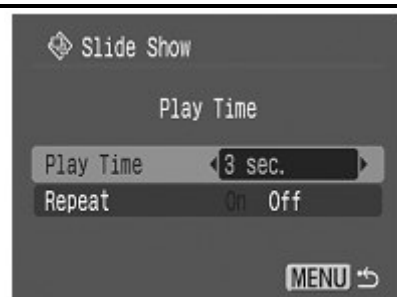

Защита изображений

Ценные изображения и видеофильмы можно защитить от случайного стирания.

- 1** В меню воспроизведения **▶** (Play) выберите **⏸**



- 2** Выберите изображение для защиты, затем нажмите кнопку FUNC./SET.
- Нажатие кнопки FUNC./SET снова отменит настройку.
 - Вы также можете защитить изображения в режиме индексного воспроизведения.



Значок защиты

Стирание всех изображений



- Помните, что стертые изображения невозможно восстановить. Будьте внимательны при стирании файлов.
- Эта функция не позволяет стирать защищенные изображения.

1

В меню воспроизведения  (Play) выберите .

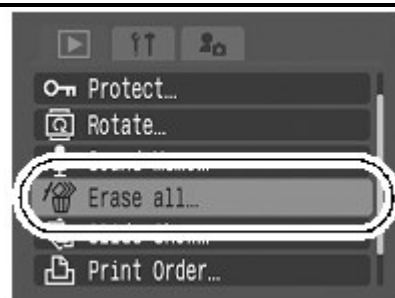

2

Выберите [OK], затем нажмите кнопку FUNC./SET.

- Для того, чтобы выйти без удаления, нажмите кнопку [Cancel].



Форматируйте карту, если Вы хотите не только удалить снимки, но и все данные на карте.

Настройки печати/Настройки передачи

Задание установок печати DPOF

С помощью камеры можно заранее выбрать на карте изображения для печати и указать количество печатаемых экземпляров. Это исключительно удобно для отправки изображений в фотоателье или для печати на принтере, поддерживающем функцию непосредственной печати (DPOF).

Индикатор  может появиться для карт памяти с настройками печати, установленными другим DPOF совместимым устройством. Эти настройки будут заменены настройками Вашей камеры.

Отдельные снимки

1

В меню воспроизведения  (Play) выберите .



2



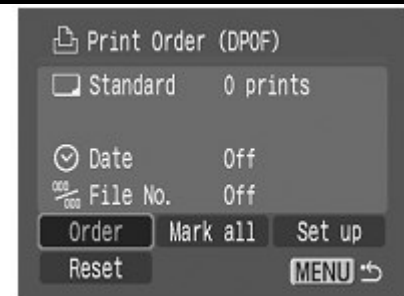

Выберите пункт [Order] (Заказ), затем нажмите кнопку FUNC./SET.

- Выбор настройки [Reset] (Сброс) отменит все настройки печати для снимков.



3

Выберите изображения для печати. Способ выбора зависит от параметров Типа печати.

-  (Стандартный)/ (Оба)
Выберите изображение, нажмите кнопку FUNC./SET и затем кнопкой  или  выберите количество экземпляров для печати.

-  (Индексный)
Выберите изображение и нажмите кнопку FUNC./SET для выбора или отмены выбора.

Вы также можете выбирать снимки в режиме индексного воспроизведения.



Количество копий



Выбрано для индексной печати



Все изображения на карте

1 В меню воспроизведения  (Play) выберите .

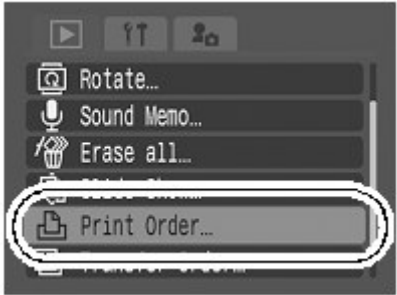

2 Выберите пункт выберите [Markall] (Пометить все), затем нажмите кнопку FUNC./SET.

- Выбор настройки [Reset] (Сброс) отменит все настройки печати для снимков.
- Задается печать одного экземпляра каждого изображения.

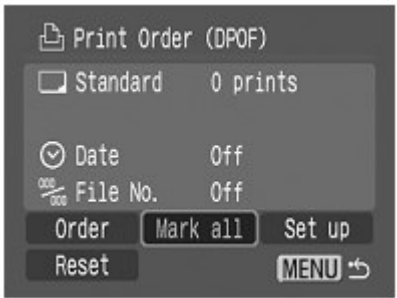

3 Выберите [OK] и нажмите кнопку FUNC./SET.







- Распечатки с некоторых принтеров или из некоторых фотоателье могут не соответствовать указанным параметрам печати.
- Задание параметров печати для видеofilмов невозможно.





- Изображения печатаются в соответствии с датой съемки в том порядке, в каком они были сняты.
- На карте можно выбрать максимум 998 изображений.
- Если для [Print Type] (Тип печати) установлено [Both] (Оба), можно задать количество экземпляров. Если установлено [Index] (Индексный), задание количества экземпляров невозможно (печатается только один экземпляр).
- Не устанавливайте дату в настройках печати DPOF при печати снимков, которые имеют дату, вставленную с помощью функции [Date Stamp] (Печать даты). Это может привести к тому, что дата будет пропечатана дважды.

Установка стиля печати

Стиль печати задается после выбора изображения для печати. Возможны следующие установки печати.

Тип печати	 Стандартный	Печать по одному изображению на страницу.
	 Индексный	Печать отобранных изображений уменьшенного размера вместе в индексном формате.
	 Оба	Печать изображений в обоих форматах: стандартном и индексном.
 Дата		Впечатывание даты.
 Номер файла		Впечатывание номера файла.

1 В меню воспроизведения  (Play) выберите .

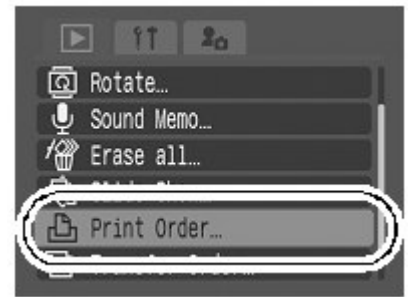

2 Выберите [Set up] (Настройка) и нажмите кнопку FUNC./SET.



3 Выберите [Print Type] (Тип печати), [Date] (Дата) или [File No.] (Номер файла) и затем укажите настройки.



- Настройки Даты и Номера файла изменяются в соответствии с Типом печати следующим образом:
 - Индексный
Настройки [Date] и [File No.] невозможно включить одновременно.
 - Стандартный или Оба
Настройки [Date] и [File No.] можно включить одновременно, однако, информация, которая будет распечатана зависит от принтера.
- Вставленные даты в режиме  (печать даты открытки), даже если выключена настройка [Date] (Дата).
- Даты печатаются в стиле, выбранном в меню [Date/Time] (Дата /Время).

Параметры отправки изображений

Камера позволяет задать параметры изображений перед их загрузкой в компьютер. Инструкции по переносу изображений в компьютер см. во *Вводном руководстве по программному обеспечению*. Эта настройка используется на камерах, соответствующих стандартам DPOF.

Индикатор  может появиться для карт памяти с настройками печати, установленными другим DPOF совместимым устройством. Эти настройки будут заменены настройками Вашей камеры.

Отдельные снимки

- 1** В меню воспроизведения  (Play) выберите .



- 2** Выберите пункт [Order] (Заказ), затем нажмите кнопку FUNC./SET.
- Выбор настройки [Reset] (Сброс) отменит все настройки передачи снимков.

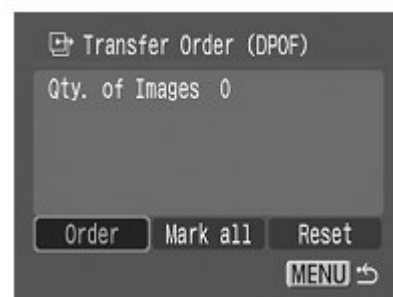

- 3** Выберите изображения для передачи. Способ выбора зависит от параметров Типа печати.
- Повторное нажатие кнопки FUNC./SET отменит настройку.
 - Вы также можете выбирать снимки в режиме индексного воспроизведения.

Выбрано для отправки



Все изображения на карте

- 1** В меню воспроизведения  (**Play**) выберите .

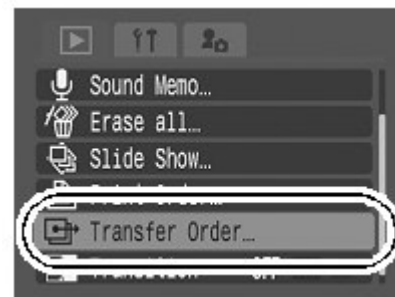

- 2** Выберите пункт выберите [Markall] (Пометить все), затем нажмите кнопку FUNC./SET.
- Выбор настройки [Reset] (Сброс) отменит все настройки передачи снимков.



- 3** Выберите [OK] и нажмите кнопку FUNC./SET.



- Изображения печатаются в соответствии с датой съемки в том порядке, в каком они были сняты.
- На карте можно выбрать максимум 998 изображений.

Просмотр изображений на экране телевизора

Телевизор с видеовходом, подключенный к камере с помощью прилагаемого AV (аудио/видео) кабеля AVC-DC300, можно использовать в качестве монитора для съемки или воспроизведения изображений.

1 Включите камеру и телевизор.

2 Подсоедините AV-кабель к разъему A/V Out камеры.

- Ногтем откройте крышку разъема за ее верхний край и надежно подсоедините кабель.

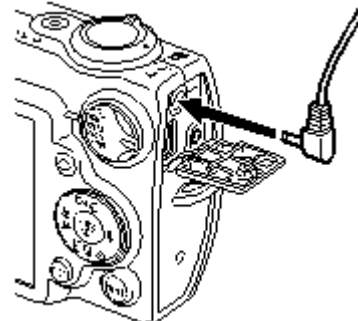

3 Подключите другие разъемы AV-кабеля к разъемам VIDEO IN и AUDIO IN телевизора.



4 Включите телевизор и переключите его в режим видео.

5 Включите камеру.



Формат видеосигнала (NTSC или PAL) можно переключить в соответствии с региональными стандартами (стр.50). Установки по умолчанию зависят от региона.

- NTSC: Япония, США, Канада, Тайвань и др.

- PAL: Европа, Азия (кроме Тайваня), Океания и др.

Если видеосистема установлена неверно, изображения с камеры могут отображаться неправильно.

Индивидуальная настройка камеры (настройки «Моя камера»)

Меню «Моя камера» позволяет настроить начальную заставку и звуковые сигналы запуска, срабатывания затвора, нажатия кнопок и автоспуска. Вы можете изменить и зарегистрировать эти настройки, настраивая камеру индивидуально.

Изменение параметров меню «Моя камера»

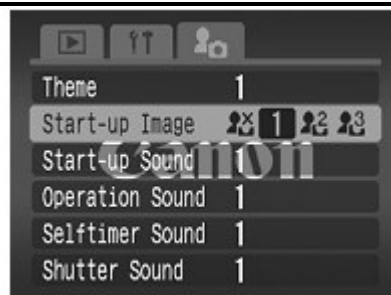

1 В меню "Моя камера"  выберите ► пункт меню.

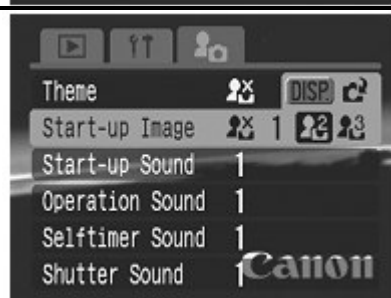

2 Выберите пункт, который хотите настроить.
• Выберите [Theme] для настройки одинаковых настроек для всех.





Регистрация параметров меню «Моя камера»

В пункты меню  и  можно в качестве параметров «Моя камера» добавить изображения, записанные на карте, и новые записанные звуки. Можно также загрузить в камеру изображения и звуки с компьютера с помощью прилагаемого программного обеспечения.





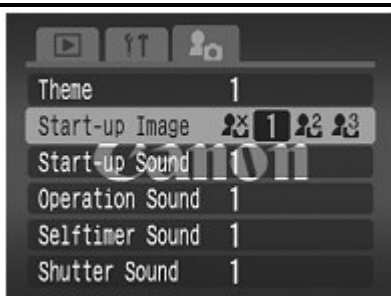

Компьютеру требуется восстановить исходные настройки меню "Моя камера". Используйте прилагаемое программное обеспечение (ZoomBrowser EX/ImageBrowser) для восстановления исходных настроек камеры.

1 Установите переключатель режимов в положение  (Воспроизведение) ►  (Моя камера) ► Пункт меню для регистрации.



- 2 Выберите пункт  или , затем нажмите кнопку DISP.



- 3 Выберите изображение или запишите звук.
- Начальная заставка
- Кнопкой  или выберите изображение для регистрации, затем нажмите кнопку FUNC./SET.
- Звук при включении, звук нажатия кнопок, звук автоспуска и звук срабатывания затвора
- Выберите  (Запись) и нажмите кнопку FUNC./SET. После завершения записи выберите пункт  (Регистрация), затем нажмите кнопку FUNC./SET.
- Запись завершится автоматически, когда закончится время записи.
 - Для воспроизведения записанного звука выберите пункт  (Воспроизведение).
 - Для возврата в меню «Моя камера» без регистрации выберите пункт  (Выход).



- 4 Выберите [OK] и нажмите кнопку FUNC./SET.
- Для отмены изменений выберите пункт [Cancel] (Отмена).



-  • Звуки, записанные при съемке видеофильма, и звуковые заметки нельзя использовать в качестве параметров «Моя камера».
- При добавлении новой установки «Моя камера» старая установка стирается.

Поиск и устранение неисправностей



Камера

Камера не работает	
Не включено питание	Нажмите кнопку ON/OFF.
Открыта крышка отсека аккумулятора или гнезда карты	Убедитесь, что крышки отсека аккумулятора и гнезда карты надежно закрыты.
Недостаточное напряжение аккумулятора	<ul style="list-style-type: none"> Установите в камеру полностью заряженный аккумулятор. Используйте сетевой блок питания АСК900 (продается отдельно).
Плохой контакт между клеммами аккумулятора и камерой	Протрите клеммы чистой сухой тканью.
Из камеры слышен звук	
Была изменена горизонтальная/вертикальная ориентация камеры	Работает механизм ориентации камеры. Это не является неисправностью.

При включенном питании





Возникает сообщение "Card locked!" (Карта заблокирована)	
Переключатель защиты от записи перемещен в положение "Write protect" (Защита от записи).	При записи, копировании или форматировании карты переместите переключатель в другое положение.
Открывается меню Дата/Время	
Встроенный литиевый аккумулятор сел.	Замените его заряженным аккумулятором.









ЖК монитор

Дисплей затемнен	
Изображение на дисплее темнеет из-за попадания прямого солнечного света или яркой вспышки.	Это не является неисправностью и не влияет на качество снимков.
Дисплей мигает	
Дисплей мигает при съемке под люминесцентным освещением.	Это не является неисправностью.
На ЖК-мониторе появляется красная или пурпурная полоса света.	
Объект слишком яркий	Это обычное явление для устройств, содержащих матрицы ПЗС, и не является неисправностью. (Эта полоса света не записывается при съемке фотографий, однако записывается при съемке видеофильмов.)
Появляется индикатор 	
Была выбрана недостаточная выдержка для текущего освещения.	Увеличьте чувствительность ISO или выберите другую настройку вспышки, кроме  (выкл.) или установите камеру на устойчивой поверхности (например, штативе).

	камеру на устойчивой поверхности (например, штативе).
Появляется индикатор 	
Этот индикатор появляется при использовании карты памяти, имеющей настройки печати, передачи или выбор снимков для слайд-шоу, установленные другими DPOF совместимыми камерами.	Эти настройки можно заменить настройками данной камеры.
Шум/Неравномерные перемещения объекта	
Камера автоматически подсвечивает изображение на дисплее, чтобы упростить съемку в темных помещениях.	Не влияет на качество снимков.

Съемка

Камера не производит запись	
Переключатель режима находится в положении  (Воспроизведение)	Установите переключатель режимов в положение  .  M. SCN или  .
Заряжается вспышка	Подождите, пока зарядится вспышка. Кнопку спуска затвора можно нажимать, когда индикатор постоянно загорится оранжевым светом.
На карте не осталось свободного места	Вставьте новую карту памяти. При необходимости загрузите изображения в компьютер, а затем сотрите их с карты, чтобы освободить место.
Карта неправильно отформатирована	Отформатируйте карту. Если форматирование не помогает, возможно, что повреждены логические схемы карты. Обратитесь в ближайшее отделение службы поддержки клиентов компании Canon.
Карта памяти защищена от записи	Переместите переключатель защиты от записи.
Снимок виден в видоискателе против записанного изображения	
Обычно записанный снимок вмещает больше, чем видно в видоискателе.	Проверьте фактический размер на дисплее. Используйте монитор при съемке крупным планом.
Изображение размытое или не в фокусе	
Функция использования вспомогательного луча для автофокусировки отключена	В темном месте, где камере трудно сфокусироваться, будет использоваться функция вспомогательного луча автофокусировки. Будьте внимательны и не заслоняйте его руками.
Камера перемещается при нажатии кнопки затвора.	Настройка автопуска  откладывает съемку на 2 секунды и позволяет камере перестать дрожать, предупреждая таким образом нечеткость изображения. Даже более хорошие результаты могут быть достигнуты при размещении камеры на устойчивую поверхность или

	штатив.
Объект находится вне фокального диапазона.	Снимайте, когда объект находится на правильном расстоянии. Используйте режим бесконечности для съемки удаленных объектов.
На объект трудно сфокусироваться	Используйте для съемки фиксацию фокусировки или автофокусировки.
Объект на записанном изображении слишком темный	
Освещенность недостаточна для съемки	Установите режим работы вспышки  [On] (Вкл.).
Объект слишком темен относительно фона	Установите положительное (+) значение компенсации экспозиции или используйте точечный замер.
Объект расположен слишком далеко и не освещается вспышкой	Необходимо снимать с правильного расстояния при использовании встроенной вспышки. Увеличьте чувствительность ISO и повторите съемку.
Объект на записанном изображении слишком яркий	
Объект расположен слишком близко и засвечивается вспышкой	Необходимо снимать с правильного расстояния при использовании встроенной вспышки.
Объект слишком ярок относительно фона	Установите отрицательное (-) значение компенсации экспозиции или используйте точечный замер.
Свет падает прямо на объект или отражается от объекта в камеру	Измените угол съемки.
Вспышка включена (On)	Установите режим работы вспышки  [Off] (Выкл.).
Снимок мигает белым. Имеются искажения.	
Установлена слишком высокая чувствительность ISO.	Более высокая чувствительность ISO увеличивает искажение снимков. Для получения четких снимков используйте как можно меньшее значение чувствительности ISO. В режимах  ,  ,  ,  и  чувствительность ISO увеличивается и могут возникнуть искажения.
На изображении видны белые точки	
Свет вспышки отражается от находящихся в воздухе частиц пыли или насекомых. (Этот эффект особенно заметен в широкоугольном положении объектива.)	Это обычное явление для цифровых камер, и оно не является неисправностью.
Глаза кажутся красными	
Свет, отражаясь от глаз, может сделать их красными на снимке, когда вспышка используется в темном месте.	Используйте режим  (авто с функцией подавления эффекта красных глаз). Для того, чтобы этот режим был эффективен, объект должен смотреть непосредственно на лампу функции подавления эффекта красных глаз. Более качественные результаты могут быть достигнуты путем увеличения освещенности или приближения к объекту. Затвор не будет работать примерно 1 минуту после срабатывания лампы функции подавления эффекта красных глаз для исправления этого эффекта.
Непрерывная съемка замедляется	
Качество работы карты	Для улучшения качества непрерывной съемки

памяти упало.	рекомендуется отформатировать карту памяти камерой после того, как Вы сохраните все снимки на компьютере.
Изображения медленно записываются на карту	
Карта была отформатирована в другом устройстве	Используйте карту, отформатированную на Вашей камере.
Объектив не убирается	
Крышка отсека аккумулятора или гнезда карты была открыта при включенном питании	Закройте крышку отсека аккумулятора или гнезда CF-карты, затем выключите питание.

Съемка видео

Время записи может отображаться неверно или съемка неожиданно остановиться	
Используются следующие типы карт памяти: - Карты медленной записи. - Карты, отформатированные на других камерах или компьютере. - Карты, на которые записывали и с которых удаляли снимки несколько раз.	Хотя время записи может не отображаться правильно во время съемки, видео будет записано на карту. Время записи будет отображаться правильно, если карта будет отформатирована (кроме медленных карт).
На дисплее часто появляется "!"	
Если на встроенной памяти камеры остается слишком мало места, на дисплее появится символ "!" красного цвета, и камера автоматически прервет съемку вскоре после этого.	Попробуйте следующее: - Отформатируйте карту перед съемкой. - Снизьте разрешение или частоту кадров. - Используйте высокоскоростную карту памяти (SDC-512MSH и т.п.).
Не работает масштабирование	
Рычаг масштабирования был нажат во время съемки видеofilма	Настраивайте регулятор масштабирования до съемки. Имейте в виду, что цифровое масштабирование доступно во время съемки, но только в стандартном режиме.

Воспроизведение

Воспроизведение невозможно	
Произведена попытка воспроизвести изображения, снятые другой камерой или отредактированные на компьютере	Если изображения с компьютера не открываются в камере, загрузите их в камеру с помощью прилагаемого программного обеспечения ZoomBrowser EX или ImageBrowser.
Имя файла было изменено на компьютере или было изменено местоположение файла	Задайте имя файла или его расположение в соответствии с форматом/структурой файлов в камере.

Видео не может быть отформатировано	
Некоторые фильмы, снятые на другой камере не могут воспроизводиться.	
Фильмы не воспроизводятся правильно	
Фильмы, записанные с высоким разрешением и частотой кадров, могут резко остановиться, если воспроизводятся на медленных картах.	
Вы можете столкнуться с пропуском кадров и прерыванием звука при воспроизведении видео на медленных картах при недостатке системных ресурсов.	
Фильмы, записанные с высокой частотой кадров и видео сигналом в формате PAL, могут воспроизводиться с частотой кадров ниже, чем в записи, при воспроизведении на телевизор или видео. Вы можете воспроизводить каждый кадр, используя функцию замедленного воспроизведения.	Для проверки снимков на оригинальной частоте кадров рекомендуется воспроизводить их на дисплее камеры или на компьютере.
Изображения медленно считываются с карты	
Карта была отформатирована в другом устройстве	Используйте карту, отформатированную на Вашей камере.

Аккумулятор/Зарядное устройство

Аккумулятор быстро разряжается	
Быстрая разрядка аккумулятора при нормальной температуре (23°C) означает, что закончился срок его службы	Замените аккумулятор на новый.
Аккумулятор не заряжается	
Истек срок службы аккумулятора	Замените аккумулятор на новый.

Воспроизведение на телевизоре

Изображение не выводится на экран телевизора	
Установлена неправильная видеосистема	Установите видеосистему (NTSC или PAL), соответствующую телевизору.
Съемка в режиме съемки панорам	В режиме съемки панорам изображение не выводится на экран телевизора. Отмените режим съемки панорам.

Список сообщений

Во время съемки или воспроизведения на ЖК мониторе могут отображаться следующие сообщения. Сообщения, отображаемые при подключении к принтеру, см. в *Руководстве по прямой печати*.

Busy...

Идет запись изображения на CF-карту или чтение с нее.

No memory card

Появляется при попытке произвести съемку или воспроизвести изображения без установленной карты.

Card locked!

Карта защищена от записи.

Cannot record

Была попытка снимать без подключения карты или приложить звуковое напоминание к видео.

Memory card full

Карта переполнена, на нее нельзя записать дополнительные изображения или установки для печати.

Naming error!

Невозможно создать данный файл, поскольку существует файл с тем же именем, что и папка, которую пытается создать камера, либо достигнут максимально допустимый номер файла. В меню съемки (Rec.) установите для пункта File Reset (Сброс номеров файлов) значение [On] (Вкл.). Сохраните все требуемые изображения на компьютере, затем заново отформатируйте карту. Помните, что при форматировании будут стерты все изображения и другие данные.

Change the battery pack

Уровень заряда аккумулятора недостаточен для работы камеры. Без промедления замените аккумулятор на заряженный или зарядите аккумулятор.

No image

На карте нет записанных изображений.

Image too large.

Произведена попытка просмотра изображения формата более 4992 x 3328 пикселей или с большим объемом файла.

Incompatible JPEG format.

Произведена попытка просмотра несовместимого файла JPEG.

Corrupted Data.

Произведена попытка просмотра изображения, данные которого испорчены.

RAW

Произведена попытка воспроизведения изображения, записанного в формате RAW.

Unidentified Image

Вы попытались воспроизвести изображение, которое было записано в специальном формате (запатентованном формате, используемом в камере другой фирмы-изготовителя, и т.д.), или воспроизвести видеофильм, снятый другой камерой.

Cannot magnify!

Вы попытались увеличить кадр видеофильма или изображение, которое было снято другой камерой, записано в другом формате или отредактировано на компьютере.

Cannot rotate

Вы попытались повернуть кадр видеофильма или изображение, которое было снято другой камерой, записано в другом формате или отредактировано на компьютере.

Incompatible WAVE format.

Добавление звукового комментария к данному изображению невозможно из-за неправильного формата существующего звукового комментария.

Cannot register this image!

Произведена попытка добавления в качестве начальной заставки изображения, созданного на другой камере, или видеофильма.

Protected!

Попытка стереть защищенное изображение или защищенный видеофильм.

Too many marks.

Помечено слишком много изображений для печати или отправки. Дальнейшая обработка невозможна.

Cannot complete!

Невозможно сохранить настройки печати, передачи и слайд-шоу.

Unselectable image.

Вы попытались установить параметры печати для файла, записанного в отличном от JPEG формате.

Exx

(xx: число) Сбой в работе камеры. Выключите и снова включите питание, затем произведите съемку или попробуйте просмотреть изображение. Если снова появляется код ошибки, значит возникла неисправность. Запишите код и обратитесь в службу поддержки клиентов компании Canon. Если код ошибки появился сразу после съемки кадра, возможно, что изображение не было записано. Проверьте изображение в режиме воспроизведения.

Приложение

Уход за аккумулятором

Индикаторы

Появятся следующие индикаторы и сообщения:



Заряд аккумулятора заканчивается. Зарядите его как можно скорее, и его можно будет использовать более длительное время.

Change the battery pack

Заряда аккумулятора недостаточно для работы с камерой. Немедленно замените аккумулятор.

Меры безопасности при обращении с аккумуляторами

- Контакты аккумулятора $\oplus \ominus$ должны всегда оставаться чистыми. Загрязнение контактов может привести к плохому соединению между аккумулятором и камерой. Протирайте контакты мягким ватным валиком перед зарядкой или использованием аккумулятора.
- При низкой температуре качество работы аккумулятора может снизиться, и индикатор разрядки аккумулятора  может появиться раньше, чем обычно. В этих условиях восстановите аккумулятор, нагрев его в кармане непосредственно перед использованием.
- Однако, убедитесь, что в кармане нет металлических предметов, которые могут привести к короткому замыканию (например, ключи и т.п.).
- Не допускайте, чтобы какие-либо металлические предметы касались контактов (рис. А). Во время переноски и хранения их, пока не используете, всегда закрывайте крышку (рис. В). Это может привести к повреждению аккумулятора.
- Рекомендуется использовать аккумулятор, пока он не будет полностью разряжен и хранить его в помещении и низкой относительной влажностью и при температуре 0 – 30 °С.

Рис. А



Рис. В



Хранение полностью заряженного аккумулятора в течение длительного периода времени (около года) может сократить его срок службы и повлиять на качество его работы. Если вы не используете аккумулятор в течение длительного периода времени, полностью его зарядите и разрядите в камере примерно раз в год перед возвратом на хранение.

Зарядка аккумулятора

- Поскольку данный аккумулятор является литиевым, нет необходимости полностью его разрядить перед зарядкой. Он может быть заряжен в любое время.
- Полная зарядка занимает примерно 95 минут из состояния полной разрядки (основываясь на тестовых стандартах компании Canon).
 - Рекомендуется зарядка при температуре 5 – 40 °С.
 - Время зарядки может зависеть от температуры окружающей среды и степени разрядки аккумулятора.
- Рекомендуется заряжать аккумулятор в день использования или накануне, чтобы обеспечить полную зарядку. Даже заряженный аккумулятор разряжается естественным образом.
- Если продолжительность работы аккумулятора значительно снизилась, даже когда он полностью заряжен, срок его службы истек, и его необходимо заменить.

Обращение с картами памяти

Переключатель защиты от записи

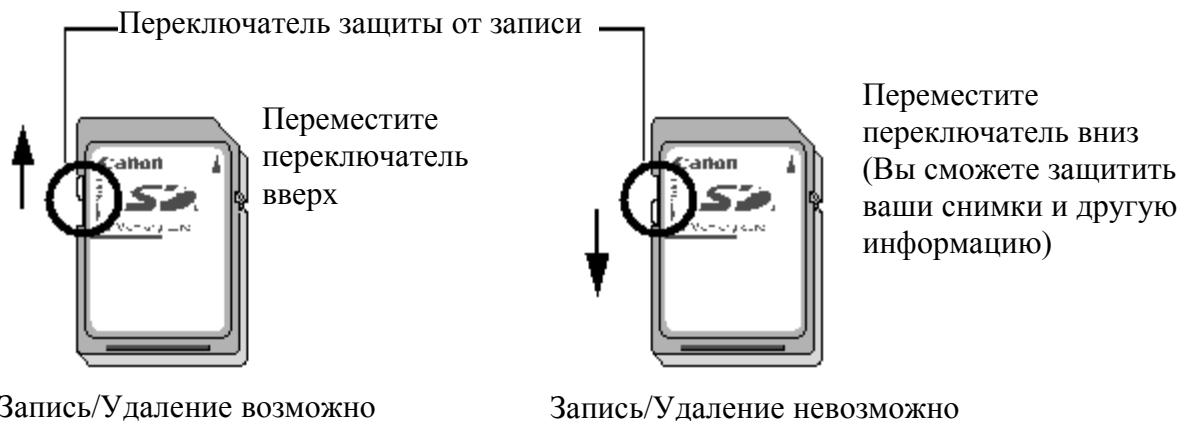

Правила обращения с картами памяти

- CF-карты представляют собой высокотехнологичные электронные устройства. Запрещается изгибать их, прикладывать к ним усилия или подвергать их ударам и вибрации.
- Запрещается разбирать или вносить изменения в конструкцию карты.
- Резкие перепады температуры могут привести к конденсации влаги в карте и ее неправильному функционированию. Для предотвращения конденсации перед переносом карты в место с другой температурой поместите карту в плотно закрывающийся пластиковый пакет, а затем подождите, пока температура карты сравняется с температурой окружающей среды. В случае, если на карте образовался конденсат, храните карту при комнатной температуре до полного естественного испарения капель влаги.
- Не пользуйтесь CF-картами и не храните их в следующих местах:
 - в местах с повышенным количеством пыли или песка;
 - в местах с высокой влажностью и высокой температурой.

Форматирование

- Имейте в виду, что при форматировании (инициализации) CF-карты с нее стираются все данные, в том числе защищенные изображения и файлы других типов.
- Рекомендуется использовать карты памяти, которые были отформатированы на Вашей камере.
 - Карта, входящая в комплект камеры, может использоваться без форматирования.
 - Когда камера неисправна, может произойти повреждение данных на карте. Форматирование поможет решить эту проблему.
 - Когда карта производства другой компании неисправна, форматирование поможет решить эту проблему.
 - Карты, отформатированные другими камерами, компьютером или периферийными устройствами могут работать некорректно на данной камере. Когда это произойдет, отформатируйте карту на данной камере.
- Если форматирование работает неверно, выключите камеру, и снова вставьте карту памяти. Снова включите камеру и отформатируйте карту еще раз.

Сетевой блок питания (продается отдельно)

При длительном использовании камеры или при подсоединении камеры к компьютеру рекомендуется использовать комплект питания переменного тока АСК900 (приобретается дополнительно).



Перед подсоединением и отсоединением блока питания переменного тока выключите камеру.

- 1** Подсоедините кабель питания к компактному блоку питания, затем вставьте вилку кабеля в электрическую розетку.

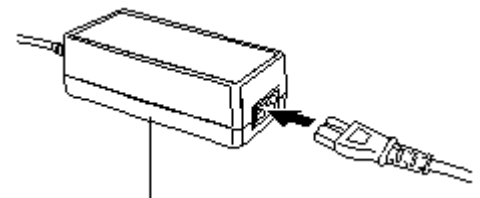

Компактный блок питания CA-PS500

- 2** Откройте крышку отсека аккумулятора, затем установите переходник постоянного тока до щелчка в фиксаторах.
 - Закройте крышку отсека аккумулятора.



Переходник постоянного тока DR-900

- 3** Откройте крышку разъема переходника постоянного тока и подсоедините кабель к разъему постоянного тока.

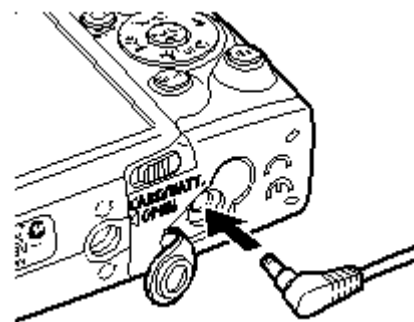

Использование внешней вспышки (продается отдельно)

Мощная вспышка HF-DC1

Эта вспышка используется в качестве дополнения к встроенной вспышке для лучшего освещения, когда объект находится слишком далеко. Используйте следующую процедуру для прикрепления камеры и вспышки HF-DC1 на опорный кронштейн. Прочтите инструкция к данной внешней вспышке.

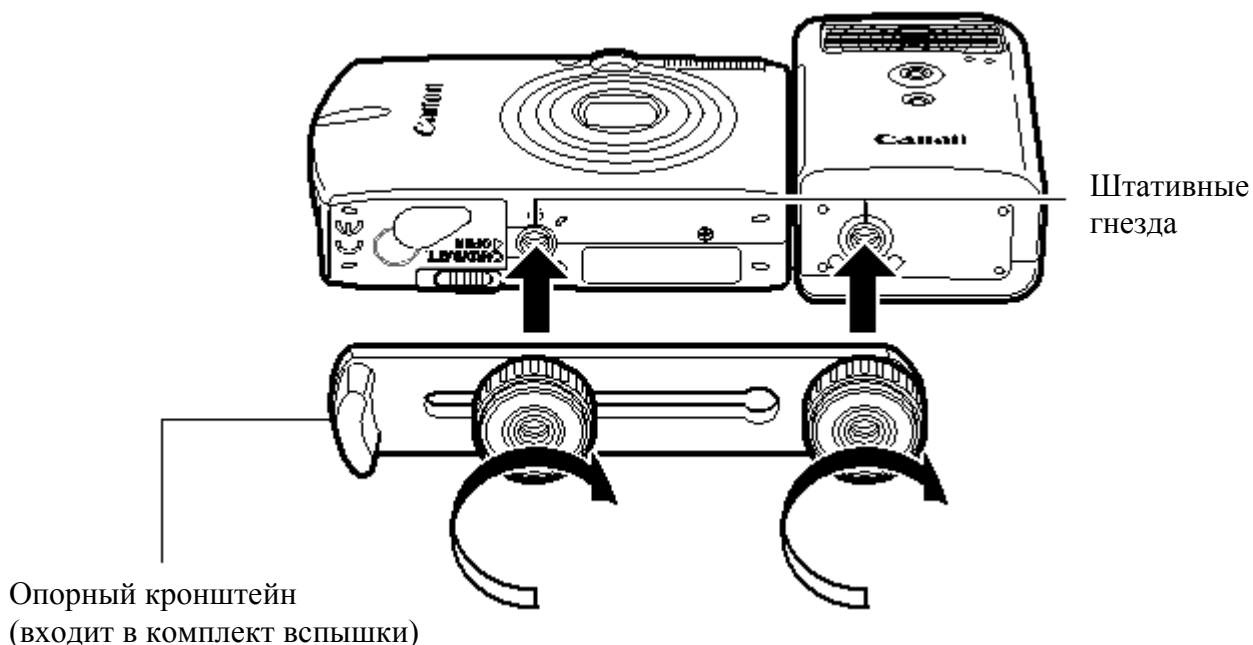

- Время зарядки вспышки будет уменьшаться по мере разрядки аккумулятора. Всегда устанавливайте переключатель питания/режима в положение [OFF] после завершения использования вспышки.
- Будьте осторожны и не касайтесь вспышки или сенсорного окошка пальцами, когда она используется.
- Вспышка может вспыхнуть, если другая вспышка используется поблизости.
- Внешняя вспышка может не сработать на улице при солнечном свете или если отсутствуют отражающие поверхности.
- Для непрерывной съемки вспышка сработает только для первого кадра.
- Надежно закрутите крепежные болты, чтобы они не ослабли. Если этого не сделать, можно уронить камеру или вспышку и повредить их.



- Перед присоединением кронштейна к камере проверьте, чтобы была установлена литиевый аккумулятор (CR123A или DL123).

- Для правильного освещения объектов установите вспышку так, чтобы она была сбоку камеры и параллельно передней панели.
- Штатив может использоваться, даже если установлена дополнительная вспышка.

Аккумуляторы

Время работы сокращается

Если время использования аккумуляторов значительно сокращается, тщательно протрите контакты аккумулятора сухой тканью. Они могут загрязниться отпечатками пальцев.

Использование при низкой температуре (менее 0°C)

Носите запасной универсальный литиевый аккумулятор (CR123A или DL123).

Рекомендуется класть запасной аккумулятор в карман, чтобы согреть его перед подключением.

Не использование в течение продолжительного периода времени

Если оставить аккумулятор во внешней вспышке, может вытечь электролит и повредить устройство. Извлеките аккумулятор из вспышки и храните его в прохладном сухом месте.

Уход за камерой



Запрещается использовать для чистки камеры разбавители, бензин, синтетические чистящие средства или воду. Эти вещества могут вызвать коробление или повреждение оборудования.

Корпус камеры

Аккуратно протирайте корпус камеры мягкой тканью или салфеткой для протирки стекол очков.

Объектив

Сначала удалите пыль и грязь с помощью груши для чистки объективов, затем удалите оставшуюся грязь, осторожно протирая объектив мягкой тканью.



Не допускается использование синтетических чистящих средств для чистки корпуса камеры или объектива. Если удалить загрязнение не удалось, обратитесь в ближайший пункт службы поддержки клиентов компании Canon, указанный в отдельной брошюре Canon Customer Support (Поддержка клиентов компании Canon).

Видоискатель и ЖК монитор

Пыль и загрязнения следует удалять с помощью груши для чистки объективов. В случае необходимости для удаления стойких загрязнений осторожно протрите мягкой тканью или материалом для протирки стекол очков.



Не допускается прилагать усилия при протирке ЖК монитора или надавливать на него. Это может привести к повреждению монитора или вызвать другие неполадки.

Технические характеристики

Все данные основаны на стандартных методах тестирования, применяемых компанией Canon. Технические характеристики могут быть изменены без уведомления.

Эффективное количество пикселей	(W): широкоугольное положение (T): положение телефото Примерно 7,1 млн.
Датчик изображения	Матрица ПЗС 1/1,8 дюйма (общее количество пикселей: прикл. 7,4 млн.)
Объектив	7,7 (W) – 23,1 (T) мм (эквивалент для 35-миллиметровой фотопленки: 37 (W) – 111 (T) мм) f/2.8 (W) – f/4.9 (T)
Цифровое увеличение	Прикл. 4x (макс. прикл. 12x в сочетании с оптическим увеличением)
Оптический видоискатель ЖК монитор	Видоискатель с масштабированием реального изображения 2,5-дюймовый цветной поликристаллический кремниевый TFT ЖК-дисплей низкотемпературного типа, прикл. 115000 пикселей (область охвата 100%)
Система автофокусировки	Автофокусировка TTL Рамка фокусировки: 9-точечная AiAF/1-точечная AF (по центру)
Расстояние съемки (от торца объектива)	Обычная автофокусировка: 50 см – бесконечность Автофокусировка в макрорежиме: 5 – 50 см (W)/30–50см (T) Бесконечность: 3 м – бесконечность
Затвор Выдержка затвора	Механический затвор + электронный затвор 15 – 1/2000 с Выдержка затвора зависит от режима съемки. При большой выдержке затвора (1,3 с или более) используется функция шумопонижения.
Система замера экспозиции Компенсация экспозиции Чувствительность	Оценочный замер, центрально-взвешенный интегральный замер или точечный замер (по центру) ±2,0 ступени с шагом 1/3 ступени Auto* (Авто) и эквивалент ISO 50/100/200/400 * Камера автоматически устанавливает оптимальную скорость.
Баланс белого	Автоматический TTL, с фиксированными настройками (предусмотрены настройки: ясная погода, облачная погода, лампа накаливания, флуоресцентная лампа или высокотемпературная флуоресцентная лампа) или с пользовательскими настройками
Встроенная вспышка	Авто/Авто с уменьшением эффекта «красных глаз»/Вспышка Вкл./Выкл./Синхронизация при длительной выдержке
Дальность работы вспышки	Обычный режим: 50 см – 5,0 м (W) 50 см – 3,0 м (T) Режим «Макро»: 30 см – 50 см (W/T) (Если для чувствительности задано значение AUTO.)
Режимы съемки (снимки)	Авто, ручной ¹ , цифровой макро ² , Мои цвета ² , съемка панорам ² , специальные сцены ³ 1 Доступен режим длительной выдержки. 2 Можно выбрать в ручном режиме.

(видео)	3 Портрет, Ночной стоп-кадр, Дети и животные, В доме, Лиственный орнамент, Снег, Пляж, Фейерверк, Под водой.
Непрерывная съемка	Стандарт, Высокая частота кадров, Компактный, Мои цвета
Автоспуск	прибл. 2,0 кадра/сек. Спуск затвора производится с задержкой прибл. 2 с/10 с/ Настройка пользователя
Носитель изображения	SD карты памяти /MultiMediaCard Данная камера была протестирована с картами объемом до 2 Гб. Работа всех функций карт памяти не гарантируется.
Формат файлов	Стандарт файловой системы для камер и DPOF-совместимый
Формат записи изображений	Фотографии: JPEG (Exif 2.2) ^{*1} Видеофильмы: AVI (изображение: Motion JPEG; звуковые данные: WAVE (моно))
Сжатие	Наивысшее качество, Высокое качество, Обычное качество
Количество записываемых пикселей	Высокое разрешение: 3072 x 2304 пиксела Среднее разрешение 1: 2592 x 1944 пикселей Среднее разрешение 2: 2048 x 1536 пикселей Среднее разрешение 3: 1600 x 1200 пикселей Низкое разрешение: 640 x 480 пикселей Режим печати открыток: 1600 x 1200 пикселей
Количество записываемых пикселей	Стандарт, Мои цвета: 640 x 480 пикселей (30 кадров/сек., 15 кадров/сек.) 320 x 240 пикселей (30 кадров/сек., 15 кадров/сек.) Запись продолжается, пока карта не будет заполнена* (можно записать максимум 1 Гб за раз). Высокая частота кадров (запись 1 мин.): 320 x 240 пикселей Компактная (запись 3 мин): 160 x 120 пикселей * Используя супер скоростные карты (рекомендуется SDC-512MSH).
Режимы воспроизведения	Одиночное изображение (возможен вывод гистограммы), индексный режим (9 эскизов), с увеличением (прибл. 10x (макс.) на ЖК-мониторе), переходы (через 10 и 100 снимков, к определенной дате, к видео или первому снимку папки. В индексном режиме отображает 9 снимков за раз), звуковые комментарии (макс. 60 с), слайд-шоу или видео (редактирование/замедленное воспроизведение).
Непосредственная печать	Поддерживаются стандарты Canon Direct Print, Bubble Jet Direct и PictBridge
Параметры «Моя камера»	Начальная заставка, звук при включении, звук срабатывания затвора, звук нажатия кнопок и звук автоспуска.
Интерфейс	USB 2.0 (mini-B, PTP [протокол передачи изображений]), Аудио/видео выход (возможность выбора NTSC или PAL, монофонический звук)
Источник питания	Перезаряжаемый литиево-ионный аккумулятор (тип: NB-3L), Сетевой блок питания AСK900
Рабочий диапазон температур	0 – 40 °С
Рабочий диапазон	10 – 90%

относительной влажности**Габариты** 89.5 x 57.0 x 27.4 мм (без выступающих деталей)**Вес** Прибл. 170 г (только корпус камеры)

*1 Данная цифровая камера поддерживает стандарт Exif 2.2 (также называемый «Exif Print»). Exif Print является стандартом, предназначенным для улучшения связи между цифровыми камерами и принтерами. При подключении к принтеру, совместимому со стандартом Exif Print, используются и оптимизируются данные изображения, полученные камерой в момент съемки, что обеспечивает чрезвычайно высокое качество печати.

Ресурс аккумулятора

Количество снимков		Время воспроизведения
Дисплей включен (основываясь на стандартах CIPA)	Дисплей выключен	
Примерно 150 снимков	Примерно 600 снимков	Примерно 3 часа

- Фактические значения могут зависеть от условий съемки и настроек.
- За исключением видеофильмов.
- При низких температурах эксплуатации емкость аккумулятора может уменьшиться и значок разряженного аккумулятора может появиться раньше, чем обычно. В таких условиях непосредственно перед использованием аккумулятора согрейте его в кармане.

Критерии тестирования*Съемка:*

















Обычная температура (23 °С), обычная относительная влажность (50% ± 20%), переход из широкоугольного положения в положение телефото каждые 30 с, вспышка используется для каждого второго кадра, питание выключается и включается через каждые десять кадров. Питание остается выключенным достаточное время (пока аккумулятор не вернется к нормальной температуре), затем питание снова включено и тестирование повторено.

Воспроизведение:

Нормальная температура (23° С), обычная относительная влажность (50% ± 20%), непрерывное воспроизведение со сменой кадра каждые 3 с.







Карты памяти и их приблизительная емкость



: С картой, входящей в комплект поставки камеры

Разрешение	Сжатие	SDC-32MH	SDC-128M	SDC-512MSH
L (Большое) 3072 x 2304 пикселей		9	40	156*
		15	64	251
		31	134	520
M1 (Среднее 1) 2592 x 1944 пикселей		11	49	190
		20	87	339
		40	173	671
M2 (Среднее 2) 2048 x 1536 пикселей		17*	76	295
		32	136	529
		63	269	1041
M3 (Среднее 3) 1600 x 1200 пикселей		28	121	471
		51	217	839
		97	411	1590
S (Маленькое) 640 x 480 пикселей		09	460	1777
		51	217	839
		51	217	839
 (Открытки) 1600 x 1200 пикселей				





-  Допускает сглаженную непрерывную съемку (* Доступны, только если карта отформатирована на низком уровне).
- Таблица отражает стандартные критерии, разработанные компанией Canon. Фактические результаты могут отличаться в зависимости от объекта и условий съемки.











Видео

	Разрешение		SDC-32MH	SDC-128M	SDC-512MSH
Стандарт	640 x 480 пикселей		14 сек.	1 мин. 4 сек.	4 мин. 9 сек.
			30 сек.	2 мин. 7 сек.	8 мин. 14 сек.
Мои цвета	320 x 240 пикселей		42 сек.	3 мин. 1 сек.	11 мин. 42 сек.
			1 мин. 24 сек.	5 мин. 55 сек.	22 мин. 53 сек.
Высокая частота кадров	320 x 240 пикселей		21 сек.	1 мин. 32 сек.	5 мин. 59 сек.
Компактный	160x 120 пикселей		3 мин. 26 сек.	14 мин. 29 сек.	55 мин. 57 сек.

* Максимальная длительность видеофильма составляет приблизительно 1 мин () или 3 мин (). Указано максимальное время непрерывной съемки.

Размеры файлов изображений (оценка)

Разрешение	Сжатие		
			
L (3072 x 2304 пикселей)	3045KB	1897KB	902KB
M1 (2592 x 1944 пикселей)	2503KB	1395KB	695KB
M2 (2048 x 1536 пикселей)	1602KB	893KB	445KB
M3 (1600 x 1200 пикселей)	1002KB	558KB	278KB
S (640 x 480 пикселей)	249KB	150KB	84KB
 (1600 x 1200 пикселей)	-	558KB	-

	Разрешение	Частота кадров	Размер файла
Стандарт	 (640 x 480 пикселей)		1980 KB/сек.
Мои цвета	 (320 x 240 пикселей)		990 KB/сек.
			660 KB/сек.
Высокая частота кадров	 (320 x 240 пикселей)		330 KB/сек.
			1320 KB/сек.
Компактный	 (160 x 120 пикселей)		120 KB/сек.

SD карта памяти

Тип гнезда карты	Совместимы со стандартами SD карт памяти
Габариты	32.0 x 24.0 x 2.1 мм
Вес	Примерно 2 г

Аккумулятор NB-3LN

Тип	Перезаряжаемый литиево-ионный элемент
Номинальное напряжение	3,7 В
Номинальная емкость	790 мАч
Количество циклов зарядки	Приблизительно 300 раз
Диапазон рабочих температур	0 – 40 °С
Габариты	32.0 x 44.8 x 9.0 мм
Вес	Приблизительно 22 г

Зарядное устройство CB-2LU/CB-2LUE

Номинальное входное напряжение	100– 240 В~ (50/60 Гц) 0.085 А (100 В)-0.05 А (240 В)
Номинальное выходное напряжение	4,2 В; 0,7 А
Время зарядки	Приблизительно 95 мин *
Диапазон рабочих температур	0 – 40 °С
Габариты	52.0 x 71.0 x 25.8 мм

Вес	Примерно 56 г (CB-2LU) Примерно 58 г (CB-2LUE)
-----	---

Компактный блок питания CA-PS500

(Входит в состав дополнительного комплекта питания переменного тока АСК900)

Номинальное входное напряжение	100– 240 В~ (50/60 Гц) 0,16 А
Номинальное выходное напряжение	4,3 В; 1,5 А
Диапазон рабочих температур	0 – 40 °С
Габариты	42.6 x 104.4 x 31.4 мм
Вес	Примерно 180 г
