

OLYMPUS®

<http://www.olympus.com/>

OLYMPUS EUROPA HOLDING GMBH

Местонахождение: Подразделение потребительских товаров
Wendenstrasse 14-18, 20097 Hamburg, Германия
Тел.: +49 40-23 77 3-0/факс: +49 40-23 07 61

Доставка товаров: Bredowstrasse 20, 22113 Hamburg, Германия
Письма: Postfach 10 49 08, 20034 Hamburg, Германия

Техническая поддержка пользователей в Европе:

Пожалуйста, посетите нашу страницу в Интернет: <http://www.olympus-europa.com>
или позвоните по нашему БЕСПЛАТНОМУ НОМЕРУ*: 00800 - 67 10 83 00

для Австрии, Бельгии, Дании, Финляндии, Франции, Германии, Люксембурга,
Нидерландов, Норвегии, Португалии, Испании, Швеции, Швейцарии,
Великобритании.

* Пожалуйста, учтите, что некоторые (мобильные) телефонные службы/провайдеры
не разрешают доступ или требуют набора дополнительного префикса для
номеров +800.

Для всех не включенных в список стран Европы и в случае, если не удастся дозвониться
по вышеуказанному номеру, пожалуйста, воспользуйтесь следующими
ПЛАТНЫЕ НОМЕРА ТЕЛЕФОНА: +49 180 5 - 67 10 83 или +49 40 - 237 73 48 99.
Наша служба технической поддержки пользователей работает с 9 утра до 6 вечера
среднеевропейского времени (с понедельника по пятницу).

Официальный импортер

Россия: ООО «ОЛИМПУС РУС»
г. Москва
ул. Электrozаводская, д. 27, стр. 8
тел.: +7 495 926 70 71

© 2010 OLYMPUS IMAGING CORP.

OE · E0462642

E-5

РУКОВОДСТВО ПО ЭКСПЛУАТАЦИИ

OLYMPUS

ЦИФРОВОЙ ФОТОАППАРАТ

E-5

РУКОВОДСТВО ПО ЭКСПЛУАТАЦИИ

OLYMPUS®

Основное руководство стр. 2

Просмотр сведений о названиях
деталей фотоаппарата, основных
этапах съемки и воспроизведения
и основных операциях.

Содержание стр. 23

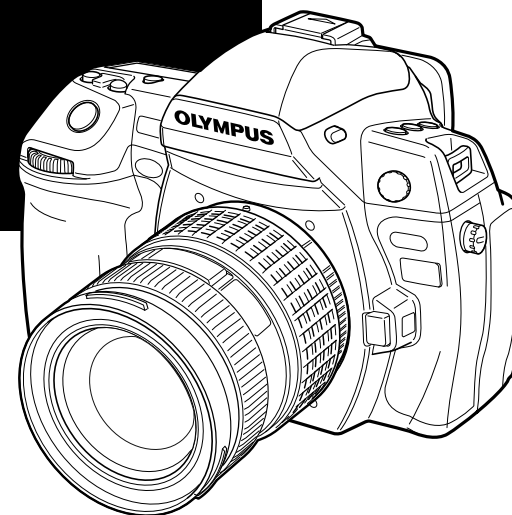

- Благодарим вас за приобретение цифрового фотоаппарата Olympus. Перед началом использования нового фотоаппарата внимательно прочтите данное руководство для обеспечения оптимальной эффективности и длительного срока службы. Сохраните данное руководство в надежном месте для дальнейших справок.
- Перед тем, как делать важные фотографии, мы рекомендуем сделать пробные снимки, чтобы привыкнуть к новому фотоаппарату.
- Изображения экрана и фотоаппарата, показанные в данном руководстве, были выполнены на стадии разработки и могут отличаться от актуального варианта продукта.
- Содержание данного руководства основано на версии встроенного программного обеспечения фотоаппарата 1.0. В случае добавления и/или изменения функций, связанного с изменением встроенного ПО фотоаппарата, содержание руководства будет отличаться. Новейшая информация об этом находится на веб-сайте Olympus.

Зарегистрируйте свою технику на сайте www.olympus-consumer.com/register и получите дополнительные преимущества от Olympus!

Фотоаппарат

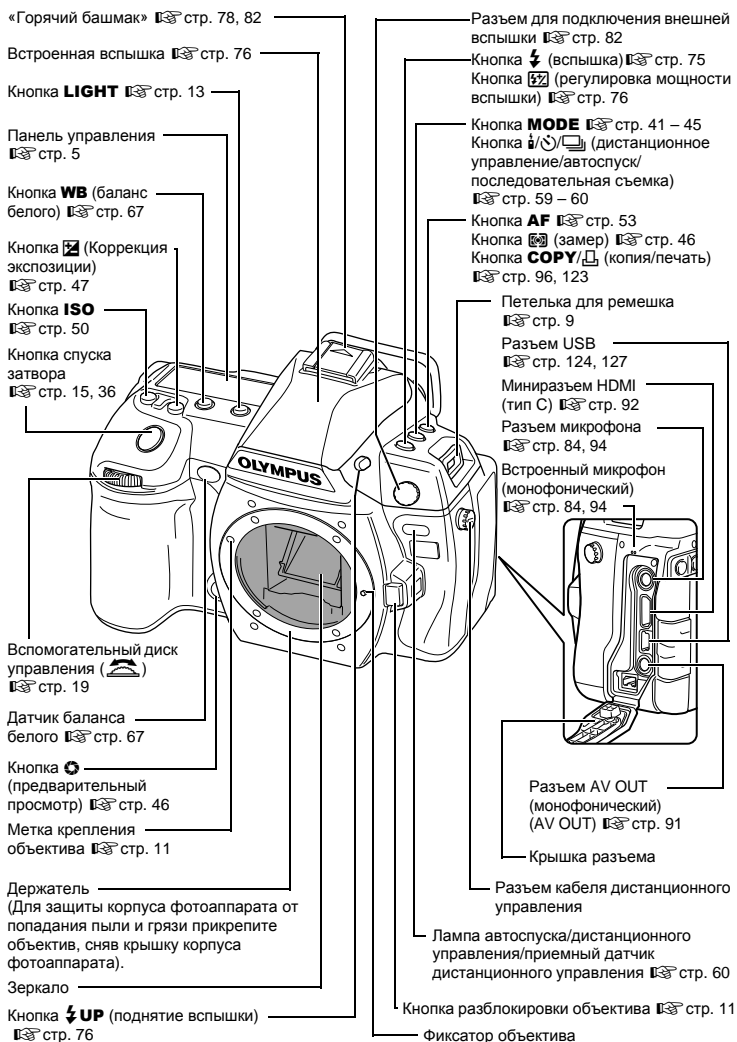

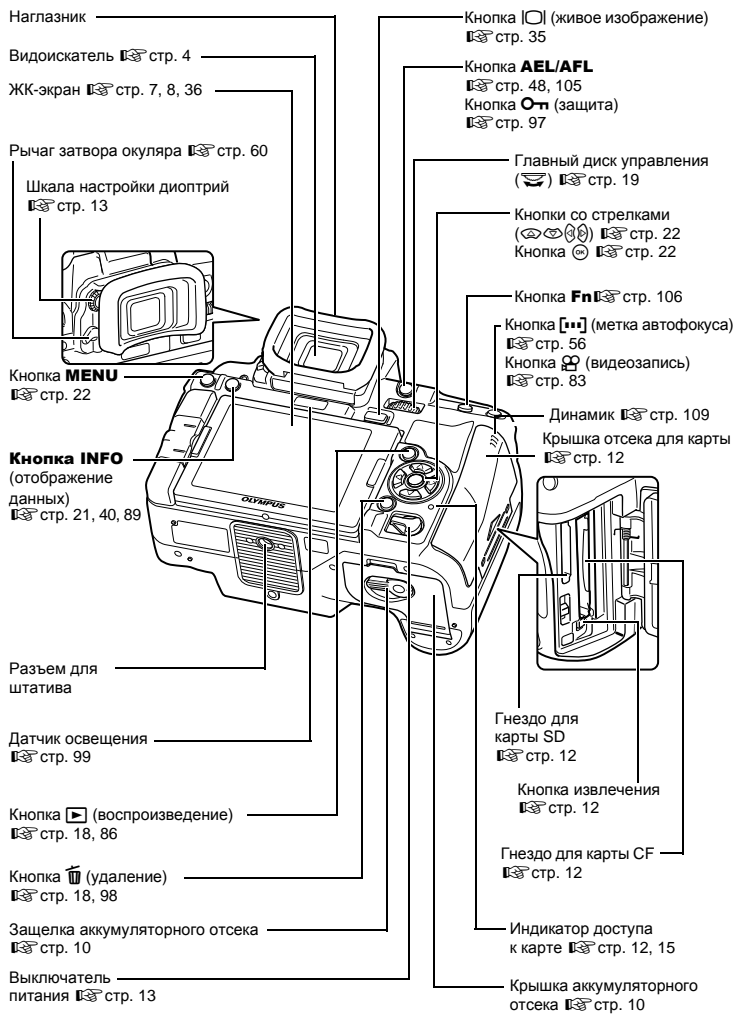

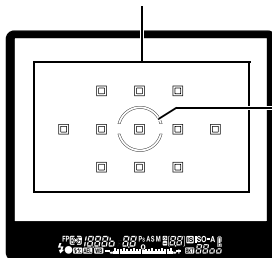

Видоискатель

Метка автофокуса  стр. 56



Зона точечного замера  стр. 46

Значение диафрагмы  стр. 41 – 45

Выдержка  стр. 41 – 45

Режим вспышки Super FP  стр. 79

Режим замера  стр. 46

Режим съемки  стр. 41 – 45

Количество сохраняемых в памяти последовательных снимков  стр. 59

Стабилизатор изображения  стр. 62

Чувствительность ISO  стр. 50





Баланс белого (Отображается, если установлена настройка, отличная от автоматического баланса белого).  стр. 66

Фиксация автоматической экспозиции  стр. 48

Регулировка мощности вспышки  стр. 76

Метка подтверждения автофокуса  стр. 15, 36

Вспышка  стр. 73

Автоматическая съемка в диапазоне настроек  стр. 49, 51, 69, 77

Значение чувствительности по ISO  стр. 50

Заряд аккумулятора  стр. 13

Индикатор уровня экспозиции  стр. 44

Индикатор коррекции экспозиции  стр. 47

Индикатор горизонтального уровня  стр. 110

(мигает: идет зарядка, горит постоянно: зарядка закончена)

Панель управления

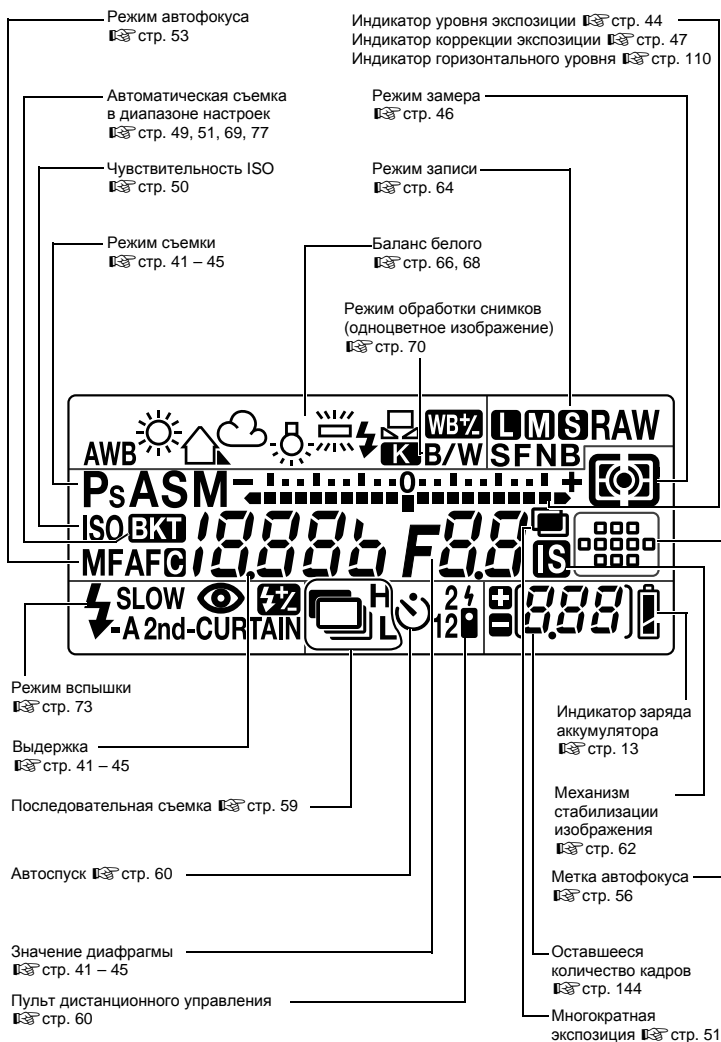

Панель управления Super control panel

В следующем окне, которое называется панелью управления Super control panel, можно одновременно установить настройки съемки и задать их отображение. Нажмите кнопку **INFO**, чтобы отобразить панель управления Super control panel на ЖК-экране. «Настройка по панели управления Super control panel» (стр. 21)

MYSET стр. 100

Зарядка вспышки стр. 76

Заряд аккумулятора стр. 13

Режим съемки стр. 41 – 45

Дата стр. 14

Выдержка стр. 41 – 45

Индикатор коррекции экспозиции стр. 47

Индикатор уровня экспозиции стр. 44

Индикатор регулировки мощности вспышки стр. 76

Многочастотная экспозиция стр. 51

Режим вспышки Super FP стр. 79

Снижение шума **NRA NR** стр. 72

Автоматическая съемка в диапазоне

настроек **BKT** стр. 49, 51, 69, 77

Цветовое пространство **ARGB** стр. 114

Режим RC **RC** стр. 80

Стабилизатор изображения **IS1 IS2 IS3**

стр. 62

Подсветка автофокуса **AF+** стр. 103

Повышение внутренней температуры

°C/F стр. 133

Значение диафрагмы стр. 41 – 45

Значение коррекции экспозиции стр. 47

Уровень экспозиции стр. 44

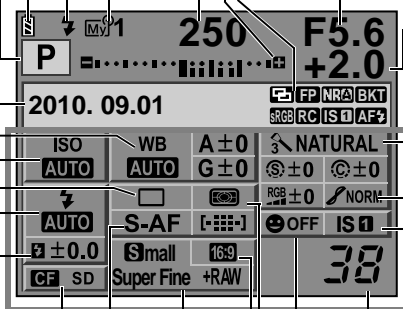

Режим обработки снимков стр. 70

Стабилизатор изображения стр. 62

Карта стр. 136

Режим записи стр. 64

Режим автофокуса стр. 53

Метка автофокуса стр. 56

Регулировка мощности вспышки стр. 76

Режим вспышки стр. 73

Дистанционное управление/автоспуск/
последовательная съемка стр. 59 – 60

Чувствительность ISO стр. 50

Обнаружение лиц стр. 38

Количество доступных снимков для сохранения стр. 144

Режим замера стр. 46

Соотношение размеров стр. 65

Резкость стр. 70

Контрастность стр. 70

Насыщенность **RGB** стр. 70

Оттенок стр. 70

Черно-белый фильтр стр. 70

Цветовой тон снимка стр. 70

Баланс белого стр. 66

Коррекция баланса белого стр. 68

С помощью панели управления Super control panel можно настроить функции в пределах этой области.

ЖК-экран (в режиме живого изображения)

ЖК-экран можно использовать, чтобы смотреть на объект во время съемки. Нажмите кнопку  для использования режима живого изображения.

 «Использование режима живого изображения» (стр. 35)

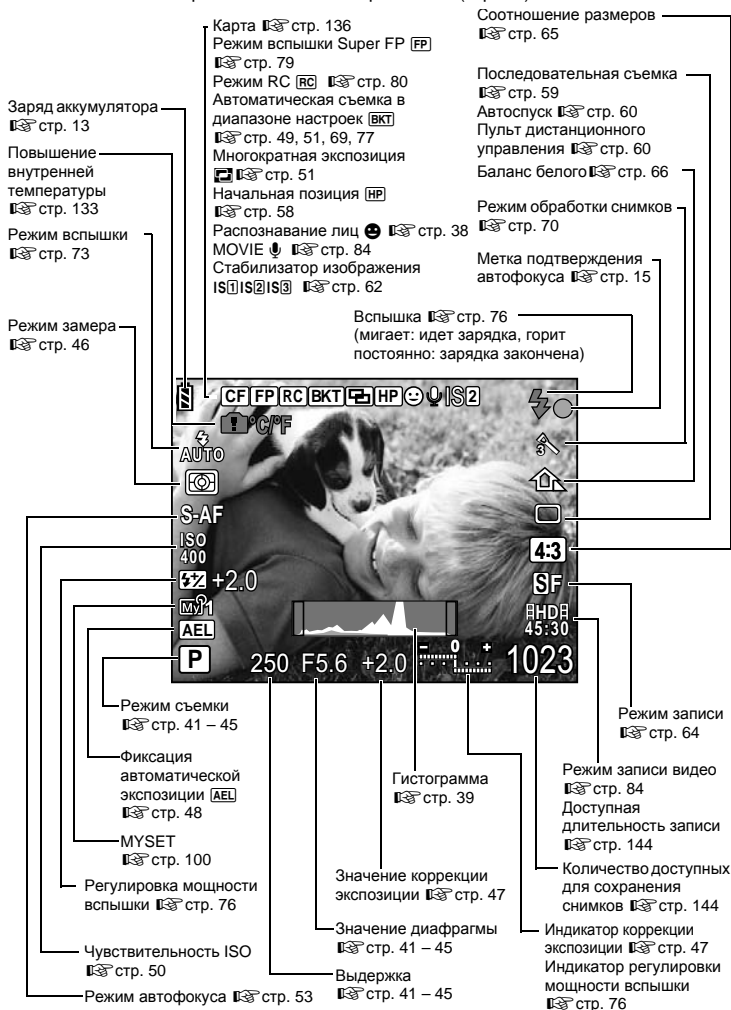

ЖК-экран (воспроизведение)

Можно переключить режим отображения данных с помощью кнопки **INFO**.

«Отображение данных» (стр. 89)

Заряд аккумулятора стр. 13
Режим записи стр. 64

Количество пикселей, уровень сжатия стр. 64

Защита стр. 97

Сохранение данных печати

Количество печатаемых экземпляров стр. 121

Граница обозрения стр. 65



Упрощенное отображение

Соотношение размеров стр. 65, 115

Карта стр. 136

Номер кадра

Номер файла

Дата и время стр. 14

Метка автофокуса стр. 56

Гистограмма стр. 89

Регулировка мощности вспышки стр. 76

Фокусное расстояние стр. 138
(Фокусное расстояние отображается в миллиметрах.)

Значение диафрагмы стр. 41 – 45

Выдержка стр. 41 – 45

Коррекция экспозиции стр. 47

Режим съемки стр. 41 – 45

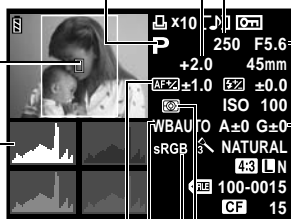

Общее отображение

Настройка автофокуса стр. 118

Баланс белого стр. 66

Цветовое пространство стр. 114

Режим обработки снимков стр. 70

Коррекция баланса белого стр. 68

Чувствительность ISO стр. 50

Режим замера стр. 46

Распаковка содержимого коробки

Вместе с фотоаппаратом поставляются следующие компоненты. Если что-либо отсутствует или повреждено, обратитесь к дилеру, у которого был приобретен фотоаппарат.



Фотоаппарат



Крышка корпуса



Ремешок

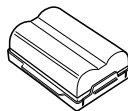

Литиево-ионный аккумулятор BLM-5



Зарядное устройство для литиево-ионного аккумулятора BLM-5

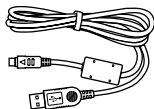

Кабель USB

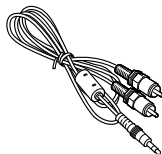

Кабель AV (монофонический)

- Установочный компакт-диск OLYMPUS
- Руководство по эксплуатации
- Гарантийный талон

Прикрепление ремешка

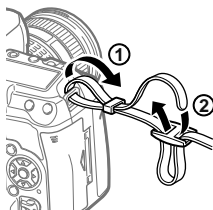

Аккуратно вставьте ремешок, как показано стрелками (1, 2).

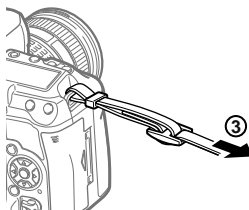

Затем затяните ремешок, чтобы надежно закрепить его (3).

Таким же образом прикрепите второй конец ремешка к другой петельке.

Подготовка аккумулятора

1 Зарядка аккумулятора

Снимите защитный колпачок с элемента питания.



Желтый индикатор	: идет зарядка
Не светится	: зарядка закончена
(Время зарядки	: приблизительно 3,5 часа)
Желтый мигающий индикатор	: ошибка зарядки

Кабель переменного тока

Настенная розетка переменного тока

2 Установка аккумулятора



3 Закройте крышку аккумуляторного отсека и подвиньте защелку аккумуляторного отсека в направлении \ominus

Снятие аккумулятора

Нажмите на защелку аккумулятора, чтобы освободить аккумулятор. Переверните фотоаппарат вверх дном, чтобы извлечь аккумулятор.

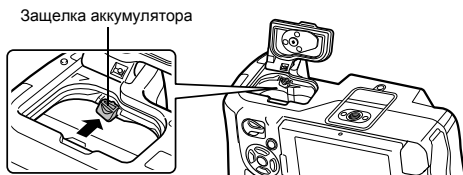

Рекомендуется держать под рукой запасной аккумулятор при длительной съемке, на случай разрядки основного.

Крепление объектива к фотоаппарату

- 1** Снимите крышку корпуса с фотоаппарата, а заднюю крышку - с объектива

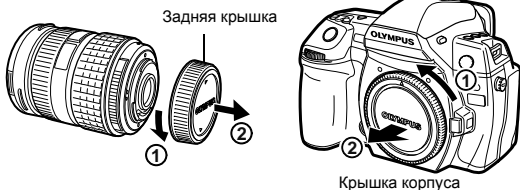

- 2** Прикрепите объектив к фотоаппарату

- Совместите метку крепления объектива (красная) на фотоаппарате с меткой совмещения (красная) на объективе, а затем вставьте объектив в корпус фотоаппарата (1).
- Поверните объектив в направлении, показанном стрелкой, пока не услышите щелчок (2).

- Убедитесь, что переключатель питания находится в положении OFF.
- Не нажимайте на кнопку разблокировки объектива.

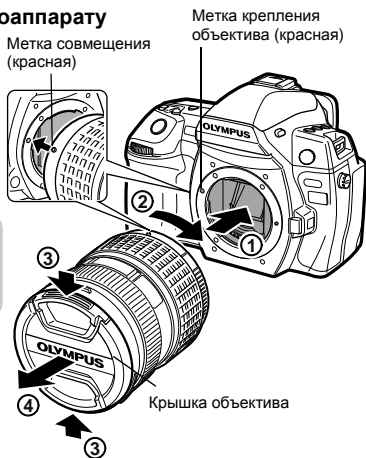

- 3** Снимите крышку объектива (3, 4)

Снятие объектива с фотоаппарата

Удерживая нажатой кнопку разблокировки объектива (1), поверните объектив в направлении, показанном стрелкой (2).

- Убедитесь, что переключатель питания находится в положении OFF.

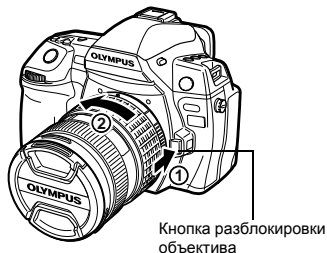

Установка карты памяти

Compact Flash

Откройте крышку отсека карты (1, 2).
Вставляйте карту памяти CF (в данных инструкциях именуется «карта») в гнездо до упора (3).

Крышка отсека
для карты

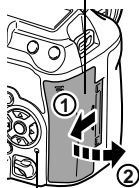

Индикатор
доступа к карте

Разъем

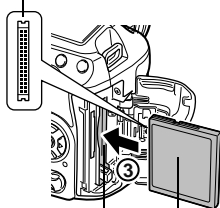

Гнездо для карты CF

Передняя сторона

Карта SD

Откройте крышку отсека карты (1, 2).
Вставляйте карту памяти SD/SDHC/SDXC (в данных инструкциях именуется «карта»), пока она не зафиксируется в гнезде (3).

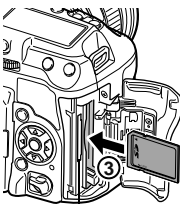
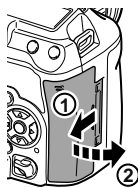

Гнездо для карты SD

Как вынуть карту

Не следует открывать крышку отсека для карты, когда индикатор доступа к карте мигает.

Compact Flash

- Нажмите на кнопку извлечения до отказа, пока карта не выскочит наружу.
- Выньте карту.

Индикатор
доступа к карте

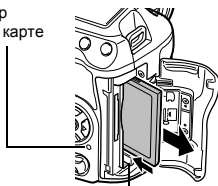

Кнопка извлечения

Карта SD

- Слегка нажмите на вставленную карту, и она будет извлечена.
- Выньте карту.

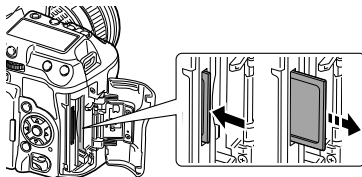

- Выключайте фотоаппарат перед установкой или изъятием карты.
- Питание выключается, если карта устанавливается или извлекается при включенном питании.

Включение питания

1 Переведите выключатель питания фотоаппарата в положение ON

- Для выключения питания установите выключатель питания на **OFF**.

Кнопка LIGHT

Включает и выключает подсветку панели управления.

Панель управления

Когда фотоаппарат включен, на панели управления отображается заряд аккумулятора.

- ☑ Светится (готов к работе)
- ☑ Светится (низкий заряд аккумулятора)
- ☑ Мигает (нуждается в зарядке)

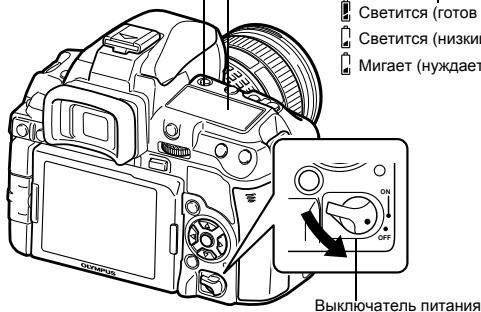

Работа в режиме удаления пыли

Функция удаления пыли автоматически активируется при включении фотоаппарата. Для удаления пыли и грязи с поверхности фильтра устройства приема изображения используются ультразвуковые колебания.

Настройка диоптрий видоискателя

Настройте диоптрии видоискателя в соответствии со своим зрением. Глядя через видоискатель, постепенно вращайте диск настройки диоптрий.

Когда метка автофокуса будет четко видна, настройка будет завершена.

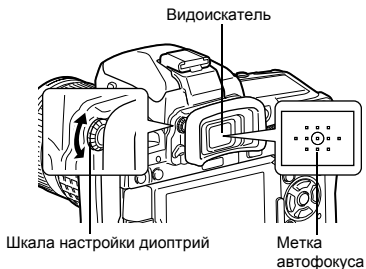

Установка даты и времени

Дата и время записываются на карте вместе со снимками. Дата и время добавляются также к номеру файла. Перед использованием фотоаппарата установите правильную дату и время.

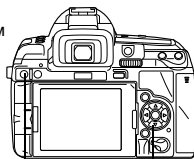

Кнопка **MENU** — Кнопки со стрелками

1 Нажмите кнопку **MENU**

- На ЖК-экране отобразится окно меню.

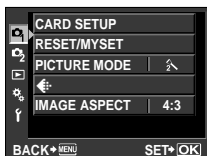

2 С помощью выберите [Y], а затем нажмите

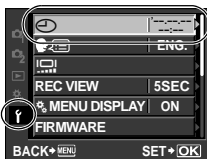

3 С помощью выберите [TIME], а затем нажмите

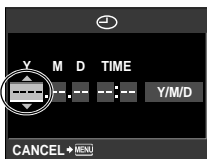

4 С помощью выберите [Y], а затем нажмите

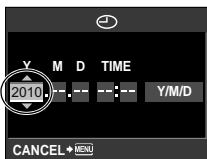

5 Повторяйте эту процедуру до полной установки даты и времени

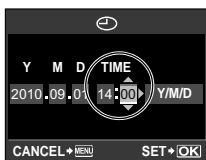

- Время отображается в 24-часовом формате.

6 С помощью выберите формат даты

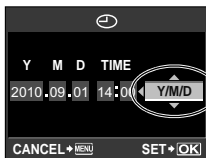

7 Нажмите кнопку



8 Нажмите кнопку **MENU** для выхода

- 1 **Глядя через видоискатель, установите метку автофокуса на объект**

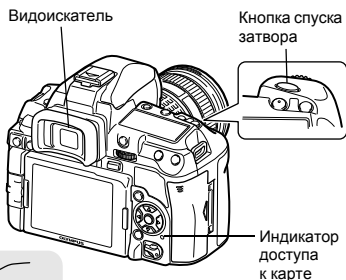

- 2 **Настройте фокус**

Нажмите кнопку спуска затвора до половины.



Видоискатель

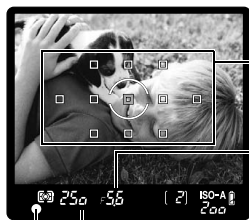

Метка автофокуса

Значение диафрагмы

Панель управления

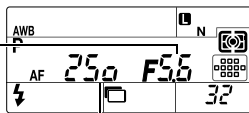

Метка подтверждения автофокуса Выдержка

- При фиксации фокуса раздается звуковой сигнал. В видоискателе загораются значок подтверждения автофокуса и метка автофокуса, которая находится в фокусе.
- Отображаются автоматически установленные фотоаппаратом значения выдержки и диафрагмы.
- Когда кнопка спуска затвора нажата, панель управления Super control panel не отображается.

- 3 **Отпустите кнопку спуска затвора**

Нажмите кнопку спуска затвора до конца (полностью).



- Затвор открывается и делается снимок.
- Индикатор доступа к карте мигает, и фотоаппарат начинает запись снимка.

Никогда не следует вынимать аккумулятор или карту при мигающем индикаторе доступа к карте. Это может привести к уничтожению сохраненных снимков и помешать сохранению только что сделанных снимков.

Как держать фотоаппарат

Не заслоняйте объектив, вспышку и датчик баланса белого пальцами или ремешком.

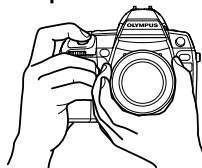

Горизонтальное положение



Вертикальное положение

Съемка с помощью встроенного экрана

ЖК-экран можно использовать в качестве видоискателя, чтобы проверить композицию кадра или сделать снимок, глядя на выведенное на ЖК-экран увеличенное изображение.

☞ «Использование режима живого изображения» (стр. 35)

1 Нажмите на кнопку (живое изображение) для переключения в режим живого изображения

- Объект отображается на ЖК-экране.

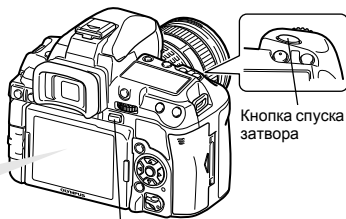

Кнопка спуска затвора

Кнопка 

2 Нажмите кнопку спуска затвора, чтобы сделать снимок

- Производится снимок с юстированным фокусом.

Видеосъемка

При съемке в режиме живого изображения можно записывать видео.

1 Нажмите на кнопку (живое изображение) для переключения в режим живого изображения

- Объект отображается на ЖК-экране.

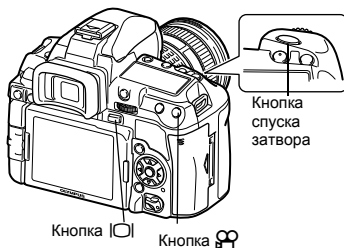



2 Настройте фокус

- Нажмите кнопку спуска затвора до половины.

3 Чтобы начать запись, нажмите кнопку

- Чтобы завершить запись, снова нажмите кнопку .
- Чтобы сделать фотоснимок во время видеосъемки, нажмите кнопку спуска затвора.

Бездействие фотоаппарата

Если включенный фотоаппарат не используется в течение 8 секунд, подсветка экрана выключается для экономии энергии аккумулятора. (Когда светится панель управления Super control panel). Если в течение минуты после этого с фотоаппаратом не производится каких-либо действий, он переходит в режим ожидания и прекращает работу. Фотоаппарат активируется при прикосновении к любой кнопке (кнопке спуска затвора, кнопке  и т.д.).  «BACKLIT LCD (таймер подсветки экрана)» (стр. 109), «SLEEP» (стр. 108)

Просмотр/Удаление

Воспроизведение изображений

Для просмотра последнего кадра нажмите кнопку .

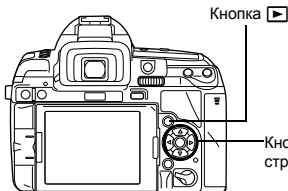

Отображает предыдущий кадр.



Отображает следующий кадр.



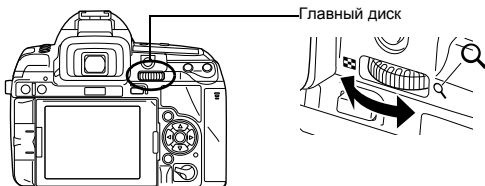

Используйте  для прокрутки снимков вперед.

Воспроизведение крупным планом

При каждом повороте главного диска управления в направлении  изображение пошагово увеличивается от 2x до 14x.



Удаление снимков

Воспроизведите изображение, которое необходимо удалить, и нажмите кнопку . С помощью   выберите [YES], после чего нажмите кнопку , чтобы удалить снимок.

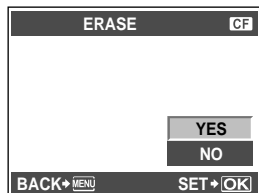
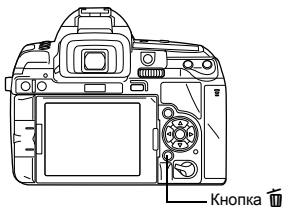

Основные операции

Существуют три основных способа управления этим фотоаппаратом.

Использование аппаратных кнопок при работе с фотоаппаратом стр. 20

Можно установить настройки функций с помощью главного или вспомогательного диска управления и аппаратных кнопок, назначенных функции. Во время установки настроек функции информация о настройках отображается в видоискателе, а также на обычной панели управления и панели Super control panel. Это полезно при работе фотоаппарата во время размещения объекта в видоискателе и при быстрой работе фотоаппарата во время проверки настроек на панели управления.

Настройка по панели управления Super control panel стр. 21

С помощью панели управления Super control panel на ЖК-экране можно установить настройки функций. Панель управления Super control panel может использоваться для просмотра текущих настроек и их непосредственного изменения. В режиме живого изображения можно установить настройки функций с помощью панели управления Live control ( стр. 37), проверяя при этом снимок, который будет записан.

Настройка в меню стр. 22

Меню может использоваться для установки настроек съемки и воспроизведения, а также для настройки функций фотоаппарата.

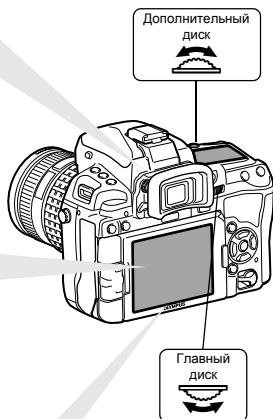

Использование аппаратных кнопок при работе с фотоаппаратом

Существуют два способа использования аппаратных кнопок.

1 Удерживая аппаратную кнопку, поверните главный или вспомогательный диск

- Отпустите кнопку, чтобы настроить функцию.

После одновременного нажатия одной или двух кнопок поверните главный или вспомогательный диск управления

- Функция остается выбранной на протяжении примерно 8 секунд. В течение этого времени можно повернуть диск управления и настроить функцию. Если в этот период не выполняются никакие действия, настройка этой функции считается установленной.
 «BUTTON TIMER» (стр. 107)

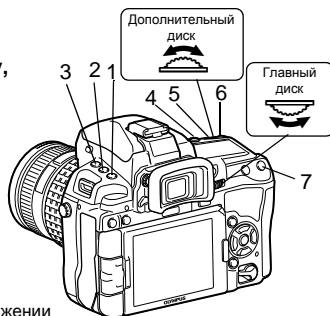

Перечень аппаратных кнопок

№	Аппаратные кнопки	Диск	Функция	См. стр.
1	AF		Устанавливает режим фокусировки	стр. 53
			Устанавливает режим замера	стр. 46
2	MODE		Режим съемки (P/A/S/M и т. д.)	стр. 41
			Дистанционное управление/автоспуск/последовательная съемка	стр. 59 – 60
1+2	AF+MODE		Автоматическая съемка в диапазоне настроек AE	стр. 49
3			Устанавливает режим вспышки	стр. 73
			Контроль интенсивности вспышки	стр. 76
4	WB		Устанавливает баланс белого	стр. 66
2+4	MODE + WB		Автоматическая последовательная съемка в диапазоне настроек баланса белого	стр. 69
5			Коррекция экспозиции	стр. 47
3+5			Контроль интенсивности вспышки	стр. 76
4+5	WB +		Коррекция баланса белого	стр. 68
6	ISO		Устанавливает чувствительность по ISO	стр. 50
5+6	+ ISO		RESET/MYSET	стр. 101
7	[••]		Выбор метки автофокуса	стр. 56

Настройка по панели управления Super control panel

1 Нажмите кнопку **INFO**, чтобы отобразить панель управления Super control panel

- Снова нажмите кнопку **INFO**, чтобы отключить панель управления Super control panel.
- В режиме живого изображения отображается панель управления Live control при работе с фотоаппаратом» (стр. 37)
☞ «CONTROL SETTINGS» (стр. 109)

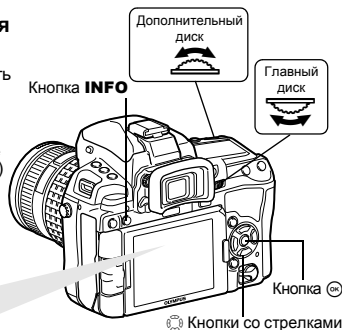
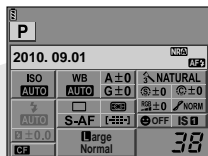

2 Нажмите кнопку **OK**

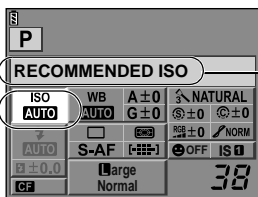

Светится курсор

Отображается название выбранной функции

3 Используйте **DISK** для перемещения курсора к функции, которую вы хотите настроить, и измените настройку с помощью диска управления

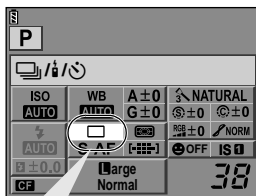

Меню прямой настройки

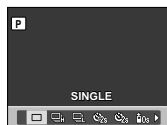

Нажмите кнопку **OK** для отображения меню прямой настройки, указанного курсором. Меню прямой настройки также можно использовать для изменения настроек. Изменив настройку, нажмите кнопку **OK** для подтверждения изменений. Если в течение нескольких секунд не выполняется никаких операций, настройка будет утверждена, и отобразится панель управления Super control panel.

Сведения о функциях, настраиваемых с помощью панели управления Super control panel, см. в разделе «Панель управления Super control panel» (☞ стр. 6).

Настройка в меню

1 Нажмите кнопку **MENU** для отображения меню

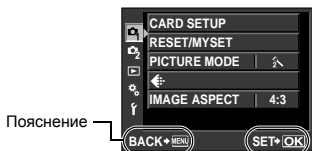

Нажмите кнопку **MENU**, чтобы вернуться к предыдущему экрану

Нажмите кнопку **OK** для подтверждения настройки

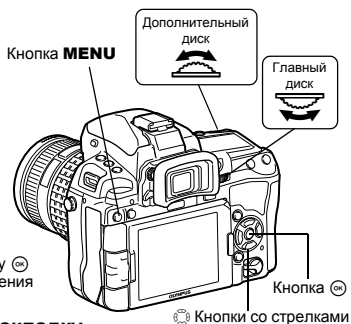

2 С помощью выберите закладку, а затем нажмите

- Меню съемки 1
- Меню съемки 2
- Меню воспроизведения
- Пользовательское меню: пользовательская настройка функций съемки. Это меню в дальнейшем разделяется на 10 закладок (A-J).
- Меню настроек: настройка основных функций фотоаппарата.

Закладка

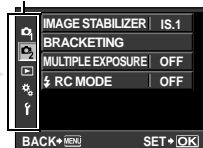

3 С помощью кнопок выберите функцию, а с помощью кнопки перейдите к окну настройки



4 Нажмите кнопку **OK** для подтверждения параметра

- Несколько раз нажмите кнопку **MENU** для выхода из меню.

Использование дисков управления для выбора меню

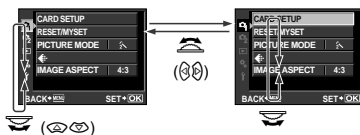

- Выбор функции и вращение главного диска управления приводят к автоматической смене закладки, что позволяет выбрать функцию в следующей закладке.

Сведения о функциях, настраиваемых с помощью меню, см. в разделе «Уровни меню» (I стр. 146).

Основное руководство

2

Определение сведений о названиях деталей фотоаппарата и описание основных этапов съемки и воспроизведения.

Названия деталей и функций	2
Фотоаппарат	2
Видоискатель	4
Панель управления	5
Панель управления Super control panel	6
ЖК-экран (в режиме живого изображения)	7
ЖК-экран (воспроизведение)	8
Подготовка к съемке	9
Распаковка содержимого коробки	9
Подготовка аккумулятора	10
Крепление объектива к фотоаппарату	11
Установка карты памяти	12
Включение питания	13
Установка даты и времени	14
Съемка	15
Просмотр/Удаление	18
Основные операции	19
Основные операции	19
Использование аппаратных кнопок при работе с фотоаппаратом	20
Настройка по панели управления Super control panel	21
Настройка в меню	22

1 Использование режима живого изображения

35

Объяснение функций и операций, доступных исключительно в режиме живого изображения.

Активация режима живого изображения	35
Функции, доступные в режиме живого изображения	35
Съемка с использованием режима живого изображения	36
Использование панели управления Live control при работе с фотоаппаратом	37
Использование функции определения лиц	38
Съемка с использованием ручного фокуса	38
Переключение отображаемой информации	39
Съемка с одновременным сопоставлением эффекта	40
Увеличенное изображение	40

2 Экспозиция

41

Описание функций, связанных с экспозицией, что является важным при съемке. Эти функции используются для определения значения диафрагмы, выдержки и других настроек путем измерения яркости снимка.

Программная съемка.....	41
Съемка с приоритетом диафрагмы.....	42
Съемка с приоритетом выдержки	43
Ручная съемка	44
Съемка с открытым затвором.....	45
Функция предварительного просмотра.....	46
Изменение режима замера.....	46
Коррекция экспозиции	47
Фиксация автоматической экспозиции	48
Автоматическая съемка в диапазоне настроек AE.....	49
Установка чувствительности по ISO	50
Автоматическая последовательная съемка в диапазоне настроек по ISO.....	51
Мультиэкспозиция	51

3 Функции фокусировки и съемки

53

Описание оптимальных методов фокусировки в соответствии с объектом и условиями съемки.

Выбор режима автофокуса.....	53
S-AF (разовый автофокус).....	53
C-AF (постоянный автофокус).....	54
MF (Ручной фокус)	54
Одновременное использование режимов S-AF и MF (S-AF+MF).....	55
Одновременное использование режимов C-AF и MF (C-AF+MF)	55
Выбор метки автофокуса	56
Регистрация режима метки автофокуса.....	58
Репортажная съемка	59
Съемка с автоспуском	60
Съемка с дистанционным управлением	60
Компенсация вибраций	62
Механизм стабилизации изображения	62

4 Режим записи, баланс белого и режим обработки снимков

64

Описание функций настройки изображений, характерных для цифровых фотоаппаратов.

Выбор режима сохранения	64
Форматы записи	64
Выбор режима сохранения.....	65
Настройка соотношения ширины и высоты изображения	65
Выбор баланса белого	66
Автоматическая/предустановленная/ пользовательская настройка баланса белого	67
Коррекция баланса белого	68
Настройка баланса белого по эталону.....	69

Автоматическая последовательная съемка в диапазоне настроек баланса белого	69
Режим обработки снимков	70
Снижение шума	72
Фильтр шума	72

5 Съемка со вспышкой

73

Описание съемки с помощью встроенной и внешней вспышки.

Установка режима вспышки	73
Съемка со встроенной вспышкой	76
Регулировка мощности вспышки	76
Автоматическая последовательная съемка со вспышкой в диапазоне настроек	77
Съемка с внешней вспышкой	78
Съемка с системой беспроводных вспышек Olympus RC	80
Использование имеющихся в продаже вспышек	82

6 Запись и просмотр видеороликов

83

Описание способов и функций видеосъемки.

Видеосъемка	83
Изменение режима видеосъемки	84
Запись звука	84
Просмотр видео	85

7 Функции просмотра

86



Описание функции воспроизведения изображений.

Одиночный кадр/Воспроизведение крупным планом	86
Режим просмотра двух изображений	87
Режим каталога/Календарное отображение	88
Отображение данных	89
Слайд-шоу	90
Поворот снимков	91
Воспроизведение на экране телевизора	91
Редактирование фотографических снимков	93
Наложение изображений	95
Копирование изображений	96
Защита снимков	97
Удаление снимков	98

8 Функции настроек

99

Описание основных настроек фотоаппарата.

Меню настроек	99
 (Установка даты и времени)	99
 (Изменение языка дисплея)	99
 (Регулировка яркости монитора)	99

REC VIEW	99
⚙️ MENU DISPLAY	99
FIRMWARE.....	100
RESET/MYSET	100
Установка MYSET.....	100
Сброс настроек.....	101

9 Настройка фотоаппарата

102

Описание установки пользовательских настроек фотоаппарата.

📷A AF/MF	102
AF AREA.....	102
[••] SET UP.....	102
RESET LENS.....	102
BULB FOCUSING.....	102
FOCUS RING.....	103
MF ASSIST	103
[••] SET HOME	103
PD AFL.....	103
AF ILLUMINAT. (Подсветка автофокуса)	103
C-AF LOCK.....	103
AF AREA POINTER.....	103
AF SENSITIVITY.....	103
📷B BUTTON/DIAL	104
DIAL FUNCTION.....	104
DIAL DIRECTION	104
AEL/AFL.....	105
AEL/AFL MEMO.....	106
BUTTON FUNCTION.....	106
BUTTON TIMER	107
[AF] ⇌ [Fn]	107
📷C RELEASE/📷.....	108
RLS PRIORITY S/RLS PRIORITY C	108
📷L fps.....	108
📷D DISP/📷/📷/📷/PC.....	108
HDMI.....	108
VIDEO OUT	108
SLEEP.....	108
LIVE VIEW BOOST.....	109
😊 FACE DETECT.....	109
📷/INFO SETTINGS	109
📷 CONTROL SETTINGS	109
HISTOGRAM SETTINGS	109
BACKLIT LCD (таймер подсветки экрана)	109
📷/📷).....	109
VOLUME.....	109
USB MODE.....	110

	LEVEL GAUGE.....	110
	4 h TIMER (автоматическое выключение питания).....	111
	PICTURE MODE SETTINGS.....	111
	EXP//ISO.....	111
	EV STEP.....	111
	METERING.....	111
	Замер AEL.....	111
	ISO STEP.....	111
	ISO-AUTO SET.....	111
	ISO-AUTO.....	112
	BULB TIMER.....	112
	ANTI-SHOCK [].....	112
	CUSTOM.....	112
	X-SYNC.....	112
	SLOW LIMIT.....	112
	+.....	112
	-/ASPECT/COLOR/WB.....	113
	NOISE REDUCT. (Снижение шума).....	113
	NOISE FILTER.....	113
	WB.....	113
	ALL	113
	COLOR SPACE.....	114
	SHADING COMP.....	114
	SET.....	114
	PIXEL COUNT.....	114
	ASPECT SHOOTING.....	115
	RECORD/ERASE.....	115
	QUICK ERASE.....	115
	RAW+JPEG ERASE.....	115
	FILE NAME.....	116
	EDIT FILENAME.....	116
	PRIORITY SET.....	116
	dpi SETTING.....	116
	COPYRIGHT SETTINGS.....	117
	MOVIE.....	117
	MOVIE	117
	UTILITY.....	117
	PIXEL MAPPING.....	117
	EXPOSURE SHIFT.....	117
	CLEANING MODE.....	117
	EXT. WB DETECT.....	117
	AF FOCUS ADJ.....	118
	AA BATTERY TYPE.....	119
	WARNING LEVEL.....	120
	LEVEL ADJUST.....	120

10 Печать

121

Описание печати снимков.

Сохранение информации печати (DPOF).....	121
Сохранение данных печати.....	121
Покадровое резервирование.....	121
Сохранение данных печати для всех кадров.....	122
Сброс сохраненных данных печати.....	123
Прямая печать (PictBridge).....	123
Подключение фотоаппарата к принтеру.....	124
Простая печать.....	124
Пользовательская настройка печати.....	125

11 Использование программы OLYMPUS Viewer 2/[ib]

127

Описание передачи изображений из фотоаппарата на компьютер и их сохранения на компьютере.

Windows.....	127
Macintosh.....	128
Импорт и сохранение изображений без использования программы OLYMPUS Viewer 2 или [ib].....	129

12 Уход и рекомендации по съемке

130

Сведения об устранении неполадок и уходе за фотоаппаратом.

Рекомендации и сведения о съемке.....	130
Коды ошибок.....	132
Уход за фотоаппаратом.....	134
Очистка и хранение фотоаппарата.....	134
Режим очистки — удаление пыли.....	135
Картинирование пикселей — проверка функций обработки изображения.....	135

13 Информация

136

Сведения о дополнительных аксессуарах, технических характеристиках фотоаппарата и другая полезная информация о съемке.

Основные сведения о картах памяти.....	136
Используемые карты.....	136
Форматирование карты.....	136
Аккумулятор и зарядное устройство.....	137
Использование зарядного устройства за рубежом.....	137
Сменный объектив.....	138
Сменный объектив ZUIKO DIGITAL.....	138
Технические характеристики объектива ZUIKO DIGITAL.....	139
Линейная диаграмма программы (режим P).....	140
Синхронизация вспышки и выдержка.....	141
Отображение предупреждений касательно экспозиции.....	141
Режимы вспышки, которые можно установить с помощью режима съемки.....	142
Цветовая температура баланса белого.....	143

Режим записи и размер файла/количество доступных для сохранения снимков.....	144
Функции, которые можно зарегистрировать в настройке MYSET	145
Уровни меню.....	146
Спецификация.....	153
Компоненты системы	156
МЕРЫ ПРЕДОСТОРОЖНОСТИ	158
Указатель	165

Краткий справочник



Съемка		
Не удается правильно установить резкость	Выберите метку автофокуса и сделайте снимок.	стр. 56
	Минимальное съемочное расстояние зависит от объектива. Передвиньтесь по отношению к объекту съемки на минимальное съемочное расстояние объектива и сделайте снимок.	стр. 138
	Фотоаппарату может не удасться сфокусироваться на объекте с использованием автофокуса. Чтобы зафиксировать расстояние фокуса вручную, используйте режим MF.	стр. 54, стр. 131
	Использование подсветки автофокуса облегчает процесс фокусировки даже в условиях недостаточного освещения.	стр. 103
Фокусировка на одной зоне	Выберите метку автофокуса и сделайте снимок, используя нужную метку автофокуса.	стр. 56
	Используйте режим MF (ручной фокус). Использование режима живого изображения с увеличенным изображением может помочь при фокусировке.	стр. 38, стр. 40, стр. 54
	Установите параметр [AF SENSITIVITY] на значение [SMALL] и сфокусируйтесь, используя меньшую зону.	стр. 103
Съемка близлежащих объектов	Используйте макросъемочный объектив для съемки крупным планом.	стр. 138
Съемка с проверкой результатов	В режиме живого изображения можно сделать снимок, проверяя баланс белого, коррекцию экспозиции, режим обработки снимков и другие настройки на ЖК-экране.	стр. 35
	Можно сделать снимок, используя режим живого изображения с показом нескольких изображений для сравнения результатов применения баланса белого и коррекции экспозиции.	стр. 40
	Можно использовать функцию предварительного просмотра для проверки глубины резкости при выбранном значении диафрагмы.	стр. 46
	Можно использовать режим живого изображения для проверки установленных условий экспозиции.	стр. 109
	Можно использовать функцию [TEST PICTURE] для просмотра изображения на ЖК-экране без записи его на карту.	стр. 106
Увеличение срока службы аккумулятора	Нажатие кнопки спуска затвора до половины, воспроизведение изображений и использование режима живого изображения в течение долгого времени потребляют большое количество энергии аккумулятора. Ограничение этих действий поможет увеличить срок службы аккумулятора.	—
	Установите [SLEEP] , чтобы фотоаппарат быстрее переходил в режим ожидания.	стр. 108
	Установите [BACKLIT LCD] , чтобы подсветка выключалась быстрее.	стр. 109
Увеличение количества снимков, которые могут быть сделаны	Выставьте меньшие значения в настройках количества пикселей и уровня сжатия.	стр. 64, стр. 114
	Можно вставлять два вида карт.	стр. 12, стр. 136

Съемка в условиях недостаточного освещения без использования вспышки	Увеличьте чувствительность по ISO.	стр. 50
	Установите функцию стабилизации изображения.	стр. 62
Настройка автоматического срабатывания вспышки в условиях недостаточного освещения	Установите параметр вспышки на значение [AUTO] .	стр. 73
Съемка изображений без оттенков белого, которые выходят слишком светлыми, или черного, которые выходят слишком темными	При съемке проверяйте гистограмму, а также яркие и темные зоны.	стр. 39
	При съемке проверяйте отображаемые значения выдержки и диафрагмы. Если какое-либо из них мигает, оптимальная экспозиция не достигнута.	стр. 41 – 43, стр. 141
	Установите параметр градации на значение [AUTO] . Объекты с участками большой контрастности регулируются автоматически.	стр. 71
	Отрегулируйте коррекцию экспозиции.	стр. 47
Съемка одноцветных изображений	Установите [PICTURE MODE] на значение [MONOTONE] . Можно делать одноцветные снимки в черно-белых оттенках, сепии, багрянистых, синеватых и зеленоватых оттенках. Кроме того, параметру [PICTURE MODE] можно присвоить значение [GRAINY FILM] .	стр. 70
	Сохраненные изображения можно отредактировать, чтобы они стали черно-белыми или приобрели оттенок сепии.	стр. 93
Съемка объекта в контровом свете	Установите параметр градации на значение [AUTO] .	стр. 71
	Установите параметр вспышки на значение [\updownarrow] (принудительная вспышка) и сделайте снимок.	стр. 73
	Используйте точечный замер, чтобы измерить экспозицию объекта в центре изображения. Если объект находится не в центре изображения, зафиксируйте экспозицию с помощью функции фиксации автоматической экспозиции, после чего измените композицию и сделайте снимок.	стр. 46, стр. 48
Осветление темного изображения, снимаемого в контровом свете	Можно отрегулировать изображение с помощью функции [SHADOW ADJ] из меню [JPEG EDIT] .	стр. 93
Съемка изображений с размытым задним планом	С помощью режима A (приоритет диафрагмы) уменьшите значение диафрагмы, насколько это возможно. Можно еще больше размыть задний план, снимая объект на близком расстоянии.	стр. 42
Съемка движущихся объектов или изображений, передающих ощущение движения	Используйте для съемки режим S (приоритет выдержки).	стр. 43
Съемка с правильной цветопередачей	Установите баланс белого в соответствии с источником света. Можно также вносить в настройки тонкие изменения.	стр. 66
	При автоматической последовательной съемке в диапазоне настроек баланса белого можно сделать 3-9 снимков с разными настройками баланса белого для каждого из них. Это позволяет делать снимки с нужным балансом белого без необходимости внесения тонких изменений в настройки.	стр. 69

Съемка изображений, на которых белые оттенки выходят белыми, а черные – черными	Установите точечный замер для контроля яркости или теней. Если объект находится не в центре изображения, зафиксируйте экспозицию с помощью функции фиксации автоматической экспозиции, после чего измените композицию и сделайте снимок.	стр. 46, стр. 48
	Отрегулируйте коррекцию экспозиции. Используйте автоматическую последовательную съемку в диапазоне настроек AE, когда вы не знаете, каким должно быть значение коррекции экспозиции.	стр. 47, стр. 49
	Установите параметр градации на значение [HIGH KEY] или [LOW KEY] и сделайте снимок.	стр. 71
Съемка изображений без искажений	Установите чувствительность по ISO на низкое значение; рекомендуется ISO 200.	стр. 50
	Установите функцию [NOISE REDUCT.] на значение [AUTO] или [ON] .	стр. 72
	Если чувствительность по ISO установлена на 3200 или другое высокое значение, установите [NOISE FILTER] на значение [HIGH] .	стр. 72
Облегчение просмотра через видоискатель	Настройте диоптрии видоискателя в соответствии со своим зрением.	стр. 13
	Если после настройки диоптрий вам все равно трудно смотреть через видоискатель, или вы хотите использовать его без очков, можно заменить видоискатель дополнительным компенсирующим диоптрии наглазником.	—
Оптимизация ЖК-экрана	Можно отрегулировать яркость ЖК-экрана.	стр. 99
	В режиме живого изображения установите для параметра [LIVE VIEW BOOST] значение [ON] , чтобы облегчить просмотр объекта без отображения экспозиции на ЖК-экране.	стр. 109
Уменьшение дрожания фотоаппарата	Установите функцию стабилизации изображения.	стр. 62
	Крепко держите фотоаппарат при нажатии кнопки спуска затвора. При использовании большой выдержки следует стабилизировать фотоаппарат с помощью штатива или другим подобным способом.	стр. 16
	Пользуйтесь вспышкой независимо от условий освещенности.	стр. 73
	Увеличьте чувствительность по ISO. Если ISO установлено на значение [AUTO] , установите верхний предел на высокое значение (например, 1600), чтобы ISO автоматически повышалось в условиях недостаточного освещения.	стр. 50, стр. 111
	Использование автоспуска уменьшит дрожание фотоаппарата, которое возникает при нажатии кнопки спуска затвора.	стр. 60
Съемка с проверкой уравновешенности фотоаппарата	Можно выбрать отображение датчика уровня для проверки уравновешенности фотоаппарата.	стр. 110
	Выберите отображение позиционных линий в режиме живого изображения. Скомпонуйте снимок так, чтобы объект был совмещен с позиционными линиями по горизонтали и по вертикали.	стр. 39, стр. 110
Съемка с использованием художественного фильтра	Установите [PICTURE MODE] на значение от ART1 до ART6 .	стр. 70
Видеосъемка	Включите режим живого изображения и нажмите кнопку  .	стр. 83

Воспроизведение		
Отображение снимка после его съемки	Установите [REC VIEW] . Можно установить количество секунд для отображения снимка.	стр. 99
Отображение снимка после его съемки и удаление ненужных изображений	Установите [REC VIEW] на значение [AUTO ]. После съемки фотоаппарат автоматически переходит в режим воспроизведения, позволяя удалить снимок.	стр. 99
Можно определить, находится ли объект съемки в фокусе.	Используйте воспроизведение крупным планом, чтобы проверить, в фокусе ли объект.	стр. 86
Быстрый поиск нужного изображения	Используйте режим каталога для поиска в каталоге, содержащем от 4 до 100 кадров.	стр. 88
	Используйте календарное отображение для поиска по дате съемки.	стр. 88
Просмотр изображений на экране телевизора	Используйте кабель AV или HDMI для воспроизведения сохраненных изображений на экране телевизора. Можно также просматривать изображения в виде слайд-шоу.	стр. 91, стр. 92
Сопоставление изображений	Можно использовать режим просмотра двух изображений для одновременного отображения двух кадров.	стр. 87
	Можно воспроизвести другое изображение без изменения увеличения.	стр. 86
Настройки		
Сохранение настроек	Можно зарегистрировать до четырех настроек, которые часто используются в режиме MYSET. Регистрация настройки позволяет выбирать ее в режимах съемки P, S, A, M. Чтобы с легкостью использовать эту функцию во время съемки, настройки MYSET (1-4) можно назначить кнопкам (Fn /  /  /  /  (предварительный просмотр)) в параметре [BUTTON FUNCTION] .	стр. 100
Изменение языка отображения меню	Можно изменить язык дисплея.	стр. 99

Символы, используемые в руководстве

- Для обозначения кнопок управления в данном руководстве используются значки кнопок управления на корпусе фотоаппарата. См. раздел «Названия деталей и функций» (📖 стр. 2).
- В этом руководстве значок  символизирует главный диск управления, расположенный на задней стороне фотоаппарата.
- В этом руководстве значок  символизирует вспомогательный диск управления, расположенный на передней стороне фотоаппарата.
- Инструкции по использованию аппаратных кнопок, панели управления Super control panel и меню описываются в данном руководстве следующим образом:
- «+» обозначает операции, выполняемые одновременно.
- «▶» обозначает необходимость перехода к следующему шагу.

Например, при настройке баланса белого

Аппаратная кнопка

WB +  / 



Панель управления Super control panel

 ▶  : [WB]

Меню

MENU ▶ [☰] ▶ [WB] ▶ [WB]

- Во всех разделах руководства используются следующие символы.

 Примечание	Важные сведения о факторах, которые могут привести к неисправности или к неполадкам в работе. Также предупреждает о действиях, которых следует обязательно избегать.
 РЕКОМЕНДАЦИИ	Полезная информация и советы, которые помогут вам максимально использовать возможности фотоаппарата.
	Ссылки на страницы с подробным описанием или сопутствующей информацией.

Активация режима живого изображения



ЖК-экран можно использовать в качестве видоискателя. Во время съемки можно просматривать результат установки определенной экспозиции или баланса белого и композицию кадра.

При съемке в режиме живого изображения закрывайте затвор окуляра, чтобы свет, попадающий в видоискатель, не влиял на экспозицию.

1 Нажмите кнопку .

- Зеркало поднимется, а на ЖК-экране отобразится объект.
- Если для **[AF MODE]** было установлено значение **[C-AF]**, для этого режима автоматически будет установлено значение **[S-AF]** (или **[S-AF+MF]**, если для него было установлено **[C-AF+MF]**).



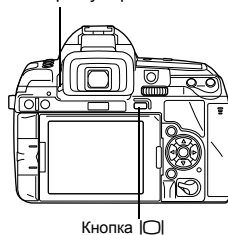

Затвор окуляра

Кнопка 



Функции, доступные в режиме живого изображения

В режиме живого изображения можно использовать следующие функции.



Фокусировка в режиме живого изображения

- Съемка с настройкой фокуса вручную  стр. 38
- Съемка с фокусировкой на лице  стр. 38
- Съемка с проверкой фокуса путем увеличения области фокусировки  стр. 40
- Съемка с использованием автофокуса с определением разности фаз  стр. 103, 105

Съемка с проверкой эффекта

- Съемка после сопоставления результата коррекции экспозиции или баланса белого  стр. 40
- Съемка с проверкой эффекта стабилизатора изображения ( стр. 62)

Переключение отображаемой на ЖК-экране информации

- Включение/выключение отображения данных. Отображение гистограмм или позиционных линий  стр. 39
- Проверка объекта на экране даже в условиях недостаточного освещения  стр. 109

! Примечание

- Если изображение содержит источник яркого света, оно может отображаться затемненным, но будет сохранено с нормальным уровнем освещенности.
- Если режим живого изображения используется в течение длительного времени, температура устройства приема изображения повышается, в результате чего изображения с высокой чувствительностью по ISO становятся зашумленными и неоднородными по цвету. Необходимо дать фотоаппарату остыть, выключив его на некоторое время.
- При замене объектива фотоаппарат выходит из режима живого изображения.

Съемка с использованием режима живого изображения

1 Нажмите кнопку спуска затвора до половины.

- При фиксации фокуса загораются значки подтверждения автофокуса и метки автофокуса.
- При использовании объективов, которые несовместимы с контрастным автофокусом, подтверждение фокуса  может не загораться. Могут возникнуть трудности с автофокусом.

Метка подтверждения автофокуса



Зона автофокуса

2 Нажмите кнопку спуска затвора полностью, чтобы выполнить съемку.

Съемка с изменением угла наклона ЖК-экрана

Можно изменить угол наклона ЖК-экрана фотоаппарата. Это позволяет проверять композицию объекта на ЖК-экране во время съемки под неудобным углом.

- Медленно поворачивайте ЖК-экран в пределах его диапазона передвижения.

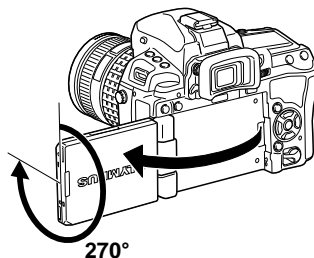

Использование панели управления Live control при работе с фотоаппаратом

Следующее окно, которое одновременно отображает функции настройки съемки и соответствующие опции, называется панель управления Live control. Чтобы использовать эту функцию, нажмите кнопку  в режиме живого изображения. Можно установить художественный фильтр, баланс белого и другие эффекты, просматривая живое изображение. При отображении панели Super control panel нажмите кнопку **INFO** для переключения отображения данных.

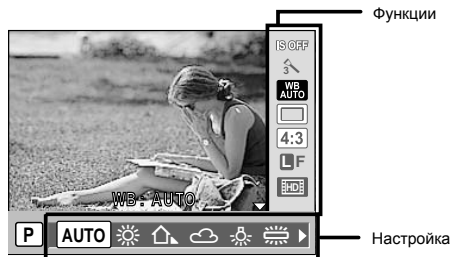

• Доступные функции



Стабилизатор изображения стр. 62	Режим вспышки стр. 73
Режим обработки снимков стр. 70	Контроль интенсивности вспышки стр. 76
Баланс белого стр. 66	Режим замера стр. 46
 стр. 59 – 60	Чувствительность ISO стр. 50
Соотношение размеров стр. 65	Обнаружение лиц стр. 38
Режим записи стр. 64	Запись звука при видеосъемке стр. 84

1 Нажмите кнопку для отображения панели управления Live control

- Снова нажмите кнопку  для выключения панели управления Live control.

2 Переместите курсор к функции, которую нужно установить, используя главный диск управления, и выберите настройки, используя вспомогательный диск управления, после чего нажмите кнопку



- Если в этот период не выполняются никакие действия, настройка этой функции считается подтвержденной.
- Вместо дисков управления можно использовать кнопки со стрелками.
- Некоторые меню могут быть недоступными, в зависимости от выбранного режима съемки.
- Кроме того, можно выбрать отображение панели управления Super control panel.
  «CONTROL SETTINGS» (стр. 109)

Использование функции определения лиц

После установки для [☺ FACE DETECT] значения [ON] фотоаппарат будет определять лица людей в кадре и автоматически регулировать фокус и замер. Установите метку автофокуса на значение [:::] и режим замера на значение [☺]. Можно назначить функцию [Fn FACE DETECT] кнопке **Fn**, чтобы с легкостью включать оптимальные настройки для съемки людей.

1

Использование режима живого изображения

Аппаратная кнопка

Кнопка **Fn**/☺ (предварительный просмотр)
(Настройка меняется после каждого нажатия кнопки).

Панель управления Super control panel

☺ ▶ ☺ ▶ [☺ FACE DETECT]

Меню

MENU ▶ [☺] ▶ [☺] ▶ [☺ FACE DETECT] ▶ [ON]

- Чтобы использовать кнопку **Fn** или ☺ (предварительный просмотр), в меню необходимо заранее настроить функцию [Fn FACE DETECT] ☺ «BUTTON FUNCTION» (стр. 106)
- После установки для [☺ FACE DETECT] значения [ON] во время использования кнопки **Fn** или ☺ (предварительный просмотр) для следующих функций автоматически устанавливаются оптимальные значения для съемки людей.

Функция	Настройка	См. стр.
METERING	☺	стр. 46
GRADATION	AUTO	стр. 71
AF MODE	S-AF	стр. 53
AF AREA	[:::]	стр. 56

1 Если фотоаппарат определяет лицо, на его месте отображается рамка.

- Если нажать кнопку спуска затвора, фотоаппарат сфокусируется на рамке определения лиц (впрочем, если с помощью [AF AREA] была выбрана одна зона автофокуса, фотоаппарат сфокусируется на ней).

! Примечание

- При последовательной съемке определение лиц срабатывает только во время выполнения первого снимка.
- В зависимости от объекта фотоаппарат может не определить лицо должным образом.
- Эта функция доступна только в режиме живого изображения.
- При использовании автофокуса с определением разности фаз фотоаппарат выполняет фокусировку с помощью метки автофокуса, которая расположена ближе всего к отображаемому кадру.

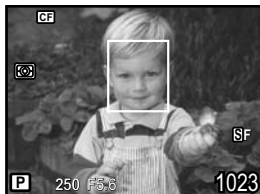

Съемка с использованием ручного фокуса

В режиме живого изображения можно сделать снимок с ручной фокусировкой, проверяя фокус на ЖК-экране.

1 Установите для режима автофокуса значение [S-AF+MF] или [MF].

☺ «Выбор режима автофокуса» (стр. 53)

2 Настройте фокус, вращая фокальное кольцо.

- В режиме [S-AF+MF] после нажатия кнопки спуска затвора до половины или нажатия кнопки **AEL/AFL** можно вращать фокальное кольцо для точной настройки фокуса перед съемкой.
- Использование увеличенного изображения может быть очень удобным при настройке фокуса вручную. ☺ «Увеличенное изображение» (стр. 40)

Переключение отображаемой информации

Нажимая кнопку **INFO**, можно менять информационное наполнение экрана. Для переключения отображаемых данных можно также поворачивать диск при нажатой кнопке **INFO**.

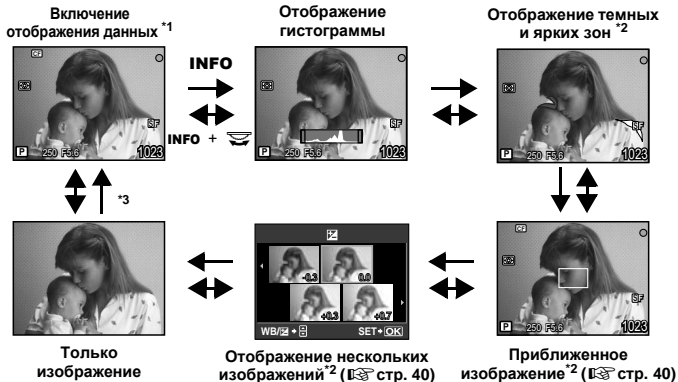

*1 Используя [INFO SETTING] (стр. 109), можно выбрать варианты []/[]/[]/[] для отображения позиционных линий.

*2 Отображается, если для параметра [INFO SETTINGS] (INFO стр. 109) установлено значение [ON]. В зависимости от настроек некоторые элементы могут не отображаться.

*3 Во время съемки с многократной экспозицией (INFO стр. 51), или когда для функции [LEVEL GAUGE] (INFO стр. 110) установлено значение [ON], отображение данных переходит в режим «Отображение многократной экспозиции» и «Отображение цифрового датчика уровня».

РЕКОМЕНДАЦИИ

Быстрое переключение к часто используемому режиму отображения

→ Можно скрыть отображение данных во всех режимах, кроме «Отображение данных включено». [INFO SETTINGS] (INFO стр. 109)

Как читать гистограмму:

→ Ниже показано, как читать гистограммы.

- 1 Если диаграмма содержит много пиков в этой зоне, изображение, как правило, получается темным.
- 2 Если диаграмма содержит много пиков в этой зоне, снимок, как правило, получается белым.
- 3 Часть, отмеченная зеленым, показывает распределение яркости в пределах зоны точечного замера.

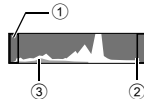

Съемка с одновременным сопоставлением эффекта

Результат применения коррекции экспозиции или баланса белого можно проверить на разделенном на 4 области экране.

1 Несколько раз нажмите кнопку **INFO** для появления на экране нескольких изображений.

☰ «Переключение отображаемой информации» (стр. 39)

- Отобразится экран сопоставления коррекции экспозиции. Нажмите \odot , чтобы переключиться на экран сопоставления баланса белого. Нажмите \odot для переключения между экранами.



2 С помощью кнопок \odot или диска управления выберите значение настройки, а затем нажмите кнопку \odot .

- Используя установленное значение, можно сделать снимок.

! Примечание

- Компенсация экспозиции недоступна в режимах **M** или **BULB**.
- Эту функцию невозможно использовать, если в режиме обработки изображений включен художественный фильтр.
- Если значение коррекции экспозиции превышает ± 3 , результат отображается неправильно.

Увеличенное изображение

Объект на экране можно увеличить. Увеличение изображения при ручной фокусировке облегчает подтверждение и регулировку фокуса.

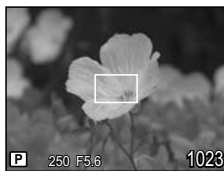

Кнопка **Fn**/ \odot
(предварительный просмотр)

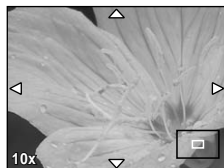

1 Нажмите кнопку **Fn**/ \odot (предварительный просмотр) для отображения приближенного изображения.

- Отобразится рамка увеличения изображения.
- Теперь нажмите кнопку спуска затвора наполовину и сфокусируйтесь, используя рамку увеличения изображения, независимо от метки автофокуса. (Автофокус на рамке увеличения)

2 Используйте \odot , чтобы переместить рамку, и нажмите кнопку **Fn**/ \odot (предварительный просмотр).

- Зона внутри рамки отображается увеличенной на экране.
- В этом состоянии нажмите кнопку спуска затвора наполовину для фокусировки с приближением.
- Нажмите и удерживайте кнопку \odot , чтобы вернуть рамку увеличения изображения в центр после ее перемещения.

3 Верните диск управления, чтобы изменить увеличение (5x/7x/10x/14x).

- Используйте \odot для перемещения рамки во время увеличения.
- Нажмите кнопку \odot или нажмите и удерживайте кнопку **Fn**/ \odot (предварительный просмотр) для отмены приближенного изображения.

РЕКОМЕНДАЦИИ

Для увеличения изображения путем вращения фокального кольца:

☰ «MF ASSIST» (стр. 103)

Для увеличения изображения, если кнопке **Fn/ \odot (предварительный просмотр) назначена другая функция:**

→ Нажмите кнопку **INFO** для отображения приближенного изображения, а затем нажмите кнопку \odot .

☰ «Переключение отображаемой информации» (стр. 39)

Программная съемка

P

Фотоаппарат настраивает оптимальное значение диафрагмы и выдержки автоматически в соответствии с яркостью объекта.

Удерживая нажатой кнопку **MODE**, поверните главный диск, чтобы установить режим съемки **P**.

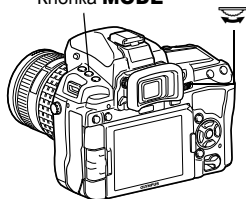
 Кнопка **MODE**

- При нажатии кнопки спуска затвора до половины в видоискателе и на панели управления отображаются значения выдержки и диафрагмы.



Коррекция программы (Ps)

Вращением главного (или вспомогательного) диска управления в режиме **P** вы можете изменить комбинацию диафрагмы и выдержки, сохраняя оптимальную экспозицию.

☞ «Линейная диаграмма программы (режим **P**)» (стр. 140)

- Настройка программной коррекции не отменяется после съемки. Чтобы отменить настройку коррекции программы, поворачивайте главный (или вспомогательный) диск управления, пока индикатор **Ps** не исчезнет из видоискателя или с панели управления, либо выключите питание.
- Программная коррекция невозможна при использовании вспышки.

Программная коррекция



Видоискатель

РЕКОМЕНДАЦИИ

Значения выдержки и диафрагмы мигают:

→ Не может быть обеспечена оптимальная экспозиция. Дополнительные сведения см. в разделе «Отображение предупреждений касательно экспозиции» (☞ стр. 141).

Съемка с приоритетом диафрагмы

A

Фотоаппарат автоматически настраивает оптимальную выдержку для выбранного Вами значения диафрагмы. При уменьшении значения диафрагмы (диафрагменное число F) фотоаппарат уменьшает глубину резкости, что позволяет получать снимки с размытым задним планом. При закрытии диафрагмы (увеличении значения диафрагмы) фотоаппарат расширяет область фокусировки. Используйте этот режим для детализации фона.

2

экспозиция

При уменьшении значения диафрагмы (f)



При увеличении значения диафрагмы (f)



Удерживая нажатой кнопку **MODE**, поверните главный диск, чтобы установить режим съемки **A**. Для установки значения диафрагмы поверните главный или вспомогательный диск.

Видоискатель

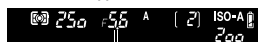

Значение диафрагмы

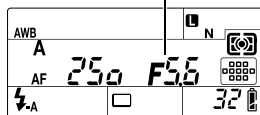

Панель управления

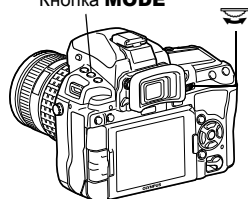
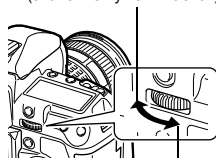
Кнопка **MODE**Открытие диафрагмы
(значение f уменьшается)Закрытие диафрагмы
(значение f увеличивается)

РЕКОМЕНДАЦИИ

Для проверки глубины резкости при выбранном значении диафрагмы:

→ См. раздел «Функция предварительного просмотра» (стр. 46).

Для изменения периода установки экспозиции:

→ Может быть установлен шаг 1/3 EV, 1/2 EV или 1 EV. (стр. 111)

Мигает значение выдержки:

→ Не может быть обеспечена оптимальная экспозиция. Дополнительные сведения см. в разделе «Отображение предупреждений касательно экспозиции» (стр. 141).

Фотоаппарат автоматически настраивает оптимальное значение диафрагмы для выбранной выдержки. Установите выдержку в зависимости от желаемого эффекта. Меньшая выдержка позволяет снимать быстро движущийся объект без размытости изображения, а более продолжительная размывает движущийся объект, создавая ощущение скорости или движения. Установите выдержку в зависимости от желаемого эффекта.

За счет уменьшения выдержки можно снять быстро движущийся объект без размытости изображения.



Увеличение выдержки приводит к размытости быстро движущегося сюжета. Эта размытость создает ощущение динамичного движения.

Удерживая нажатой кнопку **MODE**, поверните главный диск, чтобы установить режим съемки **S**. Для установки выдержки поверните главный или вспомогательный диск.

Видоискатель



Выдержка

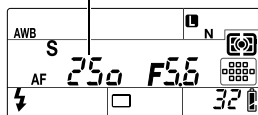

Панель управления

Кнопка **MODE**

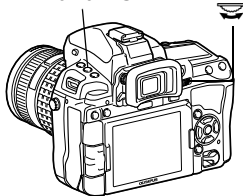

Увеличение выдержки

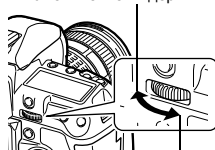

Уменьшение выдержки

РЕКОМЕНДАЦИИ

Снимок выглядит размытым:

- Вероятность того, что вследствие сотрясения фотоаппарата снимок будет испорчен, существенно возрастает при макро- или ультра-телефотосъемке. Следует уменьшить выдержку либо использовать штатив для стабилизации фотоаппарата.
- При большой выдержке вероятность дрожания фотоаппарата увеличивается. Можно уменьшить дрожание фотоаппарата, используя стабилизатор изображения.
 - ☞ «Механизм стабилизации изображения» (стр. 62)

Для изменения периода установки экспозиции:

- Может быть установлен шаг 1/3 EV, 1/2 EV или 1 EV. ☞ «EV STEP» (стр. 111)

Мигает значение диафрагмы:

- Не может быть обеспечена оптимальная экспозиция. Дополнительные сведения см. в разделе «Отображение предупреждений касательно экспозиции» (☞ стр. 141).

Этот режим позволяет вручную настраивать диафрагму и выдержку. Вы можете проверить, насколько экспозиция отличается от приемлемой, используя индикатор уровня экспозиции. Этот режим обеспечивает Вам большую творческую свободу, позволяя выполнять любые настройки независимо от правильной экспозиции.

Удерживая нажатой кнопку **MODE**, поверните главный диск, чтобы установить режим съемки **M**. Путем вращения дисков установите значения выдержки и диафрагмы.

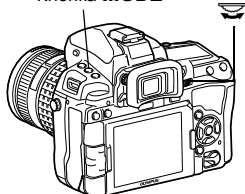
 Кнопка **MODE**

2

экспозиж

Значение диафрагмы: для установки значения вращайте главный диск управления.

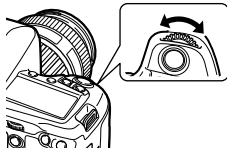
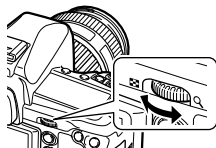
Выдержка: установите значение, вращая вспомогательный диск управления.



- Диапазон доступных значений диафрагмы зависит от типа объектива.
- Выдержка может быть установлена в диапазоне от 1/8000 до 60 сек.
- В режиме **M** индикатор уровня экспозиции появится в окне панели управления Super control panel. Он покажет разность (в диапазоне от -3 EV до +3 EV) между значением экспозиции, рассчитанным при установленной в данный момент диафрагме и выдержке, и значением экспозиции, которое фотоаппарат расценивает как оптимальное. Если разница превышает ± 3 EV, весь индикатор мигает.



Искажения на снимках

При съемке с большой выдержкой на экране могут появляться искажения. Данное явление обусловлено появлением тока в тех участках устройства приема изображения, на которые обычно не воздействует свет, что приводит к повышению температуры в устройстве приема изображения или в цепи его драйвера. Это также имеет место при съемке с высокой настройкой чувствительности по ISO в атмосфере, подвергаемой действию высоких температур. Для уменьшения искажений фотоаппарат задействует функцию уменьшения шума.

🔊 «Снижение шума» (стр. 72)

РЕКОМЕНДАЦИИ

Снимок выглядит размытым:

- При съемке с большой выдержкой следует использовать штатив.
- При большой выдержке вероятность дрожания фотоаппарата увеличивается. Можно уменьшить дрожание фотоаппарата, используя стабилизатор изображения.  «Механизм стабилизации изображения» (стр. 62)

Для изменения периода установки экспозиции:

- Может быть установлен шаг 1/3 EV, 1/2 EV или 1 EV.  «EV STEP» (стр. 111)

Чтобы поменять функции главного и второстепенного дисков управления:

- Можно поменять местами функции, закрепленные за главным и второстепенным дисками управления.  «DIAL FUNCTION» (стр. 104)



Примечание

- Коррекция экспозиции недоступна в режиме **M**.

Съемка с открытым затвором

B

Вы можете сделать снимок с бесконечной выдержкой, при этом затвор остается открытым, пока вы удерживаете нажатой кнопку затвора.

Съемка с открытым затвором может выполняться также с использованием дополнительного пульта дистанционного управления (RM-1) или кабеля дистанционного управления (RM-CB1).  «Съемка с открытым затвором с использованием пульта дистанционного управления» (стр. 61)

Удерживая нажатой кнопку **MODE**, поверните диск, чтобы установить режим съемки **[BULB]**.

- В видоискателе и на панели управления отобразится надпись «bulb».

РЕКОМЕНДАЦИИ

Для автоматического завершения съемки с открытым затвором по истечении определенного периода времени:

- Можно установить максимальную продолжительность съемки с открытым затвором.  «BULB TIMER» (стр. 112)

Для регулировки фокуса в режиме съемки при фокусировке вручную:

- Фокусировку можно настроить таким образом, что фокус не изменяется даже при вращении фокального кольца во время установки экспозиции.  «BULB FOCUSING» (стр. 102)



Примечание

- Следующие функции недоступны в режиме съемки с открытым затвором. Последовательная съемка/съемка с автоспуском/автоматическая последовательная съемка в диапазоне настроек АЕ/стабилизатор изображения/автоматическая последовательная съемка со вспышкой в диапазоне настроек/коррекция экспозиции

Функция предварительного просмотра

В видоискателе отображается фокусная зона (глубина резкости) при выбранном значении диафрагмы.

Нажмите кнопку  (предварительный просмотр) для использования функции предварительного просмотра.

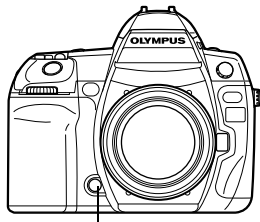

Кнопка  (предварительный просмотр)

2

экспозиция

Изменение режима замера



Существуют 5 способов замера яркости объекта: Цифровой замер ESP, средневзвешенный замер по центру и 3 типа точечного замера. Выберите режим, наиболее подходящий для условий съемки.

Аппаратная кнопка



Панель управления Super control panel



Меню

MENU > [**%**] > [**M**]
> [**METERING**]

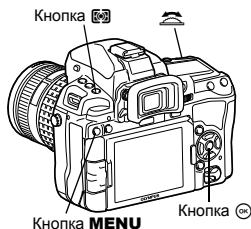

Кнопка **MENU**

Кнопка 





Дисплей установок

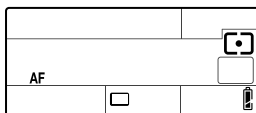

Видоискатель



Панель управления

-  : Цифровой замер ESP
-  : Средневзвешенный замер по центру
-  : Точечный замер
-  : Точечный замер с контролем яркости
-  : Точечный замер с контролем теней

Цифровой замер ESP

В режиме живого изображения фотоаппарат измеряет уровни яркости и рассчитывает разность уровней яркости в 324 отдельных зонах снимка (49 зон при съемке с использованием видоискателя). Этот режим рекомендуется для обычного использования.

Установка синхронизации автофокуса на [**ESP+AF**] позволяет выполнять замер, отцентрированный вокруг метки автофокуса, находящейся в фокусе с автофокусировкой. Эта функция доступна при съемке с использованием видоискателя (автофокус с определением разности фаз).

Средневзвешенный замер по центру

В этом режиме осуществляется усредненный замер освещенности объекта и фона с приоритетом центра объекта. Используйте этот режим, чтобы предотвратить влияние уровня яркости фона на значение экспозиции.

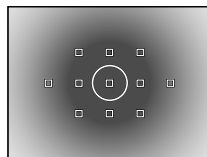

Точечный замер

Замер производится в очень малой зоне вокруг центра объекта, определяемого меткой зоны точечного замера в видоискателе. Используйте этот режим при очень сильном контрастом свете.

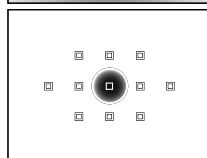

 : Зона замера

Точечный замер с контролем яркости

Если использовать автоматическую экспозицию фотоаппарата, при ярком общем фоне белые участки на изображении получаются серыми. Данный режим позволяет выполнять смещение в сторону переэкспонирования, обеспечивая точное воспроизведение белого цвета.

Площадь измерения при этом такая же, как и при точечном замере.

Точечный замер с контролем теней

Если использовать автоматическую экспозицию фотоаппарата, при темном общем фоне черные участки на изображении получаются серыми. Данный режим позволяет выполнять смещение в сторону недоэкспонирования, обеспечивая точное воспроизведение черного цвета. Площадь измерения при этом такая же, как и при точечном замере.

Коррекция экспозиции



В некоторых ситуациях Вы можете получить лучшие результаты при ручной коррекции (регулировке) значения экспозиции, автоматически установленного фотоаппаратом. Во многих случаях яркие объекты (например, снег) получаются темнее, чем на самом деле. Коррекция в направлении + приближает эти объекты к их реальному тону. По той же причине сделайте коррекцию в направлении – при съемке темных объектов. Регулировка экспозиции возможна в диапазоне ± 5.0 EV.



-2.0EV



± 0



+2.0EV

Аппаратная кнопка



Кнопка 

Регулировка в направлении –

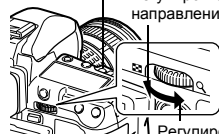

Регулировка в направлении +

- Отобразится индикатор коррекции экспозиции. При коррекции экспозиции 0 индикатор исчезает.

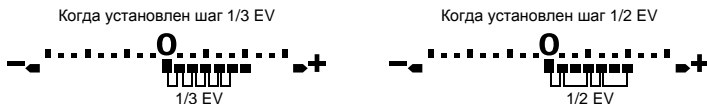

- Если значение коррекции экспозиции превышает масштаб индикатора коррекции экспозиции, то индикатор будет мигать в видоискателе и на контрольной панели. С левого и правого края индикатора на панели управления Super control panel отобразится красный символ ◀ ▶.



2

видеоэкспозиция

РЕКОМЕНДАЦИИ

Для изменения периода установки экспозиции:

→ Может быть установлен шаг 1/3 EV, 1/2 EV или 1 EV. «EV STEP» (стр. 111)

Для регулировки экспозиции с помощью только дисков управления:

→ Значение коррекции экспозиции можно установить, не нажимая кнопку .

«DIAL FUNCTION» (стр. 104)

Примечание

- Коррекция экспозиции недоступна в режимах **M** и **BULB**.
- Если значение коррекции экспозиции превышает ± 3 , в режиме живого изображения результат отображается неправильно.

Фиксация автоматической экспозиции

AEL

Измеренное значение экспозиции можно зафиксировать с помощью кнопки **AEL/AFL** (фиксатор AE). Используйте фиксацию AE, если Вы хотите установить настройку экспозиции, отличающуюся от обычно используемой в данных условиях съемки. В нормальном режиме при нажатии кнопки спуска затвора наполовину фиксируются AF (автофокус) и AE (автоматическая экспозиция), но можно зафиксировать только экспозицию, нажав кнопку **AEL/AFL**.

Нажмите кнопку **AEL/AFL** на месте, где необходимо зафиксировать значения замера, после чего будет зафиксирована экспозиция.

- При повторном нажатии кнопки **AEL/AFL** фиксация автоматической экспозиции отменяется.



Фиксация автоматической экспозиции



Видоискатель

РЕКОМЕНДАЦИИ

Чтобы зафиксировать экспозицию, только пока нажата кнопка **AEL/AFL**:

☞ «AEL/AFL MEMO» (стр. 106)

Если вам трудно нажимать кнопку **AEL/AFL** и кнопку спуска затвора одновременно:

→ Функции кнопок **AEL/AFL** и **Fn** можно менять. ☞ «**AEL** ⇌ **Fn**» (стр. 107)

Для активации фиксации АЕ с помощью установленного режима замера:

→ Можно настроить фиксацию экспозиции режимом замера с помощью фиксатора АЕ.

☞ «Замер АЕ» (стр. 111)

Автоматическая съемка в диапазоне настроек АЕ

Фотоаппарат автоматически выполняет серию снимков при различных значениях экспозиции в каждом кадре. Даже в условиях, когда трудно получить правильную экспозицию (например, в контровом свете или при съемке в сумерках), можно выбрать предпочтительный снимок из серии кадров с различными настройками экспозиции (значениями экспозиции и коррекции). Снимки выполняются в следующем порядке: снимок при оптимальной экспозиции, снимок с регулировкой в направлении – и снимок с регулировкой в направлении +.

Например: при настройке ВКТ на **[ZF 1.0EV]**



-1.0EV



±0



+1.0EV

Значение коррекции: **0,3, 0,5, 0,7** или **1,0**

Количество кадров: **2, 3, 5** или **7**

- Доступное значение коррекции зависит от количества кадров.
- Значение коррекции и количество кадров изменяются при изменении шага EV.

☞ «EV STEP» (стр. 111)

Аппаратная кнопка

MODE + AF ▶

Меню

MENU ▶ **[C2]** ▶ **[BRACKETING]** ▶ **[AE ВКТ]**

Дисплей установок

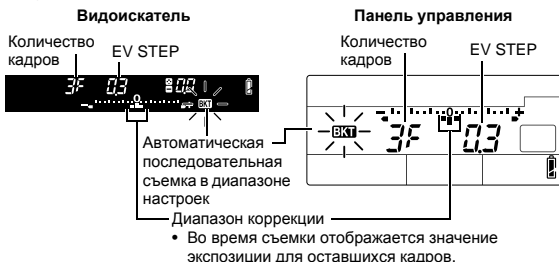

Начните съемку.

- В режиме покадровой съемки экспозиция изменяется при каждом нажатии кнопки спуска затвора.
- В режиме последовательной съемки удерживайте нажатой кнопку спуска затвора, пока не будет сделано выбранное количество кадров.
- При отпускании кнопки спуска затвора автоматическая последовательная съемка со вспышкой в диапазоне настроек прекращается. После ее прекращения в видоискателе и на панели управления мигает символ **ВКТ**, и этот же символ отображается зеленым цветом на панели управления Super control panel.

Коррекция АЕ в диапазоне настроек для каждого режима съемки

В зависимости от выбранного режима съемки коррекция экспозиции выполняется следующим образом:

- режим **P** : значение диафрагмы и выдержка
- режим **A** : выдержка
- режим **S** : значение диафрагмы
- режим **M** : выдержка

2

ВИДЕОСЖИЖ

РЕКОМЕНДАЦИИ

Применение автоматической съемки в диапазоне настроек АЕ для скорректированного значения экспозиции:

- Скорректируйте значение экспозиции, после чего используйте функцию съемки в диапазоне настроек АЕ. Съемка в диапазоне настроек АЕ применяется для скорректированного значения экспозиции.

Установка чувствительности по ISO

ISO

Чем выше значение ISO, тем больше светочувствительность фотоаппарата и выше качество снимков в условиях недостаточной освещенности. Однако при повышенных значениях возможна зернистость изображений.

Аппаратная кнопка

ISO ▶

Панель управления Super control panel

OK ▶ : [ISO]

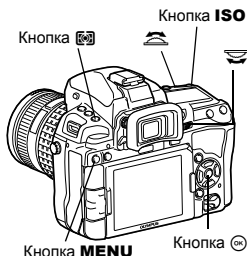

[AUTO] : Чувствительность устанавливается автоматически в соответствии с условиями съемки. Для настройки **[ISO-AUTO SET]** можно установить значение по умолчанию (значение, которое обычно используется, когда можно получить оптимальную экспозицию) и верхний предел (верхний предел ISO, который автоматически изменяется).

«ISO-AUTO SET» (стр. 111)

[100 - 6400] : Фиксированная чувствительность по ISO. Для настройки **[ISO STEP]** можно установить значение **[1/3EV]** или **[1EV]**. «ISO STEP» (стр. 111)

Дисплей установок

Видоискатель

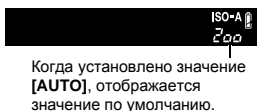

Панель управления

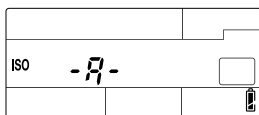

AUTO : ISO-A
100 : 100
| |
6400 : 6400

-A-
100
| |
6400

50
RU

- Значения 125 и 1250 отображаются в видоискателе как 120 и 1200 соответственно.

Дисплей после настройки

Видоискатель



Когда установлена настройка **[AUTO]**, отображаются значения ISO-A и ISO, определенные фотоаппаратом. Со всеми другими настройками отображается значок ISO и установленное значение. Когда установлено значение 3200 или выше, значок ISO мигает.

Панель управления

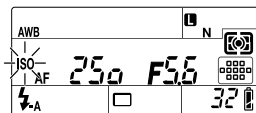

Когда установлена любая другая настройка, кроме **AUTO**, отображается значок ISO. Когда установлено значение 3200 или выше, значок ISO мигает.

РЕКОМЕНДАЦИИ

Для автоматической установки оптимального значения ISO в режиме **M**:

→ Обычно настройка **AUTO** недоступна в режиме **M**, но можно задать ее использование во всех режимах съемки. **ISO** «ISO-AUTO» (стр. 112)

Автоматическая последовательная съемка в диапазоне настроек по ISO

Фотоаппарат автоматически делает снимки с разными значениями чувствительности по ISO при фиксированных значениях выдержки и диафрагмы. В порядке установленной чувствительности по ISO сохраняются 3 изображения с разными экспозициями (оптимальная экспозиция при значении **[AUTO]**), экспозиция в направлении – и экспозиция в направлении +.

Значение коррекции: 0,3, 0,7 или 1,0

• Для значения коррекции экспозиции устанавливается шаг 1/3 EV, независимо от установленного шага ISO.

Количество кадров: 3

Меню

MENU ▸ **[C]** ▸ **[BRACKETING]** ▸ **[ISO BKT]**

Примечание

- Автоматическая последовательная съемка в диапазоне настроек выполняется независимо от верхнего предела, установленного с помощью настройки **[ISO-AUTO SET]**.
- Эту функцию невозможно использовать, если в режиме обработки изображений включен художественный фильтр.

Мультиэкспозиция

Эта функция накладывает друг на друга несколько кадров и сохраняет их как единое изображение. Изображение сохраняется в режиме записи, установленном на момент сохранения. Можно наложить изображение во время съемки или наложить сохраненное изображение в режиме воспроизведения.

MULTIPLE EXPOSURE

В режиме съемки можно наложить друг на друга и сохранить как единое изображение до 4 снятых кадров. Также можно выбрать сохраненное изображение RAW и снять несколько экспозиций для создания наложенного изображения.

[FRAME] : выберите одно из значений **[2F]**, **[3F]** или **[4F]**, обозначающих количество снимков, которые будут сделаны.

[AUTO GAIN] : когда установлено значение **[ON]**, яркость каждого кадра устанавливается в соответствии с формулой «1/порядковый номер сделанного снимка», и изображения накладываются друг на друга. Когда установлено значение **[OFF]**, изображения накладываются с изначальной яркостью каждого кадра.

[OVERLAY] : когда установлено значение **[ON]**, на изображение RAW, хранимое на карте, накладываются несколько экспозиций, и оно сохраняется как отдельное изображение. Количество сделанных снимков на один меньше установленного в настройке **[FRAME]**.

IMAGE OVERLAY

В режиме воспроизведения можно наложить друг на друга и сохранить как единое изображение до 4 изображений RAW.

☞ «Наложение изображений» (стр. 95)

Меню

MENU > [C] > [MULTIPLE EXPOSURE]

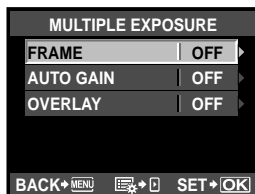

Дисплей установок

- Когда установлена многократная экспозиция, на панели управления и панели Super control panel отображается символ [C]. При прерывании съемки значок [C] мигает, а на панели управления Super control panel отображается зеленый значок [C].

Панель управления

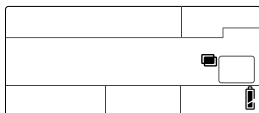

РЕКОМЕНДАЦИИ

Чтобы отменить изображение во время съемки:

→ Нажатие кнопки [C] отменяет последний сделанный снимок.

Чтобы снять несколько экспозиций, проверяя композицию каждого кадра:

→ Делайте снимки, используя режим живого изображения. Наложенные изображения отображаются полупрозрачными на ЖК-экране, так что вы можете снимать, одновременно проверяя позицию наложенных изображений.

Наложение 5-и более кадров

→ Чтобы наложить друг на друга 5 или больше кадров, сохраните изображение в формате RAW и используйте функцию [OVERLAY], чтобы повторить съемку с многократной экспозицией.

Примечание

- Когда установлен режим мультэкспозиция, функция [SLEEP] автоматически переходит в значение [OFF].
- Изображения RAW, снятые другим фотоаппаратом, не могут быть использованы для наложения.
- Когда для функции [OVERLAY] установлено значение [ON], изображения, отображаемые при выборе изображения RAW, проявляются с настройками в момент съемки.
- Чтобы настроить функции съемки, сначала отмените съемку с мультэкспозицией. Некоторые функции нельзя настроить.
- Многократная экспозиция отменяется автоматически в следующих случаях.
Фотоаппарат выключен/нажата кнопка [C]/нажата кнопка MENU/нажата кнопка [C]/заканчивается заряд аккумулятора/заменяется карта/закрыт ЖК-экран/вставлен кабель USB, кабель AV или миникабель HDMI
- Информация о первом кадре во время съемки с мультэкспозицией отображается как данные съемки.
- Если выбран режим обработки изображений ART-ART, многократная экспозиция недоступна для MYSET или [C]/[C].

Выбор режима автофокуса

AF

В фотоаппарате есть три режима фокусировки S-AF, C-AF и MF. Снимки можно делать, совмещая режим S-AF или C-AF с режимом MF.

Аппаратная кнопка **AF+** 

Панель управления Super control panel  : [AF MODE]

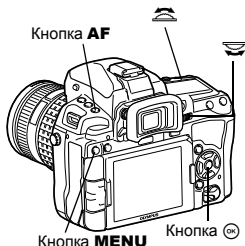

Дисплей установок

Видоискатель



Панель управления

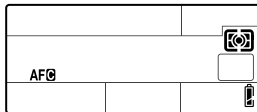

S-AF : **S_{AF}**
 C-AF : **C_{AF}**
 MF : **-F**
 S-AF+MF : **S_{AF}-F**
 C-AF+MF : **C_{AF}-F**

AF
AF
MF
MFAF
MFAF

S-AF (разовый автофокус)

При нажатии кнопки спуска затвора наполовину фокусировка выполняется один раз. Если фокусировка не удалась, отпустите кнопку спуска затвора и снова нажмите кнопку до половины. Этот режим используется для съемки неподвижных объектов или объектов с ограниченным движением.

Нажмите кнопку спуска затвора до половины.

- При фиксации фокуса загорается значок подтверждения автофокуса.
- Когда объект находится в фокусе, раздается звуковой сигнал.

Видоискатель



Метка подтверждения автофокуса

РЕКОМЕНДАЦИИ

При возникновении трудностей с фокусировкой в режиме автофокуса в условиях недостаточной освещенности:

→ Встроенная вспышка может функционировать в качестве подсветки автофокуса. Это упрощает фокусировку в условиях плохого освещения при использовании режима автофокусировки.  «AF ILLUMINAT. (Подсветка автофокуса)» (стр. 103)

Если вы хотите быстро переключиться из режима автофокусировки (AF) в режим ручной фокусировки (MF):

→ Можно назначить [MF] кнопке Fn, [***] или  (предварительный просмотр), чтобы включать режим ручной фокусировки нажатием одной кнопки.  «BUTTON FUNCTION» (стр. 106)

Если вы хотите иметь возможность снимать, даже когда на объект не наведен фокус: → См. раздел «RLS PRIORITY S/RLS PRIORITY C» ( стр. 108).

Чтобы метка автофокуса не загоралась в видоискателе, когда на объект наведен фокус:

→ Метка автофокуса в видоискателе загорается красным, когда объект находится в фокусе. Можно настроить метку автофокуса, чтобы она не загоралась.  «AF AREA POINTER» (стр. 103)

3

C-AF (постоянный автофокус)

Функции фокусировки и съемки

Фотоаппарат повторяет фокусировку, пока кнопка спуска затвора остается нажатой наполовину. Если объект находится в движении, фотоаппарат наводит фокус на объект с учетом его движения (упреждающий автофокус). Даже если объект переместился или вы изменили композицию снимка, фотоаппарат продолжает попытки выполнить фокусировку.

Нажмите кнопку спуска затвора до половины и удерживайте ее в этом положении.

- Если объект находится в фокусе и зафиксирован, загорается значок подтверждения автофокуса.
- Метка автофокуса не светится, даже если объект находится в фокусе.
- Фотоаппарат выполняет повторную фокусировку. Даже если объект переместился, или если вы изменили композицию снимка, фотоаппарат продолжает попытки выполнить фокусировку.
- Когда объект находится в фокусе, раздается звуковой сигнал. После третьей процедуры постоянной автофокусировки звуковой сигнал не подается, даже если объект находится в фокусе.

РЕКОМЕНДАЦИИ

Фотоаппарат фокусируется на предмете, показавшемся перед объектом съемки:

→ Можно настроить фотоаппарат, чтобы он не менял фокус даже при изменении расстояния до объекта.  «C-AF LOCK» (стр. 103)

MF (Ручной фокус)

Эта функция позволяет вручную наводить фокус на любой объект.

Настройте фокус с помощью фокального кольца.

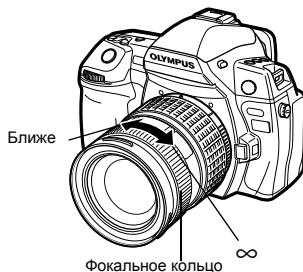

РЕКОМЕНДАЦИИ

Для изменения направления вращения фокального кольца:

→ Вы можете выбрать направление вращения фокального кольца в зависимости от того, как по вашему предпочтению должно происходить наведение объектива на точку фокусировки.  «FOCUS RING» (стр. 103)

Для определения, находится ли объект в фокусе (помощь при фокусировке):

→ При наведении объектива на объект вручную (вращением фокального кольца) горит значок подтверждения автофокуса. Когда [:::] установлено с помощью [AF AREA], значок подтверждения автофокуса загорается, если объект находится в фокусе в центре метки автофокуса. (Только при использовании видеоискателя)

Для точной настройки фокуса (MF assist):

→ Путем вращения фокального кольца в режиме живого изображения можно увеличить объект на экране.  «MF ASSIST» (стр. 103)

Одновременное использование режимов S-AF и MF (S-AF+MF)

Эта функция позволяет выполнять точную юстировку фокуса вручную путем вращения фокального кольца после выполнения автофокусировки в режиме S-AF.

- Нажмите кнопку спуска затвора до половины. После подтверждения перехода в режим автофокусировки можно поворачивать фокальное кольцо для точной настройки фокуса.

! Примечание

- Если снова нажать кнопку спуска затвора после точной настройки фокуса с помощью фокального кольца, активируется функция автофокуса, и все выполненные вами настройки отменяются.

Одновременное использование режимов C-AF и MF (C-AF+MF)

Выполните фокусировку с помощью фокального кольца и нажмите кнопку спуска затвора наполовину, чтобы активировать режим C-AF.

- Режим MF нельзя использовать, пока нажата кнопка спуска затвора.
- Когда кнопка спуска затвора не нажата, возможна фокусировка с помощью режима MF.

РЕКОМЕНДАЦИИ

Другой способ настройки фокуса вручную в режиме C-AF:

→ Для управления режимом C-AF можно назначить кнопку **AEL/AFL**.

 «AEL/AFL» (стр. 105)

! Примечание

- Если снова нажать кнопку спуска затвора после точной настройки фокуса с помощью фокального кольца, активируется функция автофокуса, и все выполненные вами настройки отменяются.



В фотоаппарате доступны 11 меток автофокуса для фокусировки на объекте с помощью автофокуса. Выберите оптимальный режим метки автофокуса в соответствии с объектом съемки и композицией.

Существует два режима меток автофокуса: All target, в котором автофокус используется для всех меток, и режим Single target, в котором автофокус используется для одной выбранной метки.

Режим автофокуса All target

Фотоаппарат автоматически фокусируется на объекте, расположенном перед ним, используя 11 меток автофокуса. Эта функция полезна при съемке движущихся объектов, или если вы полагаетесь на фотоаппарат при фокусировке.

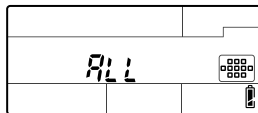
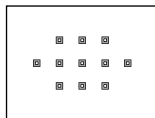

[·] Режим автофокуса Single target

[[·]s Режим автофокуса для маленьких меток Small-single target)

Фотоаппарат фокусируется, используя одну выбранную метку автофокуса. Эта функция полезна при точной фокусировке на объекте после размещения его в кадре. В режиме [·] при фокусировке можно использовать несколько больший диапазон, чем одна метка, но этот диапазон можно устанавливать только в пределах метки автофокуса. Когда для параметра [AF SENSITIVITY] устанавливается значение [SMALL], изображение на дисплее установок меняется на [·]s.  «AF SENSITIVITY» (стр. 103)

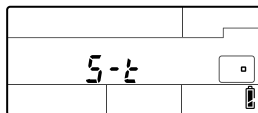
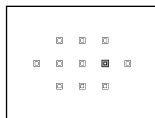

Режим автофокуса для динамичных меток Dynamic-single target

Если фотоаппарат не может сфокусироваться, используя выбранную метку автофокуса, он фокусируется с помощью прилегающей метки автофокуса.

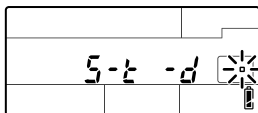
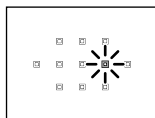
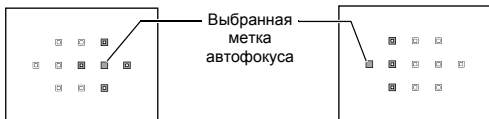

Аппаратная кнопка



- При отпускании этой кнопки загорается выбранная в данный момент метка автофокуса. Когда установлен режим [·] или [::], можно выбрать метку автофокуса, которая будет использоваться в этот момент. Для получения сведений об использовании этой настройки см. шаг 2 в главе «Выбор положения метки автофокуса» (☞ стр. 57) следующего раздела.

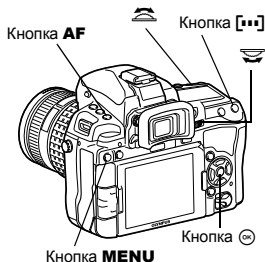

Панель управления Super control panel



- Когда установлен режим [·] или [::], можно выбрать метку автофокуса вращением диска управления.

Меню



- Когда установлен режим [·] или [::], можно выбрать метку автофокуса с помощью кнопок

Выбор положения метки автофокуса

Выберите метку автофокуса, которая будет использоваться в режиме автофокуса Single target.

- 1 Нажмите кнопку [AF-ON] и освободите палец, чтобы иметь возможность выбрать метку автофокуса.
- 2 Выберите метку автофокуса с помощью главного/вспомогательного диска управления или кнопок со стрелками.
 - Используйте главный диск для выполнения тех же действий, для которых служат кнопки и , а вспомогательный диск – для действий, для которых предназначены кнопки .
 - Нажмите кнопку , чтобы вернуть положение метки автофокуса в центр.

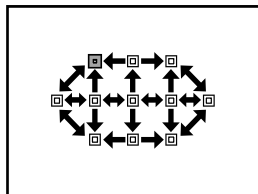

РЕКОМЕНДАЦИИ

Выбор действия при выборе метки автофокуса:

→ Можно изменить функции дисков управления и кнопок со стрелками при выборе метки автофокуса.

☞ «[AF-ON] SET UP» (стр. 102)

Выбор расположения метки автофокуса с помощью кнопок со стрелками без использования кнопки [AF-ON]:

→ Нажмите кнопку спуска затвора до половины и отпустите ее, потом используйте кнопки со стрелками для изменения положения метки автофокуса. ☞ «BUTTON FUNCTION» (стр. 106)

Выполнение автофокуса по заданной точке:

→ Можно выполнить автофокус по положению и размеру рамки увеличения изображения.

☞ «Увеличенное изображение» (стр. 40)

Примечание

- При съемке в режиме живого изображения нельзя использовать режим автофокуса для динамичных меток Dynamic-single target.

Регистрация режима метки автофокуса

Можно зарегистрировать часто используемый режим метки автофокуса и расположение этой метки. После этого зарегистрированную настройку («начальная позиция») можно будет быстро загружать и использовать для съемки.

Меню

MENU ▸ [Fn] ▸ [AF] ▸ [HOME] SET HOME

Регистрация

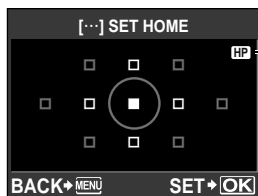

1 Выберите положение метки автофокуса и нажмите кнопку .

- Начальная позиция регистрируется во время нажатия кнопки
- Начальная позиция не может быть зарегистрирована при работе с аппаратными кнопками.



Указывает, что в данный момент осуществляется регистрация зоны автофокуса.

Съемка

Чтобы использовать данную функцию, нужно заранее назначить [HOME] любой из кнопок Fn, [Fn] или  (предварительный просмотр).  стр. 106

1 Нажмите кнопку, которой назначено [HOME].

- Будет выбрана регистрируемая начальная позиция. Нажмите эту кнопку еще раз, чтобы вернуться к изначальному режиму метки автофокуса.

Примечание

- Значение чувствительности автофокуса не сохраняется при регистрации начальной позиции.

Репортажная съемка



- Покадровая съемка Съемка 1 кадра при каждом нажатии кнопки спуска затвора (нормальный режим съемки).
- Последовательная съемка H Съемка 5 кадров в секунду до отпущения кнопки спуска затвора (в режиме S-AF, MF).
- Последовательная съемка L Съемка на установленной скорости («L fps» (стр. 108)) до отпущения кнопки спуска затвора.

- Нажмите кнопку спуска затвора полностью и удерживайте ее нажатой. Фотоаппарат будет производить последовательную съемку, пока Вы не отпустите кнопку.
- Фокус, экспозиция и баланс белого фиксируются на первом кадре (в режиме S-AF, MF).



Количество последовательных снимков, которые могут быть сделаны

Примечание

- Если при последовательной съемке индикатор заряда аккумулятора мигает из-за низкого заряда аккумулятора, фотоаппарат прекращает съемку и начинает сохранение сделанных вами снимков на карте. В зависимости от оставшейся мощности аккумулятора, фотоаппарат может сохранить не все снимки.

Метод установки

Аппаратная кнопка



Панель управления Super control panel

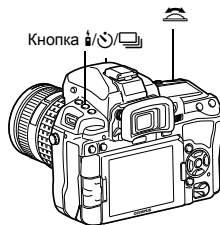
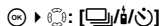

Дисплей установок

Видоискатель



Однокадровый режим съемки

Панель управления

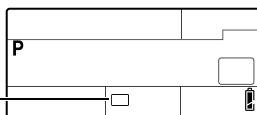

Последовательная съемка H	: b-d H	
Последовательная съемка L	: b-d L	
Автоспуск через 12 секунд	: SEL F 12	
Автоспуск через 2 секунды	: SEL F 2	
Дистанционное управление	: b-d 0	
2-секундное дистанционное управление	: b-d 2	

- Отображение компенсации вибраций:

Мигающее изображение в видоискателе или на панели управления и символ на панели Super control panel означают, что функция компенсации вибраций активирована.

Съемка с автоспуском



Эта функция позволяет выполнять съемку с автоспуском. Вы можете настроить фотоаппарат на срабатывание затвора после каждых 2 или 12 секунд. Для съемки с автоспуском надежно установите фотоаппарат на штатив.

Сведения о методе установки см. в разделе «Репортажная съемка» (📖 стр. 59).

Нажмите кнопку спуска затвора полностью.

- Если выбран режим **12s**:
вначале индикатор автоспуска горит постоянно в течение 10 секунд, затем мигает около 2 секунд, после чего выполняется снимок.
- Если выбран режим **2s**:
индикатор автоспуска мигает около 2 секунд, после чего выполняется снимок.
- Отменить запущенный таймер автоспуска можно нажатием кнопки /📖/📖.

Индикатор автоспуска

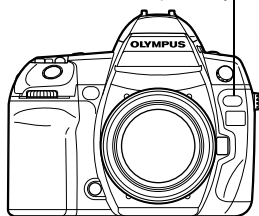

Примечание

- Не следует стоять перед фотоаппаратом при нажатии кнопки спуска затвора; это может привести к тому, что объект окажется вне фокуса, так как фокусировка выполняется при нажатии кнопки спуска затвора до половины.

Затвор окуляра

При съемке без использования видоискателя закрывайте затвор окуляра, чтобы свет не попадал в видоискатель и не изменял экспозицию.

Поднимите рычаг затвора окуляра.

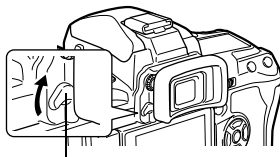

Рычаг затвора окуляра

Съемка с дистанционным управлением



С помощью дополнительного пульта дистанционного управления (RM-1) можно снять самого себя или ночной сюжет, не прикасаясь к фотоаппарату.

Фотоаппарат можно настроить на моментальное срабатывание затвора или через 2 секунды после нажатия кнопки спуска затвора на пульте дистанционного управления.

При использовании опционального пульта дистанционного управления также возможна съемка с открытым затвором.

Сведения о методе установки см. в разделе «Репортажная съемка» (📖 стр. 59).

- Затвор окуляра стр. 60

Надежно установите фотоаппарат на штатив, направьте пульт дистанционного управления на приемный датчик дистанционного управления, имеющийся на фотоаппарате, и нажмите кнопку спуска затвора на пульте дистанционного управления.

- Когда выбрано **10s** :
Фокус и экспозиция фиксируются, индикатор дистанционного управления мигает, и выполняется съемка.
- Когда выбрано **2s** :
Фокус и экспозиция фиксируются, индикатор дистанционного управления мигает, и по истечении приблизительно 2 секунд выполняется съемка.

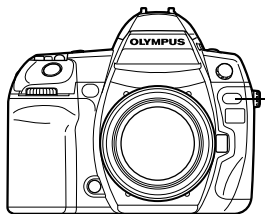

Индикатор дистанционного управления
Приемный датчик дистанционного управления

Зона действия передатчика

Направьте пульт дистанционного управления на приемный датчик, имеющийся на фотоаппарате, в пределах зоны действия, как показано внизу. Зона действия может быть сужена при воздействии мощных источников света, например прямых солнечных лучей, которые воздействуют на приемный датчик дистанционного управления, либо при нахождении поблизости ламп дневного света или устройств, являющихся источником электромагнитных и радиоволн.

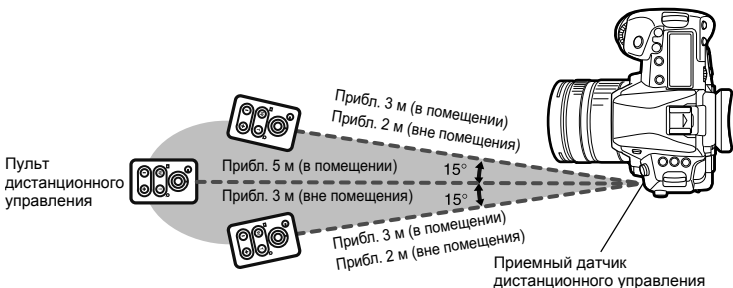

РЕКОМЕНДАЦИИ

После нажатия кнопки спуска затвора на пульте дистанционного управления индикатор дистанционного управления не мигает.

- Пульт дистанционного управления может не сработать при сильной засветке приемного датчика дистанционного управления. Приблизьте пульт дистанционного управления к фотоаппарату и снова нажмите кнопку спуска затвора.
- Пульт дистанционного управления может не сработать, если он находится слишком далеко от фотоаппарата. Приблизьте пульт дистанционного управления к фотоаппарату и снова нажмите кнопку спуска затвора.
- Имеет место наложение сигналов. Направьте пульт дистанционного управления на приемный датчик на фотоаппарате, после чего на пульте нажмите одновременно кнопку СН и кнопку масштабирования W или T удерживайте их не меньше трех секунд, пока не мигнет индикатор дистанционного управления на фотоаппарате или не раздастся звуковой сигнал, означающий, что сигнал от пульта получен.

Для выхода из режима съемки с дистанционным управлением:

- Режим съемки с дистанционным управлением не отменяется после съемки. Нажмите кнопку для установки [□] (покадровая съемка) и т.д.

Для пользования кнопкой спуска затвора на фотоаппарате в режиме съемки с дистанционным управлением:

- Кнопка спуска затвора на фотоаппарате продолжает работать и в режиме съемки с дистанционным управлением.

Примечание

- Затвор не срабатывает, если объект находится не в фокусе.
- При ярком освещении свет индикатора дистанционного управления может быть плохо различим, поэтому трудно определить, был ли сделан снимок.
- Функция трансфокации на пульте дистанционного управления отсутствует.

Съемка с открытым затвором с использованием пульта дистанционного управления

Удерживая нажатой кнопку MODE, поверните главный диск, чтобы установить режим съемки [BULB]. «Съемка с открытым затвором» (стр. 45)

Нажмите кнопку W на пульте дистанционного управления, чтобы открыть затвор.

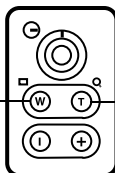

По истечении времени, указанного в «BULB TIMER» (стр. 112), затвор автоматически закрывается.



Нажмите кнопку T, чтобы закрыть затвор.

Компенсация вибраций

Вы можете выбрать интервал времени с момента подъема зеркала до срабатывания затвора. Эта функция уменьшает дрожание фотоаппарата, вызванное вибрациями при перемещении зеркала. Эта функция может быть полезна при съемках звездного неба и при микроскопической фотографии, а также при другой съемке, когда используется очень большая выдержка и необходимо снизить до минимума вибрацию фотоаппарата.

- 1 MENU** ▶ [F₂] ▶ [] ▶ [ANTI-SHOCK [♦]]
- 2** Установите период времени от 1/8 до 30 секунд, который проходит после поднятия зеркала до отпускания затвора, и нажмите кнопку .
- 3** Компенсация вибраций отдельно добавляется к функциям съемки (покадровой и последовательной съемке, съемке с автоспуском и с дистанционным управлением). Сведения о методе установки см. в разделе «Репортажная съемка» ( стр. 59).

3 Механизм стабилизации изображения

IS

Можно снизить эффект от дрожания камеры, который часто возникает в условиях недостаточного освещения или при съемке с большим увеличением.

- OFF** Стабилизатор изображения выключен.
- I.S. 1** Стабилизатор изображения включен.
- I.S. 2** Этот эффект используется в случае перемещения фотоаппарата в горизонтальном направлении для получения размытого фона. Стабилизатор изображения по горизонтали выключен, активен только стабилизатор изображения по вертикали.
- I.S. 3** Этот эффект используется в случае перемещения фотоаппарата в вертикальном направлении для получения размытого фона (наклона). Стабилизатор изображения по вертикали выключен, активен только стабилизатор изображения по горизонтали.

Панель управления
Super control panel

 ▶ : [IMAGE STABILIZER]

Меню



MENU ▶ [F₂] ▶ [IMAGE STABILIZER]

Установка фокусного расстояния

Если фокусное расстояние объектива установить заранее, это позволит использовать функцию стабилизатора изображения с другими объективами, кроме объективов системы Four Thirds. Эта настройка отключается при присоединении объектива системы Four Thirds.



1 Нажмите кнопку , когда стабилизатор изображения включен.

2 Установите фокусное расстояние с помощью диска управления или кнопку  , после чего нажмите .

- Выбирайте значение, максимально точно соответствующее одному из указанных на объективе.
- Можно назначить [IS MODE] кнопке **Fn**, чтобы использовать для этой функции данную аппаратную кнопку.

Примечание

- Стабилизатор изображения не может устранить эффект от чрезмерного дрожания фотоаппарата, а также эффект от дрожания при наибольшей выдержке. В таких случаях рекомендуется использовать штатив.
- В случае использования штатива установите для [IMAGE STABILIZER] значение [OFF].
- Если используется объектив с функцией стабилизации изображения, выключите функцию стабилизации изображения либо в объективе, либо в фотоаппарате.
- Если вы выключаете фотоаппарат, когда для [IMAGE STABILIZER] установлено значение [I.S.1], [I.S.2] или [I.S.3], фотоаппарат будет вибрировать. Причиной этого является инициализация фотоаппаратом механизма стабилизации изображения. Без такой инициализации механизм стабилизации изображения может не обеспечивать нужного эффекта.
- Если на экране мигает красная пиктограмма стабилизатора изображения, это говорит об ошибке функции стабилизатора изображения. Если сделать снимок в этих условиях, композиция может быть нарушена. Обратитесь в авторизованный сервисный центр компании Olympus.

Выбор режима сохранения

Вы можете выбрать режим сохранения снимков. Выберите оптимальный для ваших целей режим записи (печатать, редактирование на компьютере, редактирование для веб-сайта и т. д.).

Форматы записи

JPEG

Выберите для изображений в формате JPEG сочетание размера изображения (**L**, **M**, **S**) и уровня сжатия (SF, F, N, B). Изображение состоит из пикселей (точек). Если увеличить изображение с малым количеством пикселей, то оно будет выглядеть как мозаика. При большом количестве пикселей увеличивается размер файла (объем данных), и количество снимков, которые можно еще сохранить, уменьшается. Чем выше сжатие, тем меньше размер файла. Однако при воспроизведении изображение будет менее четким.

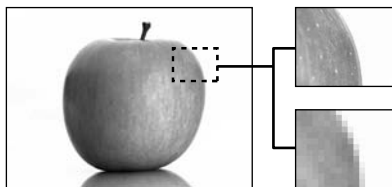

Изображение с большим количеством пикселей

Изображение с малым количеством пикселей

Изображение становится более четким



Увеличение количества пикселей

Применение	Количество пикселей	Количество пикселей	Уровень сжатия			
			SF (сверхточный) 1/2,7	F (точный) 1/4	N (нормальный) 1/8	B (основной) 1/12
Выберите в соответствии с размером печати	L (большое)	4032 × 3024	L SF	L F	L N	L B
		3200 × 2400	M SF	M F	M N	M B
	2560 × 1920					
	1600 × 1200					
Для печати малого формата и использования на веб-сайте	S (маленькое)	1280 × 960	S SF	S F	S N	S B
		1024 × 768				
		640 × 480				

RAW

Это необработанные данные, не подвергнутые изменениям баланса белого, резкости, контрастности или цвета. Для отображения снимка на компьютере используйте программу OLYMPUS Viewer 2 или [ib]. Данные в формате RAW нельзя просмотреть на другом фотоаппарате или без использования специального программного обеспечения, а также для них нельзя сохранять данные печати. Файлам в формате RAW присваивается расширение «.ORF».

Изображения RAW могут быть отредактированы с помощью этого фотоаппарата и сохранены в формате JPEG. «Редактирование фотографических снимков» (стр. 93)

Выбор режима сохранения

JPEG

Для изображений в формате JPEG можно зарегистрировать 4 сочетания размера изображения (L, M, S) и уровня сжатия (SF, F, N, B) из доступных 12 сочетаний. «»: SET» (стр. 114)
Если выбрать размер изображения M или S, в дальнейшем можно выбрать размер пикселей. «PIXEL COUNT» (стр. 114)

JPEG+RAW

Одновременная запись изображения в форматах JPEG и RAW при каждом получении снимка.

RAW

Запись изображения в формате данных RAW.

Например: доступны следующие 9 режимов записи, если зарегистрированы значения L/F/LN/MN/SN.

RAW : RAW

JPEG : L/F/LN/MN/SN

JPEG+RAW: L/F+RAW/LN+RAW/MN+RAW/SN+RAW

Панель управления Super control panel

: [:]

Меню

MENU \blacktriangleright [] \blacktriangleright [:]

РЕКОМЕНДАЦИИ

Чтобы быстро установить режим сохранения:

→ Можно назначить [RAW] кнопке Fn, [***] или (предварительный просмотр), чтобы изменять режим записи путем одновременного нажатия этой кнопки и вращения диска.

Нажатием выбранной кнопки можно легко переключаться между данными формата только JPEG и данными форматов JPEG и RAW.

«BUTTON FUNCTION» (стр. 106)

Для определения размера файла/количества доступных для сохранения снимков для каждого режима записи:

→ «Режим записи и размер файла/количество доступных для сохранения снимков» (стр. 144)

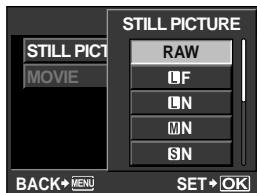
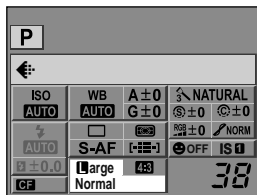

Настройка соотношения ширины и высоты изображения

Позволяет изменить соотношение размеров (соотношение ширины и высоты снимка) при съемках в режиме живого изображения. В зависимости от предпочтений пользователя можно установить различные соотношения размеров: [4:3] (стандартное), [16:9], [3:2], [6:6], [5:4], [7:6], [6:5], [7:5] или [3:4]. Изображения в формате JPEG обрезаются и сохраняются с выбранным соотношением размеров.

Панель управления Super control panel

: [ASPECT]

Меню

MENU \blacktriangleright [] \blacktriangleright [IMAGE ASPECT]

Примечание

- Изображения в формате RAW не вырезаются и записываются с параметрами соотношения размеров, действующими на момент съемки.
- При воспроизведении изображения в формате RAW отображаются с рамкой, соответствующей соотношению размеров.

РЕКОМЕНДАЦИИ

Изменение соотношения размеров записанных изображений

→ Можно изменить соотношение размеров только изображений, сохраненных в соотношении [4:3].

☞ «Редактирование фотографических снимков» (стр. 93)

Вырезание записанных изображений

→ Можно обрезать только изображения, сохраненные в соотношении [4:3].

☞ «Редактирование фотографических снимков» (стр. 93)

Для съемки с определенным соотношением размеров изображения при использовании видеокамеры:

→ Установите для параметра [ASPECT SHOOTING] значение [ALL].

☞ «ASPECT SHOOTING» (стр. 115)

Выбор баланса белого

Воспроизведение цветов зависит от условий освещенности. Например, если свет лампы накаливания или дневного света отражается от листа белой бумаги, то в каждом случае будет получаться немного другой оттенок белого. При использовании цифрового фотоаппарата можно настроить воспроизведение белого цвета, чтобы достичь его более естественного воспроизведения цифровым процессором. Эта процедура называется балансом белого. В данном фотоаппарате имеются 4 опции для настройки баланса белого.

Автоматический баланс белого [AUTO]

Эта функция позволяет фотоаппарату автоматически обнаруживать белый цвет на изображениях и соответствующим образом корректировать цветовой баланс. Этот режим годится для любых сюжетов.

Предустановленный баланс белого









В фотоаппарате запрограммированы 7 различных цветовых температур в соответствии с источником света. Например, предварительную настройку баланса белого следует использовать для более интенсивного воспроизведения красного цвета на снимках заката или для получения более теплого художественного эффекта в условиях искусственного освещения.

Пользовательская настройка баланса белого [CWB]

Цветовую температуру можно установить в диапазоне от 2000 до 14000 К. Подробные сведения о цветовой температуре см. в разделе «Цветовая температура баланса белого» (☞ стр. 143).

Баланс белого по эталону

Вы можете настроить оптимальный баланс белого для условий съемки, направив фотоаппарат на белый объект, например, на лист белой бумаги. Получаемый при этой настройке баланс белого сохраняется в качестве одной из предварительных настроек баланса белого.

Режим WB	Условия освещения
AUTO	Используется для большинства условий освещения (когда в рамке видоискателя есть белый объект). Этот режим годится для любых сюжетов.
 5300K	Для съемки вне помещения в ясную погоду, съемки красных тонов на закате или цветových оттенков фейерверка
 7500K	Для съемки вне помещения в тени в ясную погоду
 6000K	Для съемки вне помещения в условиях облачности
 3000K	Для съемки при освещении лампами накаливания
 4000K	Для съемки при флуоресцентном освещении
	Для съемки под водой
 5500K	Для съемки со вспышкой
 	Цветовая температура с настройкой баланса белого по эталону. ☞ «Настройка баланса белого по эталону» (стр. 69)
CWB	Настройка цветовой температуры в пользовательском меню баланса белого. Ее можно настроить в диапазоне от 2000 К до 14000 К. Заводская настройка по умолчанию установлена на 5400 К.

Автоматическая/предустановленная/ пользовательская настройка баланса белого

WB

Вы можете отрегулировать баланс белого, выбрав соответствующую цветовую температуру для данных условий освещения.

Аппаратная кнопка

WB +  

Панель управления Super control panel

  : [WB]

- Пользовательский баланс белого настраивается путем выбора [CWB] и вращения диска управления при нажатой кнопке .

Меню

MENU \blacktriangleright [%] \blacktriangleright [WB]

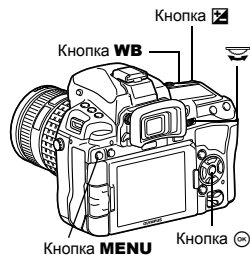

Дисплей установок

Видоискатель









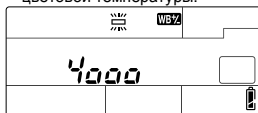





Цветовая температура

Режим WB

- Во время пользовательской настройки баланса белого отображается значение цветовой температуры.



Панель управления

-A- : AWB
-dL- : 
-Sh- : 
-cL- : 
-LA- : 
- - : 
4000 : 
-FL- : 
0-1 :  0-1
0-2 :  0-2
0-3 :  0-3
0-4 :  0-4
5400 :  5400

РЕКОМЕНДАЦИИ

Если цветные объекты отображаются белыми:

→ При отсутствии близкого к белому цвета на изображении, заключенном в рамку на дисплее, в режиме автоматической настройки баланс белого не может быть определен правильно. В этом случае попробуйте использовать предустановленную настройку баланса белого или баланс белого по эталону.

Датчик баланса белого

Этот фотоаппарат оснащен датчиком баланса белого для определения источника света в среде, где происходит съемка. Датчик баланса белого измеряет и подсчитывает инфракрасное и видимое излучение, а также определяет, что является источником света: солнце, лампа дневного света, прожектор, синяя плоская лампа или что-то другое. При съемке старайтесь не закрывать и не затенять датчик.

Датчик баланса белого

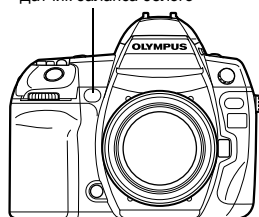

4

Режим записи, баланс белого и режим обработки снимков

67
RU

Коррекция баланса белого

Эта функция позволяет точно изменять настройки автоматического баланса белого, предварительно настроенного баланса белого и баланса белого по эталону.

Аппаратная кнопка

WB + [A] : настройка в направлении A/
WB + [G] : настройка в направлении G

- Используйте вспомогательный диск управления для настройки в направлении A или главный диск для настройки в направлении G.

Панель управления Super control panel

[OK] : **[WB%]**

Меню

MENU ▶ **[%]** ▶ **[WB]**

- Выберите баланс белого, который нужно скорректировать, и нажмите **[D]**.

Коррекция баланса белого в направлении A (желтый-синий)

В зависимости от исходных настроек баланса белого на изображении появится больше желтых оттенков при регулировке в направлении + или больше синих оттенков при регулировке в направлении -.

Коррекция баланса белого в направлении G (зеленый-пурпурный)

В зависимости от исходных настроек баланса белого на изображении появится больше зеленых оттенков при регулировке в направлении + или больше пурпурных оттенков при регулировке в направлении -.

- Коррекция баланса белого осуществляется в 7 шагов в каждом направлении.

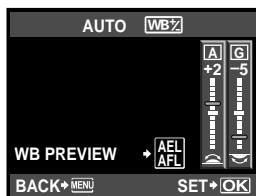

Экран настройки аппаратными кнопками

Дисплей установок

Например: 1) когда настройка направления A и направления G происходит в сторону -



Например: 2) когда настройка направления A и направления G происходит в сторону +

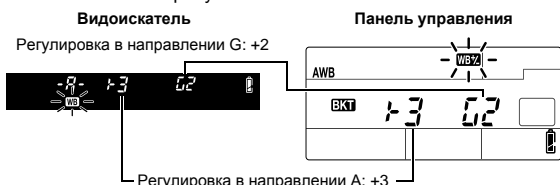

РЕКОМЕНДАЦИИ

Проверка скорректированного баланса белого:

→ Установив значение коррекции, направьте фотоаппарат на объект, чтобы сделать пробные снимки. Если нажать кнопку **AEL/AFL**, на экране появляются эталонные изображения, сделанные при данных настройках баланса белого.

Одновременная коррекция всех настроек режима баланса белого:

→ См. раздел «ALL [WB?】» (стр. 113).

Настройка баланса белого по эталону

Эта функция используется для более точной настройки баланса белого, чем та, которая может быть достигнута путем предварительной настройки. Направьте фотоаппарат на лист белой бумаги под источником света, который Вы хотите использовать для определения баланса белого. Оптимальный баланс белого для данных условий съемки можно сохранить в фотоаппарате. Это полезно при съемке в условиях естественного освещения, а также при освещении различными источниками света с разными цветовыми температурами. В пункте [BUTTON FUNCTION] следует заранее назначить [] любой из кнопок **Fn**, [] или [] (предварительный просмотр). (стр. 106)

- 1 Направьте фотоаппарат на лист белой бумаги.**
 - Разместите бумагу так, чтобы она заполнила видоискатель. Обеспечьте отсутствие теней.
- 2 Удерживая нажатой кнопку, которой назначено [], нажмите кнопку спуска затвора.**
 - Появляется окно баланса белого по эталону.
- 3 Выберите значение от [] до [] и нажмите кнопку [OK].**
 - Баланс белого зарегистрирован.
 - Зарегистрированный баланс белого сохраняется в фотоаппарате в качестве предварительной настройки WB. При выключении питания данные не удаляются.
 - Либо нажмите кнопку **WB** и выберите значение от [] до [], а затем нажмите кнопку [], чтобы зарегистрировать баланс белого.

РЕКОМЕНДАЦИИ

После нажатия кнопки спуска затвора на экране появляется [WB NG RETRY].

→ Если площадь белого на снимке недостаточна или в случае, если снимок слишком светлый, слишком темный или цвета выглядят неестественно, регистрация баланса белого невозможна. Измените настройки диафрагмы и выдержки, после чего повторите процедуру, начиная с шага 1.

Автоматическая последовательная съемка в диапазоне настроек баланса белого

Во время съемки одного кадра автоматически создаются три изображения с разными настройками баланса белого (отрегулированными в указанных цветовых направлениях). Одно изображение имеет указанный баланс белого, а два других – это то же изображение, отрегулированное в разных цветовых направлениях.

Аппаратная кнопка

WB + MODE ▶ []: шаг EV в направлении A-B/
[]: шаг EV в направлении G-M

- Используйте вспомогательный диск управления для настройки в направлении A-B или главный диск для настройки в направлении G-M.

Меню

MENU ▶ [] ▶ [BRACKETING] ▶ [WB BKT]

Дисплей установок

При использовании аппаратных кнопок

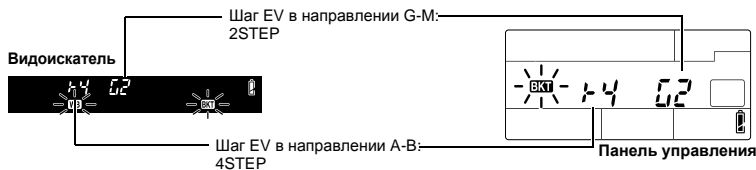

- Для шага EV выберите значение **[OFF]**, **[3F 2STEP]**, **[3F 4STEP]** или **[3F 6STEP]** в обоих направлениях A-B (желтый-синий) и G-M (зеленый-пурпурный).
- При полном нажатии кнопки спуска затвора создаются 3 изображения, отрегулированные в указанных цветовых направлениях.

При использовании меню



4

РЕКОМЕНДАЦИИ

Чтобы применить автоматическую последовательную съемку в диапазоне настроек баланса белого к отрегулированному балансу белого:

→ Отрегулируйте вручную баланс белого, а потом воспользуйтесь функцией автоматической последовательной съемки в диапазоне настроек баланса белого. Отрегулированный баланс белого будет применен к автоматической последовательной съемке в диапазоне настроек баланса белого.

Примечание

- Во время автоматической последовательной съемки в диапазоне настроек баланса белого фотоаппарат не может снимать изображения, если в нем или на карточке недостаточно памяти для сохранения как минимум выбранного количества кадров.
- Эту функцию невозможно использовать, если в режиме обработки изображений включен художественный фильтр.

Режим обработки снимков

Можно выбрать художественный фильтр или выполнить настройку тона в соответствии с целью съемки. Кроме того, для окончательной обработки каждого снимка можно точно настроить такие параметры изображения, как контрастность и резкость. Скорректированные параметры записываются в каждом режиме эффектов.

Панель управления
Super control panel

OK > PICTURE MODE

Меню

MENU > [P] >
[PICTURE MODE]

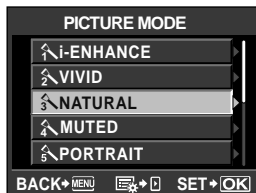

- [i-ENHANCE] : Делает снимки более выразительными в соответствии с сюжетным режимом.
- [VIVID] : Делает цвета более яркими.
- [NATURAL] : Делает цвета более естественными.
- [MUTED] : Создает эффект приглушенных тонов.
- [PORTRAIT] : Создает эффект ухоженной кожи.
- [MONOTONE] : Создает черно-белый тон.
- [CUSTOM] : Выберите один режим обработки снимков, настройте параметры и сохраните настройки.

Для регулировки параметра нажмите . Доступные для настройки параметры могут отличаться в зависимости от снимка.

Возможна коррекция следующих отдельных параметров.

- [CONTRAST] : Различие между светлым и темным
- [SHARPNESS] : Резкость изображения
- [SATURATION] : Насыщенность цвета
- [GRADATION] : Настройка тона (градации оттенков).

[AUTO] : Разделение изображения на детализированные участки с отдельной настройкой яркости для каждого из них. Эта настройка эффективна в случае изображений с участками большой контрастности со слишком яркими оттенками белого или слишком темными оттенками черного цвета.

[NORMAL] : Режим [NORMAL] предназначен для общего использования.

[HIGH KEY] : Градация для яркого объекта.

[LOW KEY] : Градация для темного объекта.

[EFFECT] : Диапазон применения эффекта. (i-ENHANCE)

[B&W FILTER] : Создание черно-белого изображения. Фильтрованный цвет светлее, а дополнительный цвет – темнее. (MONOTONE)

[N: NEUTRAL] : Создает обычное черно-белое изображение.

[Ye: YELLOW] : Воспроизводит четкие очертания белого облака на естественно синем небе.

[Or: ORANGE] : Слегка подчеркивает цвета синего неба и заката.

[R: RED] : Слегка подчеркивает цвета синего неба и яркость темно-красной листвы.

[G: GREEN] : Сильно подчеркивает цвета красных губ и зеленых листьев. (MONOTONE)

[PICT. TONE] : Окрашивает черно-белое изображение.

[N: NEUTRAL] : Создает обычное черно-белое изображение.

[S: SEPIA] : Сепия

[B: BLUE] : Синеватый

[P: PURPLE] : Багрянистый

[G: GREEN] : Зеленоватый

[ART POP ART]

[ART SOFT FOCUS]

[ART PALE&LIGHT COLOR]

[ART LIGHT TONE]

[ART GRAINY FILM]

[ART PIN HOLE]

[ART DIORAMA]

[ART CROSS PROCESS]

[ART GENTLE SEPIA]

[ART DRAMATIC TONE]

Выберите и нажмите кнопку .

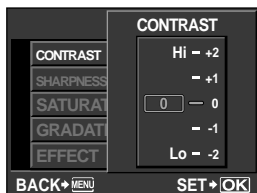
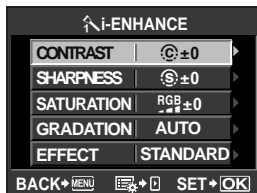

! Примечание

- [ART] POP ART]–[ART] DRAMATIC TONE] не применяются к изображениям в формате RAW.
- Если режим записи установлен на [RAW] и применяется любой из эффектов [ART] POP ART] – [ART] DRAMATIC TONE], режим записи автоматически изменяется на [LN+RAW].
- Зернистость изображения может быть подчеркнута с применением эффектов [ART] POP ART] – [ART] DRAMATIC TONE].
- Если выбран эффект [ART] DRAMATIC TONE] и чувствительность по ISO установлена на AUTO, то верхний предел чувствительности составит 1600. Можно установить более высокий предел, выбрав отличную от AUTO чувствительность по ISO. В этом случае фильтр будет менее эффективен. Также может снизиться эффект коррекции экспозиции.
- Если выбран один из эффектов в диапазоне от [ART] POP ART] до [ART] DRAMATIC TONE], то параметр [COLOR SPACE] в меню будет недоступен.

РЕКОМЕНДАЦИИ

Можно настроить отображение/скрытие каждого элемента на экране. «PICTURE MODE SETTINGS» (стр. 111)

Снижение шума

Эта функция уменьшает искажения, обусловленные длительной экспозицией. При съемке ночных сюжетов используется более длинная выдержка, и отмечается тенденция к появлению искажений на снимках. С помощью функции [NOISE REDUCT.] фотоаппарат автоматически уменьшает искажения для получения более четких снимков. Если установлена настройка [AUTO], функция уменьшения искажений активизируется только при установке длительной выдержки. Если установлена настройка [ON], функция уменьшения искажений постоянно активирована. При активированной функции уменьшения искажений время съемки вдвое длиннее обычного.



OFF



ON/AUTO

Меню

MENU ▶ [F6] ▶ [F8] ▶ [NOISE REDUCT.]

- Процедура уменьшения искажений активизируется после съемки.
- Индикатор доступа к карте мигает, и значок [busy] отображается в видоискателе во время фильтрации искажений. Выполнение следующего снимка невозможно, пока не погаснет индикатор доступа к карте.

Снижение шума [ON]



! Примечание

- При последовательной съемке для [NOISE REDUCT.] автоматически устанавливается значение [OFF].
- В некоторых условиях съемки эффективность данной функции может снижаться.

Фильтр шума

Степень фильтрации искажений можно установить. Режим [STANDARD] предназначен для общего использования. Для съемок с высокой чувствительностью рекомендуется использовать режим [HIGH].

Меню

MENU ▶ [F6] ▶ [F8] ▶ [NOISE FILTER]

Установка режима вспышки



Фотоаппарат устанавливает режим вспышки по различным факторам, в том числе по схеме срабатывания вспышки и ее синхронизации. Доступные режимы вспышки зависят от режима экспозиции. Имеются также режимы вспышки для использования дополнительных внешних вспышек.

Автосвпыхка AUTO

Вспышка срабатывает автоматически в условиях недостаточного или контрового освещения. Для съемки объекта в условиях контрового освещения установите метку автофокуса на объект.

Скорость синхронизации вспышки/Ограничение замедления

Во время срабатывания встроенной вспышки выдержку можно изменить.

ⓘ «⚡ X-SYNC.» (стр. 112), «⚡ SLOW LIMIT» (стр. 112)

Вспышка для подавления эффекта «красных глаз»

В режиме вспышки для подавления эффекта «красных глаз» непосредственно перед срабатыванием обычной вспышки включается серия предварительных вспышек. Это помогает глазам снимаемого человека приспособиться к яркому свету и сводит к минимуму эффект «красных глаз». В режиме **S/M/BULB** постоянно срабатывает вспышка.



Глаза снимаемого человека кажутся красными

5

Съемка со вспышкой

! Примечание

- После предварительных вспышек затвор срабатывает приблизительно через 1 секунду. Фотоаппарат необходимо крепко держать для предотвращения его дрожания.
- Эффективность может быть ограничена, если человек не смотрит прямо на предварительные вспышки или если находится слишком далеко. Индивидуальные физиологические характеристики также могут снизить эффективность приема.

Медленная синхронизация (ранняя вспышка) ⚡ SLOW

Медленная синхронизация вспышки предназначена для больших значений выдержки. Как правило, выдержка при съемке со вспышкой не может быть больше определенного уровня для предотвращения дрожания фотоаппарата. Однако при съемке объекта ночью фон при небольшой выдержке может получиться слишком темным. Медленная синхронизация дает возможность получить изображение как фона, так и объекта. При большой выдержке следует обязательно закреплять фотоаппарат при помощи штатива, чтобы избежать размытости снимка.



Ранняя вспышка

Обычно вспышка срабатывает после того, как затвор полностью откроется. Это называется ранней вспышкой. Этот метод обычно используется при съемке со вспышкой.

Медленная синхронизация (поздняя вспышка) ⚡ SLOW2

Поздняя вспышка происходит непосредственно перед закрытием затвора. Изменяя синхронизацию вспышки, можно получить интересные эффекты на снимке, например, показать движение машины с помощью светящегося следа, оставленного ее задними фонарями. Чем больше выдержка, тем интереснее получаются эффекты. В режиме **S/M/BULB** постоянно срабатывает вспышка.

При настройке выдержки на 2 сек.

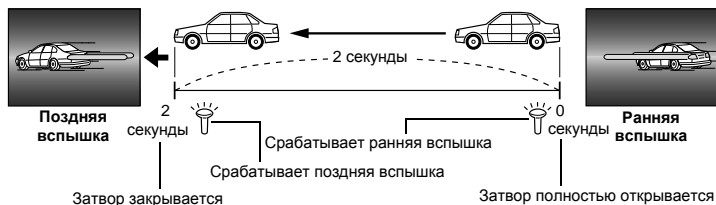

Медленная синхронизация (ранняя вспышка)/вспышка для уменьшения эффекта «красных глаз» Ⓞ SLOW

5

Съемка со вспышкой

Если при съемке со вспышкой используется медленная синхронизация, можно также воспользоваться этой функцией для уменьшения эффекта «красных глаз». При съемке ночью эта функция позволяет уменьшить явление «красных глаз». Так как от предварительных вспышек до съемки при поздней вспышке проходит значительное время, добиться уменьшения эффекта «красных глаз» трудно. Поэтому доступна только настройка для синхронизации ранней вспышки.

Принудительная вспышка ⚡

Вспышка срабатывает независимо от условий освещенности. Этот режим эффективен при нейтрализации теней на лице фотографируемого человека (например, теней от листвы), при съемке в контровом свете или при коррекции искажения цвета при искусственном освещении (особенно при освещении лампами дневного света).



⚠ Примечание

- При срабатывании вспышки выдержка настроена на 1/250 сек. или меньше. При съемке объекта на ярком фоне применение принудительной вспышки может привести к засвечиванию фона. В этом случае используйте дополнительную внешнюю вспышку FL-50R или подобную и снимайте в режиме вспышки Super FP. 📷 «Режим вспышки Super FP» (стр. 79)

Без вспышки Ⓞ

Вспышки не происходит.

Даже в этом режиме вспышка в поднятом положении может использоваться в качестве подсветки автофокуса. 📷 «AF ILLUMINAT. (Подсветка автофокуса)» (стр. 103)

Ручная вспышка

Этот режим обеспечивает срабатывание встроенной вспышки с определенным количеством света. Для съемки с ручной вспышкой значение *f* на объективе следует устанавливать в соответствии с расстоянием до объекта.

Отношение освещенности	GN: Guide number (показатель мощности вспышки) ISO 200 (эквивалент ISO 100)
FULL (1/1)	18 (13)
1/4	9 (6,5)
1/16	4,5 (3,3)
1/64	2,3 (1,6)

Значение *f* для объектива вычисляется по следующей формуле:

$$\text{Диафрагма (значение } f) = \frac{\text{GN} \times \text{Чувствительность ISO}}{\text{Расстояние до объекта (м)}}$$

Чувствительность ISO

Значение по ISO	100	200	400	800	1600	3200	6400
Чувствительность ISO	1,0	1,4	2,0	2,8	4,0	5,6	8,0

5

Съемка со вспышкой

Метод установки

Аппаратная кнопка



Панель управления
Super control panel

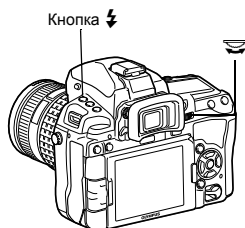

Дисплей установок

Видоискатель



Режим вспышки

Панель управления

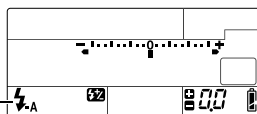

- Подробные сведения об отображении настроек см. в разделе «Режимы вспышки, которые можно установить с помощью режима съемки» (стр. 142).

Съемка со встроенной вспышкой

При съемке объекта объективом шире 14 мм (эквивалентно 28 мм для 35-мм пленочного фотоаппарата) создаваемый вспышкой свет может вызывать эффект виньетки. Его появление также зависит от типа объектива, бленды и условий съемки (например, от расстояния до объекта).

- 1 Нажмите кнопку **UP** для приведения встроенной вспышки в рабочее положение.

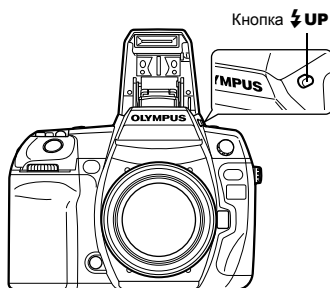

5

Съемка со вспышкой

- 2 Нажмите кнопку спуска затвора до половины.

- Метка **UP** (готовность вспышки) загорается, когда вспышка готова к срабатыванию. При зарядке вспышки значок мигает. Подождите до окончания зарядки.

Значок готовности вспышки



Видоискатель

- 3 Нажмите кнопку спуска затвора полностью.

РЕКОМЕНДАЦИИ

Чтобы выполнить съемку, не ожидая завершения зарядки вспышки:

→ См. раздел «RLS PRIORITY S/RLS PRIORITY C» (стр. 108).

Примечание

- Если для режима [**RC MODE**] установлено значение [**ON**], встроенная вспышка срабатывает только с целью информационного обмена с внешней вспышкой, поэтому она не используется в качестве вспышки. См. «Съемка с системой беспроводных вспышек Olympus RC» (стр. 80)

Регулировка мощности вспышки

Мощность вспышки можно отрегулировать в диапазоне от +3 до -3.

В ряде ситуаций (например, при съемке небольших объектов, удаленном фоне и т.д.) можно улучшить результат, отрегулировав количество света, излучаемого вспышкой («мощность вспышки»). Это полезно, если Вы хотите увеличить контрастность (различие между светлой и темной зоной) снимков, чтобы сделать их более отчетливыми.

Аппаратная кнопка



Панель управления Super control panel

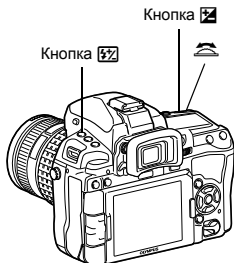

Дисплей установок

Видеоискатель



Панель управления

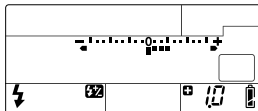

РЕКОМЕНДАЦИИ

Для регулировки вспышки с помощью только дисков управления:

→ Назначьте функцию регулировки мощности вспышки главному (или вспомогательному) диску управления. [DIAL FUNCTION] «DIAL FUNCTION» (стр. 104)

Примечание

- Эта функция не работает при съемке с ручной вспышкой.
- Эта функция не работает в режиме управления электронной вспышкой MANUAL.
- При регулировке мощности электронной вспышки эта настройка сочетается с настройкой мощности вспышки фотоаппарата.
- Если для [FL BKT] установлено [ON], значение мощности вспышки прибавляется к значению коррекции экспозиции. [FL BKT] «FL BKT» (стр. 112)

Автоматическая последовательная съемка со вспышкой в диапазоне настроек

Камера снимает несколько кадров, изменяя количество создаваемого вспышкой света для каждого снимка. Фотоаппарат снимает 3 кадра со следующим количеством света: оптимальное освещение, количество света, измененное в сторону «-», и количество, измененное в сторону «+».

Меню

MENU > [C2] > [BRACKETING] > [FL BKT]

- Значение компенсации будет изменяться согласно шагу EV. [EV STEP] «EV STEP» (стр. 111)
- В режиме покадровой съемки количество создаваемого вспышкой света изменяется при каждом нажатии кнопки спуска затвора.
- В режиме последовательной съемки удерживайте нажатой кнопку спуска затвора, пока не будет сделано выбранное количество кадров.
- При отпускании кнопки спуска затвора автоматическая последовательная съемка со вспышкой в диапазоне настроек прекращается. После ее прекращения в видеоискателе и на панели управления мигает символ **BKT**, и этот же символ отображается зеленым цветом на панели управления Super control panel.

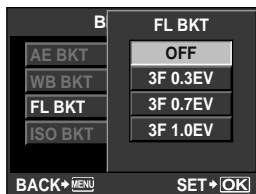

5

Съемка со вспышкой

Съемка с внешней вспышкой

В дополнение к функциям встроенной вспышки фотоаппарата можно использовать любые внешние вспышки, предназначенные для использования с этим фотоаппаратом. Это позволит Вам применять широкий набор методов съемки со вспышкой для различных условий съемки.

Внешние вспышки обмениваются информацией с фотоаппаратом, что позволяет управлять режимами вспышки с помощью различных режимов, например TTL-AUTO и Super FP. Внешнюю вспышку, предназначенную для использования с этим фотоаппаратом, можно установить на фотоаппарате, прикрепив ее к гнезду «горячий башмак» фотоаппарата. Кроме того, вспышку можно присоединить к специальному держателю на фотоаппарате, используя кабель для держателя (дополнительно). Более подробные сведения см. в руководстве по эксплуатации внешней вспышки.

Возможные функции при использовании внешних устройств вспышки

Дополнительная вспышка	FL-50R	FL-36R	RF-11	TF-22
Режим управления вспышкой	TTL-AUTO, AUTO, MANUAL, FP TTL AUTO, FP MANUAL		TTL AUTO, MANUAL	
GN (Guide number – Показатель продолжительности вспышки) (ISO100)	GN50 (85 мм*) GN28 (24 мм*)	GN36 (85 мм*) GN20 (24 мм*)	GN11	GN22
Режим RC	✓	✓	—	—

* Фокусное расстояние объектива (рассчитано для 35-мм пленочного фотоаппарата)

Примечание

- Невозможно использовать опциональную вспышку FL-40.

Использование внешней электронной вспышки

Перед включением питания вспышки необходимо прикрепить вспышку к фотоаппарату.

1 Снимите крышку «горячего башмака», сдвинув ее в направлении, показанном на рисунке стрелкой.

- Поместите крышку на хранение в надежное место, чтобы не потерять ее, и после окончания съемки со вспышкой установите ее обратно.

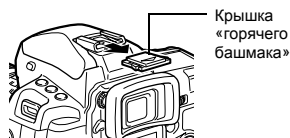

2 Прикрепите электронную вспышку к «горячему башмаку» фотоаппарата.

- Если фиксатор выступает наружу, поверните стопорное кольцо башмака до отказа в направлении, противоположном LOCK. За счет этого фиксатор втягивается внутрь.

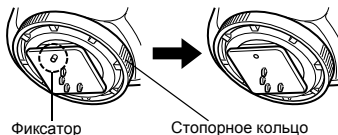

3 Включите питание вспышки.

- Когда индикатор заряда на вспышке горит постоянно, зарядка закончена.
- Время синхронизации вспышки с фотоаппаратом не превышает 1/250 сек.

4 Выберите режим вспышки.

5 Выберите режим управления вспышкой.

- Режим TTL-AUTO рекомендуется для нормальных условий съемки.

6 Нажмите кнопку спуска затвора до половины.

- Между фотоаппаратом и вспышкой происходит обмен данными съемки, в которые входят чувствительность по ISO, значение диафрагмы и выдержка.

7 Нажмите кнопку спуска затвора полностью.

! Примечание

- Невозможно использовать встроенную вспышку, если на «горячий башмак» фотоаппарата установлена внешняя вспышка.

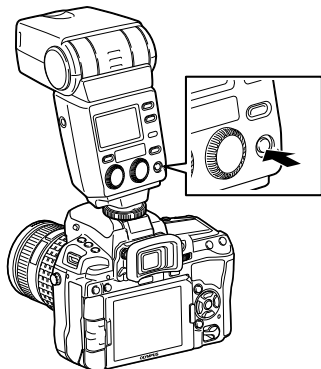

Режим вспышки Super FP

Режим вспышки Super FP доступен на вспышках FL-50R или FL-36R. Можно использовать режим вспышки Super FP, когда обычные вспышки не работают при маленьких значениях выдержки.

В режиме вспышки Super FP также возможна съемка встроенной вспышкой с открытой диафрагмой (например, при портретной съемке вне помещения). Подробные сведения см. в руководстве по эксплуатации внешней вспышки.

Режим вспышки Super FP



Видоискатель

5

Съемка со вспышкой

Съемка с системой беспроводных вспышек Olympus RC

С помощью системы беспроводных вспышек Olympus RC возможна съемка с беспроводной вспышкой. С помощью системы беспроводных вспышек Olympus RC можно делать снимки, используя несколько беспроводных вспышек и управляя тремя группами вспышек (А, В и С). Встроенная вспышка используется для информационного обмена между фотоаппаратом и внешними вспышками. Подробные сведения о беспроводной вспышке см. в руководстве к внешней вспышке.

Диапазон настроек беспроводной вспышки

Установите беспроводную вспышку таким образом, чтобы беспроводный датчик был направлен на фотоаппарат. Указания по диапазону настроек перечислены ниже. Диапазон изменяется в соответствии с окружающей средой.

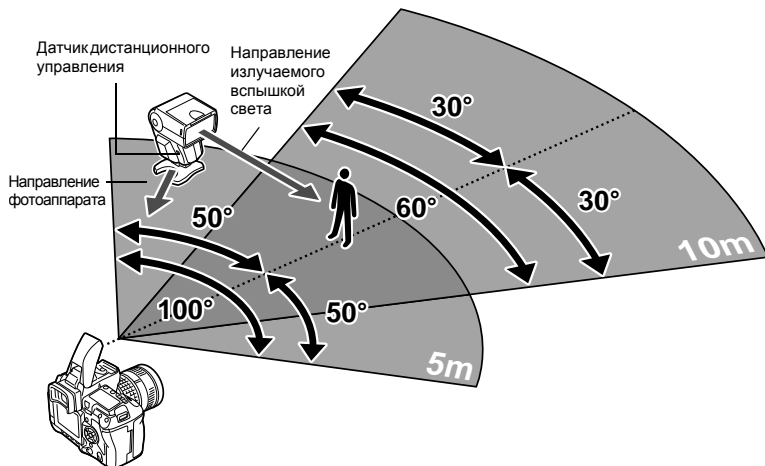

- 1 Установите вспышку в соответствии с указаниями, приведенными в разделе «Диапазон настроек беспроводной вспышки», а затем включите ее.
- 2 Нажмите на вспышке кнопку **MODE**, чтобы перевести ее в режим RC, а затем установите канал и группу вспышки.
- 3 Установите для режима RC на фотоаппарате значение [ON].
 - **MENU** > [] > [RC MODE] > [ON]
 - Панель управления Super control panel переключится на режим RC.
 - Для переключения между режимами отображения панели управления Super control panel нажимайте кнопку **INFO**.

4 С помощью панели управления Super control panel установите режим вспышки и другие настройки для каждой группы.

Значение мощности вспышки

Обычная вспышка/вспышка Super FP

- Переключайтесь между режимом обычной вспышки и режимом вспышки Super FP.

Сообщение уровня освещенности

- Установите для функции сообщения уровня освещенности значение [HI], [MID] или [LO].

Канал

- Установите канал связи на канал, используемый вспышкой.

Группа

- Выберите режим управления вспышкой и отрегулируйте мощность вспышки отдельно для каждой из групп A, B и C. Выберите мощность вспышки для режима MANUAL.

Режим управления вспышкой

Мощность вспышки

Панель управления (Super control panel) с кнопками: P, A MODE, TTL, +1.0, %/FP, %, M, 1/8, LO, OFF, -, CH, 2. Цифровой дисплей показывает значение 38.

5 Выберите режим вспышки.

- В режиме RC недоступна вспышка для уменьшения эффекта «красных глаз».

6 Нажмите кнопку **UP** для приведения встроенной вспышки в рабочее положение.

7 После завершения подготовки к съемке сделайте несколько пробных снимков, чтобы проверить изображения и работу вспышки.

8 Начните съемку, проверяя индикаторы окончания зарядки фотоаппарата и вспышки.

! Примечание

- Несмотря на то, что количество беспроводных вспышек, которые можно использовать, не ограничено, рекомендуется в каждой группе комбинировать не более трех вспышек во избежание неисправности вследствие взаимной интерференции.
- В режиме RC встроенная вспышка используется для управления беспроводной вспышкой. В этом режиме для съемки со вспышкой нельзя использовать встроенную вспышку.
- Для синхронизации при поздней вспышке установите настройки выдержки и компенсации вибраций в пределах 4 секунд. Съемка с беспроводной вспышкой может не выполняться должным образом при использовании более длительной выдержки или настройки компенсации вибраций.

Использование имеющихся в продаже вспышек

С помощью этого фотоаппарата нельзя регулировать количество света, излучаемое имеющейся в продаже вспышкой, если вспышка не предназначена для использования с ним. Для использования имеющейся в продаже вспышки подключите ее к гнезду «горячий башмак» или подключите синхронизационный шнур к разъему для подключения внешней вспышки. Установите режим съемки фотоаппарата **M**. Подробные сведения о неспецифических имеющихся в продаже вспышках см. в разделе «Имеющиеся в продаже вспышки, специально не предназначенные для фотоаппарата» (☞ стр. 82).

1 Чтобы подключить вспышку к фотоаппарату, снимите крышку «горячего башмака».

2 Установите режим съемки **M**, а затем установите значение диафрагмы и выдержки.

- Установите выдержку на 1/250 сек. или более. При меньшей выдержке использование имеющихся в продаже вспышек невозможно.
- При длительной выдержке изображение может получиться размытым.

3 Включите питание вспышки.

- Не забудьте включить питание вспышки после установки на фотоаппарат.

4 Установите на фотоаппарате чувствительность по ISO и значение диафрагмы, соответствующие режиму управления вспышкой.

- Указания по настройке режима управления вспышкой см. в руководстве по эксплуатации вспышки.

! **Примечание**



- Вспышка срабатывает при каждом нажатии кнопки спуска затвора. Если вспышка не используется, выключите ее.
- Предварительно проверьте, что используемая вспышка синхронизирована с фотоаппаратом.



Имеющиеся в продаже вспышки, специально не предназначенные для фотоаппарата

- 1) Некоторые имеющиеся в продаже вспышки требуют напряжения 250 В или больше для разъема синхронизации. Использование такого типа вспышек может повредить фотоаппарат или помешать его нормальной работе. Выясните у производителя вспышки технические характеристики ее разъема синхронизации.
- 2) У некоторых имеющихся в продаже вспышек разъем синхронизации имеет обратную полярность. Вспышки такого типа не работают с этим фотоаппаратом. Свяжитесь с производителем вспышки.
- 3) При съемке со вспышкой необходимо производить ее настройку. При использовании вспышки в автоматическом режиме следует установить настройки значения f и чувствительности по ISO, совпадающие с настройками фотоаппарата.
- 4) Даже если значение f и чувствительность по ISO в автоматическом режиме работы вспышки совпадают с настройками на фотоаппарате, это не гарантирует нужную экспозицию, поскольку она зависит от условий съемки. В таком случае следует изменить автоматические настройки значения f и чувствительности по ISO на вспышке или вручную рассчитать расстояние в ручном режиме.
- 5) При съемке со вспышкой угол освещения должен соответствовать фокусному расстоянию объектива. Фокусное расстояние объектива фотоаппарата для 35-мм пленки примерно вдвое превышает фокусное расстояние объективов для данного фотоаппарата.
- 6) Не используйте устройство вспышки или другую доступную в качестве аксессуара вспышку TTL с дополнительными функциями информационного обмена, отличными от функций предназначенных для данного фотоаппарата вспышек, так как это может привести не только к сбоям в их работе, но также и к повреждению электронной системы фотоаппарата.

6 Запись и просмотр видеороликов

В режиме живого изображения используйте кнопку  (видео) для записи видеороликов высокого разрешения (HD) со звуком.  «Съемка» (стр. 15)

Видеосъемка

1 Включите режим живого изображения.

- Нажмите кнопку  во время фотосъемки с использованием видоискателя.

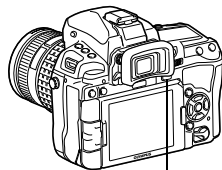

Кнопка 

2 Выберите нужный режим съемки.

- Видео записывается в режиме съемки после нажатия кнопки  (видео). Тем не менее, видео записывается в режиме **P** (программная съемка), если был установлен параметр **S** (съемка с приоритетом выдержки).
- **[P]:** Оптимальное значение диафрагмы устанавливается автоматически в соответствии с яркостью объекта. Чувствительность по ISO установлена на значение AUTO.
- **[A]:** При настройке значения диафрагмы изменяется изображение заднего плана. Чувствительность по ISO установлена на значение AUTO.
- **[M]:** Вы можете контролировать диафрагму и выдержку. Установите значение выдержки от 1/30 сек. до 1/4000 сек. Чувствительность по ISO может быть установлена вручную в пределах 200 – 1600.
- В качестве режима обработки снимков для **P/A/M** можно установить **ART-ART**.

3 Нажмите кнопку спуска затвора наполовину, чтобы сфокусироваться.

4 Нажмите кнопку (видео), чтобы начать запись.

Чтобы завершить запись, снова нажмите кнопку  (видео).

- Запись звука начинается одновременно. (Когда параметр **[MOVIE]**  имеет значение **[ON]**.)

РЕКОМЕНДАЦИИ

Чтобы сделать фотоснимок во время записи видео:

- Нажмите кнопку спуска затвора во время записи видео, чтобы приостановить запись видео и сделать снимок. После того как снимок будет сделан, запись видео возобновится. В данном случае будет записано три файла.

Чтобы отрегулировать фокус во время записи видео:

- Чтобы выполнить автофокусировку, нажмите кнопку AEL/AFL или наполовину нажмите кнопку спуска затвора.
- Может быть записан звук работы объектива.
- Подключив имеющийся в продаже микрофон к разъему микрофона на фотоаппарате, можно уменьшить записываемый шум работы объектива.

Примечание

- Во время видеосъемки нельзя изменить компенсацию экспозиции, значение диафрагмы и выдержку.
- Если во время съемки видео активирована функция **[IMAGE STABILIZER]**, то размер записываемого изображения слегка увеличивается. Даже если выбрать **[I.S.2]** или **[I.S.3]**, то все равно будет установлено значение **[I.S.1]**.
- При чрезмерном дрожании фотоаппарата стабилизация невозможна.
- Если используется объектив с функцией стабилизации изображения, выключите функцию стабилизации изображения либо в объективе, либо в фотоаппарате.
- В режиме видеосъемки нельзя использовать функцию **[FACE DETECT]**.



Светится красным во время записи

Время записи

- Максимальный размер видеофайла составляет 2 Гб. При использовании карт памяти некоторых типов съемка может неожиданно прекратиться до истечения доступного времени записи.
- Когда внутренняя температура фотоаппарата повышается, съемка автоматически останавливается для предохранения фотоаппарата.
- Когда мигает индикатор доступа к карте, новую запись начать невозможно.
- Для видеосъемки рекомендуется использовать совместимую карту SD класса скорости 6 или выше.
- В режиме художественного фильтра время записи может отображаться неправильно. Видеоролики, записанные в режиме [ART7] (DIORAMA), воспроизводятся на высокой скорости. В процессе съемки время записи приводится в соответствие со временем воспроизведения, и потому течет медленнее, чем обычно.
- Если режим обработки снимков установлен на значение [i-ENHANCE], видео будет записано с эффектом [i-NATURAL].

Изменение режима видеосъемки

Панель управления
Live control



Меню

MENU > [M] > [MOVIE]



6

Запись и просмотр видеороликов

HD

Количество пикселей составляет 1280 x 720. Можно делать видеозаписи с высоким разрешением.

SD

Количество пикселей составляет 640 x 480.

Запись звука

Панель управления
Live control



Меню

MENU > [M] > [MOVIE]

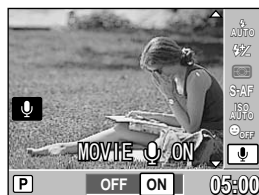



Примечание

- Во время видеосъемки со звуком может быть записан звук работы объектива и фотоаппарата.
- В режиме [ART7] (DIORAMA) звук не записывается.









Просмотр видео

- 1 Выведите видеоролик на экран в режиме кадрового воспроизведения и нажмите кнопку .



- 2 Выберите [MOVIE PLAY] с помощью   и нажмите кнопку , чтобы начать воспроизведение.

- Во время воспроизведения видео можно выполнять следующие операции.

	<p>Пауза и возобновление воспроизведения.</p> <ul style="list-style-type: none">Когда воспроизведение приостановлено, можно отобразить первый кадр с помощью  или последний кадр с помощью . Нажмите   для перемотки на один кадр назад или вперед. Чтобы выполнить перемотку назад или вперед на несколько кадров, нажмите и удерживайте указанную кнопку.	
 	Перемотка видео вперед или назад.	
 	Регулирование громкости.	

Одиночный кадр/Воспроизведение крупным планом

Ниже представлена общая процедура просмотра снимков.

Перед использованием одной из этих функций выполните описанный ниже этап 1. Можно настроить автоматическое переключение фотоаппарата в режим покадрового воспроизведения после съемки. «REC VIEW» (стр. 99)

1 Нажмите кнопку (покадровое воспроизведение).

- Появляется последнее сохраненное изображение.
- ЖК-экран выключается спустя примерно 1 минуту, если никакие действия не выполняются. Фотоаппарат автоматически выключается, если он не используется в течение 4 часов. Включите питание фотоаппарата.

2 Используйте или для выбора изображений, которые вы хотите просмотреть. Повернув , также можно перейти в режим для воспроизведения крупным планом.

- Можно поменять функции обоих дисков. стр. 104

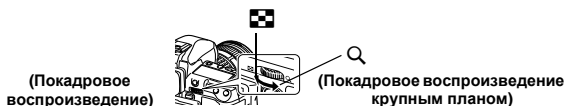
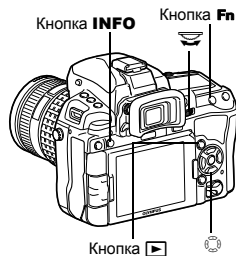

Fn



Нажмите для покадрового просмотра крупных планов. Если для функции **[FACE DETECT]** установлено значение **[ON]**, нажмите для перемещения к другому лицу, отображенному крупным планом.

- : Отображает следующий кадр
- : Отображает предыдущий кадр

(Изменение положения зоны увеличения)

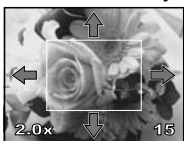

Нажмите для смещения изображения позиции крупного плана. Если для функции **[FACE DETECT]** (стр. 38) установлено значение **[ON]**, вокруг определенного лица отображается рамка.

Нажмите кнопку **Fn**

- Начнется воспроизведение изображения с 10-кратным приближением.

- Кнопка
- Отображается меню для текущего типа изображения.



(Воспроизведение крупным планом)

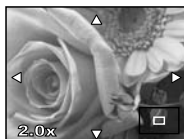

Нажмите для изменения позиции крупного плана.

INFO/Fn

- Для выхода из режима воспроизведения снова нажмите кнопку .
- При нажатии кнопки спуска затвора до половины фотоаппарат возвращается в режим съемки.

Режим просмотра двух изображений

Можно просмотреть воспроизводимое изображение и еще одно изображение вместе, размещенные с левой и правой стороны экрана. Это полезно, если нужно сравнить снимки, сделанные в режиме автоматической последовательной съемки.

1 Нажмите кнопку [•••] во время покадрового воспроизведения.

- Просматриваемый кадр отображается на левой стороне экрана, а следующий кадр – на правой. Изображение отображается с тем же увеличением, что и просматриваемое изображение.
- Слева расположено исходное изображение.

2 С помощью кнопок , выберите изображение справа.

- Можно установить защиту, удалить или скопировать изображение справа.

3 Нажмите кнопку [•••].

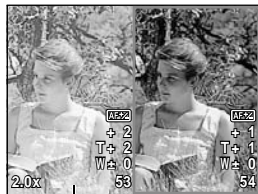
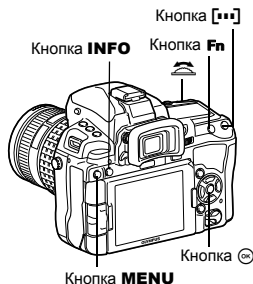

- Камера возобновит покадровое воспроизведение левого изображения с увеличением, с которым оно просматривалось.





Исходное изображение

Операции в режиме просмотра двух изображений

- Нажатием кнопки [C] можно поменять местами левое и правое изображения, в результате чего левое изображение станет новым исходным изображением.
- С помощью диска управления можно одновременно изменить степень увеличения обоих изображений.

- Удерживая нажатой кнопку **Fn** или **INFO**, можно изменять положение правого изображения с помощью кнопки . Повторное нажатие кнопки **Fn** или **INFO** позволяет изменить положение обоих изображений с помощью кнопки .

 : Позволяет выбрать правое изображение

 : Позволяет прокрутить правое изображение

 : Позволяет синхронно прокрутить оба изображения



* Для такой процедуры можно также использовать кнопку **INFO**.

Режим каталога/Календарное отображение



Эта функция обеспечивает одновременное отображение на экране нескольких снимков. Это полезно, если Вы хотите быстро просмотреть ряд снимков в поисках конкретного снимка.

В режиме покадрового воспроизведения при каждом повороте диска в направлении количество отображаемых изображений меняется в последовательности 4, 9, 25 и 100 снимков.

: Переход к предыдущему кадру

: Переход к следующему кадру

: Переход на один кадр вверх

: Переход на один кадр вниз

- Для возврата к покадровому воспроизведению поверните главный диск в положение

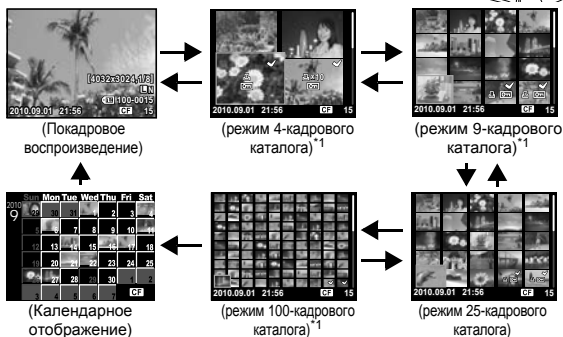
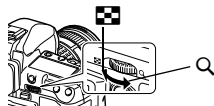
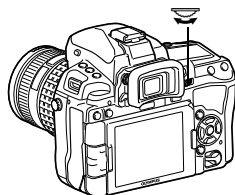

*1 Отображается, если параметр «/INFO SETTINGS» (стр. 109) установлен на значение [ON].

Календарное отображение

Календарь предоставляет возможность сортировки сохраненных на карте снимков по дате. Если в определенный день было сделано несколько снимков, отображается снимок, сделанный в этот день первым.

При помощи выберите дату, а затем нажмите кнопку для покадрового воспроизведения снимков, сделанных в этот день.

7

Функции просмотра

Эта функция обеспечивает показ подробной информации о снимке.

Данные о яркости также могут быть отображены в виде гистограммы или результатов контроля яркости.

Нажимайте кнопку INFO, пока на мониторе не появятся нужные данные. Для переключения отображаемых данных можно также поворачивать диск при нажатой кнопке INFO.

- Эта настройка сохраняется и будет показана в следующий раз при вызове отображения данных.

Кнопка **INFO**

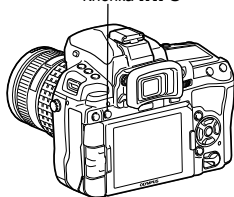

Только изображение



Упрощенное отображение



*Гистограмма

Если линии выше в правой части гистограммы, изображение может быть слишком светлым. Если линии выше в левой части, изображение может быть слишком темным. Скорректируйте экспозицию или повторите съемку.



Яркие и темные зоны^{*1}

Отображаются переэкспонированные или недозэкспонированные участки записанного изображения. Засвеченные (переэкспонированные) участки отображаются синим цветом. Затемненные (недозэкспонированные) участки отображаются синим цветом.

Отображение ярких или темных зон

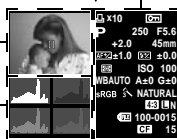

Гистограмма*

Данные съемки

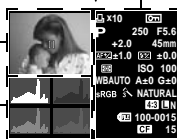

Общее отображение



Отображение гистограммы^{*1}

Распределение яркости сохраненного изображения отображается на гистограмме (диаграмме яркости).

*1 Отображается, если параметр «/INFO SETTINGS» (стр. 109) установлен на значение **[ON]**.

РЕКОМЕНДАЦИИ

Быстрое переключение к часто используемому режиму отображения

- Можно скрыть отображение данных во всех режимах, кроме режима «Упрощенное отображение». «/INFO SETTINGS» (стр. 109)
- Для выбора тонального диапазона для отображения предупреждения на экране ярких и темных зон «HISTOGRAM SETTINGS» (стр. 109)

Слайд-шоу

Эта функция последовательно отображает снимки, сохраненные на карте. Воспроизведение осуществляется по порядку, начиная с изображения, выведенного на экран.

1 MENU > [▶] > [🖼️]

- Чтобы перейти к слайд-шоу, нажмите кнопку  во время воспроизведения.

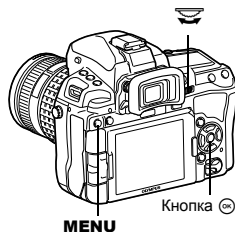
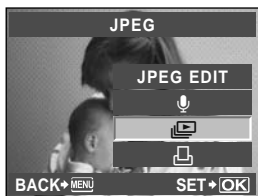

2 Выполнение настроек слайд-шоу.

[START] : Воспроизведение слайд-шоу с использованием текущих настроек.

[BGM] : Включение или отключение ([OFF]) фоновой музыки.

[SLIDE] : Выберите элементы для слайд-шоу.

[SLIDE INTERVAL]:

Установка интервала между сменой снимков в диапазоне 2-10 секунд.

[MOVIE INTERVAL]:

При воспроизведении видеозаписи выберите **[FULL]** для воспроизведения всей видеозаписи или **[SHORT]** для воспроизведения отрывка.



7

3 Выберите [START] и нажмите кнопку .

- Начнется воспроизведение слайд-шоу.

4 Нажмите кнопку , чтобы остановить слайд-шоу.

Операции во время воспроизведения слайд-шоу

- Нажимайте  для настройки общей громкости (только при воспроизведении звука через динамик фотоаппарата).
- Для настройки баланса между фоновой музыкой и записанным звуком нажимайте , пока отображается экран регулирования громкости.

Примечание

- Если слайд-шоу продолжается более 30 минут при использовании элементов питания, фотоаппарат отключается автоматически.

Поворот снимков

Эта функция позволяет поворачивать снимки и располагать их на экране вертикально в режиме покадрового просмотра. Это удобно, когда фотоаппарат при съемке находится в вертикальном положении. Изображения будут автоматически отображаться вертикально, независимо от вращения фотоаппарата.

1 MENU ▸ [▶] ▸ [📷]

- При установке на [ON] снятые в вертикальном положении снимки автоматически поворачиваются во время просмотра. Вы можете также нажать кнопку [📷] для поворота и отображения снимка.
- Повернутый снимок записывается на карту в выбранном положении.

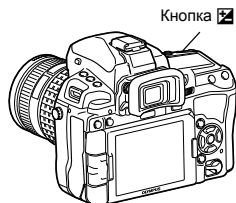

Исходный снимок до поворота

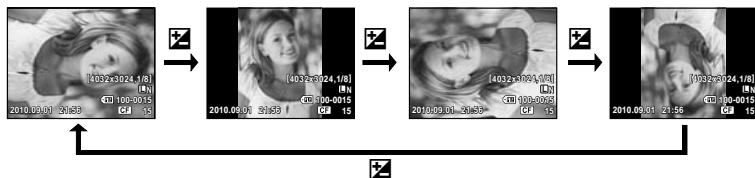

Воспроизведение на экране телевизора

Для воспроизведения снимков на экране телевизора служит кабель AV, имеющийся в комплекте фотоаппарата.

- 1 Выключите фотоаппарат и телевизор, после чего подсоедините кабель AV, как показано на рисунке.
- 2 Включите телевизор и настройте его на режим приема видеосигнала. Подробное описание включения в режим приема видеосигнала приведено в руководстве по эксплуатации телевизора.
- 3 Включите фотоаппарат и нажмите кнопку [▶] (воспроизведение).

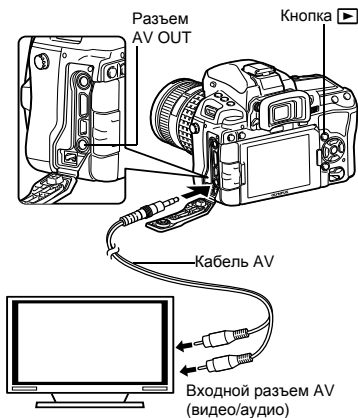

7

Функции просмотра

! Примечание

- Для подключения фотоаппарата к телевизору служит имеющийся в комплекте кабель AV.
- Удостоверьтесь в том, что выходной видеосигнал фотоаппарата соответствует видеосигналу телевизора.  «VIDEO OUT» (стр. 108)
- Когда кабель AV подключен к фотоаппарату, монитор фотоаппарата автоматически выключается.
- В зависимости от экрана телевизора изображение может быть смещено от центра.

Подключение с помощью миникабеля HDMI

- Перед подключением миникабеля не забудьте отключить фотоаппарат и телевизор.

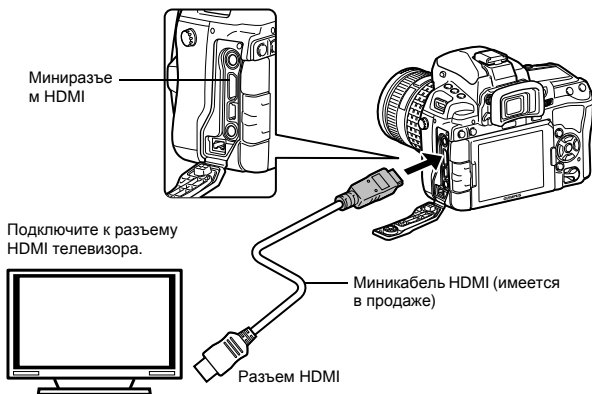

7

функции просмотра

- 1 Подключите миникабель HDMI к гнезду HDMI на телевизоре.
- 2 Подключите миникабель HDMI к гнезду HDMI на фотоаппарате.
- 3 Включите телевизор и переключите «INPUT» на «HDMI INPUT».
- 4 Включите фотоаппарат.

! Примечание

- Сведения об изменении источника входного сигнала телевизора см. в руководстве по эксплуатации телевизора.
- Используйте миникабель HDMI, соответствующий миниразъему HDMI фотоаппарата и разъему HDMI телевизора.
- Когда фотоаппарат и телевизор подключены с помощью кабеля AV и миникабеля HDMI, приоритетным будет кабель HDMI.
- В зависимости от настроек телевизора, отображаемые изображения и информация могут выглядеть обрезанными.
- При подключении к телевизору с помощью миникабеля HDMI можно выбрать формат цифрового видеосигнала. «HDMI» ( стр. 108)
- При подключении кабеля HDMI невозможно делать снимки или записывать видео.
- Не подключайте фотоаппарат к другим устройствам вывода HDMI. Это может привести к повреждению фотоаппарата.
- Сигнал HDMI не выводится при подключении фотоаппарата с помощью кабеля USB к компьютеру или принтеру.

Использование пульта дистанционного управления телевизором

Фотоаппаратом можно управлять посредством пульта дистанционного управления телевизором, поддерживающего управление HDMI.

1 MENU ▶ [☰] ▶ [📺] ▶ [HDMI] ▶ [HDMI CONTROL]

- Установите значение [ON].

2 Управляйте фотоаппаратом с помощью телевизионного пульта дистанционного управления.

- Можно управлять фотоаппаратом, следуя инструкциям, отображающимся на экране телевизора.
- В режиме кадрового просмотра можно отображать или скрывать информацию, нажимая [красную] кнопку, а также отображать или скрывать индекс, нажимая [зеленую] кнопку.
- В зависимости от телевизора некоторые функции могут быть недоступны, даже если они отображаются на экране.

Редактирование фотографических снимков

Сохраненные снимки можно редактировать и сохранять в качестве новых снимков. Имеющиеся в распоряжении функции редактирования зависят от формата изображения (режима сохранения изображения).

Файлы JPEG можно распечатать в исходном виде без изменений. Распечатка файла RAW в исходном виде невозможна. Для распечатки файлов в формате RAW используйте функцию редактирования RAW для преобразования формата данных RAW в JPEG.

Редактирование снимков, записанных в формате данных RAW

Фотоаппарат выполняет обработку снимков (например, коррекцию баланса белого и резкости) в формате данных RAW, после чего сохраняет данные в новом файле формата JPEG. При просмотре сохраненных снимков Вы можете отредактировать их по своему усмотрению.

Обработка изображений осуществляется на основе текущих настроек фотоаппарата. Перед съемкой выполните настройку фотоаппарата по Вашему желанию.

Редактирование изображений, записанных в формате данных JPEG

- [SHADOW ADJ] Увеличение яркости темного объекта в контрольном свете.
[REDEYE FIX] Подавление эффекта «красных глаз» при съемке со вспышкой.
[☒] Укажите размер вырезаемого участка с помощью главного диска, а место вырезания при помощи кнопок со стрелками.

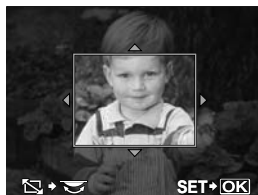

- [ASPECT] Преобразование соотношения размеров изображений из стандартного формата 4:3 в формат [3:2], [16:9], [6:6], [5:4], [7:6], [6:5], [7:5] или [3:4]. После изменения соотношения размеров, укажите место вырезания при помощи кнопок со стрелками.

[BLACK & WHITE] Создание черно-белых изображений.

[SEPIA] Приводит изображение в сепия-тон.

[SATURATION] Настройка насыщенности цвета. Настройте насыщенность цвета, проверяя снимок на экране.

[📷] Изменение размера файла изображения на 1280 x 960, 640 x 480 или 320 x 240. Изображения с соотношением сторон, отличным от стандартного (4:3), преобразуются в файлы изображений наиболее близкого размера.

[e-PORTRAIT] Кожа выглядит гладкой и светящейся.

- В зависимости от изображения возможно не удастся выполнить коррекцию, если не обнаружено ни одного лица.
- Размер компенсированного изображения ограничен [M] (2560 x 1920) или менее.

1 MENU ▸ [] ▸ [EDIT] ▸ [SEL. IMAGE (Выбор изображения)]

Выбор формата файла.

- Также возможно сделать выбор во время воспроизведения, нажав кнопку [M].

2 С помощью [L] выберите изображение, а затем нажмите кнопку [M].

- Фотоаппарат идентифицирует формат данных изображения.
- Для изображений, записанных в формате JPEG+RAW, появится окно выбора с запросом редактирования данных.

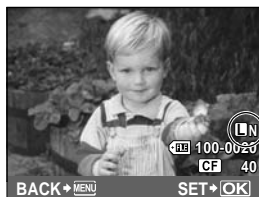

3 Окно настроек меняется в зависимости от формата изображения. Выберите снимок, который необходимо отредактировать, и выполните следующие шаги.

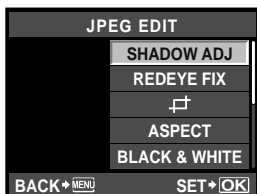

- Отредактированное изображение сохраняется в качестве нового снимка, независимо от оригинала.
- Для выхода из режима редактирования нажмите кнопку **MENU**.

! Примечание

- С некоторыми изображениями коррекция эффекта «красных глаз» может не работать. Кроме глаз коррекция эффекта «красных глаз» может оказать влияние на другие части снимка.
- Редактирование изображений в формате JPEG невозможно в следующих случаях: Если изображение сохранено в формате RAW, если снимок обработан на компьютере, при нехватке места на карте, а также если изображение записано на другом фотоаппарате.
- При изменении размера изображения ([L]) невозможно установить большее количество пикселей, чем было сохранено в оригинале.
- С помощью [L] и [ASPECT] можно редактировать только изображения со стандартным соотношением размеров 4:3.

Добавление звука к снимкам

Вы можете добавить звуковую заметку (до 30 сек.) к текущей фотографии.

1 MENU ▸ [] ▸ [EDIT] ▸ [SEL. IMAGE] ▸ [M]

- Также возможно сделать выбор во время воспроизведения, нажав кнопку [M].

2 Сделайте выбор, используя кнопки [L] и [R], а затем нажмите кнопку [M].

- [NO] : Звук не записывается.
- [M START] : Начинается запись звука.
- [YES] : Удаление добавленного звука.

! Примечание

- Для защищенных изображений звук записать невозможно.
- Чтобы остановить неполную запись, нажмите кнопку [M].

Наложение изображений

Можно выполнить наложение до 4-х снятых с помощью фотоаппарата изображений в формате RAW и сохранить их как отдельное изображение. Изображение сохраняется в режиме записи, установленном на момент сохранения.

1 MENU ▸ [▶] ▸ [EDIT] ▸ [IMAGE OVERLAY]

- Также возможно сделать выбор во время воспроизведения, нажав кнопку [OK].

2 Выберите количество снимков для наложения и нажмите кнопку [OK].

3 Используйте [OK], чтобы выбрать кадр, и нажмите кнопку [OK].

- Поочередно выберите нужное количество изображений в соответствии с количеством кадров, установленным в шаге 2.
- Чтобы отменить сделанный выбор, снова нажмите кнопку [OK].

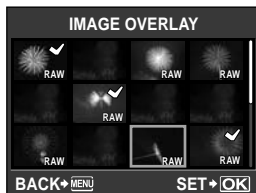

4 Используйте [OK], чтобы выбрать изображение, затем [OK], чтобы выбрать увеличение каждого изображения. Нажмите кнопку [OK].

- Выберите значение между 0.1 и 2.0.
- Размер изображения изменяется после настройки увеличения.

5 С помощью [OK] выберите [YES], а затем нажмите кнопку [OK].

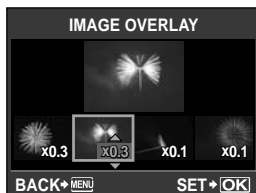

РЕКОМЕНДАЦИИ

Наложение 5-и более кадров

→ Чтобы наложить 5 и более кадров, сохраните накладываемое изображение в файл формата RAW и повторно используйте параметр [IMAGE OVERLAY].

Примечание

- При установленном режиме записи [RAW] накладываемое изображение сохраняется в формате [N+RAW].
- Если режим обработки снимков установлен на значение от [AP1] до [AP6], накладываемое изображение будет сохранено с эффектом [3 NATURAL].

Эта функция позволяет копировать снимки на карту SD или CompactFlash и обратно. Данное меню доступно, если вставлены обе карты. Выбранная карта является источником копирования. «CF/SD» (стр. 116)

Покадровое копирование

- 1 Воспроизведите изображение, которое необходимо скопировать, и нажмите кнопку **COPY**/.
- 2 С помощью выберите [YES], а затем нажмите кнопку .

Кнопка **COPY**/

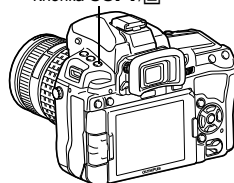

Копирование выбранных кадров

Эта функция позволяет выбирать несколько изображений и одновременно копировать их в режиме каталога.

- 1 В режиме каталога выберите снимок для копирования, а затем нажмите кнопку .
 - Выбранные снимки выделяются значком .
 - Чтобы отменить сделанный выбор, снова нажмите кнопку .
- 2 Выбрав изображения для копирования, нажмите кнопку **COPY**/.
- 3 С помощью выберите [YES], а затем нажмите кнопку .



Копирование всех кадров

- 1 **MENU** > > [COPY ALL]
- 2 Нажмите .
- 3 С помощью выберите [YES], а затем нажмите кнопку .

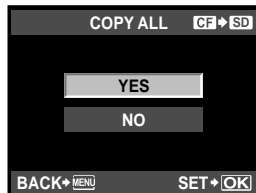

Защитите снимки, которые Вы не хотите удалять. Защищенные снимки нельзя удалить посредством функции удаления выбранного кадра или всех кадров.

Защита отдельных кадров

Воспроизведите изображение, для которого необходимо установить защиту, и нажмите кнопку .

- (значок защиты от удаления) появляется в правом верхнем углу экрана.

Отмена защиты

Выберите защищенные изображения и нажмите кнопку .

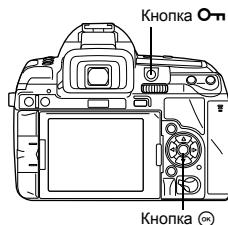

Защита выбранных кадров

Эта функция позволяет выбирать несколько изображений и одновременно их защитить в режиме каталога.

- 1 Отобразите изображения, которые необходимо защитить, и нажмите кнопку .
 - Выбранные снимки выделяются значком .
 - Чтобы отменить сделанный выбор, снова нажмите кнопку .
 - Нажмите для выбора снимков, которые необходимо защитить, и нажмите кнопку .
- 2 Выбрав изображения, для которых необходимо установить защиту, нажмите кнопку .

Полное снятие защиты

Эта функция позволяет снимать защиту с нескольких снимков за раз.

- 1 MENU ▸ ▸ [RESET PROTECT]
- 2 С помощью выберите [YES], а затем нажмите кнопку .

Примечание

- При форматировании карты все снимки, в том числе и защищенные, удаляются.
- «Форматирование карты» (стр. 136)
- Поворот защищенных изображений невозможен даже при нажатии кнопки .



Позволяет удалить сохраненные снимки. Вы можете выбрать покадровое удаление, при котором удаляется только просматриваемый в данный момент снимок, или удаление всех сохраненных на карте кадров.

! Примечание

- Если выбрать удаление всех или выбранных кадров для изображений, записанных в формате RAW+JPEG, будут удалены как изображения в формате RAW, так и изображения в формате JPEG. При покадровом удалении можно выбрать удаление изображения в формате JPEG или RAW либо удаление обоих изображений. «RAW+JPEG ERASE» (стр. 115)
- Удаление защищенных снимков невозможно. Отмените защиту снимков, после чего удалите их.
- Восстановление удаленных снимков невозможно. «Защита снимков» (стр. 97)

Покадровое удаление

- 1 **Отобразите снимки, которые нужно удалить, и нажмите кнопку** .
- 2 **С помощью выберите [YES], а затем нажмите кнопку .**



Удаление выбранных кадров

7

Эта функция позволяет удалить все выбранные снимки в режиме покадрового воспроизведения или каталога.

Функции просмотра

- 1 **Отобразите снимки, которые вы хотите удалить, и нажмите кнопку .**
 - Выбранные снимки выделяются значком .
 - Чтобы отменить сделанный выбор, снова нажмите кнопку .
 - Нажмите для выбора снимков, которые необходимо удалить, и нажмите кнопку .
- 2 **Выбрав указанные изображения, нажмите кнопку .**
- 3 **С помощью выберите [YES], а затем нажмите кнопку .**

Удаление всех кадров

- 1 **MENU > > [CARD SETUP]**
- 2 **С помощью выберите пункт [ALL ERASE], а затем нажмите кнопку .**
- 3 **С помощью выберите [YES], а затем нажмите кнопку .**
 - Все кадры удаляются.

РЕКОМЕНДАЦИИ

Немедленное удаление

- Если для параметра «QUICK ERASE» (стр. 115) установить значение [ON], то нажатие кнопки будет обеспечивать немедленное удаление изображения.
- Для исходного положения курсора можно установить значение [YES]. «PRIORITY SET» (стр. 116)

Меню настроек

Используйте меню настроек для установки основных функций фотоаппарата. Подробные сведения об использовании пунктов меню см. в разделе «Настройка в меню» (☞ стр. 22).

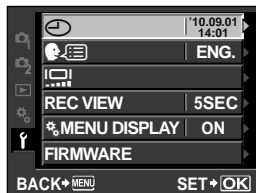

🕒 (Установка даты и времени)

☞ стр. 14

🗨️ (Изменение языка дисплея)

Вы можете изменить язык, используемый для отображения на дисплее и сообщений об ошибках, с английского на другой язык.

📺 (Регулировка яркости монитора)

Позволяет настроить яркость и цветовую температуру экрана.

С помощью 🔄 переключайтесь между 🌈 (цветовая температура) и ☼ (яркость), а с помощью 📺 регулируйте значение в диапазоне от [+7] до [-7]. Выбор [AUTO BRIGHTNESS] позволяет датчику освещения измерять уровень освещения окружающей среды и автоматически затемнять экран для оптимального просмотра.



REC VIEW

Позволяет отобразить на экране только что сделанный снимок при сохранении его на карту, а также выбрать продолжительность отображения снимка. Полезно для быстрого контроля только что сделанного снимка. Нажатие кнопки спуска затвора до половины в режиме проверки снимка позволяет сразу продолжить съемку.

[1SEC] – [20SEC] Выбор продолжительности отображения каждого снимка в секундах. Шаг настройки – 1 секунда.

[OFF] Снимок, записываемый на карту, не отображается.
[AUTO] 📺 Отображение записываемого изображения с последующим переключением в режим воспроизведения. Эта функция эффективна при удалении снимка после проверки.

☼ MENU DISPLAY

[OFF] Пользовательское меню не отображается на экране меню.

[ON] Пользовательское меню отображается на экране меню.

FIRMWARE

Отобразится версия встроенного программного обеспечения фотоаппарата. При запросах, касающихся фотоаппарата или аксессуаров, а также при загрузке программного обеспечения через Интернет, вам необходимо знать версию каждого из используемых вами продуктов.

RESET/MYSET

Установка MYSET

Можно зарегистрировать текущие настройки фотоаппарата в качестве одного из 4 режимов MYSET.





Выполните нужные настройки фотоаппарата и сохраните эту конфигурацию. После этого можно выбирать сохраненные настройки в качестве одного из режимов съемки, например **P/S/A/M**.

Кроме того, можно назначить сохраненный режим кнопке ([Fn]/[Fn])/☺ (предварительный просмотр)) в меню **[BUTTON FUNCTION]**. (☺ «BUTTON FUNCTION» (стр. 106)

Регистрация MYSET

Меню

MENU > [Fn] > **[RESET/MYSET]**

- 1) Выберите одно из значений **[MYSET1]-[MYSET4]** и нажмите кнопку .
- 2) С помощью кнопок   выберите **[SET]**, а потом нажмите кнопку .

 - Текущие параметры будут зарегистрированы в фотоаппарате. Сведения о функциях, которые можно зарегистрировать для режима MYSET, см. в разделе «Функции, которые можно зарегистрировать в настройке MYSET» ( стр. 145).
 - Для отмены регистрации выберите **[RESET]**.

Использование MYSET в качестве режима съемки

8

Аппаратная кнопка

MODE + 

Выберите нужный режим MYSET.

- Для быстрого включения режима MYSET можно назначить любой из режимов MYSET1-MYSET4 кнопке **Fn** ( «BUTTON FUNCTION» (стр. 106)). Сделайте снимок, удерживая нажатой кнопку **Fn**.





ⓘ Примечание

- MYSET (Моя настройка)

Изменение всех настроек на MYSET без выхода из текущего режима съемки.

Меню

MENU ▸ [Q] ▸ [RESET/MYSET]

- 1) Выберите одно из значений [MYSET1]-[MYSET4] и нажмите кнопку .
- 2) С помощью кнопок   выберите [YES], а затем нажмите кнопку .
 - Каждая настройка изменится в соответствии с параметрами MYSET, за исключением таких элементов, как P/S/A/M. Сведения о функциях, которые нельзя изменить, см. в разделе «Функции, которые можно зарегистрировать в настройке MYSET» ( стр. 145).

Сброс настроек

В данном фотоаппарате измененные настройки сохраняются после выключения питания. Для сброса параметров выполните [RESET].

- Некоторые из настроек не сбрасываются.

Выполнение сброса



Аппаратная кнопка

ISO + 

- Нажмите и удерживайте в течение 2 секунд или дольше, чтобы отобразить меню. Используйте главный диск  для выбора.

Меню

MENU ▸ [Q] ▸ [RESET/MYSET]

- 1 Выберите [RESET] и нажмите кнопку .
- 2 С помощью   выберите [YES], а затем нажмите кнопку .

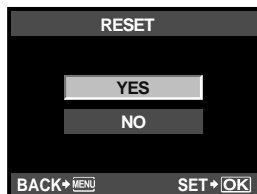

Используйте Пользовательское меню для настройки функций съемки. Пользовательское меню содержит 10 закладок (☞ – ☞), которые разделяются в соответствии с настраиваемыми функциями.

☞A	AF/MF	(стр. 102)
☞B	BUTTON/DIAL	(стр. 104)
☞C	RELEASE/☞	(стр. 108)
☞D	DISP/☞)/PC	(стр. 108)
☞E	EXP/☞/ISO	(стр. 111)

☞F	☞ CUSTOM	(стр. 112)
☞G	☞/ASPECT/COLORWB	(стр. 113)
☞H	RECORD/ERASE	(стр. 115)
☞I	MOVIE	(стр. 117)
☞J	☞ UTILITY	(стр. 117)

Подробные сведения об использовании пунктов меню см. в разделе «Настройка в меню» (☞☞ стр. 22).

Пользовательское меню ▶ ☞A AF/MF

AF AREA

☞☞ стр. 53

Выберите режим метки автофокуса.

[☞☞] SET UP

Установка операций диска или кнопок со стрелками при выборе метки автофокуса.

- [OFF] Остановка после перемещения на последнюю метку автофокуса.
- [LOOP] После перемещения на последнюю метку автофокуса выполняется перемещение на последнюю метку автофокуса с противоположной стороны того же ряда или столбца. Перед перемещением на метку автофокуса с противоположной стороны выполняется выбор всех меток автофокуса, а для параметра [AF AREA] устанавливается значение [☞☞☞☞].
- [SPIRAL] После перемещения на последнюю метку автофокуса выполняется перемещение на последнюю метку автофокуса с противоположной стороны следующего ряда или столбца. Перед перемещением на метку автофокуса с противоположной стороны выполняется выбор всех меток автофокуса, а для параметра [AF AREA] устанавливается значение [☞☞☞☞].

напр. при перемещении от верхней левой метки автофокуса направо

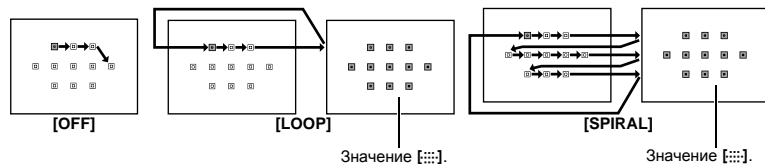

RESET LENS

Если установлено значение [ON], позволяет сбрасывать настройку фокуса объектива (на бесконечность) при каждом выключении питания.

BULB FOCUSING

Позволяет активизировать регулировку фокуса фотоаппаратом в режиме съемки с открытым затвором с ручным фокусом.

- [ON] Во время экспозиции можно регулировать фокус путем вращения фокального кольца.
- [OFF] Во время экспозиции фокус зафиксирован.

FOCUS RING

Позволяет выполнить индивидуальную настройку наведения объектива на точку фокусировки путем выбора направления вращения фокального кольца. Неприменимо к объективам с механическим фокусом, например Olympus SWD.

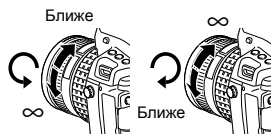

MF ASSIST

Установите значение **[ON]**, чтобы автоматически увеличивать объект на экране вращения фокального кольца при съемке в режиме живого изображения с использованием **[S-AF+MF]** или **[MF]**.

[••] SET HOME

Можно зарегистрировать режим метки автофокуса и положение метки автофокуса, которое часто используется в качестве начальной позиции. Чтобы быстро использовать нужную начальную позицию во время съемки, следует заранее назначить **[••] SET HOME** определенной кнопке в меню **[BUTTON FUNCTION]**. «**BUTTON FUNCTION**» (☞ стр. 106)

PD AFL

Установите на значение **[ON]**, чтобы выполнить автофокус с определением разности фаз (автофокус с опущенным зеркалом), нажав кнопку AEL/AFL при съемке в режиме живого изображения.

AF ILLUMINAT. (Подсветка автофокуса)

Встроенная вспышка может функционировать в качестве подсветки автофокуса. Это упрощает фокусировку в условиях плохого освещения при использовании режима автофокусировки. Для пользования этой функцией поднимите вспышку. Эта функция доступна при съемке с использованием автофокуса с определением разности фаз (видеоискатель).

C-AF LOCK

Если для данного параметра установлено значение **[ON]**, в режиме фокусировки C-AF обеспечивается фиксация фокуса даже при внезапном изменении расстояния до объекта. Данная функция полезна при съемках в обстановке, когда что-то регулярно пересекает поле обзора спереди или сзади фотографируемого объекта. Эта функция доступна при съемке с использованием видеоискателя.

AF AREA POINTER

Если для параметра установлено значение **[OFF]**, метка автофокуса не светится, когда объект находится в фокусе.

AF SENSITIVITY

Установить диапазон меток автофокуса можно, когда для параметра **[AF AREA]** установлено значение **[•]**. Эта функция доступна при съемке с использованием автофокуса с определением разности фаз (видеоискатель).

- [NORMAL]** Фокусировка фотоаппарата выполняется с использованием диапазона, несколько превышающего размер выбранной метки автофокуса.
- [SMALL]** Фокусировка фотоаппарата выполняется только в пределах выбранной метки автофокуса. Когда выбрано значение **[SMALL]**, для параметра **[AF AREA]** отображается значение **[•]s**.

DIAL FUNCTION

В режиме **P**, **A**, **S** или **M** можно изменить установленные по умолчанию функции главного и дополнительного дисков. Можно также выполнять переключение между назначенными для главного и дополнительного дисков операциями с меню, воспроизведением и операциями, установленными по умолчанию.

P	: [Ps]//
A	: [FNo.]//
S	: [SHUTTER]//
M	: [SHUTTER]/[FNo.]
MENU	: []/ / VALUE
	: [PREV/NEXT]/

- Значение [] параметра **[MENU]** означает горизонтальную операцию диска (аналогично нажатию). Значение [/ VALUE] означает вертикальную операцию диска (аналогично нажатию).

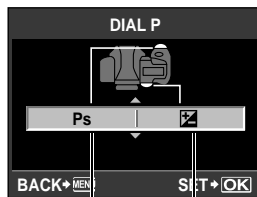

Дополнительный диск Главный диск

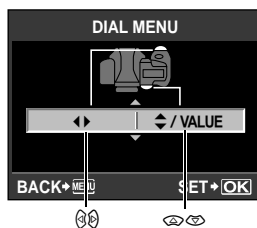

DIAL DIRECTION

Позволяет выбрать направление вращения диска, а также направление увеличения или уменьшения выдержки и значения диафрагмы.

Настройка	(направление вращения диска)	(направление вращения диска)
DIAL1	<ul style="list-style-type: none"> Увеличение выдержки Открытие диафрагмы (значение f уменьшается) 	<ul style="list-style-type: none"> Уменьшение выдержки Закрытие диафрагмы (значение f увеличивается)
DIAL2	<ul style="list-style-type: none"> Уменьшение выдержки Закрытие диафрагмы (значение f увеличивается) 	<ul style="list-style-type: none"> Увеличение выдержки Открытие диафрагмы (значение f уменьшается)

Позволяет вместо кнопки спуска затвора использовать кнопку **AEL/AFL** для автофокусировки или выполнения замеров. Выберите функцию кнопки, соответствующую функции при нажатии кнопки спуска затвора. Выберите необходимую настройку среди функций **[mode1]-[mode4]** в каждом режиме фокусировки. (В режиме C-AF можно выбрать только **[mode4]**).

Режим	Функция кнопки спуска затвора				Функция кнопки AEL/AFL	
	Нажатие до половины		Нажатие полностью		Фокус	Экспозиция
	Фокус	Экспозиция	Фокус	Экспозиция		
[S-AF]						
mode1	S-AF	Фиксируется	—	—	—	Фиксируется
mode2	S-AF	—	—	Фиксируется	—	Фиксируется
mode3	—	Фиксируется	—	—	S-AF	—
[C-AF]						
mode1	Запуск C-AF	Фиксируется	Фиксируется	—	—	Фиксируется
mode2	Запуск C-AF	—	Фиксируется	Фиксируется	—	Фиксируется
mode3	—	Фиксируется	Фиксируется	—	Запуск C-AF	—
mode4	—	—	Фиксируется	Фиксируется	Запуск C-AF	—
[MF]						
mode1	—	Фиксируется	—	—	—	Фиксируется
mode2	—	—	—	Фиксируется	—	Фиксируется
mode3	—	Фиксируется	—	—	S-AF	—

Основные операции

- [mode1]** Определение измеренной экспозиции при фокусировке. При нажатии кнопки **AEL/AFL** активизируется фиксация АЕ, что позволяет отдельно настроить фокус и определить экспозицию.
- [mode2]** Определение экспозиции при нажатии кнопки спуска затвора полностью. Эта операция эффективна при съемке сцен со значительными различиями в освещении, например на сцене.
- [mode3]** Фокусировка с помощью кнопки **AEL/AFL** вместо кнопки спуска затвора.
- [mode4]** Нажмите кнопку **AEL/AFL** для фокусировки; нажмите кнопку спуска затвора полностью для определения экспозиции.

Использование автофокуса с определением разности фаз в режиме живого изображения

Установка для параметра **[PD AFL]** значения **[ON]** в режиме **[AF]** позволяет использовать автофокус с определением разности фаз в режиме живого изображения.

Режим	Функция кнопки спуска затвора				Функция кнопки AEL/AFL	
	Нажатие до половины		Нажатие полностью		Фокус	Экспозиция
	Фокус	Экспозиция	Фокус	Экспозиция		
[S-AF]						
mode1	S-AF	Фиксируется	—	—	PD AF	—
mode2	S-AF	—	—	Фиксируется	PD AF	—
mode3	—	Фиксируется	—	—	PD AF	—
[MF]						
mode1	—	Фиксируется	—	—	—	Фиксируется
mode2	—	—	—	Фиксируется	—	Фиксируется
mode3	—	Фиксируется	—	—	PD AF	—

Позволяет зафиксировать и поддерживать постоянную экспозицию путем нажатия кнопки **AEL/AFL**.

- [ON]** Нажмите кнопку **AEL/AFL** для фиксации и поддержания постоянной экспозиции. Нажмите снова для отмены поддержания постоянной экспозиции.
- [OFF]** Экспозиция фиксируется только при нажатии кнопки **AEL/AFL**.

BUTTON FUNCTION

Следующие функции можно назначить любой из кнопок **Fn**, **[...]** и  (предварительный просмотр).

Функция	Дополнительная информация	Кнопка для назначения		
		Fn	[...]	 (предварительный просмотр)
[Fn FACE DETECT]	Нажмите кнопку, чтобы установить для параметра [☺ FACE DETECT] значение [ON] . Снова нажмите кнопку, чтобы установить значение [OFF] .  «Использование функции определения лиц» (стр. 38), «☺ FACE DETECT» (стр. 109)	✓	—	✓
[PREVIEW]	Удерживая кнопку, можно использовать функцию предварительного просмотра.  «Функция предварительного просмотра» (стр. 46)	✓	✓	✓
[LIVE PREVIEW]	Нажатие кнопки автоматически переключает фотоаппарат в режим живого изображения для предварительного просмотра изображения на экране.	✓	—	✓
	Нажмите кнопку для замера баланса белого.  «Автоматическая/предустановленная/пользовательская настройка баланса белого» (стр. 67)	✓	✓	✓
[[...] HOME]	Нажмите кнопку, чтобы переключиться к зарегистрированной начальной позиции автофокуса. Повторное нажатие кнопки обеспечивает переключение в исходный режим метки автофокуса. Если выключить фотоаппарат при установленной начальной позиции автофокуса, исходная позиция не сохраняется.  «Регистрация режима метки автофокуса» (стр. 58)	✓	✓	✓
[MF]	Нажмите кнопку, чтобы установить режим автофокуса [MF] . Повторное нажатие кнопки обеспечивает переключение в исходный режим автофокуса.	✓	✓	✓
[RAW 	Нажмите кнопку, чтобы выполнить переключение из режима записи JPEG в JPEG+RAW или наоборот. Изменить режим записи можно, повернув диск при удерживании нажатой кнопки.	✓	✓	✓
[P/A/S/M]	Переключить режим съемки можно, повернув диск при удерживании нажатой кнопки.	✓	✓	✓
[TEST PICTURE]	Нажмите кнопку спуска затвора при одновременном нажатии кнопки, чтобы проверить только что сделанный снимок на экране, не записывая его на карту. Функция полезна, если вы хотите оценить качество снимка до сохранения.	✓	✓	✓
[MYSET1]/ [MYSET2]/ [MYSET3]/ [MYSET4]	Удерживая кнопку нажатой, можно делать снимки с использованием настроек, зарегистрированных в [RESET/MYSET].  «Установка MYSET» (стр. 100)	✓	✓	✓

Функция	Дополнительная информация	Кнопка для назначения		
		Fn	[...]	(предварительный просмотр)
(Широкий угол под водой/Макро под водой)	Нажатием кнопки можно переключить режим съемки в . Если нажать и удерживать кнопку, фотоаппарат вернется в предыдущий режим съемки.	✓	—	—
[LEVEL GAUGE]	Нажмите кнопку, чтобы отобразить измеритель уровня в видоискателе и на панели управления; повторное нажатие скроет измеритель уровня. «LEVEL GAUGE» (стр. 110)	✓	✓	✓
[MAGNIFY]	Нажмите кнопку для увеличения объекта на экране.	✓	—	✓
[AF AREA SELECT]	Выбрать метку автофокуса можно, повернув диск при удерживании нажатой кнопки.	✓	✓	✓
[IS MODE (I.S.)]	Включить стабилизатор изображения можно, повернув диск при удерживании нажатой кнопки. «Механизм стабилизации изображения» (стр. 62)	✓	✓	✓
[OFF]	Не позволяет назначать функции.	✓	✓	✓

✓ : доступно для назначения — : нельзя назначить

FUNCTION:

Выбрав [...], можно использовать кнопки со стрелками для выбора положения метки автофокуса. Эту операцию можно выполнять на протяжении нескольких секунд, нажав кнопку спуска затвора до половины, а затем отпустив ее.

Примечание

- В режиме живого изображения кнопка работает исключительно в качестве кнопки видео независимо от настройки.
- Одну и ту же функцию нельзя назначить нескольким кнопкам.
- Функции, которые нельзя назначить, не отображаются в окне выбора.

BUTTON TIMER

Аппаратная кнопка может оставаться нажатой даже после того, как ее отпустили.

[OFF] Это значение доступно только когда кнопка нажата.

[3SEC]/[5SEC]/[8SEC] Кнопка будет оставаться нажатой указанное количество секунд.

[HOLD] Кнопка будет оставаться нажатой до следующего нажатия.

- Кнопки, которые можно настроить с помощью функции [BUTTON TIMER]

ISO, , **WB**, , , , **AF**, , , **MODE**

Функции кнопок **AEL/AFL** и **Fn** можно менять. Если выбрать значение [ON], кнопка **AEL/AFL** будет функционировать как кнопка **Fn**, а кнопка **Fn** – как кнопка **AEL/AFL**.

- Данный параметр также относится к кнопке **Fn** дополнительного отсека для элементов питания, когда этот отсек присоединен к фотоаппарату.

RLS PRIORITY S/RLS PRIORITY C

В нормальном режиме затвор данного фотоаппарата не срабатывает во время работы автофокуса или зарядки вспышки. Если нужно разрешить срабатывание затвора до завершения указанных операций, используйте приведенный ниже параметр. В режиме автофокуса можно установить индивидуальный приоритет срабатывания.

RLS PRIORITY S Устанавливает приоритет срабатывания для режима S-AF стр. 53.

RLS PRIORITY C Устанавливает приоритет срабатывания для режима C-AF стр. 54.

L fps

При последовательной съемке с помощью параметра [**L**] можно установить количество снимков в секунду от [**1fps**] до [**4fps**].

Пользовательское меню ▶ **DISP**//PC

HDMI

Включите эту настройку при подключении фотоаппарата к телевизору посредством миникабеля HDMI.

HDMI OUT

Выбор формата цифрового видеосигнала для подключения к телевизору с помощью миникабеля HDMI.

[1080i] Воспроизведение в формате 1080i.

[720p] Воспроизведение в формате 720p.

[480p/576p] Воспроизведение в формате 480p/576p (если для **[VIDEO OUT]** установлено значение **[PAL]**, воспроизведение будет выполняться в формате 576p).

Примечание

- Когда установлено значение **[1080i]**, для вывода HDMI приоритетным будет формат 1080i. Однако, если эта настройка не соответствует настройкам телевизора, разрешение сначала изменится на формат 720p, а затем на формат 480p. Сведения об изменении настроек входного сигнала телевизора см. в руководстве по эксплуатации телевизора.

HDMI CONTROL

Когда выбрано значение **[ON]**, фотоаппаратом можно управлять с помощью телевизионного пульта дистанционного управления, если он подключен к телевизору посредством миникабеля HDMI.

VIDEO OUT

Позволяет выбрать стандарт NTSC или PAL в зависимости от типа видеосигнала телевизора. Эта настройка необходима, если Вы хотите подключить фотоаппарат к телевизору и воспроизвести снимки в другой стране. Перед подсоединением видеокабеля удостоверьтесь в правильности выбора типа видеосигнала. В случае использования неправильного типа видеосигнала записанные снимки не будут должным образом воспроизводиться на экране телевизора.

Типы телевизионных видеосигналов в большинстве стран и регионов

Перед подключением фотоаппарата к телевизору проверьте тип видеосигнала.

NTSC	Северная Америка, Япония, Тайвань, Корея
PAL	Европейские страны, Китай

SLEEP

Если на протяжении заданного периода времени не выполнять никаких действий, то фотоаппарат перейдет в режим сна (ожидания) для уменьшения потребления заряда аккумулятора. При выборе значения **[OFF]** режим ожидания отменяется. Активировать фотоаппарат можно путем нажатия одной из кнопок, например кнопки спуска затвора.

LIVE VIEW BOOST

При съемке в режиме живого изображения яркость монитора можно увеличить для более удобного просмотра кадра.

[OFF]

Объект отображается на экране с яркостью, соответствующей установленной экспозиции. Глядя на экран, Вы можете заранее просмотреть снимок перед тем, как делать его.

[ON]

Фотоаппарат автоматически настраивает уровень яркости и отображает объект на экране для удобства съемки. Результат коррекции экспозиции не отображается на экране.

☺ FACE DETECT

Если для этой функции установлено значение [ON], фотоаппарат будет определять лица людей и автоматически регулировать фокус.  «Использование функции определения лиц» (стр. 38)

Можно просматривать изображения крупным планом, фокусируясь на лице снимаемого человека.  «Одиночный кадр/Воспроизведение крупным планом» (стр. 86)







☑/INFO SETTINGS

Выбор информации, которая будет отображаться при нажатии кнопки **INFO** в режиме живого изображения или воспроизведения.





INFO

Определяет, отображать или скрывать параметры [IMAGE ONLY], [OVERALL], , [HIGHLIGHT&SHADOW] во время воспроизведения.  «Отображение данных» (стр. 89)



[LV-INFO]

Определяет, отображать или скрывать параметры , [HIGHLIGHT&SHADOW], [ZOOM], [MULTI VIEW], [IMAGE ONLY], , ,  или  в режиме живого изображения.  «Переключение отображаемой информации» (стр. 39)

SETTINGS

Определяет, отображать или скрывать параметры 4/[9]/[25]/100/[CALENDAR] в режиме каталога/календаря.  «Режим каталога/Календарное отображение» (стр. 88)

📷 CONTROL SETTINGS

Определите, отображать или скрывать панель управления Live control ( стр. 37) и панель управления Super control panel ( стр. 6) в режиме живого изображения.

HISTOGRAM SETTINGS

Установите диапазон яркости засвеченных (переэкспонированных) и затемненных (недоэкспонированных) участков для отображения предупреждения во время воспроизведения ярких и темных зон.

BACKLIT LCD (таймер подсветки экрана)

Для экономии энергии аккумулятора в течение определенного промежутка времени отображается панель управления Super control panel, а затем подсветка экрана темнеет. Для установки времени, по истечении которого будет темнеть подсветка экрана, выберите значение [8SEC], [30SEC] или [1MIN]. [HOLD] устанавливает неограниченное время работы подсветки.

Подсветка экрана включается при прикосновении к любой кнопке (кнопке спуска затвора, кнопкам со стрелками и т. п.).

■))

Позволяет выключить звуковой сигнал, который раздается при фиксации фокуса, нажав кнопку спуска затвора.

VOLUME

Громкость динамика можно настроить.

USB MODE

Вы можете подключить фотоаппарат непосредственно к компьютеру или принтеру при помощи входящего в комплект кабеля USB. Если Вы предварительно задали устройство, к которому выполняется подключение, можно пропустить процедуру настройки соединения USB, обычно необходимую каждый раз при подключении кабеля к фотоаппарату. Подробное описание подключения фотоаппарата к каждому устройству см. в разделах «Подключение фотоаппарата к принтеру» (☞ стр. 124) и «Использование программы OLYMPUS Viewer 2/[ib]» (☞ стр. 127).

[AUTO]

Окно выбора соединения USB отображается при каждом подключении кабеля к компьютеру или к принтеру.

[STORAGE]

Позволяет переносить изображения на компьютер. Также для использования программного обеспечения OLYMPUS Viewer 2/[ib] через подключение к ПК.

[MTP]

Позволяет переносить изображения на компьютер под управлением Windows Vista без помощи программного обеспечения OLYMPUS Viewer 2/[ib].

[PRINT]

Этот пункт доступен при подключении фотоаппарата к принтеру, совместимому с технологией PictBridge.

[CONTROL]

Позволяет управлять фотоаппаратом через соединение USB посредством Olympus Studio 2.

LEVEL GAUGE

Данный фотоаппарат оснащен датчиком ускорения, который обеспечивает отображение двустороннего измерителя уровня для обнаружения наклона в горизонтальной плоскости, а также наклона вперед и назад, если для параметра [LEVEL GAUGE] установлено значение [ON]. Этот измеритель следует использовать при невозможности определить, находится ли фотоаппарат в горизонтальном положении, например, когда на экране не виден горизонт или когда экран остается темным во время ночной съемки.

Индикация в видоискателе и на панели управления

Через несколько секунд после нажатия кнопки спуска затвора до половины измеритель уровня будет отображен в видоискателе и на панели управления.



Индикация на экране

Для отображения измерителя уровня несколько раз нажмите кнопку **INFO**. ☞ «Переключение отображаемой информации» (стр. 39)

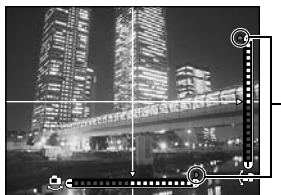



РЕКОМЕНДАЦИИ

Калибровка измерителя уровня

→  «LEVEL ADJUST» (стр. 120)

Упрощенное включение и выключение измерителя уровня

→ Назначив функцию **[LEVEL GAUGE]** кнопке **Fn**, **[Fn]** или  (предварительный просмотр), можно скрывать или отображать датчик уровня нажатием этой кнопки.  «BUTTON FUNCTION» (стр. 106)

! Примечание

- Значительный наклон фотоаппарата вперед или назад усиливает ошибку наклона в горизонтальной плоскости.

4 h TIMER (автоматическое выключение питания)

Можно установить автоматическое выключение фотоаппарата, если он не используется на протяжении 4-х часов. Фотоаппарат не будет выключаться, если для данного параметра установлено значение **[OFF]**.

PICTURE MODE SETTINGS

При выборе режима обработки снимков можно пропускать элементы, для которых не было установлено значение **[ON]**.

Пользовательское меню ▶ EXP//ISO

EV STEP

Для настройки таких параметров экспозиции, как выдержка, диафрагма или значение коррекции экспозиции можно выбрать одно из значений шага EV – **[1/3EV]**, **[1/2EV]** или **[1EV]**.

METERING

 стр. 46

Выберите метод замера.

Замер AEL

Позволяет установить режим замера при нажатии кнопки **AEL/AFL** для фиксации экспозиции.

- **[AUTO]** выполняет замер в режиме, выбранном в разделе **[METERING]**.

ISO STEP

Можно выбрать одно из значений шага EV чувствительности по ISO – **[1/3EV]** или **[1EV]**.

ISO-AUTO SET

Позволяет установить верхнее предельное значение ISO и значение ISO по умолчанию, если для ISO установлено **[AUTO]**.

[HIGH LIMIT]

Будет установлено верхнее предельное значение ISO, которое автоматически изменится. Можно установить верхнее предельное значение от 200 до 6400 с шагом 1/3 EV.

[DEFAULT]

Будет установлено значение для использования по умолчанию при возможности получения оптимальной экспозиции. Можно установить значение от 200 до 6400 с шагом 1/3 EV.

ISO-AUTO

Позволяет установить режим съемки, при котором активируется настройка ISO [AUTO].

[P/A/S]

Настройка [AUTO] активируется во всех режимах съемки, кроме **M** и **BULB**. Если в режиме **M** выбрано значение [AUTO], устанавливается настройка ISO 200.

[ALL]

Настройка [AUTO] активируется для режимов, отличных от **BULB**. Даже в режиме **M** автоматически выбирается значение ISO, соответствующее оптимальному.

BULB TIMER

Позволяет выбрать максимальную продолжительность (в минутах) съемки с открытым затвором.

ANTI-SHOCK [⬆]

Можно выбрать интервал между полным нажатием и отпусканием кнопки спуска затвора от 1/8 до 30 секунд.

Эта функция уменьшает дрожание фотоаппарата, вызванное вибрациями. Эта функция полезна при микроскопической фотографии и при съемках звездного неба.

📌 Примечание

Компенсация вибраций отдельно добавляется к функциям съемки (покадровой и последовательной съемке, съемке с автоспуском и с дистанционным управлением).

📖 «Репортажная съемка» (стр. 59)

Пользовательское меню ▶ ⚡ CUSTOM

⚡ X-SYNC.

Позволяет установить выдержку для использования при срабатывании вспышки. Можно установить скорость от 1/60 до 1/250 с шагом 1/3 EV.

⚡ SLOW LIMIT

Позволяет установить медленный предел выдержки для использования при срабатывании вспышки. Можно установить скорость от 30 до 1/250 с шагом 1/3 EV.

- Когда включен параметр [AUTO] или [REDEYE], скорость синхронизации ограничивается 1/30 секунды, даже если значение медленного предела было установлено на уровне ниже 1/30 секунды.

+

Если установлено значение [ON], эта настройка прибавляется к значению коррекции экспозиции, после чего производится регулировка мощности вспышки.

NOISE REDUCT. (Снижение шума)

Эта функция уменьшает искажения, обусловленные длительной экспозицией. При съемке ночных сюжетов используется более длинная выдержка, и отмечается тенденция к появлению искажений на снимках. С помощью функции **[NOISE REDUCT.]** фотоаппарат автоматически уменьшает искажения для получения более четких снимков. Если установлена настройка **[AUTO]**, функция уменьшения искажений активизируется только при установке длительной выдержки. Если установлена настройка **[ON]**, функция уменьшения искажений постоянно активирована.

Когда выбрано значение **[OFF]**.



Когда выбрано значение **[ON]** или **[AUTO]**.



- При активированной функции уменьшения искажений время съемки вдвое длиннее обычного.
- Процедура уменьшения искажений активируется после съемки.
- Во время обработки мигает индикатор доступа к карте. Выполнение следующего снимка невозможно, пока не погаснет индикатор доступа к карте.

! Примечание

- При последовательной съемке для **[NOISE REDUCT.]** автоматически устанавливается значение **[OFF]**.
- В некоторых условиях съемки эффективность данной функции может снижаться.

NOISE FILTER

Степень фильтрации искажений можно изменить. Режим **[STANDARD]** предназначен для общего использования. Для съемки с высокой чувствительностью рекомендуется режим **[HIGH]**.

WB

стр. 66

Выберите баланс белого в соответствии с источником света. Кроме пользовательского баланса белого **[CWB]** можно настроить направление А (красный-синий) и G (зеленый-красно-пурпурный) в диапазоне от **[+7]** до **[-7]**.

ALL

Позволяет применить одно и то же значение коррекции для всех режимов баланса белого одновременно.

[ALL SET] Одно и то же значение коррекции используется для всех режимов баланса белого.

[ALL RESET] Одновременное удаление настроек значения коррекции для каждого режима баланса белого.

Опция **[ALL SET]**

- 1) Используйте кнопки для выбора цветового направления.
В направлении А: желтый–синий/в направлении G: зеленый–пурпурный
- 2) С помощью установите значение коррекции. «Коррекция баланса белого» (стр. 68)
После отпускания кнопки **AEL/AFL** снимается пробный кадр. Вы можете проверить отрегулированный Вами баланс белого.

Опция **[ALL RESET]**

- 1) Используйте для выбора **[YES]**.

COLOR SPACE

Позволяет выбрать способ воспроизведения цветов на экране или принтере. Первый знак в именах файлов изображений указывает на актуальное цветовое пространство.
☞ «FILE NAME» (стр. 116)

Pmdd0000.jpg	[sRGB]	Стандартизированное цветовое пространство Windows.
└─ P : sRGB	[Adobe RGB]	Цветовое пространство, настройка которого возможна с помощью Adobe Photoshop.
└─ _ : Adobe RGB		

SHADING COMP.

В некоторых случаях края изображения могут затеняться по причине свойств объектива. Функция компенсации затенения обеспечивается с помощью увеличения яркости темных краев изображения. В частности, данная функция полезна при использовании широкоугольного объектива.

! Примечание

- Функция недоступна, если на фотоаппарат установлен телеконвертер или удлинительный тубус.
- При использовании высоких значений параметров ISO может наблюдаться значительное искажение краев изображения.

☞ SET

Настройка фотоаппарата

Позволяет сочетать 3 размера изображения и 4 уровня сжатия, а также зарегистрировать 4 сочетания. Выберите зарегистрированную настройку с помощью [☞].

☞ «Выбор режима сохранения» (стр. 64)

Зарегистрируйте 4 разных сочетания настроек изображения.

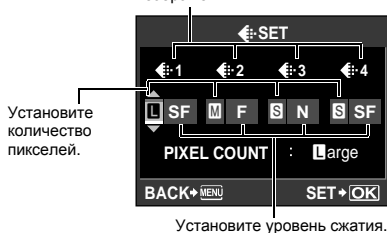

PIXEL COUNT

Позволяет настроить размер пикселей для размера изображения [M] и [S].
[Middle] Выберите значение [3200 x 2400], [2560 x 1920] или [1600 x 1200].
[Small] Выберите значение [1280 x 960], [1024 x 768] или [640 x 480].

ASPECT SHOOTING

Если для съемки установлено соотношение размеров, отличное от [4:3], данная функция позволяет выбрать, будет указанный параметр соотношения применяться только при съемке в режиме живого изображения или при любом режиме съемки с использованием видеодискателя или живого изображения.

- [LV] Параметр будет применяться только при съемке в режиме живого изображения.
- [ALL] Параметр будет применяться при съемке с использованием видеодискателя или в режиме живого изображения.

! Примечание

- При съемке с использованием видеодискателя изображения не вырезаются и записываются с параметрами соотношения размеров, действующими на момент съемки. При воспроизведении изображения отображаются с рамкой, соответствующей соотношению размеров.
- Рамка соотношения размеров не отображается в видеодискателе. При съемке с использованием видеодискателя следует обращаться к схеме справа.

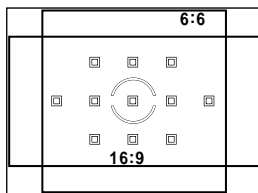



Видеодискатель

Пользовательское меню ▶ RECORD/ERASE

QUICK ERASE

С помощью кнопки  можно немедленно удалить только что снятое изображение.

- [OFF] После нажатия кнопки  откроется экран с запросом на подтверждение удаления изображения.
- [ON] После нажатия кнопки  изображение будет немедленно удалено.

RAW+JPEG ERASE

Позволяет выбрать метод удаления снимков, записанных в формате RAW+JPEG. Эта функция может использоваться только при покадровом удалении.

- [JPEG] Удаление всех файлов со снимками в формате JPEG, оставляя лишь файлы со снимками в формате RAW.
- [RAW] Удаление всех файлов со снимками в формате RAW, оставляя лишь файлы со снимками в формате JPEG.
- [RAW+JPEG] Удаление файлов со снимками в обоих форматах.

! Примечание

- Эта функция действует только при покадровом удалении. При удалении всех или выбранных кадров оба формата RAW и JPEG будут удалены независимо от этой настройки.

FILE NAME

При выполнении снимка фотоаппарат присваивает ему индивидуальное имя файла и сохраняет его в папке.

Присвоение имен файлов осуществляется, как показано ниже на рисунке.

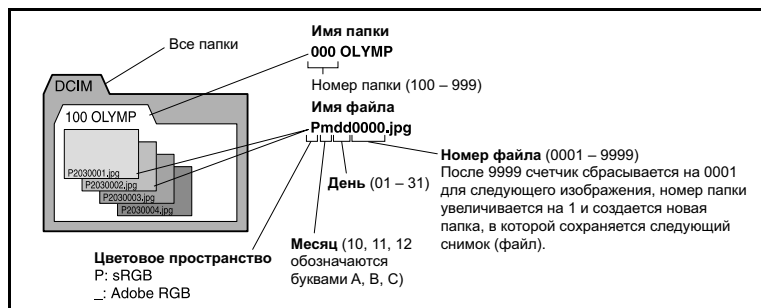

[AUTO]

Даже если вставлена новая карта, номера папок с предыдущей карты сохраняются. Если новая карта памяти содержит файл изображения, номер которого совпадает с номером, сохраненным на предыдущей карте, номера файлов новой карты начинаются с номера, следующего за последним номером на предыдущей карте.

[RESET]

Если вставлена новая карта, номера папок начинаются со 100, а номера файлов – с 0001. Если вставлена карта, содержащая снимки, номера файлов начинаются с номера, следующего за последним номером файла на карте.

EDIT FILENAME

Позволяет переименовывать файлы изображений, чтобы упростить их определение и группировку.

Изменяемая часть имени файла зависит от цветового пространства.

👉 «COLOR SPACE» (стр. 114)

sRGB : Pmdd0000.jpg

AdobeRGB : _mdd0000.jpg

Можно изменить знак на OFF, A–Z или 0–9.

PRIORITY SET

Можно изменить исходное положение курсора ([YES] или [NO]) на экране удаления изображений или форматирования карты.

dpi SETTING

Позволяет заранее установить разрешение для печати изображений. Вместе с изображениями на карту записывается установленное значение.

[AUTO]

Автоматическая установка в соответствии с размером изображения.

[CUSTOM]

Установка требуемой настройки. Нажмите для отображения окна настройки.

[CF]/[SD]

Позволяет выбрать используемую карту, если одновременно вставлены карты CompactFlash и SD.

COPYRIGHT SETTINGS

Заранее введенное имя создателя/владельца авторских прав можно добавить к изображению в виде данных Exif.

Для введения имени создателя и владельца авторских прав можно использовать до 63 однобайтовых символов.

- При редактировании изображения имя создателя и владельца авторских прав присоединяется к созданному файлу. Однако, при использовании функции «playback + multiple» или наложении изображений информация не присоединяется к файлу, а очищается.
- Мы не несем ответственности за любые возможные неприятности или повреждения, вызванные использованием информации об авторских правах. Используйте эту функцию на свой собственный риск.

[COPYRIGHT INFO.] Если установлено значение **[ON]**, можно добавить информацию о создателе/владельце авторских прав к изображению в виде данных Exif. Установите значение **[OFF]**, чтобы данные не добавлялись. Введите имя создателя.

[ARTIST NAME]
[COPYRIGHT NAME] Введите имя владельца авторских прав.

Ввод символов

- Нажимайте кнопки или вращайте диск, чтобы выбрать символ для вставки из поля ②, а затем нажмите кнопку .
- Выбранный символ отобразится в поле ①.
- Повторите описанные действия, чтобы ввести имя полностью, и выберите **[END]**, а затем нажмите кнопку .
- Введенный элемент подтвержден.
- Курсор перемещается между полями ① и ② нажатием кнопки **INFO**.

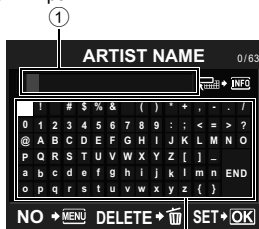

Пользовательское меню ▶ MOVIE

MOVIE

стр. 84

Выберите **[OFF]**, чтобы записывать видео без звука.

Пользовательское меню ▶ UTILITY

PIXEL MAPPING

стр. 135

EXPOSURE SHIFT

Можно установить значение по умолчанию для оптимальной экспозиции в каждом режиме измерения в зависимости от предпочтений пользователя. Это значение можно установить с шагом 1/6 EV в диапазоне от -1.0 EV до +1.0 EV.

Примечание

- Значение коррекции экспозиции может быть установлено в диапазоне от -5.0 EV до +5.0 EV. Параметр **[EXPOSURE SHIFT]** позволяет уменьшить диапазон направления, в котором выполняется настройка значения по умолчанию.
- Проверка значения коррекции экспозиции во время съемки невозможна. Для стандартного изменения настроек экспозиции выполните коррекцию экспозиции. «Коррекция экспозиции» (стр. 47)

CLEANING MODE

стр. 135

EXT. WB DETECT

Позволяет отключить датчик баланса белого, используемый для определения источника света при автоматическом балансе белого. Данная функция полезна при наличии двух разных источников света: воздействующего на датчик и освещающего снимаемый объект.

AF FOCUS ADJ.

Позволяет выполнить точную настройку положения фокусировки в диапазоне ± 20 шагов с помощью датчика автофокуса (-: ближе, +: в направлении ∞). Как правило, изменение данного значения не требуется.

[SET AF DATA]

Точная настройка и сохранение значения автофокуса по умолчанию. Также можно сохранить настройку в зависимости от объектива.

[OFF]

Настройка автофокуса не выполняется.

[DEFAULT DATA]

Регистрация и применение всех значений настройки автофокуса объектива, которые не были сохранены индивидуально.

[LENS DATA]

Точная настройка автофокуса для каждого объектива. Можно зарегистрировать значения настройки для до 20 объективов.

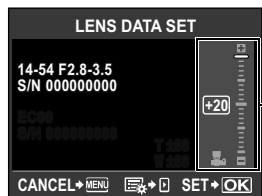

Для настройки используйте .

! Примечание

- В зависимости от выполненной настройки, объектив не сможет фокусироваться в направлении ∞ или ближней стороны.
- При использовании телеконвертера настройки телеконвертера и объектива сохраняются в комплексе.
- Можно регистрировать только объективы Four Thirds.

[DATA LIST]

Отображаются данные объектива, зарегистрированного с помощью параметра [LENS DATA] из [SET AF DATA]. Выбрав объектив из списка, можно проверять, удалять или редактировать данные регистрации.

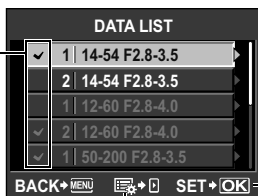

Если один и тот же объектив зарегистрирован несколько раз, применяется значение настройки этого объектива, обозначенное значком .

Нажав этот значок, можно проверять, удалять или редактировать настройки выбранного объектива.

Выбор объектива для использования при многократной регистрации одного объектива.

РЕКОМЕНДАЦИИ

Съемка при незначительном изменении значения настройки автофокуса

→ Выполнив точную настройку значения автофокуса, нажмите кнопку спуска затвора и сделайте несколько снимков перед нажатием кнопки .

При съемке для проверки значения настройки автофокуса учитывайте приведенные ниже моменты.

- Значение параметра режима записи, рекомендуемое при съемке, должно быть выше **L/N**.
- При съемке следует избегать дрожания камеры, перемещения объекта и изменения расстояния до объекта.
- Рекомендуется фотографировать объекты высокой контрастности в пределах 3 м при фактических условиях съемки (освещение и температура).
- Не следует выполнять съемку при контровом свете.

Сравнение разных значений настройки

→ Для сравнения разных значений настройки можно использовать режим просмотра двух изображений. В режиме просмотра двух изображений отображаются также значения настройки. «Режим просмотра двух изображений» (стр. 87)

Регистрация двух типов значений настройки (с точкой фокусировки объектива перед объектом или позади объекта)

→ Для одного объектива можно зарегистрировать несколько значений настройки. С помощью экрана [DATA LIST] можно выбрать значение настройки, которое будет применяться при съемке.

Отдельная регистрация двух однотипных объективов

→ Можно отдельно зарегистрировать несколько однотипных объективов.

Определение и регистрация меток автофокуса или регистрация значений настройки для переменного углового увеличения и постоянного фокусного расстояния трансфокатора

→ Для выполнения указанных ниже настроек нажмите кнопку на экране [LENS DATA SET].

- Можно назначить отдельные метки автофокуса и настроить каждую метку. Как правило, выполняется регистрация значений настройки всех меток автофокуса.
- Можно зарегистрировать различные значения настройки для переменного углового увеличения и постоянного фокусного расстояния трансфокатора. Как правило, регистрируется значение настройки для постоянного фокусного расстояния.

AA BATTERY TYPE

Характеристики элементов питания AA могут изменяться в зависимости от типа элемента питания и производителя. Если установлен дополнительный отсек для элементов питания AA (HLD-4), на дисплее заряда аккумулятора можно настроить уровень напряжения элементов питания в соответствии с характеристиками используемого элемента. Как правило, изменение данного значения не требуется.

- [1] Стандартный параметр для щелочных элементов питания AA.
- [2] Уровень предупреждения установлен ниже, чем для [1].
- [3] Уровень предупреждения установлен ниже, чем для [2].

- Чтобы присоединить к фотоаппарату отсек для элементов питания, снимите крышку элементов питания, как показано на схеме справа.

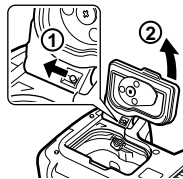



! Примечание

- Надлежащая работа данной функции зависит от состояния используемых элементов питания.
- Количество снимков, которые можно сделать, увеличивается в следующем порядке: [1] [2] [3]; однако при попытке сделать большее количество снимков может отображаться предупреждение.

WARNING LEVEL

Позволяет изменить длительность отображения значка . Как правило, изменение данного значения не требуется.

Примечание

- Индикация заряда аккумулятора не является предупреждением о необходимости зарядки элемента питания. О необходимости зарядки свидетельствует мигание значка .  «Включение питания» (стр. 13)

LEVEL ADJUST

Если вам кажется, что измеритель уровня не горизонтален, можно выполнить его калибровку.

[RESET] Сброс на заводские настройки по умолчанию.

[ADJUST] Установка текущего положения фотоаппарата в качестве нулевой точки.

Примечание

- Значение **[ADJUST]** следует устанавливать только при фиксации фотоаппарата в горизонтальном положении. Если камера не находится в стабильном положении, желаемая калибровка измерителя уровня невозможна.

Сохранение информации печати (DPOF)

Сохранение данных печати

Сохранение информации печати позволяет вам сохранять данные печати (количество экземпляров и данные даты/времени) для сохраненных на карте фотографий.

Снимки с сохраненными данными печати можно распечатывать следующим образом:

DPOF (Digital Print Order Format)

Сохранение настроек печати на цифровых фотоаппаратах. Пользователь устанавливает, какие изображения печатать, а также количество экземпляров, так что он может легко распечатать выбранные изображения с помощью принтера или в фотолаборатории, поддерживающих формат DPOF.

Печать в фотолаборатории, работающей с форматом DPOF

Вы можете распечатывать снимки в соответствии с сохраненными данными печати.

Печать на принтере, совместимом с форматом DPOF

Печать снимков возможна напрямую через выделенный принтер без использования компьютера. Более подробные сведения см. в руководстве по эксплуатации принтера. Может также потребоваться кард-ридер для ПК.

Примечание

- Этот фотоаппарат не может изменять сохраненные данные печати DPOF, созданные другим устройством. Изменения нужно вносить при помощи исходного устройства. Кроме того, сохранение новых данных печати DPOF с помощью фотоаппарата удаляет данные печати, добавленные другим устройством.
- Не все функции могут быть доступны на всех принтерах или во всех фотолабораториях.
- Невозможно распечатывать снимки в формате RAW.

Покадровое резервирование



Следуйте отображенным здесь инструкциям, чтобы добавить к снимку информацию о печати.

1 MENU ▸  ▸ 

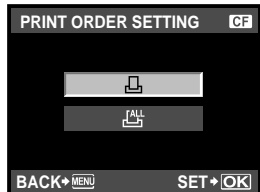

2 Выберите  и нажмите кнопку .



- 3** С помощью  выберите кадр, который необходимо установить в качестве сохраненных данных печати, а затем с помощью кнопок   установите количество копий.

- Повторите операцию для добавления данных печати к другим снимкам.

- 4** Нажмите кнопку  после того, как закончите.

- Появляется меню покадрового сохранения данных печати.

- 5** Выберите формат даты и времени и нажмите кнопку .

[NO] Снимки печатаются без даты и времени.

[DATE] Снимки печатаются с датой съемки.

[TIME] Снимки печатаются с временем съемки.

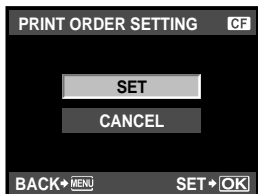
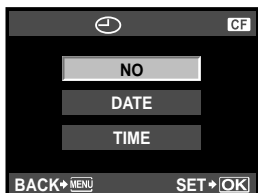

- 6** Выберите [SET] и нажмите кнопку .



Сохранение данных печати для всех кадров

Применение данных печати ко всем снимкам, сохраненным на карте. Количество экземпляров ограничено 1.

- 1** MENU >  > 

- 2** Выберите  и нажмите кнопку .

- 3** Выберите формат даты и времени и нажмите кнопку .

[NO] Снимки печатаются без даты и времени.

[DATE] Снимки печатаются с датой съемки.

[TIME] Снимки печатаются с временем съемки.

- 4** Выберите [SET] и нажмите кнопку .

Сброс сохраненных данных печати

Вы можете сбросить все сохраненные данные печати или только данные для выбранных снимков.

1 MENU ▸ [▶] ▸ [⏏]

Сброс данных резервирования печати для всех снимков

2 Выберите [⏏] или [ALL] и нажмите кнопку [OK].

3 Выберите [RESET] и нажмите кнопку [OK].



Сброс сохраненных данных печати для выбранного снимка

2 Выберите [⏏] и нажмите кнопку [OK].

3 Выберите [KEEP] и нажмите кнопку [OK].

4 С помощью [◀▶] выберите кадр с резервированием данных печати, которые вы хотите сбросить, после чего нажмите [OK] для установки количества экземпляров на 0.

5 Нажмите кнопку [OK] после того, как закончите.

6 Выберите формат даты и времени и нажмите кнопку [OK].

- Эта настройка применяется для всех кадров с сохраненными данными печати.

7 Выберите [SET] и нажмите кнопку [OK].

Прямая печать (PictBridge)



Посредством подключения фотоаппарата к принтеру, совместимому с технологией PictBridge, при помощи кабеля USB, вы можете напрямую печатать сохраненные фотографии. Чтобы выяснить, совместим ли принтер с технологией PictBridge, обратитесь к руководству по эксплуатации принтера.

PictBridge

Этот стандарт обеспечивает возможность подключения цифровых фотоаппаратов к принтерам различных производителей и печать снимков непосредственно из фотоаппарата.

STANDARD

Все принтеры, поддерживающие технологию PictBridge, имеют стандартные настройки печати. Выбрав [STANDARD] в окнах настройки (1-3 стр. 125), можно печатать снимки в соответствии с этими настройками. Для получения подробных сведений о стандартных настройках принтера обратитесь к руководству по его эксплуатации или к изготовителю принтера.

- Имеющиеся режимы печати и настройки, например, размеры бумаги, зависят от типа принтера. Подробные сведения см. в руководстве по эксплуатации принтера.
- Подробные сведения о типах бумаги для печати, чернильных картриджах и т. д. см. в руководстве по эксплуатации принтера.

Примечание

- Используйте полностью заряженный аккумулятор.
- Печать фотографий, записанных в формате данных RAW, невозможна.
- Фотоаппарат не переходит в режим ожидания во время подключения к принтеру через кабель USB.

Подключение фотоаппарата к принтеру

Используйте входящий в комплект кабель USB для подключения фотоаппарата к принтеру, совместимому с технологией PictBridge.

1 Включите принтер и соедините разъем USB фотоаппарата с портом USB принтера с помощью кабеля USB.

- Подробные сведения о включении принтера и расположении порта USB см. в руководстве по эксплуатации принтера.

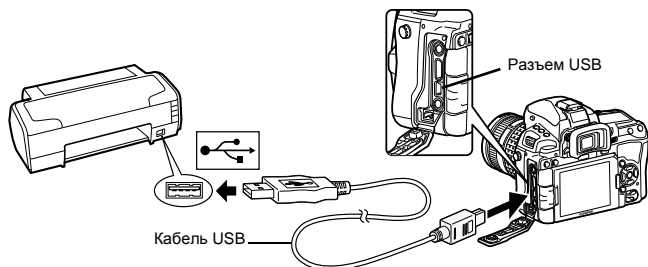

2 Включите фотоаппарат.

- Отображается окно выбора для соединения USB.

3 Используйте для выбора [PRINT].

- Отображается сообщение [ONE MOMENT], и происходит подключение фотоаппарата к принтеру. Перейдите к разделу стр. 125.

РЕКОМЕНДАЦИИ

Когда не удастся выполнить подключение

→ См. раздел «USB MODE» (стр. 110)

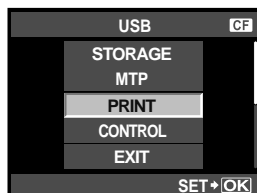

Простая печать

Печать

1 Воспользуйтесь кнопками для отображения снимков, которые необходимо распечатать.

- Отобразите на фотоаппарате снимок, который вы хотите распечатать, и подключите фотоаппарат к принтеру посредством кабеля USB. На экране появится следующее (см. иллюстрацию справа).

2 Нажмите кнопку (печать).

- После завершения печати снова отображается окно выбора снимка. Чтобы распечатать другой снимок, выберите его с помощью кнопок и нажмите .
- Для завершения работы отсоедините кабель USB, когда на экране отображается окно выбора снимка.

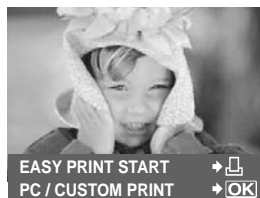

10

1 Следуйте отображенным здесь инструкциям, чтобы изменить настройки печати.

Выбор режима печати

Выберите тип (режим) печати. Доступные режимы печати приведены ниже.

[PRINT] Печать выбранных снимков.

[ALL PRINT] Печать всех снимков, сохраненных на карте, в одном экземпляре для каждого снимка.

[MULTI PRINT] Печать нескольких копий одного снимка отдельными кадрами на одном листе.

[ALL INDEX] Печать указателя всех сохраненных на карте снимков.

[PRINT ORDER] Печать снимков в соответствии с сохраненными данными печати. При отсутствии снимков с сохраненными данными печати эта функция отсутствует. (☞ стр. 122)

Задание параметров печатной бумаги

Эти настройки зависят от типа принтера. Если доступна только настройка принтера **STANDARD**, изменить эту настройку нельзя.

[SIZE] Задание размеров бумаги, поддерживаемых принтером.

[BORDERLESS] Выбор печати снимка на целом листе бумаги или внутри пустой рамки.

[PICS/SHEET] Выбор количества снимков на листе. Отображается, если Вы выбрали

[MULTI PRINT].

Выбор снимков для печати

Выберите снимки, которые вы хотите напечатать. Выбранные снимки могут быть распечатаны позже (покадровое сохранение данных печати), или может быть сразу распечатан просматриваемый снимок.

[PRINT] (OK) Печать просматриваемого снимка. При наличии снимка, к которому уже были применены данные печати с помощью **[SINGLE PRINT]**, распечатывается только этот снимок.

[SINGLE PRINT] (▲) Применение данных печати к просматриваемому снимку. Чтобы применить резервирование к другим снимкам после применения **[SINGLE PRINT]**, выберите их с помощью (☺).

[MORE] (▼) Задание количества экземпляров и других параметров для просматриваемого снимка и установка необходимости его печати. Сведения об использовании этой настройки см. в главе «Настройка печати» (☞ стр. 126) следующего раздела.

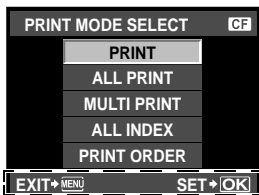

Следуйте отображенным здесь инструкциям.

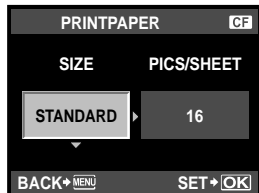

Настройка печати

Выбор того, должна ли производиться печать даты и времени или имени файла на снимке при печати. Когда установлен режим печати **[ALL PRINT]** и выбрано значение **[OPTION SET]**, появляется следующий экран.

- [x]** Установка числа копий при печати.
[DATE] Печать даты и времени съемки на снимке.
[FILE NAME] Печать имени файла, записанного на снимке.
[x] Обрезание снимка для печати. Укажите размер вырезаемого участка с помощью главного диска, а место вырезания с помощью кнопок со стрелками.

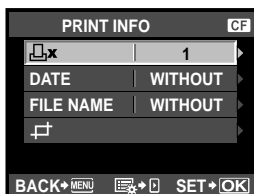

2 Выбрав снимки и установив настройки печати, выберите **[PRINT]**, а затем нажмите кнопку **[MENU]**.

- [PRINT]** Отправка печатаемых снимков на принтер.
[CANCEL] Сброс настроек. Все сохраненные данные печати удаляются. Если нужно сохранить данные резервирования печати и выполнить другие настройки, нажмите кнопку **MENU**. Осуществляется возврат к предыдущей настройке.

- Чтобы прекратить и отметить печать, нажмите кнопку **[MENU]**.

- [CONTINUE]** Продолжение печати.
[CANCEL] Отмена печати. Все сохраненные данные печати удаляются.

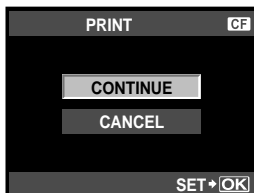
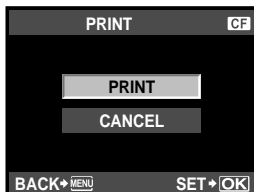

Windows

1 Вставьте прилагаемый компакт-диск в дисковод CD-ROM.

Windows XP

- Отобразится окно «Setup».

Windows Vista/Windows 7

- Отобразится окно автозапуска. Щелкните «OLYMPUS Setup», чтобы отобразить окно «Setup».

! **Примечание**

- Если окно «Setup» не открывается, выберите в меню «Пуск» команду «Мой компьютер» (Windows XP) или «Компьютер» (Windows Vista/Windows 7). Два раза щелкните значок дисковода CD-ROM (OLYMPUS Setup), чтобы открыть окно «OLYMPUS Setup», а затем два раза щелкните «Launcher.exe».
- Если отобразится окно «Контроль учетных записей пользователей», щелкните «Да» или «Продолжить».

2 Следуйте указаниям на экране компьютера.

! **Примечание**

- Если на экране фотоаппарата ничего не отображается даже после подключения фотоаппарата к компьютеру, это свидетельствует о полной разрядке аккумулятора. Используйте полностью заряженный аккумулятор.

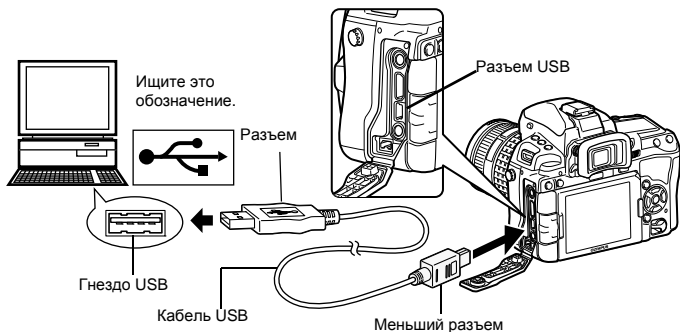
! **Примечание**

- При подключении фотоаппарата к другому устройству через порт USB отображается экран выбора метода подключения. Выберите пункт [STORAGE].

3 **Зарегистрируйте свой продукт Olympus.**

- Щелкните кнопку «Registration» и следуйте указаниям на экране.

4 Установите компьютерные программы OLYMPUS Viewer 2 и [ib].

- Перед началом установки проверьте системные требования.
- Щелкните кнопку «OLYMPUS Viewer 2» или «OLYMPUS ib» и следуйте указаниям на экране для установки программного обеспечения.

OLYMPUS Viewer 2	
Операционная система	Windows XP (пакет обновления 2 или более поздняя версия)/ Windows Vista/Windows 7
Процессор	Pentium 4 с тактовой частотой 1,3 ГГц или выше
Оперативная память	1 ГБ или более (рекомендуется 2 ГБ или более)
Свободное пространство на жестком диске	1 ГБ или более
Параметры монитора	1024 x 768 пикселей или более, минимум 65536 цветов (рекомендуется 16770000 цветов)

[ib]	
Операционная система	Windows XP (пакет обновления 2 или более поздняя версия)/ Windows Vista/Windows 7
Процессор	Pentium 4 с тактовой частотой 1,3 ГГц или выше (для видео требуется Pentium D с тактовой частотой 3,0 ГГц или выше)
Оперативная память	512 МБ или более (рекомендуется 1 ГБ или более) (1 ГБ или более требуется для видео. Рекомендуется 2 ГБ или более).
Свободное пространство на жестком диске	1 ГБ или более
Параметры монитора	1024 x 768 пикселей или более, минимум 65536 цветов (рекомендуется 16770000 цветов)
Графическая система	Минимум 64 МБ видео памяти с DirectX 9 или более поздней версией.

- *Информацию об использовании программного обеспечения см. в интерактивной справке.

Macintosh

1 Вставьте прилагаемый компакт-диск в дисковод CD-ROM.

- При вставке компакт-диска в компьютер Mac его содержимое отображается средством Finder автоматически. Если содержимое не отобразилось автоматически, дважды щелкните значок на рабочем столе.
- Дважды щелкните значок «Setup», чтобы отобразить окно «Setup».

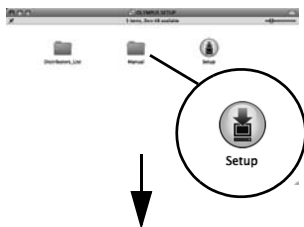

2 Установите программу OLYMPUS Viewer 2.

- Перед началом установки проверьте системные требования.
- Щелкните кнопку «OLYMPUS Viewer 2» и следуйте указаниям на экране для установки программного обеспечения.



OLYMPUS Viewer 2	
Операционная система	Mac OS X v10.4.11.v10.6
Процессор	Intel Core Solo/Duo с тактовой частотой 1,5 ГГц или выше
Оперативная память	1 ГБ или более (рекомендуется 2 ГБ или более)
Свободное пространство на жестком диске	1 ГБ или более
Параметры монитора	1024 x 768 пикселей или более, минимум 32000 цветов (рекомендуется 16770000 цветов)

*Другие языки можно выбрать в поле со списком. Информацию об использовании программного обеспечения см. в интерактивной справке.

Импорт и сохранение изображений без использования программы OLYMPUS Viewer 2 или [ib]

Фотоаппарат поддерживает функцию USB Mass Storage Class. Вы можете перенести снимки на компьютер, подключив фотоаппарат к компьютеру при помощи входящего в комплект кабеля USB. Перечисленные ниже операционные системы совместимы с соединением USB:

Windows : Windows 2000 Professional/Windows XP Home Edition/Windows XP Professional/Windows Vista/Windows 7

Macintosh : Mac OS X v10.3 или более поздняя версия

1 Выключите фотоаппарат и присоедините его к компьютеру.

- Расположение порта USB зависит от компьютера. Подробные сведения см. в руководстве по эксплуатации компьютера.

2 Включите фотоаппарат.

- Отображается окно выбора для соединения USB.

3 Нажмите для выбора [STORAGE].

Нажмите кнопку .

4 Компьютер опознает фотоаппарат как новое устройство.

! Примечание

- Если на компьютере установлена ОС Windows Vista, выберите [MTP] на шаге 3, чтобы воспользоваться фотоальбомом Windows.
- Перенос данных не гарантируется в следующих условиях, даже если ваш компьютер оснащен портом USB:
 - Компьютеры с портом USB, установленным на карте расширения и т. д.
 - Компьютеры без установленной на заводе операционной системы и самостоятельно собранные компьютеры
- Когда фотоаппарат подключен к компьютеру, ни одна из кнопок фотоаппарата не работает.

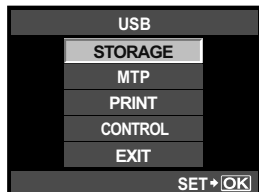

Рекомендации и сведения о съемке

При установленном аккумуляторе фотоаппарат не включается

Аккумулятор заряжен не полностью

- Зарядите аккумулятор с помощью зарядного устройства.

Аккумулятор временно не работает из-за низкой температуры

- Эффективность работы аккумулятора снижается при низких температурах, и уровень зарядки может оказаться недостаточным для включения фотоаппарата. Выньте аккумулятор и согреть его, положив на некоторое время в карман.

При нажатии кнопки спуска затвора не производится съемка

Фотоаппарат автоматически выключился

- Если фотоаппарат не используется, для экономии энергии аккумулятора по истечении определенного периода времени фотоаппарат переходит в режим ожидания и прекращает работу. Фотоаппарат снова активируется при нажатии кнопки спуска затвора или любой другой кнопки. При дальнейшем бездействии в течение 4 часов фотоаппарат автоматически выключается. Фотоаппарат не будет работать, пока его не включат.  «SLEEP» (стр. 108), «4 h TIMER (автоматическое выключение питания)» (стр. 111)

Зарядка вспышки

- Если при активированной вспышке в окне видоискателя мигает значок , это означает, что вспышка заряжается. Подождите, пока значок не перестанет мигать, после чего нажмите кнопку спуска затвора.

Фокусировка невозможна

- Если в видоискателе мигает значок подтверждения автофокуса, это указывает на невозможность фокусировки в режиме автофокуса. Снова нажмите кнопку спуска затвора.

Снижение шума включено

- При съемке ночных сюжетов используется более длинная выдержка, и отмечается тенденция к появлению искажений на снимках. При съемке в условиях низкой освещенности фотоаппарат автоматически задействует функцию фильтрации искажений после каждого кадра. В это время невозможно сделать следующий кадр. Для **[NOISE REDUCT.]** можно установить значение **[OFF]**.  «Снижение шума» (стр. 72)

Установка времени и даты

При покупке некоторые настройки фотоаппарата уже установлены.

- Однако при этом настройки даты и времени остаются пустыми. Установите дату и время перед использованием фотоаппарата.  «Установка даты и времени» (стр. 14)

Аккумулятор был вынут из фотоаппарата

- Дата и время возвращаются к заводским настройкам по умолчанию, если фотоаппарат находится без аккумулятора примерно 1 день. Отмена настроек может произойти быстрее, если перед извлечением аккумулятора недолго находился в фотоаппарате. Перед съемкой важных фотографий проверьте правильность настройки даты и времени.

Объекты, трудные для фокусировки

Автофокусировка может быть затруднена в следующих ситуациях.

Значок подтверждения автофокуса мигает. Следующие объекты не фокусируются.

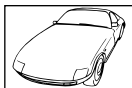

Объект с низкой контрастностью

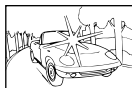

Очень яркий свет в центре кадра

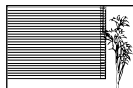

Объект с повторяющимся рисунком

Значок подтверждения автофокуса горит, но объект не сфокусирован.



Объекты, расположенные на различных расстояниях

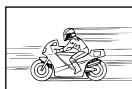

Быстродвижущийся объект



Объект за пределами зоны автофокуса

В любой ситуации лучше всего фокусировать фотоаппарат на предмете, имеющем высокую контрастность и расположенном на таком же расстоянии, как и объект съемки, после этого можно скомпоновать и выполнить снимок.

Белесоватость снимков

Это явление может возникать при съемке в контровом или полуконтровом свете. Причиной этого являются блики или появление ореола. По возможности продумайте композицию таким образом, чтобы сильные источники света не попадали на снимок. Блики могут иметь место даже при отсутствии источников света на снимке. Используйте бленду для защиты объектива от источников света. Если бленда не дает результата, заслоните объектив от света рукой. 📖 «Сменный объектив» (стр. 138)

На объекте, запечатленном в кадре, появляются непонятные яркие точки

Это может быть вызвано зависанием пикселей в устройстве приема изображения. Выполните [PIXEL MAPPING]. Если проблема не устраняется, несколько раз выполните картирование пикселей. 📖 «Картирование пикселей — проверка функций обработки изображения» (стр. 135)

Функции, выбор которых невозможен из меню

Ряд параметров нельзя выбрать из меню посредством кнопок со стрелками.

- Параметры, не устанавливаемые в текущем режиме съемки
- Параметры, не устанавливаемые по причине выполненной установки одного из параметров: Сочетание [] и [NOISE REDUCT.] и т.д.















Когда не удается выполнить автофокусировку с помощью сенсора

При использовании несовместимых с контрастным автофокусом объективов возможны трудности с фокусировкой в зависимости от объекта. Установка параметра [PD AFL] на значение [ON] в пользовательском меню позволяет использовать автофокус с определением разности фаз путем нажатия кнопки AFL/AEL в режиме живого изображения 📖 «PD AFL» (стр. 103). Сведения о совместимых с контрастным автофокусом объективах см. на веб-сайте Olympus.

Вибрация фотоаппарата после выключения питания

Причиной этого является инициализация фотоаппаратом механизма стабилизации изображения. Без такой инициализации механизм стабилизации изображения может не обеспечивать нужного эффекта.

Коды ошибок

Индикация в видеоскелете	Индикация на панели управления	Индикация на экране	Возможная причина	Способ исправления
Нормальная индикация	- - -	 NO CARD	Карта не вставлена или не может быть идентифицирована	Вставьте или замените карту.
	-E-	 CARD ERROR	Имеется проблема с картой.	Снова вставьте карту. Если проблема не устраняется, то карту следует отформатировать. Если форматирование карты невозможно, использовать ее нельзя.
	-P-	 WRITE PROTECT	Запись на карту запрещена.	Карта была настроена «только на чтение» на компьютере. Выполните сброс настройки карты на компьютере. Переключатель защиты карты от записи установлен в положение LOCK. Для выполнения записи верните переключатель в исходное положение.
		 CARD FULL	Карта заполнена. Дальнейшая съемка и сохранение информации, например, информации печати, невозможны.	Замените карту или удалите ненужные снимки. Перед удалением загрузите нужные снимки в компьютер.
Без индикации	Без индикации	 CARD FULL	На карте больше нет свободного места, сохранение данных печати и новых снимков невозможно.	Замените карту или удалите ненужные снимки. Перед удалением загрузите нужные снимки в компьютер.
Без индикации	Без индикации		Карта SD не распознается или не отформатирована.	<ul style="list-style-type: none"> Выберите [CLEAN CARD], нажмите кнопку  и выключите фотоаппарат. Извлеките карту и протрите ее металлическую поверхность насухо мягкой сухой материей. Выберите [FORMAT]  [YES], а затем нажмите кнопку , чтобы отформатировать карту. После форматирования с карты будут удалены все данные.
Без индикации	Без индикации	 NO PICTURE	На карте нет снимков.	Карта не содержит снимков. Сохраните и воспроизведите снимки.

Индикация в видеодискетеле	Индикация на панели управления	Индикация на экране	Возможная причина	Способ исправления
Без индикации	Без индикации	 PICTURE ERROR	Возникла проблема с отображением выбранного снимка. Или снимок нельзя просматривать на этом фотоаппарате.	Для просмотра снимка на компьютере используйте программное обеспечение для обработки изображений. Если это не удастся, значит, файл изображения поврежден.
Без индикации	Без индикации	 THE IMAGE CANNOT BE EDITED	На данном фотоаппарате невозможно редактировать снимки, сделанные другим фотоаппаратом.	Для просмотра снимка на компьютере нужно использовать программное обеспечение для обработки изображений.
Без индикации	Без индикации	 Перегрев фотоаппарата. Нужно немного подождать перед продолжением работы.	Температура внутри фотоаппарата могла подняться из-за длительного использования режима живого изображения или последовательной съемки.	Подождите несколько секунд, чтобы дать фотоаппарату полностью выключиться. Перед продолжением работы необходимо дать фотоаппарату остыть.
Без индикации	Без индикации	 BATTERY EMPTY	Аккумулятор разряжен.	Зарядите аккумулятор.
Без индикации	Без индикации	 NO CONNECTION	Фотоаппарат подключен к принтеру или компьютеру неправильным образом.	Отсоедините фотоаппарат и подключите его правильно.
Без индикации	Без индикации	 NO PAPER	В принтере нет бумаги.	Загрузите бумагу в принтер.
Без индикации	Без индикации	 NO INK	В принтере кончились чернила.	Замените чернильный картридж в принтере.
Без индикации	Без индикации	 JAMMED	Застряла бумага.	Уберите застрявшую бумагу.

Индикация в видеоскателье	Индикация на панели управления	Индикация на экране	Возможная причина	Способ исправления
Без индикации	Без индикации	SETTINGS CHANGED	Во время выполнения настроек фотоаппарата был извлечен лоток для загрузки бумаги или была изменена конфигурация принтера.	Не изменяйте конфигурацию принтера во время выполнения настроек на фотоаппарате.
Без индикации	Без индикации	 PRINT ERROR	Возникла проблема с принтером и/или фотоаппаратом.	Выключите фотоаппарат и принтер. Проверьте принтер и устраните обнаруженные проблемы перед повторным включением.
Без индикации	Без индикации	 CANNOT PRINT	Снимки, записанные на других фотоаппаратах, не могут быть распечатаны на этом фотоаппарате.	Используйте компьютер для печати.

Уход за фотоаппаратом

Очистка и хранение фотоаппарата

Очистка фотоаппарата

Перед очисткой фотоаппарат следует выключить и извлечь аккумулятор.

Снаружи:

- Аккуратно протрите мягкой тканью. Если фотоаппарат очень грязный, смочите ткань в теплой мыльной воде и хорошо отожмите. Протрите фотоаппарат влажной тканью, а затем вытрите сухой. Если вы пользовались фотоаппаратом на пляже, используйте смоченную чистой водой и хорошо отжатую ткань.

Экран и видеоскатель:

- Аккуратно протрите мягкой тканью.

Объектив, зеркало и окно фокусировки:

- Сдуйте пыль с объектива, зеркала и окна фокусировки имеющимся в продаже устройством продувки. Осторожно протрите объектив бумагой для очистки объективов.

Хранение

- Если фотоаппарат не будет использоваться в течение длительного времени, извлеките аккумулятор и карту. Храните фотоаппарат в прохладном и сухом месте с хорошей вентиляцией.
- Периодически вставляйте аккумулятор и проверяйте работу фотоаппарата.

Очистка и проверка устройства приема изображения

Фотоаппарат имеет встроенную противопылевую функцию для предотвращения попадания пыли на устройство приема изображения и удаления пыли и грязи с поверхности этого устройства посредством ультразвуковых колебаний. Противопылевое устройство активируется при установке выключателя питания на ON, а также при включении и выключении режима живого изображения. Функция удаления пыли используется одновременно с функцией картирования пикселей, которая проверяет устройство приема изображения и цепи его обработки. Так как противопылевое устройство активируется при каждом включении питания фотоаппарата, для эффективного удаления пыли следует держать фотоаппарат вертикально.

! Примечание



- Не используйте сильных растворителей, таких как бензол или спирт, или ткань, прошедшую химическую обработку.
- Не храните фотоаппарат в местах, где выполняется химическая обработка, чтобы предотвратить фотоаппарат от коррозии.
- Если оставить объектив грязным, на его поверхности может появиться плесень.
- После длительного хранения необходимо перед использованием фотоаппарата проверить каждый его компонент. Перед выполнением важных снимков сделайте пробный снимок и проверьте исправность работы фотоаппарата.

Режим очистки — удаление пыли

При попадании пыли или грязи на устройство приема изображения на снимке могут появиться черные точки. В этом случае обратитесь в местный сертифицированный сервисный центр компании Olympus для физической очистки устройства приема изображения. Устройство приема изображения — это высокоточное устройство, которое легко повредить. При самостоятельной очистке устройства приема изображения следуйте приведенным ниже инструкциям. Если в ходе очистки закончится заряд аккумулятора, затвор закроется, что может привести к поломке шторки и зеркала. Необходимо контролировать оставшийся заряд аккумулятора.

1 Снимите объектив и установите выключатель питания в положение ON.

2 MENU ▸ [Fv] ▸ [P] ▸ [CLEANING MODE]

3 Нажмите , а затем кнопку .

- Фотоаппарат переходит в режим очистки.

4 Нажмите кнопку спуска затвора полностью.

- Зеркало поднимается, и шторка затвора открывается.

5 Очистите устройство приема изображения.

- Осторожно сдуйте пыль с поверхности устройства приема изображения с помощью механического устройства продувки (имеется в продаже).

6 После окончания очистки нужно следить, чтобы шторка затвора не закрылась на устройстве продува при выключении питания.

- При выключении фотоаппарата шторка затвора закрывается, вследствие чего зеркало опускается.



! Примечание

- Не допускайте соприкосновения устройства продувки (приобретенного отдельно) с устройством приема изображения. В случае соприкосновения с устройством продувки, устройство приема изображения будет повреждено.
- Не вводит устройство продувки за держатель объектива. При выключении питания затвор закрывается, что может привести к поломке шторки затвора.
- Для очистки следует пользоваться только механическим устройством продувки. При обдуве устройства приема изображения сжатым газом газ замерзает на его поверхности, приводя к его повреждению.

Картирование пикселей — проверка функций обработки изображения

Функция картирования пикселей позволяет фотоаппарату проверить и отрегулировать устройство приема изображения и функции обработки изображений. После пользования экраном или непрерывной съемки нужно выждать как минимум одну минуту перед использованием функции картирования пикселей, чтобы обеспечить ее эффективную работу.

1 MENU ▸ [Fv] ▸ [P] ▸ [PIXEL MAPPING]

2 Нажмите , а затем кнопку .

- В процессе картирования пикселей отображается индикатор [BUSY]. После окончания распределения пикселей происходит возврат в меню.

! Примечание

- Если вы случайно выключили фотоаппарат во время картирования пикселей, начните заново с шага 1.

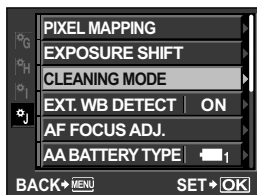

Основные сведения о картах памяти

Используемые карты

Картой в данном руководстве называется носитель данных. В этом фотоаппарате могут использоваться карты CompactFlash, SD, SDHC или SDXC (имеются в продаже).

CompactFlash (Тип I) (совместимый с технологией UDMA)

CompactFlash – это полупроводниковая карта с большой емкостью флэш-памяти. Вы можете использовать имеющиеся в продаже карты.

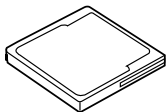

Карта SD

Карты SD также часто используются в качестве носителя данных в компактных фотоаппаратах.



Переключатель защиты от записи карты SD

На корпусе карты SD есть переключатель защиты от записи. Если установить переключатель в положение «LOCK», выполнение записи, удаление или форматирование данных на карте будет невозможно. Для выполнения записи верните переключатель в исходное положение.

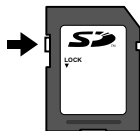

Примечание

- Данные на карте памяти не уничтожаются даже при их удалении или форматировании карты. Выбрасывая карту, необходимо привести ее в негодность, чтобы не допустить утечки конфиденциальной информации.



Форматирование карты

Карты, отформатированные на компьютере, перед использованием необходимо отформатировать в фотоаппарате.

При форматировании карты все сохраненные на ней данные, включая защищенные снимки, удаляются. При форматировании использованной ранее карты удостоверьтесь в отсутствии на карте снимков, которые вы хотите сохранить.

- 1 MENU > [CF] > [CARD SETUP]
- 2 С помощью [←] [→] выберите [FORMAT], а затем нажмите кнопку [OK].
- 3 С помощью [←] [→] выберите [YES], а затем нажмите кнопку [OK].
 - Форматирование закончено.

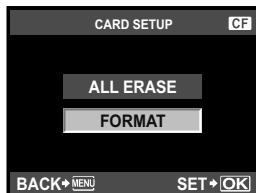

РЕКОМЕНДАЦИИ

При установке карт памяти в оба гнезда:

→ Выберите используемую карту в [[CF]/[SD]].

[CF] «[CF]/[SD]» (стр. 116)

Аккумулятор и зарядное устройство

- Используйте одинарный литиево-ионный аккумулятор Olympus (BLM-5). Не используйте другие аккумуляторы. Можно использовать аккумулятор BLM-1, однако заряжать его следует с помощью специального зарядного устройства (BCM-1 или BCM-2). Мы рекомендуем использовать аккумулятор BLM-5.
- Потребление энергии фотоаппаратом в значительной степени зависит от интенсивности использования и других условий.
- Перечисленные ниже операции требуют больших затрат энергии даже без съемки, и заряд аккумулятора быстро израсходуется.
 - Частое выполнение автофокусировки путем нажатия до половины кнопки спуска затвора в режиме съемки
 - Использование режима живого изображения
 - Длительный просмотр снимков на ЖК-дисплее.
 - При подключении компьютера или принтера.
- При использовании разряженного аккумулятора фотоаппарат может выключиться без предупреждения о низком уровне заряда аккумулятора.
- При покупке аккумулятор заряжен не полностью. Перед использованием зарядите аккумулятор с помощью входящего в комплект зарядного устройства (BCM-5).
- Длительность зарядки с помощью входящего в комплект зарядного устройства составляет около 3,5 часов (ориентировочно).
- Для зарядки входящего в комплект аккумулятора не используйте зарядные устройства, отличные от специального. Также не используйте входящее в комплект зарядное устройство для зарядки аккумуляторов, отличных от специального.

Использование зарядного устройства за рубежом

- Зарядное устройство может использоваться почти в любой домашней электросети переменного тока с напряжением от 100 В до 240 В (50/60 Гц) по всему миру. Однако в разных странах конфигурация сетевой розетки может отличаться, поэтому для вилки зарядного устройства может понадобиться переходник. Дополнительную информацию можно получить в местной электромастерской или у туроператора.
- Не пользуйтесь имеющимися в продаже дорожными переходниками, так как это может привести к повреждению зарядного устройства.

Сменный объектив

Выберите объектив, с помощью которого вы хотите снимать. Используйте указанные объективы Four Thirds (держатель Four Thirds). В случае использования других объективов не обеспечивается правильная работа автофокуса и экспонометра. В ряде случаев другие функции также не работают.

- Объективы системы Micro Four Thirds использовать нельзя.

Four Thirds

Разработан компанией Olympus в качестве стандарта на держатели объективов системы Four Thirds. Эти сменные объективы нового поколения с держателем Four Thirds разработаны на базе достижений инженерной оптики специально для цифровых фотоаппаратов.

Сменный объектив ZUIKO DIGITAL

Сменные объективы системы Four Thirds разработаны в соответствии с жесткими требованиями профессиональной съемки. Система Four Thirds обеспечивает компактность и малый вес быстросменных объективов.

Фокусное расстояние и глубина резкости объективов системы Four Thirds

По сравнению с 35-мм фотоаппаратами с помощью фотоаппаратов с системой Four Thirds можно достичь различных эффектов при одном фокусном расстоянии и значении диафрагмы.

Фокусное расстояние

С помощью фотоаппарата с системой Four Thirds можно достичь фокусного расстояния, вдвое превышающего фокусное расстояние 35-мм фотоаппарата. Этим объясняется конструкция компактных телеобъективов. Например, объектив системы Four Thirds с фокусным расстоянием 14-50 мм эквивалентен объективу с фокусным расстоянием 28-100 мм для 35-мм фотоаппарата.

- Если угол изображения объектива системы Four Thirds приводится к углу изображения 35-мм фотоаппарата, перспектива является такой же, как и перспектива 35-мм фотоаппарата.

Глубина резкости

С помощью фотоаппарата с системой Four Thirds можно достичь глубины резкости, вдвое превышающей глубину резкости 35-мм фотоаппарата. Например, объектив системы Four Thirds яркости f2.0 эквивалентен значению f4.0 при сравнении с диафрагмой 35-мм фотоаппарата.

- Можно достичь такого же эффекта размытости фона, как и при использовании 35-мм фотоаппарата.

! Примечание

- При установке или снятии крышки корпуса и объектива с фотоаппарата держатель объектива на фотоаппарате должен быть направлен вниз. Это предотвращает попадание пыли и других посторонних предметов внутрь фотоаппарата.
- Не снимайте крышку корпуса и не устанавливайте объектив в запыленных местах.
- Не направляйте прикрепленный к фотоаппарату объектив на солнце. Это может привести к неисправности фотоаппарата или даже к воспламенению вследствие эффекта усиления солнечного света, фокусируемого объективом.
- Не теряйте крышку корпуса и заднюю крышку.
- При снятом объективе отверстие фотоаппарата должно быть закрыто крышкой, чтобы предотвратить попадание внутрь корпуса пыли.

■ Спецификация компонентов

- ① Узел крепления бленды
- ② Резьба для крепления фильтра
- ③ Кольцо трансфокатора
- ④ Фокальное кольцо
- ⑤ Указатель крепления
- ⑥ Электрические контакты
- ⑦ Передняя крышка
- ⑧ Задняя крышка
- ⑨ Бленда объектива

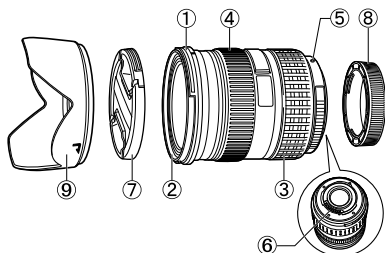

■ Крепление бленды

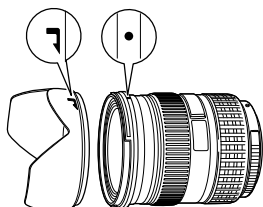

■ Хранение бленды

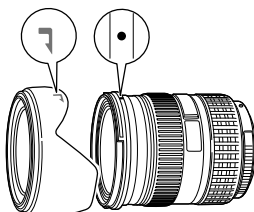

- Для съемки объекта в контровом свете следует пользоваться блендой.

■ Основные технические данные

Наименование	14 – 54 мм F2.8 – 3.5 II	ED 12 – 60 мм F2.8 – 4.0 SWD
Байонет	Four Thirds	
Фокусное расстояние	14 – 54 мм	12 – 60 мм
Макс. диафрагма	f2.8 – 3.5	f2.8 – 4.0
Угол изображения	75° – 23°	84° – 20°
Конфигурация объектива	11 групп, 15 линз	10 групп, 14 линз
	Многослойное просветляющее покрытие (частично однослойное)	
Регулировка диафрагмы	f2.8–22	f2.8–22
Съемочное расстояние	0,22 м – ∞	0,25 м – ∞
Регулировка фокуса	Переключение AF/MF	
Масса (без учета бленды и крышки)	440 г	575 г
Размеры (Макс. диаметр × общая длина)	ø74,5 × 88,5 мм	ø79,5 × 98,5 мм
Крепление бленды объектива	Штыковое	
Диаметр резьбы крепления фильтра	67 мм	72 мм

Может использоваться с дополнительным удлинительным тубусом EX-25 при следующих условиях:

При использовании EX-25 фокусировка производится в режиме MF.

Объектив, фокусное расстояние		Съемочное расстояние	Увеличение (): в расчете на базе фотоаппарата для 35-мм пленки.
14-54 мм F2.8-3.5 II	14 мм	Съемка невозможна, так как фокусировка на объекты при таком фокусном расстоянии невозможна.	
	54 мм	17,7 см – 22,2 см	0,47 – 0,65x (0,94 – 1,3x)
ED 12-60 мм F2.8-4.0 SWD	12 мм	Съемка невозможна, так как фокусировка на объекты при таком фокусном расстоянии невозможна.	
	60 мм	21 см – 25,6 см	0,43 – 0,58x (0,86 – 1,16x)

■ Меры предосторожности при хранении

- После использования очистите объектив. Удалите пыль и грязь с поверхности объектива с помощью обдува или щетки. Для удаления грязи с объектива используйте имеющуюся в продаже бумагу для чистки объективов. Не пользуйтесь органическими растворителями.
- Неиспользуемый объектив обязательно закройте крышкой и поместите на хранение.
- Не храните его вблизи средств по борьбе с насекомыми.

❗ Указания по съемке

- При использовании нескольких фильтров или фильтра большой толщины возможно обрезание краев снимков.

Линейная диаграмма программы (режим P)

В режиме **P** фотоаппарат запрограммирован таким образом, что значения диафрагмы и выдержки выбираются автоматически в соответствии с яркостью объекта, как показано ниже. Линейная диаграмма программы зависит от установленного объектива.

- При использовании (14-54 мм f2.8-3.5 II) телескопического объектива (фокусное расстояние: 14 мм, ISO100)
- Программная коррекция

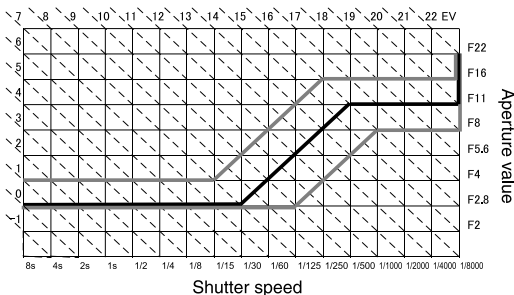

Синхронизация вспышки и выдержка

Режим съемки	Синхронизация вспышки	Верхний предел таймера синхронизации*1	Фиксированная синхронизация при срабатывании вспышки*2
P	1/(фокусное расстояние объектива x 2) или таймер синхронизации (более медленное значение)	1/250	1/60
A			
S	Установленная выдержка		—
M			

*1 Можно изменить с помощью меню: 1/60-1/250 «X-SYNC.» (стр. 112)

*2 Можно изменить с помощью меню: 30-1/250 «SLOW LIMIT» (стр. 112)





































Отображение предупреждений касательно экспозиции

Если при нажатии кнопки спуска затвора до половины не удастся получить оптимальной экспозиции, изображение в видоискателе и на панели управления Super control panel мигает.

Режим съемки	Пример отображения предупреждений (мигание)	Состояние	Действие
P		Слишком темный объект.	<ul style="list-style-type: none"> Увеличьте чувствительность по ISO. Воспользуйтесь вспышкой.
		Слишком яркий объект.	<ul style="list-style-type: none"> Уменьшите чувствительность по ISO. Воспользуйтесь имеющимся в продаже ND-фильтром (для регулировки количества света).
A		Объект недоэкспонирован.	<ul style="list-style-type: none"> Уменьшите значение диафрагмы. Увеличьте чувствительность по ISO.
		Объект переэкспонирован.	<ul style="list-style-type: none"> Увеличьте значение диафрагмы. Уменьшите чувствительность по ISO или воспользуйтесь имеющимся в продаже ND-фильтром (для регулировки количества света).
S		Объект недоэкспонирован.	<ul style="list-style-type: none"> Установите более низкую скорость затвора. Увеличьте чувствительность по ISO.
		Объект переэкспонирован.	<ul style="list-style-type: none"> Установите более короткую выдержку. Уменьшите чувствительность по ISO или воспользуйтесь имеющимся в продаже ND-фильтром (для регулировки количества света).

* Значение диафрагмы в момент мигания индикатора зависит от типа объектива и его фокусного расстояния.

Режимы вспышки, которые можно установить с помощью режима съемки

Режим съемки	Индикация в видоискателе	Индикация на панели управления	Индикация на панели управления Super control panel	Режим вспышки	Синхронизация вспышки	Условия срабатывания вспышки	Предел выдержки
P A  	 -A	 _A	 AUTO	Автовспышка	Ранняя вспышка	Срабатывает автоматически в темноте/в контрольном свете ^{*1}	1/30 сек. – 1/250 сек.
	 00 -A	 _A 		Автовспышка (подавление эффекта «красных глаз»)			
				Принудительная вспышка		Срабатывает всегда	
	 OFF	 OFF		Без вспышки	—	—	—
	 SLo00 -A	 _A SLOW 	 SLOW	Медленная синхронизация (подавление эффекта «красных глаз»)	Ранняя вспышка	Срабатывает автоматически в темноте/в контрольном свете ^{*1}	60 сек. – 1/250 сек.
	 SLo -A	 _A SLOW	 SLOW	Медленная синхронизация (ранняя вспышка)			
	 SLo2 -A	 _A SLOW 2nd-CURTAIN	 SLOW2	Медленная синхронизация (поздняя вспышка)	Поздняя вспышка		
	 Full	 Full	 FULL	Ручная вспышка (FULL)	Ранняя вспышка	Срабатывает всегда	
	 1-4	 1-4	 1/4	Ручная вспышка (1/4)			
	 1-16	 1-16	 1/16	Ручная вспышка (1/16)			
 1-64	 1-64	 1/64	Ручная вспышка (1/64)				

*1 При установке вспышки в режим Super FP перед срабатыванием она обнаруживает контрольный свет в течение более длительного времени, чем обычная вспышка.  «Режим вспышки Super FP» (стр. 79)

Режим съемки	Индикация в видоискателе	Индикация на панели управления	Индикация на панели управления Super control panel	Режим вспышки	Синхронизация вспышки	Условия срабатывания вспышки	Предел выдержки
S M B (BULB)	⚡	⚡	⚡	Принудительная вспышка	Ранняя вспышка	Срабатывает всегда	60 сек. – 1/250 сек.
	⚡ 00	⚡ 00	00 ⚡	Принудительная вспышка (подавление эффекта «красных глаз»)			
	⚡ 0 1 1	⚡ 0 1 1	Ⓢ	Без вспышки	—	—	—
	⚡ 2	⚡ 2nd-CURTAIN	2nd CURTAIN	Ручная вспышка/ Медленная синхронизация (поздняя вспышка)	Поздняя вспышка	Срабатывает всегда	60 сек. - 1/250 сек.
	⚡ FULL	⚡ FULL	⚡ FULL	Ручная вспышка (FULL)	Ранняя вспышка		
	⚡ 1-4	⚡ 1-4	⚡ 1/4	Ручная вспышка (1/4)			
	⚡ 1-16	⚡ 1-16	⚡ 1/16	Ручная вспышка (1/16)			
	⚡ 1-64	⚡ 1-64	⚡ 1/64	Ручная вспышка (1/64)			

Цветовая температура баланса белого

Чем цветовая температура выше, тем больше в свете синих тонов и меньше красных; чем цветовая температура ниже, тем больше в свете красных тонов и меньше синих. Спектральный баланс различных источников белого света количественно выражается цветовой температурой – физической величиной, выражаемой посредством температурной шкалы в градусах Кельвина (К). Посредством цветовой температуры можно отобразить цвет солнечного света и других источников естественного освещения, а также цвет лампы накаливания и других источников искусственного освещения.

Следовательно, цветовые температуры флуоресцентных ламп делают их непригодными в качестве источников искусственного освещения. Имеют место расхождения в оттенках в сравнении с цветовыми температурами флуоресцентного света. Если эти различия в оттенках невелики, их можно рассчитать по цветовой температуре, это называется коррелированной цветовой температурой. Предварительная настройка 4000 К в данном фотоаппарате представляет собой коррелированную цветовую температуру и не может в строгом смысле слова считаться цветовой температурой. Используйте эти настройки для съемки в условиях флуоресцентного освещения.

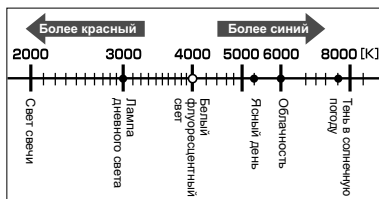

- Цветовые температуры, приведенные на шкале выше, являются приближенными для различных источников света.

Режим записи и размер файла/количество доступных для сохранения снимков

Указанный в таблице размер файла является приблизительным для файлов с соотношением размеров 4:3.

Режим записи	Количество пикселей (PIXEL COUNT)	Сжатие	Формат файла	Размер файла (МБ)	Количество доступных для сохранения снимков (при использовании карты SD емкостью 1 ГБ)
RAW	4032 x 3024	Сжатие без потери данных	ORF	Приблизительно 14	54
SF		1/2,7	JPEG	Приблизительно 8,4	101
F		1/4		Приблизительно 5,9	145
N		1/8		Приблизительно 2,7	320
B		1/12		Приблизительно 1,8	477
MSF	3200 x 2400	1/2,7		Приблизительно 5,6	154
MF		1/4		Приблизительно 3,4	255
MN		1/8		Приблизительно 1,7	504
MB		1/12		Приблизительно 1,2	747
MSF		2560 x 1920		1/2,7	Приблизительно 3,2
MF	1/4			Приблизительно 2,2	395
MN	1/8			Приблизительно 1,1	776
MB	1/12			Приблизительно 0,8	1143
MSF	1600 x 1200			1/2,7	Приблизительно 1,3
MF		1/4		Приблизительно 0,9	993
MN		1/8		Приблизительно 0,5	1893
MB		1/12	Приблизительно 0,4	2753	
MSF		1280 x 960	1/2,7	Приблизительно 0,9	1044
SF	1/4		Приблизительно 0,6	1514	
SN	1/8		Приблизительно 0,3	2884	
SB	1/12		Приблизительно 0,3	4038	
MSF	1024 x 768		1/2,7	Приблизительно 0,6	1594
SF		1/4	Приблизительно 0,4	2243	
SN		1/8	Приблизительно 0,3	4038	
SB		1/12	Приблизительно 0,2	5507	
MSF		640 x 480	1/2,7	Приблизительно 0,3	3563
SF	1/4		Приблизительно 0,2	5048	
SN	1/8		Приблизительно 0,2	8654	
SB	1/12		Приблизительно 0,1	10096	

Примечание

- Оставшееся количество кадров может изменяться в зависимости от объекта или от того, настроено ли сохранение данных печати. В некоторых случаях оставшееся количество кадров, показанное в видеоскелете или на ЖК-экране, не изменяется, даже когда Вы делаете новые снимки или удаляете сохраненные.
- Актуальный размер файла зависит от объекта.
- Максимальное количество сохраняемых фотоснимков, отображаемое на экране, составляет 9999.
- Максимальное количество доступных для сохранения снимков, отображенных на панели управления, составляет 999.

Режим записи	Размер изображения	Частота смены кадров	Доступная длительность записи (Карта SD/SDHC/SDXC)
			2 ГБ
HD	1280 x 720 (16:9)	30 кадров в секунду	Приблизительно 7 мин.
SD	640 x 480 (4:3)	30 кадров в секунду	Приблизительно 14 мин.

Функции, которые можно зарегистрировать в настройке MYSET

Функция	Регистрация MYSET	Функция	Регистрация MYSET
Режим съемки	✓	WB	✓
	✓	ALL WB	—
Значение диафрагмы	✓	MULTIPLE EXPOSURE	—
Выдержка	✓	DIAL FUNCTION	✓
IMAGE STABILIZER (I.S.)	✓	DIAL DIRECTION	✓
	✓	AEL/AFL	✓
	STILL PICTURE	AEL/AFL MEMO	✓
	MOVIE	LIVE VIEW BOOST	✓
IMAGE ASPECT	✓	QUICK ERASE	✓
WB	✓	RAW+JPEG ERASE	✓
+	✓	BUTTON FUNCTION	✓
ISO	✓	⇌	✓
NOISE REDUCT.	✓	FOCUS RING	✓
NOISE FILTER	✓	BULB FOCUSING	—
METERING	✓	AF ILLUMINAT.	✓
EXPOSURE SHIFT	✓	L fps	✓
RC MODE	✓	RLS PRIORITY S	✓
AF MODE	✓	RLS PRIORITY C	✓
AF AREA	✓	RESET LENS	—
SET HOME	—	FACE DETECT	✓
AF AREA POINTER	—	INFO SETTING	✓
C-AF LOCK	—	CONTROL SETTING	✓
AF SENSITIVITY	—	PICTURE MODE SETTINGS	✓
SET UP	—	LEVEL GAUGE	✓
PD AFL	✓	ASPECT SHOOTING	✓
AF FOCUS ADJ.	✓	AA BATTERY TYPE	✓
MF ASSIST	✓	WARNING LEVEL	—
AE BKT	✓	LEVEL ADJUST	—
ISO BKT	✓	EXT. WB DETECT	✓
WB BKT	✓	MOVIE	✓
FL BKT	✓	HDMI	—
FLASH MODE	✓	VOLUME	—
	✓	HISTOGRAM SETTINGS	—
X-SYNC.	✓		—
SLOW LIMIT	✓	CF/SD	—
ISO STEP	✓	EDIT FILENAME	—
ISO-AUTO SET	✓		—
EV STEP	✓		—
BULB TIMER	✓	PRIORITY SET	—
VIDEO OUT	—		✓

Функция	Регистрация MYSET	Функция	Регистрация MYSET
REC VIEW	✓	dpi SETTING	—
SLEEP	✓	USB MODE	—
BACKLIT LCD	✓	COLOR SPACE	✓
4 h TIMER	—	SHADING COMP.	✓
BUTTON TIMER	—	⚙️ MENU DISPLAY	—
	—	COPYRIGHT SETTINGS	—
Программная коррекция	—	FILE NAME	—

✓: регистрация возможна. —: регистрация невозможна.

Уровни меню

Меню съемки

Закладка	Функция	Настройка	См. стр.
	CARD SETUP	ALL ERASE/FORMAT	стр. 98 стр. 136
	RESET/MYSET	RESET	
MYSET1		SET/RESET	
MYSET2		SET/RESET	
MYSET3		SET/RESET	
PICTURE MODE		⚙️ i-ENHANCE/⚙️ VIVID/⚙️ NATURAL*/⚙️ MUTED/ ⚙️ PORTRAIT/MONOTONE/CUSTOM/⚙️ POP ART/ ⚙️ SOFT FOCUS/⚙️ PALE&LIGHT COLOR/⚙️ LIGHT TONE/⚙️ GRAINY FILM/⚙️ PIN HOLE/⚙️ DIORAMA/ ⚙️ CROSS PROCESS/⚙️ GENTLE SEPIA/ ⚙️ DRAMATIC TONE	стр. 70
		STILL	RAW/ⓁF/ⓁN*/ⓁN/ⓁN/ⓁF+RAW/ⓁN+RAW/ ⓁN+RAW/ⓁN+RAW
PICTURE		MOVIE	HD*/SD
	IMAGE ASPECT	4:3*/16:9/3:2/6:6/5:4/7:6/6:5/7:5/3:4	стр. 65

* Заводская настройка по умолчанию

Закладка	Функция	Настройка		См. стр.	
	IMAGE STABILIZER	OFF/I.S. 1*/I.S. 2/I.S. 3		стр. 62	
	BRACKETING	AE BKT	OFF*/2F 0.3EV/2F 0.5EV/2F 0.7EV/2F 1.0EV/ 3F 0.3EV/3F 0.5EV/3F 0.7EV/3F 1.0EV/5F 0.3EV/5F 0.5EV/5F 0.7EV/5F 1.0EV/7F 0.3EV/ 7F 0.5EV/7F 0.7EV OVER EXP. PIC./UNDER EXP. PIC.(2F)		стр. 49
		WB BKT	A-B G-M	OFF*/3F 2STEP/ 3F 4STEP/3F 6STEP	стр. 69
		FL BKT	OFF*/3F 0.3EV/3F 0.5EV/3F 0.7EV/3F 1.0EV		стр. 77
		ISO BKT	OFF*/3F 0.3EV/3F 0.7EV/3F 1.0EV		стр. 51
	MULTIPLE EXPOSURE	FRAME	OFF*/2F/3F/4F		стр. 51
		AUTO GAIN	OFF*/ON		
		OVERLAY	OFF*/ON		
RC MODE	OFF*/ON		стр. 80		

* Заводская настройка по умолчанию

Меню воспроизведения































Закладка	Функция	Настройка		См. стр.	
	?	START			стр. 90
		BGM	MELANCHOLY*/NOSTALGIC/LOVE/JOY/ COOL/OFF		
		SLIDE	ALL*/STILL PICTURE/MOVIE		
		SLIDE INTERVAL	2 SEC – 10 SEC (3 SEC*)		
		MOVIE INTERVAL	FULL/SHORT*		
		OFF/ON*		стр. 91	
	EDIT	SEL. IMAGE	RAW DATA EDIT		стр. 93
		SEL. IMAGE	JPEG EDIT	SHADOW ADJ/REDEYE FIX/ □/ASPECT/BLACK & WHITE/ SEPIA/SATURATION/□/□/ e-PORTRAIT	
				NO/ START/ YES	
	IMAGE OVERLAY	2IMAGES MERGE*/3IMAGES MERGE/ 4IMAGES MERGE		стр. 95	
	/□		стр. 121		
COPY ALL	YES/NO		стр. 96		
RESET PROTECT	YES/NO		стр. 97		

* Заводская настройка по умолчанию

Пользовательское меню























Закладка	Функция	Настройка	См. стр.
	AF/MF		стр. 102
	AF AREA	[:::]*/[·]/[:::]	стр. 102
	SET UP	OFF/LOOP/SPIRAL*	стр. 102
	RESET LENS	OFF/ON*	стр. 102
	BULB FOCUSING	OFF/ON*	стр. 102
	FOCUS RING	↻*/↻	стр. 103
	MF ASSIST	OFF*/ON	стр. 103
	SET HOME	[:::]*/[·]/[:::]	стр. 103
	PD AFL	OFF*/ON	стр. 103
	AF ILLUMINAT.	OFF/ON*	стр. 103
	C-AF LOCK	OFF*/ON	стр. 103
	AF AREA POINTER	OFF/ON*	стр. 103
	AF SENSITIVITY	NORMAL*/SMALL	стр. 103
		BUTTON/DIAL	
DIAL FUNCTION	P	Ps*//	стр. 104
	A	FNo.* /	
	S	SHUTTER*//	
	M	Главный диск управления: SHUTTER*/FNo. Вспомогательный диск управления: SHUTTER/FNo.*	
	MENU	Главный диск управления: ◀▶/⬆ / VALUE* Вспомогательный диск управления:◀▶*/⬆ / VALUE	
		Главный диск управления:прокрутка кадра назад/ вперед/Q* Вспомогательный диск управления:прокрутка кадра назад/ вперед*/Q	
DIAL DIRECTION	DIAL1*/DIAL2	стр. 104	
AEL/AFL	S-AF*	mode1*/mode2/mode3	стр. 105
	C-AF	mode1/mode2*/mode3/mode4	
	MF	mode1*/mode2/mode3	
AEL/AFL MEMO	OFF/ON*	стр. 106	
BUTTON FUNCTION	Функция кнопки Fn	Fn FACE DETECT/PREVIEW/LIVE PREVIEW// HOME/MF/RAW -P/A/S/M/TEST PICTURE/MYSET1/MYSET2/MYSET3/MYSET4// /LEVEL GAUGE/MAGNIFY*/AF AREA SELECT/IS MODE/OFF	стр. 106

* Заводская настройка по умолчанию

Закладка	Функция	Настройка		См. стр.
	 BUTTON FUNCTION	Функция кнопки 	AF AREA SELECT*/  /[] HOME/MF/RAW  /TEST PICTURE/MYSET1/MYSET2/MYSET3/MYSET4/LEVEL GAUGE/IS MODE/OFF	стр. 106
		Функция кнопки  (предварительный просмотр)	AF AREA SELECT/Fn FACE DETECT/PREVIEW*/LIVE PREVIEW/  /[] HOME/MF/RAW  /TEST PICTURE/MYSET1/MYSET2/MYSET3/MYSET4/LEVEL GAUGE/MAGNIFY/IS MODE/OFF	
		 BUTTON FUNCTION	OFF/[]*	
	BUTTON TIMER	3SEC/5SEC/8SEC*/HOLD/OFF		стр. 107
	 	OFF*/ON		стр. 107
	RELEASE			стр. 108
	RLS PRIORITY S	OFF*/ON		стр. 108
	RLS PRIORITY C	OFF/ON*		
	 L fps	1fps/2fps/3fps*/4fps		стр. 108
	DISP/  /PC			стр. 108
	HDMI	HDMI OUT	1080i*/720p/480p/576p	стр. 108
		HDMI CONTROL	OFF*/ON	
	VIDEO OUT	*1		стр. 108
	SLEEP	OFF/1MIN*/3MIN/5MIN/10MIN		стр. 108
	LIVE VIEW BOOST	OFF*/ON		стр. 109
	 FACE DETECT	OFF*/ON		стр. 109
	 /INFO SETTINGS	 INFO	IMAGE ONLY/OVERALL/  /HIGHLIGHT&SHADOW	стр. 109
		LV-INFO	DISPLAYED GRID(OFF/  /)/  /HIGHLIGHT&SHADOW/ZOOM/MULTI VIEW/IMAGE ONLY	
		 SETTINGS	 4/  9/  25/  100/CALENDAR	
	 CONTROL SETTINGS	LIVE CONTROL	OFF/ON*	стр. 109
		CONTROL PANEL	OFF*/ON	

* Заводская настройка по умолчанию

*1 Настройки зависят от страны, в которой был куплен фотоаппарат.

Закладка	Функция	Настройка	См. стр.	
	 HISTOGRAM SETTINGS	HIGHLIGHT/SHADOW	стр. 109	
	BACKLIT LCD	8 SEC*/30 SEC/1 MIN/HOLD	стр. 109	
	))	OFF/ON*	стр. 109	
	VOLUME	0-5(3*)	стр. 109	
	USB MODE	AUTO*/STORAGE/MTP/PRINT/CONTROL	стр. 110	
	LEVEL GAUGE	OFF*/ON	стр. 110	
	4 h TIMER	OFF/4 h*	стр. 111	
	PICTURE MODE SETTINGS	 i-ENHANCE/  VIVID/  MUTED/  PORTRAIT/ MONOTONE/ CUSTOM/POP ART/SOFT FOCUS/ PALE&LIGHT COLOR/LIGHT TONE/GRAINY FILM/PIN HOLE/ DIORAMA/ CROSS PROCESS/ GENTLE SEPIA/ DRAMATIC TONE	OFF/ON*	стр. 111
	 EXP/  ISO			стр. 111
	EV STEP	1/3EV*/1/2EV/1EV		стр. 111
METERING	 *	ESP + AF/ESP*	стр. 111	
				
				
				
Замер AEL	AUTO*/  /  /HI/  SH		стр. 111	
ISO STEP	1/3EV*/1EV		стр. 111	
ISO-AUTO SET	HIGH LIMIT	200 – 6400(1600*)	стр. 111	
	DEFAULT	200 – 6400(200*)		
ISO-AUTO	P/A/S */ALL		стр. 112	
BULB TIMER	1MIN – 30MIN (8 MIN*)		стр. 112	
ANTI-SHOCK []	OFF*/1/8 SEC – 30 SEC		стр. 112	
 CUSTOM			стр. 112	
 X-SYNC.	1/60 – 1/250(1/250*)		стр. 112	
 SLOW LIMIT	30 – 1/250(1/30*)		стр. 112	
 + 	OFF*/ON		стр. 112	

* Заводская настройка по умолчанию

Закладка	Функция	Настройка	См. стр.	
	←/ASPECT/COLOR/WB		стр. 113	
	NOISE REDUCT.	OFF/ON/AUTO*	стр. 113	
	NOISE FILTER	OFF/LOW/STANDARD*/HIGH	стр. 113	
	WB		AUTO*	A -7 - +7, G -7 - +7
		5300K		A -7 - +7, G -7 - +7
		7500K		A -7 - +7, G -7 - +7
		6000K		A -7 - +7, G -7 - +7
		3000K		A -7 - +7, G -7 - +7
		4000K		A -7 - +7, G -7 - +7
				A -7 - +7, G -7 - +7
				A -7 - +7, G -7 - +7
				A -7 - +7, G -7 - +7
				A -7 - +7, G -7 - +7
		CWB	2000K - 14000K	
	ALL	ALL SET	A -7 - +7, G -7 - +7	стр. 113
		ALL RESET	YES/NO	
	COLOR SPACE	sRGB*/AdobeRGB		стр. 114
	SHADING COMP.	OFF*/ON		стр. 114
	← SET	←-1-←-4	/ / / SF/F/N/B	стр. 114
	PIXEL COUNT	iddle	3200 x 2400/2560 x 1920/ 1600 x 1200	стр. 114
		mall	1280 x 960*/1024 x 768/640 x 480	
ASPECT SHOOTING	LV*/ALL		стр. 115	
	RECORD/ERASE		стр. 115	
	QUICK ERASE	OFF*/ON	стр. 115	
	RAW+JPEG ERASE	JPEG/RAW/RAW+JPEG*	стр. 115	
	FILE NAME	AUTO*/RESET	стр. 116	
	EDIT FILENAME	Adobe RGB	стр. 116	
		sRGB		
	PRIORITY SET	NO*/YES	стр. 116	
	dpi SETTING	AUTO*/CUSTOM	стр. 116	
	/	CF*/SD	стр. 116	
COPYRIGHT SETTINGS		COPYRIGHT INFO.	OFF*/ON	
		ARTIST NAME	—	
		COPYRIGHT NAME	—	
	MOVIE		стр. 117	
	MOVIE	OFF/ON*	стр. 117	

* Заводская настройка по умолчанию

Закладка	Функция	Настройка	См. стр.	
	UTILITY		стр. 117	
	PIXEL MAPPING	—	стр. 117	
	EXPOSURE SHIFT		-1 - 0* до +1	стр. 117
	CLEANING MODE	—	стр. 117	
	EXT. WB DETECT	OFF/ON*	стр. 117	
	AF FOCUS ADJ.	SET AF DATA	OFF*/DEFAULT DATA/LENS DATA	стр. 118
		DATA LIST	Данные зарегистрированного объектива①/Данные зарегистрированного объектива②/ Зарегистрированный объектив③	
	AA BATTERY TYPE	1*/2*/3	стр. 119	
WARNING LEVEL	-2 - 0* - +2	стр. 120		
LEVEL ADJUST	RESET/ADJUST	стр. 120		

* Заводская настройка по умолчанию

Меню настроек

Закладка	Функция	Настройка	См. стр.	
		—	стр. 99	
		*1	стр. 99	
			-7 до +7 -7 до +7 (±0, ±0*)	стр. 99
		AUTO BRIGHTNESS	OFF/ON*	
	REC VIEW	AUTO /OFF/1SEC - 20SEC (5SEC*)	стр. 99	
	MENU DISPLAY	OFF/ON*	стр. 99	
	FIRMWARE	—	стр. 100	

* Заводская настройка по умолчанию

*1Настройки зависят от страны, в которой был куплен фотоаппарат.

Технические данные фотоаппарата

■ Тип продукта

Тип продукта	: Однообъективный зеркальный цифровой фотоаппарат с системой сменных объективов
Объектив	: Zuiko Digital, система объективов Four Thirds
Байонет	: Four Thirds
Эквивалентное фокусное расстояние 35-мм пленочного фотоаппарата	: Прибл. удвоенное фокусное расстояние объектива

■ Устройство приема изображения

Тип продукта	: Датчик Live MOS тип 4/3"
Общее количество пикселей	: Прибл. 13 100 000
Количество эффективных пикселей	: Прибл. 12300000
Размер экрана	: 17,3 мм (по горизонтали) x 13,0 мм (по вертикали)
Соотношение размеров	: 1,33 (4:3)

■ Видоискатель

Тип продукта	: Прямой однолинзовый зеркальный видоискатель
Поле зрения	: Прибл. 100 % (поле зрения сохраненных изображений)
Увеличение видоискателя	: Прибл. 1,15x (-1 м ⁻¹ , объектив 50 мм, бесконечность)
Точка глаза	: Прибл. 20 мм от стекла (-1 м ⁻¹)
Диапазон настройки диоптрий	: -3,0 до +1,0 м ⁻¹
Участок оптического пути	: Полузеркало с быстрым возвратом
Глубина резкости	: Может быть проверена с помощью кнопки предварительного просмотра
Окно фокусировки	: Постоянное (Возможна замена на FS-3 (приобретается отдельно) в сервисном центре компании Olympus.)
Наглазник	: Сменный

■ Живое изображение

	: Использование датчика Live MOS для съемки
	: Поле зрения 100%

■ ЖК-экран (Подвижный)

Тип продукта	: 3-дюймовый цветной TFT ЖК-экран
Общее количество пикселей	: Прибл. 920000 точек

■ Затвор

Тип продукта	: Компьютеризированный шторно-щелевой затвор
Выдержка	: 1/8000 – 60 сек., съемка с открытым затвором

■ Автофокус

Тип продукта	: Система определения разности фаз TTL/Система определения контрастности
Точки фокусировки	: 11 точек
Чувствительность автофокуса	: EV -2 до EV 19 (эквивалентна ISO 100, при комнатной температуре 20°C, система определения разности фаз TTL)
Выбор точки фокусировки	: Автоматически, опционально
Подсветка автофокуса	: От встроенной вспышки.

■ Настройка экспозиции

Система замера	: Измерительная система TTL с полной диафрагмой (1) Цифровой замер ESP (2) Средневзвешенный замер по центру (3) Точечный замер (прибл. 2% окна видоискателя)
Диапазон замера	: EV 1-20 (цифровой замер ESP, средневзвешенный замер по центру, точечный замер) (при комнатной температуре, 50 мм f2, ISO 100)
Режимы съемки	: (1) P : Программная автоматическая экспозиция (возможна программная коррекция) (2) A : Автоматическая экспозиция с приоритетом диафрагмы (3) S : Автоматическая экспозиция с приоритетом выдержки (4) M : Ручной (5) B : BULB
Чувствительность ISO	: 100-6400 (с шагом 1/3, 1 EV)
Коррекция экспозиции	: ± 5 EV (с шагом 1/3, 1/2, 1 EV)

■ Баланс белого

Тип продукта	: Устройство приема изображения и датчик баланса белого
Режимы настройки	: Автоматический, предварительная настройка баланса белого, пользовательская настройка баланса белого, баланс белого по эталону

■ Сохранение

Память	: Карта CF (совместимая с типом I) (совместимая с технологией UDMA) Карта SD/SDHC/SDXC
Система сохранения	: Цифровая запись, JPEG (в соответствии с Правилами разработки для файловых систем фотоаппаратов (DCF)), данные в формате RAW
Применимые стандарты	: Exif 2.2, Digital Print Order Format (DPOF), PRINT Image Matching III, PictBridge

■ Воспроизведение

Режим воспроизведения	: Покадровое воспроизведение, воспроизведение крупным планом, режим каталога, поворот изображения, слайд-шоу, режим просмотра двух изображений, календарное отображение
Отображение данных	: Отображение данных, гистограмма

■ Серийная съемка

Режимы привода	: Покадровая съемка, последовательная съемка, автоспуск, дистанционное управление
Последовательная съемка	: Прибл. 5 кадров/сек.
Автоспуск	: Время срабатывания: 12 сек., 2 сек.
Оптическое устройство дистанционного управления	: Время срабатывания: 2 сек., 0 сек. (мгновенная съемка) (пульт дистанционного управления RM-1 (дополнительно))

■ Вспышка

Синхронизация	: Синхронизация с фотоаппаратом за 1/250 сек или менее.
Режим управления вспышкой	: TTL-AUTO (режим предварительной вспышки TTL), AUTO, MANUAL
Крепление внешней вспышки	: Крепление внешней вспышки «горячий башмак» (x-образное крепление)
Функция беспроводной вспышки	: Совместимая с системой беспроводных вспышек Olympus RC

■ Разъем для внешнего подключения

Разъем микрофона/миниразъем HDMI (тип C)/разъем USB/разъем AV OUT/разъем кабеля дистанционного управления/Крепление внешней вспышки (x-образное крепление)

■ Питание

Аккумулятор	: Литиево-ионный аккумулятор (BLM-5), 1 шт.
-------------	---------------------------------------------

■ Размеры и масса

Размеры : 142,5 мм (ширина) × 116,5 мм (высота) × 74,5 мм (толщина)
(без выступающих частей)

Вес : Прибл. 892 г (включая аккумулятор и карту CF)

■ Условия эксплуатации

Температура : 0 °С - 40 °С (эксплуатация)/

-20 °С - 60 °С (хранение)

Влажность : 30-90% (эксплуатация)/10-90% (хранение)

HDMI, эмблема HDMI и High-Definition Multimedia Interface являются торговыми марками или зарегистрированными торговыми марками компании HDMI Licensing LLC.

HDMI™
HIGH-DEFINITION MULTIMEDIA INTERFACE

Технические данные аккумулятора/зарядного устройства

Литиево-ионный аккумулятор BLM-5

МОДЕЛЬ №	: BLM-5
Тип продукта	: Перезаряжаемый литиево-ионный аккумулятор
Номинальное напряжение	: 7,4 В постоянного тока
Номинальная емкость	: 1620 мАч
Количество циклов зарядки-разрядки	: Прибл. 500 циклов (в зависимости от условий эксплуатации)
Температура среды	: 0 – 40 °С (зарядка)/ –20 – 35 °С (хранение)

Зарядное устройство для литиево-ионного аккумулятора BCM-5

МОДЕЛЬ №	: BCM-5
Номинальное входное напряжение	: 100-240 В переменного тока (50/60 Гц)
Номинальное выходное напряжение	: 8,4 В постоянного тока, 600 мА
Длительность зарядки	: Прибл. 3,5 часов (при комнатной температуре и использовании BLM-5)
Температура среды	: 0 – 40 °С (эксплуатация)/ –20 – 60 °С (хранение)

* Имеющийся в комплекте кабель переменного тока специально предназначен для данного продукта. Не следует использовать его с другими устройствами. Не используйте кабели других устройств с данным продуктом.

ХАРАКТЕРИСТИКИ МОГУТ МЕНЯТЬСЯ БЕЗ УВЕДОМЛЕНИЯ И ОБЯЗАТЕЛЬСТВ СО СТОРОНЫ ИЗГОТОВИТЕЛЯ.

Однообъективный зеркальный цифровой фотоаппарат



Система вспышек

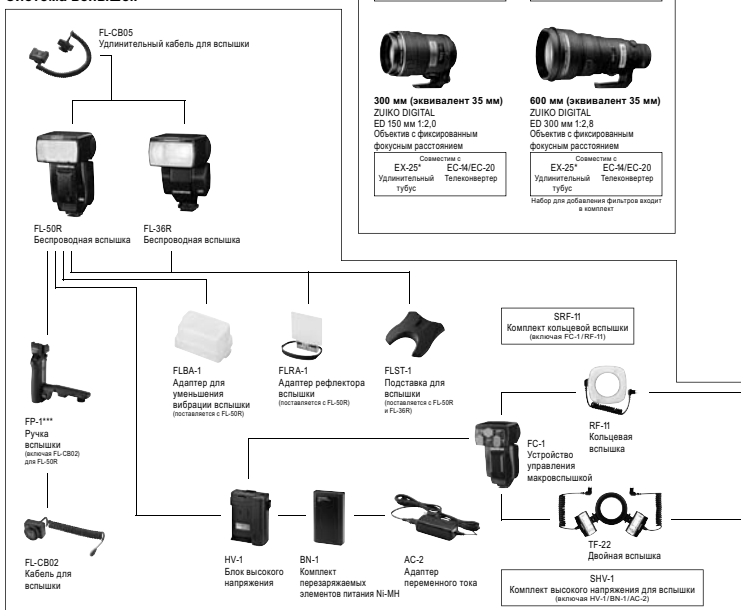

Профессиональные объективы наивысшего класса

Пыле- и брызгозащищенные



14–28 мм (эквивалент 35 мм)
ZUIKO DIGITAL
ED 7–14 мм 1:4,0
Сверхширокоугольный объектив с переменным фокусным расстоянием

Совместим с
EC-M/EC-20*
Телеконвертер



28–70 мм (эквивалент 35 мм)
ZUIKO DIGITAL
ED 14–35 мм 1:2.0 SWD
Стандартный объектив с переменным фокусным расстоянием

Совместим с
EC-M/EC-20
Телеконвертер



70–200 мм (эквивалент 35 мм)
ZUIKO DIGITAL
ED 35–100 мм 1:2,0
Телеобъектив с переменным фокусным расстоянием

Совместим с
EX-25* **EC-M/EC-20**
Удлинительный тубус
только при 120–200 мм



180–500 мм (эквивалент 35 мм)
ZUIKO DIGITAL
ED 90–250 мм 1:2,8
Телеобъектив с переменным фокусным расстоянием

Совместим с
EX-25* **EC-M/EC-20**
Удлинительный тубус



300 мм (эквивалент 35 мм)
ZUIKO DIGITAL
ED 150 мм 1:2,0
Объектив с фиксированным фокусным расстоянием

Совместим с
EX-25* **EC-M/EC-20**
Удлинительный тубус



600 мм (эквивалент 35 мм)
ZUIKO DIGITAL
ED 300 мм 1:2,8
Объектив с фиксированным фокусным расстоянием

Совместим с
EX-25* **EC-M/EC-20**
Удлинительный тубус
Набор для добавления фильтра водонепроницаемости

Профессиональные объективы

Пыле- и брызгозащитные



22-44 мм (эквивалент 35 мм)
ZUIKO DIGITAL
11-22 мм 1:2.8-3.5
Широкоугольный объектив с переменным фокусным расстоянием

Совместим с
EC-14/EC-20** TF-22
Телеконвертер Двойная вспышка



24-120 мм (эквивалент 35 мм)
ZUIKO DIGITAL
ED 12-60 мм 1:2.8-4.0 SWD
Стандартный объектив с переменным фокусным расстоянием

Совместим с
EX-25* EC-14/EC-20*
Удлинительный тубус
только при 100 мм



28-108 мм (эквивалент 35 мм)
ZUIKO DIGITAL
14-54 мм 1:2.8-3.5 II
Стандартный объектив с переменным фокусным расстоянием

Совместим с
EX-25* EC-14/EC-20**
Удлинительный тубус
только при 108 мм

TF-22
Двойная вспышка



100-400 мм (эквивалент 35 мм)
ZUIKO DIGITAL
ED 50-200 мм 1:2.8-3.5 SWD
Телеобъектив с переменным фокусным расстоянием

Совместим с
EX-25* EC-14/EC-20**
Удлинительный тубус

TF-22
Двойная вспышка



16 мм (эквивалент 35 мм)
ZUIKO DIGITAL
ED 8 мм 1:3.5
Объектив типа «рыбий глаз»

Совместим с
EC-14/EC-20**
Телеконвертер



100 мм (эквивалент 35 мм)
ZUIKO DIGITAL
ED 50 мм 1:2.0
Макрообъектив

Совместим с
EX-25* EC-14/EC-20
Удлинительный тубус

RF-11 TF-22
Кольцевая Двойная вспышка
вспышка с RF-1 в RF-1

Стандартные объективы



18-36 мм (эквивалент 35 мм)
ZUIKO DIGITAL
ED 9-18 мм 1:4.0-5.6
Сверхширокоугольный объектив с переменным фокусным расстоянием

Совместим с
EC-14*/EC-20*
Телеконвертер



28-84 мм (эквивалент 35 мм)
ZUIKO DIGITAL
ED 14-42 мм 1:3.5-5.6
Стандартный объектив с переменным фокусным расстоянием

Совместим с
EX-25* EC-14*/EC-20*
Удлинительный тубус
только при 50-84 мм



35-90 мм (эквивалент 35 мм)
ZUIKO DIGITAL 17.5-45 мм
1:3.5-5.6 Стандартный объектив с переменным фокусным расстоянием (доступно в специальном комплекте)

Совместим с
EX-25* EC-14*/EC-20*
Удлинительный тубус
только при 50-90 мм



36-360 мм (эквивалент 35 мм)
ZUIKO DIGITAL
ED 18-180 мм 1:3.5-6.3
Объектив с длиннофокусным расстоянием (10x)

Совместим с
EX-25* EC-14*/EC-20*
Удлинительный тубус
только при 180-360 мм



80-300 мм (эквивалент 35 мм)
ZUIKO DIGITAL
ED 40-150 мм 1:4.0-5.6
Телеобъектив с переменным фокусным расстоянием

Совместим с
EX-25* EC-14*/EC-20*
Удлинительный тубус



140-600 мм (эквивалент 35 мм)
ZUIKO DIGITAL
ED 70-300 мм 1:4.0-5.6
Телеобъектив Super Telephoto с переменным фокусным расстоянием

Совместим с
EX-25* EC-14*/EC-20*
Удлинительный тубус

Адаптеры



ZUIKO DIGITAL
14x Телеконвертер
EC-14



ZUIKO DIGITAL
2.0x Телеконвертер
EC-20



EX-25
Удлинительный тубус



MF-1
OM Адаптер

Сумки E-System



Сумка на плечо
Compact II



Сумка на плечо
E-System



Сумка E-System



Сумка на плечо
Pro

Наглазники



DE-P3
Наглазник
Дисторбная
коррекция +3



DE-N3
Наглазник
Дисторбная
коррекция -3



EP-5
Наглазник
(Стандартный)



EP-6
Наглазник
Большой
наглазник



EP-7
Наглазник



ME-1
Наглазник с
увеличением 12x



VA-1
Уплотер
«Vainagla»



FS-3****
Экран
фокусировки

Дистанционное управление



RM-1
Дистанционное
управление



RM-UC1
Кабель
дистанционного
управления



FR-1
Адаптер кольцевой
вспышки
для 35/50 мм Макро



BLM-5
Комплект литиево-ионных аккумуляторов



HLD-4
Отсек для элементов питания (для 2x BLM-5)



Ручь-ремешок
GS-3



BCM-5
Зарядное устройство для литиево-ионного аккумулятора



AABN-1
Отсек для элементов питания (производитель SAI-2)



LBN-1
Отсек для литиево-ионных аккумуляторов (для 3x SR123A (типично 1-160-04))

STF-22
Комплект двойной вспышки (включая FC-1/1 TF-22)

Не поставляется с FR-1. **Обмен только в сервисном центре Olympus.

Характеристики могут меняться без уведомления и ответственность со стороны изготовителя.

МЕРЫ ПРЕДОСТОРОЖНОСТИ



ОСТОРОЖНО

ОПАСНОСТЬ УДАРА
ТОКОМ НЕ ОТКРЫВАТЬ



ОСТОРОЖНО: ЧТОБЫ СНИЗИТЬ ОПАСНОСТЬ УДАРА ЭЛЕКТРИЧЕСКИМ ТОКОМ, НЕ СНИМАЙТЕ КРЫШКУ (ИЛИ ЗАДНЮЮ КРЫШКУ). ВНУТРИ НЕТ ЧАСТЕЙ, ПОДЛЕЖАЩИХ ОБСЛУЖИВАНИЮ ПОЛЬЗОВАТЕЛЕМ. ДЛЯ ОБСЛУЖИВАНИЯ ОБРАЩАЙТЕСЬ К КВАЛИФИЦИРОВАННОМУ ТЕХНИЧЕСКОМУ ПЕРСОНАЛУ OLYMPUS.



Восклицательный знак, заключенный в треугольник, обращает ваше внимание на важные инструкции по эксплуатации и техобслуживанию в документации, прилагаемой к продукту.



ОПАСНО

Использование продукта без учета информации, помещенной под этим символом, может привести к серьезному увечью или даже смерти.



ПРЕДУПРЕЖДЕНИЕ

Использование продукта без учета информации, помещенной под этим символом, может привести к увечью или даже смерти.



ОСТОРОЖНО

Использование продукта без учета информации, помещенной под этим символом, может привести к легким травмам, порче оборудования и потере ценной информации.

ПРЕДУПРЕЖДЕНИЕ!

ВО ИЗБЕЖАНИЕ РИСКА ПОЖАРА ИЛИ УДАРА ЭЛЕКТРИЧЕСКИМ ТОКОМ НИКОГДА НЕ РАЗБИРАЙТЕ ЭТОТ ПРОДУКТ, НЕ ДОПУСКАЙТЕ ПОПАДАНИЯ ВОДЫ И НЕ РАБОТАЙТЕ В УСЛОВИЯХ ВЫСОКОЙ ВЛАЖНОСТИ.

Меры предосторожности общего характера

Прочтите все инструкции. До начала использования продукта прочтите все инструкции по эксплуатации. Храните все руководства и документы для будущих обращений.

Очистка. Всегда отключайте данный прибор от настенной розетки перед очисткой. Для очистки следует использовать только слегка влажную ткань. Ни при каких обстоятельствах не используйте для очистки этого прибора жидкие или аэрозольные чистящие средства, а также любые органические растворители.

Аксессуары. В целях личной безопасности и во избежание повреждения продукта используйте только аксессуары, рекомендованные компанией Olympus.

Вода и влажность. Меры предосторожности для продуктов во влагозащитном исполнении см. в разделах о герметизации.

Размещение. Во избежание повреждения продукта надежно укрепляйте его на прочно установленных штативах, стойках или кронштейнах.

Источник питания. Этот продукт следует подключать только к источнику питания, указанному на маркировочной наклейке.

Посторонние предметы. Во избежание травмы никогда не вставляйте в прибор металлические предметы.

Нагрев. Никогда не используйте и не храните этот продукт вблизи источников тепла, таких как батареи отопления, обогреватель, плита или любое оборудование или устройство, производящее тепло, включая стереоусилители.

Меры предосторожности при обращении с продуктом



ПРЕДУПРЕЖДЕНИЕ

- Не используйте этот фотоаппарат вблизи легковоспламеняющихся или взрывоопасных газов.
- Не фотографируйте людей (младенцев, маленьких детей и т. д.) со вспышкой с близкого расстояния.
 - Фотоаппарат должен находиться не ближе, чем в 1 метре от лиц объектов съемки. Срабатывание вспышки слишком близко от глаз снимаемого человека может вызвать временную потерю зрения.
- Держите фотоаппарат вне досягаемости маленьких детей.
 - Следовать и хранить фотоаппарат следует вне досягаемости маленьких детей во избежание следующих опасных ситуаций, могущих повлечь серьезную травму:
 - Ребенок может запутаться в ремешке фотоаппарата и задохнуться.
 - Ребенок может нечаянно проглотить аккумулятор, карты памяти или мелкие детали.
 - Ребенок может нечаянно включить вспышку, направив ее в глаза себе или другому ребенку.
 - Ребенок может нечаянно нанести себе травму подвижными частями фотоаппарата.
- Не смотрите через фотоаппарат на солнце или на сильные источники света.
- Не используйте и не храните фотоаппарат в пыльных или влажных местах.
- При срабатывании вспышки не закрывайте ее рукой.



ОСТОРОЖНО

- Немедленно прекратите использование фотоаппарата, если заметите какие-либо необычные запахи, шум или дым, исходящие из него.
 - Никогда не извлекайте аккумуляторы голыми руками, это может привести к пожару или ожогу рук.
- При обращении и работе с фотоаппаратом следует избегать влажных рук.
- Не оставляйте фотоаппарат в местах, где он может подвергнуться воздействию очень высоких температур.
 - Это может привести к порче частей и, при определенных обстоятельствах, к возгоранию фотоаппарата. Не используйте зарядное устройство, если оно накрыто (например, одеялом). Это может вызвать перегрев, ведущий к пожару.
- Также при обращении с фотоаппаратом следует соблюдать осторожность во избежание низкотемпературного ожога.
 - Если в фотоаппарате имеются металлические детали, перегрев может привести к низкотемпературному ожогу. Обратите внимание на следующее:
 - При длительном использовании фотоаппарат нагревается. При обращении с фотоаппаратом в таком состоянии возможен низкотемпературный ожог.
 - В местах, подверженных воздействию очень низких температур, температура корпуса фотоаппарата может быть ниже температуры окружающей среды. По возможности при использовании фотоаппарата на морозе следует надевать перчатки.
- Будьте осторожны с ремешком.
 - Будьте осторожны с ремешком, когда носите фотоаппарат. Он может легко зацепиться за что-нибудь и привести к серьезным повреждениям.

Меры предосторожности при обращении с аккумулятором

Следуйте этим важным указаниям во избежание протечки, перегрева, возгорания, взрыва аккумуляторов, а также ударов током или ожогов.



ОПАСНО

- В фотоаппарате используются литиево-ионные аккумуляторы, рекомендованные Olympus. Заряжать аккумулятор следует с помощью рекомендованного зарядного устройства. Не следует использовать другие зарядные устройства.
- Никогда не нагревайте и не сжигайте аккумуляторы.
- Принимайте меры предосторожности при хранении и обращении с аккумуляторами, чтобы предотвратить их контакт с любыми металлическими предметами, такими как украшения, булавки, скрепки и т. д.
- Никогда не храните аккумуляторы в местах, где на них воздействует прямой солнечный свет или высокие температуры – в автомобиле, вблизи источника тепла и т. д.
- Во избежание протечки аккумулятора или повреждения его контактов тщательно следуйте всем инструкциям, касающимся эксплуатации аккумуляторов. Никогда не пытайтесь разобрать аккумулятор или каким-либо образом изменить его при помощи пайки и т. п.
- В случае попадания аккумуляторной жидкости в глаза немедленно промойте их чистой, холодной проточной водой и обратитесь за медицинской помощью.
- Аккумуляторы следует хранить вне досягаемости маленьких детей. Если ребенок нечаянно проглотит аккумулятор, немедленно обратитесь за медицинской помощью.



ПРЕДУПРЕЖДЕНИЕ

- Аккумуляторы всегда должны быть сухими.
- Во избежание протечки аккумуляторов, перегрева, возникновения пожара или взрыва используйте только аккумуляторы, рекомендованные для эксплуатации с данным продуктом.
- Вставляйте аккумулятор осторожно, как описано в инструкции по эксплуатации.

- Если аккумуляторы не заряжаются за положенное время, прекратите зарядку и не используйте их.
- Не используйте треснувший или сломанный аккумулятор.
- Если аккумулятор течет, изменяет цвет или деформируется, либо иным образом изменяет свойства, прекратите использовать фотоаппарат.
- При попадании аккумуляторной жидкости на одежду или кожу, немедленно снимите одежду и промойте пострадавшее место чистой проточной водой. Если жидкость вызвала ожог кожи, немедленно обратитесь за медицинской помощью.
- Никогда не подвергайте аккумуляторы сильным ударам или продолжительной вибрации.



ОСТОРОЖНО

- Перед установкой необходимо проверить аккумулятор на отсутствие протечек, изменения цвета, вздутий и любых других отклонений от нормы.
- При продолжительном использовании аккумуляторы могут нагреваться. Во избежание ожогов, не следует вынимать аккумулятор сразу после пользования фотоаппаратом.
- Всегда вынимайте аккумулятор перед длительным хранением фотоаппарата.
- В фотоаппарате используются литиево-ионные аккумуляторы, рекомендованные к использованию Olympus. Не следует использовать другие типы аккумуляторов. Для безопасной и правильной эксплуатации аккумулятора перед его установкой следует внимательно прочитать руководство по его эксплуатации.
- Загрязнение контактов аккумулятора может привести к ненадежному соединению. Перед использованием протрите аккумулятор чистой сухой тканью.
- При первом использовании или после длительного хранения следует полностью зарядить аккумулятор.
- При работе фотоаппарата от аккумуляторов при низкой температуре старайтесь не давать замерзнуть фотоаппарату и запасным аккумуляторам. Аккумуляторы, вешившие на холоде, могут восстановиться после того, как согреются при комнатной температуре.
- Число снимков, которые можно сделать, может быть различным в зависимости от условий съемки или аккумуляторов.
- Перед длительной поездкой, особенно перед поездкой за границу, купите достаточный запас аккумуляторов. В путешествии может быть сложно найти рекомендованные аккумуляторы.
- Утилизируйте аккумуляторы, чтобы сохранить ресурсы нашей планеты. Выбрасывая израсходованные аккумуляторы, закройте их положительные и отрицательные выводы и обязательно соблюдайте местные правила и положения.

Меры предосторожности при эксплуатации

- Для защиты высокоточных технологий, использованных в данном продукте, никогда не оставляйте фотоаппарат в перечисленных ниже местах, как при использовании, так и при хранении:
 - Места с высокими значениями или значительными колебаниями температуры и/или влажности. Под прямым солнечным светом, в запертом автомобиле или вблизи других источников тепла (плита, радиатор и т. д.) или рядом с увлажнителями.
 - В местах, где много песка или пыли.
 - Вблизи горячих предметов или взрывчатых веществ.
 - В сырых местах, например, в ванной комнате или под дождем. При использовании продуктов в герметичном исполнении прочтите соответствующие руководства.
 - В местах, подверженных сильной вибрации.
- Никогда не роняйте фотоаппарат и не подвергайте его сильным ударам или вибрации.
- При установке на штатив отрегулируйте положение фотоаппарата при помощи головки штатива. Не раскачивайте фотоаппарат.
- Не оставляйте фотоаппарат направленным непосредственно на солнце. Это может привести к повреждению объектива или шторки затвора, искажению цвета, и даже к пожару.
- Не прикасайтесь к электрическим контактам фотоаппарата и к линзам сменного объектива.
- При снятии объектива не забудьте закрыть фотоаппарат крышкой.
- Перед длительным хранением фотоаппарата извлеките аккумулятор. Выберите прохладное, сухое место хранения, чтобы не допустить появления конденсата или плесени внутри фотоаппарата. После периода хранения проверьте фотоаппарат, включив его и нажав кнопку спуска затвора, чтобы убедиться в его исправности.
- Всегда соблюдайте ограничения для условий использования, приведенные в руководстве к фотоаппарату.

ЖК-экран

- Избегайте сильного давления на экран; от этого изображение может стать нечетким, что приведет к неполадкам при воспроизведении или к повреждению экрана.
- В нижней/верхней части экрана может появиться светлая полоса, но это не является неисправностью.
- Если объект ориентирован по диагонали, его края могут касаться на экране зигзагообразными. Это не является неисправностью; это будет меньше заметно в режиме воспроизведения.
- В местах с низкими температурами для включения ЖК-экрана может потребоваться длительное время, или его цвета могут временно изменяться. При использовании фотоаппарата на сильном морозе будет полезно время от времени помещать его в теплое место. ЖК-экран, плохо работающий из-за холода, восстановится при нормальной температуре.
- Жидкокристаллический экран этого монитора сделан по высокоточной технологии. Однако, на ЖК-экране могут появляться постоянные черные или яркие участки. В силу собственных свойств или угла, под которым вы смотрите на экран, участок может быть неоднородным по цвету и яркости. Это не является неисправностью.

Объектив

- Не погружать в воду и беречь от брызг.
- Не следует ронять или прикладывать значительное усилие.
- Не следует держать фотоаппарат за подвижную часть объектива.
- Не следует трогать поверхность линзы.
- Не следует трогать контактные поверхности.
- Не следует подвергать резким изменениям температуры.
- Диапазон температур эксплуатации составляет от -10 до 40 °C. Всегда используйте объектив в пределах этого диапазона температур.

Предусмотренные законодательно и прочие уведомления

- Фирма Olympus не делает заявлений и не дает гарантий в отношении любого ущерба или выгоды, ожидаемых при использовании данного устройства на законном основании, или любых запросов от третьих лиц, вызванных ненадлежащим использованием этого продукта.
- Фирма Olympus не делает заявлений и не дает гарантий в отношении любого ущерба или выгоды, ожидаемых при использовании данного устройства на законном основании, возникших в результате удаления данных изображения.

Ограничение гарантии

- Компания Olympus не делает заявлений и не дает гарантий, как явных, так и подразумеваемых, посредством или в отношении любого содержания данных письменных материалов или программного обеспечения, и ни при каких обстоятельствах не будет нести ответственность по любой подразумеваемой гарантии товарного состояния или пригодности для любых конкретных целей или за любой косвенный, побочный или непрямой ущерб (включая ущерб от потери коммерческой выгоды, препятствия в бизнесе и потери коммерческой информации, но не ограничиваясь ими), возникающий в результате использования или неспособностью использовать эти письменные материалы или программное обеспечение или оборудование. В некоторых странах запрещено исключать или ограничивать ответственность за вытекающие или побочные убытки или за косвенные гарантии, поэтому ограничения, приведенные выше, могут на вас не распространяться.
- Компания Olympus сохраняет за собой все права на данное руководство.

Предупреждение

Фотографирование без разрешения или использование материалов, защищенных авторским правом, могут представлять собой нарушение применимых норм защиты авторского права. Фирма Olympus не принимает на себя ответственности за фотографирование без разрешения, использование материалов или другие действия, могущие нарушить права владельцев авторского права.

Уведомление о защите авторским правом

Все права защищены. Ни одна часть данных письменных материалов или данного программного обеспечения не подлежит воспроизведению или использованию в любой форме или любыми средствами, электронными или механическими, включая фотокопирование и запись или использование любого способа хранения информации и поисковой системы без предварительного письменного разрешения от фирмы Olympus. Не предусматривается ответственность в отношении использования информации, содержащейся в данных письменных материалах или программном обеспечении или за ущерб, наступивший в результате использования содержащейся в них информации. Фирма Olympus сохраняет за собой право на изменение свойств и содержания данной публикации или программного обеспечения без обязательств или предварительного уведомления.

Уведомление FCC (Федеральной комиссии связи США)

- Радио- и телевизионные помехи
Изменения или модификации, не получившие прямого утверждения изготовителя, могут привести к лишению пользователя права на использование данного оборудования. Это оборудование было испытано, и было сделано заключение о его соответствии пределам для цифровых устройств класса B, в соответствии с частью 15 Правил FCC. Эти ограничения разработаны для обеспечения разумной защиты против вредных помех в жилых районах.
Это оборудование производит, использует и может излучать энергию на радиочастотах и при установке и использовании не в соответствии с инструкциями может вызывать вредные помехи радиосвязи. Однако, нет гарантии, что помехи не возникнут в частном случае установки. Если данное оборудование вызывает вредные помехи радио- и телевизионному приему, что можно определить посредством включения и выключения оборудования, пользователь может попытаться устранить помехи одним из следующих способов:
 - Настроить или переместить приемную антенну.
 - Увеличить расстояние между фотоаппаратом и приемником.
 - Подключить оборудование к розетке с другим контуром, чем тот, к которому подключен приемник.
 - Обратиться за помощью к Вашему продавцу или опытному радио/ТВ-технику. Для подключения фотоаппарата к порту USB персональных компьютеров (ПК) следует использовать только поставляемый фирмой OLYMPUS кабель USB.

Любые неразрешенные изменения или модификации данного оборудования могут привести к лишению пользователя права на его использование.

Используйте только специальные аккумуляторы и зарядные устройства

Компания Olympus настоятельно рекомендует использовать с данным фотоаппаратом только специализированные аккумуляторы и зарядные устройства.

Использование аккумуляторов и/или зарядных устройств сторонних производителей может привести к пожару или увечьям вследствие протекания, перегрева, возгорания или других поврежденных аккумулятора. Компания Olympus не несет ответственности за несчастные случаи или ущерб, произошедшие в результате использования аккумуляторов и/или зарядных устройств сторонних производителей.

Для покупателей в Северной и Южной Америке

Для покупателей в США

Заявление о соответствии

Модель : E-5

Торговая марка : OLYMPUS

Ответственное лицо : **OLYMPUS IMAGING AMERICA INC.**

Адрес : 3500 Corporate Parkway, P.O. Box 610, Center Valley,
PA 18034-0610, USA

Номер телефона : 484-896-5000

Проверено на соответствие стандартам FCC

Для ДОМАШНЕГО ИЛИ ОФИСНОГО ИСПОЛЬЗОВАНИЯ

Это устройство удовлетворяет части 15 правил FCC. Эксплуатация устройства подпадает под следующие условия:

- (1) Это устройство не должно вызывать вредоносных помех
- (2) Устройство должно выдерживать любые помехи, в т.ч. приводящие к неправильной работе.

Для покупателей в Канаде

Данное цифровое устройство отвечает требованиям канадского стандарта ICES-003.

Для покупателей в Европе



Знак «CE» указывает, что данный продукт соответствует европейским требованиям по безопасности, охране здоровья, защите окружающей среды и потребителя. Фотоаппараты со знаком «CE» предназначены для продажи в Европе.



Этот символ [перечеркнутый мусорный бак на колесиках, Директива ЕС об отходах «WEEE», приложение IV] указывает на отдельный сбор мусора для электрического и электронного оборудования в странах ЕС.

Пожалуйста, не выбрасывайте это устройство вместе с бытовыми отходами.

Пожалуйста, для утилизации данного продукта пользуйтесь действующими в Вашей стране системами возврата и сбора для утилизации.



Этот символ [перечеркнутый мусорный бак на колесиках, Директива ЕС об отходах 2006/66/ЕС, приложение II] указывает на отдельный сбор использованных элементов питания в странах ЕС.

Пожалуйста, не выбрасывайте элементы питания вместе с бытовыми отходами.

Пожалуйста, для утилизации использованных элементов питания пользуйтесь действующими в Вашей стране системами возврата и сбора для утилизации.

Гарантийные условия

1. В случае неисправности продукта несмотря на его надлежащее использование (в соответствии с имеющимися в комплекте инструкциями по обращению с продуктом и его эксплуатации), в течение гарантийного периода, в соответствии с применимым национальным законодательством, после даты покупки у авторизованного дистрибьютора компании Olympus внутри сферы коммерческой деятельности компании Olympus Europa Holding GmbH согласно перечню авторизованных дистрибьюторов на сайте: <http://www.olympus.com>, данный продукт подлежит бесплатному ремонту или бесплатной замене на усмотрение компании Olympus. Для предъявления прав по настоящей гарантии покупатель должен представить продукт до окончания гарантийного периода в соответствии с применимым национальным законодательством дилеру, у которого был приобретен продукт, или в любой сервисный центр компании Olympus в области коммерческой деятельности компании Olympus Europa Holding GmbH, как указано на сайте: <http://www.olympus.com>. В течение одного года действия общемировой гарантии покупатель может сдать продукт в любой сервисный центр компании Olympus. Примите во внимание, что сервисные центры компании Olympus имеются не во всех странах.
2. Покупатель обязан доставить продукт дилеру или в авторизованный сервисный центр компании Olympus на свой собственный риск и несет все расходы, связанные с доставкой продукта.

Гарантийные условия

1. «Компания OLYMPUS IMAGING CORP. (Shinjuku Monolith, 2-3-1 Nishi-Shinjuku, Shinjuku-ku, Токуо 163-0914, Japan) предоставляет общемировую гарантию, сроком действия на один год. Для выполнения любого ремонта, согласно условиям гарантии, данная общемировая гарантия должна быть предъявлена в авторизованный сервисный центр компании Olympus. Данная гарантия действительно только в случае, если в авторизованный сервисный центр компании Olympus предъявляются гарантийный сертификат и доказательство покупки. Примите во внимание, что данная гарантия является дополнением и никоим образом не затрагивает законных прав покупателя на гарантийное обслуживание в соответствии с применимым национальным законодательством, регулирующим продажу потребительских товаров, перечисленных выше».
2. Эта гарантия не покрывает случаи, приведенные ниже, и покупателю потребуется оплатить счет за ремонт даже тех неисправностей, которые случились на протяжении вышеупомянутого гарантийного периода.
 - (a) Любые неисправности, обусловленные неправильным обращением (например использованием по назначению, не указанному в инструкциях по обращению с продуктом или в других разделах руководства по эксплуатации, и т.д.).
 - (b) Какие-либо неисправности, которые возникли вследствие ремонта, модификации, чистки и т.д., выполненных не компанией Olympus или не авторизованным сервисным центром Olympus.
 - (v) Любые неисправности и повреждения, обусловленные перевозкой, падением, ударом и т. п. после приобретения продукта.
 - (f) Какие-либо неисправности или повреждения, которые возникли вследствие пожара, землетрясения, наводнения, удара молнии, других природных катастроф, загрязнения окружающей среды и нестабильного электрического напряжения.
 - (d) Какие-либо неисправности, которые возникли вследствие небрежного или неправильного хранения (например, хранение продукта в условиях повышенной температуры или влажности, вблизи репеллентов или вредных лекарственных средств и т.д.), неправильного технического обслуживания и т.д.
 - (e) Какие-либо неисправности, которые возникли вследствие использования израсходованных источников питания и т.д.
 - (ж) Какие-либо неисправности, которые возникли вследствие попадания внутрь корпуса продукта песка, грязи и т.д.
 - (з) Если данный гарантийный сертификат не возвращен вместе с продуктом.
 - (и) В случае любых поправок, сделанных на гарантийном сертификате, относительно года, месяца и дня покупки, фамилии покупателя, имени дилера и серийного номера.
 - (й) Если вместе с данным гарантийным сертификатом не предъявлены документы, подтверждающие покупку.
3. Настоящая гарантия распространяется только на продукт; гарантия не распространяется на любые другие аксессуары, в том числе на футляр, ремешок, крышку объектива и батареи.
4. В соответствии с этой гарантией единственной обязанностью компании Olympus является ремонт и замена изделия. Любая ответственность в соответствии с данной гарантией за непрямой или косвенный ущерб или убытки любого рода, понесенные покупателем вследствие неисправности продукта, в частности, любой ущерб или повреждение, причиненные каким-либо объективом, пленкам, другому оборудованию и аксессуарам, используемым вместе с продуктом, а также за любые убытки, обусловленные задержкой ремонта или потерей данных, исключается. Данное ограничение не распространяется на обязательные законодательные положения.

Указания по гарантийному обслуживанию

1. Настоящая гарантия имеет силу только при условии надлежащего заполнения компанией Olympus или авторизованным дилером гарантийного сертификата или других документов, содержащих достаточное подтверждение. Поэтому позаботьтесь о том, чтобы были полностью вписаны ваша фамилия, имя дилера, серийный номер, а также год, месяц и день покупки, или чтобы к данному гарантийному сертификату был приложен оригинал счета или документа о покупке (с указанием имени дилера, даты покупки и типа продукта). Компания Olympus оставляет за собой право отказаться от предоставления бесплатных услуг в случае, если не заполнен гарантийный сертификат, не приложен вышеуказанный документ или содержащиеся в нем сведения неполны или неразборчивы.
2. Так как дубликат настоящего гарантийного сертификата не выдается, храните его в надежном месте.
- Список сертифицированных международных сервисных центров Olympus находится на сайте: <http://www.olympus.com>.

Торговые марки

- IBM является зарегистрированной торговой маркой компании International Business Machines Corporation.
- Microsoft и Windows являются зарегистрированными торговыми марками корпорации Microsoft Corporation.
- Macintosh является зарегистрированной торговой маркой Apple Computers Inc.
- Эмблемы SDXC и SDHC являются торговыми марками.
- Функция «Shadow Adjustment Technology» содержит запатентованные технологии компании Apical Limited.



- Four Thirds и эмблема Four Thirds являются торговыми марками или зарегистрированными торговыми марками корпорации OLYMPUS IMAGING в Японии, США, странах Европейского Союза и в других странах.
- Все прочие названия компаний и продуктов являются зарегистрированными торговыми марками и/или торговыми марками их соответствующих владельцев.
- Стандарты файловых систем фотокамер, упоминаемые в данном руководстве – это стандарты «Правил разработки для файловых систем фотоаппаратов/DCF», установленные ассоциацией JEITA (Japan Electronics and Information Technology Industries Association).

Указатель

Сймбопи

AF-ON	107	В (основной)	64
Fn	112	B&W FILTER	71
Fn+Q	109, 150	BACKLIT LCD	109
(Звуковой сигнал)	99	BGM	90
(Выбор языка)	109	BLACK & WHITE	93
CONTROL SETTINGS	107	BULB FOCUSING	102
FUNCTION	108	BULB TIMER	112
L fps	114	BUTTON FUNCTION	106
SET	120	BUTTON TIMER	107
WARNING LEVEL	147	C-AF (постоянный автофокус)	54
Меню воспроизведения	146	C-AF LOCK	103
Меню съемки 1	147	C-AF+MF	55
Меню съемки 2	102, 148	CARD SETUP	98, 136
Пользовательское меню	106	[CF]/[SD]	116
HOME	102	CLEANING MODE	135
SET UP	103	COLOR SPACE	114
SET HOME	112	Compact Flash	12, 136
SLOW LIMIT	112	CONTRAST	71
X-SYNC	80	CONTROL	110
Режим RC	109	COPY ALL	96
/INFO SETTINGS	99, 152	COPYRIGHT SETTINGS	117
Меню настроек	102	CROSS PROCESS	71
AF/MF	104	DIAL DIRECTION	104
BUTTON/DIAL	108	DIAL FUNCTION	104
RELEASE/	111	DIORAMA	71
DISP/	112	dpi SETTING	116
EXP/	113	DPOF	121
CUSTOM	115	DRAMATIC TONE	71
/ASPECT/COLOR/WB	117	EDIT FILENAME	116
RECORD/ERASE	119	e-PORTRAIT	93
MOVIE	114	EV STEP	111
UTILITY	117	EXPOSURE SHIFT	117
(Широкий угол под водой/ Макро под водой)	111	EXT. WB DETECT	117
4 h TIMER	64	F (точный)	38, 109
A - Z	116	FACE DETECT	116
AA BATTERY TYPE	100	FILE NAME	116
Adobe RGB	77	FIRMWARE	100
AE BKT	38, 106	FL BKT	103
AEL / AFL	103	Fn FACE DETECT	103
AEL / AFL MEMO	136	FOCUS RING	103
AF AREA	71	FORMAT	109
AF AREA POINTER	71	GENTLE SEPIA	71
AF AREA SELECT	84	GRAINY FILM	71
AF FOCUS ADJ.	92, 108	HD	92, 108
AF ILLUMINAT. (Подсветка автофокуса)	93, 108	HDMI	92, 108
AF MODE	108	HDMI CONTROL	93, 108
AF SENSITIVITY	108	HDMI OUT	108
ALL ERASE	71	HIGH KEY	71
ALL	109	HISTOGRAM SETTINGS	109
ANTI-SHOCK	71	i-ENHANCE	71
ASPECT	127	ib	127
ASPECT SHOOTING	65	IMAGE ASPECT	65
	52	IMAGE OVERLAY	52
	107	IS MODE (I.S.)	107

ISO	50	RESET/MYSET	100
ISO BKT	51	RLS PRIORITY C	108
ISO STEP	111	RLS PRIORITY S	108
ISO-AUTO	112	S (маленькое)	64
ISO-AUTO SET	111	S-AF (разовый автофокус)	53
JPEG EDIT	93	S-AF+MF	55
L (большое)	64	SATURATION	71, 93
LEVEL ADJUST	120	SD	84
LEVEL GAUGE	107, 110	SEPIA	93
LIGHT TONE AR ₄	71	SF (сверхточный)	64
LIVE PREVIEW	46, 106	SHADING COMP.	114
LIVE VIEW BOOST	109	SHADOW ADJ	93
LOW KEY LOW	71	SHARPNESS	71
M (среднее)	64	SLEEP	108
MAGNIFY	107	SLIDE	90
METERING	46	SOFT FOCUS AR ₂	71
MF	106	sRGB	114
MF (Ручной фокус)	54	STORAGE	110
MF ASSIST	103	TEST PICTURE	106
MONOTONE	71	USB MODE	110
MOVIE M	84, 117	VIDEO OUT	108
MOVIE PLAY	85	VIVID S	71
MTP	110, 129	VOLUME	109
MUTED	71	WB	67
MUTED S	71	WB BKT	69
MYSET	100	A	
N (нормальный)	64	Автосъемка	73
NATURAL S	71	Автоматическая последовательная съемка в диапазоне настроек баланса белого	69
NOISE FILTER	72, 113	Автоматическая последовательная съемка в диапазоне настроек по ISO	51
NOISE REDUCT.	72, 113	Автоматическая последовательная съемка со вспышкой в диапазоне настроек	77
NTSC	108	Автоматическая съемка в диапазоне настроек AE	49
OLYMPUS Viewer 2	127	Автоматический баланс белого	66
PAL	108	Автоспуск S	60
PALE&LIGHT COLOR AR ₃	71	Автофокус	131
PD AFL	103	Автофокус на рамке увеличения	40
PICT. TONE	71	Аккумулятор	10, 137
PictBridge	123	B	
PICTURE MODE	70	Баланс белого WB	66
PICTURE MODE SETTINGS	111	Баланс белого по эталону S	69, 106
PIN HOLE AR ₅	71	Без вспышки S	74
PIXEL MAPPING	135	B	
POP ART AR ₁	71	Видеоискатель	4, 13, 15
PORTRAIT S	71	Воспроизведение крупным планом Q	86
PREVIEW	46, 106	Вспышка с подавлением эффекта «красных глаз» EV	73
PRINT	110	Выдержка	15, 41, 43
PRIORITY SET	116	Вырезание C	93, 126
QUICK ERASE	115	G	
RAW	64	Гистограмма	39, 89
RAW DATA EDIT	93		
RAW ←	106		
RAW+JPEG ERASE	115		
REC VIEW	99		
REDEYE FIX	93		
RESET	101		
RESET LENS	102		
RESET PROTECT	97		

Д	
Датчик баланса белого	67
Добавление звука к снимкам	94
Ж	
Живое изображение	35
З	
Замер AEL	111
Зарядное устройство для литиево-ионного аккумулятора	10, 137
Затвор окуляра	60
Защита Оп	97
Защита отдельных кадров	97
Значение диафрагмы	15, 41, 42
И	
Изменение размера	93
К	
Календарное отображение	88
Карта SD/SDHC/SDXC	12, 136
Карты	12, 136
Количество пикселей	64, 114
Коррекция баланса белого	68
Коррекция экспозиции	47
Компоненты системы	156
Л	
Литиево-ионный аккумулятор	10, 137
М	
Медленная синхронизация SLOW	73
Медленная синхронизация SLOW2/2nd CURTAIN	74
Метка автофокуса	56
МУЛТИЭКСПОЗИЦИЯ	51
Н	
Настройка диоптрий	13
Начальная позиция HP	58
О	
Объектив	11, 138
Объективы системы Four Thirds	138, 156
Отображение данных	39, 89
Отображение нескольких изображений	40
П	
Панель управления	5
Панель управления Live control	37
Панель управления Super control panel	6, 21
Печать с настройкой	125
Поворот снимков	91
Покадровая съемка	59
Покадровое воспроизведение	86
Покадровое копирование	96
Покадровое удаление	98
Пользовательская настройка баланса белого CWB	66
Последовательная съемка N	59

Последовательная съемка L	59
Постоянный автофокус (C-AF)	54
Предустановленный баланс белого	66
Приближенное изображение	40
Принудительная вспышка	74
Программная коррекция Ps	41
Программная съемка P	41
Прямая печать	123
Пульт дистанционного управления	60
Р	
Разовый автофокус (S-AF)	53
Регулировка мощности вспышки	76
Регулировка яркости экрана	99
Режим	70
Режим автофокуса All target	56
Режим автофокуса Single target	56
Режим автофокуса для динамичных меток Dynamic-single target	56
Режим автофокусировки для малых отдельных меток	56, 103
Режим вспышки	73
Режим вспышки Super FP	79
Режим записи	64, 84, 144
Режим каталога	88
Режим метки автофокуса	58
Ремешок	9
Ручная вспышка	75
Ручная съемка M	44
Ручной фокус (MF)	38, 54
С	
Система беспроводных вспышек Olympus RC	80
Слайд-шоу	90
Сменный объектив ZUIKO DIGITAL	138
Сохранение данных печати	121
Средневзвешенный замер по центру	47
Съемка в режиме MYSET	106
Съемка с открытым затвором	45, 61
Съемка с приоритетом выдержки S	43
Съемка с приоритетом диафрагмы A	42
Т	
Точечный замер	47
Точечный замер с контролем теней	47
Точечный замер с контролем яркости	47
У	
Удаление пыли	13, 134
Уровень сжатия	64
Установка даты и времени	14
Ф	
Фиксация автоматической экспозиции	48
Ц	
Цветовая температура	143
Цифровой замер ESP	46
Э	
Экран сравнения	87

