

OLYMPUS®

ЦИФРОВА ФОТОКАМЕРА

FE-47IX-43

Інструкція користувача

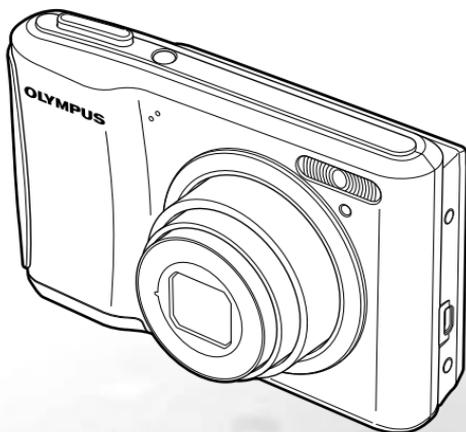

- Дякуємо за придбання цифрової фотокамери Olympus. Перш ніж почати користуватися камерою, уважно прочитайте цей посібник для забезпечення оптимальної роботи та подовження терміну служби камери. Зберігайте цей посібник у надійному місці, щоб у майбутньому звертатися до нього за допомогою.
- Радимо зробити кілька пробних знімків, щоб навчитися користуватися камерою, перш ніж робити важливі знімки.
- З метою постійного покращення своєї продукції компанія Olympus залишає за собою право оновлювати та змінювати зміст цього посібника.
- Ілюстрації вікон і камери, наведені в цьому посібнику, створено у процесі розробки камери, тому вони можуть відрізнятися від фактичного вигляду виробу.

Зареєструйте вашу техніку на сайті www.olympus-consumer.com/register та отримайте додаткові переваги від Olympus!

Крок 1

Перевірка комплектності поставки



Цифрова фотокамера



Ремінець



Два акумулятори AA



USB-кабель



AV-кабель



Компакт-диск із програмним забезпеченням «iB»

Інші невідображені аксесуари: інструкція користувача (цей посібник) та гарантійний талон.
Вміст комплекту камери може відрізнятися залежно від місця її придбання.

Крок 2

Підготовка камери

«Підготовка камери» (стор. 10)

Крок 3

Зйомка та відтворення зображень

«Зйомка, перегляд та стирання» (стор. 14)

Крок 4

Як користуватися камерою

«Налаштування камери» (стор. 3)

Крок 5

Друк

«Прямий друк (PictBridge)» (стор. 37)
«Резервування друку (DPOF)» (стор. 40)

Зміст

> Назви деталей	6	> Меню для функцій відтворення, редагування та друку	30
> Підготовка камери	10	> Меню для інших параметрів камери	32
> Зйомка, перегляд та стирання	14	> Друк	37
> Використання режимів зйомки	20	> Поради щодо використання....	42
> Використання функцій зйомки	23	> Додаток	46
> Меню для функцій зйомки	27		

Настройки камери

Використання кнопок прямого доступу

За допомогою кнопок прямого доступу можна отримати доступ до часто використовуваних функцій.

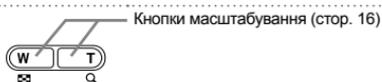
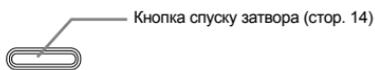

Кнопки зі стрілками

Кнопка (вгору) /
Кнопка INFO (змінення відображення інформації) (стор. 16, 19)

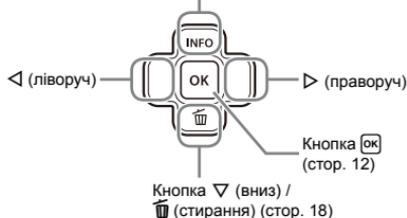

Символи , які відображаються на вибраних зображеннях та настройках, указують на необхідність використання кнопок зі стрілками.

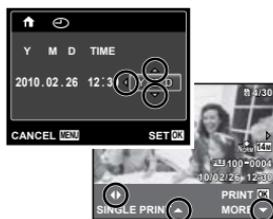

Використання меню

Використовуйте меню, щоб змінювати такі параметри камери, як режим зйомки.

Натисніть кнопку **MENU** для відображення меню функцій. Меню функцій можна використовувати для встановлення часто вживаних функцій зйомки та відтворення, таких як режим зйомки.

Зйомка



Вибраний параметр

Зйомка режим

Функція меню

[SETUP] меню

Відтворення



За допомогою кнопок Δ ∇ виберіть меню та натисніть кнопку **OK**.

Для вибору режиму зйомки

За допомогою кнопок \triangleleft \triangleright виберіть режим зйомки та натисніть кнопку **OK**.

Для вибору меню функцій

За допомогою кнопок Δ ∇ виберіть меню та, натискаючи кнопки \triangleleft \triangleright , виберіть параметр меню. Натисніть кнопку **OK** для встановлення меню функцій.

За допомогою меню **[SETUP]** можна настроїти різні функції камери включно з функціями зйомки та відтворення, які не відображаються у меню функцій, а також інші параметри, такі як дата, час та вигляд екрана.

1 Виберіть пункт **[SETUP]**, а потім натисніть кнопку **OK**.

- Відображається меню **[SETUP]**.

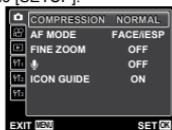

2 Натисніть кнопку \triangleleft для виділення закладок сторінки. За допомогою кнопок Δ ∇ виберіть потрібну закладку сторінки та натисніть \triangleright .

Зкладка сторінки

Вкладене меню 1

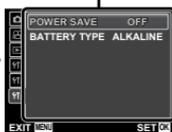

3 За допомогою кнопок Δ ∇ виберіть потрібне вкладене меню 1, а потім натисніть кнопку **OK**.

Вкладене меню 2



4 За допомогою кнопок Δ ∇ виберіть потрібне вкладене меню 2, а потім натисніть кнопку **OK**.

- Після вибору параметра дисплей повернеться до попереднього екрана.

⚠ Можуть бути доступні додаткові операції. «Параметри меню» (стор. 27–36)



5 Натисніть кнопку **MENU** для завершення встановлення.

- ⚠ Використання деяких функцій в певних режимах є недоступним. У таких випадках після налаштування відображається таке повідомлення:



Індекс меню

Меню для функцій зйомки

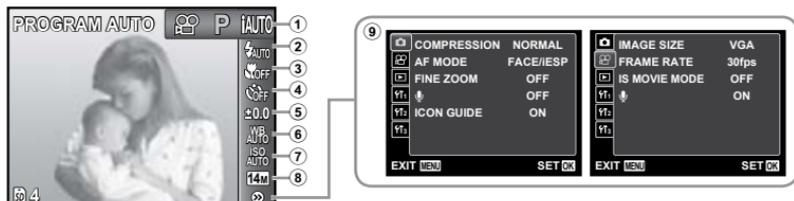

- | | | |
|---|--|---|
| <ul style="list-style-type: none"> ① Режим зйомки
P (PROGRAM AUTO)..... стор. 14 iAUTO (iAUTO)..... стор. 20 AF (DIS MODE)..... стор. 20 SCN (SCENE MODE).....стор. 20 MAGIC (MAGIC FILTER).....стор. 21 PA (PANORAMA)..... стор. 22 MOVIE (MOVIE).....стор. 15 ② Спалах стор. 23 ③ Макрозйомка стор. 23 ④ Автоспуск..... стор. 24 | <ul style="list-style-type: none"> ⑤ Корекція експозиції стор. 24 ⑥ Баланс білого стор. 25 ⑦ ISO стор. 25 ⑧ Розмір зображення (нерухомі зображення) стор. 26 ⑨ (SETUP) ▶ <ul style="list-style-type: none"> (зйомка) / (відеозапис) IMAGE SIZE (відеозаписи)..... стор. 27 COMPRESSION (нерухомі зображення) стор. 27 | <ul style="list-style-type: none"> FRAME RATE (відеозаписи)..... стор. 27 AF MODE стор. 28 FINE ZOOM стор. 28 IS MOVIE MODE..... стор. 28 (нерухомі зображення) стор. 29 (відеозаписи) стор. 29 ICON GUIDE стор. 29 |
|---|--|---|

Меню для функцій відтворення, редагування та друку

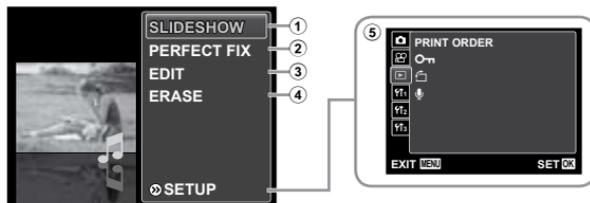

- | | |
|--|---|
| <ul style="list-style-type: none"> ① SLIDESHOW стор. 30 ② PERFECT FIX стор. 30 ③ EDIT стор. 30 ④ ERASE стор. 30 ⑤ (SETUP) ▶ (відтворення) | <ul style="list-style-type: none"> PRINT ORDER..... стор. 31 On (захист)..... стор. 31 (повертання)..... стор. 31 (додавання звуку до нерухомих зображень)...стор. 31 |
|--|---|

Меню для інших параметрів камери

- | | | |
|---|---|---|
| <ul style="list-style-type: none"> ① FORMAT BACKUP ENGLISH ② RESET USB CONNECTION STORAGE ③ POWER ON NO SAVE SETTINGS NO EXIT [MENU] SET [OK] | <ul style="list-style-type: none"> ① f1 (параметри 1)
MEMORY FORMAT/
FORMAT..... стор. 32 BACKUP..... стор. 32 (мова) стор. 32 RESET стор. 32 USB CONNECTION..... стор. 33 POWER ON стор. 33 SAVE SETTINGS стор. 33 | <ul style="list-style-type: none"> ② f2 (параметри 2)
PW ON SETUP стор. 33 SOUND SETTINGS стор. 34 PIXEL MAPPING стор. 34 (монітор) стор. 34 (дата/час) стор. 34 WORLD TIME..... стор. 35 VIDEO OUT..... стор. 35 ③ f3 (параметри 3)
POWER SAVE..... стор. 36 BATTERY TYPE..... стор. 36 |
|---|---|---|



Назви деталей

Камера

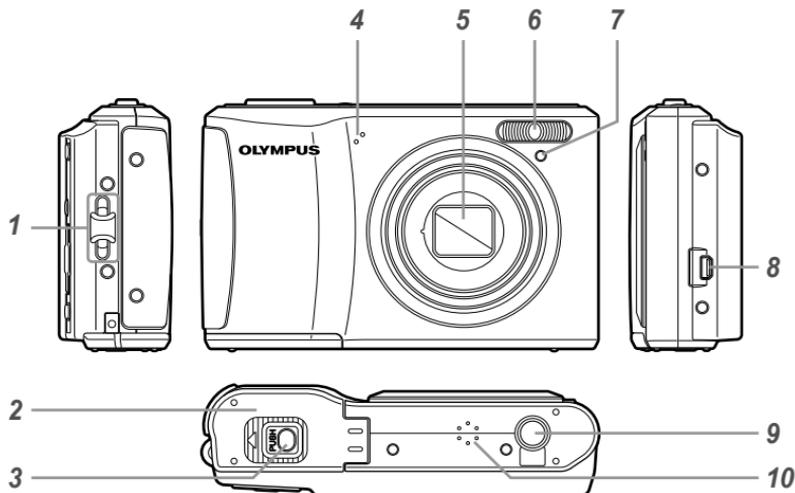

- | | |
|---|--------------------------------------|
| 1 Вушко для ремінця | 5 Об'єktivстор. 46, 58 |
| 2 Кришка відсіку акумулятора/карткистор. 10 | 6 Спалах.....стор. 23 |
| 3 Защіпка кришки відсіку акумулятора/карткистор. 10 | 7 Індикатор автоспуску.....стор. 24 |
| 4 Мікрофон.....стор. 29, 31 | 8 Мультироз'ємстор. 11, 35, 37 |
| | 9 Роз'єм для штатива |
| | 10 Динамік |

Прикріплення ремінця камери

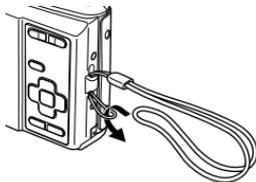

⚠ Міцно затягніть ремінець, щоб він не розв'язався.

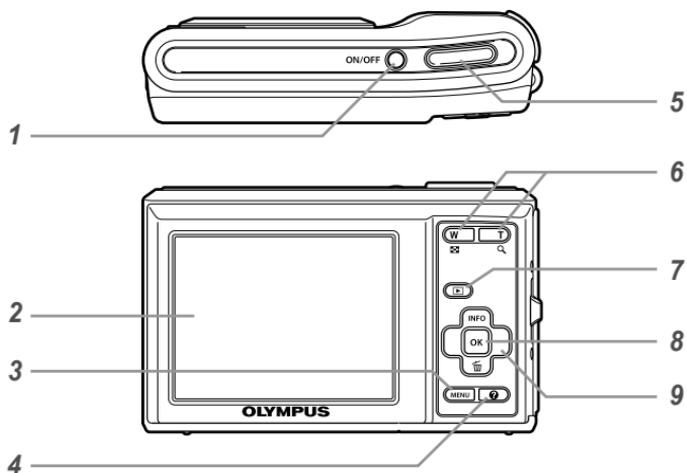

- | | |
|--|--|
| <p>1 Кнопка ON/OFFстор. 12, 14</p> <p>2 Монітор.....стор. 14, 42</p> <p>3 Кнопка MENUстор. 4</p> <p>4 Кнопка ?
(посібник із меню).....стор. 19</p> <p>5 Кнопка спуску затворастор. 14</p> <p>6 Кнопки масштабуваннястор. 16</p> | <p>7 Кнопки масштабуваннястор. 16</p> <p>8 Кнопка OK (OK)стор. 3, 12</p> <p>9 Кнопки зі стрілкамистор. 3</p> <p>Кнопка INFO
(зміна відображення
і інформації)стор. 16, 19</p> <p>Кнопка 🗑️ (стирання)стор. 18</p> |
|--|--|

Відображення режимів зйомки

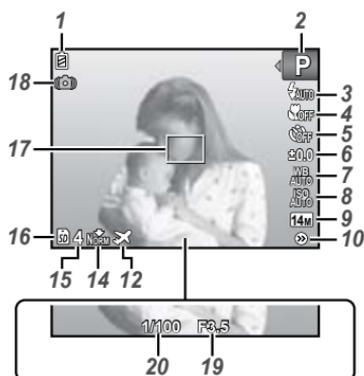

Нерухоме зображення

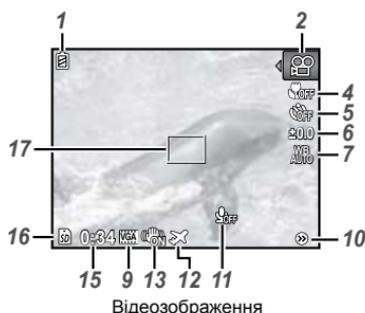

Відеозображення

- | | |
|---|--|
| <p>1 Заряд акумулятора.....стор. 12</p> <p>2 Режим зйомкистор. 14, 20</p> <p>3 Спалах.....стор. 23</p> <p>Спалах у режимі очікування/
зарядження спалаху.....стор. 42</p> <p>4 Макрозйомка.....стор. 23</p> <p>5 Автоспускстор. 24</p> <p>6 Корекція експозиції.....стор. 24</p> <p>7 Баланс білого.....стор. 25</p> <p>8 ISO.....стор. 25</p> <p>9 Розмір зображення.....стор. 26, 27</p> <p>10 Меню [SETUP].....стор. 4, 5</p> <p>11 Записування зі звуком
(відеозаписи)стор. 29</p> | <p>12 Світовий часстор. 35</p> <p>13 Цифрова стабілізація
зображеннястор. 28</p> <p>14 Стиснення
(нерухомі зображення).....стор. 27</p> <p>15 Кількість знімків, які можна зберегти
(нерухомі зображення).....стор. 14</p> <p>Тривалість безперервного
запису (відеозаписи)стор. 15</p> <p>16 Поточна пам'ятьстор. 47</p> <p>17 Рамка автофокусуваннястор. 14</p> <p>18 Попередження про струс камери..... -</p> <p>19 Величина діафрагмистор. 14</p> <p>20 Витримка.....стор. 14</p> |
|---|--|

Відображення режимів відтворення

- Нормальний режим відображення

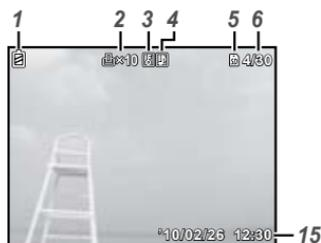

Нерухоме зображення



Відеозображення

- Детальний режим відображення

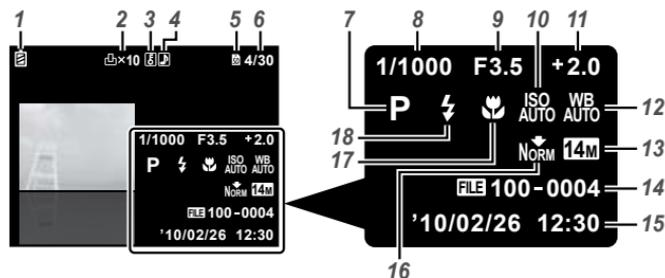

1	Заряд акумулятора.....стор. 12	9	Величина діафрагмистор. 14
2	Резервування друку/ кількість відбитківстор. 40/39	10	ISOстор. 25
3	Захист.....стор. 31	11	Корекція експозиції.....стор. 24
4	Додавання звукустор. 29, 31	12	Баланс білого.....стор. 25
5	Поточна пам'ятьстор. 47	13	Розмір зображення.....стор. 26, 27
6	Номер кадру/загальна кількість зображень (нерухомі зображення).....стор. 16	14	Номер файлу..... -
	Час, що минув/загальна тривалість запису (відеозаписи)стор. 17	15	Дата й часстор. 12
7	Режим зйомкистор. 14, 20	16	Стиснення (нерухомі зображення).....стор. 27
8	Витримка.....стор. 14		Частота кадрів (відеозаписи)стор. 27
		17	Макрозйомка.....стор. 23
		18	Спалах.....стор. 23



Підготовка камери

Вставлення акумулятора та картки пам'яті SD/SDHC (продаються окремо)

- Завжди використовуйте з цією камерою картки пам'яті SD/SDHC. Не вставляйте картки пам'яті інших типів.

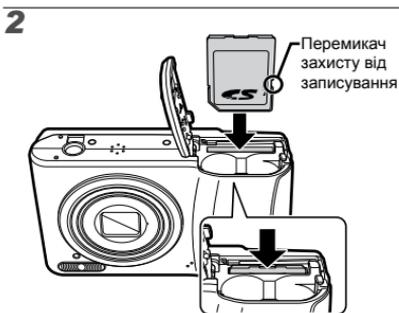

- Вставте картку прямо, доки не почуєте клацання.
- Не торкайтеся безпосередньо області контактів.

3

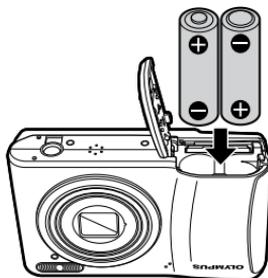

- Типи акумуляторів, які можна використовувати, наведено в розділі «Правила використання акумуляторів» (стор. 46). У разі використання нікель-металогідридних акумуляторів повністю зарядьте їх і виберіть для параметра [BATTERY TYPE] значення [NiMH]. [BATTERY TYPE] (стор. 36)
- Перш ніж відкрити або закрити кришку відсіку акумулятора або картки, вимкніть фотокамеру.
- Перед використанням фотокамери обов'язково закрийте кришку відсіку для акумулятора або картки.

Коли слід замінити акумулятори

Замініть акумулятори в разі появи наведеного нижче повідомлення про помилку.

Блимає червоним



Верхня ліва частина монітору



Повідомлення про помилку

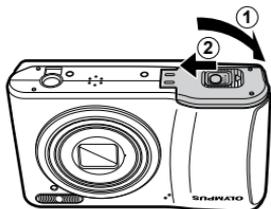

- ❗ Ця камера дає змогу користувачу робити знімки за допомогою вбудованої пам'яті, навіть якщо не вставлено картку пам'яті SD/SDHC (продається окремо). «Використання картки пам'яті SD/SDHC» (стор. 47)
- ❗ «Кількість знімків, які можна зберегти (нерухомі зображення)/тривалість безперервного записування (відеозаписи) у вбудованій пам'яті та на картці пам'яті SD/SDHC» (стор. 48)

Виймання картки пам'яті SD/SDHC

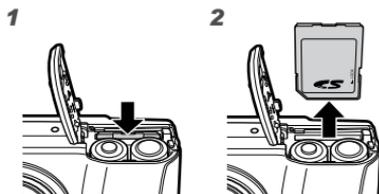

- ❗ Натисніть на картку, доки вона злегка не висунеться із клацанням, а потім витягніть її.

Установлення програмного забезпечення для комп'ютера (ib) з комплекту

Після перевірки системних вимог виконайте наведені нижче інструкції для підключення камери до комп'ютера й установіть програмне забезпечення для комп'ютера (ib) з комплекту постачання.

Системні вимоги

Windows XP (з пакетом оновлень 2 або пізнішої версії)/Windows Vista/Windows 7

Підключення камери

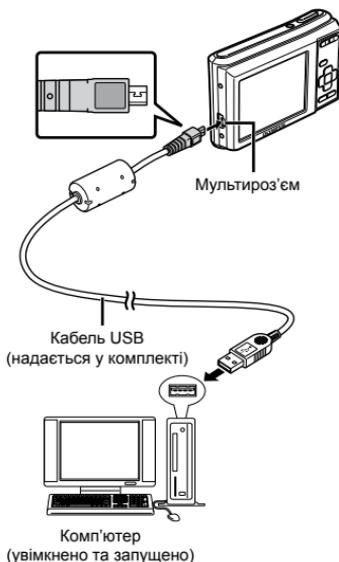

- ❗ Докладніше про використання програмного забезпечення для комп'ютера (ib) див. в інтерактивній довідці програмного забезпечення.

1 Вставте компакт-диск у пристрій читання компакт-дисків.

- На моніторі комп'ютера з'явиться вікно програми встановлення.
- ! Якщо вікно програми встановлення не відображається, виберіть «Мій комп'ютер» (в ОС Windows XP) або «Комп'ютер» (в ОС Windows Vista/Windows 7) у меню «Пуск». Двічі клацніть піктограму пристрою читання компакт-дисків, щоб відкрити вікно інсталяційного компакт-диска, а потім двічі клацніть «CamerainitialSetup.exe».

2 Підключіть фотокамеру до комп'ютера.

3 Дотримуйтесь інструкцій на екрані комп'ютера.

Інструкція з операцій

Інструкції з виконання операцій, які відображаються знизу на екрані, указують на необхідність використання кнопки **MENU**, кнопки **OK** або кнопки масштабування.

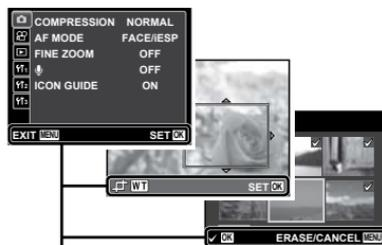

Інструкція з операцій

Встановлення дати, часу та часового поясу

Встановлені тут дата й час зберігаються в іменах файлів зображень, надрукованих датах та інших даних.

1 Натисніть кнопку ON/OFF, щоб увімкнути фотокамеру.

- Екран встановлення дати й часу відображається, якщо дату й час не встановлено.

ON/OFF



Екран встановлення дати й часу

2 За допомогою кнопок Δ ∇ виберіть значення року для параметра [Y].

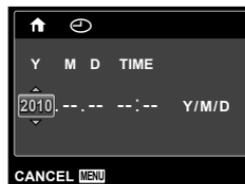

- 3** Натисніть кнопку \triangleright , щоб зберегти значення для параметра [Y].

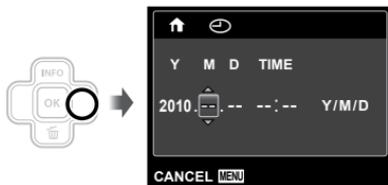

- 4** Як у кроках 2 та 3, за допомогою кнопок $\Delta \nabla \langle \rangle$ і OK установіть значення для параметрів [M] (місяць), [D] (день), [TIME] (години та хвилини) і [Y/M/D] (порядок відображення дати).

- Щоб установити точніші параметри, натисніть кнопку OK , коли значення часового сигналу становитиме 00 сек. під час установлення значення хвилин.
- Щоб змінити дату й час, настройте відповідний параметр у меню. [\ominus] (Дата/час) (стор. 34)

- 5** За допомогою кнопок $\langle \rangle$ виберіть часовий пояс своєї країни та натисніть кнопку OK .

- За допомогою кнопок $\Delta \nabla$ можна увімкнути або вимкнути режим літнього часу ([SUMMER]).



- Меню можна використовувати, щоб змінити вибраний часовий пояс. [WORLD TIME] (стор. 35)

Змінення мови меню

Можна настроїти мову меню та повідомлень про помилки, які відображаються на моніторі.

- 1** Відобразіть меню [SETUP].

- «Використання меню» (стор. 4)

- 2** За допомогою кнопок $\Delta \nabla$ виберіть вкладку $\Upsilon \Upsilon$ (параметри 1), а потім натисніть кнопку \triangleright .

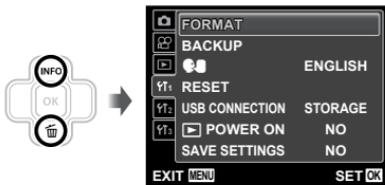

- 3** За допомогою кнопок $\Delta \nabla$ виберіть пункт [$\bullet \bullet$] і натисніть кнопку OK .

- 4** За допомогою кнопок $\Delta \nabla \langle \rangle$ виберіть потрібну мову, а потім натисніть кнопку OK .

- 5** Натисніть кнопку MENU.



Зйомка, перегляд та стирання

Зйомка з оптимальною величиною діафрагми та витримкою [PROGRAM AUTO]

У цьому режимі активовано параметри автоматичної зйомки, за потреби можна також вносити зміни до широкого діапазону інших функцій меню зйомки, наприклад корекції експозиції, балансу білого тощо.

1 Натисніть кнопку ON/OFF, щоб увімкнути фотокамеру.

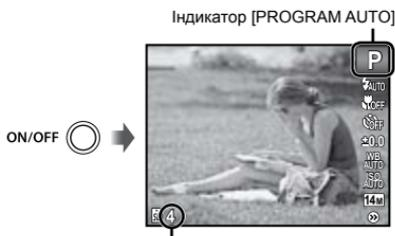

Кількість нерухомих зображень, які можна зберегти (стор. 48)

Монитор

(екран режиму очікування)

- Якщо індикатор [PROGRAM AUTO] не відображається, натисніть кнопку **MENU**, щоб відобразити меню функцій, а потім установіть режим зйомки **P**. «Використання меню» (стор. 4)



- Натисніть кнопку **ON/OFF** ще раз, щоб вимкнути камеру.

2 Візьміть камеру та скомпонуйте знімок.



- Тримачи камеру, пильнуйте, щоб не закрити спалах пальцем тощо.

3 Натисніть кнопку спуску затвора наполовину для фокусування на об'єкті.

- Після фокусування камери на об'єкті експозиція буде зафіксована (відобразяться витримка та значення діафрагми), а рамка автофокусування відобразиться зеленим кольором.
- Камері не вдалося сфокусуватися, якщо рамка автофокусування блимає червоним кольором. Спробуйте сфокусуватися знову.

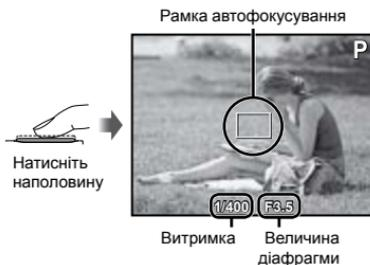

- «Фокусування» (стор. 44)

- 4** Щоб зробити знімок, акуратно повністю натисніть кнопку спуску затвора, слідкуючи за тим, щоб камера не тремтіла.

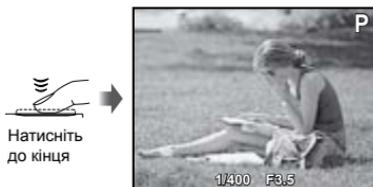

Екран огляду зображень

Перегляд зображень під час зйомки

Натискання кнопки дає змогу відтворити зображення. Для повернення до режиму зйомки натисніть кнопку або натисніть кнопку спуску затвора наполовину.

Відеозйомка [MOVIE]

- 1** Натисніть кнопку MENU для відображення екрана меню функцій.



- 2** За допомогою кнопок установіть режим зйомки , а потім натисніть кнопку .

Індикатор [MOVIE]



- 3** Натисніть кнопку спуску затвора наполовину для фокусування на об'єкті, а потім акуратно повністю натисніть кнопку спуску затвора для початку записування.

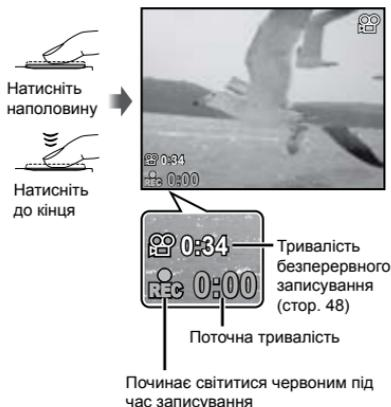

- 4** Акуратно повністю натисніть кнопку спуску затвора для припинення записування.

- Звук також записуватиметься.
- Під час записування звуку можна використовувати тільки цифрове масштабування. Для зйомки відео з використанням оптичного масштабування встановіть для параметра (відеозаписи) (стор. 29) значення [OFF].

Використання масштабування

За допомогою кнопок масштабування можна відрегулювати діапазон зйомки.

Натискання кнопки ширококутної зйомки (W)
Натискання кнопки зйомки в режимі «телефоту» (T)



Панель масштабування

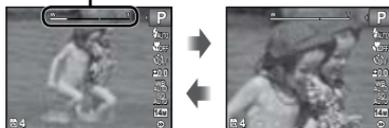

- ⚠️ Оптичне масштабування: 5x
Цифрове масштабування: 4x
- ⚠️ Під час зйомки з масштабуванням «телефоту» виберіть режим зйомки [DIS MODE] (стор. 20).

Зйомка більших зображень без погіршення якості зображення [FINE ZOOM] (стор. 28)

- ⚠️ Вигляд панелі масштабування вказує на стан точного та цифрового масштабування.



Змінення відображення інформації про зйомку

Відображення інформації на екрані можна змінити для максимальної відповідності умовам ситуації, наприклад для усунення інформації з екрана або точного встановлення композиції за допомогою сітки.

1 Натисніть кнопку Δ (INFO).

- Відображена інформація про зйомку змінюється в показаному нижче порядку після кожного натискання кнопки. «Відображення режиму зйомки» (стор. 8)

Нормальна[0020]зйомка



Без інформації



Детальний екран

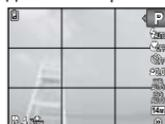

Перегляд зображень

1 Натисніть кнопку \square .

Кількість кадрів/
загальна кількість зображень



Відтворення зображення

2 Виберіть зображення за допомогою кнопок $\triangleleft; \triangleright;$.

Відображення попереднього зображення



Відображення наступного зображення

❗ Для перемотування вперед натискайте кнопку $\triangleright;$, а для перемотування назад натискайте кнопку $\triangleleft;$.

❗ Розмір відображення зображень можна змінити. «Індексне подання та великий план» (стор. 18)

Відтворення записів зі звуком

Щоб відтворити звук, записаний під час зйомки зображення, виберіть зображення та натисніть кнопку \square . На зображеннях, записаних зі звуком, з'явиться піктограма \mathcal{S} .

❗ \mathcal{S} (нерухомі зображення) (стор. 29, 31)



Тривалість відтворення

Відтворення відеозображень

Виберіть відеозапис і натисніть кнопку \square .



Відеозображення

Операції під час відтворення відеозображення



Час, що пройшов/
Загальна
тривалість запису

Під час відтворення

Призупинення та відновлення відтворення	Натисніть кнопку \square , щоб призупинити відтворення. Щоб відновити відтворення під час паузи, перемотування вперед або назад, натисніть кнопку \square .
Перемотування вперед	Щоб перемотати вперед, натисніть кнопку $\triangleright;$. Щоб збільшити швидкість перемотування вперед, натисніть кнопку $\triangleright;$ знову.
Перемотування назад	Натисніть кнопку $\triangleleft;$ для перемотування назад. Швидкість перемотування збільшується з кожним натисненням кнопки $\triangleleft;$.
Настройка гучності	Настройте гучність за допомогою кнопок $\triangleup; \triangledown;$.

Операції під час призупинення відтворення



У режимі призупинення

Перехід	Натисніть кнопку $\triangleup;$ для відображення першого кадру і кнопку $\triangledown;$ — для відображення останнього кадру.
Перехід до наступного або попереднього кадру	Натисніть кнопку $\triangleright;$ або $\triangleleft;$, щоб перейти до наступного або попереднього кадру. Натисніть та потримайте кнопку $\triangleright;$ або $\triangleleft;$ для безперервного переходу або перемотування.
Відновлення відтворення	Щоб відновити відтворення, натисніть кнопку \square .

Припинення відтворення відеозображення
Натисніть кнопку MENU.

Видалення зображень під час відтворення (видалення зображень по одному)

- 1 Відобразити зображення, яке потрібно стерти, та натисніть кнопку ∇ (🗑️).



- 2 За допомогою кнопок \triangle ∇ виберіть пункт [ERASE] і натисніть кнопку \square .

- ⚠️ Команди [ALL ERASE] (стор. 30) та [SEL. IMAGE] (стор. 30) можна використовувати для стирання кількох зображень водночас.

Індексне подання та великий план

Індексне подання дає змогу швидко вибрати потрібне зображення. Великий план (максимум 10-кратне збільшення) дає змогу переглянути деталі зображення.

- 1 Скористайтеся кнопками масштабування.

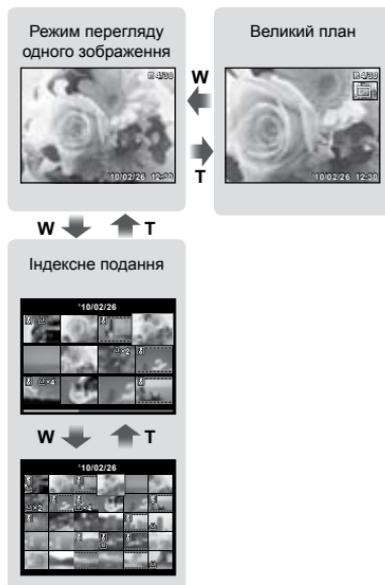

Вибір зображення в індексному поданні

За допомогою кнопок ∇ \triangle \triangleleft \triangleright виберіть зображення та натисніть кнопку \square , щоб відобразити вибране зображення в режимі перегляду одного зображення.

Прокручування зображення в режимі великого плану

За допомогою кнопок \triangle ∇ \triangleleft \triangleright перейдіть до області перегляду.

Змінення відображення інформації про зображення

Можна змінити параметри відображення на екрані інформації про зйомку.

1 Натисніть кнопку Δ (INFO).

- Відображена інформація про зображення змінюється в показаному нижче порядку після кожного натискання кнопки.

Нормальна[0020]зйомка



Без інформації



Детальний екран



Використання посібника із меню

Якщо натиснути кнопку E під час налаштування параметрів у меню функцій відтворення або [SETUP], відображається опис вибраного параметра.

- ! «Використання меню» (стор. 4)



Використання режимів зйомки

- Режим зйомки можна вибрати в меню функцій у такому порядку: **P**, **IAUTO**, **SCN**, **MAGIC**, **OFF** і **OFF**.
- «Використання меню» (стор. 4)

Зйомка з автоматичними параметрами [IAUTO]

У відповідності до сюжетної програми фотокамера автоматично вибирає оптимальний режим зйомки з-поміж [PORTRAIT], [LANDSCAPE], [NIGHT+PORTRAIT], [SPORT] і [MACRO]. Це повністю автоматичний режим, який дає користувачу змогу робити знімки, використовуючи оптимальний режим для сюжетної програми, просто натиснувши кнопку спуску затвора.

1 Виберіть для режиму зйомки пункт IAUTO.

Піктограма змінюється залежно від сюжетної програми, яку автоматично вибирає фотокамера.



- У певних випадках фотокамера може не вибрати потрібний режим зйомки.
- Якщо камері не вдається визначити оптимальний режим, буде вибрано режим [PROGRAM AUTO].

Зменшення розмитості під час зйомки [DIS MODE]

Цей режим дає користувачу змогу зменшити розмиття, спричинене тремтінням камери та рухом об'єкта.

1 Виберіть для режиму зйомки **DIS**.

Індикатор [DIS MODE]



Використання оптимального режиму для сюжетної програми [SCENE MODE]

1 Виберіть для режиму зйомки пункт SCN.



2 Натисніть кнопку **DIS**, щоб перейти до вкладеного меню.



- 3** За допомогою кнопок $\triangleleft \triangleright$ виберіть оптимальний режим зйомки для певного сюжету та натисніть кнопку **OK**.

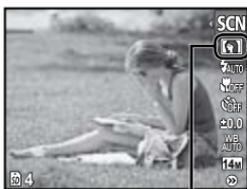

Піктограма, що вказує на встановлену сюжетну програму [SCENE MODE]

- !** У режимі [SCENE MODE] оптимальні параметри зйомки встановлюються заздалегідь для певних сюжетних програм. З цієї причини деякі параметри в деяких режимах можуть бути недоступними для змінення.

Опція	Застосування
📷 PORTRAIT/🏞️ LANDSCAPE/ 🌃 NIGHT SCENE ¹ / 📷 NIGHT+PORTRAIT/ 🏃 SPORT/🏠 INDOOR/ 🕯️ CANDLE ¹ /👤 SELF 📷 PORTRAIT/🌅 SUNSET ¹ / 🎆 FIREWORKS ¹ /🍷 CUISINE/ 📄 DOCUMENTS/🐾 PET	Фотокамера робить знімок у режимі оптимальних параметрів для умов сюжетної програми.

¹ Якщо об'єкт зйомки темний, автоматично вмикається функція зменшення шуму зображення. При цьому приблизно удвічі збільшується час зйомки, протягом якого подальша зйомка недоступна.

Щоб зняти рухомий об'єкт, наприклад свійську тварину (🐾 PET)

- Використовуючи кнопки $\triangleleft \triangleright$, виберіть пункт [🐾 PET], а потім натисніть кнопку **OK** для його встановлення.
- Утримуючи камеру, наведіть рамку автофокусування на об'єкт зйомки та натисніть кнопку **OK**.
 - Коли фотокамера розпізнає об'єкт, рамка автофокусування відслідковує його рухи для тривалого фокусування на об'єкті. «Тривале фокусування на об'єкті, що рухається (автофокусування з відстеженням)» (стор. 28).

Зйомка зі спеціальними ефектами [MAGIC FILTER]

Додавання до фотографії художніх ефектів за допомогою магічного фільтра.

- 1** Виберіть для режиму зйомки пункт **MAGIC**.



- 2** Натисніть кнопку ∇ , щоб перейти до вкладеного меню.

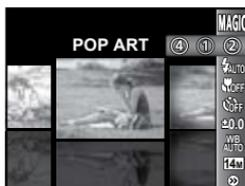

- 3** За допомогою кнопок $\triangleleft \triangleright$ виберіть потрібний ефект, а потім натисніть кнопку **OK**, щоб його встановити.

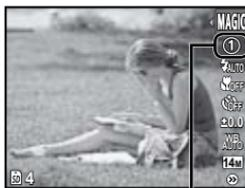

Піктограма, що вказує на встановлений фільтр [MAGIC FILTER]

Режим зйомки	Опція
MAGIC FILTER	① POP ART ② PIN HOLE ③ FISH EYE ④ DRAWING

- !** У режимі [MAGIC FILTER] оптимальні параметри зйомки встановлюються заздалегідь для кожного ефекту сюжетної програми. З цієї причини деякі параметри в деяких режимах можуть бути недоступними для змінення.

Створення панорамних зображень [PANORAMA]

Виконуйте зйомку зображень, які можна об'єднувати для створення панорамного зображення за допомогою програмного забезпечення для комп'ютера «iB».

- ⚠ Фокус, експозиція (стор. 24), положення масштабування (стор. 16) і баланс білого (стор. 25) фіксуються на першому кадрі.
- ⚠ Спалах (стор. 23) фіксується в режимі (FLASH OFF).

1 Виберіть для режиму зйомки пункт .



2 За допомогою кнопок виберіть напрямок панорамування.

3 Натисніть кнопку спуску затвора, щоб відзняти перший кадр, а потім скомпонуйте другий знімок.

Перед першим знімком

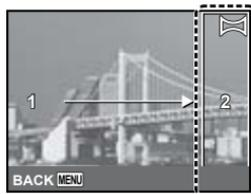

Після першого знімка

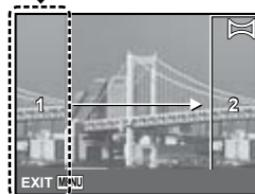

- Після створення першого знімку область, показана в білій рамці, з'являється знову на боці дисплея, протилежному напрямку панорамування. Зніміть подальші знімки таким чином, щоб вони накладалися на зображення на моніторі.

4 Повторюйте крок 3, доки не буде відзнято потрібну кількість кадрів, а після завершення натисніть кнопку MENU.

- ⚠ У панорамне зображення можна включити до 10 кадрів.
- ⚠ Докладніше про створення панорамних зображень див. в інтерактивній довідці програмного забезпечення для комп'ютера «iB».



Використання функцій зйомки

❗ «Використання меню» (стор. 4)

Використання спалаху

Функції спалаху можна вибрати для максимальної відповідності умовам зйомки.

1 Виберіть функцію спалаху у меню функцій зйомки.

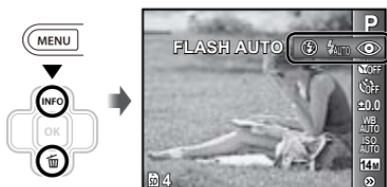

2 За допомогою кнопок <> виберіть потрібне значення параметра, а потім натисніть кнопку [OK] для його встановлення.

Опція	Опис
FLASH AUTO	Спалах спрацює автоматично в умовах недостатнього або контрового освітлення.
REDEYE	Попередні спалахи спрацюють для зменшення ефекту червоних очей на фотографіях.
FILL IN	Спалах спрацює незалежно від умов освітлення.
FLASH OFF	Спалах не спрацює.

Зйомка великих планів (макрозйомка)

Ця функція дає змогу фокусуватися на об'єктах, знімаючи їх на невеликій відстані.

1 Виберіть функцію макрозйомки у меню функцій зйомки.



2 За допомогою кнопок <> виберіть потрібне значення параметра, а потім натисніть кнопку [OK] для його встановлення.

Опція	Опис
OFF	Режим макрозйомки вимкнений.
MACRO	Цей режим дає змогу виконувати зйомку на відстані 20 см ¹ (60 см ²) до об'єкта.
SUPER MACRO ³	Цей режим дає змогу виконувати зйомку на відстані 3 см до об'єкта.

¹ Коли масштабування встановлено в найбільш широке положення (W).

² Коли масштабування встановлено в найбільш широке значення «телефоту» (Т).

³ Масштабування встановлюється автоматично.

❗ Під час макрозйомки не можна використовувати спалах (стор. 23) і масштабування (стор. 16).

Використання автоспуску

Якщо повністю натиснути кнопку спуску затвора, знімок буде зроблено з невеликою затримкою.

1 Виберіть функцію автоспуску у меню функцій зйомки.



2 За допомогою кнопок $\triangleleft\triangleright$ виберіть потрібне значення параметра, а потім натисніть кнопку [OK] для його встановлення.

Опція	Опис
☺ OFF	Функцію автоспуску вимкнено.
☺ 12 SEC	Індикатор автоспуску світиться упродовж припл. 10 секунд, після чого він блимає припл. 2 секунди, а потім робиться знімок.
☺ 2 SEC	Індикатор автоспуску світиться впродовж приблизно 2 секунд, а потім робиться знімок.

⚠ Режим автоспуску автоматично скасовується після першої фотографії.

Скасування автоспуску після його запуску

Натисніть кнопку MENU.

Регулювання яскравості знімка (корекція експозиції)

Можна збільшити або зменшити стандартну яскравість (відповідну експозицію), установлену камерою на основі режиму зйомки (окрім [iAUTO]), щоб отримати потрібний знімок.

1 Виберіть функцію корекції експозиції у меню функцій зйомки.

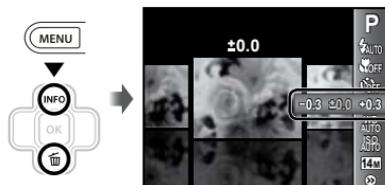

2 Натискаючи кнопки $\triangleleft\triangleright$, виберіть потрібне значення яскравості, а потім натисніть кнопку [OK].

Настроювання природної копійної схеми (баланс білого)

Щоб кольори виглядали природно, виберіть значення параметра балансу білого, яке відповідає сюжетній програмі.

1 Виберіть функцію балансу білого у меню функцій зйомки.

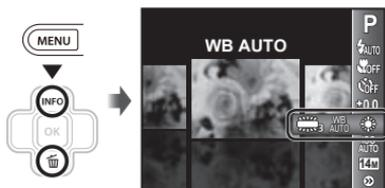

2 За допомогою кнопок $\leftarrow\rightarrow$ виберіть потрібне значення параметра, а потім натисніть кнопку **OK** для його встановлення.

Опція	Опис
WB AUTO	Камера автоматично настроює баланс білого відповідно до сюжету зйомки.
	Для зйомки надворі в умовах ясної погоди
	Для зйомки надворі в хмарну погоду
	Для зйомки в умовах освітлення лампою розжарювання
	Для зйомки в умовах люмінесцентного освітлення (звичайне освітлення вдома тощо)
	Для зйомки в умовах нейтрального люмінесцентного освітлення (настільні лампи тощо)
	Для зйомки в умовах білого люмінесцентного освітлення (офіси тощо)

Вибір чутливості за ISO

- ❗ Скорочення від Міжнародної організації зі стандартизації. Стандарти ISO визначають чутливість цифрових камер і плівки, тобто коди на зразок «ISO 100» відображають чутливість.
- ❗ Хоча менші значення ISO призводять до меншої чутливості, в умовах повного освітлення можна знімати чіткі зображення. Вищі значення призводять до вищої чутливості, тому навіть в умовах поганого освітлення можна знімати зображення навіть за короткої витримки. Утім, висока чутливість призводить до виникнення шумів на зображенні, що може надати йому зернистого вигляду.

1 Виберіть параметр ISO у меню функцій зйомки.



2 За допомогою кнопок $\leftarrow\rightarrow$ виберіть потрібне значення параметра, а потім натисніть кнопку **OK** для його встановлення.

Опція	Опис
ISO AUTO	Камера автоматично настроює чутливість відповідно до сюжету зйомки.
100/200/400/ 800/1600	Для чутливості ISO встановлюється вибране значення

Вибір розміру нерухомих зображень

- 1** Виберіть функцію розміру зображень у меню функцій зйомки.

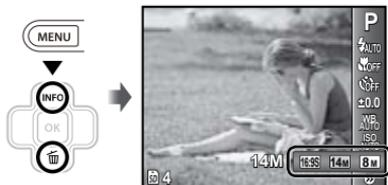

- 2** За допомогою кнопок <> виберіть потрібне значення параметра, а потім натисніть кнопку [OK] для його встановлення.

Опція	Опис
14M (4288×3216)	Використовується для друку зображень формату A3 (297×420 мм).
8M (3264×2448)	Використовується для друку знімків до формату A3 (297×420 мм) включно.
5M (2560×1920)	Використовується для друку зображень формату A4 (216×279 мм).
3M (2048×1536)	Використовується для друку зображень меншого розміру, ніж передбачає формат A4 (216×279 мм).
2M (1600×1200)	Використовується для друку зображень формату A5 (127×177,8 мм).
1M (1280×960)	Використовується для друку зображень формату листівки.
VGA (640×480)	Використовується для перегляду зображень на екрані телевізора або для надсилання електронною поштою та використання на веб-сайтах.
16:9S (1920×1080)	Використовується для відтворення зображень на широкоекранному телевізорі.

- ❗ Розмір зображення для відеозаписів можна вибрати в меню [SETUP] [IMAGE SIZE/FRAME RATE] (стор. 27)
- ❗ «Кількість знімків, які можна зберегти (нерухомі зображення)/тривалість безперервного записування (відеозаписи) у вбудованій пам'яті та на картці пам'яті SD/SDHC» (стор. 48)

Меню для функції зйомки

 Значення за промовчанням функції виділяються в .

Вибір режиму стиснення для нерухомих зображень [COMPRESSION]

 (меню зйомки) ► COMPRESSION

Доступні режими зйомки: P iAUTO  SCN MAGIC 

Вкладене меню 2	Застосування
FINE	Висока якість зображення.
NORMAL	Звичайна якість зображення.

 «Кількість знімків, які можна зберегти (нерухомі зображення)/тривалість безперервного записування (відеозаписи) у вбудованій пам'яті та на картці пам'яті SD/SDHC» (стор. 48)

Вибір якості зображення для відео [IMAGE SIZE/FRAME RATE]

 (меню відео) ► IMAGE SIZE/FRAME RATE

Доступні режими зйомки: 

Вкладене меню 1	Вкладене меню 2	Застосування
IMAGE SIZE	VGA (640×480) QVGA (320×240)	Виберіть якість зображення відповідно до розміру зображення та частоти кадрів. Вища частота кадрів забезпечує створення рівномірних відеозаписів.
FRAME RATE	 30fps ^{*1}  15fps ^{*1}	

^{*1} кадрів на секунду

 «Кількість знімків, які можна зберегти (нерухомі зображення)/тривалість безперервного записування (відеозаписи) у вбудованій пам'яті та на картці пам'яті SD/SDHC» (стор. 48)

Вибір ділянки фокусування [AF MODE]

 (меню зйомки) ► AF MODE

Доступні режими зйомки: P iAUTO  SCN
MAGIC 

Вкладене меню 2	Застосування
FACE/ESP	Фотокамера фокусується автоматично. (Коли камера виявляє обличчя, воно виділяється білою рамкою ¹ ; коли кнопку спуску затвора натиснуто наполовину й камера вдається сфокусуватися, рамка стає зеленою ² . Якщо обличчя не виявлено, камера вибирає об'єкт у рамці та фокусується автоматично.)
SPOT	Камера фокусується на об'єкті, розташованому в межах рамки автофокусування.
AF TRACKING	Фотокамера автоматично відстежує рух об'єкта та тривало фокусується на ньому.

¹ Для деяких об'єктів рамка може не відображатись або з'явитись через деякий час.

² Якщо рамка блимає червоним, камері не вдається сфокусуватися. Спробуйте повторно натиснути наполовину кнопку спуску затвора.

Тривале фокусування на рухомому об'єкті (автофокусування з відстеженням)

- 1 Утримуючи камеру, наведіть рамку автофокусування на об'єкт зйомки та натисніть кнопку .
 - 2 Коли фотокамера розпізнає об'єкт, рамка автофокусування відслідковує його рухи для тривалого фокусування на об'єкті.
 - 3 Для скасування відстеження натисніть кнопку .
-  Залежно від об'єкта та умов зйомки камера може не зафіксувати фокус або не відстежити рух об'єкта.
-  Якщо камера не відстежує рух об'єкта, рамка автофокусування стає червоною.

Зйомка з вищим збільшенням, ніж за оптичного масштабування, без погіршення якості зображення [FINE ZOOM]

 (меню зйомки) ► FINE ZOOM

Доступні режими зйомки: P iAUTO  SCN
MAGIC 

Вкладене меню 2	Застосування
OFF	Для наближення об'єкта під час зйомки використовуються оптичне та цифрове масштабування.
ON	Для наближення об'єкта під час зйомки (до 33,5x) обмежуються оптичне масштабування й обтинання зображення.

-  Ця функція не погіршить якість зображення, оскільки вона не перетворює дані з меншою кількістю пікселів на дані з більшою кількістю пікселів.
-  Якщо встановлено значення [ON], параметр [IMAGE SIZE] обмежено до  або нижчого значення.
-  Якщо встановлено значення [ON], цифрове масштабування скасовується автоматично.
-  Функція [FINE ZOOM] недоступна, якщо вибрано режим  SUPER MACRO (стор. 23).

Зменшення розмитості через струс камери під час відеозйомки [IS MOVIE MODE]

 (меню відеозапису) ► IS MOVIE MODE

Доступні режими зйомки: 

Вкладене меню 2	Застосування
OFF	Зйомка без використання функції стабілізації зображення.
ON	Зйомка з використанням функції стабілізації зображення.

-  Стабілізація зображення може не запобігти розмиттю, спричиненому рухом об'єкта зйомки або значним струсом камери.
-  Якщо встановлено значення [ON], масштаб зйомки дещо збільшується.

Записування звуку під час зйомки нерухомих зображень [📷]

📷 (меню зйомки) ▶ 🗣️

Доступні режими зйомки: P iAUTO 📷 SCN

Вкладене меню 2	Застосування
OFF	Звук не записується.
ON	Фотокамера автоматично розпочинає записування звуку протягом приблизно 4 сек. після фотографування. Це корисно для записування нотаток або коментарів щодо зображення.

⚠️ Під час записування спрямуйте мікрофон (стор. 6) на джерело звуку, який слід записати.

Записування звуку під час зйомки відеозображень [📹]

📹 (меню відео) ▶ 🗣️

Доступні режими зйомки: 📹

Вкладене меню 2	Застосування
OFF	Звук не записується.
ON	Звук записується.

⚠️ Якщо встановлено значення [ON], під час записування відеозображення можна використовувати лише цифрове масштабування. Для зйомки відео з використанням оптичного масштабування встановіть [🗣️] (відеозображення) у положення [OFF].

Відображення інструкцій піктограм [ICON GUIDE]

📷 (меню зйомки) ▶ ICON GUIDE

Доступні режими зйомки: P iAUTO 📷 SCN
MAGIC 📷

Вкладене меню 2	Застосування
OFF	Інструкції піктограм не відображаються.
ON	Пояснення вибраної піктограми відображається, якщо вибрано піктограму режиму зйомки або піктограму меню функцій зйомки (наведіть курсор на піктограму на деякий час, щоб відобразити пояснення).

Інструкції піктограм

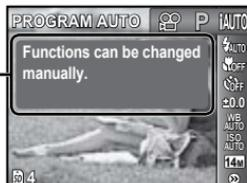

Меню для функцій відтворення, редагування та друку

Відтворення знімків в автоматичному режимі [SLIDESHOW]

SLIDESHOW

Початок показу слайдів

Показ слайдів починається після натискання кнопки **OK**. Щоб припинити показ слайдів, натисніть кнопку **OK** або **MENU**.

Перехід на один кадр уперед або назад.

Під час показу слайдів натисніть кнопку **▷**, щоб перейти на один кадр уперед, або натисніть кнопку **◁**, щоб перейти на один кадр назад.

Ретушування зображень [PERFECT FIX]

PERFECT FIX

- ⚠ На деяких зображеннях редагування може не дати бажаного результату.
- ⚠ Процес ретушування може знизити роздільну здатність зображення.

Вкладене меню 1	Застосування
ALL	Функції [LIGHTING FIX] і [REDEYE FIX] застосовуються водночас.
LIGHTING FIX	Збільшується яскравість лише тих частин, яскравість яких було зменшено через контрове або недостатнє освітлення.
REDEYE FIX	Усувається ефект червоних очей, спричинений спалахом.

- 1 За допомогою кнопок **△** **▽** виберіть метод корекції та натисніть кнопку **OK**.
- 2 За допомогою кнопок **◁** **▷** виберіть зображення, яке слід ретушувати, а потім натисніть кнопку **OK**.
 - Ретушоване зображення зберігається як окреме зображення.

Змінення розміру зображення [ZOOM]

EDIT ▶ **ZOOM**

Вкладене меню 2	Застосування
ZOOM 640 × 480	Завдяки цій функції можна зберегти зображення з високою роздільною здатністю як окреме зображення меншого розміру для використання у вкладеннях електронної пошти і інших програмах.
ZOOM 320 × 240	

- 1 За допомогою кнопок **◁** **▷** виберіть зображення.
- 2 За допомогою кнопок **△** **▽** виберіть розмір і натисніть кнопку **OK**.

Обтинання зображень [CROP]

EDIT ▶ **CROP**

- 1 За допомогою кнопок **◁** **▷** виберіть зображення, а потім натисніть кнопку **OK**.
- 2 За допомогою кнопок масштабування виберіть розмір рамки для обтинання та перемістіть рамку, натискаючи кнопки **△** **▽** **◁** **▷**.

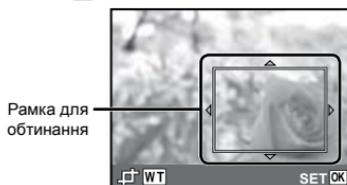

- 3 Натисніть кнопку **OK**.
 - Відредаговане зображення буде збережене як окреме зображення.

Стирання зображень [ERASE]

ERASE

Вкладене меню 1	Застосування
ALL ERASE	Будуть стерті всі зображення у внутрішній пам'яті або на картці.
SEL. IMAGE	Зображення вибираються та стираються по одному.
ERASE	Стирання відображуваного зображення.
CANCEL	Скасування стирання.

- ❗ Стираючи знімки, збережені у вбудованій пам'яті, переконайтеся у відсутності у фотокамері картки пам'яті.
- ❗ Щоб стерти знімки, збережені на картці пам'яті, заздалегідь вставте картку пам'яті в камеру.

Видалення всіх зображень

[ALL ERASE]

- ① За допомогою кнопок Δ ∇ виберіть пункт [ALL ERASE] і натисніть кнопку **OK**.
- ② За допомогою кнопок Δ ∇ виберіть пункт [YES] і натисніть кнопку **OK**.

Вибір і стирання зображень по одному [SEL. IMAGE]

- ① За допомогою кнопок Δ ∇ виберіть пункт [SEL. IMAGE] і натисніть кнопку **OK**.
- ② За допомогою кнопок \triangleleft \triangleright виберіть зображення, яке потрібно стерти, а потім натисніть кнопку **OK**, щоб додати до зображення позначку \checkmark .
 - Натисніть кнопку масштабування W, щоб відобразити індексне подання. Зображення можна швидко вибрати за допомогою кнопок Δ ∇ \triangleleft \triangleright . Натисніть кнопку T, щоб повернутися до покадрового відображення.

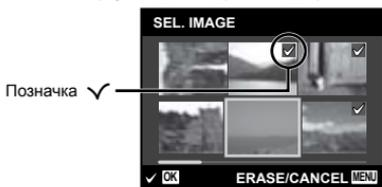

- ③ Повторіть крок ②, щоб вибрати зображення, які потрібно стерти, а потім натисніть кнопку **MENU** для стирання вибраних зображень.
- ④ За допомогою кнопок Δ ∇ виберіть пункт [YES] і натисніть кнопку **OK**.
 - Зображення з позначкою \checkmark будуть видалені.

Збереження параметрів друку в даних зображення [PRINT ORDER]

▶ (меню відтворення) **▶** PRINT ORDER

- ❗ «Резервування друку (DPOF)» (стор. 40)
- ❗ Резервування друку можна встановити лише для нерухомих зображень, записаних на картці.

Захист зображень [O-т]

▶ (меню відтворення) **▶** O-т

- ❗ Захищені зображення не можна стерти за допомогою функції [ERASE] (стор. 18, 30), [SEL. IMAGE] або [ALL ERASE] (стор. 30), але всі зображення стираються внаслідок виконання операції [MEMORY FORMAT]/[FORMAT] (стор. 32).
- ① За допомогою кнопок \triangleleft \triangleright виберіть зображення.
 - ② Натисніть кнопку **OK**.
 - Натисніть кнопку **OK** знову, щоб скасувати параметри.
 - ③ За потреби повторіть кроки ① і ② для захисту інших зображень і натисніть кнопку **MENU**.

Повертання зображень [↺]

▶ (меню відтворення) **▶** ↺

- ① За допомогою кнопок \triangleleft \triangleright виберіть зображення.
 - ② Натисніть кнопку **OK**, щоб повернути зображення.
 - ③ За потреби повторіть кроки ① і ② для встановлення параметрів для інших зображень і натисніть кнопку **MENU**.
- ❗ Нова орієнтація знімка збережеться навіть після вимкнення фотокамери.

Додавання звуку до нерухомих зображень [🎤]

▶ (меню відтворення) **▶** 🎤

- ① За допомогою кнопок \triangleleft \triangleright виберіть зображення.
- ② Направте мікрофон на джерело звуку.



- ③ Натисніть кнопку **OK**.
 - Розпочнеться записування.

Меню для інших параметрів камери

Повне стирання даних [MEMORY FORMAT]/[FORMAT]

☰ (параметри 1) ► MEMORY FORMAT/
FORMAT

- ⚠ Перед форматуванням переконайтеся, що внутрішня пам'ять або картка не містить важливих даних.
- ⚠ Перед першим використанням або після використання з іншими моделями фотокамер або комп'ютерами картки потрібно форматувати за допомогою цієї камери.

Вкладене меню 2	Застосування
YES	Повне стирання даних зображень у вбудованій пам'яті ¹ або на картці пам'яті (включно із захищеними зображеннями).
NO	Скасування форматування.

¹ Обов'язково витягніть картку пам'яті перед форматуванням вбудованої пам'яті.

Копіювання зображень із вбудованої пам'яті на картку пам'яті [BACKUP]

☰ (параметри 1) ► BACKUP

Вкладене меню 2	Застосування
YES	Резервне копіювання даних зображень із вбудованої пам'яті на картку пам'яті.
NO	Скасування резервного копіювання.

- ⚠ Процес резервного копіювання даних триває певний час. Перед початком резервного копіювання переконайтеся, що акумулятор має достатній заряд.

Змінення мови дисплея [☰]

☰ (параметри 1) ► ☰

Вкладене меню 2	Застосування
Мови	Вибирається мова для меню та повідомлень про помилки, які відображаються на моніторі.

- ⚠ «Змінення мови дисплея» (стор. 13)

Відновлення значень за промовчанням для функцій зйомки [RESET]

☰ (параметри 1) ► RESET

Вкладене меню 2	Застосування
YES	Відновлення наведених нижче функцій меню до значень за промовчанням. <ul style="list-style-type: none">• Спалах (стор. 23)• Макрозйомка (стор. 23)• Автоспуск (стор. 24)• Корекція експозиції (стор. 24)• Баланс білого (стор. 25)• ISO (стор. 25)• Розмір зображення (стор. 26)• Функції меню в розділі  (Меню зйомки)/ (Меню відеозапису) (стор. 27–29)
NO	Поточні параметри не змінюватимуться.

Вибір способу підключення камери до інших пристроїв [USB CONNECTION]

Y1 (параметри 1) ► USB CONNECTION

Вкладене меню 2	Застосування
AUTO	Коли камера підключена до іншого пристрою, відображається екран вибору параметрів.
STORAGE	Виберіть під час надсилання зображень на комп'ютер або під час використання програмного забезпечення для комп'ютера «iB» з камерою, підключеною до комп'ютера.
MTP	Виберіть під час надсилання зображень на комп'ютер з ОС Windows Vista або Windows 7 без використання програмного забезпечення для комп'ютера «iB».
PRINT	Коли камеру підключено до принтера, який підтримує стандарт PictBridge.

Копіювання зображень на комп'ютер без використання програмного забезпечення для комп'ютера «iB»

Ця фотокамера сумісна з форматом масового зберігання USB. Можна передавати та зберігати дані зображень на комп'ютері, коли камеру підключено до комп'ютера.

Системні вимоги

Windows 2000 Professional/
Windows XP/Windows Vista/Windows 7/
Mac OS X v10.3 або пізнішої версії

⚠ Навіть якщо комп'ютер обладнано портами USB, у наведених нижче випадках не гарантується належна робота:

- комп'ютери з портами USB, установленими за допомогою карток розширення тощо
- комп'ютери без установленної на заводі операційної системи та самостійно зібрані комп'ютери

Увімкнення камери за допомогою кнопки [POWER ON]

Y1 (параметри 1) ► POWER ON

Вкладене меню 2	Застосування
YES	Після натискання кнопки камера вмикається в режимі відтворення.
NO	Камеру вимкнено. Щоб увімкнути фотокамеру, натисніть кнопку ON/OFF.

Збереження режиму в разі вимкнення камери [SAVE SETTINGS]

Y1 (параметри 1) ► SAVE SETTINGS

Вкладене меню 2	Застосування
YES	Режим зйомки зберігається після вимкнення фотокамери та повторно активується після її наступного увімкнення.
NO	Для режиму зйомки встановлено значення P після увімкнення фотокамери.

Вибір відображення екрана встановлення [PW ON SETUP]

Y2 (параметри 2) ► PW ON SETUP

Вкладене меню 2	Застосування
OFF	Екран встановлення не відображається.
ON	Екран встановлення відображається після увімкнення камери.

Вибір звуку фотокамери та його гучності [SOUND SETTINGS]

☰ (параметри 2) ► SOUND SETTINGS

Вкладене меню 2	Вкладене меню 3	Вкладене меню 4	Застосування
SILENT MODE ^{1, 2}	OFF/ON	—	Виберіть параметр [ON], щоб вимкнути звуки камери (звук виконання операції, звук затвора та попереджувальний звуковий сигнал), а також вимкнути звук під час відтворення.
BEEP	SOUND TYPE	1/2/3	Вибір звуку операції та гучності натискання кнопок камери (окрім кнопки спуску затвора).
	VOLUME	OFF (без звуку) або 2 рівні гучності	
SHUTTER SOUND	SOUND TYPE	1/2/3	Вибір звуку операції та гучності натискання кнопки спуску затвора.
	VOLUME	OFF (без звуку) або 2 рівні гучності	
☺	OFF (без звуку) або 2 рівні гучності	—	Настроювання гучності попереджувального звукового сигналу.
▶ VOLUME	OFF (без звуку) або 5 рівнів гучності	—	Настроювання гучності під час відтворення зображень.

¹ Навіть якщо у режимі [SILENT MODE] встановлено параметр [ON], за допомогою кнопок Δ ∇ можна настроїти гучність звуку під час відтворення.

² Навіть якщо у режимі [SILENT MODE] встановлено параметр [ON], звук відтворюватиметься під час відображення зображень по телевізору.

Настроювання CCD та функція обробки зображень [PIXEL MAPPING]

☰ (параметри 2) ► PIXEL MAPPING

⚠ Цю функцію вже настроєно на заводі, тому відразу після придбання не потрібно вносити жодних настройок. Рекомендується користуватися нею приблизно раз на рік.

⚠ Для отримання найкращих результатів перед оптимізацією зображення зачекайте принаймні одну хвилину, відзнявши або переглянувши зображення. Якщо під час оптимізації зображення вимкнути камеру, обов'язково знову виконайте цей процес.

Щоб настроїти CCD і функції обробки зображень

Натисніть кнопку [OK] після відображення пункту [START] (вкладене меню 2).

- Камера водночас перевірить і настроїть CCD та функцію обробки зображень.

Настроювання яскравості монітора [!]

☰ (параметри 2) ► !

Вкладене меню 2	Застосування
BRIGHT / NORMAL	Дає змогу вибрати яскравість монітора залежно від яскравості оточення.

Встановлення дати й часу [🕒]

☰ (параметри 2) ► 🕒

⚠ «Встановлення дати, часу та часового поясу» (стор. 12)

Вибір порядку відображення дати

- Натисніть кнопку ▶, встановивши хвилини, а потім за допомогою кнопок Δ ∇ виберіть порядок відображення дати.

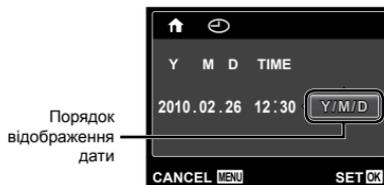

Вибір часового поясу вашої країни та країн, якими ви подорожуєте [WORLD TIME]

☰ (параметри 2) ► WORLD TIME

⚠ Ви не зможете вибрати часовий пояс [WORLD TIME], якщо годинник камери не настроєно за допомогою пункту [☺].

Вкладене меню 2	Вкладене меню 3	Застосування
HOME/ALTERNATE	⬆	Час у часовому поясі вашої країни (часовий пояс, вибраний для ⬆ у вкладеному меню 2).
	✈	Час у часовому поясі пункту призначення подорожі (час, вибраний для ✈ у вкладеному меню 2).
⬆ ¹	—	Виберіть часовий пояс своєї країни (⬆).
✈ ^{1,2}	—	Виберіть часовий пояс пункту призначення подорожі (✈).

¹ Для регіонів, де годинники переводять на літній час, за допомогою кнопок Δ ▽ увімкніть режим літнього часу ([SUMMER]).

² Під час вибору часового поясу камера автоматично розрахує різницю в часі між вибраним поясом і поясом країни проживання (⬆), щоб відобразити час у часовому поясі пункту призначення подорожі (✈).

Вибір системи відеосигналу відповідно до свого телевізора TV [VIDEO OUT]

☰ (параметри 2) ► VIDEO OUT

⚠ Вибір системи телевізійного відеосигналу залежить від країн і регіонів. Перед переглядом зображень із камери на телевізорі виберіть відеовихід відповідно до типу відеосигналу телевізора.

Вкладене меню 2	Застосування
NTSC	Підключення камери до телевізора у Північній Америці, Тайвані, Кореї, Японії тощо.
PAL	Підключення камери до телевізора в європейських країнах, Китаї тощо.

⚠ Параметри за промовчанням залежать від регіону продажу фотокамери.

Відтворення зображень із фотокамери на телевізорі

- 1 За допомогою камери виберіть таку саму систему відеосигналу, що й на підключеному телевізорі ([NTSC]/[PAL]).
- 2 Підключіть камеру до телевізора.

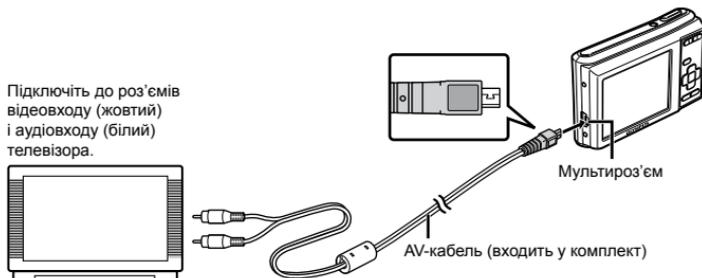

- 3 Увімкніть телевізор і змініть «INPUT» на «VIDEO» (вхідне гніздо, підключене до камери).

⚠ Докладні відомості про змінення вхідного джерела телевізора див. у посібнику з експлуатації телевізора.

- 4 Натисніть кнопку [▶], а потім кнопками [◀▶] виберіть зображення, яке потрібно відтворити.

⚠ Залежно від параметрів телевізора відображені зображення й інформація можуть отриматися.

Заощадження заряду акумулятора між знімками [POWER SAVE]

 (параметри 3) ► POWER SAVE

Вкладене меню 2	Застосування
OFF	Скасування функції [POWER SAVE].
ON	Якщо камера не використовується протягом приблизно 10 секунд, монітор автоматично вимикається для заощадження заряду акумулятора.

Відновлення режиму очікування

Натисніть будь-яку кнопку.

Вибір типу акумулятора [BATTERY TYPE]

 (параметри 3) ► BATTERY TYPE

Вкладене меню 2	Застосування
ALKALINE	Виберіть цей пункт у разі використання лужних акумуляторів.
NiMH	Виберіть цей пункт у разі використання нікель-металогідридних акумуляторів.

-  Якщо під час використання нікель-металогідридних акумуляторів вибрано пункт [ALKALINE], камера може не ввімкнутись, коли заряд акумуляторів низький.
-  Якщо під час використання лужних акумуляторів вибрано пункт [NiMH], камера може вимкнутися без попередження про низький заряд (стор. 10).

Прямий друк (PictBridge¹)

За допомогою підключення фотокамери до принтера, сумісного з технологією PictBridge, можна друкувати зображення безпосередньо без допомоги комп'ютера.

Щоб довідатися, чи підтримує ваш принтер стандарт PictBridge, зверніться до інструкції з експлуатації принтера.

¹ PictBridge — це стандарт для підключення цифрових камер і принтерів різних виробників, а також для безпосереднього друку.

! За допомогою камери можна встановити різні режими друку, формати паперу й інші параметри залежно від використовуваного принтера. Докладнішу інформацію наведено в інструкції користувача принтера.

! Докладні відомості про доступні типи паперу, завантаження паперу та встановлення чорнильних картриджів див. у посібнику з експлуатації принтера.

Друк зображень за стандартних параметрів принтера [EASY PRINT]

! В меню [SETUP] встановіть для параметра [USB CONNECTION] значення [AUTO] або [PRINT]. «Використання меню» (стор. 4)

1 Відобразити на моніторі зображення, яке потрібно надрукувати.

! «Перегляд зображень» (стор. 16)

2 Увімкніть принтер, а потім підключіть його до камери.

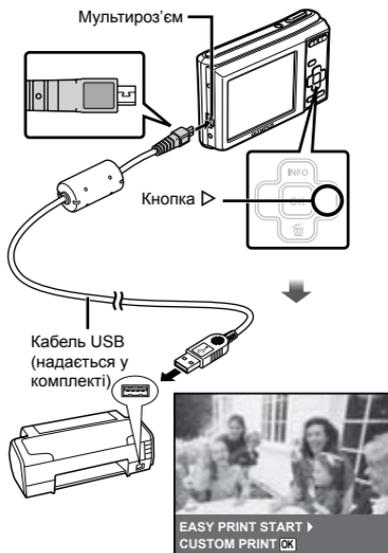

3 Натисніть кнопку ▷, щоб розпочати друк.

4 Щоб надрукувати інше зображення, за допомогою кнопки ◀▶ виберіть зображення та натисніть кнопку [OK].

Завершення друку

Відобразивши на екрані вибране зображення, від'єднайте кабель USB від камери та принтера.



Змінення параметрів принтера для друку [CUSTOM PRINT]

1 Виконайте кроки 1 і 2 в режимі [EASY PRINT] (стор. 37).

2 Натисніть кнопку [OK], щоб розпочати друк.

3 За допомогою кнопок Δ ∇ виберіть режим друку та натисніть кнопку [OK].

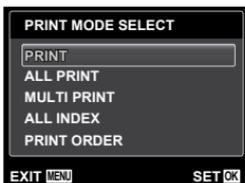

Вкладене меню 2	Застосування
PRINT	Друкує зображення, вибране у кроці 6.
ALL PRINT	Друкує всі зображення, що зберігаються у внутрішній пам'яті або на картці.
MULTI PRINT	Друкує одне зображення декілька раз на одному аркуші.
ALL INDEX	Друкує індекс всіх зображень, які зберігаються у внутрішній пам'яті або на картці.
PRINT ORDER ¹	Друкує зображення на основі даних резервування друку на картці.

¹ Функція [PRINT ORDER] доступна, лише якщо було здійснено резервування друку. «Резервування друку (DPOF)» (стор. 40)

4 За допомогою кнопок Δ ∇ виберіть пункт [SIZE] (вкладене меню 3) і натисніть кнопку Δ .

❗ Якщо екран [PRINTPAPER] не відображається, то для настройок [SIZE], [BORDERLESS] і [PICS/SHEET] використовуються стандартні значення.

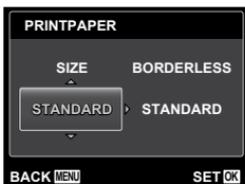

5 За допомогою кнопок Δ ∇ виберіть параметри [BORDERLESS] або [PICS/SHEET] і натисніть кнопку [OK].

Вкладене меню 4	Застосування
OFF / ON ¹	Зображення друкується з рамкою навколо нього ([OFF]). Зображення друкується на всю сторінку ([ON]).
(Кількість зображень на сторінку є різною залежно від принтера).	Кількість зображень на сторінку ([PICS / SHEET]) можна вибрати, лише якщо у кроці 3 вибрано [MULTI PRINT].

¹ Доступні параметри для [BORDERLESS] можуть бути різними залежно від принтера.

❗ Якщо у кроках 4 і 5 вибрано [STANDARD], зображення друкується за стандартних параметрів принтера.



6 Виберіть зображення за допомогою кнопок \triangleleft \triangleright .

7 Натисніть кнопку Δ , щоб виконати резервування друку для поточного зображення. Натисніть кнопку ∇ , щоб ввести детальні параметри принтера для поточного зображення.

Встановлення детальних параметрів принтера

① За допомогою кнопок Δ ∇ \triangleleft \triangleright виберіть потрібний параметр, а потім натисніть кнопку [OK].



Вкладене меню 5	Вкладене меню 6	Застосування
	0 до 10	Вибір кількості відбитків.
DATE	WITH / WITHOUT	Якщо вибрати [WITH], зображення друкуються з датою. Якщо вибрати [WITHOUT], зображення друкуються без дати.
FILE NAME	WITH / WITHOUT	Якщо вибрати [WITH], на зображенні друкується ім'я файлу. Якщо вибрати [WITHOUT], на зображенні не друкується ім'я файлу.
	(Перехід до екрана налаштування.)	Вибір ділянки зображення для друку.

Обтинання зображення []

- За допомогою кнопок масштабування виберіть розмір рамки для обтинання, а потім за допомогою кнопок Δ ∇ \leftarrow \rightarrow перемістіть рамку та натисніть кнопку **OK**.



- За допомогою кнопок Δ ∇ виберіть значення **OK** і натисніть кнопку **OK**.



- За потреби повторіть кроки 6—7, щоб вибрати зображення, яке потрібно надрукувати, застосувати детальні параметри та встановити **[SINGLE PRINT]**.

9 Натисніть кнопку **OK**.

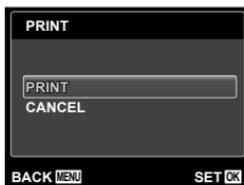

10 За допомогою кнопок Δ ∇ виберіть пункт **[PRINT]** і натисніть кнопку **OK**.

- Почнеться друк.
- Якщо в режимі **[ALL PRINT]** вибрано параметр **[OPTION SET]**, відображається екран **[PRINT INFO]**.
- Коли друк завершено, відображається вікно **[PRINT MODE SELECT]**.

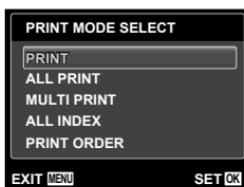

Скасування друку

- Під час відображення повідомлення **[DO NOT REMOVE USB CABLE]** натисніть кнопку **MENU**, за допомогою кнопок Δ ∇ виберіть пункт **[CANCEL]**, а потім натисніть кнопку **OK**.

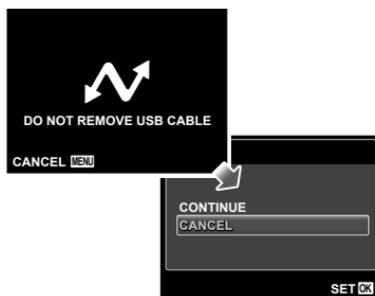

11 Натисніть кнопку MENU.

12 Коли відображається повідомлення [REMOVE USB CABLE], від'єднайте кабель USB від камери та принтера.

Резервування друку (DPOF¹)

Під час резервування друку на зображенні на картці зберігаються відомості щодо кількості роздруковок і настройки друку дати. Це дає змогу легко друкувати за допомогою принтера або друкарні, які підтримують DPOF, використавши лише відомості щодо резервування друку на картці без допомоги комп'ютера або камери.

¹ DPOF — це стандарт зберігання автоматичної інформації про друк із цифрових камер.

❗ Резервування друку можна встановити лише для зображень, які зберігаються на картці. Перш ніж здійснити резервування друку, вставте картку з записаними зображеннями.

❗ Ця фотокамера не може змінювати резервування DPOF, зроблене іншим пристроєм DPOF. Вносьте зміни за допомогою оригінального пристрою. Після здійснення нового резервування DPOF за допомогою цієї камери буде видалено резервування, здійснене за допомогою іншого пристрою.

❗ Резервування друку DPOF можна виконати максимум для 999 зображень на картці.

Резервування друку по одному кадру []

1 Відобразіть меню [SETUP].

❗ «Використання меню» (стор. 4)

2 У меню відтворення [] виберіть пункт [PRINT ORDER] і натисніть кнопку [OK].

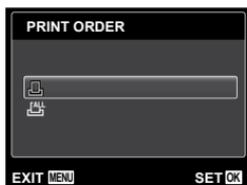

3 За допомогою кнопок Δ ∇ виберіть пункт [] і натисніть кнопку [OK].



4 За допомогою кнопок \triangleleft \triangleright виберіть зображення для резервування друку. За допомогою кнопок Δ ∇ виберіть кількість. Натисніть кнопку [OK].

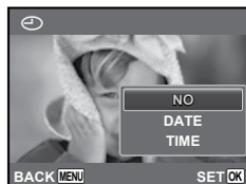

5 За допомогою кнопок Δ ∇ виберіть на екрані параметр [] (друк дати) і натисніть кнопку [OK].

Вкладене меню 2	Застосування
NO	Друкується лише зображення.
DATE	Зображення друкується з датою зйомки.
TIME	Зображення друкується з часом зйомки.



6 За допомогою кнопок Δ ∇ виберіть пункт [SET] і натисніть кнопку [OK].

Резервування однієї операції друку для всіх зображень на картці [ALL]

- 1 Виконайте кроки 1 і 2 у розділі [] (стор. 40).
- 2 За допомогою кнопок Δ ∇ виберіть пункт [ALL] і натисніть кнопку [OK].
- 3 Виконайте кроки 5–6 у розділі [].

Скасування всіх даних резервування друку

- 1 Виконайте кроки 1 і 2 у розділі [] (стор. 40).
- 2 За допомогою кнопок Δ ∇ виберіть пункт [] або [] і натисніть кнопку [OK].

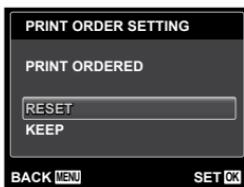

- 3 За допомогою кнопок Δ ∇ виберіть пункт [RESET] і натисніть кнопку [OK].

Скасування даних резервування друку для вибраних зображень

- 1 Виконайте кроки 1 і 2 у розділі [] (стор. 40).
- 2 За допомогою кнопок Δ ∇ виберіть пункт [] і натисніть кнопку [OK].
- 3 За допомогою кнопок Δ ∇ виберіть пункт [KEEP] і натисніть кнопку [OK].
- 4 За допомогою кнопок \triangleleft \triangleright виберіть зображення з даними резервування друку, які потрібно скасувати. За допомогою кнопок Δ ∇ встановіть кількість роздруківок до «0».
- 5 За потреби повторіть крок 4, а потім натисніть кнопку [OK] після завершення.
- 6 За допомогою кнопок Δ ∇ виберіть на екрані параметр [] (друк дати) і натисніть кнопку [OK].
 - Параметри буде застосовано до інших зображень із даними резервування друку.
- 7 За допомогою кнопок Δ ∇ виберіть пункт [SET] і натисніть кнопку [OK].



Поради щодо використання

Якщо камера працює неналежним чином, або якщо на екрані відобразиться повідомлення про помилку, і ви не знаєте, що робити, зверніться до наведеної нижче інформації для усунення проблем(и).

Усунення неполадок

Акумулятор

«Фотокамера не працює навіть із встановленими акумуляторами».

- Вставте нові або заряджені акумулятори правильною стороною.
«Вставлення акумулятора та картки пам'яті SD/SDHC» (продається окремо) (стор. 10)
- Якщо під час використання нікель-металогідридних акумуляторів вибрано пункт [ALKALINE], камера може не ввімкнутися, коли заряд акумуляторів низький. Переконайтеся, що акумулятори повністю заряджені, і виберіть для параметра [BATTERY TYPE] значення [NiMH]. [BATTERY TYPE] (стор. 36)
- Можливо, ресурс акумулятора тимчасово знизився в умовах низьких температур. Дістаньте акумулятор із камери та зігрійте його, поклавши на деякий час в кишеню.

Картка / Внутрішня пам'ять

«Відображається повідомлення про помилку».

«Повідомлення про помилку» (стор. 43)

Кнопка спуску затвора

«Під час натискання кнопки спуску затвора не виконується зйомка».

- Скажіть сплячий режим.
Для економії заряду елемента живлення монітор фотокамери гасне, а сама камера автоматично переключається у сплячий режим, якщо на ній не виконуються жодні операції протягом 3 хвилин, коли камеру ввімкнено. Навіть якщо повністю натиснути кнопку спуску затвора, нічого не відбуватиметься. Перш ніж зробити знімок, виведіть камеру з режиму сну натисканням кнопок масштабування або інших кнопок. Якщо фотокамера не використовується протягом ще 12 хвилин, вона автоматично вимикається. Натисніть кнопку ON/OFF, щоб увімкнути фотокамеру.
- Натисніть кнопку  для переключення на режим зйомки.
- Зачекайте, поки не перестане блимати індикатор  (зарядження спалаху), перш ніж зробити знімок.

Монітор

«Погоно видно».

- Можливо, трапилася конденсація¹. Увімкніть живлення та зачекайте, доки корпус камери не зникне до навколишньої температури, а також витріть його перед фотографуванням.
¹ Каплі вологи можуть виникнути в камері, якщо її несподівано перенести з холодного місця в кімнату з високою температурою та вологістю.

«На екрані відображаються вертикальні лінії».

- Таке явище може статися, якщо камеру спрямовано на надзвичайно яскравий об'єкт в умовах ясної погоди тощо. Однак лінії не відображаються в кінцевому зображенні.

«На зображенні зафіксовано світло».

- Зйомка зі спалахом в умовах темряви призводить до отримання зображення з багатьма відбитками спалаху на пилу, наявному в повітрі.

Функція дати й часу

«Параметри дати та часу скидаються до значень за промовчанням».

- Якщо вийняти акумулятори та залишити камеру без них протягом близько одного дня², параметри дати та часу скидаються до значень за промовчанням, тому їх потрібно встановити повторно.

² Час, протягом якого параметри дати та часу скидаються до значень за промовчанням, є різним залежно від того, як довго були завантажені акумулятори.

«Установлення дати, часу та часового поясу» (стор. 12)

Інше

«Під час фотографування з камери чутно шум».

- У фотокамері може активуватися об'єктив, унаслідок чого виникає шум, навіть якщо не виконується жодна операція. Фотокамера автоматично виконує автофокусування, коли вона готова до зйомки.

Повідомлення про помилку

- ❗ Якщо на моніторі відобразиться одне з наведених нижче повідомлень, ознайомтеся з відповідною дією для усунення проблеми.

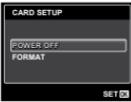
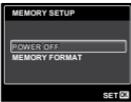
Повідомлення про помилку	Спосіб усунення
 CARD ERROR	Проблема з картою Вставте нову карту.
 WRITE PROTECT	Проблема з картою Перемикач захисту від записування карти встановлено в положення «LOCK». Відпустіть перемикач.
 MEMORY FULL	Проблема з внутрішньою пам'яттю • Вставте карту. • Зітріть непотрібні зображення. ¹
 CARD FULL	Проблема з картою • Замініть карту. • Зітріть непотрібні зображення. ¹
	Проблема з картою За допомогою кнопко $\Delta \nabla$ виберіть пункт [FORMAT] і натисніть кнопку [OK]. Потім за допомогою кнопко $\Delta \nabla$ виберіть пункт [YES] і натисніть кнопку [OK]. ²
	Проблема з внутрішньою пам'яттю За допомогою кнопко $\Delta \nabla$ виберіть пункт [MEMORY FORMAT] і натисніть кнопку [OK]. Потім за допомогою кнопко $\Delta \nabla$ виберіть пункт [YES] і натисніть кнопку [OK]. ²
 NO PICTURE	Проблема з внутрішньою пам'яттю або картою Зробіть знімки перед їх переглядом.
 PICTURE ERROR	Проблема з вибраним зображенням Скористайтеся програмою для ретушування фотографій тощо для перегляду зображення на комп'ютері. Якщо зображення все одно не вдається переглянути, файл зображення пошкоджено.
 THE IMAGE CANNOT BE EDITED	Проблема з вибраним зображенням Скористайтеся програмою для ретушування фотографій тощо для редагування зображення на комп'ютері.

 BATTERY EMPTY	Проблема з акумулятором • Вставте нові батареї. • У разі використання акумуляторів зарядіть їх.
 NO CONNECTION	Проблема зі з'єднанням Підключіть камеру до комп'ютера або принтера належним чином.
 NO PAPER	Проблема із принтером Завантажте папір у принтер.
 NO INK	Проблема із принтером Повторно заправте картридж у принтері.
 JAMMED	Проблема із принтером Видаліть зім'ятий папір.
SETTINGS CHANGED³	Проблема із принтером Поверніться до стану, за якого можна використовувати принтер.
 PRINT ERROR	Проблема із принтером Вимкніть камеру та принтер, перевірте наявність проблем у роботі принтера, а потім знову ввімкніть живлення.
 CANNOT PRINT⁴	Проблема з вибраним зображенням Роздрукуйте зображення з використанням комп'ютера.

¹ Перед видаленням важливих зображень завантажте їх на комп'ютер.

² Усі дані будуть стерті.

³ Наприклад, це повідомлення відображається, якщо було вийнято лоток для паперу принтера. Не використовуйте принтер під час виконання налаштувань друку камери.

⁴ Ця камера може не друкувати зображення, відзняті іншими камерами.

Поради щодо зйомки

Якщо ви не впевнені, як відзняти фотографію належним чином, ознайомтеся з наведеною нижче інформацією.

Фокус



«Фокусування на об'єкті»

- **Фотографування об'єкта, розташованого не в центрі екрана**

Сфокусувавшись на предметі, розташованому на тій самій відстані, що й об'єкт, скомпонуйте знімок і зробіть фотографію.

Натискання кнопки спуску затвора наполовину (стор. 14)

- **Установіть для параметра [AF MODE] (стор. 28) значення [FACE/ESP]**
- **Зйомка в режимі [AF TRACKING] (стор. 28)**

Фокакамера автоматично відстежує рух об'єкта та тривало фокусується на ньому.

- **Фотографування об'єктів у ситуаціях, коли важко виконати автофокусування**

У наведених нижче випадках після фокусування на предметі (натисканням кнопки спуску затвора наполовину) з високою контрастністю, розташованому на тій самій відстані, що й об'єкт, скомпонуйте знімок і зробіть фотографію.

Об'єкти з низькою контрастністю



Коли в центрі екрана відображаються дуже яскраві предмети



Предмети без вертикальних ліній¹

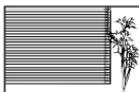

¹ Також можна ефективно компоувати знімок, тримаючи камеру у вертикальному положенні для фокусування, а потім розташовуючи її в горизонтальному положенні для фотографування.

Коли об'єкти розташовані на різних відстанях



Об'єкт, який швидко рухається

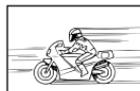

Об'єкт, розташований не в центрі кадру



Тремтіння камери



«Фотографування без тремтіння камери»

- **Зйомка з використанням режиму «» (стор. 20)**
- **Виберіть пункт  (SPORT) у режимі SCN (стор. 20)**

У режимі  (SPORT) використовується коротка витримка. Він дає змогу зменшити розмитість, спричинену рухом об'єкта.

- **Фотографування за високої чутливості за ISO**

Якщо вибрано високу чутливість за ISO, знімки можна робити за короткої витримки навіть у місцях, де не можна використовувати спалах.

«Вибір чутливості за ISO» (стор. 25)

Експозиція (яскравість)



«Зйомка із правильною яскравістю»

- **Зйомка з використанням функції спалаху [FILL IN] (стор. 23)**

Підвищиться яскравість обличчя навпроти заднього освітлення.

- **Зйомка з використанням корекції експозиції (стор. 24)**

Настроїте яскравість, дивлячись на екран для фотографування. Зазвичай зйомка білих об'єктів (наприклад снігу) призводить до отримання зображень, темніших за дійсний об'єкт. За допомогою корекції експозиції виконайте налаштування в позитивному (+) напрямку для відображення білих об'єктів у разі їх появи. З іншого боку, під час зйомки чорних об'єктів корисно виконати налаштування в негативному (-) напрямку.

«Зйомка з кольорами того ж відтінку, що в дійсності»

- Зйомка з вибором балансу білого (стор. 25)

Найкращі результати в більшості середовищ зазвичай можна отримати за допомогою параметра [WB AUTO], але до деяких об'єктів слід спробувати застосувати інші параметри. (Це особливо стосується сонця в умовах ясної погоди, поєднання природного та штучного освітлення тощо).

Якість зображення**«Зйомка чіткіших зображень»**

- Зйомка з оптичним масштабуванням

Намагайтеся не використовувати цифрове масштабування (стор. 16) для фотографування.

- Зйомка за низької чутливості за ISO

Якщо відзняти зображення за високої чутливості за ISO, може виникнути шум (невеликі кольорові цяпки та нерівність кольорів, які не спостерігались у вихідному зображенні), тому зображення може виглядати зернистим. Отримане зображення також є більш зернистим, ніж під час зйомки за низької чутливості за ISO.

«Вибір чутливості за ISO» (стор. 25)

Елементи живлення**«Збільшення терміну роботи акумуляторів»**

- Уникайте виконання будь-якої з наведених нижче дій, коли зйомка не відбувається, оскільки це може призвести до зменшення заряду акумуляторів.
 - Багаторазове натискання кнопки спуску затвора до половини.
 - Багаторазове використання масштабування
- Установіть для параметра [POWER SAVE] (стор. 36) значення [ON]

Поради щодо відтворення та редагування**Відтворення****«Відтворення зображень із вбудованої пам'яті та картки пам'яті»**

- Вийміть картку пам'яті під час відтворення зображень, які зберігаються у вбудованій пам'яті

«Вставлення акумулятора та картки пам'яті SD/SDHC» (продається окремо) (стор. 10)

Редагування**«Стирання звуку, записаного для нерухомого зображення»**

- Перезапишіть звук, записавши тишу під час відтворення зображення

«Додавання звуку до нерухомих зображень [🔊]» (Стор. 31)

Догляд за камерою

Ззовні

- Акуратно протирайте м'якою тканиною. Якщо фотокамера дуже брудна, змочіть тканину неконцентрованим мильним розчином і добре віджміть. Протріть фотокамеру вологою тканиною, а потім витріть сухою тканиною. У разі використання фотокамери на пляжі змочіть тканину чистою водою та добре викрутіть.

Монітор

- Акуратно протирайте м'якою тканиною.

Об'єктив

- Здуйте пил з об'єктива спеціальною грушею, потім акуратно протріть засобом для чищення об'єктивів.
 - ❗ Не використовуйте сильних розчинників, таких як бензол або спирт, або тканину, що пройшла хімічну обробку.
 - ❗ Якщо залишити об'єктив брудним, на його поверхні може з'явитися цвіль.

Зберігання

- Перед тривалим зберіганням камери витягніть акумулятор і картку та зберігайте їх у прохолодному сухому добре провітрюваному місці.
- Періодично встановлюйте елементи живлення й перевіряйте функції фотокамери.
 - ❗ Не залишайте камеру в місцях, де використовуються хімічні продукти, оскільки це може призвести до корозії.

Правила використання елементів живлення

- Разом з акумуляторами, що входять до комплекту камери, можна використовувати наведені нижче типи акумуляторів. Виберіть джерело живлення, яке найкраще підходить.
Лужні акумулятори AA
Кількість знімків, які можна зробити, може значно відрізнятись залежно від виробника акумуляторів та умов зйомки.
Нікель-металогідридні акумулятори AA (батареї, що перезаряджаються)
Нікель-металогідридні акумулятори Olympus економічні та можуть перезаряджатися. За детальною інформацією звертайтеся до інструкції користувача зарядного пристрою.
 - ❗ Увага.
Використовуйте тільки акумулятори, рекомендовані для цього виробу. В іншому випадку може статися вибух. Утилізуючи використані акумулятори, виконуйте вказівки з цього посібника (стор. 52).
- Нижченаведені типи акумуляторів використовувати не можна.
Літійова акумуляторна батарея (CR-V3) / марганцеві (карбонат цинку) акумулятори AA (R6) / оксидні акумулятори AA (R6) / літійові акумулятори AA (R6)
- Споживання енергії камерою залежить від того, які функції використовуються.
- За описаних нижче умов енергія споживається безперервно, що приводить до швидкої розрядки акумуляторів.
 - Часто використовуються масштабування.
 - Часте натискання до половини кнопки спуску затвора в режимі зйомки, що активує автофокус.
 - Монітор залишається увімкнутим упродовж тривалого часу.
 - Камеру підключено до комп'ютера або принтера.
- Тривалість служби акумулятора залежить від його типу, виробника, умов зйомки тощо. Окрім цього, камера може вимкнутися без відображення попередження щодо низького заряду акумуляторів або може відобразити згадане попередження надто швидко.

Використання картки пам'яті SD/SDHC

Картка (і внутрішня пам'ять) також схожа на плівку, на яку записуються зображення у плівкової камері. В іншому разі можна стирати записані зображення (дані), а також можна виконувати ретушування за допомогою комп'ютера. Картки можна виймати з камери та міняти, але це не можна робити із внутрішньою пам'яттю. Використання карток великої ємності дає змогу робити більше знімків.

Перемикач захисту від записування картки SD/SDHC

На картці SD/SDHC є перемикач захисту від записування. Якщо встановити перемикач у положення «LOCK», не можна буде записувати дані на картку, стирати їх або формувати картку. Переведіть перемикач у звичайне положення, щоб зробити можливим записування.



Картки, сумісні з цією камерою

Картки пам'яті SD/SDHC (додаткову інформацію можна знайти на веб-сайті компанії Olympus)



Використання нової картки

Перед першим використанням або після використання з іншими моделями фотокамер або комп'ютерами картки потрібно формувати за допомогою цієї камери.

[MEMORY FORMAT]/[FORMAT] (стор. 32)

Перевірка місця збереження зображень

Індикатор пам'яті вказує, чи під час зйомки та відтворення використовується внутрішня пам'ять або картка

Індикатор поточної пам'яті

IN: використовується вбудована пам'ять

SD: використовується картка

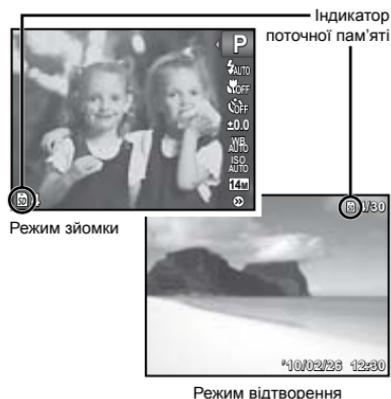

Навіть якщо виконується функція [MEMORY FORMAT]/[FORMAT], [ERASE], [SEL. IMAGE] або [ALL ERASE], дані на картці не стираються повністю. Утилізуючи картку, пошкодуйте її для запобігання розголошення особистих даних.

Процес зчитування та записування на картку

Під час зйомки індикатор поточної пам'яті світиться червоним світлом, поки камера записує дані. Не відкривайте кришку відсіку акумулятора або картки та не від'єднуйте USB-кабель. Це може не лише призвести до пошкодження даних зображень, а й зробити внутрішню пам'ять або картку недоступними для використання.



Світиться червоним світлом

Кількість знімків, які можна зберегти (нерухомі зображення)/тривалість безперервного записування (відео) у внутрішній пам'яті та на картці пам'яті SD/SDHC

❗ Числа, що позначають кількість нерухомих зображень, які можна зберегти, і тривалість безперервного записування, є приблизними. Фактична кількість різниться залежно від умов зйомки та картки пам'яті, що використовується.

Нерухомі зображення

IMAGE SIZE	COMPRESSION	Кількість нерухомих зображень, які можна зберегти			
		Вбудована пам'ять		Картка пам'яті SD/SDHC (1 ГБ)	
		Зі звуком	Без звуку	Зі звуком	Без звуку
14M 4288×3216	FINE	2	2	123	123
	NORM	4	4	242	244
8M 3264×2448	FINE	4	4	209	211
	NORM	7	7	406	414
5M 2560×1920	FINE	6	6	334	340
	NORM	12	12	637	658
3M 2048×1536	FINE	10	10	536	545
	NORM	20	20	1044	1081
2M 1600×1200	FINE	16	17	865	890
	NORM	31	34	1637	1781
1M 1280×960	FINE	25	26	1316	1376
	NORM	46	52	2422	2753
VGA 640×480	FINE	82	105	4326	5506
	NORM	145	193	7569	10094
16:9S 1920×1080	FINE	15	15	797	829
	NORM	29	31	1553	1637

Відео

IMAGE SIZE	FRAME RATE	Тривалість безперервного записування			
		Вбудована пам'ять		Картка пам'яті SD/SDHC (1 ГБ)	
		Зі звуком	Без звуку	Зі звуком	Без звуку
VGA 640×480	30	9 сек.	9 сек.	8 хв. 34 сек.	8 хв. 36 сек.
	15	19 сек.	19 сек.	17 хв. 4 сек.	17 хв. 13 сек.
16:9S 320×240	30	27 сек.	27 сек.	23 хв. 49 сек.	24 хв. 6 сек.
	15	53 сек.	55 сек.	47 хв. 5 сек.	48 хв. 12 сек.

❗ Максимальний розмір файлу одного відеозображення складає 2 Гб незалежно від ємності картки.

Збільшення кількості можливих знімків

Зітріть непотрібні зображення або підключіть камеру до комп'ютера або іншого пристрою, щоб зберегти зображення, а потім зітріть зображення у внутрішній пам'яті або на картці. [ERASE] (стор. 18, 30), [SEL. IMAGE] (стор. 30), [ALL ERASE] (стор. 30), [MEMORY FORMAT]/[FORMAT] (стор. 32)

ЗАХОДИ БЕЗПЕКИ

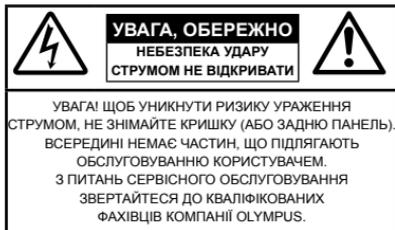

- Знак опікливо, поміщений у трикутник, звертає вашу увагу на важливі інструкції з експлуатації і техобслуговування в документації, доданий до виробу.
- НЕБЕЗПЕКА** У разі використання виробу без ознайомлення з інформацією, наведеною під цим символом, можливі серйозні травми або загибель.
- ОБЕРЕЖНО** У разі використання виробу без ознайомлення з інформацією, наведеною під цим символом, можливі травми або загибель.
- УВАГА, ОБЕРЕЖНО** У разі використання виробу без ознайомлення з інформацією, наведеною під цим символом, можливі легкі травми, пошкодження обладнання або втрата цінних даних.

ПОПЕРЕДЖЕННЯ!
ЩОБ УНИКНУТИ РИЗИКУ ПОЖЕЖИ АБО УДАРУ ЕЛЕКТРИЧНИМ СТРУМОМ, НІКОЛИ НЕ РОЗБИРАЙТЕ ЦЕЙ ПРОДУКТ, НЕ ДОПУСКАЙТЕ ПОПАДАННЯ ВОДИ І НЕ ПРАЦЮЙТЕ В УМОВАХ ВИСОКОЇ ВОЛОГОСТІ.

Запобіжні заходи загального характеру

Прочитайте всі інструкції — Перед початком використання виробу прочитайте всі інструкції з експлуатації. Збережіть усі інструкції та документи для майбутнього звернення.

Очищення — Перед очищенням завжди відключайте виріб від мережі. Використовуйте для чищення тільки вологу тканину. За жодних обставин не використовуйте для очищення цього приладу рідкі або аерозольні миючі засоби, а також будь-які органічні розчинники.

Оснащення — У цілях особистої безпеки й уникнення пошкодження виробу використовуйте тільки аксесуари, рекомендовані компанією Olympus.

Вода і вологість — Запобіжні засоби для виробів у вологозахисному виконанні див. у розділах про водонепроникність.

Розміщення — Щоб уникнути ушкодження виробу і травмування, встановлюйте виріб тільки на стійку підставку, штатив або кронштейн.

Джерела енергії — Підключайте цей виріб тільки до джерела енергії, вказаного на маркувальній наклейці виробу.

Сторонні предмети — Щоб уникнути травми, ніколи не вставляйте у прилад металеві предмети.

Нагрівання — Ніколи не використовуйте й не зберігайте виріб поблизу джерел тепла, наприклад, радіаторів, батарей центрального опалювання, газових плит та будь якого обладнання або приладів, що виділяють тепло, в тому числі стереопідсилювачів.

Користування фотокамерою

ПОПЕРЕДЖЕННЯ

- **Не використовуйте цю фотокамеру поблизу займистих або вибухонебезпечних газів.**
- **Не наводьте спалах або допоміжний промінь автофокусування на людей (немовлят, малюків тощо) з близької відстані.**
 - Відстань між Вами та об'єктом зйомки має бути не менше 1 метра. Застосування спалаху на близькій відстані від очей людини може викликати короткотривалу втрату зору.
- **Зберігайте камеру в місцях, недосяжних для маленьких дітей і немовлят.**
 - Завжди використовуйте та зберігайте камеру поза досяжністю маленьких дітей і немовлят, щоб уникнути таких небезпечних ситуацій, які можуть спричинити серйозну травму:
 - Дитина може заплутатися в ремініці фотокамери і задихнутися.
 - Дитина може ненавмисно проковтнути батарею, картки або дрібні деталі.
 - Дитина може ненавмисно увімкнути спалах, направивши його в очі собі або іншій дитині.
 - Дитина може випадково травмуватися рухомими частинами камери.
- **Не дивіться через камеру на сонце або потужні джерела світла.**
- **Не використовуйте й не зберігайте фотокамеру в запорошених або вологих місцях.**
- **Не закривайте спалах рукою, коли він спрацює.**
- **Використовуйте тільки картки пам'яті SD/SDHC. Не використовуйте картки інших типів.**

Якщо у камеру випадково вставлено картку іншого типу, зверніться до авторизованого дилера або у центр технічного обслуговування. Не намагайтеся виймати картку силоміць.

⚠ УВАГА

- **Негайно припиніть використовувати камеру, якщо відчуєте які-небудь незвичні запахи, шум або дим, що виходить з неї.**
 - Ніколи не витягуйте акумулятори голіруч, це може привести до пожежі або опіку рук.
- **Ніколи не тримайте й не використовуйте фотокамеру вологими руками.**
- **Не залишайте фотокамеру в місцях, де вона може зазнати дії дуже високих температур.**
 - Це може привести до псування частин фотокамери й, за певних обставин, до її займання. Не використовуйте зарядний пристрій, якщо його накрито (наприклад, ковдрою). Це може спричинити перегрів і в результаті — пожежу.
- **Поводьтеся з камерою обережно, щоб уникнути отримання низькотемпературного опіку.**
 - Якщо у фотокамері є металеві деталі, перегрів може привести до низькотемпературного опіку. Зверніть увагу на таке:
 - Після тривалого використання фотокамера нагрівається. Якщо ви тримаєте фотокамеру в такому стані, можливий низькотемпературний опік.
 - За низької температури навколишнього середовища температура камери може бути ще нижчою. Якщо можливо, надягайте рукавички під час користування фотокамерою на морозі.
- **Будьте обережні з ремінцем.**
 - Будьте обережні з ремінцем, коли носите фотокамеру. Він може легко зачепитися за сторонні предмети, що може привести до серйозних ушкоджень.

Правила використання елементів живлення

Слідуйте цим важливим вказівкам щоб уникнути течі, перегріву, спалаху, вибуху акумуляторів, а також ударів струму або опіків.

⚠ НЕБЕЗПЕКА

- Використовуйте тільки нікель-металогідридні акумулятори марки Olympus і відповідний зарядний пристрій.
- Ніколи не нагрівайте й не спалюйте акумулятори.
- Вживайте заходи обережності під час транспортування та зберігання акумуляторів для недопущення їх контакту з будь-якими металевими предметами, такими як прикраси, шпильки, скріпки тощо.
- Ніколи не зберігайте акумулятори під впливом прямого сонячного проміння або високих температур, у гарячому транспортному засобі, поблизу джерела тепла тощо.
- Щоб уникнути течі акумулятора або пошкодження його контактів, ретельно додержуйтесь усіх інструкцій, що стосуються використання акумуляторів. Ніколи не намагайтесь розібрати акумулятор або жодним чином змінити його за допомогою паяння, тощо.
- У разі попадання акумуляторної рідини в очі негайно промийте їх чистою холодною проточною водою і зверніться по медичну допомогу.
- Завжди зберігайте акумулятори поза досяжністю маленьких дітей. Якщо дитина випадково проковтне акумулятор, негайно зверніться по медичну допомогу.

⚠ ОБЕРЕЖНО

- Акумулятори завжди слід зберігати сухими.
- Щоб уникнути протікання акумуляторів, перегріву, пожежі або вибуху, використовуйте тільки акумулятори, рекомендовані для експлуатації з цим виробом.
- У жодному разі не використовуйте одночасно акумулятори різних типів (старі з новими, заряджені з розрядженими, акумулятори різних виробників або місткості тощо).
- Ніколи не намагайтесь заряджати лужні або літєві акумуляторні батареї, а також літєві акумуляторні батареї CR-V3.
- Вставляйте акумулятор обережно, як описано в інструкції з експлуатації.
- Не використовуйте акумулятори, якщо їхній корпус не покритий ізоляційною оболонкою або вона порвана, оскільки це може призвести до витікання рідини, пожежі або травми.

⚠ УВАГА, ОБЕРЕЖНО

- Не витягайте акумулятори одразу після користування камерою. Під час тривалого використання акумулятори можуть нагрітись.
- Завжди виймайте акумулятор з фотокамери перед її тривалим зберіганням.

Нижченаведені акумулятори розміру AA (R6) використовувати не можна.



Акумулятори, корпус яких не повністю або зовсім не закритий ізоляційною оболонкою.



Акумулятори з виступаючими полюсами ⊖, не вкритими ізоляційною оболонкою.

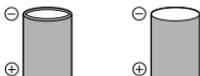

Акумулятори, полюса ⊖ яких плоскі та не повністю покриті ізоляційною оболонкою. (Такі акумулятори не можна використовувати, навіть якщо полюси ⊖ частково покриті.)

- Якщо нікель-металогідридні акумулятори не заряджаються впродовж належного часу, припиніть зарядку й не використовуйте їх.
- Не використовуйте тріснутий або зламаний акумулятор.
- Якщо акумулятор протікає, втрачає колір, деформується або іншим чином втрачає нормальний стан, припиніть використання камери.
- Якщо рідина з акумулятора потрапила на ваш одяг або шкіру, негайно зніміть одяг і промийте постраждале місце чистою проточною водою. Якщо рідина викликала опік шкіри, негайно зверніться по медичну допомогу.
- Ніколи не піддавайте акумулятори сильним ударам або тривалим вібраціям.

Запобіжні заходи під час користування

- Для захисту високоточної техніки, реалізованої в цьому виробі, ніколи не залишайте фотокамеру в перелічених нижче місцях, як під час використання, так і під час зберігання:
 - Місця з високими значеннями або значними коливаннями температури та/або вологості. Під прямим сонячним світлом, на пляжі, у замкненому автомобілі або поблизу інших джерел тепла (плити, радіатора тощо), а також поряд зі зволожувачами.
 - У місцях, де багато піску або пилу.
 - Поблизу займистих предметів або вибухових речовин.
 - У вологих місцях, наприклад, у ванній кімнаті або під дощем. Під час використання виробів у герметичному виконанні прочитайте відповідну інструкцію.
 - У місцях, схильних до сильної вібрації.
- Ніколи не кидайте фотокамеру й не піддавайте її сильним ударам або вібраціям.
- Установлюючи фотокамеру на штатив, відрегулюйте її положення за допомогою головки штатива. Не хитайте фотокамерою.
- Не торкайтесь електричних контактів камери.
- Не залишайте фотокамеру спрямованою безпосередньо на сонце. Це може привести до пошкодження об'єктива або шторки затвора, спотворення кольору, появи ореолу на сенсорі, а також привести до пожежі.
- Не натискайте на об'єктив і не тягніть за нього з силою.
- Перед тривалим зберіганням фотокамери витягніть акумулятори. Виберіть прохолодне, сухе місце зберігання, щоб не допустити появи конденсату або цвілі всередині фотокамери. Після періоду зберігання перевірте фотокамеру, увімкнувши її й натиснувши кнопку спуску затвора, щоб переконатися в її справності.
- Завжди дотримуйтесь обмежень щодо умов експлуатації, наведених у посібнику з використання фотокамери.

Правила використання елементів живлення

- Нікель-металогідридні акумулятори Olympus (входять у комплект постачання в деяких регіонах) призначені для використання тільки з цифровими фотокамерами Olympus. Не використовуйте ці акумулятори з будь-якими іншими пристроями.
- Завжди заряджайте нікель-металогідридні акумулятори (входять у комплект постачання в деяких регіонах) перед першим використанням, або якщо вони довго не використовувалися.
- Завжди заряджайте комплекти акумуляторів (входять у комплект постачання в деяких регіонах) (2 або 4) одночасно.
- Не використовуйте лужні акумулятори без крайньої необхідності. У деяких випадках ресурс лужних акумуляторів може бути меншим, ніж ресурс нікель-металогідридних акумуляторів. Продуктивність лужних акумуляторів обмежена, особливо за низьких температур. Рекомендується використовувати нікель-металогідридні акумулятори.
- Марганцеві (вугільно-цинкові) акумулятори розміру AA не можна використовувати з цією камерою.
- Під час роботи камери від акумуляторів за низької температури намагайтеся не давати замерзати камері й запасним акумуляторам. Акумулятори, що сіли на холоді, можуть відновитися після того, як зігріються за кімнатної температури.
- Рекомендовані температурні діапазони для нікель-металогідридних акумуляторів:
Використання..... від 0 до 40
Зарядження..... від 0 до 40
Зберігання..... від -20 °C до 30 °C
- Використання, зарядження або зберігання акумуляторів за температури за межами цих діапазонів може скоротити їхній термін служби або погіршити продуктивність. Завжди виймайте акумулятори з камери перед тривалим зберіганням камери.
- Перед використанням нікель-металогідридних акумуляторів обов'язково читайте інструкції, що додаються.
- Число знімків, які можна зробити, може бути різним залежно від умов зйомки або акумуляторів.
- Перед тривалою поїздкою, і особливо перед поїздкою за кордон, купіть достатній запас акумуляторів. У подорожі може бути складно знайти рекомендовані акумулятори.
- Пам'ятайте, що утилізація акумуляторів допомагає зберегти ресурси нашої планети. Якщо ви викидаєте несправні акумулятори, то обов'язково заклейте їх термінали, а також дотримуйтесь місцевих правил щодо утилізації.

РК-монітор

- Не натискайте сильно на монітор; від цього зображення може зроби́тися нечітким, що приведе до помилки режиму відображення або пошкодження монітора.
- У нижній/верхній частині монітора може з'явитися світла смуга, але це не є несправністю.
- Якщо об'єкт орієнтований по діагоналі, то на моніторі його краї можуть здаватися зигзагоподібними. Це не є несправністю; це буде менш помітно в режимі відтворення.
- У місцях із низькими температурами увімкнення РК-монітора може зайняти тривалий час, або його кольори можуть тимчасово змінюватися. При використанні фотокамери на льотому морозі буде корисно час від часу поміщати її в тепле місце. РК-монітор, що погано працює через холод, відновиться при нормальній температурі.
- Рідкокристалічний екран цього монітора зроблений за високоточною технологією. Проте, на моніторі можуть з'являтися постійні чорні або яскраві ділянки. Через власні властивості або кут, під яким ви дивитесь на монітор, ділянка може бути неоднорідною за кольором і яскравістю. Це не є несправністю.

Передбачені законодавчі і інші повідомлення

- Фірма Olympus не робить заяв і не дає гарантій відносно будь-якого збитку або вигоди, очікуваної при використанні даного пристрою на законній підставі, або будь-яких запитів, від третіх осіб, викликаних неналежним використанням цього продукту.
- Фірма Olympus не робить заяв і не дає гарантій відносно будь-якого збитку або вигоди, очікуваних від використання цього виробу на законній підставі, виниклих в результаті видалення даних зображення.

Обмеження гарантії

- Компанія Olympus заявляє, що цей друкований примірник і програмне забезпечення не накладають на неї гарантії чи зобов'язань, прямих або непрямих, або відповідальності згідно будь-яких можливих гарантії щодо товарного стану й придатності для використання з будь-якою метою, а також щодо побічних, непрямих і випадкових збитків (зокрема, але не виключно, неотримання доходів підприємствами, перешкод їхній діяльності та втрати робочої інформації) внаслідок використання або неможливості використання цього друкованого примірника, програмного забезпечення або виробу. Деякі країни не допускають виключення або обмеження відповідальності за непрямі чи побічні збитки або гарантії, що мається на увазі, тому зазначені вище обмеження можуть до вас не застосовуватись.
- Компанія Olympus зберігає за собою всі права на цю інструкцію.

Попередження

Фотографування без дозволу або використання матеріалів, захищених авторськими правами, можуть бути порушенням поточних норм захисту авторських прав. Компанія Olympus не приймає на себе відповідальності за фотографування без дозволу, використання матеріалів або інші дії, що можуть порушити права власників авторських прав.

Повідомлення про авторські права

Всі права захищено. Без попереднього письмового дозволу Olympus заборонено жодним чином відтворювати, копіювати й використовувати цей друкований примірник і програмне забезпечення, повністю або частково, будь-якими електронними або механічними засобами, зокрема, фотокопіюванням і будь-якими системами зберігання й відтворення інформації. Не передбачається відповідальність відносно використання інформації, що міститься в цих письмових матеріалах або програмному забезпеченні або за збиток, який настав у результаті використання інформації, що міститься в них. Компанія Olympus зберігає за собою право на змінення властивостей і змісту цієї публікації або програмного забезпечення без зобов'язань або попереднього повідомлення.

Повідомлення FCC (Федеральної комісії зв'язку США)

- Радіо- та телевізійні перешкоди
- Зміни або модифікації, що не одержали прямого схвалення виробника, можуть призвести до позбавлення користувача права користування цим обладнанням. Це обладнання пройшло випробування, і було зроблено висновок про його відповідність обмеженням для цифрових пристроїв класу В відповідно до частини 15 Правил FCC. Таке обмеження спрямоване на обґрунтований захист від небезпечних перешкод в умовах стаціонарного використання.
- Це обладнання генерує, використовує і може випромінювати радіохвилі, і у випадку недотримання інструкцій щодо настройки й використання це може створити перешкоди для радіокомунікацій.
- Проте не гарантується, що такі перешкоди не відбудуватимуться в окремих випадках. Якщо це обладнання викликає шкідливі перешкоди радіо- й телевізійного прийому, що можна визначити за допомогою ввімкнення й вимкнення обладнання, користувач може спробувати усунути перешкоди одним із таких способів:
 - Відрегулювати або перемістити приймальну антену.
 - Збільшити відстань між камерою та приймачем.
 - Підключити обладнання до розетки з іншим контуром, ніж той, до якого підключений приймач.
 - Зверніться до свого продавця або досвідченого теле-/радіотехніка. Для підключення камери до порту USB персональних комп'ютерів (ПК) слід використовувати тільки кабель USB, що постачається компанією OLYMPUS.

Будь-які зміни або модифікації цього обладнання можуть призвести до позбавлення користувача права користування цим пристроєм.

Для покупців у Північній та Південній Америці

Для покупців у США

Заява про відповідність

Номер моделі : FE-47/X-43

Торгова назва : OLYMPUS

Відповідальна сторона :

OLYMPUS IMAGING AMERICA INC.

Адреса : 3500 Corporate Parkway, P.O. Box 610, Center Valley, PA 18034-0610, U.S.A.

Телефонний номер : 484-896-5000

Перевірено на відповідність стандарту FCC
ДЛЯ ВИКОРИСТАННЯ ВДОМА АБО НА РОБОТІ

Цей прилад відповідає Частині 15 нормативів FCC. Робота пристрою допускається за дотримання двох умов:

- (1) Цей прилад не створює шкідливих перешкод.
- (2) Цей прилад повинен приймати будь-які перешкоди, включаючи перешкоди, які можуть викликати небажані операції.

Для покупців у Канаді

Цей цифровий апарат класу В відповідає всім вимогам канадських нормативів щодо обладнання, яке спричиняє перешкоди.

ВСЕСВІТНЯ ОБМЕЖЕНА ГАРАНТІЯ КОМПАНІЇ OLYMPUS — ВИРОБИ ОБРОБКИ ЗОБРАЖЕНЬ

Компанія Olympus гарантує, що надані виробити для обробки зображень Olympus® та відповідні аксесуари Olympus® (надалі окремо — «Виріб» та загально — «Вироби») не матимуть дефектів матеріалу та виконання за умов звичайного використання й обслуговування протягом одного (1) року з дати придбання.

Якщо в будь-якому Виробі виявляться дефекти впродовж гарантійного періоду терміном один рік, покупець повинен повернути дефектний Виріб до будь-якого центру обслуговування компанії Olympus у наведеному нижче порядку (див. розділ «ЯКЩО ПОТРІБНЕ ОБСЛУГОВУВАННЯ»).

Компанія Olympus на власний розсуд відремонтує, замінить або налаштує дефектний Виріб, за умови, що дослідження та заводський огляд компанії підтвердять, що (а) такий дефект з'явився за умов звичайного й належного використання та (б) на Виріб розповсюджується ця обмежена гарантія.

Ремонт, заміна або налаштування дефектного Виробу є єдиним обов'язком компанії Olympus та єдиним способом покупця усунути проблему за цією гарантією.

Почуєць несе відповідальність за оплату доставки Виробів до центру обслуговування компанії Olympus.

Компанія Olympus не зобов'язана виконувати профілактичний ремонт, встановлення, демонтаж або технічне обслуговування.

Компанія Olympus залишає за собою право (i) використовувати відновлені, відремонтовані та/або придатні до експлуатації деталі, що були у використанні (які відповідають нормам контролю якості Olympus), у гарантійному та інших ремонтах, і (ii) робити будь-які внутрішні або зовнішні зміни конструкції та/або функцій у своїх виробках без жодного зобов'язання вносити такі зміни до Виробів.

ВИНЯТКИ З ЦЬОЇ ОБМЕЖЕНОЇ ГАРАНТІЇ

Не покриваються цією обмеженою гарантією у будь-який спосіб, ані виражений, ані такий, що мається на увазі, ані статутний:

- (а) вироби й аксесуари, не вироблені компанією Olympus та/або без фірмової етикетки «OLYMPUS» (гарантійне покриття виробів та аксесуарів інших виробників, що можуть розповсюджуватися компанією Olympus, є відповідальністю виробників таких виробів і аксесуарів відповідно до умов і термінів гарантій таких виробників);
- (б) будь-які Вироби, що були розібрані, відремонтовані, перероблені, змінені або модифіковані особами, що не є власним авторизованим обслуговуючим персоналом компанії Olympus, окрім випадків, коли ремонт сторонніми особами виконано з письмової згоди компанії Olympus;
- (в) дефекти або пошкодження Виробів, спричинені знущуванням, неналежною експлуатацією, недбалістю, піском, рідиною, ударом, неналежним зберіганням, невиконанням умов технічного обслуговування, протіканням акумулятора, використанням аксесуарів, витратних матеріалів або приладдя не марки «OLYMPUS», або використання Виробів у поєднанні з несумісними пристроями;
- (г) програмне забезпечення;
- (д) приладдя та витратні матеріали (включно з лампами, чорнилами, папером, плівкою, відбитками, негативами, кабелями та акумуляторами, але не обмежуючись ними); та/або
- (е) Вироби, на яких немає належним чином зазначеного й зареєстрованого серійного номера Olympus, якщо це не модель, на якій компанія Olympus не зазначає, та не реєструє серійних номерів.

ОКРІМ ВИЩЕНАВЕДЕНОЇ ОБМЕЖЕНОЇ ГАРАНТІЇ, КОМПАНІЯ OLYMPUS НЕ РОБИТЬ ДОДАТКОВИХ І ВІДМОВЛЯЄТЬСЯ ВІД УСІХ ІНШИХ ЗАЯВ, ЗАВІРЕНЬ, УМОВ І ГАРАНТІЙ СТОСОВНО ВИРОБІВ, ЯК ПРЯМИХ, ТАК І НЕПРЯМИХ, ВИРАЖЕНИХ ЧИ ТАКИХ, ЩО МАЮТЬСЯ НА УВАЗІ, АБО ТАКИХ, ЩО ВИНИКАЮТЬ НА ПІДСТАВІ БУДЬ-ЯКОГО СТАТУТУ, УКАЗУ, КОМЕРЦІЙНОГО ВИКОРИСТАННЯ АБО ІНШИМ ЧИНОМ, ВКЛЮЧАЮЧИ, АЛЕ НЕ ОБМЕЖУЮЧИСЬ БУДЬ-ЯКОЮ ГАРАНТІЄЮ ЧИ ЗАЯВОЮ ЩОДО ПРИДАТНОСТІ, ТРИВАЛОСТІ, КОНСТРУКЦІЇ, ФУНКЦІОНУВАННЯ АБО СТАНУ ВИРОБІВ (ЧИ БУДЬ-ЯКИХ ЇХНІХ ЧАСТИН) АБО КОМЕРЦІЙНОЇ ЯКОСТІ ВИРОБІВ ЧИ ЇХНЬОЇ ПРИДАТНОСТІ ДЛЯ ПЕВНОЇ МЕТИ, АБО ТАКИХ, ЩО СТОСУЮТЬСЯ ПОРУШЕННЯ БУДЬ-ЯКОГО ПАТЕНТУ, АВТОРСЬКОГО ПРАВА ЧИ ІНШОГО ПРАВА ВЛАСНОСТІ, ЩО ВИКОРИСТОВУЄТЬСЯ В НИХ.

ЯКЩО БУДЬ-ЯКІ ГАРАНТІЇ, ЩО МАЮТЬСЯ НА УВАЗІ, ЗАСТОСОВУЮТЬСЯ ЗА ЗАКОНОМ, ВОНИ ОБМЕЖУЮТЬСЯ ТЕРМІНОМ ДІЇ ЦІЄЇ ОБМЕЖЕНОЇ ГАРАНТІЇ.

У ДЕЯКИХ ШТАТАХ ВІДМОВА ВІД ГАРАНТІЙ АБО ЇХ ОБМЕЖЕННЯ, ЧИ ОБМЕЖЕННЯ ВІДПОВІДАЛЬНОСТІ МОЖУТЬ НЕ ВИЗНАВАТИСЯ, ТОМУ НАВЕДЕНІ ВИЩЕ ВІДМОВИ МОЖУТЬ НЕ ЗАСТОСОВУВАТИСЯ. ПОКУПЕЦЬ ТАКОЖ МОЖЕ МАТИ ІНШІ ТА/АБО ДОДАТКОВІ ПРАВА Й ЗАСОБИ, ЩО ЗАЛЕЖАТЬ ВІД ШТАТУ.

ПОКУПЕЦЬ ВИЗНАЄ І ПОГОДЖУЄТЬСЯ, ЩО КОМПАНІЯ OLYMPUS НЕ НЕСЕ ВІДПОВІДАЛЬНОСТІ ЗА БУДЬ-ЯКІ ЗБИТКИ, ЩО ЇХ МОЖЕ ПОНЕСТИ ПОКУПЕЦЬ ЧЕРЕЗ ЗАТРИМКУ ДОСТАВКИ, ПОШКОДЖЕННЯ ВИРОБУ, КОНСТРУКЦІЮ ВИРОБУ, ВИБІР АБО ВИРОБНИЦТВО, ВТРАТУ ЧИ ПОШКОДЖЕННЯ ЗОБРАЖЕНЬ АБО ДАНИХ, ЧИ З ІНШОЇ ПРИЧИНИ, НЕЗАЛЕЖНО ВІД ТОГО, ЧИ ВИНИКАЄ ВІДПОВІДАЛЬНІСТЬ НА ПІДСТАВІ КОНТРАКТУ, ЦИВІЛЬНОГО ПРАВОПОРУШЕННЯ (У ТОМУ ЧИСЛІ НЕДБАЛИСТІ І СУВОРА ВІДПОВІДАЛЬНІСТЬ) АБО ІНШИМ ЧИНОМ. ЗА ЖОДНИХ ОБСТАВИН КОМПАНІЯ OLYMPUS НЕ НЕСЕ ВІДПОВІДАЛЬНОСТІ ЗА БУДЬ-ЯКІ НЕПРЯМІ, ПОБІЧНІ, ПОДАЛЬШІ АБО ОСОБЛИВІ ЗБИТКИ (ВКЛЮЧАЮЧИ БЕЗ ОБМЕЖЕННЯ ВТРАТУ ПРИБУТКУ АБО ВТРАТУ МОЖЛИВОСТІ ЕКСПЛУАТАЦІЇ), НЕЗАЛЕЖНО ВІД ТОГО, ЧИ КОМПАНІЇ OLYMPUS ВІДОМО АБО ПОВИННО БУТИ ВІДОМО ПРО МОЖЛИВІСТЬ ТАКИХ ПОТЕНЦІЙНИХ ВТРАТ АБО ЗБИТКІВ.

Заяви та гарантії, зроблені будь-якою особою, включаючи, але не обмежуючись постачальниками, представниками, продавцями або агентами компанії Olympus, які не відповідають або суперечать умовам цієї гарантії чи додаються до них, не мають обов'язкової сили для компанії Olympus, якщо їх не наведено у письмовій формі та не схвалено прямо уповноваженою посадовою особою компанії Olympus. Ця обмежена гарантія є повним і виключним викладенням гарантії, яку компанія Olympus погоджується забезпечити стосовно Виробів, і заміняє всі попередні й одночасні усні або письмові угоди, домовленості, пропозиції та повідомлення, що мають відношення до її змісту. Ця обмежена гарантія діє виключно на користь першого покупця та не може передаватися або призначатися іншим особам.

ЯКЩО ПОТРІБНЕ ОБСЛУГОВУВАННЯ

Покупець повинен перемістити будь-які зображення або дані, збережені у Виробі, на інший носій даних та/або видалити будь-яку плівку з Виробу, перш ніж надсилати його компанії Olympus для технічного обслуговування.

ЗА ЖОДНИХ ОБСТАВИН КОМПАНІЯ OLYMPUS НЕ НЕСЕ ВІДПОВІДАЛЬНОСТІ ЗА ЗБЕРЕЖЕННЯ, ЗБЕРІГАННЯ АБО ЗАХИСТ БУДЬ-ЯКИХ ЗОБРАЖЕНЬ АБО ДАНИХ, ЗБЕРЕЖЕНИХ У ВИРОБІ, ОТРИМАНОМУ КОМПАНІЄЮ ДЛЯ ТЕХНІЧНОГО ОБСЛУГОВУВАННЯ, АБО НА БУДЬ-ЯКІЙ ПЛІВЦІ, ЩО МІСТИТЬСЯ У ВИРОБІ, ОТРИМАНОМУ КОМПАНІЄЮ ДЛЯ ТЕХНІЧНОГО ОБСЛУГОВУВАННЯ, А ТАКОЖ ЗА БУДЬ-ЯКІ ЗБИТКИ У ВИПАДКУ, ЯКЩО БУДЬ-ЯКІ ЗОБРАЖЕННЯ АБО ДАНІ ВТРАЧЕНО АБО ПОШКОДЖЕНО У ПРОЦЕСІ ТЕХНІЧНОГО ОБСЛУГОВУВАННЯ (ВКЛЮЧАЮЧИ БЕЗ ОБМЕЖЕННЯ ПРЯМІ, НЕПРЯМІ, ПОБІЧНІ, ПОДАЛЬШІ АБО ОСОБЛИВІ ЗБИТКИ, ВТРАТУ ПРИБУТКУ АБО ВТРАТУ МОЖЛИВОСТІ ЕКСПЛУАТАЦІЇ), НЕЗАЛЕЖНО ВІД ТОГО, ЧИ КОМПАНІЇ OLYMPUS ВІДОМО АБО ПОВИННО БУТИ ВІДОМО ПРО МОЖЛИВІСТЬ ТАКОЇ ПОТЕНЦІЙНОЇ ВТРАТИ ЧИ ПОШКОДЖЕННЯ.

Ретельно запакуйте Виріб з використанням великої кількості прокладного матеріалу, щоб запобігти пошкодженню під час транспортування, та доставте його авторизованому дилеру компанії Olympus, у якого було придбано виріб, або надішліть передплаченою й застрахованою посылкою до будь-якого центру обслуговування компанії Olympus.

Під час надання Виробу для технічного обслуговування пакунок повинен містити нижченаведене.

- 1 Товарний чек із зазначенням місяця й дати покупки.
- 2 Копія цієї обмеженої гарантії із зазначенням серійного номера Виробу, що відповідає серійному номеру, зазначеному на Виробі (якщо це не модель, на якій компанія Olympus не зазначає й не реєструє серійних номерів).
- 3 Докладний опис несправності.
- 4 Зразки відбитків, негативів, цифрових відбитків (або файлів на диску), якщо вони наявні та мають відношення до несправності.

Після завершення технічного обслуговування Виріб буде повернено передплаченою посылкою.

КУДИ НАДСИЛАТИ ВИРІБ ДЛЯ ТЕХНІЧНОГО ОБСЛУГОВУВАННЯ

Адресу найближчого центру обслуговування див. у розділі «ВСЕСВІТНЯ ГАРАНТІЯ».

МІЖНАРОДНЕ ГАРАНТІЙНЕ ОБСЛУГОВУВАННЯ

За цією гарантією надається міжнародне гарантійне технічне обслуговування.

Для покупок у Європі



Знак «CE» підтверджує, що цей виріб відповідає європейським вимогам щодо безпеки, охорони здоров'я, захисту довкілля та прав споживача. Камери зі знаком «CE» призначені для продажу на території Європи.



Цей символ [перекреслений сміттєвий бак на коліщатках, Директива ЄС про відходи «WEEE», додаток IV] вказує на роздільний збір відходів електричного й електронного устаткування в країнах ЄС.

Не викидайте обладнання разом із хатнім сміттям.

Для утилізації цього виробу користуйтеся чинними у вашій країні системами повернення та збирання.



Цей символ [перекреслений сміттєвий бак на коліщатках, Директива 2006/66/ЄС, додаток II] позначає необхідність окремого збору використаних елементів живлення в країнах Європейського Союзу.

Не викидайте елементи живлення разом із побутовим сміттям. Для утилізації використаних елементів живлення користуйтеся системами повторного використання і збору сміття, доступними у вашій країні.

Умови гарантії

- 1 Якщо цей виріб, незважаючи на правильне використання (згідно з друкованими інструкціями щодо догляду й експлуатації, що входять до комплекту), виявився бракованим протягом застосовного в країні гарантійного терміну та був придбаний в авторизованого дилера компанії Olympus у зоні торгово-промислової діяльності компанії Olympus Europa Holding GmbH, як зазначено на веб-сайті: <http://www.olympus.com>, цей виріб буде безкоштовно відремонтовано або, за рішенням компанії Olympus, замінено на новий. Щоб скористатися цією гарантією, покупець повинен принести виріб і цей гарантійний талон до закінчення застосовного в країні гарантійного терміну до дилера, в якого було придбано виріб, або до будь-якого сервісного центру Olympus, розташованого на території торгово-промислової діяльності компанії Olympus Europa Holding GmbH, як це обумовлено на веб-сайті: <http://www.olympus.com>. Упродовж однорічного терміну дії всесвітньої гарантії покупець може повернути виріб до будь-якого сервісного центру Olympus. Зауважте, що сервісні центри Olympus існують не в усіх країнах.
- 2 Покупець здійснює доставку виробу до дилера або до авторизованого сервісного центру Olympus самостійно й на власний розсуд, а також відповідає за будь-які втрати, пов'язані з доставкою виробу.

Умови гарантії

- 1 «Компанія OLYMPUS IMAGING CORP., Shinjuku Monolith, 2-3-1 Nishi-Shinjuku, Shinjuku-ku, Tokyo 163-0914, Японія надає всесвітню гарантію терміном на один рік. Ця всесвітня гарантія повинна пред'являтися в усіх авторизованих пунктах технічного обслуговування й ремонту компанії Olympus перед виконанням будь-яких ремонтних робіт відповідно до умов цієї гарантії. Ця гарантія є дійсною, тільки якщо в пункті технічного обслуговування й ремонту компанії Olympus пред'явлено гарантійний талон і доказ купівлі. Зверніть увагу, що ця гарантія є доповненням і жодним чином не порушує законних гарантійних прав покупця згідно чинного в країні законодавства стосовно продажу споживчих товарів, згаданих вище.»

- 2 Ця гарантія не покриває нижченаведені дефекти, ремонт яких оплачуватиме покупець, навіть якщо дефекти виникли протягом терміну гарантії, згаданого вище.
- Будь-які пошкодження, що сталися внаслідок неправильного використання виробу (наприклад, під час виконання операцій, не наведених у розділі «Правила обслуговування» та інших розділах цієї інструкції тощо).
 - Будь-який дефект, який виник через ремонт, модифікацію, чищення тощо, виконані не компанією Olympus або авторизованим сервісним центром Olympus.
 - Будь-який дефект або пошкодження, які виникли внаслідок транспортування, падіння, струсів тощо після придбання виробу.
 - Будь-які дефекти або пошкодження, які сталися внаслідок пожежі, землетрусу, повені, грози та іншого стихійного лиха, забруднення навколишнього середовища або збоїв джерел постачання електроенергії.
 - Будь-який дефект, який виник через недбале або неналежне зберігання (наприклад, зберігання виробу в умовах високої температури та вологості, біля засобів проти комарів на зразок нафталіну або шкідливих наркотичних речовин тощо), неналежне обслуговування тощо.
 - Будь-який дефект, який виник через використання розряджених елементів живлення тощо.
 - Будь-який дефект, який виник через потраплення піску, бруду тощо всередину корпусу виробу.
 - Якщо цей гарантійний талон не надається з виробом.
 - Після внесення будь-яких змін у гарантійний талон стосовно року, місяця та дня купівлі, а також стосовно прізвища покупця, назви дилера та серійного номера.
 - Якщо разом із цим гарантійним талоном не надається товарний чек.
- 3 Ця гарантія стосується тільки виробу; гарантія не стосується жодних інших аксесуарів, зокрема футляра, ремінця, кришки об'єктива й елементів живлення.
- 4 Згідно з цією гарантією компанія Olympus бере на себе зобов'язання лише щодо ремонту або заміни цього виробу. За цією гарантією компанія не несе відповідальності за будь-які непрямі пошкодження або збитки, пов'язані з дефектом виробу взагалі, і зокрема за будь-які збитки або пошкодження, спричинені об'єктиву, плівці та іншому обладнанню або аксесуарам, що використовуються разом із цим виробом, а також за будь-які збитки внаслідок затримки з ремонтом або втрати даних. Обов'язкові положення закону залишаються непорушними.

Примітки щодо чинності гарантії

- Ця гарантія вважається дійсною, тільки якщо гарантійний талон належно заповнений представником компанії Olympus або авторизованим дилером компанії, або за наявності інших документів із доказом про придбання виробу. Тому обов'язково упевніться, що ваше прізвище, назва дилера, серійний номер, а також рік, місяць і день покупки зазначені у гарантійному талоні, або що до нього додається чек (із зазначенням імені дилера, дати покупки та типу виробу). Компанія Olympus залишає за собою право відмовити в безкоштовному технічному обслуговуванні, якщо гарантійний талон не заповнено, до нього не додається вищезгаданий документ, або якщо інформація, що міститься в них, є неповною або незрозумілою.
- Цей гарантійний талон повторно не видається, тому зберігайте його в надійному місці.
- Мережа міжнародних авторизованих сервісних центрів наведена на веб-сайті: <http://www.olympus.com>.

Торговельні марки

- IBM є зареєстрованою торговельною маркою компанії International Business Machines Corporation.
- Microsoft і Windows є зареєстрованою торговельною маркою корпорації Microsoft.
- Macintosh є торговельною маркою компанії Apple Inc.
- Логотип SDHC є торговельною маркою.
- Усі інші назви компаній і продуктів є зареєстрованими торговельними марками та/або товарними знаками їхніх відповідних власників.
- Стандарти файлових систем фотокамер, які згадуються в цій інструкції, є стандартами «Design rule for Camera File system/DCF», установленними Асоціацією виробників електроніки та інформаційних технологій Японії (JEITA).

ТЕХНІЧНІ ХАРАКТЕРИСТИКИ

Фотокамера

Тип виробу	: Цифрова фотокамера (для зйомки й відображення)
Система записування	
Фотознімки	: Цифровий запис, JPEG (відповідно до Правил розробки файлових систем фотокамер (DCF))
Чинні стандарти	: Exif 2.2, Digital Print Order Format (DPOF), PRINT Image Matching III, PictBridge
Звучання зі знімками	: Формат Wave
Відеозображення	: AVI Motion JPEG
Пам'ять	: Вбудована пам'ять Картка пам'яті SD Картка пам'яті SDHC
Число ефективних пікселів	: 13800000 пікселів
Пристрій прийому зображення	: 1/5,92 см CCD (фільтр основних кольорів), 14500000 пікселів (загалом)
Об'єктив	: Об'єктив Olympus від 6,3 до 31,5 мм, f3,5–5,6 (еквівалентно від 36 до 180 мм на 35-міліметровій фотокамері)
Фотометрична система	: Система цифрового вимірювання ESP
Витримка	: від 4 до 1/2000 сек.
Діапазон зйомки	: 0,6 м до ∞ (W), 1,0 м до ∞ (T) (нормальний режим) 0,2 м до ∞ (W), 0,6 м до ∞ (T) (режим макрозйомки) 0,03 м до ∞ (супермакрозйомка)
Монітор	: Кольоровий РК-монітор із розміром діагоналі 2,7 дюйма, 230000 пікселів
Роз'єм	: Мультироз'єм (роз'єм USB, роз'єм A/V OUT)
Автоматичний календар	: від 2000 до 2099 р.
Робоче середовище	
Температура	: від 0 до 40 °C (робота) / від -20 до 60 °C (зберігання)
Вологість	: від 30 % до 90 % (робота)/від 10 % до 90 % (зберігання)
Живлення	: лужний акумулятор AA / нікель-металогідридний акумулятор (два)
Габарити	: 97,6 мм (ширина) x 60,7 мм (висота) x 27,3 мм (товщина) (без виступаючих частин)
Вага	: 122,4 г (з акумулятором і картою)



<http://www.olympus.com>

OLYMPUS EUROPA HOLDING GMBH

Головний офіс: Consumer Product Division
Wendenstrasse 14–18, 20097 Hamburg, Germany (Німеччина)
Тел.: +49 40 – 23 77 3-0; факс: +49 40 – 23 07 61
Відділ доставки: Bredowstrasse 20, 22113 Hamburg, Germany (Німеччина)
Для листів: Postfach 10 49 08, 20034 Hamburg, Germany (Німеччина)

Технічна підтримка користувачів у Європі:

Відвідайте нашу домашню Сторінку <http://www.olympus-europa.com>
або зателефонуйте на наш БЕЗКОШТОВНИЙ НОМЕР*: **00800 – 67 10 83 00**

для Австрії, Бельгії, Данії, Фінляндії, Франції, Німеччини, Люксембурга,
Нідерландів, Норвегії, Португалії, Іспанії, Швеції, Швейцарії, Великобританії.

* Будь ласка, врахуйте, що деякі (мобільні) телефонні служби/провайдери не дозволяють доступ або вимагають набору додаткового префікса для номерів +800.

Для всіх країн Європи, не включених в список, і у разі, якщо не вдається дозвонитися за вищенаведеним номером, скористайтеся такими ПЛАТНИМИ НОМЕРАМИ: **+49 180 5 – 67 10 83** або **+49 40 – 237 73 48 99**.
Наша служба технічної підтримки користувачів працює з 9.00 до 18.00 середньоевропейського часу (понеділок – п'ятниця).

Ukraine: Україна ТОВ «Соніко Україна»,
м Київ, вул. Щусєва 10,
тел. (044) 251-29-68, 251-29-70

Україна ТОВ «Крок-ТТЦ»,
м Київ, пр-т Маяковського, 26,
тел. (044) 459-42-55, 204-72-55