

OLYMPUS

ЦИФРОВА ФОТОКАМЕРА

μ -5000

Інструкція користувача

UA

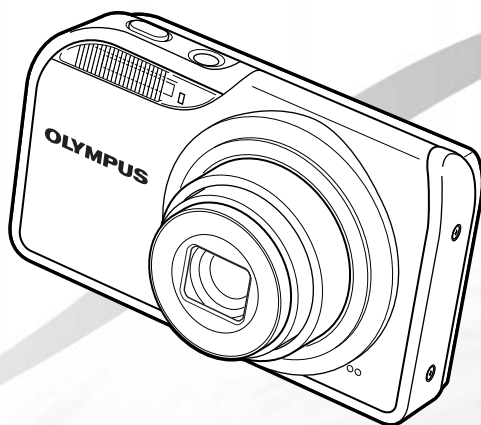

- Дякуємо за придбання цифрової фотокамери Olympus. Перш ніж почати користуватися камерою, уважно прочитайте цей посібник для забезпечення оптимальної роботи та подовження терміну служби камери. Зберігайте цей посібник у надійному місці, щоб у майбутньому звертатися до нього за допомогою.
- Радимо зробити кілька пробних знімків, щоб навчитися користуватися камерою, перш ніж робити важливі знімки.
- З метою постійного покращення своєї продукції компанія Olympus залишає за собою право оновлювати та змінювати зміст цього посібника.
- Ілюстрації вікон і камери, наведені в цьому посібнику, створено у процесі розробки камери, тому вони можуть відрізнятися від фактичного вигляду виробу.

Крок 1

Перевірка комплектності поставки



Цифрова фотокамера



Ремінець



Літій-іонний акумулятор LI-42B



Зарядний пристрій LI-41C

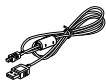

Кабель USB



AV-кабель



OLYMPUS Master 2 CD-ROM



microSD Адаптер

Інші невідображені аксесуари: інструкція користувача (ця інструкція), гарантійний талон.
Вміст комплекту камери може відрізнятися залежно від місця її придбання.

Крок 2

Підготовка камери

«Підготовка камери» (Стор. 11)

Крок 3

Зйомка та відтворення зображень

«Зйомка, відтворення та стирання» (Стор. 15)

Крок 4

Як користуватися камерою

«Три способи налаштування параметрів» (Стор. 4)

Крок 5

Друк

«Прямий друк із фотокамери (PictBridge)» (Стор. 41)
«Резервування друку (DPOF)» (Стор. 44)

Зміст

- Назви деталей 7
- Підготовка камери 11
- Зйомка, відтворення та стирання 15
- Використання режимів зйомки ... 17
- Використання функцій зйомки ... 19
- Використання функцій відтворення 23
- Меню для функцій зйомки 25
- Меню для функцій відтворення, редагування та друку 31
- Меню для інших параметрів камери 36
- Друк 41
- Використання програми OLYMPUS Master 2 46
- Поради щодо використання 48
- Додаток 52
- Показчик 62

Три способи настроювання параметрів

Використання меню

За допомогою меню можна отримати доступ до різноманітних параметрів камери, у тому числі до функцій, які використовуються під час зйомки й відтворення та відображення дати й часу та вигляду екрана.

- Деякі меню не можна вибрати через поєднання встановлених функцій або вибраний режим **SCN** (Стор. 17).

1 Встановіть диск переключення режимів у потрібне положення.

- Символ  у розділі «Параметри меню» (Стор. 25–40) позначає наявні режими зйомки.



2 Натисніть кнопку MENU.

- У цьому прикладі описано використання меню для настроювання режиму [DIGITAL ZOOM].



Режим зйомки
Головне меню

3 За допомогою кнопок виберіть потрібне меню, а потім натисніть кнопку .

- Після натискання й утримання кнопки  відобразиться пояснення (посібник із меню) щодо вибраного параметра.

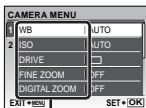

Вкладене меню 1





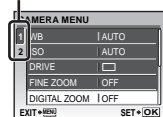

4 Натискаючи кнопки , виберіть потрібне вкладене меню 1, а потім натисніть кнопку .

Вкладка Сторінки

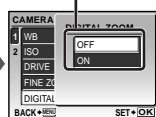

Вкладене меню 2



- Щоб швидко перейти до потрібного вкладеного меню, натисніть  для виділення закладки Сторінки, а потім за допомогою  перемістіть закладку Сторінки. Натисніть , щоб повернутися до вкладеного меню 1.
- Деякі меню включають вкладені меню, які відображаються після натискання кнопки .

5 За допомогою кнопок виберіть вкладене меню 2, а потім натисніть кнопку .

- Після встановлення параметра дисплей повернеться до попереднього екрана.
- Можуть бути доступні додаткові операції. «Параметри меню» (Стор. 25–40)

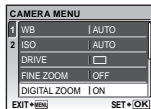

6 Натисніть кнопку MENU для завершення встановлення.

Використання кнопок прямого доступу

За допомогою кнопок прямого доступу можна отримати доступ до часто використовуваних функцій зйомки.

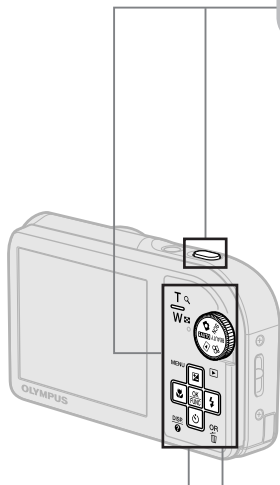

Кнопка спуску затвора (Стор. 15)



Кнопка масштабування (Стор. 19)



Кнопка (корекція експозиції) (Стор. 20)

Кнопка (макрозйомка) (Стор. 20)

Кнопка (спалах) (Стор. 19)

Кнопка (автоспуск) (Стор. 21)



Кнопка (відтворення) (Стор. 31)



Кнопка **DISP.**/ (зміна відображення інформації/посібник із меню/перевірка дати та часу) (Стор. 21, Стор. 4, Стор. 14)

Кнопка **OR**/ (панорама/технологія регулювання тіні/декілька вікон/підсилення контрольного освітлення/стирання) (Стор. 22, Стор. 16)

Використання меню FUNC (Стор. 22)

За допомогою меню FUNC можна настроїти часто використовувані функції меню зйомки, виконавши менше кроків.

Кнопка (Стор. 4, Стор. 22)

Використовувані кнопки

Кнопки зі стрілками

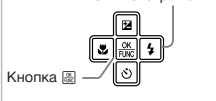

Індекс меню

Меню для функцій зйомки

Якщо диск переключення режимів встановлено в положення режиму зйомки (FAUTO **SCN** BEAUTY ) , можна налаштувати параметри.

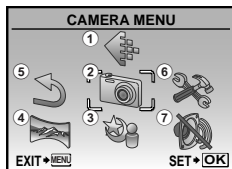

Головне меню режиму зйомки

- | | | | | | | | | |
|---|--|----------|---|-------------------------------|----------|-----------------------------|--------------------|----------|
| 1 | ← IMAGE QUALITY..... | Стор. 25 | 3 | SHADOW ADJ..... | Стор. 28 | PIXEL MAPPING... Стор. 38 | | |
| 2 | ☰ CAMERA MENU | | 3 | SCENE MODE..... | Стор. 28 | 📺 (монітор)..... Стор. 39 | | |
| | WB..... | Стор. 26 | 4 | PANORAMA..... | Стор. 29 | 🕒 (дата й час) ... Стор. 39 | | |
| | ISO..... | Стор. 26 | 5 | ↺ RESET..... | Стор. 31 | DUALTIME..... Стор. 39 | | |
| | DRIVE..... | Стор. 26 | 6 | 🔧 SETUP | | VIDEO OUT..... Стор. 40 | | |
| | FINE ZOOM..... | Стор. 26 | | MEMORY FORMAT/
FORMAT..... | Стор. 36 | POWER SAVE..... Стор. 40 | | |
| | DIGITAL ZOOM..... | Стор. 27 | | BACKUP..... | Стор. 36 | 7 | 🔇 SILENT MODE..... | Стор. 40 |
| | ESP/  | Стор. 27 | | 🗣️ (мова)..... | Стор. 36 | | | |
| | AF MODE..... | Стор. 27 | | PW ON SETUP..... | Стор. 36 | | | |
| | 🔊 (записування
звуку)..... | Стор. 27 | | MENU COLOR..... | Стор. 37 | | | |
| | IMAGE STABILIZER
(нерухомі зображення)/ | | | SOUND | | | | |
| | DIS MOVIE MODE
(відеозображення)... | Стор. 28 | | SETTINGS..... | Стор. 37 | | | |
| | | | | REC VIEW..... | Стор. 37 | | | |
| | | | | FILE NAME..... | Стор. 38 | | | |

Меню для функцій відтворення, редагування та друку

Якщо диск переключення режимів встановлено в положення  , можна налаштувати параметри.

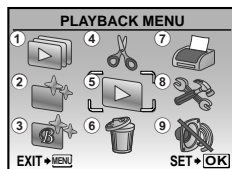

Головне меню режиму відтворення

- | | | | | | | | | |
|---|---------------------------|----------|------------|---|---------------|--|--------------------|----------|
| 1 | 📺 SLIDESHOW..... | Стор. 31 | INDEX..... | Стор. 34 | 7 | 🖨️ PRINT ORDER..... | Стор. 35 | |
| 2 | 🔧 PERFECT FIX..... | Стор. 31 | EDIT..... | Стор. 34 | 8 | 🔧 SETUP | | |
| 3 | 🔧 BEAUTY FIX..... | Стор. 32 | 5 | PLAYBACK MENU | | Так само, як у розділі «Меню для функцій зйомки» | | |
| 4 | ✂️ EDIT | | | ON (Захист
зображень)..... | Стор. 34 | 9 | 🔇 SILENT MODE..... | Стор. 40 |
| | 📄 (зміна
розміру)..... | Стор. 32 | | 🔄 (поворот)..... | Стор. 34 | | | |
| | 📄 (обтинання)..... | Стор. 32 | | 🔊 (додавання звуку
до нерухомих
зображень)..... | Стор. 35 | | | |
| | COLOR EDIT..... | Стор. 33 | | 6 | 🗑️ ERASE..... | Стор. 35 | | |
| | CALENDAR..... | Стор. 33 | | | | | | |
| | FACE FOCUS..... | Стор. 33 | | | | | | |



Назви деталей

Камера

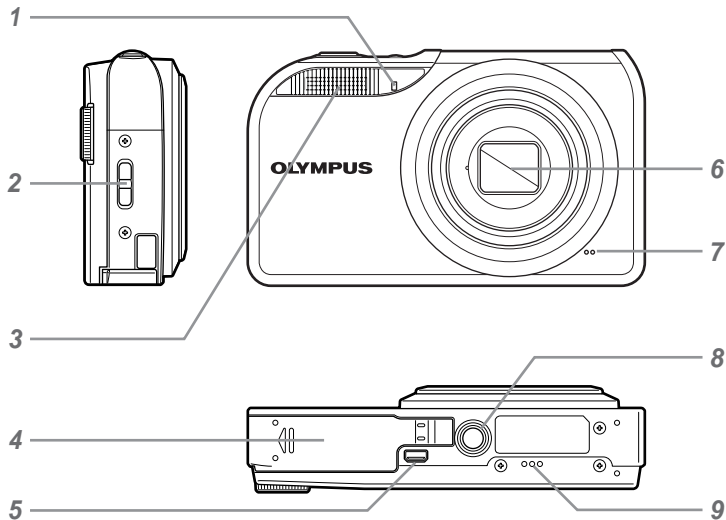

- | | | | | | |
|---|---|------------------|---|--------------------|----------|
| 1 | Індикатор автоспуску..... | Стор. 21 | 6 | Об'єктив | Стор. 52 |
| 2 | Вушко для ремінця..... | Стор. 11 | 7 | Мікрофон | Стор. 35 |
| 3 | Спалах | Стор. 19 | 8 | Роз'єм для штатива | |
| 4 | Кришка акумуляторного відсіку/
картки..... | Стор. 12 | 9 | Динамік | |
| 5 | Мультироз'єм | Стор. 40, 41, 46 | | | |

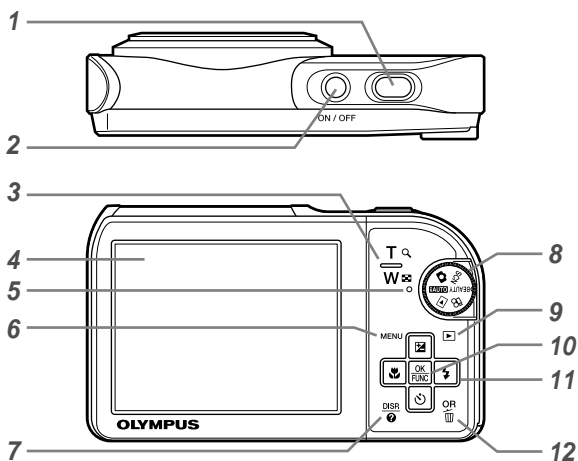

- | | |
|---|---|
| <p>1 Кнопка спуску затвора Стор.15</p> <p>2 Кнопка ON/OFF Стор. 15</p> <p>3 Кнопка масштабування..... Стор. 19</p> <p>4 Монітор Стор. 9, 39</p> <p>5 Індикатор доступу до картки пам'яті..... Стор. 53</p> <p>6 Кнопка MENU..... Стор. 4, 6</p> <p>7 Кнопка DISP./ (зміна інформаційного дисплея/ посібник із меню/перевірка дати й часу) Стор. 4, 14, 21</p> <p>8 Диск переключення режимів... Стор. 4</p> <p>9 Кнопка ▶ (відтворення)..... Стор. 31</p> | <p>10 Кнопка OK/FUNC..... Стор. 4, 22</p> <p>11 Кнопки зі стрілками..... Стор. 4</p> <p>Кнопка ⊠ (корекція експозиції) Стор. 20</p> <p>Кнопка ⬆ (макросійомка)... Стор. 20</p> <p>Кнопка ⌚ (автоспуск) Стор. 21</p> <p>Кнопка ⚡ (спалах) Стор. 19</p> <p>12 Кнопка OR/ (панорама/ технологія регулювання тіні/ декілька вікон/підсилення контрольного освітлення/ стирання)..... Стор. 16, 22</p> |
|---|---|

Відображення режимів зйомки

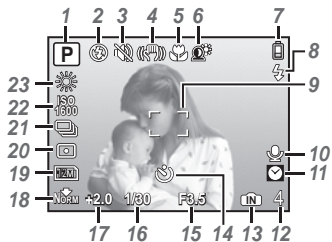

Нерухоме зображення

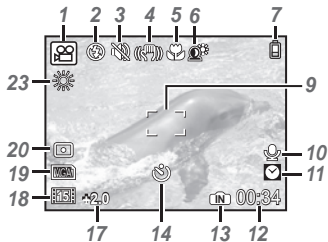

Відеозображення

- | | |
|--|--|
| <p>1 Режим зйомки..... Стор. 15, 17</p> <p>2 Режим спалаху Стор. 19</p> <p>3 Тихий режим Стор. 40</p> <p>4 Стабілізація зображення
(нерухоме зображення)/
цифрова стабілізація
зображення (відео)..... Стор. 28</p> <p>5 Режим макрозйомки/
супермакрозйомки..... Стор. 20</p> <p>6 Технологія
регулювання тіні Стор. 22, 28</p> <p>7 Заряд акумулятора Стор. 11</p> <p>8 Спалах у режимі сну/
попередження про струс камери/
заряджання спалаху Стор. 19</p> <p>9 Рамка автофокусування Стор. 15</p> <p>10 Записування зі звуком Стор. 18, 27</p> | <p>11 Подвійний час Стор. 39</p> <p>12 Кількість нерухомих зображень,
які можна зберегти/
тривалість запису,
що залишилися..... Стор. 54</p> <p>13 Поточна пам'ять Стор. 54</p> <p>14 Автоспуск..... Стор. 21</p> <p>15 Величина діафрагми Стор. 15</p> <p>16 Витримка..... Стор. 15</p> <p>17 Корекція експозиції..... Стор. 20</p> <p>18 Рівень стиснення/
частота кадрів Стор. 25</p> <p>19 Розмір зображення Стор. 25</p> <p>20 Вимірювання Стор. 27</p> <p>21 DRIVE..... Стор. 26</p> <p>22 ISO Стор. 26</p> <p>23 Баланс білого..... Стор. 26</p> |
|--|--|

Відображення режимів відтворення

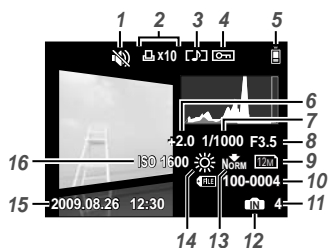

Нерухоме зображення

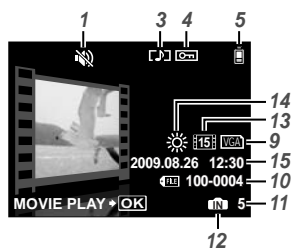

Відеозображення

- | | |
|--|---|
| <p>1 Тихий режим Стор. 40</p> <p>2 Резервування друку/
кількість відбитків Стор. 44</p> <p>3 Записування
зі звуком Стор. 18, 27, 35</p> <p>4 Захист зображень Стор. 34</p> <p>5 Заряд акумулятора Стор. 11</p> <p>6 Корекція експозиції Стор. 20</p> <p>7 Витримка Стор. 15</p> <p>8 Величина діафрагми Стор. 15</p> | <p>9 Розмір зображення Стор. 25</p> <p>10 Номер файлу Стор. 38</p> <p>11 Номер кадру/час, що минув/
загальна тривалість запису... Стор. 16</p> <p>12 Поточна пам'ять Стор. 54</p> <p>13 Рівень стиснення/
частота кадрів Стор. 25</p> <p>14 Баланс білого Стор. 26</p> <p>15 Дата й час Стор. 14, 39</p> <p>16 ISO Стор. 26</p> |
|--|---|

Підготовка камери

Прикріплення ремінця камери

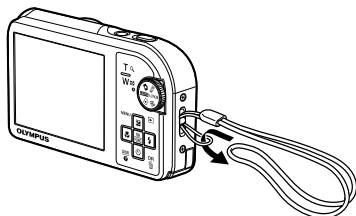

- ❗ Міцно затягніть ремінець, щоб він не розв'язався.

Зарядження акумулятора

- ❗ Зарядні пристрої з комплекту постачання (тип зі шнуром живлення змінного струму або входом «plug-in») можуть бути різні залежно від регіону придбання камери. За наявності зарядного пристрою зі входом типу «plug-in» підключіть його безпосередньо до розетки змінного струму.

Приклад: зарядний пристрій зі шнуром живлення змінного струму

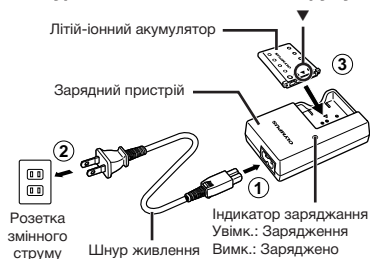

- ❗ Акумулятор постачається частково зарядженим. Перед використанням обов'язково зарядіть акумулятор, доки індикатор зарядження не перестане світитися (протягом прибіл. 2 годин).
- ❗ Якщо індикатор зарядження не світиться і не блимає, то, можливо, неправильно вставлений акумулятор або має місце пошкодження акумулятора чи зарядного пристрою.
- ❗ Докладні відомості про акумулятор і зарядний пристрій див. у розділі «Акумулятор і зарядний пристрій» (Стор. 52).

Коли потрібно заряджати акумулятор

Зарядіть акумулятор в разі появи такого повідомлення про помилку:

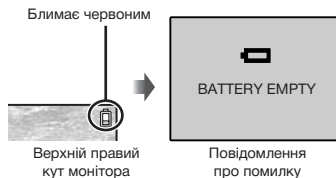

Вставка акумулятора та картки xD-Picture Card™ (продається окремо) у камеру

- ❗ Не вставляйте в камеру жодних предметів, окрім картки xD-Picture і адаптера microSD.

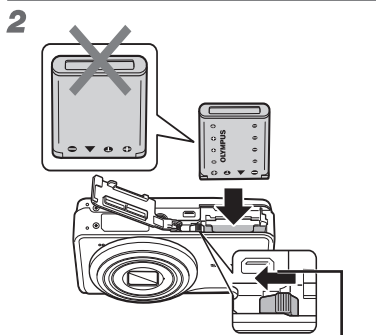
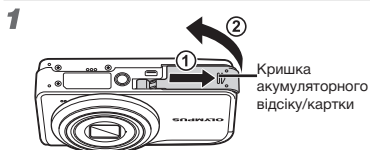

- ❗ Акумулятор має передню та задню Сторони. Вставте адаптер з ▼ так, щоб ⊕ було з боку фіксатора акумулятора.
- ❗ Вставте акумулятор, переміщаючи фіксатор акумулятора в напрямку, показаному стрілкою.
- ❗ Перемістіть фіксатор акумулятора в напрямку, показаному стрілкою, щоб розблокувати й вийняти акумулятор.
- ❗ Перш ніж відкрити чи закрити кришку акумуляторного відсіку/ картки, вимкніть камеру.

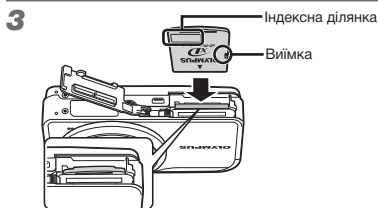

- ❗ Вставте картку прямо, доки не почуєте клацання.
- ❗ Не торкайтеся руками області контактів.

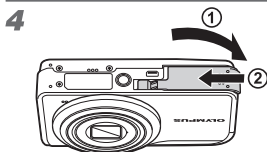

- ❗ Ця камера дає змогу користувачу робити знімки та зберігати їх у внутрішній пам'яті, навіть якщо не вставлено картку xD-Picture (продається окремо). «Використання картки xD-Picture» (Стор. 53)
- ❗ «Кількість знімків, які можна зберегти (нерухомі зображення)/тривалість записування (відеозображення) у внутрішній пам'яті та на картці xD-Picture» (Стор. 54)

Виймання картки xD-Picture

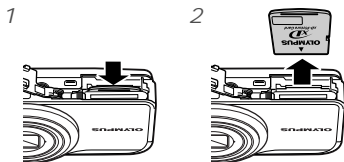

- ❗ Натискайте на картку, доки не почуєте характерне клацання, а картка не почне плавно виходити. Візьміть картку та витягніть її.

Використання картки microSD/ microSDHC (продається окремо)

Картки microSD та microSDHC (які надалі в документі називатимуться microSD) також сумісні з цією камерою за умови використання адаптера microSD.

🔧 «Використання адаптера microSD» (Стор. 54)

1 Вставте картку microSD у адаптер microSD.

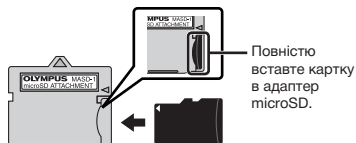

2 Вставте адаптер microSD у камеру.

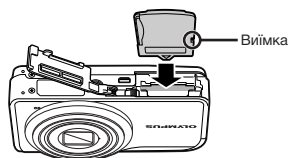

Виймання картки microSD

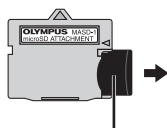

Витягуйте картку прямо.



🔧 Не торкайтеся руками області контактів адаптера microSD або картки microSD.

Кнопки зі стрілками та інструкція з операцій

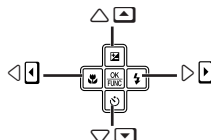
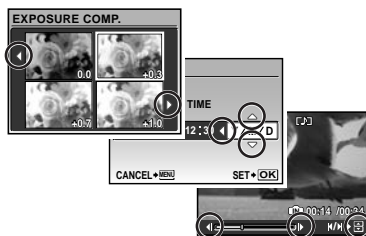
Символи , які відображаються на різних екранах параметрів і відтворення відеозображень, вказують на необхідність використання кнопок зі стрілками.



Кнопки зі стрілками

Інструкції з операцій, які відображаються в нижній частині екрана, вказують на необхідність використання кнопок MENU, , масштабування або .

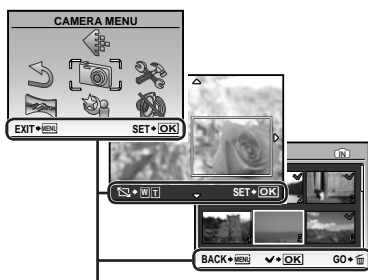

Інструкція з операцій

Встановлення дати й часу

Встановлені тут дата й час зберігаються в іменах файлів зображень, надрукованих даних та інших даних.

1 Натисніть кнопку ON/OFF, щоб увімкнути камеру.

- Екран встановлення дати й часу відображається, якщо дату й час не встановлено.

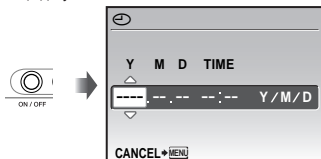

Екран встановлення дати й часу

2 За допомогою кнопок [↑] [↓] виберіть значення року для параметра [Y].

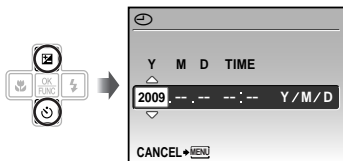

3 Натисніть [↵], щоб зберегти значення для параметра [Y].

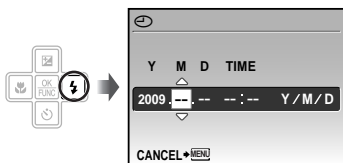

4 Як у кроках 2 і 3, за допомогою кнопок [↑] [↓] [↵] та [⏏] встановіть значення для параметрів [M] (місяць), [D] (день), [TIME] (години та хвилини) і [Y/M/D].

- ! Для точного встановлення часу натисніть кнопку [⏏], коли пролунає сигнал, що означає 00 секунд.
- ! Щоб змінити дату й час, налаштуйте відповідний параметр у меню. [⏏] (Дата й час) (Стор. 39)

Перевірка дати та часу

Натисніть кнопку DISP, поки камера вимкнена. Поточний час відображається протягом приблизно 3 секунд.

Зміна мови меню

Можна вибрати мову меню та повідомлень про помилки, які відображаються на моніторі.

1 Натисніть кнопку MENU, а потім за допомогою кнопок [↑] [↓] [↵] виберіть пункт [⚙️] (SETUP).

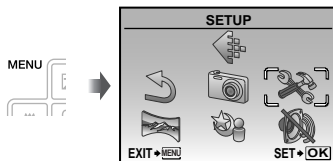

2 Натисніть кнопку [⏏].

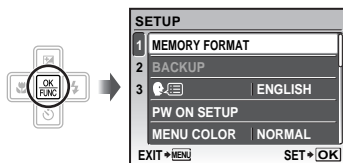

3 За допомогою кнопок [↑] [↓] виберіть пункт [🗨️] і натисніть кнопку [⏏].



4 За допомогою кнопок [↑] [↓] [↵] виберіть потрібну мову, а потім натисніть кнопку [⏏].

5 Натисніть кнопку MENU.



Зйомка, відтворення та стирання

Зйомка з оптимальною величиною діафрагми та витримкою затвора (режим)

У цьому режимі можна виконувати зйомку автоматично, за потреби вносячи зміни до багатьох інших функцій меню зйомки, наприклад корекції експозиції, балансу білого тощо.

1 Встановіть диск переключення режимів у положення .



2 Натисніть кнопку ON/OFF, щоб увімкнути камеру.

Монітор (екран режиму очікування)

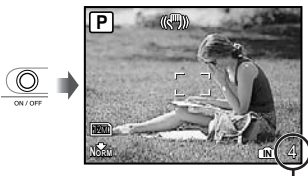

Кількість нерухомих зображень, що залишилася (Стор. 54)

! Натисніть кнопку ON/OFF ще раз, щоб вимкнути камеру.

3 Візьміть камеру та скомпонуйте знімок.

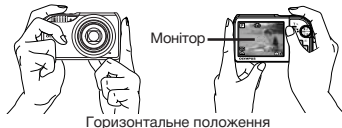

Горизонтальне положення



Вертикальне положення

! Тримавши камеру, пильнуйте, щоб не закрити спалах пальцем тощо.

4 Натисніть кнопку спуску затвора наполовину для фокусування на об'єкті.

- Після фокусування камери на об'єкті експозиція буде зафіксована (відобразяться витримка та значення діафрагми), а рамка автофокусування відобразиться зеленим кольором.
- Камері не вдалося сфокусуватися, якщо рамка автофокусування блимає червоним кольором. Спробуйте сфокусуватися знову.



Натисніть наполовину

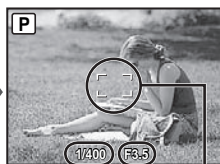

Витримка

Величина діафрагми

Рамка автофокусування

! «Фокусування» (Стор. 50)



5 Щоб зробити знімок, акуратно повністю натисніть кнопку спуску затвора, слідкуючи за тим, щоб камера не тремтіла.



Натисніть до кінця



Екран огляду зображень

Перегляд зображень під час зйомки
Натискання кнопки  дає змогу відтворити зображення. Для повернення до режиму зйомки знову натисніть кнопку  або натисніть кнопку спуску затвора наполовину.

Зйомка відеозображень
«Відеозйомка (режим )» (Стор. 18)

Перегляд зображень

- 1 Встановіть диск переключення режимів на .



- 2 Виберіть зображення за допомогою    .

Відображаються 10 кадрів перед поточним зображенням

Відображення попереднього зображення



! Розмір відображення зображень можна змінити. «Індиксне подання, перегляд за датою та перегляд великим планом» (Стор. 23)

Відтворення відеозображень

Виберіть відеозображення та натисніть кнопку .





Відеозображення

Операції під час відтворення відеозображення

Гучність: Під час відтворення натисніть  .



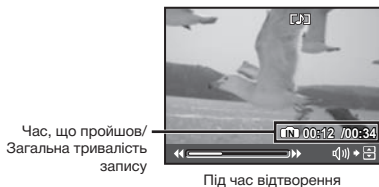

Швидке перемотування вперед/назад:

Виберіть за допомогою  . Кожного разу під час натискання кнопки швидкість відтворення змінюється на 2x, 20x та стандартну (1x) в напрямку натиснутої кнопки.

Призупинення: Натисніть кнопку .



Перший (останній) кадр/перемотування кадрів уперед:

У режимі призупинення натисніть  для відображення першого кадру або  для відображення останнього кадру. Натискання  викликає відтворення у зворотному напрямку, а натискання  повертає відтворення у звичайний режим. Натисніть кнопку , щоб поновити відтворення.



У режимі призупинення



Припинення відтворення відеозображення

Натисніть кнопку MENU.

Стирання зображень під час відтворення (стирання зображень по одному)

- 1 Натисніть кнопку  після відображення зображення, яке потрібно стерти.



- 2 Натисніть , щоб вибрати пункт [YES], а потім натисніть кнопку .

! [ERASE] (Стор. 35)



Використання режимів зйомки

Зйомка з автоматичними параметрами (режим **FAUTO**)

Камера автоматично вибирає оптимальний режим зйомки для певного сюжету: [PORTRAIT], [LANDSCAPE], [NIGHT+PORTRAIT], [SPORT] або [MACRO]. Це повністю автоматичний режим, який дозволяє користувачу робити знімки, які найкраще підходять для сюжету, просто натиснувши кнопку спуску затвора. Параметри [CAMERA MENU] недоступні в режимі **FAUTO**.

1 Встановіть диск переключення режимів у положення **FAUTO**.

Індикатор змінюється на піктограму сюжетної програми, вибраної камерою.

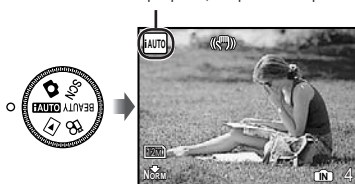

- Наполовину натисніть кнопку спуску затвора або натисніть кнопку **DISP.**, щоб перевірити, який режим зйомки вибрано автоматично.
- ! В залежності від сюжетної програми камера може не вибрати бажаний режим зйомки.
- ! Якщо камера не спроможна виявити найкращий режим зйомки, то знімок буде зроблений у режимі **FAUTO**.

Використання оптимального режиму для сюжетної програми (режим **SCN**)

1 Встановіть диск переключення режимів на **SCN**.



- Щоб з'явився опис вибраного режиму, натисніть і утримуйте кнопку **Q**.

2 За допомогою кнопок **DISP** та **Q** виберіть оптимальний режим зйомки для певного сюжету та натисніть кнопку **Q**.

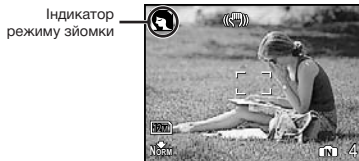

- ! Для вибору іншої сюжетної програми користуйтеся меню. [**SCN MODE**] (Стор. 28)

Пом'якшення кольору та текстури шкіри (режим BEAUTY)

Фотокамера знаходить обличчя людини й надає шкірі на знімку м'якого, напівпрозорого вигляду.

1 Встановіть диск переключення режимів на BEAUTY.



2 Направте камеру на об'єкт. Перевірте наявність рамки навколо обличчя, визначеного камерою, а потім натисніть кнопку спуску затвора, щоб зробити знімок.

- Будуть збережені оригінальна й відредагована копії зображення.
 - Якщо ретушувати зображення неможливо, то зберігається тільки оригінальна копія.
- ! Для деяких об'єктів рамка може не відобразитися або з'явитися через певний час. Крім того, ця функція не завжди забезпечує досягнення видимого ефекту.
- ! Значення [IMAGE SIZE] для ретушованого зображення не може перевищувати [2M].

Відеозйомка (режим)

Одночасно записується звук.

1 Встановіть диск переключення режимів на .



Використання масштабування

Під час відеозйомки можна використовувати оптичне масштабування. Застосуйте [DIGITAL ZOOM] (Стор. 27)

2 Натисніть кнопку спуску затвора наполовину для фокусування на об'єкті, а потім акуратно повністю натисніть кнопку спуску затвора для початку записування.



Тривалість запису, що залишилася (Стор. 54)

3 Акуратно повністю натисніть кнопку спуску затвора для припинення записування.



Використання функцій зйомки

Використання оптичного масштабування

За допомогою кнопки масштабування можна відрегулювати діапазон зйомки.

Натискання кнопки ширококутної зйомки (W)

Натискання кнопки зйомки в режимі «телефото» (T)

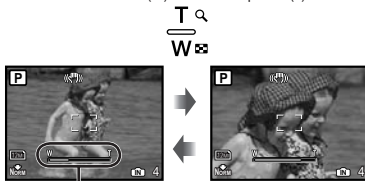

Панель масштабування

- ⚠️ Оптичне масштабування: 5x, цифрове масштабування: 5x
- ⚠️ Під час зйомки із масштабуванням «телефото» рекомендовано використовувати функцію [IMAGE STABILIZER] (нерухомі зображення)/[DIS MOVIE MODE] (відео) (Стор. 28).

Отримання зображень більшого розміру без погіршення якості зображення [FINE ZOOM] (Стор. 26)

Для зйомки більших зображень [DIGITAL ZOOM] (Стор. 27)

- ⚠️ Вигляд панелі масштабування вказує на стан точного та цифрового масштабування.

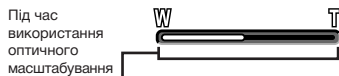

Діапазон оптичного масштабування

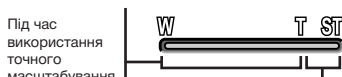

Діапазон точного масштабування

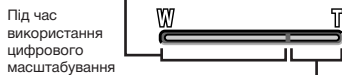

Діапазон цифрового масштабування

Використання спалаху

Функції спалаху можна вибрати для максимальної відповідності умовам зйомки й отримання бажаного зображення.

1 Натисніть кнопку

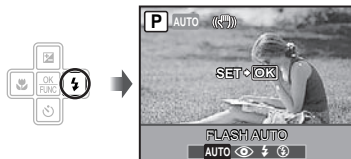

2 За допомогою кнопок виберіть потрібний параметр, а потім натисніть кнопку для його встановлення.

Пункт	Опис
FLASH AUTO	Спалах спрацьовує автоматично в умовах недостатнього або контрольного освітлення.
REDEYE	Попередні спалахи спрацьовують для зменшення ефекту червоних очей на фотографіях.
FILL IN	Спалах спрацьовує незалежно від умов освітлення.
FLASH OFF	Спалах не спрацьовує.

Регулювання яскравості знімка (корекція експозиції)

Значення експозиції, яке було автоматично вибрано камерою, можна зробити світлішим або темнішим, щоб отримати потрібний знімок. Ця функція недоступна в режимі зйомки **FAUTO**.

1 Натисніть кнопку .

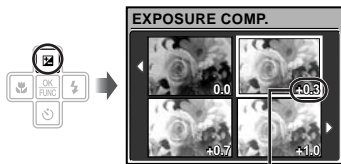

Величина корекції експозиції

2 За допомогою кнопок виберіть потрібну яскравість зображення та натисніть кнопку .

Зйомка великих планів (макро зйомка)

Ця функція дає змогу фокусуватися на об'єктах, знімаючи їх на невеликій відстані.

1 Натисніть кнопку .



2 За допомогою кнопок виберіть потрібний параметр, а потім натисніть кнопку для його встановлення.

Пункт	Опис
OFF	Режим макрозйомки вимкнений.
MACRO	Цей режим дає змогу виконувати зйомку на відстані 10 см ¹ (60 см ²) до об'єкта.
SUPER MACRO ³	Цей режим дає змогу виконувати зйомку на відстані 3 см до об'єкта. Об'єкти на відстані 60 см або далі не можна взяти у фокус.

¹ Коли масштабування встановлено в найбільш широке положення (W).

² Коли масштабування встановлено в найбільш широке значення «телефото» (T).

³ Масштабування встановлюється автоматично.

 Під час супермакрозйомки не можна встановити спалах (Стор. 19) і масштабування (Стор. 19).

Використання автоспуску

Якщо повністю натиснути кнопку спуску затвора, знімок буде зроблено з невеликим запізненням.

1 Натисніть кнопку .



2 За допомогою кнопок виберіть потрібний параметр, а потім натисніть кнопку для його встановлення.

Пункт	Опис
OFF	Скасування автоспуску.
ON	Індикатор автоспуску світиться упродовж прибл. 10 секунд, після чого він блимає прибл. 2 секунди, а потім робиться знімок.

 Режим автоспуску автоматично скасовується після першої фотографії.

Скасування автоспуску після його запуску

Знову натисніть кнопку .

Зміна відображення інформації про зйомку

Відображення інформації про зйомку на моніторі можна змінити на оптимальне для певної ситуації, наприклад, можна приховати інформацію, якщо потрібно бачити об'єкт без перешкод, а для уточнення композиції можна відобразити сітку.

1 Натисніть кнопку DISP.

- Відображена інформація про зйомку змінюється в показаному нижче порядку після кожного натискання кнопки.

«Відображення режиму зйомки» (Стор. 9)

Звичайний режим



Гістограма



Без інформації



Сітка



Читання гістограми

Якщо цей виступ заповнює більшу частину кадру, зображення буде переважно світлим.

Якщо цей виступ заповнює більшу частину кадру, зображення буде переважно темним.

Зелена ділянка показує розподіл освітлення в межах центральної частини екрана.



Використання меню FUNC

У меню FUNC наявні наведені нижче функції меню, до яких можна швидко отримати доступ і які можна налаштувати та встановити.

- [WB] (Стор. 26)
- [ESP/□] (Стор. 27)
- [ISO] (Стор. 26)
- [IMAGE QUALITY] (Стор. 25)
- [DRIVE] (Стор. 26)

1 Натисніть кнопку перед зйомкою.

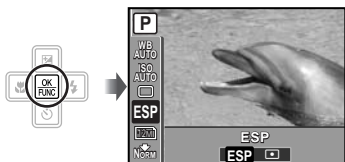

2 За допомогою кнопок виберіть функцію меню, а за допомогою кнопок – параметр, і натисніть кнопку для його встановлення.

Швидке викликання та використання функцій зйомки

Наступні функції меню можна швидко викликати й використовувати.



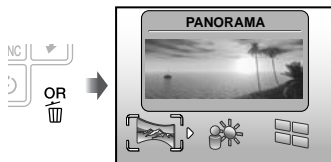

- [PANORAMA] (Стор. 29)
- [SHADOW ADJ.] (Стор. 28)
- [MULTI WINDOW] (Стор. 22)

1 Натисніть кнопку .



2 За допомогою кнопок виберіть потрібну функцію меню, а потім натисніть кнопку для встановлення.

Використання екрана перегляду ефектів (декілька вікон)

Якщо налаштувати [ZOOM], [EXPOSURE COMP.], [WB] чи [ESP/□], то відобразяться 4 зображення для попереднього перегляду, які відображають ефект зміни значень вибраної функції зйомки. Натискаючи кнопки    , виберіть потрібне зображення, а потім натисніть кнопку .

Збільшення яскравості монітора (підсилення контрольного освітлення)

Щоб збільшити яскравість монітора, натисніть і утримуйте кнопку **OR**. Якщо протягом 10 секунд не виконувати жодних дій, то відновиться звичайна яскравість.



Використання функцій відтворення

Індексне подання, перегляд за датою та перегляд великим планом

Індексне подання та перегляд за датою дають змогу швидко вибрати потрібне зображення. Великий план (до 10-кратного збільшення) дозволяє переглянути збільшене зображення.

1 Натисніть кнопку масштабування.



Вибір зображення в індексному поданні

За допомогою кнопок виберіть зображення та натисніть кнопку , щоб відобразити вибране зображення в режимі перегляду одного зображення.

Вибір зображень у режимі перегляду за датою

За допомогою кнопок виберіть дату та натисніть кнопку , щоб відобразити зображення, зроблене у вибраний день.

Прокручування зображення в режимі великого плану

За допомогою кнопок перейдіть до області перегляду.

Зміна відображення інформації про зображення

Можна змінити набір інформації про зйомку, яка відображається на екрані.

1 Натисніть кнопку DISP.

- Відображена інформація про зображення змінюється в показаному нижче порядку після кожного натискання кнопки.

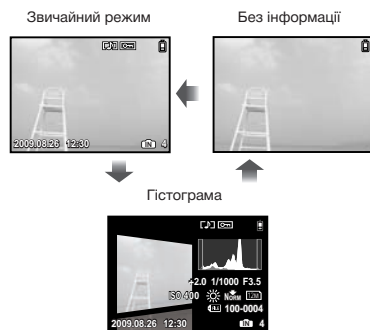

! «Перегляд гістограми» (Стор. 21)

Відтворення панорамних зображень

Дозволяє прокрутити для перегляду панорамні зображення, поєднані разом за допомогою [COMBINE IN CAMERA 1] або [COMBINE IN CAMERA 2].

! [PANORAMA] (Стор. 29)

1 Виберіть панорамне зображення під час відтворення.

! «Перегляд зображень» (Стор. 16)



2 Натисніть кнопку [OK/FWNG].



Поточна ділянка перегляду

Керування відтворенням панорамних зображень

Наближення/віддалення:

Натисніть кнопку масштабування.

Напрямок відтворення: Натискайте кнопки [←] [→] [↑] [↓], щоб прокручувати в напрямку натиснутої кнопки.

Призупинення: Натисніть кнопку [STOP].

Відновлення прокручування:

Натисніть кнопку [OK/FWNG].

Припинення відтворення:

Натисніть кнопку **MENU**.

Меню для функцій зйомки

Якщо диск переключення режимів встановлено в положення режиму зйомки (AUTO SCN BEAUTY), можна настроювати параметри.

- Піктограма поряд із символом вказує положення, у яке має бути встановлено диск переключення режимів під час настроювання функцій.
- Значення за промовчанням функції виділяються в .

Вибір оптимальної якості зображення для своєї програми [IMAGE QUALITY]

IMAGE QUALITY

: AUTO SCN BEAUTY

Нерухомі зображення

Вкладене меню 1	Вкладене меню 2	Застосування
IMAGE SIZE	12M (3968 x 2976)	Оптимально для друку фотографій форматів, більших за A3 (297 x 420 мм).
	5M (2560 x 1920)	Оптимально для друку фотографій формату A4 (210 x 297 мм).
	3M (2048 x 1536)	Оптимально для друку фотографій форматів, менших за A4 (210 x 297 мм).
	2M (1600 x 1200)	Оптимально для друку фотографій формату A5 (148 x 210 мм).
	1M (1280 x 960)	Використовується для друку зображень формату листівки.
	VGA (640 x 480)	Використовується для перегляду зображень на екрані телевізора або для пересилання електронною поштою та використання на веб-сайтах.
	16:9 (1920 x 1080)	Оптимально для перегляду зображень на широкоекранному телевізорі.
COMPRESSION	FINE	Висока якість зображення.
	NORMAL	Звичайна якість зображення.

Відео

Вкладене меню 1	Вкладене меню 2	Застосування
IMAGE SIZE	VGA	Встановлює розмір зображення 640 x 480. Можна переглядати на телевізорі на весь екран.
	QVGA	Встановлює розмір зображення 320 x 240.
FRAME RATE	30 кадр/сек. ¹⁾	Робить зображення більш рівномірним. Для визначення пріоритетності якості зображення під час зйомки.
	15 кадр/сек. ¹⁾	Параметр для зйомки зі стандартною якістю зображення. Для визначення пріоритетності тривалості записування відео під час зйомки.

¹⁾ кадрів на секунду

- «Кількість знімків, які можна зберегти (нерухомі зображення)/тривалість записування (відеозображення) у внутрішній пам'яті та на картці xD-Picture» (Стор. 54)

Настроювання природної колірної схеми [WB]

CAMERA MENU ► WB

:

Вкладене меню 2	Застосування
AUTO	Камера автоматично настроює баланс білого відповідно до умов зйомки.
	Для зйомки надворі в умовах ясної погоди
	Для зйомки надворі в хмарну погоду
	Для зйомки в умовах освітлення лампою розжарювання
	Для зйомки в умовах люмінесцентного освітлення (звичайне освітлення вдома тощо)
	Для зйомки в умовах нейтрального люмінесцентного освітлення (настільні лампи тощо)
	Для зйомки в умовах білого люмінесцентного освітлення (офіси тощо)

Вибір чутливості за ISO [ISO]

CAMERA MENU ► ISO

:

- ❗ Хоча менші значення ISO призводять до меншої чутливості, в умовах повного освітлення можна знімати чіткі зображення. Вищі значення призводять до вищої чутливості, тому навіть в умовах поганого освітлення можна знімати зображення навіть за короткої витримки. Висока чутливість призводить до виникнення електронних шумів на кінцевому зображенні, що може надати йому зернистого вигляду.

Вкладене меню 2	Застосування
AUTO	Камера автоматично настроює чутливість відповідно до умов зйомки.
HIGH ISO AUTO	Цей режим має вищу чутливість порівняно з [AUTO] і забезпечує стабілізацію розмиття, спричиненого переміщенням об'єкта або тремтінням камери під час зйомки.
64/100/200/400/800/1600	Встановіть для чутливості ISO числове значення.

Послідовна зйомка зображень під час утримання кнопки спуску затвора [DRIVE]

CAMERA MENU ► DRIVE

:

Вкладене меню 2	Застосування
	Під час кожного натискання кнопки спуску затвора знімається один кадр.
	Виконуйте послідовну зйомку, використовуючи параметри фокусування та яркості (експозиція та баланс білого), встановлені під час зйомки першого кадру.
	Знімки можна робити з більшою швидкістю, ніж під час
	Камера робить послідовні знімки із приблизною швидкістю 8 кадрів на секунду.

¹ Швидкість зйомки залежить від значення [◀ IMAGE QUALITY] (Стор. 25).

- ❗ В режимах та не можна настроїти для спалаху (Стор. 19) значення [REDEYE]. Крім того, в режимі для спалаху можна вибрати тільки значення і . В режимі для спалаху встановлюється значення .
- ❗ В режимах та значення параметра [IMAGE SIZE] не може перевищувати , а для параметра [ISO] встановлюється значення [AUTO]. Функції [FINE ZOOM] (Стор. 26) та [DIGITAL ZOOM] (Стор. 27) не доступні.
- ❗ В режимах , та записування звуку (Стор. 27) не підтримується.

Зйомка з вищим збільшенням, ніж за оптичного масштабування, без погіршення якості зображення [FINE ZOOM]

CAMERA MENU ► FINE ZOOM

:

Вкладене меню 2	Застосування
OFF	Для наближення об'єкта під час зйомки використовується лише оптичне масштабування.
ON	Оптичне масштабування та отримання зображення використовуються одночасно для наближення об'єкта під час зйомки (прибл. 31x [макс.]).

- ❗ Ця функція не зменшує якість зображення, оскільки вона не перетворює зображення з меншою кількістю пікселів у зображення з більшою кількістю пікселів додаванням пікселів до обрізаного зображення.
- ❗ Якщо встановлено значення [ON], то значення параметра [IMAGE SIZE] не може перевищувати .
- ❗ Цей параметр недоступний, якщо для функції [DIGITAL ZOOM] встановлено значення [ON].
- ❗ Ця функція недоступна, якщо вибрано [SUPER MACRO] (Стор. 20).

Зйомка з вищим збільшенням, ніж за оптичного масштабування [DIGITAL ZOOM]

CAMERA MENU ► DIGITAL ZOOM

: SCN BEAUTY

Вкладене меню 2	Застосування
OFF	Для наближення об'єкта під час зйомки використовується лише оптичне масштабування.
ON	Оптичне та цифрове масштабування використовуються одночасно для наближення об'єкта під час зйомки (прибл. 25x [макс.]).

Цей параметр недоступний, якщо для функції [FINE ZOOM] встановлено значення [ON].

Ця функція недоступна, якщо вибрано SUPER MACRO (Стор. 20).

Вибір способу вимірювання яскравості [ESP/□]

CAMERA MENU ► ESP/□

: SCN

Вкладене меню 2	Застосування
ESP	Зйомка зі збалансованою яскравістю по всьому екрану (окремо вимірюється яскравість в центрі екрана та прилеглих до нього ділянках).
(ділянка)	Знімає об'єкт в центрі з контровим освітленням.

За параметра [ESP] центр може видатися темним під час зйомки в умовах інтенсивного контрового освітлення.

Вибір ділянки фокусування [AF MODE]

CAMERA MENU ► AF MODE

: SCN

Вкладене меню 2	Застосування
FACE DETECT ¹	Використовується для зйомки людей (Камера автоматично визначає обличчя, після чого з'являється рамка. Наполовину натисніть кнопку спуску затвора; коли обличчя перебуває у фокусі, з'являється зелена рамка автофокусування. Рамка оранжевого кольору вказує на те, що у фокусі перебуває інша ділянка, а не обличчя).
iESP	Дає змогу компонувати знімок, не хвилюючись за позицію фокуса. Камера знаходить об'єкт, на якому потрібно сфокусуватись, і автоматично настроює фокус.
SPOT	Камера фокусується на об'єкті, розташованому в межах рамки автофокусування.

¹ Для деяких об'єктів рамка може не відобразитись або з'явитися через деякий час.

Записування звуку під час зйомки нерухомих зображень [□]

CAMERA MENU ►

: SCN

Вкладене меню 2	Застосування
OFF	Звук не записується.
ON	Камера автоматично розпочинає записування протягом прибл. 4 секунд після фотографування. Це корисно для записування нотаток або коментарів щодо зображення.

Під час записування спряміуйте мікрофон (Стор. 7) на джерело звуку, який слід записати.

Зменшення розмитості, спричиненої тремтінням камери під час зйомки [IMAGE STABILIZER] (нерухомі зображення)/[DIS MOVIE MODE] (відеозображення)

CAMERA MENU ► IMAGE STABILIZER/
DIS MOVIE MODE



Вкладене меню 2	Застосування
OFF	Функція стабілізації зображення вимкнена. Це рекомендується для зйомки, коли камеру зафіксовано на штативі або іншій стійкій поверхні.
ON	Функцію стабілізації зображення активовано.

- ! Значеннями за промовчанням є [ON] для [IMAGE STABILIZER] (нерухомі зображення) і [OFF] для [DIS MOVIE MODE] (відеозображення).
- ! Якщо для параметра [IMAGE STABILIZER] (нерухомі зображення) встановлено значення [ON], то при натисканні кнопки спуску затвора всередині камери можуть виникати шуми.
- ! Можливо, не вдасться здійснити стабілізацію зображень, якщо тремтіння камери є надто сильним.
- ! Функція стабілізації може бути неефективною за надзвичайно довгої витримки, наприклад під час зйомки нерухомих зображень або нічної зйомки.
- ! Якщо для функції [DIS MOVIE MODE] (відеозображення) під час зйомки встановлено значення [ON], зображення перед збереженням буде дещо збільшеним.

Освітлення об'єкта зйомки в контровному освітленні [SHADOW ADJ]

CAMERA MENU ► SHADOW ADJ



Вкладене меню 2	Застосування
OFF	Зйомка без використання функції [SHADOW ADJ].
ON	Камера визначає обличчя людини, затемнене під час зйомки в умовах контровного освітлення, і робить його яскравішим для отримання знімку. (Направте камеру на об'єкт. Перевірте наявність рамки навколо обличчя, визначеного камерою, а потім натисніть кнопку спуску затвора, щоб зробити знімок.)

- ! Для деяких об'єктів рамка може не відображатися або з'явитися через деякий час.
- ! Якщо настроїти значення [ON], то параметр [ESP, L] (Стор. 27) автоматично отримує значення [ESP], а параметр [AF MODE] (Стор. 27) – значення [FACE DETECT].

Вибір сюжетної програми відповідно до умов зйомки [SCENE MODE]

SCENE MODE



- ! У режимі **SCN** оптимальні параметри зйомки встановлюються заздалегідь для певних сюжетних програм. З цієї причини параметри в деяких режимах можуть бути недоступними для зміни.

Вкладене меню 1	Застосування
PORTRAIT/ LANDSCAPE/ NIGHT SCENE ^{1/} / NIGHT+PORTRAIT/ SPORT/ INDOOR/ CANDLE/ SELF PORTRAIT/ SUNSET ^{1/} / FIREWORKS ^{1/} / [CUISINE]/ DOCUMENTS/ SMILE SHOT ^{2/} / BEACH & SNOW/ PRE-CAPTURE MOVIE	Камера робить знімок з оптимальними для умов сюжету параметрами.

- ¹ Якщо об'єкт зйомки темний, автоматично вмикається функція зменшення шуму зображення. При цьому приблизно удвічі збільшується час зйомки, упродовж якого подальша зйомка недоступна.
- ² Фокусування фіксується за першим кадром.

Зйомка з вибраним сюжетним планом «Використання оптимального режиму для сюжетної програми (режим **SCN)» (Стор. 17)**

Визначення усміхненого обличчя для автоматичного спрацювання затвора ([SMILE SHOT])

- ① Виберіть [SMILE SHOT] і наведіть камеру на об'єкт.
 - Увімкніть індикатор автоспуску. Фотокамера автоматично здійснює 3 послідовних знімки, якщо виявляє усміхнене обличчя.
- ! Можна також фотографувати вручну, натискаючи кнопку спуску затвора.
- ! Для деяких об'єктів зйомки камера може не визначити усміхнене обличчя.
- ! Значення [IMAGE SIZE] не може перевищувати [3M].

Захоплення вдалого моменту під час зйомки (режим [PRE-CAPTURE MOVIE])

- ① За допомогою кнопок виберіть режим [PRE-CAPTURE MOVIE] і натисніть кнопку .
 - Ця функція готова для зйомки відразу після встановлення параметра.
 - ② Натисніть кнопку спуску затвора, щоб розпочати відеозйомку.
 - Після припинення відеозйомки камера збереже на картці пам'яті відеозображення тривалістю 7 секунд включно із 2 секундами запису, відзнятого до натискання кнопки спуску затвора.
 - Функції оптичного масштабування й автофокусування доступні під час записування відео.
- Звук не записується.
- Рамка автофокусування не відображається.
- Виберіть для параметра [IMAGE SIZE] значення [VGA] або [QVGA], а для параметра [FRAME RATE] - [30fps] або [15fps].

Створення панорамних зображень [PANORAMA]

PANORAMA

Вкладене меню 2	Застосування
COMBINE IN CAMERA 1 ¹⁾	Камерою буде відзнято та поєднано три кадри. Користувач лише компонує знімки таким чином, щоб рамки автофокусування та покажчики співпали, і спуск затвора відбувається автоматично. Для функції зйомки заздалегідь настроєні оптимальні параметри для панорамної зйомки.
COMBINE IN CAMERA 2	Камерою буде відзнято та поєднано три кадри. Користувач компонує знімки за допомогою ключового кадру та здійснює спуск затвора вручну.
COMBINE IN PC	Відзняті кадри об'єднуються в панорамне зображення за допомогою програмного забезпечення OLYMPUS Master 2 із компакт-диска, який надається в комплекті. Зображення знімаються з використанням останніх параметрів [ISO] або [SCENE MODE]. (За винятком певних сюжетних режимів).

¹⁾ Недоступно в режимі **SCN** (Стор. 17).

- Параметр [IMAGE QUALITY] (Стор. 25) змінити не можна.
- Фокус, експозиція (Стор. 20), положення масштабування (Стор. 19) і [WB] (Стор. 26) фіксуються на першому кадрі.
- Спалах (Стор. 19) фіксується в режимі (FLASH OFF).
- «Відтворення панорамних зображень» (Стор. 24)

Зйомка в режимі [COMBINE IN CAMERA 1]

- 1 Натисніть кнопку спуску затвора, щоб зробити перший кадр.
- 2 Злегка посуňte камеру в напрямку другого кадру.

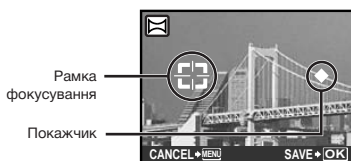

Екран під час об'єднання зображень зліва направо

- 3 Повільно посуňte камеру, тримаючи її прямо, і зупиніть, коли покажчик та рамка фокусування співпадіть.

- Камера здійснює спуск затвора автоматично.



- ! Для поєднання лише двох фотографій перед зйомкою третього кадру натисніть
- 4 Повторіть крок 3, щоб зробити третій кадр.

- Після зйомки третього кадру зображення автоматично обробляються, після чого відображається об'єднаний панорамний знімок.

- ! Щоб вийти з функції «Панорамна зйомка» без збереження зображення, натисніть кнопку **MENU**.

- ! Якщо затвор не спрацює автоматично, спробуйте режим [COMBINE IN CAMERA 2] або [COMBINE IN PC].

Зйомка в режимі [COMBINE IN CAMERA 2]

- 1 За допомогою кнопок вкажіть, з якого краю слід приєднати наступу фотографію.

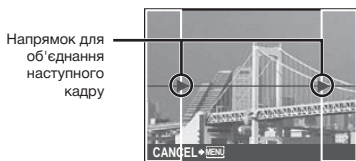

- 2 Натисніть кнопку спуску затвора, щоб зробити перший кадр.

- Ключовий кадр з'являється як підказка.

Ключовий кадр

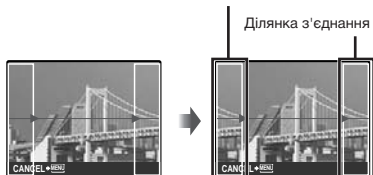

Перший кадр

- 3 Скомпонуйте наступний знімок так, щоб ділянка з'єднання накладалася на ключовий кадр.



Компонування другого кадру

- 4 Натисніть кнопку спуску затвора, щоб зробити наступний знімок.

- ! Для поєднання лише двох фотографій перед зйомкою третього кадру натисніть .

- 5 Повторіть кроки 3 і 4, щоб зробити третій кадр.

- Після зйомки третього кадру зображення автоматично обробляються, після чого відображається об'єднаний панорамний знімок.

- ! Щоб вийти з функції «Панорамна зйомка» без збереження зображення, натисніть кнопку **MENU**.

Зйомка в режимі [COMBINE IN PC]

- 1 Використовуючи кнопки , виберіть напрямок поєднання кадрів.
- 2 Натисніть кнопку спуску затвора, щоб відзняти перший кадр, а потім скомпонуйте другий знімок.
 - Скомпонуйте знімок, використовуючи ключовий кадр, щоб два сусідні кадри співпадали.
- 3 Повторіть крок 2, доки не буде відзнято потрібну кількість кадрів, а потім натисніть кнопку після завершення.
 - ❗ Коли відобразиться позначка , продовжувати фотографування не можна. У панорамну зйомку можна включити до 10 кадрів.
 - ❗ Зверніться до посібника з довідки OLYMPUS Master 2 для отримання відомостей про панорамну зйомку.

Відновлення значень за промовчанням для функцій зйомки [↵ RESET]

RESET

: BEAUTY

Вкладене меню 1	Застосування
YES	Відновлення наведених нижче функцій меню до значень за промовчанням. <ul style="list-style-type: none"> • Спалах (Стор. 19) • Корекція експозиції (Стор. 20) • Макрозйомка (Стор. 20) • Автоспуск (Стор. 21) • IMAGE QUALITY (Стор. 25) • PANORAMA (Стор. 29) • SCENE MODE (Стор. 28) • Відображення інформації про зйомку (Стор. 21) • Функції меню в розділі CAMERA MENU (Стор. 25–31)
NO	Поточні параметри не змінюються.

Меню для функцій відтворення, редагування та друку

Якщо диск переключення режимів встановлено в положення , параметри можна настроювати під час відтворення зображення.

Відтворення фотографій в автоматичному режимі [SLIDESHOW]

SLIDESHOW

Вкладене меню 1	Вкладене меню 2	Вкладене меню 3	Застосування
ALL/STILL PICTURE/MOVIE/ CALENDAR	NORMAL/ NEXT PAGE 1/NEXT PAGE 2/FLIP/ SWIVEL/ZOOM UP/SLIDE/FADER/ CHECKERBOARD/BLINDS/RANDOM	OFF/1/2	Вибір вмісту, який потрібно включити в показ слайдів, типу перехідного ефекту, що використовується між слайдами, і параметрів фонові музики відповідно.

Початок показу слайдів

Показ слайдів розпочинається після підтвердження параметрів [BGM] і натискання кнопки . Для припинення показу слайдів натисніть кнопку або MENU.

Ретушування зображень [PERFECT FIX]

PERFECT FIX

- ❗ Відредаговані або ретушовані зображення не можна повторно ретушувати.
- ❗ На деяких зображеннях редагування може не дати бажаного результату.
- ❗ Процес ретушування може знизити роздільну здатність зображення.

Вкладене меню 1	Застосування
ALL	Функції [SHADOW ADJ] і [REDEYE FIX] застосовуються водночас.
SHADOW ADJ	Збільшується яскравість лише частин, яскравість яких було зменшено через задне та погане освітлення.
REDEYE FIX	Усувається ефект червоних очей, спричинений спалахом.

- 1 Виберіть метод корекції за допомогою кнопок і натисніть кнопку .
 - 2 За допомогою кнопок виберіть зображення, яке слід ретушувати, а потім натисніть кнопку .
- Ретушоване зображення зберігається як окреме зображення.

Ретушування шкіри й очей

BEAUTY FIX

BEAUTY FIX

- На деяких зображеннях редагування може не дати бажаного результату.

Вкладене меню 1	Вкладене меню 2	Застосування
ALL	-	Функції [CLEAR SKIN], [SPARKLE EYE] і [DRAMATIC EYE] застосовуються разом.
CLEAR SKIN	SOFT/AVG/ HARD	Шкіра набуває м'якого, напівпрозорого вигляду. Можна вибрати один із трьох рівнів корекції.
SPARKLE EYE	-	Покращення контрастності очей.
DRAMATIC EYE	-	Збільшення очей об'єкта.

- 1 За допомогою кнопок виберіть метод корекції й натисніть кнопку .
 - 2 За допомогою кнопок виберіть зображення, яке слід ретушувати, а потім натисніть кнопку .
- Ретушоване зображення зберігається як окреме зображення.

Якщо вибрана функція [CLEAR SKIN]

За допомогою кнопок виберіть рівень ретушування і натисніть кнопку .



Зміна розміру зображення

EDIT

Вкладене меню 2	Застосування
VGA 640 x 480	Завдяки цій функції можна зберегти копію вибраного зображення з нижчою роздільною здатністю для використання у вкладеннях електронної пошти й інших програмах.
VGA 320 x 240	

- 1 За допомогою кнопок виберіть зображення та натисніть кнопку .
 - 2 За допомогою кнопок виберіть розмір зображення та натисніть кнопку .
- Зображення зі змінним розміром зберігається як окреме зображення.

Обтинання фотографії

EDIT

- 1 За допомогою кнопок виберіть зображення та натисніть кнопку .
- 2 За допомогою кнопки масштабування виберіть розмір рамки для обтинання та перемістіть рамку, натискаючи кнопки .

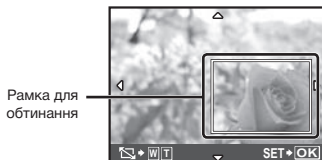

- 3 Вибравши область для обтинання, натисніть кнопку .
- Відредаговане зображення зберігається як окреме зображення.

Зміна колірного тону зображення [COLOR EDIT]

🔧 EDIT ► COLOR EDIT

Вкладене меню 2	Застосування
Чорно-біле	Зміна кольору зображення на чорно-білий.
Сепія	Зміна кольору зображення на відтінок сепії.
Насичення (високе)	Збільшує колірне насичення зображення.
Насичення (низьке)	Трохи збільшує колірне насичення зображення.

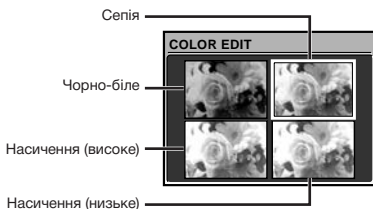

- 1 За допомогою кнопок виберіть потрібний колір, а потім натисніть кнопку .

- Зображення з вибраними кольором зберігається як окреме зображення.

Додавання календаря до зображення [CALENDAR]

🔧 EDIT ► CALENDAR

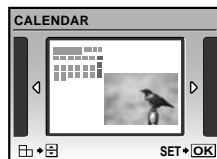

- 1 За допомогою кнопок виберіть зображення та натисніть кнопку .
 - 2 За допомогою кнопок виберіть календар. За допомогою кнопок виберіть орієнтацію зображення, а потім натисніть кнопку .
 - 3 За допомогою кнопок виберіть рік у календарі, а потім натисніть кнопку .
 - 4 За допомогою кнопок виберіть місяць у календарі та натисніть кнопку .
- Відредаговане зображення зберігається як окреме зображення.

Виділення обличчя з ефектом розмиття навколо нього [FACE FOCUS]

🔧 EDIT ► FACE FOCUS

- ! Як мітку буде виявлено найбільше обличчя, повернute в напрямку камери. У деяких зображеннях такі мітки можуть не бути виявлені, через що унеможливиться редагування.
- 1 За допомогою кнопок виберіть зображення та натисніть кнопку .
- Відредаговане зображення зберігається як окреме зображення.

Створення індексу з 9 кадрів із відеозображення [INDEX]

⌂ EDIT ► INDEX



- 1 За допомогою кнопок виберіть відеозображення та натисніть кнопку .
- 2 За допомогою кнопок виберіть перший кадр і натисніть кнопку .
- 3 За допомогою кнопок виберіть останній кадр і натисніть кнопку .
 - Дев'ять кадрів вирізняються з відеозображення та зберігаються як нове нерухоме зображення (INDEX).

Вирізання кліпу з відеозображення [EDIT]

⌂ EDIT ► EDIT

Вкладене меню 2	Застосування
NEW FILE	Оригінальне відео залишиться незмінним, а кліп, вибраний із відео, збережеться як окремий відеоролик.
OVERWRITE	Частина оригінального відео перезапише та замінить оригінальне відео.

- 1 За допомогою кнопок виберіть відеозображення.
- 2 За допомогою кнопок виберіть [NEW FILE] або [OVERWRITE] і натисніть кнопку .
- 3 За допомогою кнопок виберіть перший кадр фрагмента, який потрібно вирізати, а потім натисніть кнопку .
 - Якщо під час вибору першого або останнього кадру натиснути кнопки , відбудеться перехід до першого/останнього кадру відеозображення.
- 4 За допомогою кнопок виберіть останній кадр фрагмента, який потрібно вирізати, а потім натисніть кнопку .
 - Вибраний відеокліп буде збережено.

Захист зображень [On]

▶ PLAYBACK MENU ► On

- ! Захищені зображення не можна видалити за допомогою функції [ERASE] (Стор. 16), [SEL. IMAGE] або [ALL ERASE] (Стор. 35), але всі зображення стираються внаслідок виконання операції [MEMORY FORMAT]/[FORMAT] (Стор. 36).

Вкладене меню 2	Застосування
OFF	Зображення можна стерти.
ON	Зображення захищені, тому їх можна стерти лише форматуванням внутрішньої пам'яті/картки.

- 1 За допомогою кнопок виберіть зображення.
- 2 За допомогою кнопок виберіть пункт [ON].
- 3 За потреби повторіть кроки 1 і 2 для захисту інших зображень.
- 4 Натисніть кнопку .

Повертання зображень [↺]

▶ PLAYBACK MENU ► ↺

Вкладене меню 2	Застосування
+90°	Зображення буде повернуто на 90° за годинниковою стрілкою.
0°	Зображення не буде повернуто.
-90°	Зображення буде повернуто на 90° проти- годинникової стрілки.

- 1 За допомогою кнопок виберіть зображення.
 - 2 За допомогою кнопок виберіть напрямок повертання.
 - 3 За потреби повторіть кроки 1 і 2 для захисту інших зображень.
 - 4 Натисніть кнопку .
- ! Нова орієнтація знімка збережеться навіть після вимкнення фотокамери.

Додавання звуку до нерухомих зображень [U]

▶ PLAYBACK MENU ▶ U

Вкладене меню 2	Застосування
YES	Камера додає (записує) звук впродовж прибл. 4 секунд під час відтворення зображення. Це корисно для записування нотаток або коментарів щодо зображення.
NO	Звук не записується.

- 1 За допомогою кнопок [M] [U] виберіть зображення.
- 2 Направте мікрофон на джерело звуку.

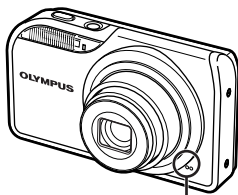

Мікрофон

- 3 За допомогою кнопок [M] [U] виберіть пункт [YES] і натисніть кнопку [U].
 - Розпочнеться записування.

Стирання зображень [U] ERASE

U ERASE

- ! Перед стиранням переконайтеся, що внутрішня пам'ять або картка не містить важливих даних.

Вкладене меню 1	Застосування
SEL. IMAGE	Зображення вибираються та стираються по одному.
ALL ERASE	Стираються всі зображення у внутрішній пам'яті або на картці.

- ! Стираючи зображення, яке зберігається у вбудованій пам'яті, переконайтеся у відсутності в камері картки пам'яті.
- ! Щоб стерти зображення, які зберігаються на картці пам'яті, вставте картку пам'яті в камеру перед тим, як активувати функцію стирання.

Вибір і стирання зображень по одному [SEL. IMAGE]

- 1 За допомогою кнопок [M] [U] виберіть пункт [SEL. IMAGE] і натисніть кнопку [U].
- 2 За допомогою кнопок [M] [U] [D] [U] виберіть зображення, яке слід видалити, а потім натисніть кнопку [U], щоб додати позначку ✓ до зображення.



Позначка ✓

- 3 Повторіть крок 2 для вибору зображень, які потрібно стерти, а потім натисніть кнопку [U] для стирання вибраних зображень.
- 4 За допомогою кнопок [M] [U] виберіть пункт [YES] і натисніть кнопку [U].
 - Зображення з позначкою ✓ будуть видалені.

Видалення всіх зображень [ALL ERASE]

- 1 За допомогою кнопок [M] [U] виберіть пункт [ALL ERASE] і натисніть кнопку [U].
- 2 За допомогою кнопок [M] [U] виберіть пункт [YES] і натисніть кнопку [U].

Збереження параметрів друку в даних зображення [U] PRINT ORDER

U PRINT ORDER

- ! «Резервування друку (DPOF)» (Стор. 44)
- ! Резервування друку можна встановити лише для нерухомих зображень, записаних на картці.

Меню для інших параметрів камери

Ці параметри можна встановити в головному меню режиму зйомки або режиму відтворення.

Повне видалення даних [MEMORY FORMAT]/[FORMAT]

SETUP ► MEMORY FORMAT/FORMAT

- ! Перед форматкуванням переконайтеся, що внутрішня пам'ять або картка не містить важливих даних.
- ! Картки, виготовлені не компанією Olympus, а також картки, відформатовані на комп'ютері, перед використанням потрібно відформатувати за допомогою камери.

Вкладене меню 2	Застосування
YES	Повне стирання даних зображень у внутрішній пам'яті ¹ або на картці (включно з захищеними зображеннями).
NO	Скасування форматкування.

¹ Обов'язково витягніть картку перед форматкуванням внутрішньої пам'яті.

Копіювання зображень із внутрішньої пам'яті на картку [BACKUP]

SETUP ► BACKUP

Вкладене меню 2	Застосування
YES	Резервне копіювання даних зображень із внутрішньої пам'яті на картку.
NO	Скасування резервного копіювання.

- ! Процес резервного копіювання даних триває певний час. Перед початком резервного копіювання переконайтеся, що акумулятор має достатній заряд.

Зміна мови дисплея []

SETUP ► []

! «Зміна мови дисплея» (Стор. 14)

Вкладене меню 2	Застосування
Мови ¹	Вибирається мова для меню та повідомлень про помилки, які відображаються на моніторі.

¹ Можуть бути доступні різні мови залежно від країни або регіону придбання камери.

Настроювання привітального екрана та звуку під час увімкнення камери [PW ON SETUP]

SETUP ► PW ON SETUP

Вкладене меню 2	Вкладене меню 3	Застосування
	OFF	Не відображається жодне зображення.
	1	Відображається попередньо встановлене зображення ¹ .
SCREEN	2	Для дисплея реєструється нерухоме зображення, яке зберігається у внутрішній пам'яті або на картці. (Ця можливість стосується привітального екрана).
VOLUME	OFF (без звуку)/LOW/HIGH	Вибір гучності привітального звуку.

¹ Це зображення не можна змінити.

Реєстрація привітального зображення

- Виберіть [2] у вкладеному меню 3 для параметра [SCREEN].
- За допомогою кнопок [] [] виберіть зображення, яке слід зареєструвати, а потім натисніть кнопку [].



Вибір кольору й тла екрана меню [MENU COLOR]

 SETUP ► MENU COLOR

Вкладене меню 2	Застосування
NORMAL/COLOR 1/ COLOR 2/COLOR 3	Вибір кольору екрана меню або фонового зображення відповідно до своїх уподобань.

Вибір звуку камери та його гучності [SOUND SETTINGS]

 SETUP ► SOUND SETTINGS

Вкладене меню 2	Вкладене меню 3	Вкладене меню 4	Застосування
BEEP	SOUND TYPE	1/2	Вибір звуку операції та гучності натискання кнопок камери (окрім кнопки спуску затвора).
	VOLUME	OFF (без звуку)/ LOW/HIGH	
SHUTTER SOUND	SOUND TYPE	1/2/3	Вибір типу та гучності звуку затвора.
	VOLUME	OFF (без звуку)/ LOW/HIGH	
	OFF (без звуку)/ LOW/HIGH	—	Настроювання гучності попереджувального звукового сигналу.
 VOLUME	OFF (без звуку) або 5 рівнів гучності	—	Настроювання гучності під час відтворення зображень.

 Щоб відразу вимкнути всі звуки, настройте параметр  SILENT MODE (Стор. 40).

Перегляд зображення безпосередньо після зйомки [REC VIEW]

 SETUP ► REC VIEW

Вкладене меню 2	Застосування
OFF	Ця опція не відображає щойно зроблений знімок на моніторі. Це дозволяє користувачу підготуватися до зйомки наступної фотографії, спостерігаючи за об'єктом на моніторі після зйомки.
ON	Щойно зроблений знімок відображається на моніторі. Це дозволяє користувачу швидко перевірити щойно відзняте зображення.

 Навіть якщо для параметра встановлено значення [ON], можна відновити зйомку під час відображення зображення.

Зміна імен файлів зображень [FILE NAME]

SETUP ► FILE NAME

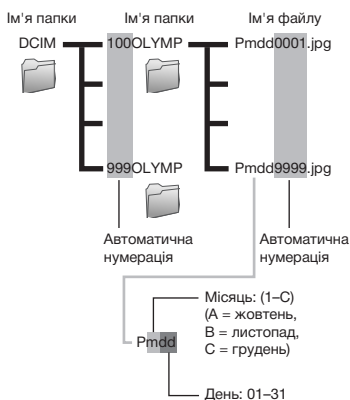

Настроювання CCD та функції обробки зображень [PIXEL MAPPING]

SETUP ► PIXEL MAPPING

- Цю функцію вже настроєно на заводі, тому відразу після придбання не потрібно вносити жодних налаштувань. Рекомендується користуватися нею приблизно раз на рік.
- Для отримання найкращих результатів перед оптимізацією зображення зачекайте принаймні одну хвилину, відзнявши або переглянувши зображення. Якщо під час оптимізації зображення вимкнута камера, обов'язково знову виконайте цей процес.

Настроювання CCD та функції обробки зображень

Натисніть кнопку після відображення пункту [START] (вкладене меню 2).

- Камера водночас перевірить і настроїть CCD та функцію обробки зображень.

Вкладене меню 2	Застосування
RESET	Дозволяє скинути послідовний номер для імені папки або файлу після вставлення нової картки. ¹ Корисно під час групування зображень на окремих картках.
AUTO	Навіть коли вставлено нову картку, нумерацію імен папок та файлів буде продовжено з попередньої картки. Корисно під час упорядкування імен папок із зображеннями та файлів із послідовними номерами.

¹ Номер назви папки скидається до значення «100», а номер імені файлу - до значення «0001».

Настроювання яскравості монітора [!☀️]



Настроювання яскравості монітора

- 1 За допомогою [☑️] [☑️] настройте яскравість, дивлячись на екран, а потім натисніть кнопку [☑️].



Встановлення дати й часу [🕒]



- 1 «Встановлення дати й часу» (Стор. 14)

Вибір порядку відображення дати й часу

- 1 Натисніть [↓] після встановлення хвилин, а потім за допомогою [☑️] [☑️] виберіть порядок відображення дати.



Настроювання дати й часу в іншому часовому поясі [DUALTIME]



- 1 Якщо для параметра [DUALTIME] встановлено значення [ON], встановлені тут дата й час використовуються в іменах файлів зображень, датах друку та інших даних.

Вкладене меню 2	Вкладене меню 3	Застосування
OFF	—	Переключення на дату й час, встановлені в меню [🕒].
ON	(Перехід до екрана настроювання ¹⁾).	Параметри дати й часу з розділу [DUALTIME] використовуються в іменах файлів, датах друку та інших даних.

¹ Процедура настройки ідентична до описаної в розділі «Встановлення дати та часу» (Стор. 14).

- 1 Порядок відображення дати такий самий, як і для [🕒].

Вибір системи відеосигналу відповідно до свого телевізора [VIDEO OUT]

SETUP ► VIDEO OUT

- ⚠ Вибір системи телевізійного відеосигналу залежить від країн і регіонів. Перед переглядом зображень із камери на телевізорі виберіть відеовихід відповідно до типу відеосигналу вашого телевізора.

Вкладене меню 2	Застосування
NTSC	Ця камера сумісна з телевізорами, які використовуються в Північній Америці, Тайвані, Кореї, Японії та інших країнах.
PAL	Ця камера сумісна з телевізорами, які використовуються в Європі, Китаї та інших країнах.

- ⚠ Параметри за промовчанням залежать від регіону продажу фотокамери.

Відтворення зображень із камери на телевізорі

- 1 Підключіть камеру до телевізора.

Підключіть до роз'ємів відеовиходу (жовтий) і аудіовиходу (білий) телевізора.

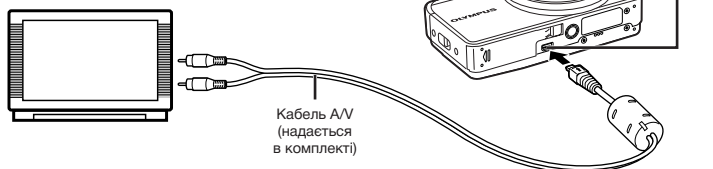

- 2 За допомогою камери виберіть такий самий формат відеосигналу, що й на підключеному телевізорі (NTSC/PAL).
- 3 Увімкніть телевізор і змініть «INPUT» на «VIDEO» (вхідне гніздо, підключене до камери).

- ⚠ Докладні відомості про зміну вхідного джерела телевізора див. у посібнику з експлуатації телевізора.
- 4 Встановіть диск переключення режимів у положення і виберіть зображення для відтворення за допомогою кнопок .

- ⚠ Залежно від параметрів телевізора відображені зображення й інформація можуть отриматися.

Заощадження заряду акумулятора між зніманнями [POWER SAVE]

SETUP ► POWER SAVE

Вкладене меню 2	Застосування
OFF	Скасування функції [POWER SAVE].
ON	Якщо камера не використовується протягом прибл. 10 секунд, монітор автоматично вимикається для заощадження заряду акумулятора.

Відновлення режиму очікування

Натисніть будь-яку кнопку або поверніть диск переключення режимів.

Вимкнення звукових сигналів камери [SILENT MODE]

SILENT MODE

Вкладене меню 1	Застосування
OFF	Активація окремих налаштувань параметра [SOUND SETTINGS].
ON	Електронні звукові сигнали (звук виконання операцій, звук затвора, попереджувальний звуковий сигнал) і звуки відтворення буде вимкнено.

- ⚠ [SOUND SETTINGS] (Стр. 37)

Прямий друк (PictBridge™)

За допомогою підключення фотокамери до принтера, сумісного з технологією PictBridge, можна друкувати зображення безпосередньо без допомоги комп'ютера.

Щоб довідатися, чи підтримує ваш принтер стандарт PictBridge, зверніться до інструкції з експлуатації принтера.

¹ PictBridge – це стандарт для підключення цифрових камер і принтерів різних виробників, а також для безпосереднього друку.







⚠ За допомогою камери можна встановити різні режими друку, формати паперу й інші параметри залежно від використовуваного принтера. Детальнішу інформацію наведено в посібнику з експлуатації принтера.

⚠ Докладні відомості про доступні типи паперу, завантаження паперу та встановлення чорнильних картриджів див. у посібнику з експлуатації принтера.

Друк зображень за стандартних параметрів принтера [EASY PRINT]

1 Відобразити на моніторі зображення, яке потрібно надрукувати.

⚠ «Перегляд зображень» (Стор. 16)

⚠ Друк також можна розпочати, коли камеру вимкнено. Виконавши крок 2, за допомогою кнопок   виберіть пункт [EASY PRINT] і натисніть кнопку . За допомогою кнопок   виберіть зображення та натисніть кнопку .

2 Увімкніть принтер, а потім підключіть його до камери.

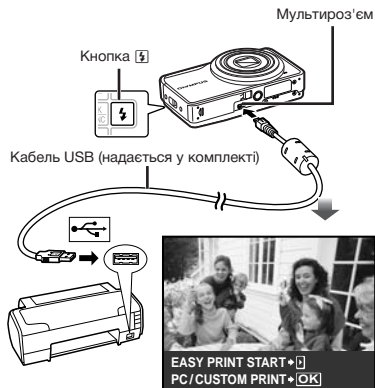

3 Натисніть кнопку , щоб розпочати друк.

4 Щоб надрукувати інше зображення, за допомогою кнопок виберіть зображення та натисніть кнопку .

Завершення друку



Відобразивши на екрані вибране зображення, від'єднайте кабель USB від камери та принтера.



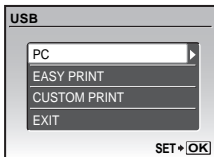

Зміна параметрів принтера для друку [CUSTOM PRINT]

- 1** Виконайте кроки 1 і 2 для [EASY PRINT] (Стор. 41) і натисніть кнопку .







- 2** За допомогою кнопок   виберіть пункт [CUSTOM PRINT] і натисніть кнопку .

- 3** За допомогою кнопок   виберіть режим друку та натисніть кнопку .



Вкладене меню 2	Застосування
PRINT	Друкує зображення, вибране у кроці 6.
ALL PRINT	Друкує всі зображення, що зберігаються у внутрішній пам'яті або на картці.
MULTI PRINT	Друкує кілька копій зображення на одній Сторінці. Доступно кілька варіантів розмітки.
ALL INDEX	Друкує індекс всіх зображень, які зберігаються у внутрішній пам'яті або на картці.
PRINT ORDER ¹	Друкує зображення на основі даних резервування друку на картці.

¹ Функція [PRINT ORDER] доступна, лише якщо було здійснено резервування друку. «Резервування друку (DPOF)» (Стор. 44)

- 4** За допомогою кнопок   виберіть пункт [SIZE] (вкладене меню 3) і натисніть кнопку .

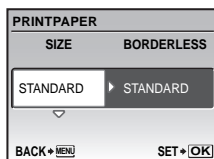
-  Якщо екран [PRINTPAPER] не відображається, для настройок [SIZE], [BORDERLESS] і [PICS/SHEET] використовуються стандартні значення.



- 5** За допомогою кнопок   виберіть параметр [BORDERLESS] або [PICS/SHEET] і натисніть кнопку .

Вкладене меню 4	Застосування
OFF/ON ¹	Зображення друкується з рамкою навколо нього ([OFF]). Зображення друкується на всю Сторінку ([ON]).
(Кількість зображень на Сторінку є різною залежно від принтера).	Кількість зображень на Сторінку ([PICS/SHEET]) можна вибрати, лише якщо у кроці 3 вибрано [MULTI PRINT].

¹ Доступні параметри для [BORDERLESS] можуть бути різними залежно від принтера.

-  Якщо у кроках 4 і 5 вибрано [STANDARD], зображення друкується за стандартних параметрів принтера.



6 За допомогою кнопок виберіть зображення.

7 Натисніть кнопку , щоб здійснити резервування [SINGLE PRINT] для відображуваного зображення. Натисніть кнопку , щоб ввести детальні параметри принтера для поточного зображення.

Встановлення детальних параметрів принтера

① За допомогою кнопок внесіть параметри та натисніть кнопку .

PRINT INFO	
x	1
DATE	WITHOUT
FILE NAME	WITHOUT
EXIT	SET OK

Вкладене меню 5	Вкладене меню 6	Застосування
x	0 до 10	Вибір кількості відбитків.
DATE	WITH/ WITHOUT	Якщо вибрати [WITH], зображення друкується з датою. Якщо вибрати [WITHOUT], зображення друкується без дати.
FILE NAME	WITH/ WITHOUT	Якщо вибрати [WITH], на зображенні друкується ім'я файла. Якщо вибрати [WITHOUT], на зображенні не друкується ім'я файла.
	(Перехід до екрана налаштування.)	Вибір ділянки зображення для друку.

Обтинання зображення ()

① За допомогою кнопки масштабування виберіть розмір рамки для обтинання, а потім за допомогою кнопок перемістіть рамку та натисніть кнопку .



② За допомогою кнопок виберіть пункт [OK] і натисніть кнопку .



8 За потреби повторіть кроки 6–7, щоб вибрати зображення, яке потрібно надрукувати, застосувати детальні параметри та встановити [SINGLEPRINT].

9 Натисніть кнопку .

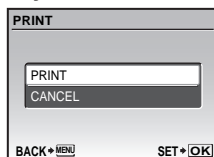



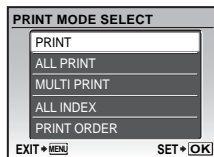

10 За допомогою кнопок виберіть пункт [PRINT] і натисніть кнопку .

- Почнеться друк.
- Коли в режимі [ALL PRINT] вибрано параметр [OPTION SET], відображається вікно [PRINT INFO].
- Після завершення друку відобразиться вікно [PRINT MODE SELECT].



Скасування друку

- 1 Натисніть кнопку , поки відображається напис [TRANSFERRING].
- 2 Виберіть пункт [CANCEL] за допомогою кнопок   і натисніть кнопку .

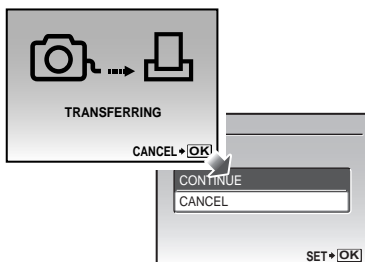

11 Натисніть кнопку MENU.

- 12 Коли відображається повідомлення [REMOVE USB CABLE], від'єднайте кабель USB від камери та принтера.





Резервування друку (DPOF¹)

Під час резервування друку на зображенні на картці зберігаються відомості щодо кількості роздруковок і настройки друку дати. Це дає змогу легко друкувати за допомогою принтера або друккарні, які підтримують DPOF, використавши лише відомості щодо резервування друку на картці без допомоги комп'ютера або камери.

¹ DPOF – це стандарт зберігання автоматичної інформації про друк із цифрових камер.

- ! Резервування друку можна встановити лише для зображень, які зберігаються на картці. Перш ніж здійснити резервування друку, вставте картку з записаними зображеннями.
- ! Ця фотокамера не може змінювати резервування DPOF, зроблене іншим пристроєм DPOF. Вносьте зміни за допомогою оригінального пристрою. Після здійснення нового резервування DPOF за допомогою цієї камери буде видалено резервування, здійснене за допомогою іншого пристрою.
- ! Резервування друку DPOF можна виконати максимум для 999 зображень на картці.



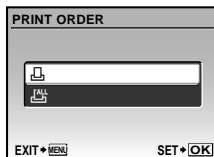

Резервування друку по одному кадрі

- 1 Встановіть диск переключення режимів у положення , а потім натисніть кнопку MENU для відображення головного меню.
- 2 За допомогою кнопок   виберіть пункт  PRINT ORDER і натисніть кнопку .



- 3 За допомогою кнопок   виберіть пункт  і натисніть кнопку .



- 4 За допомогою кнопок   виберіть зображення для резервування друку. За допомогою кнопок   виберіть кількість. Натисніть кнопку .

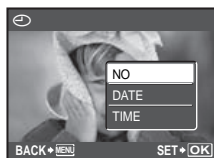

- 5 За допомогою кнопок виберіть параметр (друк дати) і натисніть кнопку .

Вкладене меню 2	Застосування
NO	Друкується лише зображення.
DATE	Зображення друкується з датою зйомки.
TIME	Зображення друкується з часом зйомки.



- 6 За допомогою кнопок виберіть пункт [SET] і натисніть кнопку .

Резервування однієї операції друку для всіх зображень на картці

- 1 Виконайте кроки 1 і 2 у розділі (Стор. 44).
- 2 За допомогою кнопок виберіть пункт і натисніть кнопку .
- 3 Виконайте кроки 5–6 у розділі .

Скасування всіх даних резервування друку

- 1 Встановіть диск переключення режимів у положення , а потім натисніть кнопку MENU для відображення головного меню.
- 2 За допомогою кнопок виберіть пункт PRINT ORDER і натисніть кнопку .

- 3 За допомогою кнопок виберіть пункт або і натисніть кнопку .

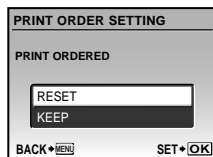

- 4 За допомогою кнопок виберіть пункт [RESET] і натисніть кнопку .

Скасування даних резервування друку для вибраних зображень

- 1 Виконайте кроки 1 і 2 розділу «Скасування всіх даних резервування друку» (Стор. 45).
- 2 За допомогою кнопок виберіть пункт і натисніть кнопку .
- 3 За допомогою кнопок виберіть пункт [KEEP] і натисніть кнопку .
- 4 За допомогою кнопок виберіть зображення з даними резервування друку, які потрібно скасувати. За допомогою кнопок встановіть кількість роздруківок до «0».
- 5 За потреби повторіть крок 4, а потім натисніть кнопку після завершення.
- 6 За допомогою кнопок виберіть параметр (друк дати) і натисніть кнопку .
- Параметри буде застосовано до інших зображень із даними резервування друку.
- 7 За допомогою кнопок виберіть пункт [SET] і натисніть кнопку .

Використання програми OLYMPUS Master 2

Системні вимоги та встановлення програми OLYMPUS Master 2

Встановіть програму OLYMPUS Master 2, звернувшись до посібника з інсталяції, який входить до комплекту постачання.

Підключення фотокамери до комп'ютера

1 Упевніться, що фотокамеру вимкнено.

- Монітор вимкнено.
- Об'єкти в сховано.

2 Підключіть фотокамеру до комп'ютера.

- Камера ввімкнеться автоматично.

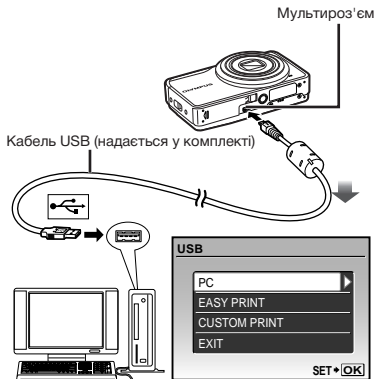

- ! Знайдіть порт USB, звернувшись до посібника користувача до комп'ютера.

3 За допомогою кнопок виберіть пункт [PC] і натисніть кнопку .

- Комп'ютер автоматично виявить камеру як новий пристрій під час першого підключення.

Windows

Після того, як комп'ютер виявить камеру, відобразиться повідомлення про успішне виконання операції. Підтвердіть повідомлення та клацніть «ОК».

Камера розпізнається як знімний диск.

Macintosh

Після запуску iPhoto вийдіть із цієї програми та запустіть програму OLYMPUS Master 2.

- ! Коли камеру підключено до комп'ютера, функції зйомки вимикаються.
- ! Підключення фотокамери до комп'ютера через концентратор USB може призвести до збоїв в роботі обладнання.
- ! Якщо встановити [MTP] для вкладеного меню, яке відображається натисканням кнопки після вибору пункту [PC] у кроці 3, зображення не можна передавати на комп'ютер за допомогою програми OLYMPUS Master 2.

Запуск програми OLYMPUS Master 2

1 Двічі клацніть піктограму програми OLYMPUS Master 2.

Windows

На робочому столі відобразиться символ .

Macintosh

Символ відобразиться в папці OLYMPUS Master 2.

- Вікно оглядача з'явиться після запуску програми.
- ! Після першого запуску програми OLYMPUS Master 2 після інсталяції відобразяться екрани «Значення за промовчанням» і «Рестрація». Дотримуйтесь інструкцій на екрані.

Керування програмою OLYMPUS Master 2

Після запуску програми OLYMPUS Master 2 на екрані відобразиться короткий посібник для початку роботи, який допомагає ознайомитись із програмним забезпеченням. Якщо короткий посібник для початку роботи не відобразиться, клацніть  на панелі інструментів для його відображення.



Детальні відомості про роботу див. у посібнику до програми.



Передавання та збереження зображень без використання програми OLYMPUS Master 2

Ця фотокамера сумісна із форматом масового зберігання USB. Можна передавати та зберігати дані зображень на комп'ютері, коли камеру підключено до комп'ютера.

Системні вимоги

Windows : Windows 2000 Professional/
XP Home Edition/
XP Professional/Vista

Macintosh: Mac OS X v10.3 або новіша

-  На комп'ютері з ОС Windows Vista, якщо [МТР] встановлено для вкладеного меню, яке відображається натисканням кнопки  після вибору пункту [PC] у кроці 3 розділу «Підключення камери до комп'ютера» (Стор. 46), стане доступною фотогалерея Windows Photo Gallery.
-  Навіть якщо комп'ютер обладнано портами USB, у наведених нижче випадках не гарантується належна робота:
 - На комп'ютерах із портами USB, встановленими за допомогою карток розширення тощо.
 - На комп'ютерах без встановленої на заводі операційної системи та самостійно зібраних комп'ютерах



Поради щодо використання

Якщо камера працює неналежним чином, або якщо на екрані відобразиться повідомлення про помилку, і ви не знаєте, що робити, зверніться до наведеної нижче інформації для усунення проблем(и).

Усунення неполадок

Акумулятор

«Фотокамера не працює навіть із встановленим акумулятором.»

- Вставте заряджений акумулятор правильною стороною.
«Заряджання акумулятора» (Стор. 11).
«Вставлення акумулятора та картки xD-Picture™ (продається окремо) у камеру» (Стор. 12)
- Можливо, ресурс акумулятора тимчасово знизився в умовах низьких температур. Дістаньте акумулятор з камери та зігрійте його, поклавши на деякий час у кишеню.

Картка/Внутрішня пам'ять

«Відображається повідомлення про помилку.»

«Повідомлення про помилку» (Стор. 49)

Кнопка спуску затвора

«Під час натискання кнопки спуску затвора не виконується зйомка.»

- Встановіть диск переключення режимів у положення, відмінене від
- Скасування сплячого режиму
Для економії заряду акумулятора монітор фотокамери гасне, а сама камера автоматично переключається у сплячий режим, якщо на ній не виконуються жодні операції протягом 3 хвилин після увімкнення. Навіть якщо повністю натиснути кнопку спуску затвора, нічого не відбуватиметься. Перед зйомкою переключіть камеру зі сплячого режиму, натиснувши кнопку масштабування або інші кнопки. Якщо фотокамеру не використовувати протягом 12 хвилин, вона автоматично вимикається. Натисніть кнопку ON/OFF, щоб увімкнути камеру.
- Зачекайте, поки не перестане блимати індикатор (заряджання спалаху), перш ніж робити знімок.

- Тривале використання фотокамери призводить до нагрівання її внутрішніх деталей і до автоматичного вимкнення. Якщо це сталося, вийміть із фотокамери акумулятор та зачекайте, доки температура фотокамери не знизиться. Під час тривалого використання може також нагріватися корпус фотокамери, однак це не є ознакою несправності.

Монітор

«Зображення на моніторі погано видно.»

- Можливо, всередині монітора трапилася конденсація¹. Увімкніть живлення та зачекайте, доки корпус камери не звикне до навколишньої температури, а також витріть його перед фотографуванням.
¹ Краплі вологи можуть виникнути в камері, якщо її несподівано перенести з холодного місця в кімнату з високою температурою та вологістю.

«На екрані відображаються вертикальні лінії.»

- Вертикальні лінії можуть з'явитися на екрані, якщо камеру спрямовано на надзвичайно яскравий об'єкт за ясної погоди та схожих умов. Однак лінії не відображаються в кінцевому нерухомому зображенні.

«На зображенні зафіксовано світло.»

- Зйомка зі спалахом в умовах темряви призводить до отримання зображення з багатьма відбитками спалаху на пилу, наявному в повітрі.

Функція дати й часу

«Параметри дати й часу скидаються до значень за промовчанням.»

- Якщо вийняти акумулятор та залишити камеру без нього протягом близько трьох днів², параметри дати й часу скидаються до значень за промовчанням, тому їх потрібно встановити повторно.
² Час, протягом якого значення дати й часу скидаються до значень за промовчанням, є різним залежно від того, як довго акумулятор перебував у камері.

«Встановлення дати й часу» (Стор. 14)















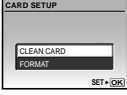







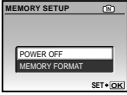

Інше



«Під час зйомки всередині камери виникають шуми.»

- Навіть коли ви не користуєтесь камерою, об'єктив може рухатися, створюючи шум (якщо камера готова до зйомки, активується функція автофокусування).

Повідомлення про помилку

- ❗ Якщо на моніторі відобразиться одне з наведених нижче повідомлень, ознайомтеся з відповідною дією для усунення проблеми.

Повідомлення про помилку	Спосіб усунення
 CARD ERROR	Проблема з картою Вставте нову картку.
 WRITE PROTECT	Проблема з картою За допомогою комп'ютера скасуйте параметр «лише для читання».
 MEMORY FULL	Проблема з внутрішньою пам'яттю • Вставте картку. • Зітріть непотрібні зображення. ¹
 CARD FULL	Проблема з картою • Замініть картку. • Зітріть непотрібні зображення. ¹
	Проблема з картою • За допомогою кнопок   виберіть пункт [CLEAN CARD] і натисніть кнопку  . Вийміть картку, витріть область контактів (Стор. 53) м'якою, сухою тканиною, а потім знову вставте картку. • За допомогою кнопок   виберіть пункт [FORMAT] і натисніть кнопку  . Потім за допомогою кнопок   виберіть пункт [YES] і натисніть кнопку  . ²
	Проблема з внутрішньою пам'яттю За допомогою кнопок   виберіть пункт [MEMORY FORMAT] і натисніть кнопку  . Потім за допомогою кнопок   виберіть пункт [YES] і натисніть кнопку  . ²
 NO PICTURE	Проблема з внутрішньою пам'яттю або картою Зробіть знімки перед їх переглядом.
 PICTURE ERROR	Проблема з вибраним зображенням Скористайтеся програмою для ретушування фотографій тощо для перегляду зображення на комп'ютері. Якщо зображення все одно не вдається переглянути, файл зображення пошкоджено.
 THE IMAGE CANNOT BE EDITED	Проблема з вибраним зображенням Скористайтеся програмою для ретушування фотографій тощо для редагування зображення на комп'ютері.

 CARD-COVER OPEN	Проблема з роботою Закрийте кришку відсіку акумулятора/картки.
 BATTERY EMPTY	Проблема з акумулятором Зарядіть акумулятор.
 NO CONNECTION	Проблема зі з'єднанням Підключіть камеру до комп'ютера або принтера належним чином.
 NO PAPER	Проблема із принтером Завантажте папір у принтер.
 NO INK	Проблема із принтером Повторно заправте картридж у принтері.
 JAMMED	Проблема із принтером Видаліть зім'ятий папір.
SETTINGS CHANGED³	Проблема із принтером Поверніться до стану, за якого можна використовувати принтер.
 PRINT ERROR	Проблема із принтером Вимкніть камеру та принтер, перевірте наявність проблем у роботі принтера, а потім знову ввімкніть живлення.
 CANNOT PRINT⁴	Проблема з вибраним зображенням Роздрукуйте зображення з використанням комп'ютера.

¹ Перед видаленням важливих зображень завантажте їх на комп'ютер.

² Усі дані будуть стерті.

³ Наприклад, це повідомлення відображається, якщо було вийнято лоток для паперу принтера. Не використовуйте принтер під час виконання настройок друку камери.

⁴ Ця камера може не друкувати зображення, відзняті іншими камерами.

Поради щодо зйомки

Якщо ви не впевнені, як відзняти фотографію належним чином, ознайомтеся з наведеною нижче інформацією.

Фокус



«Фокусування на об'єкті»

• Фотографування об'єкта, розташованого не в центрі екрана

Сфокусувавшись на предметі, розташованому на тій самій відстані, що й об'єкт, скомпонуйте знімок і зробіть фотографію.

«Натискання кнопки спуску затвора наполовину» (Стор. 15)

• Встановіть для [AF MODE] (Стор. 27) значення [iESP].

- Фотографування об'єктів у ситуаціях, коли важко виконати автофокусування
У наведених нижче випадках після фокусування на предметі (натисканням кнопки спуску затвора наполовину) з високою контрастністю, розташованому на тій самій відстані, що й об'єкт, скомпонуйте знімок і зробіть фотографію.

Об'єкти з низькою контрастністю

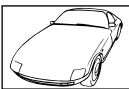

Коли в центрі екрана відображаються дуже яскраві предмети



Предмети без вертикальних ліній¹

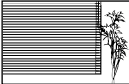

¹ Також можна ефективно компоувати знімок, тримаючи камеру у вертикальному положенні для фокусування, а потім розташовуючи її в горизонтальному положенні для фотографування.

Коли об'єкти розташовані на різних відстанях



Об'єкт, який швидко рухається

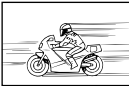

Якщо об'єкт розташований не в центрі кадру



Тремтіння камери



«Фотографування без тремтіння камери»

• Зйомка з використанням функції [IMAGE STABILIZER] (Стор. 28)

Під час фотографування нечіткого об'єкта CCD¹ зміщується для корекції тремтіння камери, навіть якщо не збільшувати швидкість ISO. Ця функція також ефективна під час зйомки з великим збільшенням.

¹ Пристрій, який захоплює світло, що надходить через об'єктив, і перетворює його на електричні сигнали.

• Виберіть пункт [SPORT] у режимі SCN (Стор. 28)

Режим [SPORT] використовує коротку витримку та може зменшити розмиття, спричинене об'єктом, який рухається.

• Зйомка за високої чутливості за ISO

Якщо вибрано високу швидкість за ISO, знімки можна робити за короткої витримки навіть у місцях, де не можна використовувати спалах. [ISO] (Стор. 26)

Експозиція (яскравість)



«Зйомка із правильною яскравістю»

• Зйомка об'єктів у контровному освітленні

Підвищиться яскравість обличчя в контровному освітленні. [SHADOW ADJ] (Стор. 22, 28)

• Зйомка з використанням [FACE DETECT] для [AF MODE] (Стор. 27)

Буде отримано відповідну експозицію для обличчя навпроти заднього освітлення, тому яскравість обличчя підвищиться.

• Зйомка з використанням режиму [ESP] для [ESP/□] (Стор. 27)

Яскравість вибирається відповідно до об'єкта в центрі екрана, а на зображення не впливає контрове освітлення.

• Зйомка з використанням функції спалаху [FILL IN] (Стор. 19)

Підвищиться яскравість обличчя навпроти заднього освітлення.

• Зйомка сюжетів на білих піщаних пляжах або на снігу

Встановіть режим [BEACH & SNOW] (Стор. 28)

• Зйомка з використанням корекції експозиції (Стор. 20)

Настройте яскравість, дивлячись на екран для фотографування. Зазвичай зйомка білих об'єктів (наприклад снігу) призводить до отримання зображень, темніших за дійсний об'єкт. За допомогою кнопки [EV] виконайте настроювання в позитивному напрямку для відображення білих об'єктів у разі їх появи. З іншої сторони, під час зйомки чорних об'єктів корисно виконати настроювання в негативному напрямку.

«Зйомка з відтворенням природних кольорів»

- Зйомка з вибором [WB] (Стор. 26)

Найкращі результати в більшості середовищ зазвичай можна отримати за допомогою параметра [AUTO], але до деяких об'єктів слід застосувати інші параметри. (Це особливо стосується сонця в умовах ясної погоди, поєднання природного та штучного освітлення тощо).

Якість зображення

«Зйомка чіткіших зображень»

- Зйомка з оптичним масштабуванням
Уникайте використання параметра [DIGITAL ZOOM] (Стор. 27) для фотографування.
- Зйомка за низької чутливості за ISO
Якщо відзняти зображення за високої чутливості за ISO, може виникнути шум (невеликі кольорові цятки та нерівність кольорів, які не спостерігались у вихідному зображенні), тому зображення може виглядати зернистим. [ISO] (Стор. 26)

Панорама

«Фотографування з рівним поєднанням кадрів»

- Порада щодо панорамної зйомки
Фотографування з повертанням камери навколо центра запобігає зсуву зображення. Під час фотографування об'єктів на близькій відстані, поворот об'єктива в центрі створює сприятливий результат.

Акумулятори

«Збільшення терміну роботи від акумуляторів»

- Уникайте виконання будь-якої з наведених нижче дій, коли зйомка не відбувається, оскільки це може призвести до зменшення заряду акумулятора.
 - Багаторазове натискання кнопки спуску затвора до половини.
 - Багаторазове використання масштабування
- Установіть для [POWER SAVE] (Стор. 40) значення [ON].

Поради щодо відтворення та редагування

Відтворення

«Відтворення зображень із внутрішньої пам'яті або картки»

- Витягніть картку, щоб відтворити зображення у внутрішній пам'яті.
 - «Вставлення акумулятора та картки xD-Picture™ (продається окремо) у камеру» (Стор. 12)
 - «Використання картик microSD/ microSDHC (продається окремо)» (Стор. 13)

Редагування

«Стирання звуку, записаного для нерухомого зображення»

- Перезапишіть звук, записавши тишу під час відтворення зображення [🔇] (додання звуку до нерухомих зображень) (Стор. 35)



Додаток

Догляд за камерою

Ззовні

- Акуратно протирайте м'якою тканиною. Якщо фотокамера дуже брудна, змочіть тканину неконцентрованим мильним розчином і добре віджміть. Протріть фотокамеру вологою тканиною, а потім витріть сухою тканиною. У разі використання фотокамери на пляжі змочіть тканину чистою водою та добре викрутіть.

Монітор

- Акуратно протирайте м'якою тканиною.

Об'єктив

- Здуйте пил з об'єктива спеціальною грушею, потім акуратно протріть засобом для чищення об'єктивів.

Акумулятор/зарядний пристрій:

- Акуратно протирайте м'якою сухою тканиною.

❗ Не використовуйте сильних розчинників, наприклад бензол чи спирт, або тканину, що пройшла хімічну обробку.

❗ Якщо залишити об'єктив брудним, на його поверхні може з'явитися цвіль.

Зберігання

- Перед тривалим зберіганням фотокамери витягніть акумулятори, адаптер змінного струму і картку, і зберігайте її в прохолодному і сухому, добре провітрюваному місці.

- Періодично встановлюйте акумулятора й перевіряйте функції фотокамери.

❗ Не залишайте камеру в місцях, де використовуються хімічні продукти, оскільки це може призвести до корозії.

Акумулятор та зарядний пристрій

- Ця камера використовує один літій-іонний акумулятор Olympus (LI-42B/LI-40B). Не використовуйте акумуляторів жодного іншого типу.

❗ УВАГА!

Існує ризик вибуху акумулятора, якщо його замінити на акумулятор неправильного типу. Утилізуйте використані акумулятори згідно з інструкціями. «Правила використання акумулятора» (Стор. 57)

- Споживання енергії камерою залежить від того, які функції використовуються.
- Нижче наведені умови, за яких відбувається безперервне споживання енергії та швидке розрядження акумулятора.
 - Часто використовується масштабування.
 - Часте натискання до половини кнопки спуску затвора в режимі зйомки, що активує автофокус.
 - Монітор залишається увімкнутим упродовж тривалого часу.
 - Фотокамеру підключено до комп'ютера або принтера.
- За використання розрядженого акумулятора фотокамера може вимикатись без відображення попередження про низький заряд.
- Під час покупки акумулятор заряджений не повністю. Перед використанням зарядіть акумулятор повністю за допомогою зарядного пристрою LI-41C/LI-40C.
- Наданий акумулятор зазвичай заряджається приблизно 2 години (залежно від використання).
- Зарядний пристрій LI-41C використовується лише для акумуляторів LI-42B/LI-40B. Не заряджайте будь-який інший тип акумулятора за допомогою зарядного пристрою з комплекту постачання. Це може призвести до вибуху, протікання, нагрівання або пожежі.
- Для зарядного пристрою зі входом типу «plug-in»:

Цей блок живлення потрібно встановлювати у правильній орієнтації вертикально або горизонтально на підлозі.

Використання зарядного пристрою за кордоном

- Зарядний пристрій можна підключати до більшості електричних розеток у всьому світі з діапазоном напруги від 100 до 240 В (50/60 Гц). Однак електричні розетки можуть мати різну форму в різних країнах або регіонах. Тому для зарядного пристрою може знадобитися перехідник, який відповідає певній електричній розетці. За докладною інформацією зверніться до місцевого постачальника електроенергії або до туристичного агента.
- Не використовуйте мобільні адаптери напруги, оскільки вони можуть пошкодити зарядний пристрій.

Використання картки xD-Picture

Картка (а також внутрішня пам'ять) схожа на плівку, яка використовується у плівковій камері. Записані зображення (дані) можна стирати, а також ретушувати за допомогою комп'ютера. Картки можна виймати з камери та міняти, але цього не можна робити із внутрішньою пам'яттю. Використання карток великої ємності дає змогу робити більше знімків.



- Не торкайтеся безпосередньо області контактів.

Картки, сумісні з цією камерою

Картка xD-Picture (від 16 Мб до 2 Гб)
(тип H/M/M+/Standard)

Використання нової картки

Перед використанням картки, виготовленої не компанією Olympus, або картки, яка використовувалася з іншою метою на комп'ютері або іншому пристрої, скористайтеся функцією [MEMORY FORMAT]/[FORMAT] (Стор. 36) для форматування картки.

Перевірка місця збереження зображень

Індикатор поточної пам'яті вказує, чи під час зйомки та відтворення використовується внутрішня пам'ять або картка.

Індикатор поточної пам'яті

☑: використовується внутрішня пам'ять

Жодного: використовується картка



- Навіть якщо виконується функція [MEMORY FORMAT]/[FORMAT], [ERASE], [SEL. IMAGE] або [ALL ERASE], дані на картці не стираються повністю. Утилізуючи картку, пошкодьте її для запобігання розголошення особистих даних.

Процес читування та записування на картку

Ніколи не відкривайте кришку відсіку для акумулятора/картки та не від'єднуйте кабель USB, коли камера читає або записує дані, на що вказує блимання індикатора доступу до картки. Це може не лише призвести до пошкодження даних зображень, а й зробити внутрішню пам'ять або картку недоступними для використання.



Кількість знімків, які можна зберегти (нерухомі зображення)/тривалість записування (відеозображення) у внутрішній пам'яті та на картці xD-Picture

Нерухомі зображення

IMAGE SIZE	COMPRES- SION	Кількість нерухомих зображень, які можна зберегти			
		Вбудована пам'ять		Використання картки xD-Picture ємністю в 1 Гб	
		Зі звуком	Без звуку	Зі звуком	Без звуку
12m 3968 x 2976	FINE	6	6	173	174
	NORM	12	12	340	343
5m 2560 x 1920	FINE	14	14	404	410
	NORM	27	28	770	789
3m 2048 x 1536	FINE	22	22	615	627
	NORM	41	42	1142	1184
2m 1600 x 1200	FINE	34	35	954	984
	NORM	62	66	1728	1827
1m 1280 x 960	FINE	50	52	1390	1453
	NORM	85	92	2369	2558
VGA 640 x 480	FINE	178	210	4920	5814
	NORM	289	386	7995	10660
16:9 1920 x 1080	FINE	32	33	900	927
	NORM	57	60	1599	1683

Відео

IMAGE SIZE	FRAME RATE	Тривалість безперервного записування	
		Вбудована пам'ять	Використання картки xD-Picture ємністю в 1 Гб
		Зі звуком	Зі звуком
VGA 640 x 480	30	20 сек.	9 хв. 25 сек.*
	15	40 сек.	18 хв. 44 сек.
QVGA 320 x 240	30	55 сек.	25 хв. 26 сек.
	15	1 хв. 48 сек.	50 хв. 7 сек.

! Максимальний розмір файла одного відеозображення складає 2 Гб незалежно від ємності картки.

* Під час використання картки xD-Picture типу TypeM або Standard максимальна тривалість складає 40 секунд.

Збільшення кількості можливих знімків

Підключіть камеру до комп'ютера або іншого пристрою, щоб зберегти важливі зображення, а потім зітріть зображення у внутрішній пам'яті або на картці.

[ERASE] (Стор. 16), [SEL. IMAGE] (Стор. 35), [ALL ERASE] (Стор. 35), [MEMORY FORMAT]/[FORMAT] (Стор. 36)

Використання адаптера картки microSD

! Не використовуйте наявний у комплекті адаптер microSD з цифровими камерами Olympus, які його не підтримують. Не використовуйте його з іншими марками цифрових камер, комп'ютерів, принтерів та іншими пристроями, які підтримують картки xD-Picture. Це може призвести до пошкодження відзнятих зображень і несправностей у роботі пристрою.

! Якщо не вдається виїняти картку microSD, не докладайте надмірних зусиль. Зверніться до авторизованих дилерів/центрів технічного обслуговування.

Картки, сумісні з цією камерою

Картка microSD/microSDHC

! Список перевірених карток microSD див. на нашому веб-сайті (<http://www.olympus.com/>).

Надсилання зображень



Можна надсилати зображення на комп'ютер або принтер за допомогою доданого кабелю USB.

Для надсилання даних на інші пристрої від'єднайте адаптер microSD від камери та скористайтеся наявним у продажу адаптером для карток microSD.

Застереження щодо використання

Не торкайтеся області контактів адаптера microSD або картки microSD. Це може призвести до помилки зчитування зображень. Якщо в області контактів з'явилися відбитки пальців або плями, витріть її м'якою сухою тканиною.

ЗАХОДИ БЕЗПЕКИ

	УВАГА, ОБЕРЕЖНО НЕБЕЗПЕКА УДАРУ СТРУМОМ НЕ ВІДКРИВАТИ	
<p>УВАГА! ЩОБ УНИКНУТИ РИЗИКУ УРАЖЕННЯ СТРУМОМ, НЕ ЗНИМАЙТЕ КРИШКУ (АБО ЗАДНЮ ПАНЕЛЬ). ВСЕРЕДИНИ НЕМАЄ ЧАСТИН, ЩО ПІДЛЯГАЮТЬ ОБСЛУГОВУВАННЮ КОРИСТУВАЧЕМ.</p> <p>З ПИТАНЬ СЕРВІСНОГО ОБСЛУГОВУВАННЯ ЗВЕРТАЙТЕСЯ ДО КВАЛІФІКОВАНИХ ФАХІВЦІВ КОМПАНІЇ OLYMPUS.</p>		



Знак олівки, поміщений у трикутник, звертає вашу увагу на важливі інструкції з експлуатації і техобслуговування в документації, доданій до виробу.



НЕБЕЗПЕКА

У разі використання виробу без ознайомлення з інформацією, наведеною під цим символом, можливі серйозні травми або загибель.



ОБЕРЕЖНО

У разі використання виробу без ознайомлення з інформацією, наведеною під цим символом, можливі травми або загибель.



УВАГА, ОБЕРЕЖНО

У разі використання виробу без ознайомлення з інформацією, наведеною під цим символом, можливі легкі травми, пошкодження обладнання або втрата цінних даних.

ПОПЕРЕДЖЕННЯ!

ЩОБ УНИКНУТИ РИЗИКУ ПОЖЕЖИ АБО УДАРУ ЕЛЕКТРИЧНИМ СТРУМОМ, НІКОЛИ НЕ РОЗБИРАЙТЕ ЦЕЙ ПРОДУКТ, НЕ ДОПУСКАЙТЕ ПОПАДАННЯ ВОДИ І НЕ ПРАЦЮЙТЕ В УМОВАХ ВИСОКОЇ ВОЛОГОСТІ.

Запобіжні заходи загального характеру

Прочитайте всі інструкції – Перед початком використання виробу прочитайте всі інструкції з експлуатації. Збережіть усі інструкції та документи для майбутнього звернення.

Очищення – Перед очищенням завжди відключайте виріб від мережі. Використовуйте для чищення тільки вологу тканину. За жодних обставин не використовуйте для очищення цього пристрою рідики або аерозольні чистячі засоби, а також будь-які органічні розчинники.

Аксесуари – З міркувань особистої безпеки, а також щоб уникнути пошкодження виробу, використовуйте тільки аксесуари, рекомендовані компанією Olympus.

Вода і вологість – Запобіжні засоби для виробів у вологозахисному виконанні див. у розділах про водонепроникність.

Розміщення – Щоб уникнути ушкодження виробу і травмування, встановлюйте виріб тільки на стійку підставку, штатив або кронштейн.

Джерела енергії – Підключайте цей виріб тільки до джерела енергії, вказаного на маркувальній наклейці виробу.

Сторонні предмети – Щоб уникнути травми, ніколи не вставляйте у прилад металеві предмети.

Нагрівання – Ніколи не використовуйте його не зберігайте виріб поблизу джерел тепла, наприклад, радіаторів, батарей центрального опалювання, газових плит та будь якого обладнання або приладів, що виділяють тепло, в тому числі стереопідсилювачів.

Користування фотокамерою

ОБЕРЕЖНО

- Не використовуйте цю фотокамеру поблизу займистих або вибухонебезпечних газів.
- Не наводьте спалах або допоміжний промінь автофокусування на людей (немовлят, малюків тощо) з близької відстані.
- Відстань між Вами та об'єктом зйомки має бути не менше 1 метра. Активація спалаху близько до очей людини може викликати короточасну втрату зору.
- Зберігайте камеру в місцях, недосяжних для маленьких дітей і немовлят.
- Завжди використовуйте та зберігайте камеру поза досяжністю маленьких дітей і немовлят, щоб уникнути таких небезпечних ситуацій, які можуть спричинити серйозну травму:
 - Дитина може заплутатися в реміньці фотокамери і задихнутися.
 - Дитина може ненавмисно проковтнути батарею, картки або дрібні деталі.
 - Дитина може ненавмисно увімкнути спалах, направивши його в очі собі або іншій дитині.
 - Дитина може випадково травмуватися рухомими частинами камери.
- Не дивіться через камеру на сонце або потужні джерела світла.
- Не використовуйте його не зберігайте фотокамеру в запарених або вологих місцях.
- Не закривайте спалах рукою, коли він спрацьовує.
- Не вставляйте у адаптер microSD жодних предметів, окрім картки microSD. Цей адаптер використовується винятково з картками microSD. Не можна вставляти картки інших типів.

- Не вставляйте у фотокамеру інших предметів, крім картки xD-Picture чи адаптера microSD. Якщо картку, наприклад картку microSD, вставлено помилково, не докладайте надмірних зусиль. Зверніться до авторизованих дилерів/ центрів технічного обслуговування.

УВАГА

- **Негайно припиніть використовувати камеру, якщо відчуете які-небудь незвичні запахи, шум або дим, що виходить із неї.**
 - Не виймайте акумулятор голіруч. Це може призвести до пожежі або опіку рук.
- **Ніколи не тримайте й не використовуйте фотокамеру вологими руками.**
- **Не залишайте фотокамеру в місцях, де вона може зазнати дії дуже високих температур.**
 - Це може привести до псування частин фотокамери й, за певних обставин, до її займання. Не використовуйте зарядний пристрій, якщо його накрито (наприклад, ковдрою). Це може спричинити перегрів і в результаті – пожежу.
- **Поводьтеся з камерою обережно, щоб уникнути отримання низькотемпературного опіку.**
 - Камера містить металеві деталі. Перегрівання може призвести до низькотемпературного опіку. Зверніть увагу на таке:
 - Після тривалого використання фотокамера нагрівається. Якщо ви тримаєте фотокамеру в такому стані, можливий низькотемпературний опік.
 - За низької температури навколишнього середовища температура камери може бути ще нижчою. Якщо можливо, надягайте рукавички під час користування фотокамерою на морозі.
- **Будьте обережні з ремінцем.**
 - Будьте обережні з ремінцем, коли носите фотокамеру. Він може легко зачепитися за сторонні предмети, що може привести до серйозних ушкоджень.

Правила використання акумулятора

Дотримуйтеся цих важливих вказівок, щоб уникнути течі, перегріву, спалаху, вибуху акумулятора, а також ударів струму або опіків.

НЕБЕЗПЕКА

- У камері використовується літій-іонний акумулятор виробництва компанії Olympus. Заряджайте акумулятор тільки рекомендованим зарядним пристроєм. Не використовуйте будь-яких інших зарядних пристроїв.

- Ніколи не нагрівайте й не спалюйте акумулятори.
- Вживайте заходи обережності під час транспортування та зберігання акумуляторів для недопущення їх контакту з будь-якими металевими предметами, такими як прикраси, шпильки, скріпки тощо.
- Ніколи не зберігайте акумулятори в місцях під дією прямого сонячного проміння або високих температур, наприклад у гарячому автомобілі, поблизу джерела тепла тощо.
- Щоб уникнути течі акумулятора або пошкодження його контактів, ретельно дотримуйтеся усіх інструкцій, що стосуються використання акумуляторів. Ніколи не намагайтеся розібрати акумулятор або жодним чином змінити його за допомогою паяння, тощо.
- У разі потраплення акумуляторної рідини в очі негайно промийте їх чистою холодною проточною водою і зверніться по медичну допомогу.
- Завжди зберігаєте акумулятори поза досяжністю маленьких дітей. Якщо дитина випадково проковтне акумулятор, негайно зверніться по медичну допомогу.

ОБЕРЕЖНО

- Акумулятори завжди слід зберігати сухими.
- Щоб уникнути течі акумуляторів, перегріву, спричинення пожежі або вибуху використовуйте тільки акумулятори, рекомендовані для експлуатації з цим виробом.
- Вставляйте акумулятор обережно, як описано в інструкції з експлуатації.
- Якщо акумулятор не заряджається упродовж певного часу, припиніть заряджання і не використовуйте його.
- Не використовуйте тріснутий або зламаний акумулятор.
- Якщо акумулятор тече, втрачає колір або деформується, чи іншим чином втрачає нормальний стан, припиніть використовувати фотокамеру.
- Якщо рідина з акумулятора потрапила на ваш одяг або шкіру, негайно зніміть одяг і промийте постраждале місце чистою проточною водою. Якщо рідина викликала опік шкіри, негайно зверніться по медичну допомогу.
- Ніколи не піддавайте акумулятори сильним ударам або тривалим вібраціям.

УВАГА

- Перед встановленням завжди перевіряйте, чи на акумуляторі відсутні сліди витікання електроліту, вицвітання, викривлення або будь-яких інших пошкоджень.
- Під час тривалого використання акумулятор може нагріватися. Щоб уникнути опіків, не виймайте акумулятор одразу ж після використання камери.
- Завжди виймайте акумулятор із фотокамери перед її тривалим зберіганням.

Запобіжні заходи під час користування

- Для захисту високоточної техніки, реалізованої в цьому виробі, ніколи не залишайте фотокамеру в перелічених нижче місцях, як під час використання, так і під час зберігання:
 - Місця з високими значеннями або значними коливаннями температури й вологості, наприклад під прямим сонячним промінням, на пляжі, у замкнутому автомобілі або поблизу інших джерел тепла (плити, радіатора тощо), а також поряд зі зволожувачами.
 - У місцях, де багато піску або пилу.
 - Поблизу займистих предметів або вибухових речовин.
 - У вологих місцях, наприклад, у ванній кімнаті або під дощем. Під час використання виробів у герметичному виконанні прочитайте відповідну інструкцію.
 - У місцях, схильних до сильної вібрації.
- Ніколи не кидайте фотокамеру й не піддавайте її сильним ударам або вібраціям.
- Установлюючи фотокамеру на штатив, відрегулюйте її положення за допомогою головки штатива. Не хитайте фотокамеру.
- Не торкайтесь електричних контактів камери.
- Не залишайте фотокамеру спрямованою безпосередньо на сонце. Це може призвести до пошкодження об'єктива або шторки затвора, спотворення кольору, появи ореолуна сенсори CCD або пожежі.
- Не натискайте на об'єктив і не тягніть за нього з силою.
- Перед тривалим зберіганням фотокамери витягніть акумулятор. Виберіть прохолодне, сухе місце зберігання, щоб не допустити появи конденсату або цвілі всередині фотокамери. Після періоду зберігання перевірте фотокамеру, увімкнувши її й натиснувши кнопку спуску затвора, щоб переконатися в її справності.
- Завжди дотримуйтеся обмежень щодо умов експлуатації, наведених в посібнику користувача фотокамери.

Правила використання акумулятора

- У камері використовується літій-іонний акумулятор виробництва компанії Olympus. Не використовуйте будь-які інші типи акумуляторів.
- Бруд та волога на контактах акумулятора можуть спричинити замикання контактів фотокамери. Перед використанням витріть акумулятор сухою тканиною.
- Завжди заряджайте акумулятор перед першим використанням або після тривалого періоду його невикористання.
- Під час роботи камери від акумулятора при низькій температурі намагайтеся не давати замерзати камері та запасним акумуляторам. У разі замерзання та розряджання на холоді акумулятор може відновитися після відігрівання при кімнатній температурі.

- Кількість знімків, які можна зробити, може бути різною залежно від умов зйомки та стану акумулятора.
- Перед тривалою поїздкою, а особливо перед поїздкою за кордон, придбайте додаткові акумулятори. Під час подорожі можуть виникнути труднощі із придбанням рекомендованого акумулятора.
- Пам'ятайте, що, утилізуючи акумулятори, ви допомагаєте зберегти ресурси нашої планети. Якщо ви викидаєте несправні акумулятори, то обов'язково заклейте їх контакти, а також дотримуйтеся місцевих правил щодо утилізації.

ПК-монітор

- Не натискайте сильно на монітор; від цього зображення може зникнути, що приведе до помилки режиму відображення або пошкодження монітора.
- У нижній/верхній частині монітора може з'явитися світла смуга, але це не є несправністю.
- Якщо об'єкт орієнтований по діагоналі, то на моніторі його краї можуть здаватися зигзагоподібними. Це не є несправністю; це буде менш помітно в режимі відтворення.
- У місцях із низькими температурами увімкнення ПК-монітора може зайняти тривалий час, або його кольори можуть тимчасово змінюватися. При використанні фотокамери на льоту морозі буде корисно час від часу поміщати її в тепле місце. ПК-монітор, що погано працює через холод, відновиться при нормальній температурі.
- Рідкокристалічний екран цього монітора зроблений із високоточною технологією. Проте, на ПК-моніторі можуть постійно з'являтися чорні або яскраві ділянки. Через власні властивості або кут, під яким ви дивитесь на монітор, ділянка може бути неоднорідною за кольором і яскравістю. Це не є несправністю.

Передбачені законодавчо і інші повідомлення

- Компанія Olympus не робить заяв і не дає гарантій відносно будь-якого збитку або вигоди, очікуваної під час використання цього пристрою на законній підставі, або будь-яких запитів від третіх осіб, викликаних неналежним використанням цього продукту.
- Фірма Olympus не робить заяв і не дає гарантій відносно будь-якого збитку або вигоди, очікуваних від використання цього виробу на законній підставі, виниклих в результаті видалення даних зображення.

Обмеження гарантії

- Компанія Olympus заявляє, що цей друкований примірник і програмне забезпечення не накладають на неї гарантії чи зобов'язань, прямих або непрямих, або відповідальності згідно будь-яких можливих гарантії щодо товарного стану й придатності для використання з будь-якою метою, а також щодо прямих, непрямих і випадкових пошкоджень (зокрема, але не виключно, неотримання доходів підприємствами, перехід їхньої діяльності та втрати робочої інформації) внаслідок використання або неможливості використання цього друкованого примірника, програмного забезпечення або виробу. Деякі країни не допускають виключення або обмеження відповідальності за непрямий або побічний збиток, так що приведені вище обмеження можуть до вас не застосовуватись.
- Фірма Olympus зберігає за собою всі права на цю інструкцію.

Попередження

Фотографування без дозволу або використання матеріалів, захищених авторськими правами, можуть бути порушенням поточних норм захисту авторських прав. Компанія Olympus не приймає на себе відповідальності за фотографування без дозволу, використання матеріалів або інші дії, що можуть порушити права власників авторських прав.

Повідомлення про авторські права

Всі права захищено. Без попереднього письмового дозволу Olympus заборонено жодним чином відтворювати, копіювати й використовувати цей друкований примірник і програмне забезпечення, повністю або частково, будь-якими електронними або механічними засобами, зокрема, фотокопіюванням і будь-якими системами зберігання й відтворення інформації. Не передбачається відповідальність відносно використання інформації, що міститься в цих письмових матеріалах або програмному забезпеченні або за збиток, який настав у результаті використання інформації, що міститься в них. Компанія Olympus зберігає за собою право на зміну властивостей і змісту цієї публікації або програмного забезпечення без зобов'язань або попереднього повідомлення.

Для покупців у Європі



Знак «CE» підтверджує, що цей виріб відповідає європейським вимогам щодо безпеки, охорони здоров'я, захисту довкілля і прав споживача. Фотокамери зі знаком «CE» призначені для продажу на території Європи.



Цей символ [перекреслений сміттєвий бак на кошичках, Директива ЄС про відходи «WEEE», додаток IV] вказує на роздільний збір відходів електричного і електронного устаткування в країнах ЄС. Будь ласка, не викидайте цей прилад разом із побутовими відходами.

Для утилізації цього виробу користуйтеся чинними у вашій країні системами повернення та збирання.



Цей символ [перекреслений кошик на колесахатка Directive 2006/66/EC, додаток II] позначає необхідність окремого збору використаних акумуляторів в країнах Європейського Союзу. Не викидайте акумулятор разом із побутовими сміттями.

Для утилізації використаних акумуляторів користуйтеся системами повторного використання і збору сміття, доступними у вашій країні.

Використовуйте тільки спеціальні акумуляторні батареї та зарядний пристрій.

Настійно рекомендовано використовувати в роботі з цією камерою тільки оригінальні спеціальні акумуляторні батареї та зарядний пристрій. Використання неоригінальних акумуляторних батарей та/або зарядного пристрою може призвести до травмування через витікання, нагрівання, займання або інші пошкодження акумулятора. Olympus не несе відповідальності за нещасливі випадки або пошкодження, які можуть статися, якщо використовуються акумулятори та/або зарядні пристрої, які не є оригінальними аксесуарами Olympus.

Умови гарантії

- Якщо цей виріб виявився бракованим, незважаючи на правильне використання (згідно із друкованими інструкціями щодо заходів безпеки й експлуатації, що входять у комплект), протягом двох років із часу придбання його в авторизованого дилера компанії Olympus на території торгово-промислової діяльності компанії Olympus Imaging Europa GmbH, як це обумовлено на веб-сайті: <http://www.olympus.com>, цей виріб буде відремонтований або, за рішенням компанії Olympus, замінений на новий безкоштовно. Щоб скористатися цією гарантією, покупець повинен принести виріб і цей гарантійний талон до завершення дворічної гарантії до дилера, у якого було придбано виріб, або до будь-якого сервісного центру Olympus, розташованого на території торгово-промислової діяльності компанії Olympus Imaging Europa GmbH, як це обумовлено на веб-сайті: <http://www.olympus.com>. Упродовж однорічного періоду дії всебітній гарантії покупець може повернути виріб до будь-якого сервісного центру Olympus.

Зауважте, що сервісні центри Olympus наявні не в усіх країнах.

2. Покупець відповідає за доставку виробу до дилера або в авторизований сервісний центр Olympus і покриває всі витрати, пов'язані з цією доставкою.
 3. Дана гарантія не покриває нижченаведені пошкодження, а покупець у такому випадку буде змушений оплатити ремонт виробу, навіть якщо пошкодження трапилось у продажі вищезгаданого гарантійного періоду.
 - a. Будь-які пошкодження, що сталися внаслідок неправильного використання виробу (наприклад, під час виконання операцій, не наведених у розділі «Правила обслуговування» та інших розділах цієї інструкції тощо).
 - b. Будь-які пошкодження, що сталися внаслідок ремонту, модифікації, чистчення тощо, виконаних не спеціалістами компанії Olympus і не в авторизованих сервісних центрах Olympus.
 - v. Будь-які пошкодження або поломки, які сталися внаслідок транспортування, падіння, струсу тощо після придбання виробу.
 - г. Будь-які пошкодження або поломки, які сталися внаслідок пожежі, землетрусу, повені, грози та іншого стихійного лиха, забруднення навколишнього середовища або збоїв із постачанням електроенергії.
 - д. Будь-які пошкодження, які сталися внаслідок неправильного зберігання (наприклад, у разі зберігання виробу в умовах високої температури або вологості, а також поблизу таких інсектицидів, як нафталін, та інших хімічних речовин), неправильного обслуговування тощо.
 - e. Будь-які пошкодження, які сталися внаслідок витікання акумуляторів тощо.
 - e. Будь-які пошкодження, спричинені попаданням усередину виробу піску, бруду тощо.
 - ж. Якщо цей гарантійний талон не подається з виробом.
 - з. Якщо у цей гарантійний талон внесено будь-які зміни стосовно року, місяця та дня купівлі, а також прізвища покупця, імені дилера та серійного номера.
 - и. Якщо разом із цим гарантійним талоном не надається товарний чек.
4. Ця гарантія стосується тільки виробу; вона не стосується будь-яких інших аксесуарів, таких як футляр, ремінець, кришка об'єктива та акумулятори.
5. Згідно з гарантією компанія Olympus бере на себе зобов'язання лише щодо ремонту або заміни даного виробу. Компанія не несе відповідальності за будь-які непрямі пошкодження або збитки пов'язані з дефектом виробу взагалі та зокрема за будь-які збитки або пошкодження, завдані об'єктиву, фотографіям та іншому обладнанню або аксесуарам, що використовуються разом із цим виробом, а також за будь-які збитки внаслідок затримки з ремонтом або втрати даних. Обов'язкові положення закону залишаються непорушними.

Примітки щодо чинності гарантії

1. Ця гарантія вважається дійсною тільки тоді, коли гарантійний талон належно заповнений представником компанії Olympus або авторизованим дилером компанії, а також за наявності інших документів із доказом про придбання виробу. Тому обов'язково упевніться, що ваше прізвище, ім'я дилера, серійний номер, а також рік, місяць і день здійснення купівлі зазначені у гарантійному талоні або ж, що до талону додається товарний чек (з іменем дилера, датою покупки та типом виробу). Компанія Olympus залишає за собою право відмовити в безкоштовному технічному обслуговуванні, якщо гарантійний талон чи вищезгаданий документ не заповнено або якщо інформація, що міститься в них, є неповною або нерозбірливою.
2. Гарантійний талон не підлягає повторній видачі, тому зберігайте його в надійному місці.
- * Перелік міжнародних авторизованих сервісних центрів наведено на веб-Сторінці: <http://www.olympus.com>.

Торгові марки

- IBM є зареєстрованим товарним знаком компанії International Business Machines Corporation.
- Microsoft і Windows є зареєстрованими товарними знаками корпорації Microsoft.
- Macintosh є товарним знаком компанії Apple Inc.
- xD-Picture™ є товарним знаком.
- microSD є товарним знаком асоціації SD Association.
- Усі інші назви компаній і продуктів є зареєстрованими товарними знаками та/або товарними знаками їхніх відповідних власників.
- Стандарти файлових систем фотокамер, що згадуються в даній інструкції, є стандартами «Design rule for Camera File system/DCF», що встановлені Асоціацією виробників електроніки та інформаційних технологій Японії (JEITA).

ТЕХНІЧНІ ХАРАКТЕРИСТИКИ

Фотокамера

Тип виробу	: Цифрова фотокамера (для зйомки й відображення)
Система записування	
Нерухомі зображення	: Цифровий запис, JPEG (відповідно до Правил розробки файлових систем фотокамер [DCF])
Чинні стандарти	: Exif 2.2, Digital Print Order Format (DPOF), PRINT Image Matching III, PictBridge
Звук з нерухомими зображеннями	: Формат Wave
Відеозображення	: AVI Motion JPEG
Пам'ять	: Вбудована пам'ять Картка пам'яті xD-Picture (від 16 Мб до 2 Гб) (тип Н/М/М+, Standard) Картка microSD/microSDHC (у разі використання адаптера microSD із комплекту постачання)
Число ефективних пікселів	: 12000000 пікселів
Пристрій прийому зображення	: 1/2,33" CCD (фільтр основних кольорів), 12700000 пікселів (загалом)
Об'єктив	: Об'єктив Olympus від 6,3 до 31,5 мм, від f3,5 до 5,6 (еквівалентно від 36 до 180 мм на 35-міліметровій фотокамері)
Фотометрична система	: Цифрове вимірювання ESP, система точкового вимірювання
Витримка	: від 4 до 1/2000 сек.
Діапазон зйомки	: 0,6 м до ∞ (W), 1,0 м до ∞ (Т) (нормальний режим) 0,1 м до ∞ (W), 0,6 м до ∞ (Т) (режим макрозйомки) від 0,03 м до 0,6 м (лише W) (режим супермакрозйомки)
Монітор	: 2,7" Кольоровий TFT РК-дисплей, 230000 точок
Роз'єм	: Мультироз'єм (роз'єм USB, роз'єм A/V OUT)
Автоматичний календар	: від 2000 до 2099 р.
Робоче середовище	
Температура	: 0°C до 40°C (експлуатація)/ -20°C до 60°C (зберігання)
Вологість	: 30% до 90% (експлуатація)/10% до 90% (зберігання)
Живлення	: Один літій-іонний акумулятор Olympus (LI-42B/LI-40B)
Габарити	: 96,3 мм (Ш) x 57,0 мм (В) x 24,6 мм (Т) (без виступаючих частин)
Вага	: 125 г (без акумулятора та картки)

Літій-іонний акумулятор (LI-42B)

Тип виробу	: Літій-іонний акумулятор
Стандартна напруга	: 3,7 В пост. струму
Стандартна ємність	: 740 мА-год
Ресурс акумулятора	: Прибл. 300 повних циклів зарядження (залежно від використання)
Робоче середовище	
Температура	: 0°C до 40°C (зарядження)/ -10°C до 60°C (експлуатація)/ -20°C до 35°C (зберігання)
Габарити	: 31,5 мм (Ш) x 39,5 мм (В) x 6,0 мм (Т)
Вага	: Прибл. 15 г

Зарядний пристрій (LI-41C)

Номер №	: LI-41CAA/LI-41CAB/LI-41CBA/LI-41CBB
Вимоги до живлення	: 100–240 В змінного струму (50–60 Гц)
Вихід	: 4,2 В пост. струму, 600 мА
Час зарядження	: Прибл. 2 години (зарядження акумулятора LI-42B із комплекту постачання)
Робоче середовище	
Температура	: 0°C до 40°C (експлуатація)/ -20°C до 60°C (зберігання)
Габарити	: 62,0 мм (Ш) x 23,5 мм (В) x 90,0 мм (Т)
Вага	: Прибл. 65 г

Адаптер microSD

Тип виробу	: Адаптер для microSD
Робоче середовище	
Температура	: від -10 до 40°C (експлуатація)/від -20 до 65°C (зберігання)
Вологість	: 95% і нижче (експлуатація)/85% і нижче (зберігання)
Габарити	: 25,0 мм (Ш) x 20,3 мм (В) x 1,7 мм (Т) (Ручка: 2,2 мм)
Вага	: Прибл. 0,9 г

Дизайн і характеристики може бути змінено без повідомлення.



Показчик

A



AF MODE	Стор. 27
A/V-кабель	Стор. 3, 40
BACKUP	Стор. 37
BEAUTY	Стор. 18
BEAUTY FIX	Стор. 32
BEEP	Стор. 37
CALENDAR	Стор. 33
CAMERA MENU	Стор. 6, 26
CLEAR SKIN	Стор. 32
COLOR EDIT	Стор. 33
COMPRESSION	Стор. 25
CUSTOM PRINT	Стор. 42
DIGITAL ZOOM	Стор. 19, 27
DIS MOVIE MODE	Стор. 28
DPOF	Стор. 44
DRAMATIC EYE	Стор. 32
DRIVE	Стор. 26
DUALTIME	Стор. 39
EASY PRINT	Стор. 41
EDIT	Стор. 6, 32, 34, 51
ERASE	
ALL ERASE	Стор. 35
SEL. IMAGE	Стор. 35
Стирання знімків по одному	Стор. 15
ESP/ 	Стор. 27
ESP	Стор. 27
FACE DETECT	Стор. 27
FACE FOCUS	Стор. 33
FILE NAME	Стор. 38
FILL IN	Стор. 19
FINE ZOOM	Стор. 26
FLASH AUTO	Стор. 19
FLASH OFF	Стор. 19
FORMAT	Стор. 36, 49
FRAME RATE	Стор. 25
Auto	Стор. 17
iESP	Стор. 27
IMAGE QUALITY	Стор. 25
IMAGE SIZE	Стор. 25
IMAGE STABILIZER	Стор. 28
INDEX	Стор. 34
ISO	Стор. 26
MACRO	Стор. 20
MEMORY FORMAT	Стор. 36, 49
MENU COLOR	Стор. 37
MTP	Стор. 46, 47
MULTI WINDOW	Стор. 22
NTSC	Стор. 40
OLYMPUS Master 2	Стор. 3, 29, 47

PAL	Стор. 40
PANORAMA	Стор. 29
PERFECT FIX	Стор. 31
PictBridge	Стор. 41
PIXEL MAPPING	Стор. 38
PLAYBACK MENU	Стор. 6, 34
POWER SAVE	Стор. 40
PRINT ORDER	Стор. 35, 44
PW ON SETUP	Стор. 36
REC VIEW	Стор. 37
REDEYE	Стор. 19
REDEYE FIX	Стор. 32
RESET	Стор. 31
SCN (SCENE MODE)	Стор. 17, 28
SETUP	Стор. 36
SHADOW ADJ	Стор. 22, 28, 32
SHUTTER SOUND	Стор. 37
SILENT MODE	Стор. 40
SLIDESHOW	Стор. 31
SOUND SETTINGS	Стор. 37
SPARKLE EYE	Стор. 32
SPOT (AF MODE)	Стор. 27
SUPER MACRO	Стор. 20
VIDEO OUT	Стор. 40
WB	Стор. 26

A

Автоспуск	Стор. 21
Адаптер microSD	Стор. 3, 13, 55
Акумулятор	Стор. 11, 12, 51, 52

B

Великий план	Стор. 23
Величина діафрагми	Стор. 15
Витримка	Стор. 15
Відеозображення 	Стор. 16, 18
Відтворення 	Стор. 16, 52
Відтінок	Стор. 51
Внутрішня пам'ять	Стор. 12, 54

Г

Гістограма	Стор. 21, 23
Гучність	Стор. 15, 37





Д

Дата й час 	Стор. 14, 39
--	--------------

E

Експозиція..... Стор. 51

З

Записування звуку  Стор. 18, 27, 35
Зарядний пристрій Стор. 3, 11, 52
Захист зображень  Стор. 34
Зйомка нерухомих
зображень  Стор. 15
Зміна розміру  Стор. 32

I

Індексне подання..... Стор. 23
Інформаційний екран Стор. 21, 23

K

Кабель USB..... Стор. 3, 41, 46
Картка microSD Стор. 13, 55
Картка xD-Picture Стор. 12, 53
Кількість зображень,
що залишилися Стор. 54
Корекція експозиції  Стор. 20

L

Літій-іонний акумулятор..... Стор. 3, 11, 52

M

Меню FUNC..... Стор. 22
Мова дисплея  Стор. 14, 36

N



Насичення Стор. 33

O

Обтинання  Стор. 32, 43
Оптичне масштабування..... Стор. 19

P

Перегляд за датою Стор. 23
Підключення
Телевізор..... Стор. 40
Принтер..... Стор. 41
Комп'ютер..... Стор. 46, 47

Підсилення контрольного
освітлення Стор. 22
Повертання зображень  Стор. 34
Повідомлення про помилку Стор. 49
Покадрова зйомка..... Стор. 26
Попереджувальний сигнал  Стор. 37
Послідовна зйомка..... Стор. 26
Прямий друк Стор. 41

P

Рамка автофокусування Стор. 15
Ремінець Стор. 11
Режим сну Стор. 48

C

Сепія Стор. 33
Сітка Стор. 21
Спалах Стор. 19

T

Тривалість безперервного
записування Стор. 54
Точка  (ESP/) Стор. 27

F

Фокусування Стор. 15, 27, 50

Ч

Чорно-біле Стор. 33

Я

Яскравість монітора  Стор. 39



<http://www.olympus.com>

OLYMPUS IMAGING EUROPA GMBH

Головний офіс: Wendenstrasse 14–18, 20097 Hamburg, Germany

Тел.: +49 40-23 77 3-0; факс: +49 40-23 07 61

Відділ доставки: Bredowstrasse 20, 22113 Hamburg, Germany

Для листів: Postfach 10 49 08, 20034 Hamburg, Germany

Технічна підтримка користувачів у Європі:

Відвідайте нашу домашню Сторінку <http://www.olympus-europa.com>

або зателефонуйте на наш БЕЗКОШТОВНИЙ НОМЕР*: **00800-67 10 83 00**

для Австрії, Бельгії, Данії, Фінляндії, Франції, Німеччини, Люксембурга,
Нідерландів, Норвегії, Португалії, Іспанії, Швеції, Швейцарії, Великобританії.

* Будь ласка, врахуйте, що деякі (мобільні) телефонні служби/провайдери не дозволяють доступ або вимагають набору додаткового префікса для номерів +800.

Для всіх країн Європи, не включених в список, і у випадку, якщо ви не можете дозвонитися за вищенаведеним номером, скористайтеся такими

ПЛАТНИМИ НОМЕРАМИ: **+49 180 5-67 10 83** або **+49 40-237 73 48 99**.

Наша служба технічної підтримки користувачів працює з 9.00 до 18.00

середньоевропейського часу (понеділок – п'ятниця).

Авторизовані сервісні центри

Україніе: **Україна ТОВ «Соніко Україна»,**
м Київ, вул. Щусьєва 10,
тел. (044) 251-29-68, 251-29-70

Україна ТОВ «Крок-ТТЦ»,
м Київ, пр-т Маяковського, 26,
тел. (044) 459-42-55, 204-72-55