

OLYMPUS®

ЦИФРОВА ФОТОКАМЕРА

TG-320

Інструкція користувача

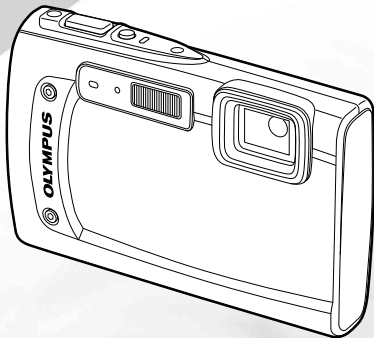

- Дякуємо за придбання цифрової фотокамери Olympus. Перш ніж почати користуватися камерою, уважно прочитайте цей посібник для забезпечення оптимальної роботи та подовження терміну служби камери. Зберігайте цей посібник у надійному місці, щоб у майбутньому звертатися до нього за допомогою.
- Радимо зробити кілька пробних знімків, щоб навчитися користуватися камерою, перш ніж робити важливі знімки.
- З метою постійного покращення своєї продукції компанія Olympus залишає за собою право оновлювати та змінювати зміст цього посібника.

Зареєструйте вашу техніку на сайті www.olympus-consumer.com/register та отримайте додаткові переваги від Olympus!

Крок 1 **Перевірка комплектності поставки**



Цифрова фотокамера



Ремінець



Літій-іонний акумулятор (LI-42B)



Кабель USB



AV-кабель



або



USB-адаптер змінного струму (F-2AC)



Компакт-диск OLYMPUS Setup

Інші невідображені аксесуари: гарантійний талон
Вміст комплекту камери може відрізнятися залежно від місця її придбання.

Крок 2 **Підготовка фотокамери**

«Підготовка камери» (стор. 13)

Крок 4 **Як користуватися камерою**

«Настройки камери» (стор. 3)

Крок 3 **Зйомка та відтворення зображень**

«Зйомка, відтворення та видалення» (стор. 19)

Крок 5 **Друк**

«Прямий друк (PictBridge)» (стор. 54)
«Резервування друку (DPOF)» (стор. 57)

Зміст

- Назви деталей..... 9
- Меню для функцій відтворення, редагування та друку..... 43
- Підготовка фотокамери..... 13
- Меню для інших параметрів камери..... 47
- Зйомка, відтворення та видалення..... 19
- Друк..... 54
- Використання режимів зйомки..... 28
- Поради щодо використання..... 59
- Використання функцій зйомки..... 34
- Додаток..... 64
- Меню для функцій зйомки..... 38

Настройки камери

Використання кнопок прямого доступу

За допомогою кнопок прямого доступу можна отримати доступ до часто використовуваних функцій.

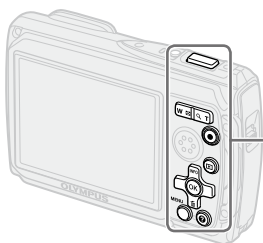

Кнопка спуску затвора
(стор. 20, 59)



Кнопки масштабування
(стор. 21, 24)



Кнопка запису відеозображення
(стор. 20)



Кнопка  (переключення між режимами зйомки та відтворення) (стор. 20, 22, 48)



MENU кнопка (стор. 6)



Кнопка  (посібник камери/ посібник із меню) (стор. 26)

Інструкція з операцій

Символи Δ ∇ \triangleleft \triangleright , які відображаються на вибраних зображеннях та настройках, вказують на необхідність використання кнопок зі стрілками, що показані праворуч.

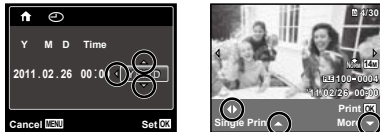

Інструкції з операцій, які відображаються знизу на екрані, вказують на можливість використання кнопки **MENU**, кнопки \odot або кнопок масштабування.

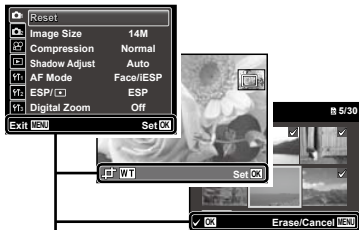

Інструкція з операцій

Кнопки зі стрілками

Кнопка Δ (вгору)
INFO (змінена відображення інформації) (стор. 22, 25)

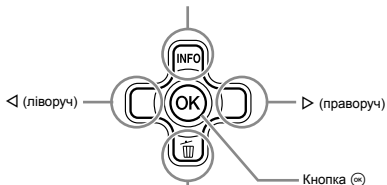

Кнопка ∇ (вниз)
T (стирання) (стор. 24)

Кнопка \odot

Використання меню

Використовуйте меню, щоб змінювати такі параметри камери, як режим зйомки.

- Деякі меню можуть бути недоступні залежно від інших пов'язаних параметрів або режиму **SCN** (стор. 29).

Меню функцій

Під час зйомки натисніть \triangleleft для відображення меню функцій. Меню функцій використовується для вибору режимів зйомки і надає доступ до найчастіше змінюваних параметрів.

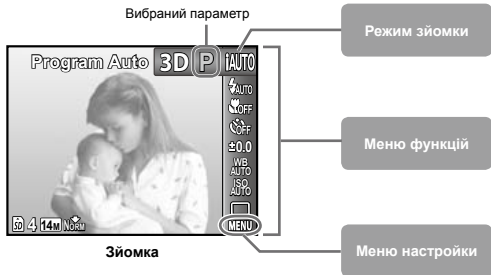

Для вибору режиму зйомки

За допомогою кнопок \triangleleft \triangleright виберіть режим зйомки та натисніть кнопку \odot .

Для вибору меню функцій

За допомогою кнопок \triangle ∇ виберіть меню та, натискаючи кнопки \triangleleft \triangleright , виберіть параметр меню. Натисніть кнопку \odot для встановлення меню функцій.

Меню настройки

Щоб відобразити меню настройки, натисніть кнопку **MENU** під час зйомки або відтворення. Меню настройки надає доступ до різноманітних параметрів камери, включаючи встановлення часу та дати, параметри дисплея та інші параметри, недоступні в меню функцій.

1 Натисніть кнопку MENU.

- Відображається меню настройки.

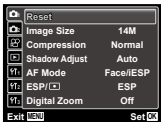

2 Натисніть кнопку <, щоб вибрати вкладки сторінки. За допомогою кнопк Δ ∇ виберіть потрібну вкладку сторінки та натисніть >.

Вкладка сторінки

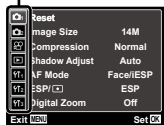

Вкладене меню 1

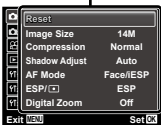

3 За допомогою кнопк Δ ∇ виберіть потрібне вкладене меню 1, а потім натисніть кнопку ⊕.

Вкладене меню 2

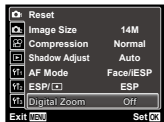

4 За допомогою кнопк Δ ∇ виберіть потрібне вкладене меню 2, а потім натисніть кнопку ⊕.

- Після вибору параметра дисплея повернеться до попереднього екрана.

Можуть бути доступні додаткові операції. «Параметри меню» (стор. 36–53)

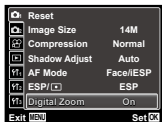

5 Натисніть кнопку MENU для завершення встановлення.

Індекс меню

Меню для функцій зйомки

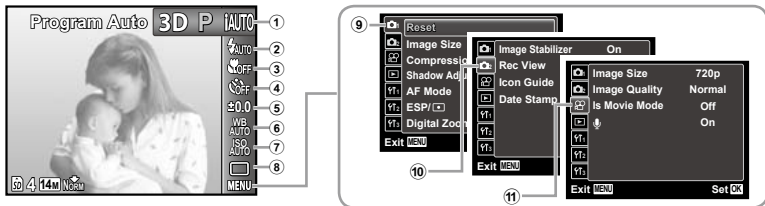

- ① Режим зйомки
 - P** (Program Auto) стор. 19
 - iAUTO** (iAUTO) стор. 28
 - SCN** (Scene Mode) ... стор. 29
 - MAGIC** (Magic Filter) стор. 29
 - PA** (Panorama) стор. 30
 - 3D** (3D-фотографія) ... стор. 32
- ② Спалах стор. 34
- ③ Макрозйомка стор. 34
- ④ Автоспуск стор. 35
- ⑤ Корекція експозиції ... стор. 35
- ⑥ Баланс білого стор. 36
- ⑦ ISO стор. 36
- ⑧ Послідовна зйомка ... стор. 37
- ⑨ (меню зйомки 1)
 - Reset стор. 38
 - Image Size стор. 39
 - Compression стор. 39
 - Shadow Adjust стор. 40
 - AF Mode стор. 40
 - ESP/ стор. 40
 - Digital Zoom стор. 41
- ⑩ (меню зйомки 2)
 - Image Stabilizer стор. 41
 - Rec View стор. 41
 - Icon Guide стор. 42
 - Date Stamp стор. 42
- ⑪ (меню відео)
 - Image Size стор. 39
 - Image Quality стор. 39
 - IS Movie Mode стор. 41
 - (запис звуку відеозображення) стор. 42

Меню для функцій відтворення, редагування та друку



- ① (відтворення)
 - Slideshowстор. 43
 - Photo Surfing.....стор. 43
 - Editстор. 44
 - Eraseстор. 45
 - Print Order.....стор. 46
 - (захист).....стор. 46
 - (повертання).....стор. 46

Меню для інших параметрів камери

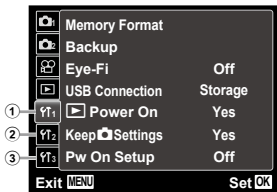

- ① (параметри 1)
 - Memory Format/
Formatстор. 47
 - Backupстор. 47
 - Eye-Fiстор. 47
 - USB Connection.....стор. 48
 - Power Onстор. 48
 - Keep Settings.....стор. 48
 - Pw On Setupстор. 48
- ② (параметри 2)
 - Sound Settingsстор. 49

- File Nameстор. 49
- Pixel Mappingстор. 50
- (монітор)стор. 50
- TV Outстор. 50
- Power Saveстор. 52
- (мова)стор. 52
- ③ (параметри 3)
 - (дата/час).....стор. 53
 - World Timeстор. 53
 - Data Repairстор. 53



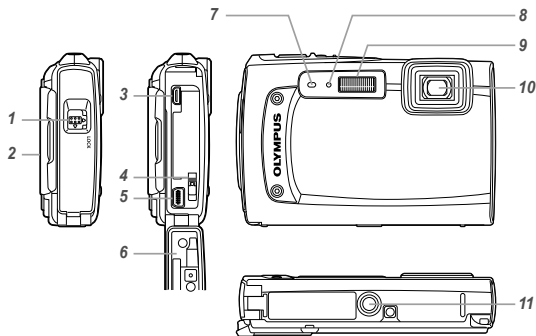

Назви деталей

Камера

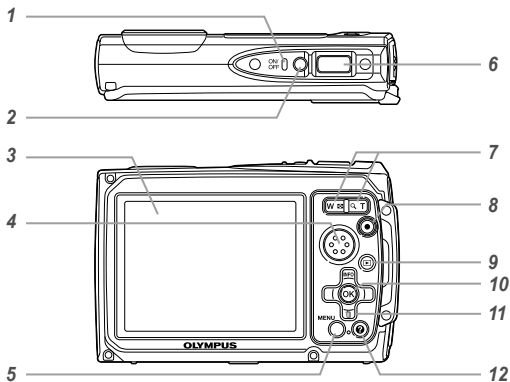



- 1** Фіксатор кришки акумулятора, картки та роз'єму стор. 13
- 2** Вушко для ремінця стор. 10
- 3** Мікро-роз'єм HDMI..... стор. 51
- 4** Фіксатор акумулятора стор. 13
- 5** Мультироз'єм стор. 14, 16, 51, 54
- 6** Кришка акумулятора, картки та роз'єму стор. 13, 14, 16, 51, 69
- 7** Мікрофон стор. 44
- 8** Індикатор автоспуску..... стор. 35
- 9** Спалах стор. 34
- 10** Об'єктив стор. 64
- 11** Роз'єм для штатива

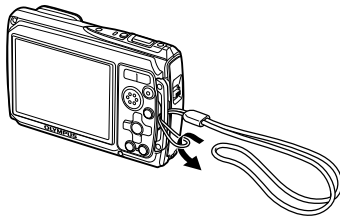

- 1** Індикатор стор. 13, 16
- 2** Кнопка **ON/OFF**... стор. 17, 19
- 3** Монітор ...стор. 11, 19, 50, 59
- 4** Динамік
- 5** Кнопка **MENU**..... стор. 4, 6
- 6** Кнопка спуску затвора..... стор. 20, 59
- 7** Кнопки масштабування стор. 21, 24
- 8** Кнопка запису відеозображення... стор. 20
- 9** Кнопка  (переключення між режимами зйомки та відтворення) стор. 20, 22, 48
- 10** Кнопка  (OK)..... стор. 4
- 11** Кнопки зі стрілками... стор. 4
- Кнопка **INFO** (змінення відображення інформації) стор. 22, 25
- Кнопка  (стирання)..... стор. 24
- 12** Кнопка  (посібник камери/ посібник із меню)... стор. 26

Прикріплення ремінця камери



 Міцно затягніть ремінець, щоб він не розв'язався.

Відображення режимів зйомки

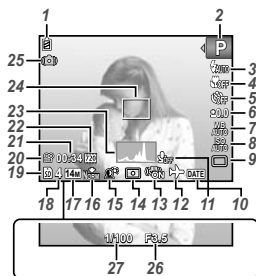

- | | |
|---|---|
| <p>1 Заряд акумулятора ...стор. 17, 60</p> <p>2 Режим зйомки...стор. 19, 28</p> <p>3 Спалах стор. 34</p> <p>Спалах в режимі очікування/заряджання спалаху стор. 59</p> <p>4 Режим макрозйомки/ супермакрозйомки стор. 34</p> <p>5 Автоспуск..... стор. 35</p> <p>6 Корекція експозиції стор. 35</p> <p>7 Баланс білого стор. 36</p> <p>8 ISO стор. 36</p> <p>9 Послідовна зйомка стор. 37</p> <p>10 Мітка дати стор. 42</p> <p>11 Записування зі звуком (відео)..... стор. 42</p> <p>12 Світовий час стор. 53</p> <p>13 Стабілізація зображення (нерухоме зображення)/цифрова стабілізація зображення (відеозображення) стор. 41</p> <p>14 Вимірювання стор. 40</p> | <p>15 Технологія регулювання тіні... стор. 40</p> <p>16 Стиснення (нерухомі зображення)... стор. 39, 67</p> <p>17 Розмір зображення (нерухомі зображення)... стор. 39, 67</p> <p>18 Кількість нерухомих зображень, які можна зберегти (нерухомі зображення)..... стор. 19</p> <p>19 Поточна пам'ять стор. 66</p> <p>20 Піктограма записування відео (стор. 20)</p> <p>21 Тривалість запису, що залишилася (відео)..... стор. 20</p> <p>22 Розмір зображення (відео)..... стор. 39, 68</p> <p>23 Гістограма..... стор. 22</p> <p>24 Рамка автофокусування стор. 20</p> <p>25 Попередження про тремтіння камери</p> <p>26 Величина діафрагми стор. 20</p> <p>27 Витримка стор. 20</p> |
|---|---|

Відображення режимів відтворення

• Стандартне відображення



Нерухоме зображення



Відеозображення

• Розширене відображення

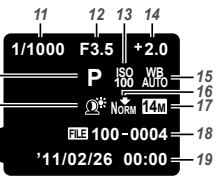
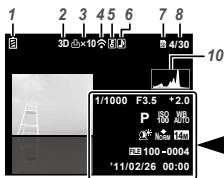

- 1 Заряд акумулятора стор. 17, 60
- 2 3D-зображення..... стор. 26
- 3 Резервування друку/кількість відбитків... стор. 57/56
- 4 Передача даних Eye-Fi стор. 47
- 5 Захист стор. 46
- 6 Додавання звуку стор. 42, 44
- 7 Поточна пам'ять стор. 66
- 8 Номер кадру/загальна кількість зображень (нерухомі зображення)..... стор. 22
- 9 Час, що минув/загальна тривалість запису (відеозображення)..... стор. 23
- 9 Гучність..... стор. 23, 49
- 10 Гістограма..... стор. 22
- 11 Витримка стор. 20
- 12 Величина діафрагми стор. 20
- 13 ISO стор. 36
- 14 Корекція експозиції стор. 35
- 15 Баланс білого стор. 36
- 16 Стиснення (нерухомі зображення)..... стор. 39, 67
- 16 Якість зображення (відеозображення) стор. 39, 68
- 17 Розмір зображення.... стор. 39, 67, 68
- 18 Номер файлу
- 19 Дата й час..... стор. 17, 53
- 20 Технологія регулювання тіні..... стор. 40
- 21 Режим зйомки..... стор. 19, 28

Підготовка фотокамери

Вставлення акумулятора

1 Фіксатор кришки акумулятора, картки та роз'єму

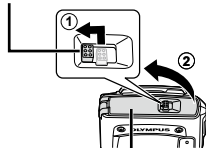

Кришка акумулятора, картки та роз'єму

2



- ❗ Вставте акумулятор стороною з позначкою ▼ та позначками ⊕ у напрямку фіксатора акумулятора. Пошкодження зовнішньої поверхні акумулятора (подряпини тощо) можуть призвести до перегріву або вибуху.
- ❗ Вставте акумулятор, переміщаючи фіксатор акумулятора в напрямку, показаному стрілкою.

3

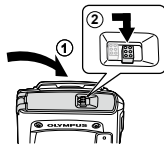

- ❗ Виймаючи акумулятор або картку пам'яті, обов'язково вимикайте камеру, перш ніж відкрити кришку акумулятора, картки та роз'єму.
- ❗ Перед використанням камери обов'язково закрийте та зафіксуйте кришку акумулятора, картки та роз'єму.
- ❗ Перемістіть фіксатор акумулятора в напрямку, вказаному стрілкою, щоб розблокувати, а потім вийняти акумулятор.

Зарядження акумулятора та встановлення програмного забезпечення з компакт-диска, який надається в комплекті

Підключіть камеру до комп'ютера, щоб зарядити акумулятор, і встановіть програмне забезпечення з компакт-диска, який надається в комплекті.

- ❗ Реєстрація користувача за допомогою компакт-диска з комплекту постачання та встановлення програмного забезпечення ів можливі тільки на комп'ютерах Windows.

Акумулятор можна зарядити, підключивши камеру до комп'ютера.

- Індикатор світиться під час зарядження і вимикається після його завершення.
- ❗ Зарядження триває до 3 годин.
- ❗ Якщо індикатор не вмикається, можливо, камера підключена неналежним чином або акумулятор, камера, комп'ютер чи кабель USB працюють неправильно.

- ! Рекомендується використовувати комп'ютер з операційною системою Windows XP (з пакетом оновлень 2 або нової версії), Windows Vista чи Windows 7. Якщо використовується інший комп'ютер або потрібно зарядити акумулятор без допомоги комп'ютера, див. розділ «Зарядження акумулятора за допомогою USB-адаптера змінного струму з комплекту» (стор. 16).

Windows

- 1** Вставте компакт-диск із комплекту постачання у пристрій для зчитування компакт-дисків.

Windows XP

- Відобразиться діалогове вікно «Setup».

Windows Vista/Windows 7

- Відобразиться діалогове вікно «Autorun». Натисніть піктограму «OLYMPUS Setup» для відображення діалогового вікна «Setup».



- ! Якщо вікно «Setup» не відображається, виберіть пункт «Мій комп'ютер» (Windows XP) або «Комп'ютер» (Windows Vista/Windows 7) в меню «Пуск». Двічі клацніть піктограму компакт-диска (OLYMPUS Setup), щоб відкрити вікно «OLYMPUS Setup», а потім двічі клацніть піктограму «Launcher.exe».
- ! Якщо відобразиться вікно «User Account Control», клацніть «Так» або «Продовжити».

2 Дотримуйтеся інструкцій на екрані комп'ютера.

- ! Якщо на екрані камери нічого не відображається, навіть після її підключення до комп'ютера, можливо, розряджено акумулятор. Залиште камеру підключеною до комп'ютера, доки зарядиться акумулятор, а потім відключіть її і підключіть знову.

Підключення камери

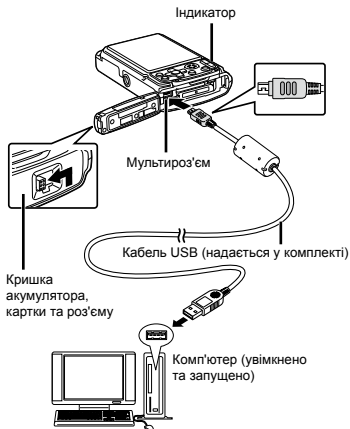

3 Зареєструйте свій вибір Olympus.

- Натисніть кнопку «Registration» і дотримуйтеся інструкцій на екрані.

4 Встановіть програмне забезпечення OLYMPUS Viewer 2 та ib.

- Перед початком встановлення перевірте системні вимоги.
- Для встановлення програмного забезпечення натисніть кнопку «OLYMPUS Viewer 2» або «OLYMPUS ib» та дотримуйтеся інструкцій на екрані.

OLYMPUS Viewer 2

Операційна система	Windows XP (з пакетом оновлень 2 або новішої версії)/Windows Vista/Windows 7
Процесор	Pentium 4 з тактовою частотою 1,3 ГГц або вище
Оперативна пам'ять	1 ГБ або більше (рекомендується 2 ГБ або більше)
Вільне місце на жорсткому диску	1 ГБ або більше
Параметри монітора	1024 × 768 пікселів або більше Щонайменше 65536 кольорів (рекомендується 16770000 кольорів)

ib

Операційна система	Windows XP (з пакетом оновлень 2 або новішої версії)/Windows Vista/Windows 7
Процесор	Pentium 4 з тактовою частотою 1,3 ГГц або вище (Pentium D з тактовою частотою 3,0 ГГц або вище для відеозображень)
Оперативна пам'ять	512 МБ або більше (рекомендується 1 ГБ або більше) (1 ГБ або більше необхідно для відеозображень – рекомендується 2 ГБ або більше)
Вільне місце на жорсткому диску	1 ГБ або більше
Параметри монітора	1024 × 768 пікселів або більше Щонайменше 65536 кольорів (рекомендується 16770000 кольорів)
Графічна система	Щонайменше 64 МБ відеопам'яті з DirectX 9 або новішою версією

* Для отримання інформації про використання програмного забезпечення див. інтерактивну довідку.

5 Встановіть інструкцію користувача камери.

- Натисніть кнопку «Camera Instruction Manual» і дотримуйтеся інструкцій на екрані.

Macintosh

1 Вставте компакт-диск із комплекту постачання у пристрій для зчитування компакт-дисків.

- Двічі клацніть піктограму компакт-диска (OLYMPUS Setup) на робочому столі.
- Для відображення діалогового вікна «Setup» двічі клацніть піктограму «Setup».



2 Встановіть програму OLYMPUS Viewer 2.

- Перед початком встановлення перевірте системні вимоги.
- Для встановлення програмного забезпечення натисніть кнопку «OLYMPUS Viewer 2» та дотримуйтеся інструкцій на екрані.



Щоб зареєструватися, виберіть команду «Registration» у меню «Help» програми «OLYMPUS Viewer 2».

OLYMPUS Viewer 2

Операційна система	Mac OS X v10.4.11–v10.6
Процесор	Intel Core Solo/Duo з тактовою частотою 1,5 ГГц або вище
Оперативна пам'ять	1 Гб або більше (рекомендується 2 Гб або більше)
Вільне місце на жорсткому диску	1 Гб або більше
Параметри монітора	1024 × 768 пікселів або більше Щонайменше 32000 кольорів (рекомендується 16770000 кольорів)

* У полі зі списком мов можна вибрати інші мови. Для отримання інформації про використання програмного забезпечення див. інтерактивну довідку.

3 Скопіюйте інструкцію користувача камери.

- Натисніть кнопку «Camera Instruction Manual», щоб відкрити папку з інструкціями користувача камери. Скопіюйте на комп'ютер інструкцію на бажаній мові.

Зарядження акумулятора за допомогою USB-адаптера змінного струму з комплекту

⚠ USB-адаптер змінного струму (F-2AC) з комплекту (далі в цьому документі – «USB-адаптер змінного струму») призначений виключно для зарядження та відтворення. Переконайтеся, що зйомка не використовується, коли USB-адаптер змінного струму підключено до камери.

Приклад: USB-адаптер змінного струму з кабелем змінного струму

1

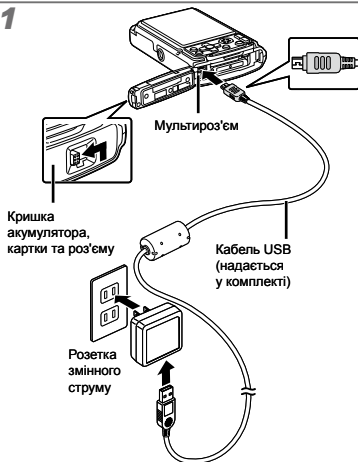

2



- ⚠ Акумулятор із комплекту заряджений не повністю. Перед використанням обов'язково зарядіть акумулятор, доки індикатор не перестане світитися (протягом приблизно 3 год.).
- ⚠ Якщо індикатор не вмикається, USB-адаптер змінного струму не підключено до камери належним чином, або, можливо, акумулятор, камеру чи USB-адаптер змінного струму пошкоджено.

- ❗ Докладну інформацію про акумулятор і USB-адаптер змінного струму див. у розділі «Акумулятор і USB-адаптер змінного струму» (стор. 64).
- ❗ Акумулятор можна зарядити, підключивши камеру до комп'ютера. Тривалість заряджання залежить від продуктивності комп'ютера. (У деяких випадках вона може досягати 10 годин.)

Коли слід заряджати акумулятори

Зарядіть акумулятор у разі появи наведеного нижче повідомлення про помилку.

Блимає червоним



Верхня ліва частина монітору



Повідомлення про помилку

Дата, час, часовий пояс і мова

Встановлені тут дата й час зберігаються в іменах файлів зображеня, надрукованих даних та інших даних. Також можна вибрати мову для меню та повідомлень, які відображаються на моніторі.

- 1 Натисніть кнопку ON/OFF, щоб увімкнути камеру.
 - Екран встановлення дати й часу відображається, якщо дату й час не встановлено.

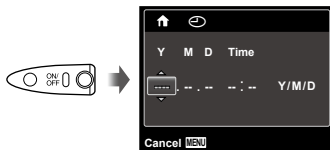

Екран встановлення дати й часу

- 2 За допомогою кнопок Δ ∇ виберіть значення року для параметра [Y].

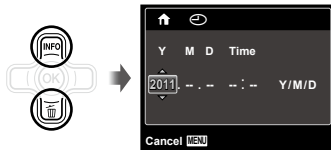

- 3 Натисніть кнопку \triangleright , щоб зберегти значення для параметра [Y].

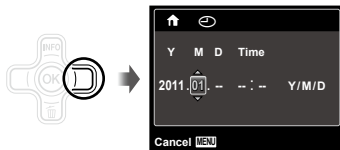

- 4 Як у кроках 2 і 3 за допомогою кнопок Δ ∇ \triangleleft \triangleright і \odot встановіть значення для параметрів [M] (місяць), [D] (день), [Time] (години та хвилини) і [Y/M/D] (порядок відображення дати).

- ❗ Для точного встановлення часу натисніть кнопку \odot , коли пролунає сигнал, який означає 00 секунд.
- ❗ Щоб змінити дату й час, настройте відповідний параметр у меню. [Date] (дата й час) (стор. 53)

5 За допомогою кнопок \triangleleft \triangleright виберіть часовий пояс \uparrow , а потім натисніть кнопку OK .

- За допомогою кнопок \triangle ∇ можна увімкнути або вимкнути режим літнього часу ([Summer]).



- ! Меню можна використовувати, щоб змінити вибраний часовий пояс. [World Time] (стор. 53)

6 За допомогою кнопок \triangle ∇ \triangleleft \triangleright виберіть потрібну мову, а потім натисніть кнопку OK .

- ! Меню можна використовувати, щоб змінити вибрану мову. [] (стор. 52)

Встановлення картки пам'яті SD/SDHC/SDXC або картки Eye-Fi (продається окремо)

- ! Завжди використовуйте з цією камерою картки пам'яті SD/SDHC/SDXC або картки Eye-Fi. Не вставляйте картки пам'яті інших типів. «Використання картки пам'яті SD/SDHC/SDXC або картки Eye-Fi (продається окремо)» (стор. 65)
- ! Камера може зберігати створені зображення у вбудованій пам'яті без використання картки пам'яті SD/SDHC/SDXC чи картки Eye-Fi.
- ! Наступні ілюстрації стосуються використання картки пам'яті SD.

1

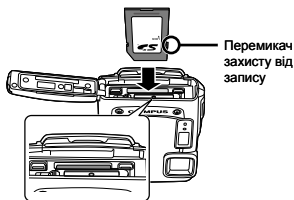

- ! Вставте картку прямо, доки не почуєте клацання.
- ! Не торкайтеся безпосередньо області контактів.

2

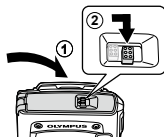

- ! Надійно закрийте кришку акумулятора, картки та роз'єму до клацання фіксатора.
- ! «Кількість знімків, які можна зберегти (нерухомі зображення)/тривалість безперервного запису (рухомі зображення) у вбудованій пам'яті та на картці пам'яті SD/SDHC/SDXC» (стор. 67, 68)

Виймання картки пам'яті SD/SDHC/SDXC та картки Eye-Fi

1



2

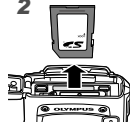

- ! Натисніть картку до клацання та плавного виходу назовні, потім вийміть її.

Зйомка, відтворення та видалення

Зйомка з оптимальною величиною діафрагми та витримкою (режим P)

У цьому режимі активовано параметри автоматичної зйомки, за потреби можна також вносити зміни до широкого діапазону інших функцій меню зйомки, наприклад корекції експозиції, балансу білого тощо.

- 1 Натисніть кнопку **ON/OFF**, щоб увімкнути камеру.



Кількість нерухомих зображень, які можна зберегти (стор. 67)

Монитор (екран режиму очікування)

- 1 Якщо режим **P** не відображається, натисніть **◀**, щоб відобразити екран меню функцій, а потім установіть режим зйомки **P**. «Використання меню» (стор. 5)

Екран поточного режиму зйомки

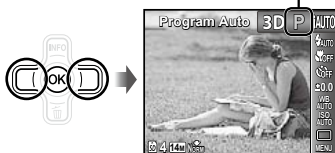

- 1 Натисніть кнопку **ON/OFF** ще раз, щоб вимкнути камеру.

- 2 Візьміть камеру та скомпонуйте знімок.



Горизонтальне положення



Вертикальне положення

- 1 Тримачи камеру, пильнуйте, щоб не закрити спалах пальцем тощо.

3 Натисніть кнопку спуску затвора наполовину для фокусування на об'єкті.

- Після фокусування камери на об'єкті експозиція буде зафіксована (відобразиться витримка та значення діафрагми), а рамка автофокусування відобразиться зеленим кольором.
- Камері не вдалося сфокусуватись, якщо рамка автофокусування блимає червоним кольором. Спробуйте сфокусуватися знову.

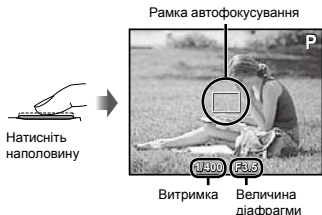

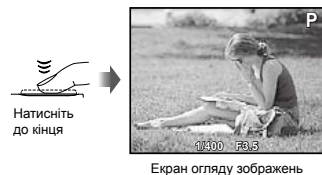

❗ «Фокусування» (стор. 61)

4 Щоб зробити знімок, акуратно повністю натисніть кнопку спуску затвора, слідкуючи за тим, щоб камера не тремтіла.





Перегляд зображень під час зйомки

Натискання кнопки  дає змогу відтворити зображення. Для повернення до режиму зйомки натисніть кнопку  або натисніть кнопку спуску затвора наполовину.

Відеозйомка

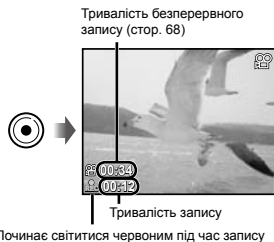
1 Натисніть кнопку відеозйомки, щоб розпочати запис.



❗ Ефекти вибраного режиму зйомки можна використовувати при відеозйомці (якщо встановлено режим , 3D, [Beauty] у режимі **SCN** або [Fish Eye] чи [Sparkle] у режимі **MAGIC**, зйомка виконується у режимі **P**).

❗ Звук також записуватиметься.

❗ Під час запису звуку можна використовувати тільки цифрове масштабування. Для відеозйомки з використанням оптичного масштабування встановіть  (рухомі зображення) (стор. 42) у положення [Off].

2 Повторно натисніть кнопку відеозйомки, щоб зупинити запис.

Використання масштабування

За допомогою кнопок масштабування можна відрегулювати діапазон зйомки.

Натискання кнопки ширококутної зйомки (W)
Натискання кнопки зйомки в режимі «телефоту» (T)



Панель масштабування



- ⚠️ Оптичне масштабування: 3,6×
- Цифрове масштабування: 4×

Зйомка більших зображень [Digital Zoom]

- ⚠️ Вигляд панелі масштабування вказує на тип і величину масштабування. Вигляд дисплея змінюється залежно від значень, вибраних для параметрів [Digital Zoom] (стор. 41) та [Image Size] (стор. 39).

Для [Digital Zoom] вибрано [Off]:

Розмір зображення	Панель масштабування
14M	<p>Діапазон оптичного масштабування</p>
Інше	<p>Зображення масштабується і обтинається.¹¹</p>

Для [Digital Zoom] вибрано [On]:

Розмір зображення	Панель масштабування
14M	<p>Діапазон цифрового масштабування</p>
Інше	<p>Зображення масштабується і обтинається.¹¹</p> <p>Діапазон цифрового масштабування</p>

¹¹ Якщо значення [Image Size] менше повної роздільної здатності, то при досягненні максимального оптичного масштабування камера автоматично змінить розмір зображення й обітне його до встановленого значення [Image Size]. Якщо параметр [Digital Zoom] має значення [On], то потім розпочнеться цифрове масштабування.

- ⚠️ Якщо під час зйомки панель масштабування відображається червоним кольором, знімки можуть бути «зернистими».

Змінення відображення інформації про зйомку

Відображення інформації на екрані можна змінити для максимальної відповідності умовам ситуації, наприклад для усунення інформації з екрана або точного встановлення композиції за допомогою сітки.

1 Натисніть кнопку Δ (INFO).

- Відображена інформація про зйомку змінюється в показаному нижче порядку після кожного натискання кнопки. «Відображення режиму зйомки» (стор. 11)

Звичайний режим



Без інформації



Детальний екран



Читання гістограми

Якщо ця вершина заповнює більшу частину кадру, зображення буде переважно світлим.

Якщо ця вершина заповнює більшу частину кадру, зображення буде переважно темним.

Зелена ділянка покаже розподіл яскравості по центру екрана.

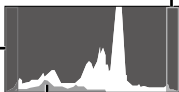

Перегляд зображень

1 Натисніть кнопку \blacktriangleright .

Кількість кадрів/
загальна кількість зображень



Відтворення зображення

2 Виберіть зображення за допомогою кнопок \triangleleft \triangleright .

Відображення
попереднього
зображення



Відображення
наступного
зображення

- Для перемотування вперед утримуйте кнопку \blacktriangleright , а для перемотування назад утримуйте кнопку \triangleleft .
- Розмір відображення зображень можна змінити. «Індиксне подання та перегляд великим планом» (стор. 24)

Відтворення записів зі звуком

Щоб відтворити звук, записаний під час зйомки зображення, виберіть зображення та натисніть кнопку . На зображеннях, записаних зі звуком, з'явиться піктограма .



Тривалість відтворення

Для налаштування гучності використовуйте .

Відтворення відеозображень

Виберіть відеозображення та натисніть кнопку .



Відеозображення

Операції під час відтворення відеозображення



Час, що пройшов/
Загальна
тривалість запису

Під час відтворення

Призупинення та відновлення відтворення	Натисніть кнопку , щоб призупинити відтворення. Натискайте кнопку під час паузи, швидкого перемотування вперед або назад, щоб перезапустити відтворення.
Перемотування вперед	Щоб перемотати вперед, натисніть кнопку . Щоб збільшити швидкість перемотування вперед, натисніть кнопку знову.
Перемотування назад	Натисніть кнопку для перемотування назад. Швидкість перемотування назад збільшується після кожного натискання кнопки .
Налаштування гучності	Налаштуйте гучність за допомогою кнопок .

Операції під час призупинення відтворення



У режимі призупинення

Перехід	Натисніть кнопку для відображення першого кадру і кнопку – для відображення останнього кадру.
Перехід до наступного або попереднього кадру та перемотування одного окремого кадру	Натисніть кнопку або , щоб перейти до наступного або попереднього кадру, або перемотати один окремий кадр. Натисніть та тримайте кнопку або для безперервного переходу або перемотування.
Відновлення відтворення	Щоб відновити відтворення, натисніть кнопку .

Припинення відтворення відеозображення

Натисніть кнопку **MENU**.

Видалення зображень під час відтворення (видалення зображень по одному)

- 1 Відобразити зображення, яке потрібно стерти, та натисніть кнопку ∇ (Erase).

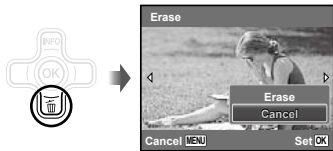

- 2 За допомогою кнопок Δ ∇ виберіть пункт [Erase] і натисніть кнопку \odot .

Для отримання інформації про стирання кількох зображень одночасно див. розділ «Стирання зображень [Erase]» (стор. 45).

Індексне подання та великий план

Індексне подання дає змогу швидко вибрати потрібне зображення. Великий план (максимум 10-кратне збільшення) дає змогу переглянути деталі зображення.

- 1 Скористайтеся кнопками масштабування.

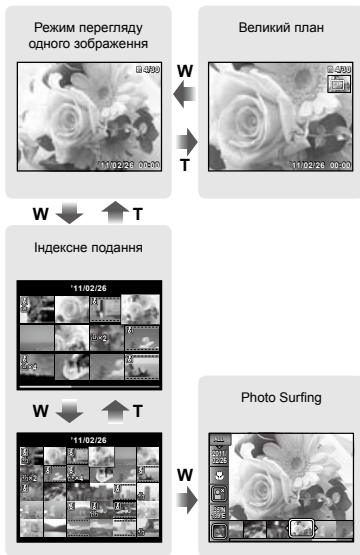

- Якщо в індексному поданні вибрати відеоролик, то інформація Photo surfing не відобразиться, навіть при натисанні кнопки масштабування W.
- [Photo Surfing] (стор. 43)

Вибір зображення в індексному поданні

За допомогою кнопок Δ ∇ \langle \rangle виберіть зображення та натисніть кнопку \odot , щоб відобразити вибране зображення в режимі перегляду одного зображення.

Прокручування зображення в режимі великого плану

За допомогою кнопок Δ ∇ \langle \rangle перейдіть до області перегляду.

Щоб зупинити Photo Surfing

За допомогою Δ ∇ виберіть [ALL] і натисніть кнопку \odot .

Змінення відображення інформації про зображення

Можна змінити параметри відображення на екрані інформації про зйомку.

1 Натисніть кнопку Δ (INFO).

- Відображена інформація про зображення змінюється в показаному нижче порядку після кожного натискання кнопки.

Звичайний режим



Без інформації



Детальний екран



! «Перегляд гістограми» (стор. 22)

Відтворення панорамних зображень

Панорамні зображення, об'єднані за допомогою команд [Auto] або [Manual], можна прокручувати для перегляду.

! «Створення панорамних зображень (режим P)» (стор. 30)

1 Виберіть панорамне зображення під час відтворення.

! «Перегляд зображень» (стор. 22)





2 Натисніть кнопку \odot .



Поточна область перегляду

Керування відтворенням панорамного зображення

Наближення/віддалення: натисніть кнопку \odot , щоб призупинити відтворення. Потім натисніть кнопку масштабування для збільшення чи зменшення зображення.

Напрямок відтворення: натисніть кнопку , щоб призупинити відтворення. Далі натисніть   для прокручування зображення в напрямку натиснутої кнопки.

Призупинення: натисніть кнопку .

Відновлення прокручування: натисніть кнопку .

Припинення відтворення: натисніть кнопку MENU.

Відтворення 3D-зображень

Зняті за допомогою камери 3D-зображення можна відтворювати на пристрої, що підтримують формат 3D, підключивши їх до камери кабелем HDMI (продається окремо).



 «Зйомка 3D-зображень (режим 3D)» (стор. 32)

 Перед відтворенням 3D-зображень уважно прочитайте попередження в посібнику з експлуатації пристрою, що підтримує формат 3D.



1 З'єднайте прилад, що підтримує формат 3D, з камерою за допомогою кабелю HDMI.

 Інформацію про спосіб з'єднання та необхідну настройку див. у розділі «Підключення за допомогою кабелю HDMI» (стор. 51)

2 Натискаючи , , виберіть [3D Show], а потім натисніть кнопку .

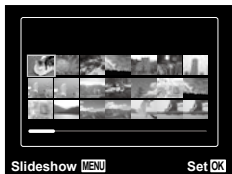
3 За допомогою кнопок   виберіть 3D-зображення для відтворення, а потім натисніть кнопку .



 Щоб розпочати показ слайдів, натисніть кнопку MENU.
Для припинення показу слайдів натисніть кнопку MENU або .

 3D-зображення складаються з файлів JPEG і файлів MP. Видаливши якісь із цих файлів на комп'ютері, ви не зможете відтворювати 3D-зображення.

Використання посібника з меню

Натисніть кнопку  у меню настройки, щоб відобразити опис для поточного елемента.

 «Використання меню» (стор. 5)

Використання посібника камери

Використовуйте посібник камери для пошуку операцій камери.

1 Натисніть кнопку  на екрані режиму очікування або екрані відтворення.

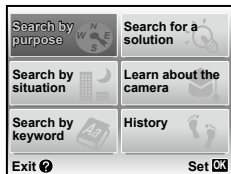

Вкладене меню 2	Застосування
Search by purpose	Пошук функцій та методів роботи.
Search for a solution	Пошук рішення для проблем, що виникають під час експлуатації.
Search by situation	Пошук за умовами зйомки чи відтворення.
Learn about the camera	Відображається інформація про рекомендовані функції та основні методи роботи для камери.
Search by keyword	Пошук за ключовими словами.
History	Пошук можна здійснювати в журналі пошукових запитів.

2 Натискаючи $\Delta \nabla \langle \rangle$, виберіть потрібний елемент, а потім натисніть кнопку \odot .

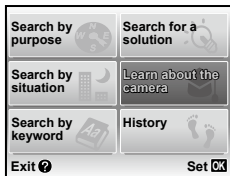

- Дотримуйтесь інструкцій на екрані для пошуку потрібного вмісту.

Використання режимів зйомки

Змінення режиму зйомки

- Режим зйомки (P, iAUTO, SCN, MAGIC, BEAUTY) можна змінити за допомогою меню функцій. «Використання меню» (стор. 5)
- Значення функцій за замовчуванням виділяються в **█**.

Зйомка з автоматичними параметрами (режим iAUTO)

Камера автоматично вибирає оптимальний режим зйомки для певного сюжету. Це повністю автоматичний режим, який дає змогу користувачу робити знімки, що відповідають сюжету, простим натисканням кнопки спуску затвора. У режимі iAUTO не можна вибрати деякі параметри меню зйомки.

1 Виберіть для режиму зйомки пункт iAUTO.

Піктограма змінюється залежно від сюжетної програми, яку автоматично вибирає фотокамера.



- У певних випадках фотокамера може не вибрати потрібний режим зйомки.
- У режимі iAUTO є певні обмеження для налаштувань.
- Якщо камері не вдається визначити оптимальний режим, буде вибрано режим P.

Використання оптимального режиму для сюжетної програми (режим SCN)

1 Виберіть для режиму зйомки пункт SCN.

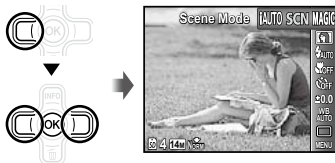

2 Натисніть кнопку ∇ , щоб перейти до вкладеного меню.

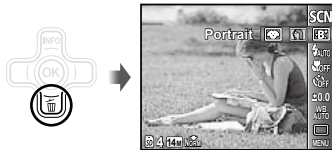

3 За допомогою кнопок \leftarrow \rightarrow виберіть режим, а потім натисніть кнопку OK, щоб встановити його.

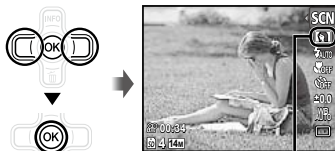

Піктограма, що вказує на встановлену сюжетну програму

- ! У режимах **SCN** оптимальні параметри зйомки для певних сюжетних програм устанавлюються заздалегідь. З цієї причини параметри в деяких режимах можуть бути недоступними для змінення.

Опція	Застосування
Portrait/Beauty/Landscape/ Night Scene*/Night+Portrait/ Sport/Indoor/Candle/ Self Portrait/Sunset*/ Fireworks*/Cuisine/ Documents/Beach & Snow/ Snapshot/Pet Mode – Cat/ Pet Mode – Dog	Фотокамера робить знімок у режимі оптимальних параметрів для умов сюжетної програми.

- 11 Якщо об'єкт зйомки темний, автоматично вмикається функція зменшення шуму зображення. При цьому приблизно удвічі збільшується час зйомки, протягом якого подальша зйомка недоступна.

Зйомка фотографій під водою

Виберіть пункт [Snapshot].

- ! «Важлива інформація стосовно функцій захисту від води та ударів» (стор. 68)

Фіксація фокусної відстані для знімків під водою (фіксація автофокусування)

Після вибору [Snapshot] натисніть кнопку [OK].

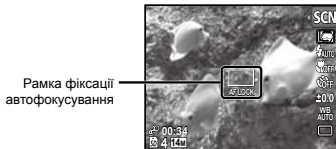

- ! Щоб скасувати, ще раз натисніть кнопку [OK] для видалення позначки фіксації автофокусування.

Для зйомки домашньої тварини виберіть ([Pet Mode – Cat]/ [Pet Mode – Dog])

За допомогою кнопок <|> виберіть пункт [Pet Mode – Cat] або [Pet Mode – Dog], а потім натисніть кнопку [OK] для його встановлення.

- Автоматично вмикається функція [Auto Release] і одразу після розпізнавання морди об'єкта зйомки камера створює знімок.
- Для вимкнення функції [Auto Release] див. розділ «Використання автоспуску» (стор. 35).

Зйомка зі спеціальними ефектами (режим MAGIC)

Щоб додати виразності фотографії, виберіть потрібний спеціальний ефект.

1 Виберіть для режиму зйомки пункт MAGIC.

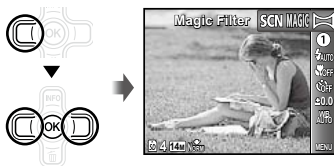

2 Натисніть кнопку [OK], щоб перейти до вкладеного меню.



- ❗ Якщо вибрано [Auto] або [Manual], то для параметра [Image Size] (стор. 39) встановлюється значення [2M].
- ❗ Фокус, експозиція, положення масштабування (стор. 21) і баланс білого (стор. 36) фіксуються на першому кадрі.
- ❗ Спалах (стор. 34) фіксується в режимі  (Flash Off).

Зйомка в режимі [Auto]

- ① Натисніть кнопку спуску затвора, щоб зняти перший кадр.
- ② Злегка посуňte камеру в напрямку другого кадру.



Екран під час об'єднання зображень зліва направо

- ③ Повільно посуňte камеру, тримаючи її прямо, і зупиніть, коли вказівник та рамка фокусування збігаються.
 - Камера спускає затвор автоматично.



- ❗ Для поєднання лише двох фотографій перед зйомкою третього кадру натисніть кнопку .
- ④ Повторіть крок ③ для зйомки третього кадру.
 - Після зйомки третього кадру камера автоматично обробляє кадри та відображає об'єднане панорамне зображення.

- ❗ Щоб вийти з режиму панорамної зйомки без збереження зображення, натисніть кнопку **MENU**.
- ❗ Якщо затвор автоматично не спускається, спробуйте скористатися параметром [Manual] або [PC].

Зйомка в режимі [Manual]

- ① За допомогою кнопок Δ ∇ \triangleleft \triangleright укажіть, з якого краю слід приєднати наступну фотографію.

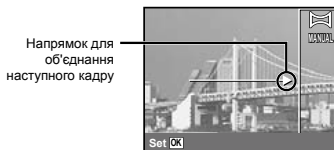

- ② Натисніть кнопку спуску затвора, щоб зробити перший кадр.

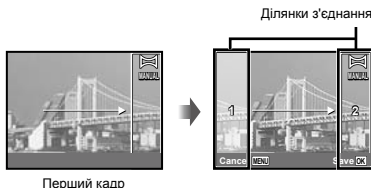

- ③ Скомпонуйте наступний знімок так, щоб ділянка з'єднання 1 накладалася на ділянку з'єднання 2.

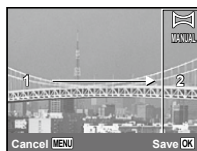

Компонування другого кадру

- ④ Натисніть кнопку спуску затвора, щоб зробити наступний знімок.
- ❗ Для поєднання лише двох фотографій перед зйомкою третього кадру натисніть кнопку **OK**.
- ⑤ Повторіть кроки ③ та ④ для зйомки третього кадру.
- Після зйомки третього кадру камера автоматично обробляє кадри та відображає об'єднане панорамне зображення.
- ❗ Щоб вийти з режиму панорамної зйомки без збереження зображення, натисніть кнопку **MENU**.

Зйомка зображень із параметром [PC]

- ① Використовуючи кнопки Δ ∇ \triangleleft \triangleright , виберіть напрямок поєднання кадрів.
- ② Натисніть кнопку спуску затвора, щоб відзняти перший кадр, а потім скомпонуйте другий знімок.

Перед першим знімком

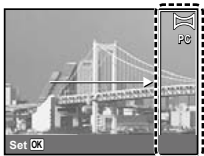

Після першого знімка

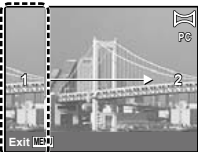

- Після першого знімка область, виділена білим кольором, знову з'являється на дисплеї навпроти напрямку панорамування. Зробіть подальші знімки таким чином, щоб вони накладалися на зображення на дисплеї.

- ③ Повторіть крок ②, доки не буде відзнято потрібну кількість кадрів, а потім натисніть кнопку **OK** або **MENU** після завершення.
- ❗ У панорамну зйомку можна включити до 10 кадрів.
- ❗ Для отримання відомостей про панорамну зйомку зверніться до довідкового посібника програмного забезпечення для ПК.

Зйомка 3D-зображень (режим 3D)

У цьому режимі відбувається зйомка 3D-зображень для перегляду на пристроях, що підтримують формат 3D.

- ❗ Зображення, зняті в режимі 3D, не можна відобразити в форматі 3D на моніторі цієї камери.

1 Виберіть режим зйомки 3D.

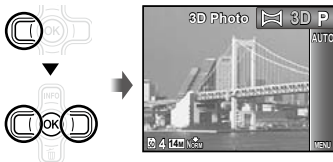

2 Натисніть кнопку ∇ , щоб перейти до вкладеного меню.

3 За допомогою кнопок \triangleleft \triangleright виберіть [Auto] чи [Manual], а потім натисніть кнопку **OK** для підтвердження.

Вкладене меню 1	Опис
Auto	Після зйомки першого кадру накладіть об'єкт на зображення на моніторі. Наступний кадр буде знятий автоматично.
Manual	Після зйомки першого кадру перемістіть камеру, щоб накласти об'єкт на зображення на моніторі. Потім натисніть кнопку спуску затвора.

- ❗ У залежності від об'єкта та ситуації (надто мала відстань між камерою й об'єктом) може здаватися, що ефект 3D на зображенні відсутній.
- ❗ Кут перегляду 3D залежить від об'єкта тощо.

Зйомка в режимі [Auto]

- 1 Натисніть кнопку спуску затвора, щоб зняти перший кадр.
- 2 Сумістіть об'єкт із ледь помітним зображенням на моніторі.
 - Знімок буде зроблений автоматично.

Зйомка в режимі [Manual]

- 1 Натисніть кнопку спуску затвора, щоб зняти перший кадр.
 - 2 Сумістіть об'єкт із ледь помітним зображенням на моніторі та виберіть положення другого кадру.
 - 3 Натисніть кнопку спуску затвора, щоб зробити другий знімок.
- ❗ Щоб вийти з режиму 3D-зйомки без збереження зображення, натисніть кнопку **MENU**.

Використання функцій зйомки

! «Використання меню» (стор. 5)

Використання спалаху

Функції спалаху можна вибрати для максимальної відповідності умовам зйомки.

1 Виберіть функцію спалаху у меню функцій зйомки.

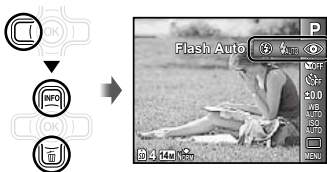

2 За допомогою кнопок <> виберіть потрібну опцію параметра, а потім натисніть кнопку OK для її встановлення.

Опція	Опис
Flash Auto	Спалах спрацьовує автоматично в умовах недостатнього або контрольного освітлення.
Redeye	Попередні спалахи спрацьовують для зменшення ефекту червоних очей на фотографіях.
Fill In	Спалах спрацьовує незалежно від умов освітлення.
Flash Off	Спалах не спрацьовує.

Зйомка великих планів (макрозйомка)

Ця функція дає змогу фокусуватися на об'єктах, знімаючи їх на невеликій відстані.

1 Виберіть функцію макрозйомки у меню функцій зйомки.

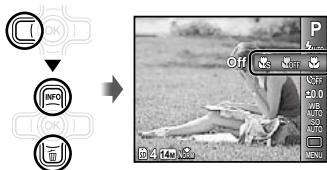

2 За допомогою кнопок <> виберіть потрібну опцію параметра, а потім натисніть кнопку OK для її встановлення.

Опція	Опис
Off	Режим макрозйомки вимкнений.
Macro	Цей режим дає змогу виконувати зйомку на відстані 10 см ¹ (30 см ²) до об'єкта.
Super Macro ³	Цей режим дає змогу виконувати зйомку на відстані 2 см до об'єкта. На об'єктах на відстані від 50 см і далі не можна сфокусуватися.

¹ Коли масштабування встановлено в найбільш широке положення (W).

² Коли масштабування встановлено в найбільш широке значення «телефото» (T).

³ Масштабування встановлюється автоматично.

! Спалах (стор. 34) і масштабування (стор. 21) не можна налаштувати, коли вибрано [Super Macro] (стор. 34).

Використання автоспуску

Якщо повністю натиснути кнопку спуску затвора, знімок буде зроблено з невеликою затримкою.

- 1 Виберіть функцію автоспуску у меню функцій зйомки.



- 2 За допомогою кнопок $\leftarrow\rightarrow$ виберіть потрібну опцію параметра, а потім натисніть кнопку **OK** для її встановлення.

Опція	Опис
Off	Функцію автоспуску вимкнено.
12 sec	Індикатор автоспуску світиться упродовж прибл. 10 секунд, після чого він блимає прибл. 2 секунди, а потім робиться знімок.
2 sec	Індикатор автоспуску блимає впродовж приблизно 2 секунд, потім робиться знімок.
Auto Release ¹	Коли домашня тварина (кішка чи собака) повертає голову в бік камери, ця функція розпізнає морду й автоматично виконує зйомку.

¹ Пункт [Auto Release] відображається, тільки коли в режимі **SCN** вибрано **[SCN]** або **[SCN]**.

⚠ Режим автоспуску автоматично скасовується після першої фотографії.

Скасування автоспуску після його запуску

Натисніть кнопку **MENU**.

Налаштування яскравості (корекція експозиції)

Можна збільшити чи зменшити стандартну яскравість (відповідну експозицію), встановлену фотокамерою на основі режиму зйомки (крім **IAUTO**), щоб отримати знімок потрібної якості.

- 1 Виберіть функцію корекції експозиції у меню функцій зйомки.

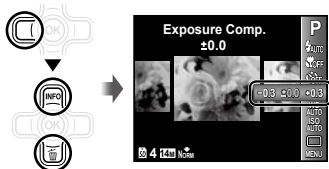

- 2 Натискаючи кнопки $\leftarrow\rightarrow$, виберіть потрібне значення яскравості, а потім натисніть кнопку **OK**.

Настроювання природної колірної схеми (баланс білого)

Щоб кольори виглядали природно, виберіть значення параметра балансу білого, яке відповідає сюжетній програмі.

- 1 Виберіть функцію балансу білого у меню функцій зйомки.



- 2 За допомогою кнопок $\leftarrow\rightarrow$ виберіть потрібну опцію параметра, а потім натисніть кнопку \odot для її встановлення.

Опція	Опис
WB Auto	Камера автоматично настроює баланс білого відповідно до сюжету зйомки.
	Для зйомки за межами приміщення за умов ясної погоди.
	Для зйомки за межами приміщення у хмарну погоду.
	Для зйомки в умовах освітлення лампою розжарювання.
	Для зйомки в умовах білого люмінесцентного освітлення (в офісі тощо)

Вибір чутливості ISO

- 1 Виберіть параметр ISO у меню функцій зйомки.



- 2 За допомогою кнопок $\leftarrow\rightarrow$ виберіть потрібну опцію параметра, а потім натисніть кнопку \odot для її встановлення.

Опція	Опис
ISO Auto	Камера автоматично настроює чутливість відповідно до сюжету зйомки.
High ISO Auto	Камера використовує вищу чутливість у порівнянні з [ISO Auto], щоб мінімізувати розмиття, спричинене переміщенням об'єкта або тремтінням камери.
Значення	Для чутливості ISO встановлюється вибране значення.

- 1 Хоча менші значення ISO призводять до меншої чутливості, в умовах повного освітлення можна знімати чіткі зображення. Вищі значення призводять до вищої чутливості, тому навіть в умовах поганого освітлення можна знімати зображення навіть за короткої витримки. Утім, висока чутливість призводить до виникнення шумів на зображенні, що може надати йому зернистого вигляду.

Послідовна зйомка (серійна зйомка)

Зображення знімаються послідовно, поки утримується кнопка спуску затвора.

- 1 Виберіть функцію серійної зйомки в меню функцій зйомки.





Опція	Опис
	При кожному натисканні кнопки спуску затвора створюється один знімок.
**	Створення послідовних знімків із параметрами фокусування, яскравості (експозиція) і балансу білого, установленими під час зйомки першого кадру.
	Камера робить послідовні знімки з більшою швидкістю, ніж за застосування параметра .

** Швидкість зйомки змінюється залежно від параметрів [Image Size/Compression] (стор. 39).



- ! Якщо встановлено , значення [Redeye] для спалаху (стор. 34) настроїти неможливо. Крім того, у режимі для спалаху встановлюється значення [Flash Off].
- ! У режимі параметр [Image Size] обмежено значенням **[3M]** або нижчим, а для чутливості ISO встановлюється значення [ISO Auto].

Меню для функцій зйомки

 Значення функції за замовчуванням виділяються в .



Відновлення значень за замовчуванням для функцій зйомки [Reset]

₁ (меню зйомки 1) ► Reset

Вкладене меню 2	Застосування
Yes	Відновлення наведених нижче функцій меню до значень за замовчуванням. <ul style="list-style-type: none"> • Режим зйомки (стор. 28) • Спалах (стор. 34) • Макрозйомка (стор. 34) • Автоспуск (стор. 35) • Корекція експозиції (стор. 35) • Баланс білого (стор. 36) • ISO (стор. 36) • Послідовна зйомка (стор. 37) • Функції меню у [₁, ₂, ] (стор. 38–42)
No	Поточні параметри не змінюватимуться.

Вибір якості зображення для нерухомих зображень [Image Size/Compression]

 (меню зйомки 1) ► Image Size/Compression

Вкладене меню 1	Вкладене меню 2	Застосування
Розмір зображення	14M (4288×3216)	Використовується для друку знімків більшого розміру, ніж передбачає формат А3 (297×420 мм).
	8M (3264×2448)	Використовується для друку знімків до формату А3 (297×420 мм) включно.
	5M (2560×1920)	Використовується для друку знімків формату А4 (216×297 мм).
	3M (2048×1536)	Використовується для друку зображень меншого розміру, ніж передбачає формат А4 (216×297 мм).
	2M (1600×1200)	Використовується для друку зображень формату А5 (127×179 мм).
	1M (1280×960)	Використовується для друку зображень формату листівки.
	VGA (640×480)	Використовується для перегляду зображень на екрані телевізора або для пересилання електронною поштою та використання на веб-сайтах.
	16:9  (4288×2416)	Використовується для відтворення зображень на широкоекранному телевізорі та для друку зображень формату А3 або 279×432 мм.
	16:9  (1920×1080)	Використовується для відтворення зображень на широкоекранному телевізорі та для друку зображень формату А5 або 127×179 мм.
Стиснення	Fine	Висока якість зображення.
	Normal	Звичайна якість зображення.

 «Кількість знімків, які можна зберегти (нерухомі зображення)/тривалість безперервного запису (рухомі зображення) у вбудованій пам'яті та на картці пам'яті SD/SDHC/SDXC» (стор. 67, 68)

Вибір якості зображення для відео [Image Size/Image Quality]

 (меню відео) ► Image Size/Image Quality

Вкладене меню 1	Вкладене меню 2	Застосування
Розмір зображення	720p VGA (640×480) QVGA (320×240)	Виберіть якість зображення відповідно до розміру зображення та частоти кадрів.
Якість зображення	Fine/Normal	Виберіть [Fine] для кращої якості знімків.



 «Кількість знімків, які можна зберегти (нерухомі зображення)/тривалість безперервного запису (рухомі зображення) у вбудованій пам'яті та на картці пам'яті SD/SDHC/SDXC» (стор. 67, 68)

 Якщо для параметра [Image Size] встановлено значення [QVGA], для [Image Quality] встановлюється значення [Fine].

Освітлення об'єкта зйомки під час зйомки з контровим освітленням [Shadow Adjust]

 (меню зйомки 1) ► Shadow Adjust

Вкладене меню 2	Застосування
Auto	Вмикається автоматично при виборі сумісного режиму зйомки.
Off	Цей ефект не застосовується.
On	Зйомка з автоматичним регулюванням для збільшення яскравості області, яка стала темнішою.

 Якщо встановлено [Auto] або [On], для параметра [ESP/] (стор. 40) автоматично встановлюється значення [ESP].

Вибір ділянки фокусування [AF Mode]





 (меню зйомки 1) ► AF Mode

Вкладене меню 2	Застосування
Face/iESP ¹	Фотокамера фокусується автоматично. (Коли камера виявляє обличчя, воно виділяється білою рамкою ¹ ; коли кнопку спуску затвора натиснуто наполовину і камера фокусується, рамка стає зеленою ² . Якщо обличчя не виявлено, камера вибирає об'єкт у рамці і фокусується автоматично.)
Spot	Камера фокусується на об'єкті, розташованому в межах рамки автофокусування.
AF Tracking	Фотокамера автоматично відстежує рух об'єкта та тривало фокусується на ньому.

¹ Для деяких об'єктів рамка може не відображатися або з'явитися через деякий час.

² Якщо рамка блимає червоним, камері не вдається офокусуватися. Спробуйте повторити фокусування на об'єкті.

Тривале фокусування на рухомому об'єкті (автофокусування з відстеженням)

- Утримуючи фотокамеру, наведіть рамку автофокусування на об'єкт зйомки та натисніть кнопку .
- Коли фотокамера розпізнає об'єкт, рамка автофокусування відслідковує його рух для тривалого фокусування на об'єкті.
- Для скасування відстеження натисніть кнопку .
-  Залежно від об'єкта та умов зйомки камера може не зафіксувати фокус або не відстежити рух об'єкта.
-  Якщо камера не відстежує рух об'єкта, рамка автофокусування стає червоною.

Вибір методу для вимірювання яскравості [ESP/]

 (меню зйомки 1) ► ESP/

Вкладене меню 2	Застосування
ESP	Дозволяє отримати рівномірну яскравість по всьому екрану під час зйомки (дозволяє виміряти яскравість окремо для центру екрана та навколишніх ділянок).
 (точка)	Знімає об'єкт в центрі з контровим освітленням (дозволяє виміряти яскравість у центрі екрана).

 Якщо встановлено значення [ESP], під час зйомки в умовах сильного контрового освітлення центр може виглядати затемненим.

Зйомка зі збільшенням, що перевищує оптичне масштабування [Digital Zoom]

 1 (меню зйомки 1) ► Digital Zoom

Вкладене меню 2	Застосування
Off	Вимкнення цифрового масштабування.
On	Увімкнення цифрового масштабування.

 Функція [Digital Zoom] недоступна, якщо вибрано режим [Super Macro] (стор. 34).

 Вигляд панелі масштабування залежить від параметра, встановленого для [Digital Zoom]. «Зйомка більших зображень» (стор. 21)

Зменшення розмитості, спричиненої тремтінням камери під час зйомки [Image Stabilizer] (нерухоми зображення)/[IS Movie Mode] (відеозображення)



 2 (меню зйомки 2) ►

Image Stabilizer (нерухоми зображення)/

 (меню відео) ►

IS Movie Mode (відеозображення)

Вкладене меню 2	Застосування
Off	Функція стабілізації зображення вимкнена. Це рекомендується для зйомки, коли камеру зафіксовано на штативі або іншій стійкій поверхні.
On	Функція стабілізації зображення увімкнена.

 Значеннями за замовчуванням є [On] для [Image Stabilizer] (нерухоми зображення) і [Off] для [IS Movie Mode] (відеозображення).

 Якщо для параметра [Image Stabilizer] (нерухоми зображення) встановлено значення [On], то при натисканні кнопки спуску затвора всередині камери можуть виникати шуми.

 Можливо, не вдасться здійснити стабілізацію зображень, якщо тремтіння камери є надто сильним.

 Надмірна витримка, наприклад, під час нічної зйомки, може знизити ефективність функції [Image Stabilizer] (нерухоми зображення).

 Якщо для функції [IS Movie Mode] (відеозображення) під час зйомки встановлено значення [On], зображення перед збереженням буде дещо збільшеним.

Перегляд зображення безпосередньо після зйомки [Rec View]

 2 (меню зйомки 2) ► Rec View

Вкладене меню 2	Застосування
Off	Щойно зроблений знімок не відображається на моніторі. Це дозволяє користувачу підготувати композицію наступного знімка, стежачи за об'єктом на моніторі після зйомки.
On	Щойно зроблений знімок відображається на моніторі. Це дає змогу користувачу швидко перевірити щойно зняте зображення.

Відображення інструкцій піктограм [Icon Guide]

 (меню зйомки 2) ► Icon Guide

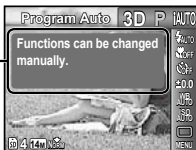

Вкладене меню 2	Застосування
Off	Інструкції піктограм не відображаються.
On	Пояснення вибраної піктограми відображається, якщо вибрано піктограму режиму зйомки або піктограму меню функцій (наведіть курсор на піктограму на деякий час, щоб відобразити пояснення).

Інструкції
піктограм



- ❗ Параметр [Date Stamp] недоступний у режимах [Panorama] і [3D Photo].
- ❗ Також позначку дати на знімках не можна зробити при послідовній зйомці.

Запис звуку під час зйомки відеозображень [V]

 (меню відео) ► 

Вкладене меню 2	Застосування
Off	Звук не записується.
On	Звук записується.

- ❗ Якщо встановлено значення [On], під час запису відеозображення можна використовувати лише цифрове масштабування. Для зйомки відео з використанням оптичного масштабування встановіть [V] (відеозображення) у положення [Off].

Нанесення дати зйомки на фотографії [Date Stamp]

 (меню зйомки 2) ► Date Stamp

Вкладене меню 2	Застосування
Off	Не наносити дату на фотографії.
On	Наносити на нові фотографії дату їх зйомки.

- ❗ Якщо дата й час не встановлені, параметр [Date Stamp] недоступний.
«Дата, час, часовий пояс і мова» (стор. 17)
- ❗ Видалити позначку дати неможливо.

Меню для функцій відтворення, редагування та друку

- ❗ Значення функції за замовчуванням виділяються в .
- ❗ Перед використанням певних функцій потрібно створити дані за допомогою програмного забезпечення для ПК (ib).
- ❗ Докладніше про використання програмного забезпечення для ПК (ib) див. у довідковому посібнику програмного забезпечення для ПК.
- ❗ Докладніше про встановлення програмного забезпечення для ПК (ib) див. у розділі «Заряджання акумулятора та встановлення програмного забезпечення з компакт-диска, який надається в комплекті» (стор. 13).

Відтворення зніmkів в автоматичному режимі [Slideshow]

▶ (меню відтворення) ▶ Slideshow

Вкладене меню 2	Вкладене меню 3	Застосування
Slide	All/Event/Collection ¹	Слугує для вибору вмісту для включення до показу слайдів.
BGM	Off/Cosmic/Breeze/Mellow/Dreamy/Urban	Слугує для вибору параметрів фонової музики.
Тип	Standard/Fade/Zoom	Слугує для вибору типу ефекту переходу між слайдами.
Start	—	Слугує для початку показу слайдів.

¹ Можна виконати відтворення колекції [Collection], яка була створена за допомогою програмного забезпечення для ПК (ib) та імпортована з комп'ютера.

- ❗ Під час показу слайдів натисніть ▷, щоб перейти на один кадр уперед, або натисніть ◀, щоб повернутися на один кадр назад.

Пошук зображень і відтворення пов'язаних зображень [Photo Surfing]

▶ (меню відтворення) ▶ Photo Surfing

У режимі [Photo Surfing] можна шукати зображення та відтворювати пов'язані зображення, вибираючи пов'язані елементи.

Вхід у режим [Photo Surfing]

Натисніть кнопку ☺, щоб увійти в режим [Photo Surfing].

Коли пов'язаний елемент зображення, що відображається, вибраний за допомогою кнопок Δ ▽, зображення, пов'язані з елементом, відображаються в нижній частині монітора. За допомогою кнопок ◀ ▷ відобразити зображення.

Щоб вибрати невідображені пов'язані елементи, натисніть кнопку ☺ під час вибору елемента.

Щоб зупинити [Photo Surfing], за допомогою Δ ▽ виберіть [ALL] і натисніть кнопку ☺.



Зображення, що відповідають пов'язаним елементам

Використання програмного забезпечення для ПК (ib) та імпортування даних назад до камери

- ❗ Докладніше про використання програмного забезпечення для ПК (ib) див. у довідковому посібнику програмного забезпечення для ПК.
- ❗ Програмне забезпечення для ПК (ib) може працювати неправильно зі знімками, які були відредатовані за допомогою іншого програмного забезпечення.
- ❗ Під час імпортування даних, створених за допомогою програмного забезпечення для ПК (ib), назад до камери можна виконувати наведені нижче функції [Photo Surfing].

[Photo Surfing]

До пов'язаних елементів можна додати інформацію про осіб або місця зйомки, а також нові колекції.

Змінення розміру зображення []

[] (меню відтворення) ► Edit ► []

Вкладене меню 3	Застосування
VGA 640 × 480	Завдяки цій функції можна зберегти зображення з високою роздільною здатністю як окреме зображення меншого розміру для використання у вкладеннях електронної пошти й інших програмах.
QVGA 320 × 240	

- ① За допомогою кнопок <> виберіть зображення.
- ② За допомогою кнопок Δ ∇ виберіть розмір зображення та натисніть кнопку Ⓞ.
 - Зображення зі змінним розміром зберігається як окреме зображення.

Обтинання зображення []

[] (меню відтворення) ► Edit ► []

- ① За допомогою кнопок <> виберіть зображення, а потім натисніть кнопку Ⓞ.
- ② За допомогою кнопок масштабування виберіть розмір рамки для обтинання та перемістіть рамку, натискаючи кнопки Δ ∇ <>.



- ③ Натисніть кнопку Ⓞ після вибору області обтинання.
 - Відредатоване зображення зберігається як окреме зображення.

Додавання звуку до нерухомих зображень []

[] (меню відтворення) ► Edit ► []

- ① За допомогою кнопок <> виберіть зображення.
- ② Направте мікрофон на джерело звуку.

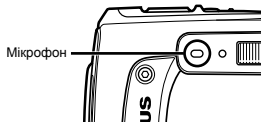

- ③ Натисніть кнопку Ⓞ.
 - Розпочнеться запис.
 - Камера додає (записує) звук упродовж прибл. 4 секунд під час відтворення зображення.

Ретушування шкіри й очей [Beauty Fix]

▶ (меню відтворення) ▶ Edit ▶ Beauty Fix

- ⚠ На деяких зображеннях редагування може не дати бажаного результату.

Вкладене меню 3	Вкладене меню 4	Застосування
All	—	Функції [Clear Skin], [Sparkle Eye] і [Dramatic Eye] застосовуються разом.
Clear Skin	Soft/Avg/Hard	Надає шкірі рівного й сяючого вигляду. Виберіть один із 3 рівнів ефекту корекції.
Sparkle Eye	—	Покращення контрастності очей.
Dramatic Eye	—	Збільшення очей об'єкта.

- За допомогою кнопок Δ ∇ виберіть метод корекції та натисніть кнопку \odot .
- За допомогою кнопок \triangleleft \triangleright виберіть зображення, яке слід ретушувати, а потім натисніть кнопку \odot .
 - Ретушоване зображення зберігається як окреме зображення.

Якщо вибрано [Clear Skin]

За допомогою кнопок Δ ∇ виберіть рівень ретушування та натисніть кнопку \odot .



Збільшення яскравості областей, темних через контрове освітлення або інші причини [Shadow Adj]

▶ (меню відтворення) ▶ Edit ▶ Shadow Adj

- За допомогою кнопок \triangleleft \triangleright виберіть зображення, а потім натисніть кнопку \odot .
 - Відредаговане зображення зберігається як окреме зображення.
- На деяких зображеннях редагування може не дати бажаного результату.
- Процес ретушування може знизити роздільну здатність зображення.

Ретушування червоних очей у режимі зйомки зі спалахом [Redeye Fix]

▶ (меню відтворення) ▶ Edit ▶ Redeye Fix

- За допомогою кнопок \triangleleft \triangleright виберіть зображення, а потім натисніть кнопку \odot .
 - Відредаговане зображення зберігається як окреме зображення.
- На деяких зображеннях редагування може не дати бажаного результату.
- Процес ретушування може знизити роздільну здатність зображення.

Стирання зображень [Erase]

▶ (меню відтворення) ▶ Erase

Вкладене меню 2	Застосування
All Erase	Будуть стерті всі зображення у внутрішній пам'яті або на картці.
Sel. Image	Зображення вибираються та стираються по одному.
Видалення	Стирання відображуваного зображення.

- ❗ Стираючи зображення, яке зберігається у вбудованій пам'яті, переконайтеся, що в камері немає карти пам'яті.
- ❗ Щоб стерти зображення, які зберігаються на картці пам'яті, вставте картку пам'яті в камеру.
- ❗ Захищені знімки не можуть бути видалені.

Вибір і стирання зображень по одному [Sel. Image]

- ① За допомогою $\Delta \nabla$ виберіть пункт [Sel. Image] і натисніть кнопку \odot .
- ② За допомогою кнопок $\triangleleft \triangleright$ виберіть зображення, яке потрібно стерти, а потім натисніть кнопку \odot , щоб додати до зображення позначку \checkmark .
 - Натисніть кнопку масштабування W, щоб відобразити індексне подання. Зображення можна швидко вибрати за допомогою кнопок $\Delta \nabla \triangleleft \triangleright$. Натисніть кнопку T, щоб повернутися до покадрового відображення.



- ③ Повторіть крок ②, щоб вибрати зображення, які потрібно стерти, а потім натисніть кнопку **MENU** для стирання вибраних зображень.
- ④ За допомогою кнопок $\Delta \nabla$ виберіть пункт [Yes] і натисніть кнопку \odot .
 - Зображення з позначкою \checkmark будуть видалені.

Видалення всіх зображень [All Erase]

- ① За допомогою $\Delta \nabla$ виберіть пункт [All Erase] і натисніть кнопку \odot .
- ② За допомогою $\Delta \nabla$ виберіть пункт [Yes] і натисніть кнопку \odot .

Збереження параметрів друку в даних зображення [Print Order]

\triangleright (меню відтворення) \triangleright Print Order

- ❗ «Резервування друку (DPOF)» (стор. 57)
- ❗ Резервування друку можна встановити лише для нерухомих зображень, записаних на картці.

Захист зображень [5]

\triangleright (меню відтворення) \triangleright 5

- ❗ Захищені зображення не можна стерти за допомогою функції [Erase] (стор. 24, 45), [Sel. Image] (стор. 46) або [All Erase] (стор. 46), але всі зображення стираються внаслідок виконання операції [Memory Format]/[Format] (стор. 47).
- ① За допомогою кнопок $\triangleleft \triangleright$ виберіть зображення.
 - ② Натисніть кнопку \odot .
 - Натисніть кнопку \odot знову, щоб скасувати параметри.
 - ③ За потреби повторіть кроки ① і ② для захисту інших зображень і натисніть кнопку **MENU**.

Повертання зображень [5]

\triangleright (меню відтворення) \triangleright 5

- ① Виберіть зображення за допомогою кнопок $\triangleleft \triangleright$.
- ② Натисніть кнопку \odot , щоб повернути зображення.
- ③ За потреби повторіть кроки ① і ② для встановлення параметрів для інших зображень і натисніть кнопку **MENU**.
- ❗ Нова орієнтація знімка збережеться навіть після вимкнення фотокамери.

Меню для інших параметрів камери

! Значення функції за замовчуванням виділяються в .

Повне стирання даних [Memory Format]/[Format]

☰ (параметри 1) ► Memory Format/Format

- ! Перед форматуванням переконайтеся, що внутрішня пам'ять або картка не містить важливих даних.
- ! Перед першим використанням або після використання з іншими моделями фотокамер або комп'ютерами картки потрібно форматувати за допомогою цієї камери.

Вкладене меню 2	Застосування
Yes	Повне стирання даних зображень у внутрішній пам'яті ¹⁾ або на картці (включно з захищеними зображеннями).
No	Скасування форматування.

¹⁾ Обов'язково витягніть картку перед форматуванням внутрішньої пам'яті.

Копіювання зображень із внутрішньої пам'яті на картку [Backup]

☰ (параметри 1) ► Backup

Вкладене меню 2	Застосування
Yes	Резервне копіювання зображень із вбудованої пам'яті на картку пам'яті.
No	Резервне копіювання скасовується.

- ! Резервне копіювання даних потребує певного часу. Перед тим як розпочинати резервне копіювання, перевірте заряд акумулятора.

Використання картки Eye-Fi (продається окремо) [Eye-Fi]

☰ (параметри 1) ► Eye-Fi

Вкладене меню 2	Застосування
Off	Вимкнути передачу даних Eye-Fi.
On	Увімкнути передачу даних Eye-Fi.

- ! Уважно прочитайте посібник з експлуатації картки Eye-Fi та дотримуйтеся наведених у ньому інструкцій.
- ! Дотримуйтеся законів і нормативних актів, що діють у країні, де використовується камера з картою Eye-Fi.
- ! У місцях, де передача даних Eye-Fi заборонена, наприклад, у літаку, виймайте картку Eye-Fi з камери або встановлюйте для параметра [Eye-Fi] значення [Off].
- ! Ця камера не підтримує режим Endless картки Eye-Fi.

Вибір способу підключення камери до інших пристроїв [USB Connection]

☰ (параметри 1) ► USB Connection

Вкладене меню 2	Застосування
Auto	Коли камера підключена до іншого пристрою, відображається екран вибору параметрів.
Storage	Виберіть під час підключення камери до комп'ютера через пристрій зберігання.
MTP	Виберіть цей параметр для передавання зображень без використання програмного забезпечення із з комплекту постачання у Windows Vista/Windows 7.
Print	Коли камеру підключено до принтера, який підтримує стандарт PictBridge.

Системні вимоги

Windows : Windows XP (з пакетом оновлень 1 або новішої версії)/Windows Vista/Windows 7

Macintosh : Mac OS X v10.3 або вища

❗ При використанні операційної системи, відмінної від Windows XP (з пакетом оновлень SP2 або новішої версії)/Windows Vista/Windows 7, встановіть параметр [Storage].

❗ Навіть якщо комп'ютер обладнано портами USB, у наведених нижче випадках не гарантується належна робота.

- Комп'ютери з портами USB, установленими за допомогою карток розширення тощо
- Комп'ютери без установленної на заводі операційної системи та самостійно зібрані комп'ютери

Увімкнення камери за допомогою кнопки [Power On]

☰ (параметри 1) ►  Power On

Вкладене меню 2	Застосування
No	Камеру вимкнено. Щоб увімкнути фотокамеру, натисніть кнопку ON/OFF .
Yes	Натисніть і утримуйте кнопку  , щоб увімкнути камеру в режимі відтворення.

Збереження режиму в разі вимкнення камери [Keep Settings]

☰ (параметри 1) ► Keep  Settings

Вкладене меню 2	Застосування
No	При увімкненні камери встановлюється режим зйомки P .
Yes	Режим зйомки зберігається після вимкнення фотокамери та повторно активується після її наступного увімкнення.

Вибір відображення екрана встановлення [Pw On Setup]

☰ (параметри 1) ► Pw On Setup

Вкладене меню 2	Застосування
Off	Екран установлення не відображається.
On	Екран встановлення відображається після увімкнення камери.

Вибір звуку фотокамери та його гучності [Sound Settings]

☰ (параметри 2) ► Sound Settings

Вкладене меню 2	Вкладене меню 3	Застосування
Sound Type	1/2/3	Вибір звукових сигналів камери (звуки виконання операцій, звук затвора та попереджувальний звуковий сигнал).
▶ Volume	0/1/2/3/4/5	Слугує для вибору гучності під час відтворення зображень.
Volume	0/1/2/3/4/5	Вибір гучності звуку кнопок камери.

Скидання номерів імен файлів фотографій [File Name]

☰ (параметри 2) ► File Name

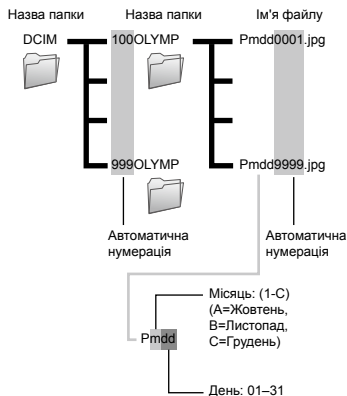

Вкладене меню 2	Застосування
Reset	Дозволяє скинути послідовний номер для імені папки або файлу після вставлення нової картки. ¹⁾ Корисно під час групування зображень на окремих картках.
Auto	Навіть коли вставлено нову картку пам'яті, нумерацію імен папок та файлів буде продовжено з попередньої картки пам'яті. Корисно під для впорядкування імен папок із зображеннями та файлів із послідовними номерами.

¹⁾ Порядковий номер імені папки встановлюється на 100, а номер імені файлу встановлюється на 0001.

Настроювання CCD та функції обробки зображень [Pixel Mapping]

☰ (параметри 2) ▶ Pixel Mapping

❗ Цю функцію вже настроєно на заводі, тому відразу після придбання не потрібно вносити жодних настройок. Рекомендується користуватися нею приблизно раз на рік.

❗ Для отримання найкращих результатів перед оптимізацією зображення зачекайте принаймні одну хвилину, відзнявши або переглянувши зображення. Якщо під час оптимізації зображення вимкнута камера, обов'язково знову виконайте цей процес.

Щоб настроїти CCD і функції обробки зображень

Натисніть кнопку  після відображення пункту [Start] (вкладене меню 2).

- Камера водночас перевірить і настроїть CCD та функцію обробки зображень.

Відтворення знімків на екрані телевізора [TV Out]

☰ (параметри 2) ▶ TV Out

❗ Вибір системи телевізійного відеосигналу залежить від країни і регіонів. Перед переглядом зображень із камери на телевізорі виберіть вихід відповідно до типу відеосигналу телевізора.



Вкладене меню 2	Вкладене меню 3	Застосування
Video Out	NTSC	Підключення камери до телевізора у Північній Америці, Тайвані, Кореї, Японії тощо.
	PAL	Підключення камери до телевізора в європейських країнах, Китаї тощо.
HDMI Out	480p/576p/ 720p/ 1080i	Вкажіть формат відтворення.
HDMI Control	Off	Керуйте за допомогою камери.
	On	Керуйте за допомогою пульта дистанційного керування телевізора.

❗ Параметри за замовчуванням залежать від регіону продажу фотокамери.

Настроювання яскравості монітора [MON]

☰ (параметри 2) ▶ 

Регулювання яскравості монітора

- 1 За допомогою кнопок   відрегулюйте яскравість, дивлячись на екран, а потім натисніть кнопку .



Відтворення зображень із фотокамери на телевізорі

- Підключення за допомогою AV-кабелю

- ① За допомогою камери виберіть таку саму систему відеосигналу, що й на підключеному телевізорі ([NTSC]/[PAL]).
- ② Підключіть камеру до телевізора.

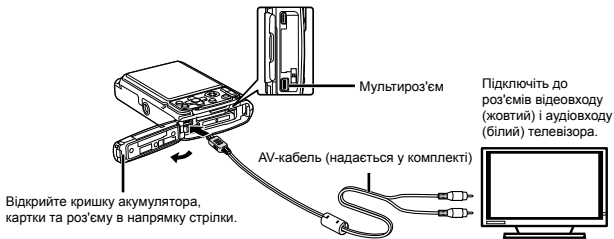

- Підключення за допомогою кабелю HDMI

- ① На камері виберіть формат підключеного цифрового сигналу ([480p/576p]/[720p]/[1080i]).
- ② Підключіть камеру до телевізора.

⚠ Якщо встановлено значення [1080i], для виходу HDMI використовується формат 1080i. Однак якщо цей параметр не відповідає входу телевізора, для формату сигналу спочатку буде встановлено значення 720p, а потім – 480p/576p. Докладніше про змінення параметрів входу телевізора див. в інструкції користувача телевізора.

⚠ Якщо камеру підключено до комп'ютера за допомогою кабелю USB, не підключайте до камери кабель HDMI.

⚠ Використовуйте кабель HDMI, який відповідає мікро-роз'єму HDMI камери та роз'єму HDMI телевізора.

⚠ Якщо камеру підключено до телевізора за допомогою як AV-кабелю, так і кабелю HDMI, використовуватиметься кабель HDMI.

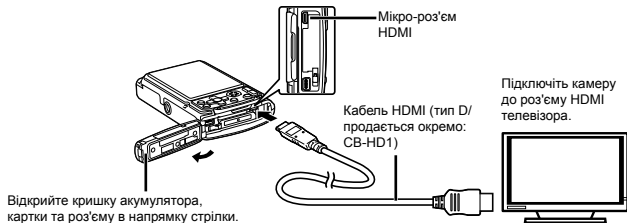

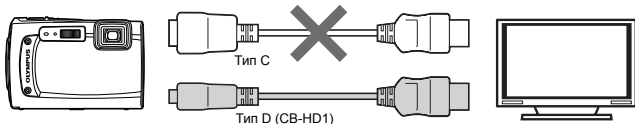

- ③ Увімкніть телевизор і змініть «INPUT» на «VIDEO» (вхідне гніздо, підключене до фотокамери).
- ⚠ Докладні відомості про змінення вхідного джерела телевизора див. у посібнику з експлуатації телевизора.
- ④ Увімкніть камеру, а потім за допомогою кнопок <◀> виберіть зображення для відтворення.
- ⚠ Залежно від параметрів телевизора відображені зображення й інформація можуть обтисатися.

Керування зображеннями за допомогою пульта дистанційного керування телевизора

- ① Установіть для параметра [HDMI Control] значення [On] та вимкніть камеру.
- ② Підключіть камеру до телевизора за допомогою кабелю HDMI. «Підключення за допомогою кабелю HDMI» (стор. 51)
- ③ Спочатку увімкніть телевизор, а потім увімкніть камеру.
 - Виконуйте операції відповідно до інструкції з операцій, що відображається на екрані телевизора.
- ⚠ На деяких телевизорах операції не можна виконувати за допомогою пульта дистанційного керування, навіть якщо інструкція з операції відображається на екрані.
- ⚠ Якщо не вдасться виконувати операції за допомогою пульта дистанційного керування телевизора, установіть для параметра [HDMI Control] значення [Off] і керуйте зображеннями з камери.

Заощадження заряду акумулятора між знімками [Power Save]

⏸ (параметри 2) ► Power Save

Вкладене меню 2	Застосування
Off	Скасування функції [Power Save].
On	Якщо камера не використовується протягом приблизно 10 секунд, монітор автоматично вимикається для заощадження заряду акумулятора.

Відновлення режиму очікування

Натисніть будь-яку кнопку.

Зміна мови дисплею [●●]

⏸ (параметри 2) ► ●●

Вкладене меню 2	Застосування
Мови	Вибирається мова для меню та повідомлень про помилки, які відображаються на моніторі.

Встановлення дати й часу [🕒]

🕒 (параметри 3) ▶ 🕒

❗ «Дата, час, часовий пояс і мова» (стор. 17).

Вибір порядку відображення дати

- Натисніть кнопку ▶, встановивши хвилини, а потім за допомогою кнопок ▲ ▼ виберіть порядок відображення дати.
- Натисніть кнопку 🕒 для встановлення.

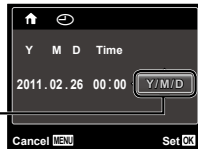

Перевірка дати та часу

Натисніть кнопку **INFO**, поки камера вимкнена. Поточний час відображається протягом приблизно 3 секунд.

Вибір часового поясу вашої країни та країн, якими ви подорожуєте [World Time]

🕒 (параметри 3) ▶ World Time

❗ Ви не зможете вибрати часовий пояс [World Time], якщо годинник камери не настроєно за допомогою пункту [🕒].

Вкладене меню 2	Вкладене меню 3	Застосування
Home/Alternate	🏠	Час у часовому поясі вашої країни (часовий пояс, вибраний для 🏠 у вкладеному меню 2).
	➔	Час у часовому поясі пункту призначення подорожі (часовий пояс, вибраний для ➔ у вкладеному меню 2).
🏠 ^{*1}	—	Виберіть часовий пояс своєї країни (🏠).
➔ ^{*1,2}	—	Виберіть часовий пояс пункту призначення подорожі (➔).

^{*1} Для регіонів, де годинники переводять на літній час, за допомогою кнопок ▲ ▼ увімкніть режим літнього часу ([Summer]).

^{*2} Під час вибору часового поясу камера автоматично розрахує різницю в часі між вибраним поясом і часовим поясом країни проживання (🏠), щоб відобразити час у часовому поясі пункту призначення подорожі (➔).

Відновлення даних у камері [Data Repair]

🕒 (параметри 3) ▶ Data Repair

- ❗ Якщо функція Photo surfing була активована неправильно, то після виконання [Data Repair] відтворення даних знову стане доступним. Проте такі дані, як колекції та інші групи, створені за допомогою програмного забезпечення для ПК (ib), видаляються з бази даних у камері. Для відтворення даних, створених за допомогою програмного забезпечення для ПК (ib), імпортуйте дані з комп'ютера до камери.

Прямий друк (PictBridge^{†1})

За допомогою підключення фотокамери до принтера, сумісного з технологією PictBridge, можна друкувати зображення безпосередньо без допомоги комп'ютера. Щоб довідатися, чи підтримує ваш принтер стандарт PictBridge, зверніться до інструкції з експлуатації принтера.

^{†1} PictBridge – це стандарт для підключення цифрових камер і принтерів різних виробників, а також для безпосереднього друку.

❗ За допомогою камери можна встановити різні режими друку, формати паперу й інші параметри залежно від використовуваного принтера. Докладнішу інформацію наведено в посібнику з експлуатації принтера.

❗ Докладні відомості про доступні типи паперу, завантаження паперу та встановлення чорнильних картриджів див. у посібнику з експлуатації принтера.

Друк зображень за стандартних параметрів принтера [Easy Print]

❗ В меню настройки встановіть для параметра [USB Connection] значення [Print]. [USB Connection] (стор. 48)

1 Відобразіть на моніторі зображення, яке потрібно надрукувати.

❗ «Перегляд зображень» (стор. 22)

2 Увімкніть принтер, а потім підключіть його до камери.

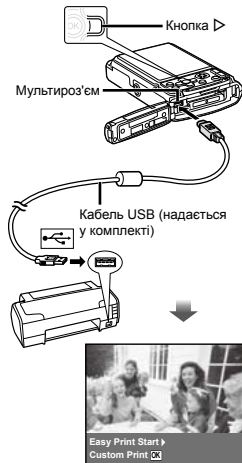

3 Натисніть кнопку >, щоб розпочати друк.

4 Щоб надрукувати інше зображення, за допомогою кнопок <> виберіть зображення та натисніть кнопку .

Завершення друку

Відобразивши на екрані вибране зображення, від'єднайте кабель USB від камери та принтера.

Змінення параметрів принтера для друку [Custom Print]

1 Виконайте кроки 1 і 2 для [Easy Print] (стор. 54).

2 Натисніть кнопку **OK**.

3 За допомогою кнопок **Δ** **∇** виберіть режим друку та натисніть кнопку **OK**.

Вкладене меню 2	Застосування
Print	Друкує зображення, вибране у кроці 6.
All Print	Друкує всі зображення, що зберігаються у внутрішній пам'яті або на картці.
Multi Print	Друкує одне зображення декілька раз на одному аркуші.
All Index	Друкує індекс всіх зображень, які зберігаються у внутрішній пам'яті або на картці.
Print Order ^{*1}	Друкує зображення на основі даних резервування друку на картці.

^{*1} Функція [Print Order] доступна, лише якщо було здійснено резервування друку. «Резервування друку (DPOF)» (стор. 57)

4 За допомогою кнопок **Δ** **∇** виберіть пункт [Size] (вкладене меню 3) і натисніть кнопку **▷**.

! Якщо екран [Printpaper] не відображається, то для настройок [Size], [Borderless] і [Pics/Sheet] використовуються стандартні значення.



5 За допомогою кнопок **Δ** **∇** виберіть параметри [Borderless] або [Pics/Sheet] і натисніть кнопку **OK**.

Вкладене меню 4	Застосування
Off/On ^{*1}	Зображення друкується з рамкою навколо нього ([Off]). Зображення друкується на всю сторінку ([On]).
(Кількість зображень на сторінку є різною залежно від принтера).	Кількість зображень на сторінку ([Pics/Sheet]) можна вибрати, лише якщо у кроці 3 вибрано [Multi Print].

^{*1} Доступні параметри для [Borderless] можуть бути різними залежно від принтера.

! Якщо у кроках 4 і 5 вибрано [Standard], зображення друкується за стандартних параметрів принтера.

6 Виберіть зображення за допомогою кнопок **<▷**.

7 Натисніть кнопку **Δ**, щоб виконати резервування друку для поточного зображення.
Натисніть кнопку **∇**, щоб ввести детальні параметри принтера для поточного зображення.

Встановлення детальних параметрів принтера

- ① Натискаючи кнопки Δ ∇ \triangleleft \triangleright , виберіть потрібний параметр, а потім натисніть кнопку \odot .

Вкладене меню 5	Вкладене меню 6	Застосування
	0 до 10	Вибір кількості відбитків.
Date	With/Without	Якщо вибрати [With], зображення друкуються з датою. Якщо вибрати [Without], зображення друкуються без дати.
File Name	With/Without	Якщо вибрати [With], на зображенні друкується ім'я файлу. Якщо вибрати [Without], на зображенні не друкується ім'я файлу.
	(Перехід до екрана налаштування.)	Вибір ділянки зображення для друку.

Обтинання зображення [\square]

- ① За допомогою кнопок масштабування виберіть розмір рамки для обтинання, а потім за допомогою кнопок Δ ∇ \triangleleft \triangleright перемістіть рамку та натисніть кнопку \odot .

Рамка для обтинання



- ② За допомогою кнопок Δ ∇ виберіть значення [OK] і натисніть кнопку \odot .

- 8 За потреби повторіть кроки 6-7, щоб вибрати зображення, яке потрібно надрукувати, застосувати детальні параметри та встановити [Single Print].

- 9 Натисніть кнопку \odot .

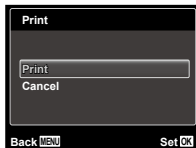

- 10 За допомогою кнопок Δ ∇ виберіть пункт [Print] і натисніть кнопку \odot .

- Почнеться друк.
- Якщо в режимі [All Print] вибрано параметр [Option Set], відображається екран [Print Info].
- Коли друк завершено, відображається вікно [Print Mode Select].

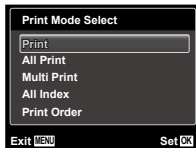

Скасування друку

- ① Натисніть кнопку MENU, поки відображається напис [Do Not Remove USB Cable].
- ② Виберіть пункт [Cancel] за допомогою кнопок Δ ∇ , а потім натисніть кнопку \odot .

- 11 Натисніть кнопку MENU.

- 12 Коли відображається повідомлення [Remove USB Cable], від'єднайте кабель USB від камери та принтера.

Резервування друку (DPOF¹)

Під час резервування друку на зображенні на картці зберігаються відомості щодо кількості роздрукувань і настройки друку дати. Це дає змогу легко друкувати за допомогою принтера або друкарні, які підтримують DPOF, використавши лише відомості щодо резервування друку на картці без допомоги комп'ютера або камери.

¹ DPOF – це стандарт зберігання автоматичної інформації про друк із цифрових камер.

- ❗ Резервування друку можна встановити лише для зображень, які зберігаються на картці.
- ❗ Ця фотокамера не може змінювати резервування DPOF, зроблене іншим пристроєм DPOF. Вносьте зміни за допомогою оригінального пристрою. Після здійснення нового резервування DPOF за допомогою цієї камери буде видалено резервування, здійснене за допомогою іншого пристрою.
- ❗ Резервування друку DPOF можна виконати максимум для 999 зображень на картці.

Резервування друку по одному кадру [F]]

- 1 Відобразити меню настройки.
- ❗ «Меню настройки» (стор. 6)
- 2 У меню відтворення [F] виберіть пункт [Print Order] і натисніть кнопку [OK].
- 3 За допомогою кнопок [Δ] [∇] виберіть пункт [F] і натисніть кнопку [OK].



- 4 За допомогою кнопок [◀] [▶] виберіть зображення для резервування друку. За допомогою кнопок [Δ] [∇] виберіть кількість. Натисніть кнопку [OK].

- 5 За допомогою кнопок [Δ] [∇] виберіть параметр [D] (друк дати) і натисніть кнопку [OK].

Вкладене меню 2	Застосування
No	Друкуються лише зображення.
Date	Зображення друкуються з датою зйомки.
Time	Зображення друкуються з часом зйомки.

- 6 За допомогою кнопок [Δ] [∇] виберіть пункт [Set] і натисніть кнопку [OK].

Резервування однієї операції друку для всіх зображень на картці [F]]

- 1 Виконайте кроки 1 і 2 у розділі [F]] (стор. 57).
- 2 За допомогою кнопок [Δ] [∇] виберіть пункт [F] і натисніть кнопку [OK].
- 3 Виконайте кроки 5–6 у розділі [F]].

Скасування всіх даних резервування друку

- 1 Виконайте кроки 1 і 2 у розділі [F]] (стор. 57).
- 2 Виберіть [F] або [F] і натисніть кнопку [OK].
- 3 За допомогою кнопок [Δ] [∇] виберіть пункт [Reset] і натисніть кнопку [OK].

Скасування даних резервування друку для вибраних зображень

- 1** Виконайте кроки 1 і 2 у розділі [⏏] (стор. 57).
- 2** За допомогою кнопок $\Delta \nabla$ виберіть пункт [⏏] і натисніть кнопку \odot .
- 3** За допомогою кнопок $\Delta \nabla$ виберіть пункт [Keep] і натисніть кнопку \odot .
- 4** За допомогою кнопок $\triangleleft \triangleright$ виберіть зображення з даними резервування друку, які потрібно скасувати. За допомогою кнопок $\Delta \nabla$ встановіть кількість роздруківок до «0».
- 5** За потреби повторіть крок 4, а потім натисніть кнопку \odot після завершення.
- 6** За допомогою кнопок $\Delta \nabla$ виберіть параметр [⏏] (друк дати) і натисніть кнопку \odot .
 - Параметри буде застосовано до інших зображень із даними резервування друку.
- 7** За допомогою кнопок $\Delta \nabla$ виберіть пункт [Set] і натисніть кнопку \odot .



Поради щодо використання

Якщо камера працює неналежним чином, або якщо на екрані відобразиться повідомлення про помилку, і ви не знаєте, що робити, зверніться до наведеної нижче інформації для усунення проблем(и).

Усунення неполадок

Акумулятор

«Фотокамера не працює навіть із встановленими акумуляторами.»



- Вставте заряджені акумулятори правильною стороною.
«Вставлення акумулятора» (стор. 13),
«Зарядження акумулятора та встановлення програмного забезпечення з компакт-диска, який надається в комплекті» (стор. 13), «Зарядження акумулятора за допомогою USB-адаптера змінного струму з комплекту» (стор. 16)
- Можливо, ресурс акумулятора тимчасово знизився в умовах низьких температур. Дістаньте акумулятор із камери та зігрійте його, поклавши на деякий час в кишеню.

Картка/Внутрішня пам'ять

«Відображається повідомлення про помилку.»
«Повідомлення про помилку» (стор. 60)

Кнопка спуску затвора

«Під час натискання кнопки спуску затвора не проводиться зйомка.»

- Скасуйте сплячий режим.
Для економії заряду елемента живлення монітор фотокамери гасне, а сама камера автоматично переключається у сплячий режим, якщо на ній не виконуються жодні операції протягом 3 хвилин, коли камеру ввімкнено. Навіть якщо повністю натиснути кнопку спуску затвора, нічого не відбуватиметься. Перш ніж зробити знімок, виведіть камеру з режиму сна натисканням кнопки масштабування або інших кнопок. Якщо фотокамеру не використовувати протягом ще 12 хвилин, вона автоматично вимикається. Натисніть кнопку ON/OFF, щоб увімкнути фотокамеру.
- Натисніть кнопку  для переключення на режим зйомки.
- Зачекайте, поки не перестане блимати індикатор  (зарядження спалаху), перш ніж робити знімок.

- Тривале використання фотокамери призводить до нагрівання її внутрішніх деталей і до автоматичного вимкнення. Якщо це сталося, вийміть із фотокамери акумулятор і дайте їй достатньо охолонути. Під час тривалого використання може також нагріватися корпус фотокамери, однак це не є ознакою несправності.

Монітор

«Погано видно.»

- Можливо, трапилася конденсація¹. Увімкніть живлення та зачекайте, доки корпус камери не звикне до навколишньої температури, а також витріть його перед фотографуванням.
¹ Каплі вологи можуть виникнути в камері, якщо її несподовано перенести з холодного місця в кімнату з високою температурою та вологістю.

«На екрані відображаються вертикальні лінії.»

- Таке явище може спостерігатися, якщо камеру спрямовано на надзвичайно яскравий об'єкт в умовах ясної погоди тощо. Однак лінії не відображаються в кінцевому зображенні.

«На зображенні зафіксовано світло.»

- Зйомка зі спалахом призводить до отримання зображення з багатьма відбитками спалаху на плівку в повітрі.

Функція дати й часу

«Параметри дати та часу скидаються до значень за замовчуванням.»

- Якщо вийняти акумулятори та залишити камеру без них протягом близько 3 днів², параметри дати та часу скидаються до значень за замовчуванням, тому їх потрібно встановити повторно.
² Тіс, протягом якого параметри дати та часу скидаються до значень за замовчуванням, є різним залежно від того, як довго були завантажені акумулятори.

«Дата, час, часовий пояс і мова» (стор. 17)







Інше

«Під час фотографування з камери чуно шум.»

- У фотокамері може активуватися об'єктив, унаслідок чого виникає шум, навіть якщо не виконуються жодна операція. Фотокамера автоматично виконує автофокусування, коли вона готова до зйомки.

Повідомлення про помилку

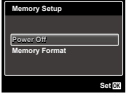
Якщо на моніторі відобразиться одне з наведених нижче повідомлень, ознайтеся з відповідною дією для усунення проблеми.

Повідомлення про помилку	Спосіб усунення
 Card Error	Проблема з картою Вставте нову карту.
 Write Protect	Проблема з картою Перемикач захисту від запису карти встановлено в положення «LOCK». Відпустіть перемикач.
 Memory Full	Проблема з внутрішньою пам'яттю • Вставте карту. • Зітріть непотрібні зображення. ¹
 Card Full	Проблема з картою • Замініть карту. • Зітріть непотрібні зображення. ¹
	Проблема з картою За допомогою кнопок Δ ∇ виберіть пункт [Format] і натисніть кнопку \odot . ² Потім за допомогою кнопок Δ ∇ виберіть пункт [Yes] і натисніть кнопку \odot . ²
	Проблема з внутрішньою пам'яттю За допомогою кнопок Δ ∇ виберіть пункт [Memory Format] і натисніть кнопку \odot . ² Потім за допомогою кнопок Δ ∇ виберіть пункт [Yes] і натисніть кнопку \odot . ²
 No Picture	Проблема з внутрішньою пам'яттю або картою Зробіть знімки перед їх переглядом.
 Picture Error	Проблема з вибраним зображенням Скористайтеся програмою для ретушування фотографій тощо для перегляду зображення на комп'ютері. Якщо зображення все одно не вдається переглянути, файл зображення пошкоджено.

Повідомлення про помилку	Спосіб усунення
 The Image Cannot Be Edited	Проблема з вибраним зображенням Скористайтеся програмою для ретушування фотографій тощо для редагування зображення на комп'ютері.
 Battery Empty	Проблема з акумулятором Зарядьте акумулятор.
 No Connection	Проблема з з'єднанням Підключіть камеру до комп'ютера або принтера належним чином.
 No Paper	Проблема із принтером Завантажте папір у принтер.
 No Ink	Проблема із принтером Повторно заправте картридж у принтері.
 Jammed	Проблема із принтером Видаліть зім'ятий папір.
Settings Changed³	Проблема із принтером Поверніться до стану, за якого можна використовувати принтер.
 Print Error	Проблема із принтером Вимкніть камеру та принтер, перевірте наявність проблем у роботі принтера, а потім знову вимкніть живлення.
 Cannot Print⁴	Проблема з вибраним зображенням Роздрукуйте зображення з використанням комп'ютера.

¹ Перед видаленням важливих зображень завантажте їх на комп'ютер.

² Усі дані будуть стерті.

³ Наприклад, це повідомлення відображається, якщо було виїнято лоток для паперу принтера. Не використовуйте принтер під час виконання налаштувань друку камери.

⁴ Ця камера може не друкувати зображення, відзняті іншими камерами.

Поради щодо зйомки

Якщо ви не впевнені, як відзняти фотографію належним чином, ознайомтеся з наведеною нижче інформацією.

Фокус



«Фокусування на об'єкті»

- **Фотографування об'єкта, розташованого не в центрі екрана**

Сфокусувавшись на предметі, розташованому на тій самій відстані, що й об'єкт, скомпонуйте знімок і зробіть фотографію.

Натискання кнопки спуску затвора наполовину (стор. 20)

- **Установіть для параметра [AF Mode] (стор. 40) значення [Face/iESP]**
- **Зйомка в режимі [AF Tracking] (стор. 40).**

Фотокамера автоматично відстежує рух об'єкта та тривало фокусується на ньому.

- **Фотографування об'єктів у ситуаціях, коли важко виконати автофокусування**

У наведених нижче випадках після фокусування на предметі (натисканням кнопки спуску затвора наполовину) з високою контрастністю, розташованому на тій самій відстані, що й об'єкт, скомпонуйте знімок і зробіть фотографію.

Об'єкти з низькою контрастністю



Коли в центрі екрана відображаються дуже яскраві предмети



Предмети без вертикальних ліній^{†1}

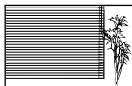

^{†1} Також можна ефективно компоувати знімок, тримаючи камеру у вертикальному положенні для фокусування, а потім розташовуючи її в горизонтальному положенні для фотографування.

Коли об'єкти розташовані на різних відстанях



Об'єкт, який швидко рухається

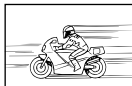

Об'єкт, розташований не в центрі кадру



Тремтіння камери



«Фотографування без тремтіння камери»

- **Фотографування з використанням функції [Image Stabilizer] (стор. 41)**

Під час фотографування затемненого об'єкта сенсор^{†1} зсувається для корегування тремтіння камери, навіть якщо світлочутливість не збільшено. Ця функція також ефективна під час зйомки зображень зі значним збільшенням.

^{†1} Пристрій, який приймає світло, отримане через об'єктив, і перетворює його на електричні сигнали.

- **Відеозйомка з використанням режиму [IS Movie Mode] (стор. 41)**
- **Виберіть сюжетну програму [Sport] (стор. 29)**
У режимі [Sport] використовується коротка витримка. Він дає змогу зменшити розмитість, спричинену рухом об'єкта.
- **Фотографування за високої чутливості ISO**
Якщо вибрано високу чутливість ISO, знімки можна робити за короткої витримки навіть у місцях, де не можна використовувати спалах. «Вибір чутливості ISO» (стор. 36)

Експозиція (яскравість)



«Зйомка із правильною яскравістю»

- **Зйомка об'єктів із контровим освітленням**
Обличчя або фон яскраві навіть під час зйомки з контровим освітленням.
[Shadow Adjust] (стор. 40)
- **Фотографування за допомогою функції [Face/iESP] (стор. 40)**
Буде отримано відповідну експозицію для обличчя із контровим освітленням, тому яскравість обличчя підвищиться.
- **Зйомка з використанням режиму [] для [ESP/] (стор. 40)**
Яскравість відповідає об'єкту в центрі екрана, і зображення не піддається впливу контрового освітлення.
- **Зйомка з використанням функції спалаху [Fill In] (стор. 34)**
Підвищиться яскравість обличчя навпроти заднього освітлення.
- **Зйомка сюжетів на білих піщаних пляжах або на снігу**
Установіть режим [Beach & Snow] (стор.29)
- **Зйомка з використанням корекції експозиції (стор. 35)**
Настройте яскравість, дивлячись на екран для фотографування. Зазвичай зйомка білих об'єктів (наприклад снігу) призводить до отримання зображень, темніших за дійсний об'єкт. За допомогою корекції експозиції виконайте

настроювання в позитивному (+) напрямку для відображення білих об'єктів у разі їх появи. З іншого боку, під час зйомки чорних об'єктів корисно виконати настроювання в негативному (-) напрямку.

Відтінок



«Зйомка з кольорами того ж відтінку, що у дійсності»

- **Зйомка з вибором балансу білого (стор. 36)**
Найкращі результати в більшості середовищ зазвичай можна отримати за допомогою параметра [WB Auto], але до деяких об'єктів слід спробувати застосувати інші параметри. (Це особливо стосується сонця в умовах ясної погоди, подонання природного та штучного освітлення тощо).

Якість зображення



«Зйомка чіткіших зображень»

- **Зйомка з оптичним масштабуванням**
Намагайтеся не використовувати цифрове масштабування (стор. 41) для фотографування.
- **Зйомка за низької чутливості ISO**
Якщо відзняти зображення за високої чутливості ISO, може виникнути шум (невеликі кольорові цятки та нерівність кольорів, які не спостерігалися у вихідному зображенні), тому зображення може виглядати зернистим.
«Вибір чутливості ISO» (стор. 36)

Панорама



«Фотографування з рівним поєднанням кадрів»

- **Порада щодо панорамної зйомки**
Фотографування з повертанням камери навколо центра запобігає зсуву зображення. Під час фотографування об'єктів на близькій відстані поворот об'єктива в центрі створює потрібний результат.
[Panorama] (стор. 30)

Елементи живлення



«Збільшення терміну роботи акумуляторів»

- Уникайте виконання будь-якої з наведених нижче дій, коли зйомка не відбувається, оскільки це може призвести до зменшення заряду акумуляторів.
 - Багаторазове натискання кнопки спуску затвора до половини.
 - Багаторазове використання масштабування.
- Встановіть для параметра [Power Save] (стор. 52) значення [On]

Поради щодо відтворення та редагування

Відтворення



«Відтворення зображень із внутрішньої пам'яті та картки»

- Виймання картки пам'яті та відображення зображень, що зберігаються у вбудованій пам'яті
 - «Вставлення акумулятора» (стор. 13), «Встановлення картки пам'яті SD/SDHC/SDXC або картки Eye-Fi (продається окремо)» (стор. 18)

«Перегляд зображень високої якості на телевізорі високої чіткості»

- Підключіть камеру до телевізора за допомогою кабелю HDMI (продається окремо)
 - «Відтворення зображень на телевізорі» (стор. 50)

Редагування



«Стирання звуку, записаного для нерухомого зображення»

- Перезапишіть звук, записавши тишу під час відтворення зображення
«Додавання звуку до нерухомих зображень [🔊]» (стор. 44)

Догляд за камерою

Ззовні

- Акуратно протирайте м'якою тканиною. Якщо фотокамера дуже брудна, змочіть тканину неконцентрованим мильним розчином і добре віджміть. Протріть фотокамеру вологою тканиною, а потім витріть сухою тканиною. У разі використання фотокамери на пляжі змочіть тканину чистою водою та добре висушіть.
- Якщо після використання камери до неї прилипли бруд, пил, пісок або інші сторонні предмети, почистіть камеру способом, описаним на стор. 69.

Монітор

- Акуратно протирайте м'якою тканиною.

Об'єктив

- Здуйте пил з об'єктива спеціальною грушею, потім акуратно протріть засобом для чищення об'єктивів.



Не використовуйте сильних розчинників, таких як бензол або спирт, або тканину, що пройшла хімічну обробку.



Якщо залишити об'єктив брудним, на його поверхні може з'явитися цвіль.

Акумулятор/USB-адаптер змінного струму

- Акуратно протирайте м'якою сухою тканиною.

Зберігання

- У разі тривалого зберігання камери вийміть акумулятор, USB-адаптер змінного струму й картку та зберігайте камеру в прохолодному, сухому, добре провітрюваному місці.
- Періодично встановлюйте елементи живлення й перевіряйте функції фотокамери.
- ! Не залишайте камеру в місцях, де використовуються хімічні продукти, оскільки це може призвести до корозії.

Акумулятор і USB-адаптер змінного струму

- Ця фотокамера використовує один літій-іонний акумулятор Olympus (LI-42B). Не використовуйте акумуляторів жодного іншого типу.
 - ! Увага.
Використання елемента живлення неправильного типу може призвести до вибуху.
Утилізуйте використані акумулятори згідно з інструкціями (стор. 72)
- Споживання енергії камерою залежить від того, які функції використовуються.
- Нижче наведені умови, за яких відбувається безперервне споживання енергії та швидке розрядження акумулятора.
 - Часто використовується масштабування.
 - Часте натискання до половини кнопки спуску затвора в режимі зйомки, що активує автофокус.
 - Монітор залишається увімкнутим упродовж тривалого часу.
 - Камеру підключено до принтера.
- За використання розрядженого акумулятора фотокамера може вимикатися без відображення попередження про низький заряд.
- На момент покупки акумулятор заряджений не повністю. Перед використанням камери зарядіть акумулятор шляхом підключення до комп'ютера або за допомогою USB-адаптера змінного струму F-2AC з комплекту чи зарядного пристрою LI-41C.
- У разі використання USB-адаптера змінного струму (F-2AC) з комплекту зарядження триває близько 3 годин (залежно від використання).
- USB-адаптер змінного струму (F-2AC) з комплекту призначений для зарядження. Під час зарядження на камері можна відтворювати знімки. Переконайтеся, що зйомка не використовується, коли USB-адаптер змінного струму підключено до камери.
- USB-адаптер змінного струму (F-2AC) з комплекту призначено для використання тільки з цією камерою. Не можна заряджати інші моделі фотокамер за допомогою цього USB-адаптера змінного струму.

- Не підключайте USB-адаптер змінного струму (F-2AC) з комплекту до іншого обладнання, крім цієї камери.
- USB-адаптер змінного струму із входом типу «plug-in». USB-адаптер змінного струму (F-2AC) з комплекту потрібно встановлювати у правильній орієнтації вертикально або горизонтально на підлозі.

Зарядження акумулятора підключенням камери до комп'ютера

Акумулятор можна зарядити підключивши камеру до комп'ютера.

Використання USB-адаптера змінного струму, який продається окремо

Цю камеру можна використовувати з USB-адаптером змінного струму (F-3AC), який продається окремо. USB-адаптер змінного струму (F-3AC) слід підключати за допомогою кабелю USB з комплекту постачання камери. Не використовуйте з камерою будь-які інші адаптери змінного струму. Кабель живлення, який постачається з USB-адаптером змінного струму (F-3AC), можна використовувати лише з USB-адаптером змінного струму (F-3AC). Не використовуйте кабель живлення з іншими пристроями.

Використання зарядного пристрою, який продається окремо

Для зарядження акумулятора можна використовувати зарядний пристрій (LI-41C, продається окремо). У цьому разі слід вийняти акумулятор із камери та вставити його в зарядний пристрій.

Використання зарядного пристрою й USB-адаптера змінного струму за кордоном

- Зарядний пристрій та USB-адаптер змінного струму можна підключати до більшості електричних розеток у всьому світі з діапазоном напруги 100–240 В змінного струму (50/60 Гц). Однак, залежно від країни або регіону, електричні розетки можуть мати різну форму, і для підключення до них зарядного пристрою та USB-адаптера змінного струму

може знадобитися перехідник. За докладною інформацією зверніться до місцевого постачальника електроенергії або до туристичного агента.

- Не використовуйте мобільні адаптери напруги, оскільки вони можуть пошкодити ваш зарядний пристрій та USB-адаптер змінного струму.

Картка Eye-Fi (наявна у продажу)

- У процесі використання картка Eye-Fi може сильно нагріватися.
- При використанні картки Eye-Fi заряд акумулятора може витрачатися швидше.
- При використанні картки Eye-Fi камера може функціонувати повільніше.

Використання картки пам'яті SD/SDHC/SDXC або картки Eye-Fi (продається окремо)

Картка (і внутрішня пам'ять) також схожі на плівку, на яку записуються зображення з плівкової камери. В іншому разі можна стерти записані зображення (дані), а також можна виконувати ретушування за допомогою комп'ютера. Картки можна виймати з камери та міняти, але це не можна робити із внутрішньою пам'яттю. Використання карток великої ємності дає змогу робити більше знімків.

Перемикач захисту від запису картки пам'яті SD/SDHC/SDXC

На картці пам'яті SD/SDHC/SDXC є перемикач захисту від запису. Якщо встановити перемикач у положення «LOCK», не можна буде записувати дані на картку, стерти їх або форматувати картку. Поверніть перемикач у звичайне положення, щоб зробити можливим запис.



Картки, сумісні з цією камерою

Картки пам'яті SD/SDHC/SDXC і картки Eye-Fi (інформацію про сумісність карток див. на веб-сайті Olympus).



Використання нової картки

- Перед першим використанням або після використання з іншими моделями фотокамер або комп'ютерами картки потрібно форматувати за допомогою цієї камери. [Memory Format]/[Format] (стор. 47)
- Уважно прочитайте посібник з експлуатації картки Eye-Fi та дотримуйтеся наведених у ньому інструкцій щодо використання картки Eye-Fi.

Перевірка місця збереження зображень

Індикатор пам'яті вказує, чи під час зйомки та відтворення використовується внутрішня пам'ять або картка

Індикатор поточної пам'яті

: використовується вбудована пам'ять

: використовується картка пам'яті

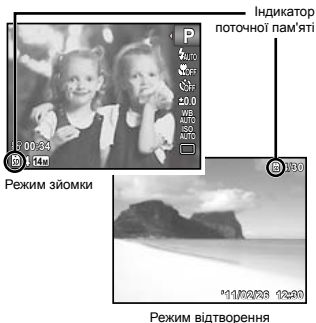

Навіть якщо виконується функція [Memory Format]/[Format], [Erase], [Sel. Image] або [All Erase], дані на картці не видаляються повністю. Утилізуючи картку, пошкодьте її для запобігання розголошення особистих даних.

Процес читування та запису на картку

Під час зйомки індикатор поточної пам'яті світиться червоним, поки камера записує дані. Не відкривайте кришку акумулятора, картки та роз'єму та не від'єднуйте кабель USB. Це може не лише призвести до пошкодження даних зображень, а й зробити внутрішню пам'ять або картку недоступними для використання.



Починає світитися червоним





Кількість знімків, які можна зберегти (нерухомі зображення)/тривалість безперервного записування (відео) у внутрішній пам'яті та на картці пам'яті SD/SDHC/SDXC

- ❗ Числа в наведених нижче таблицях є приблизними. Фактична кількість знімків, які можна зберегти, або тривалість безперервного записування відрізняться залежно від умов зйомки та використовуваних карток пам'яті.
- ❗ У таблиці нижче наведена кількість зображень, які можна зберегти у відформатованій вбудованій пам'яті. [Memory Format]/[Format] (стор. 47)



Фотознімки

Розмір зображення	Стиснення	Кількість нерухомих зображень, які можна зберегти	
		Вбудована пам'ять	Картка пам'яті SD/SDHC/SDXC (4 ГБ)
14M 4288×3216	FINE	2	574
	NORM	5	1134
8M 3264×2448	FINE	5	982
	NORM	9	1921
5M 2560×1920	FINE	8	1574
	NORM	16	3225
3M 2048×1536	FINE	12	2411
	NORM	25	5002
2M 1600×1200	FINE	20	4113
	NORM	41	8085
1M 1280×960	FINE	32	6366
	NORM	63	12406
VGA 640×480	FINE	120	23600
	NORM	219	42999
16:9 4288×2416	FINE	3	764
	NORM	7	1507
16:9 1920×1080	FINE	19	3813
	NORM	38	7505

Відео

Розмір зображення	Якість зображення	Тривалість безперервного запису			
		Вбудована пам'ять		Картка пам'яті SD/SDHC/SDXC (4 ГБ)	
		Зі звуком	Без звуку	Зі звуком	Без звуку
 1280×720	 FINE	12 сек.	12 сек.	29 хв. 00 сек.	29 хв. 00 сек.
	 NORM	18 сек.	18 сек.	29 хв. 00 сек.	29 хв. 00 сек.
 640×480	 FINE	18 сек.	18 сек.	87 хв. 42 сек.	88 хв. 46 сек.
	 NORM	37 сек.	38 сек.	173 хв. 19 сек.	177 хв. 34 сек.
 320×240	 FINE	38 сек.	39 сек.	179 хв. 46 сек.	184 хв. 21 сек.

 Максимальний розмір файлу одного відеозображення складає 4 ГБ незалежно від місткості картки.

 Максимальна тривалість запису одного відеоролика складає 29 хвилин у режимі .

Збільшення кількості можливих знімків

Зітріть непотрібні зображення або підключіть камеру до комп'ютера або іншого пристрою, щоб зберегти зображення, а потім зітріть зображення у внутрішній пам'яті або на картці. [Erase] (стор. 24, 45), [Sel. Image] (стор. 46), [All Erase] (стор. 46), [Memory Format]/[Format] (стор. 47)

Важлива інформація стосовно функцій захисту від води та ударів

Водонепроникність: Водонепроникність гарантується¹ у разі експлуатації камери на глибини до 3 м протягом не більше однієї години. Функція водонепроникності може бути під гаргозою, якщо камера зазнаватиме постійні або дуже сильні удари.

Захист від ударів: Функція захисту від ударів² гарантує роботу камери, незважаючи на випадкові удари, які можуть виникнути внаслідок щоденного використання цифрової компактної камери. Функція захисту від ударів не гарантує без застережень захист від неправильної роботи або зовнішніх пошкоджень. Гарантія не поширюється на зовнішні пошкодження, наприклад подригання або вибоїни.

Як і для будь-якого електронного пристрою, щоб зберегти цілісність та працездатність камери, потрібен належний догляд та обслуговування. Щоб зберегти працездатність камери, якщо вона зазнала будь-якого сильного удару, віддайте її в найближчий авторизований центр технічного обслуговування компанії Olympus для перевірки. Якщо камеру було пошкоджено в результаті недбалості або неправильного використання, гарантія не поширюється на відшкодування витрат, пов'язаних із обслуговуванням або ремонтом камери. Для отримання додаткових відомостей стосовно нашої гарантії відвідайте веб-сайт компанії Olympus у своєму регіоні.

Дотримуйтеся описаних нижче інструкцій з експлуатації камери.

- ¹ Визначено за допомогою обладнання компанії Olympus для випробування тиску відповідно до стандарту IEC Standard 529 IPX8. Це означає, що камера зазвичай може використовуватися під водою за вказаного тиску води.
- ² Функцію захисту від ударів було перевірено в умовах випробувань компанії Olympus згідно з вимогами стандарту MIL-STD-810F, метод 516.5, процедура IV («Transit Drop Test»). Докладнішу інформацію про умови проведення випробувань компанії Olympus можна отримати на веб-сайті компанії Olympus у відповідному регіоні.

Перед використанням

- Перевірте, щоб на камері були відсутні сторонні речовини, у тому числі бруд, пил або пісок.
- Надійно закривайте кришку акумулятора, картки та роз'єму, щоб фіксатор клацнув.
- Не відкривайте кришку акумулятора, картки та роз'єму вологими руками, під час перебування під водою або у вологих чи заплігених місцях (наприклад, на пляжі).

Після використання

- Обов'язково витріть залишки води або бруду після використання камери під водою.
- Після використання камери в морській воді опустіть її у відро із прісною водою приблизно на 10 хвилин (кришка акумулятора, картки та роз'єм повинна бути надійно закрита). Після цього висушіть камеру в затіненому місці з належним провітрюванням.
- Відкривши кришку акумулятора, картки та роз'єму, на внутрішній поверхні можна побачити краплі води. Якщо ви помітили краплі води, обов'язково витріть їх перед використанням камери.

Примітки щодо догляду після використання

• При використанні камери в запилених, забруднених місцях або місцях із піском до неї можуть прилипнути сторонні речовини. Якщо продовжити використання камери в таких умовах, це може призвести до пошкодження камери. Щоб уникнути цього, промийте камеру, використовуючи описаний нижче спосіб.

- 1 Вставте акумулятор і надійно закрийте кришку акумулятора, картки та роз'єму до клацання фіксатора.
- 2 Наповніть відро або іншу посудину прісною водою, опустіть у нього камеру передньою стороною донизу та старанно потрусіть її. Або промийте камеру, помістивши його під сильний струмінь води із крана.

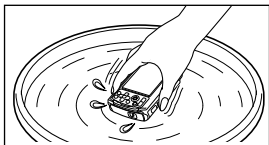

Зберігання та обслуговування

- Не залишайте камеру в місцях із високою (40°C або вище) або низькою (-10°C або нижче) температурою. Інакше це може призвести до пошкодження функції захисту від води.
- Не використовуйте хімічні засоби для чищення, захисту від ржавління, відновлення тощо. Інакше це може призвести до пошкодження функції захисту від води.



- Не залишайте камеру у воді на тривалий час. Тривале піддавання дії води призводить до пошкодження зовнішнього вигляду камери та/або порушення водонепроникності.
- Щоб зберегти працездатність функції захисту від води, як і для будь-якого футляра для використання під водою, рекомендується замінювати водонепроникне пакування (та прокладки) кожен рік. Для отримання контактних даних дистриб'юторів Olympus та центрів обслуговування, де можна замінити водонепроникне пакування, відвідайте веб-сайт компанії Olympus у своєму регіоні.

Закривання кришки акумулятора, картки та роз'єму



- Аксесуари з комплекту постачання (наприклад, USB-адаптер змінного струму) не захищені від ударів або води.

ЗАХОДИ БЕЗПЕКИ

	УВАГА, ОБЕРЕЖНО НЕБЕЗПЕКА УДАРУ СТРУМОМ НЕ ВІДКРИВАТИ	
<p>УВАГА! ЩОБ УНИКНУТИ РИЗИКУ УРАЖЕННЯ СТРУМОМ, НЕ ЗНИМАЙТЕ КРИШКУ (АБО ЗАДНЮ ПАНЕЛЬ), ВСЕРЕДИНІ НЕМАЄ ЧАСТИН, ЩО ПІДЛЯГАЮТЬ ОБСЛУГОВУВАННЮ КОРИСТУВАЧЕМ. З ПИТАНЬ СЕРВІСНОГО ОБСЛУГОВУВАННЯ ЗВЕРТАЙТЕСЯ ДО КВАЛІФІКОВАНИХ ФАХІВЦІВ КОМПАНІЇ OLYMPUS.</p>		



Знак оклику, поміщений у трикутник, звертає вашу увагу на важливі інструкції з експлуатації і техобслуговування в документації, доданий до виробу.



НЕБЕЗПЕКА

У разі використання виробу без ознайомлення з інформацією, наведеною під цим символом, можливі серйозні травми або загибель.



ОБЕРЕЖНО

У разі використання виробу без ознайомлення з інформацією, наведеною під цим символом, можливі травми або загибель.



УВАГА, ОБЕРЕЖНО

У разі використання виробу без ознайомлення з інформацією, наведеною під цим символом, можливі легкі травми, пошкодження обладнання або втрата цінних даних.

ПОПЕРЕДЖЕННЯ!

ЩОБ УНИКНУТИ РИЗИКУ ПОЖЕЖІ АБО УДАРУ ЕЛЕКТРИЧНИМ СТРУМОМ, НИКОЛИ НЕ РОЗБИРАЙТЕ ЦЕЙ ПРОДУКТ, НЕ ДОПУСКАЙТЕ ПОПАДАННЯ ВОДИ І НЕ ПРАЦЮЙТЕ В УМОВАХ ВИСОКОЇ ВОЛОГІСТІ.

Запобіжні заходи загального характеру

Прочитайте всі інструкції – Перед початком використання виробу прочитайте всі інструкції з експлуатації. Збережіть усі інструкції та документи для майбутнього звернення.

Очищення – Перед очищенням завжди відключайте виріб від мережі. Використовуйте для чищення тільки вологу тканину. За жодних обставин не використовуйте для очищення цього приладу рідики або аерозольні мийні засоби, а також будь-які органічні розчинники.

Оснащення – У цілях особистої безпеки і уникнення пошкодження виробу використовуйте тільки аксесуари, рекомендовані компанією Olympus.

Вода і вологість – Запобіжні засоби для виробів у вологозахисному виконанні див. у розділах про водонепроникність.

Розміщення – Щоб уникнути ушкодження виробу і травмування, встановлюйте виріб тільки на стійку підставку, штатив або крошфейн.

Джерела енергії – Підключайте цей виріб тільки до джерела енергії, вказаного на маркувальній наклейці виробу.

Блискавка – якщо під час використання USB-адаптера змінного струму починається гроза, негайно від'єднайте його від електричної розетки.

Сторонні предмети – Щоб уникнути травми, ніколи не вставляйте у прилад металеві предмети.

Нагрівання – Ніколи не використовуйте його не зберігайте виріб поблизу джерел тепла, наприклад, радіаторів, батареї центрального опалювання, газових плит та будь-якого обладнання або приладів, що виділяють тепло, в тому числі стереопідсилювачів.

Користування фотокамерою



ПОПЕРЕДЖЕННЯ

- Не використовуйте цю фотокамеру поблизу займистих або вибухонебезпечних газів.
 - Не наводьте спалах або світлодіод (у т. ч. допоміжний промінь автофокусування) на людей (немовлят, малюків тощо) з близької відстані.
 - Відстань між Вами та об'єктом зйомки має бути не менше 1 метра. Застосування спалаху на близькій відстані від очей людини може викликати короточасну втрату зору.
 - Зберігайте камеру в місцях, недосяжних для маленьких дітей і немовлят.
 - Завжди використовуйте та зберігайте камеру поза досяжністю маленьких дітей і немовлят, щоб уникнути таких небезпечних ситуацій, які можуть спричинити серйозну травму.
 - Дитина може залізтисся в ремінь фотокамери і задихнутися.
 - Дитина може ненавмисно проковтнути батарею, картки або дрібні деталі.
 - Дитина може ненавмисно увімкнути спалах, направивши його в очі собі або іншій дитині.
 - Дитина може випадково травмуватися рухомими частинами камери.
 - Не дивіться через камеру на сонце або потужні джерела світла.
 - Не використовуйте його не зберігайте фотокамеру в запорозних або вологих місцях.
 - Не зривайте спалах рукою, коли він спрацює.
 - З цієї камерою використовуйте тільки картки пам'яті SD/SDHC/SDXC або картки Eye-Fi. Не використовуйте картки інших типів.
- Якщо у камеру випадково вставлено картку іншого типу, зверніться до авторизованого дилера або у центр технічного обслуговування. Не намагайтеся виймати картку силоміць.



УВАГА

- Негаяно припиніть використовувати камеру, якщо відчуйте які-небудь незвичні запахи, шум або дим, що виходить з неї.
- Ніколи не витягайте акумуляторні голівки, це може привести до пожежі або опіку рук.

- **Не залишайте фотокамеру в місцях, де вона може зазнати дії дуже високої температури.**
 - Це може привести до псування частин фотокамери й, за певних обставин, до її займання. Не використовуйте зарядний пристрій чи USB-адаптер змінного струму, якщо вони накріпті (наприклад, ковдрою). Це може спричинити перегрів і в результаті – пожежу.
- **Поводьтесь з камерою обережно, щоб уникнути отримання низькотемпературного опіку.**
 - Якщо у фотокамері є металеві деталі, перегрів може привести до низькотемпературного опіку. Зверніть увагу на таке:
 - Після тривалого використання фотокамера нагрівається. Якщо ви тримаєте фотокамеру в такому стані, можливий низькотемпературний опік.
 - За низької температури навколишнього середовища температура фотокамери може бути ще нижчою. Якщо можливо, надягайте рукавички під час користування фотокамерою на морозі.
- **Будьте обережні з ремінем.**
 - Будьте обережні з ремінем, коли носите фотокамеру. Він може легко зачепитися за сторонні предмети, що може привести до серйозних uszkodжень.
- **Не торкайтеся металевих частин камери після довгого перебування в умовах низької температури.**
 - Це може призвести до пошкодження вашої шкіри.
 - В умовах низької температури користуйтеся камерою, надівши рукавички.

Правила використання елементів живлення

Слідуйте цим важливим вказівкам щоб уникнути течі, перегріву, спалаху, вибуху акумуляторів, а також ударів струму або опіків.

НЕБЕЗПЕКА

- У камері використовується літій-іонний акумулятор виробництва компанії Olympus. Заряджати акумулятор слід за допомогою вказаного USB-адаптера змінного струму або зарядного пристрою. Використовувати інші USB-адаптери змінного струму або зарядні пристрої заборонено.
- Ніколи не нагрівайте її не спалюйте акумулятори.
- Викивайте заходи обережності під час транспортування та зберігання акумуляторів для недопущення їх контакту з будь-якими металевими предметами, такими як прикраси, шпильки, скріпки тощо.
- Ніколи не зберігайте акумулятори в місцях, де на них впливає пряме сонячне світло або високі температури, в гарячому автомобілі, поблизу джерела тепла тощо
- Щоб уникнути течі акумулятора або пошкодження його контактів, ретельно додержуйтеся усіх інструкцій, що стосуються використання акумуляторів. Ніколи не намагайтеся розібрати акумулятор або жодним чином змінити його за допомогою паяння, тощо.

- У разі попадання акумуляторної рідини в очі негайно промийте їх чистою холодною проточною водою і зверніться по медичну допомогу.
- Завжди зберігайте акумулятори поза досяжністю маленьких дітей. Якщо дитина випадково проковтне акумулятор, негайно зверніться по медичну допомогу.

ПОПЕРЕДЖЕННЯ

- Акумулятори завжди слід зберігати сухими.
- Щоб уникнути течі акумуляторів, перегріву, спричинення пожежі або вибуху використовуйте тільки акумулятори, рекомендовані для експлуатації з цим виробом.
- Вставляйте акумулятор обережно, як описано в інструкції з експлуатації.
- Якщо акумулятор не заряджається упродовж певного часу, припиніть заряджання і не використовуйте його.
- Не використовуйте тріснутий або зламаний акумулятор.
- Якщо акумулятор тече, втрачає колір або деформується, чи іншим чином втрачає нормальний стан, припиніть використовувати фотокамеру.
- Якщо рідина з акумулятора потрапила на ваш одяг або шкіру, негайно зніміть одяг і промийте постраждале місце чистою проточною водою. Якщо рідина викликала опік шкіри, негайно зверніться по медичну допомогу.
- Ніколи не піддавайте акумулятори сильним ударам або тривалим вібраціям.

УВАГА

- Перед вставлянням завжди перевіряйте, чи на акумуляторі відсутні сліди витікання електроліту, вицвітання, корозія або будь-яких інших пошкоджень.
- Під час тривалого використання акумулятор може нагріватися. Щоб уникнути опіків, не виймайте акумулятор одразу ж після використання камери.
- Завжди виймайте акумулятор з фотокамери перед її тривалим зберіганням.

Запобіжні заходи під час користування

- Для захисту високоточної техніки, реалізованої в цьому виробі, ніколи не залишайте фотокамеру в перелічених місцях, як під час використання, так і під час зберігання:
 - Місця з високими значеннями або значними коливаннями температури та/або вологості. Під прямим сонячним світлом, на пляжі, у замкнутому автомобілі або поблизу інших джерел тепла (плити, радіатора тощо), а також поряд із зволожувачами.
 - У місцях, де багато пилу або пилу.
 - Поблизу займистих предметів або вибухових речовин.
- У вологих місцях, наприклад, у ванній кімнаті або під дощем. Під час використання виробу у герметичному виконанні прочитайте відповідну інструкцію.
- У місцях, схильних до сильної вібрації.

- Ніколи не кидайте фотокамеру й не піддавайте її сильним ударам або вібраціям.
- Встановлюючи фотокамеру на штатив чи знімаючи її зі штатива, відрегулюйте положення камери за допомогою головки штатива. Не хитайте фотокамеру.
- При транспортуванні камери знімайте всі аксесуари, окрім оригінальних аксесуарів Olympus, наприклад штатив (продається окремо).
- Не торкайтесь електричних контактів камери.
- Не залишайте фотокамеру справомовно безопередньо на сонці. Це може привести до пошкодження об'єктива або шторки затвора, спотворення кольору, появи ореолу на сенсори, а також привести до пожежі.
- Не натискайте на об'єктив і не тягніть за нього з силою.
- Перед тривалим зберіганням фотокамери витягніть акумулятори. Виберіть прохолодне, сухе місце зберігання, щоб не допустити появи конденсату або цвілі всередині фотокамери. Після періоду зберігання перевірте фотокамеру, увімкнувши її і натиснувши кнопку спуску затвора, щоб переконатися в її справності.
- Камера може функціонувати неправильно у випадку використання у зоні дії магнітних/електромагнітних полів, радіохвиль чи високої напруги, наприклад, поряд із телевізором, мікрохвильовою піччю, ігровою відеоприставкою, гучномовцями, великим монітором, тепле- чи радіовежею або опорою ЛЕП. У такому разі перед подальшим користуванням камерою вимкніть її, а потім знову увімкніть.
- Завжди дотримуйтеся обмежень щодо умов експлуатації, наведених у посібнику з використання фотокамери.

Правила використання елементів живлення

- У камері використовується літій-іонний акумулятор виробництва компанії Olympus. Не використовуйте будь-які інші типи акумуляторів.
- Бруд і волога на контактах елемента живлення можуть спричинити замикання контактів фотокамери. Перед використанням витріть акумулятор сухою тканиною.
- Завжди заряджайте акумулятор перед першим використанням або після тривалого періоду його невикористання.
- Під час роботи камери від акумулятора при низькій температурі намагайтесь не давати замерзати камері та запасним акумуляторам. У разі замерзання та розрядження на холоді акумулятор може відновитись після відігрівання при кімнатній температурі.
- Кількість знімків, які можна зробити, може бути різною залежно від умов зйомки та стану акумулятора.
- Перед тривалою поїздкою, а особливо перед поїздом за кордон, придбайте додаткові акумулятори. Під час подорожі можуть виникнути труднощі із придбанням рекомендованого акумулятора.
- Для тривалого зберігання акумулятора вибирайте прохолодне місце.
- Пам'ятайте, що утилізація акумуляторів допомагає зберегти ресурси нашої планети. Якщо ви викидаєте несправні акумулятори, то обов'язково заклейте їх терміналі, а також дотримуйтесь місцевих правил щодо утилізації.

ПК-монітор

- Не натискайте сильно на монітор; від цього зображення може зрушитися нечітким, що приведе до помилки режиму відображення або пошкодження монітора.
- У нижній/верхній частині монітора може з'явитися світла смуга, але це не є несправністю.
- Якщо об'єкт орієнтований по діагоналі, то на моніторі його краї можуть здаватися зигзагоподібними. Це не є несправністю; це буде менш помітно в режимі відтворення.
- У місцях із низькими температурами увімкнення ПК-монітора може зайняти тривалий час, або його кольори можуть тимчасово змінюватися. При використанні фотокамери на літньому морозі буде корисно час від часу поміщати її в тепле місце. ПК-монітор, що погано працює через холод, відновиться при нормальній температурі.
- Рідкокристалічний екран цього монітора зроблений із високоточною технологією. Проте, на моніторі можуть з'являтися постійні чорні або жскраві плямки. Через власні властивості або кут, під яким ви дивитесь на монітор, плямка може бути неоднорідною за кольором і жскравістю. Це не є несправністю.

Передбачені законодавчо і інші повідомлення

- Компанія Olympus не робить заяв і не дає гарантій відносно будь-якого збитку або вигоди, очікуваної при використанні даного пристрою на законній підставі, або будь-яких запитів, від третіх осіб, викликаних неналежним використанням цього продукту.
- Компанія Olympus не робить заяв і не дає гарантій відносно будь-якого збитку або вигоди, очікуваних від використання цього виробу на законній підставі, виниклих в результаті видалення даних зображення.

Обмеження гарантії

- Компанія Olympus заявляє, що цей друкований примірник і програмне забезпечення не накладають на неї гарантій чи зобов'язань, прямих або непрямих, або відповідальності згідно будь-яких можливих гарантій щодо товарного стану й придатності для використання з будь-якою метою, а також щодо побічних, непрямих і випадкових збитків (зокрема, але не виключно, нестримання доходів підприємствами, перешкод їхній діяльності та втрати робочої інформації) внаслідок використання або неможливості використання цього друкованого примірника, програмного забезпечення або виробу. Деякі країни не допускають виключення або обмеження відповідальності за непрямі чи побічні збитки або гарантії, що мається на увазі, тому зазначені вище обмеження можуть до вас не застосовуватись.
- Компанія Olympus зберігає за собою всі права на цю інструкцію.

Попередження

Фотографування без дозволу або використання матеріалів, захищених авторськими правами, можуть бути порушенням поточних норм захисту авторських прав. Компанія Olympus не приймає на себе відповідальності за фотографування без дозволу, використання матеріалів або інші дії, що можуть порушити права власників авторських прав.

Повідомлення про авторські права

Всі права захищено. Без попереднього письмового дозволу Olympus заборонено жодним чином відтворювати, копіювати й використовувати цей друкований примірник і програмне забезпечення, повністю або частково, будь-якими електронними або механічними засобами, зокрема, фотокопіюванням і будь-якими системами зберігання й відтворення інформації. Не передбачається відповідальність відносно використання інформації, що міститься в цих письмових матеріалах або програмному забезпеченні або за збиток, який настає у результаті використання інформації, що міститься в них. Компанія Olympus зберігає за собою право на змінення властивостей і змісту цієї публікації або програмного забезпечення без зобов'язань або попереднього повідомлення.

Повідомлення FCC (Федеральної комісії зв'язку США)

- Радіо- та телевізійні перешкоди
- Зміни або модифікації, що не одержали прямого схвалення виробника, можуть призвести до позбавлення користувача права користування цим обладнанням. Це обладнання пройшло випробування, і було зроблено висновок про його відповідність обмеженням для цифрових пристроїв класу В відповідно до частини 15 Правил FCC. Таке обмеження спрямоване на об'єднаний захист від небезпечних перешкод в умовах стаціонарного використання.
- Це обладнання генерує, використовує і може випромінювати радіохвилі, і у випадку недотримання інструкцій щодо настройки й використання це може створити перешкоди для радіокомунікацій.
- Проте не гарантується, що такі перешкоди не відбудуться в окремих випадках. Якщо це обладнання викликає шкідливі перешкоди радіо- й телевізійного прийому, що можна визначити за допомогою відмінності й викинення обладнання, користувач може спробувати усунути перешкоди одним із таких способів:
 - Відрегулювати або перемістити приймальну антену.
 - Збільшити відстань між камерою та приймачем.
 - Підключити обладнання до розетки з іншим контуром, ніж той, до якого підключений приймач.

- Зверніться до свого продавця або досвідченого теле-/радіотехніка. Для підключення камери до порту USB персональних комп'ютерів (ПК) слід використовувати тільки кабель USB, що постачається компанією OLYMPUS.

Будь-які зміни або модифікації цього обладнання можуть призвести до позбавлення користувача права користування цим пристроєм.

Використовуйте лише рекомендовані акумулятори, зарядні пристрої та USB-адаптери змінного струму

Настійно рекомендовано використовувати під час роботи з цією камерою тільки оригінальні, спеціально призначені для такою використання акумулятори, зарядні пристрої та USB-адаптери змінного струму Olympus. Використання неоригінальних акумуляторів, зарядних пристроїв та/або USB-адаптерів змінного струму може призвести до травмування через теплу, нагрівання, займання або інші пошкодження елемента живлення. Компанія Olympus складає з себе будь-яку відповідальність за нещасні випадки або пошкодження, які можуть статися внаслідок використання елементів живлення, зарядних пристроїв та/або USB-адаптерів змінного струму, які не є оригінальними аксесуарами Olympus.

Для покупців у Північній та Південній Америці

Для покупців у США

Заява про відповідність
Номер моделі: TG-320
Торгова назва: OLYMPUS
Відповідальна сторона:

OLYMPUS IMAGING AMERICA INC.

Адреса: 3500 Corporate Parkway, P.O. Box 610,
Center Valley, PA 18034-0610, U.S.A.
Телефон: 484-896-5000

Перевірено на відповідність стандарту FCC
ДЛЯ ВИКОРИСТАННЯ ВДОМА АБО НА РОБОТІ

Цей прилад відповідає Частині 15 нормативів FCC.
Робота пристрою допускається за дотримання двох умов:
(1) Цей прилад не створює шкідливих перешкод.
(2) Цей прилад повинен приймати будь-які перешкоди, включаючи перешкоди, які можуть викликати небажані операції.

Для покупців у Канаді

Цей цифровий апарат класу В відповідає всім вимогам канадських нормативів ICES-003.

ВСЕСВІТНЯ ОБМЕЖЕНА ГАРАНТІЯ КОМПАНІЇ OLYMPUS – ВИРОБИ ОБРОБКИ ЗОБРАЖЕНЬ

Компанія Olympus гарантує, що надані виробу обробки зображень Olympus® і відповідні аксесуари Olympus® (надалі окремо – «Виріб» та загалом – «Вироби») не матимуть дефектів матеріалу та оздоблення за умов звичайного використання й обслуговування протягом одного (1) року з дати придбання.

Якщо в будь-якому Виробі виявляться дефекти впродовж гарантійного періоду терміном один рік, покупець повинен повернути дефектний Виріб до будь-якого центру обслуговування компанії Olympus у наведеному нижче порядку (див. розділ «ЯКЩО ПОТРІБНЕ ОБСЛУГОВУВАННЯ»).

Компанія Olympus на власний розсуд відремонтує, замінить або налаштує дефектний Виріб, за умови, що дослідження та заводський огляд компанії підтвердять, що (а) такий дефект з'явився за умов звичайного і належного використання та (б) на Виріб розповсюджується ця обмежена гарантія.

Ремонт, заміна або налаштування дефектного Виробу є єдиним обов'язком компанії Olympus та єдиним способом покупця усунути проблему за цією гарантією.

Покупець несе відповідальність за оплату доставки Виробів до центру обслуговування компанії Olympus.

Компанія Olympus не зобов'язана виконувати профілактичний ремонт, встановлення, демонтаж або технічне обслуговування.

Компанія Olympus залишає за собою право (i) використовувати відновлені, відремонтовані та/або придатні до експлуатації деталі, що були у використанні (які відповідають нормам контролю якості Olympus), у гарантійному та інших ремонтах, і (ii) робити будь-які внутрішні або зовнішні зміни конструкції та/або функцій у своїх виробках без жодного зобов'язання вносити такі зміни до Виробів.

ВИНЯТКИ З ЦЬОЇ ОБМЕЖЕНОЇ ГАРАНТІЇ

Не покриваються цією обмеженою гарантією у будь-який спосіб, ані виражений, ані такий, що мається на увазі, ані статутний:

- (а) вироби й аксесуари, не вироблені компанією Olympus та/або без фірмової етикетки «OLYMPUS» (гарантійне покриття виробів та аксесуарів інших виробників, що можуть розповсюджуватися компанією Olympus, є відповідальністю виробників таких виробів та аксесуарів відповідно до умов і термінів гарантії таких виробників);
- (б) будь-які Вироби, що були розібрані, відремонтовані, перероблені, змінені або модифіковані особами, що не є власним авторизованим обслуговувачим персоналом компанії Olympus, окрім випадків, коли ремонт сторонніми особами виконано з письмової згоди компанії Olympus;

- (в) дефект або пошкодження Виробів, спричинені зношуванням, неналежною експлуатацією, недбалістю, піском, рідиною, ударом, неналежним зберіганням, невиконанням умов технічного обслуговування, теңчо елемента живлення, використанням аксесуарів, витратних матеріалів або приладдя не марки «OLYMPUS», або використання інших Виробів у поєднанні з несумісними пристроями;
- (г) програмне забезпечення;
- (д) приладдя та витратні матеріали (включно з лампами, чорнилами, папером, плівкою, відбитками, негативами, кабелями та акумуляторами, але не обмежуючись ними); та/або
- (е) Вироби, на яких немає належним чином зазначеного й зареєстрованого серійного номера Olympus, якщо це не модель, на якій компанія Olympus не зазначає та не реєструє серійних номерів.

ОКРІМ ВИЩЕНАВЕДЕНОЇ ОБМЕЖЕНОЇ ГАРАНТІЇ, КОМПАНІЯ OLYMPUS НЕ РОБИТЬ ДОДАТКОВИХ І ВІДМОВЛЯЄТЬСЯ ВІД УСІХ ІНШИХ ЗАВ'ЯЗІВ, ЗАВІРЬЕНЬ ТА І ГАРАНТІЙ СТОСОВНО ВИРОБІВ, ЯК ПРЯМИХ, ТАК І НЕПРЯМИХ, ВИРАЖЕНИХ ЧИ ТАКИХ, ЩО МАЮТЬСЯ НА УВАЗІ, АБО ТАКИХ, ЩО ВИНИКАЮТЬ НА ПІДСТАВІ БУДЬ-ЯКОГО СТАТУТУ, УКАЗУ, КОМЕРЦІЙНОГО ВИКОРИСТАННЯ АБО ІНШИМ ЧИНОМ, ВКЛЮЧАЮЧИ, АЛЕ НЕ ОБМЕЖУЮЧИСЬ БУДЬ-ЯКОЮ ГАРАНТІЄЮ ЧИ ЗАВ'ЯЗОМ ЩОДО ПРИДАТНОСТІ, ТРИВАЛОСТІ, КОНСТРУКЦІЇ, ФУНКЦІОНУВАННЯ АБО СТАНУ ВИРОБІВ (ЧИ БУДЬ-ЯКИХ ІХНІХ ЧАСТИН) АБО КОМЕРЦІЙНОЇ ЯКОСТІ ВИРОБІВ ЧИ ІХНЬОЇ ПРИДАТНОСТІ ДЛЯ ПЕВНОЇ МЕТИ, АБО ТАКИХ, ЩО СТОСУЮТЬСЯ ПОРУШЕННЯ БУДЬ-ЯКОГО ПАТЕНТУ, АВТОРСЬКОГО ПРАВА ЧИ ІНШОГО ПРАВА ВЛАСНОСТІ, ЯКО ВИКОРИСТОВУЄТЬСЯ В НИХ.

Якщо будь-які ГАРАНТІЇ, що МАЮТЬСЯ НА УВАЗІ, ЗАСТОСОВУЮТЬСЯ ЗА ЗАКОНОМ, ВОНИ ОБМЕЖУЮТЬСЯ ТЕРМІНОМ ДІЇ ЦЬОЇ ОБМЕЖЕНОЇ ГАРАНТІЇ.

У ДЕЯКИХ ШТАТАХ ВІДМОВА ВІД ГАРАНТІЙ АБО ІХ ОБМЕЖЕННЯ, ЧИ ОБМЕЖЕННЯ ВІДПОВІДАЛЬНОСТІ МОЖУТЬ НЕ ВИЗНАВАТИСЬ, ТОМУ НАВЕДЕНІ ВИЩЕ ВІДМОВИ МОЖУТЬ НЕ ЗАСТОСОВУВАТИСЬ. ПОКУПЕЦЬ ТАКОЖ МОЖЕ МАТИ ІНШІ ТА/АБО ДОДАТКОВІ ПРАВА І ЗАСОБИ, ЩО ЗАЛЕЖАТЬ ВІД ШТАТУ. ПОКУПЕЦЬ ВИЗНАЄ І ПОГОДЖУЄТЬСЯ, ЩО КОМПАНІЯ OLYMPUS НЕ НЕСЕ ВІДПОВІДАЛЬНОСТІ ЗА БУДЬ-ЯКІ ЗБИТКИ, ЩО ЇХ МОЖЕ ПОНЕСТИ ПОКУПЕЦЬ ЧЕРЕЗ ЗАТРИМКУ ДОСТАВКИ, ПОШКОДЖЕННЯ ВИРОБУ, КОНСТРУКЦІЮ ВИРОБУ, ВИБІР АБО ВИРОБНИЦТВО, ВРАТУ А ЧИ ПОШКОДЖЕННЯ ЗОБРАЖЕНЬ АБО ДАНИХ, ЧИ З ІНШОЇ ПРИЧИНИ, НЕЗАЛЕЖНО ВІД ТОГО, ЧИ ВИНИКАЄ ВІДПОВІДАЛЬНІСТЬ НА ПІДСТАВІ КОНТРАКТУ, ЦИВІЛЬНОГО ПРАВ ПОРУШЕННЯ (У ТОМУ ЧИСЛІ НЕДБАЛІСТІ І СУВОРА ВІДПОВІДАЛЬНІСТІ) АБО ІНШИМ ЧИНОМ.

ЗА ЖОДНИХ ОБСТАВИН КОМПАНІЯ OLYMPUS НЕ НЕСЕ ВІДПОВІДАЛЬНОСТІ ЗА БУДЬ-ЯКІ НЕПРЯМІ, ПОБІЧНІ, ПОДАЛЬШІ АБО ОСОБЛИВІ ЗБИТКИ (ВКЛЮЧАЮЧИ БЕЗ ОБМЕЖЕННЯ ВТРАТУ ПРИБУТКУ АБО ВТРАТУ МОЖЛИВОСТІ ЕКСПЛУАТАЦІЇ), НЕЗАЛЕЖНО ВІД ТОГО, ЧИ КОМПАНІЯ OLYMPUS ВІДОМО АБО ПОВИННО БУТИ ВІДОМО ПРО МОЖЛИВІСТЬ ТАКИХ ПОТЕНЦІЙНИХ ВТРАТ АБО ЗБИТКІВ. Завви та гарантії, зроблені будь-якою особою, включаючи, але не обмежуючись постачальниками, представниками, продавцями або агентами компанії Olympus, які не відповідають або суперечать умовам цієї гарантії чи додаються до них, не мають обов'язкової сили для компанії Olympus, якщо їх не наведено у письмовій формі та не схвалено прямо уповноваженою посадовою особою компанії Olympus. Ця обмежена гарантія є повним і виключним виключенням гарантії, яку компанія Olympus погоджується забезпечити стосовно Виробів, і заміняє всі попередні й одночасні усні або письмові угоди, домовленості, пропозиції та повідомлення, що мають відношення до її змісту. Ця обмежена гарантія діє виключно на користь першого покупця та не може передаватися або призначатися іншим особам.

ЯКЩО ПОТРІБНЕ ОБСЛУГОВУВАННЯ

Покупець повинен перемістити будь-які зображення або дані, збережені у Виробі, на інший носій даних та/або відіграти будь-яку плівку з Виробу, перш ніж надіслати його компанії Olympus для технічного обслуговування.

ЗА ЖОДНИХ ОБСТАВИН КОМПАНІЯ OLYMPUS НЕ НЕСЕ ВІДПОВІДАЛЬНОСТІ ЗА ЗБЕРЕЖЕННЯ, ЗБЕРІГАННЯ АБО ЗАХИСТ БУДЬ-ЯКИХ ЗОБРАЖЕНЬ АБО ДАНИХ, ЗБЕРЕЖЕНИХ У ВИРОБІ, ОТРИМАНОМУ КОМПАНІЮ ДЛЯ ТЕХНІЧНОГО ОБСЛУГОВУВАННЯ, АБО НА БУДЬ-ЯКІ ПЛІВКИ, ЩО МІСТИТЬСЯ У ВИРОБІ, ОТРИМАНОМУ КОМПАНІЮ ДЛЯ ТЕХНІЧНОГО ОБСЛУГОВУВАННЯ, А ТАКОЖ ЗА БУДЬ-ЯКІ ЗБИТКИ У ВИПАДКУ, ЯКЩО БУДЬ-ЯКІ ЗОБРАЖЕННЯ АБО ДАНІ ВТРАЧЕНО АБО ПОШКОДЖЕНО У ПРОЦЕСІ ТЕХНІЧНОГО ОБСЛУГОВУВАННЯ (ВКЛЮЧАЮЧИ БЕЗ ОБМЕЖЕННЯ ПРЯМІ, НЕПРЯМІ, ПОБІЧНІ, ПОДАЛЬШІ АБО ОСОБЛИВІ ЗБИТКИ, ВТРАТУ ПРИБУТКУ АБО ВТРАТУ МОЖЛИВОСТІ ЕКСПЛУАТАЦІЇ), НЕЗАЛЕЖНО ВІД ТОГО, ЧИ КОМПАНІЯ OLYMPUS ВІДОМО АБО ПОВИННО БУТИ ВІДОМО ПРО МОЖЛИВІСТЬ ТАКОЇ ПОТЕНЦІЙНОЇ ВТРАТИ ЧИ ПОШКОДЖЕННЯ.

Ретельно запакуйте Виріб з використанням великої кількості прокладного матеріалу, щоб запобігти пошкодженню під час транспортування, та доставте його авторизованому дилеру компанії Olympus, у якого було придано виріб, або надішліть переддоданою й застрахованою поштою до будь-якого центру обслуговування компанії Olympus. Під час надання Виробу для технічного обслуговування пакунок повинен містити нижченаведене.

- 1 Товарний чек із зазначенням місця й дати покупки.
 - 2 Копія цієї обмеженої гарантії із зазначенням серійного номера Виробу, що відповідає серійному номеру, зазначеному на Виробі (якщо це не модель, на якій компанія Olympus не зазначає й інше реєструє серійних номерів).
 - 3 Докладний опис несправності.
 - 4 Зразки відбитків, негативів, цифрових відбитків (або файлів на диску), якщо вони наявні та мають відношення до несправності.
- Після завершення технічного обслуговування Виріб буде повернено переддоданою поштою.

КУДИ НАДІСЛАТИ ВИРІБ ДЛЯ ТЕХНІЧНОГО ОБСЛУГОВУВАННЯ

Адресу найближчого центру обслуговування див. у розділі «ВСЕСВІТНЯ ГАРАНТІЯ».

МІЖНАРОДНЕ ГАРАНТІЙНЕ ОБСЛУГОВУВАННЯ

За цією гарантією надається міжнародне гарантійне технічне обслуговування.

Для покупок у Європі



Знак «CE» підтверджує, що цей виріб відповідає європейським вимогам щодо безпеки, охорони здоров'я, захисту довкілля та прав споживача. Фотокамери зі знаком «CE» призначені для продажу на території Європи.



Цей символ [перекреслений світлий бак на копіяхатках, Директива ЄС про відходи «WEEE», додаток IV] вказує на роздільний збір відходів електричного й електронного устаткування в країнах ЄС. Не викидайте обладнання разом із хатнім сміттям.

Для утилізації цього виробу користуйтеся чинними у вашій країні системами повернення та збирання.



Цей символ [перекреслений світлий бак на копіяхатках, Директива 2006/66/ЄС, додаток II] позначає необхідність окремого збору використаних елементів живлення в країнах Європейського Союзу. Не викидайте елементи живлення разом із побутовим сміттям. Для утилізації використаних елементів живлення користуйтеся системами повторного використання і збору сміття, доступними у вашій країні.

Умови гарантії

- 1 Якщо цей виріб, незважаючи на правильне використання (згідно з друкованими інструкціями щодо догляду й експлуатації, що входять до комплекту), виявився бракованим протягом застосовного в країні гарантійного терміну та був придбаний в авторизованого дилера компанії Olympus у зоні торгово-промислової діяльності компанії Olympus Europa Holding GmbH, як зазначено на веб-сайті: <http://www.olympus.com>, цей виріб буде безкоштовно відремонтовано або, за рішенням компанії Olympus, замінено на новий. Щоб скористатися цією гарантією, покупець повинен принести виріб і цей гарантійний талон до закінчення застосовного в країні гарантійного терміну до дилера, в якого було придбано виріб, або до будь-якого сервісного центру Olympus, розташованого на території торгово-промислової діяльності компанії Olympus Europa Holding GmbH, як це обумовлено на веб-сайті: <http://www.olympus.com>. Упродовж одnorічного терміну дії всевітньої гарантії покупець може повернути виріб до будь-якого сервісного центру Olympus. Зауважте, що сервісні центри Olympus існують не в усіх країнах.
- 2 Покупець здійснює доставку виробу до дилера або до авторизованого сервісного центру Olympus самостійно й на власний розсуд, а також відповідає за будь-які втрати, пов'язані з доставкою виробу.

Умови гарантії

- 1 «Компанія OLYMPUS IMAGING CORP., Shinjuku Monolith, 2-3-1 Nishi-Shinjuku, Shinjuku-ku, Tokyo 163-0914, Японія надає всевітню гарантію терміном на один рік. Ця всевітня гарантія повинна пред'являтися в усіх авторизованих пунктах технічного обслуговування й ремонту компанії Olympus перед виконанням будь-яких ремонтних робіт відповідно до умов цієї гарантії. Ця гарантія є дійсною, тільки якщо в пункті технічного обслуговування й ремонту компанії Olympus пред'явлено гарантійний талон і доказ купівлі. Зверніть увагу, що ця гарантія є доповненням і жодним чином не порушує законних гарантійних прав покупця згідно чинного в країні законодавства стосовно продажу споживчих товарів, зазначених вище.»
- 2 Ця гарантія не покриває нижченаведені дефекти, ремонт яких оплачуватиме покупець, навіть якщо дефекти виникли протягом терміну гарантії, згаданого вище.

- a. Будь-які пошкодження, що сталися внаслідок неправильного використання виробу (наприклад, під час виконання операцій, не наведених у розділі «Правила обслуговування» та інших розділах цієї інструкції тощо).
 - b. Будь-який дефект, який виник через ремонт, модифікацію, чищення тощо, виконані не компанією Olympus або авторизованим сервісним центром Olympus.
 - v. Будь-який дефект або пошкодження, які виникли внаслідок транспортування, падіння, струсу тощо після придбання виробу.
 - г. Будь-які дефекти або пошкодження, які сталися внаслідок пожежі, землетрусу, повені, грози та іншого стихійного лиха, забруднення навколишнього середовища або збоїв джерел постачання електроенергії.
 - д. Будь-який дефект, який виник через недбале або неналежне зберігання (наприклад, зберігання виробу в умовах високої температури та вологості, біля засобів проти комах на зразок нафталіну або шкідливих наркотичних речовин тощо), неналежне обслуговування тощо.
 - e. Будь-який дефект, який виник через використання розряджених елементів живлення тощо.
 - e. Будь-який дефект, який виник через потрапляння піску, бруду тощо всередину корпусу виробу.
 - ж. Якщо цей гарантійний талон не надається з виробом.
 - з. Після внесення будь-яких змін у гарантійний талон стосовно року, місяця та дня купівлі, а також стосовно прізвища покупця, назви дилера та серійного номера.
 - и. Якщо разом із цим гарантійним талоном не надається товарний чек.
- 3 Ця гарантія стосується тільки виробу; гарантія не стосується жодних інших аксесуарів, зокрема футляра, ремінця, кришки об'єктива й елементів живлення.
 - 4 Згідно з цією гарантією компанія Olympus бере на себе зобов'язання лише щодо ремонту або заміни цього виробу. За цією гарантією компанія не несе відповідальності за будь-які непрямі пошкодження або збитки, пов'язані з дефектом виробу взагалі, і зокрема за будь-які збитки або пошкодження, спричинені об'єктиву, плівці та іншому обладнанню або аксесуарам, що використовуються разом із цим виробом, а також за будь-які збитки внаслідок затримки з ремонтом або втрати даних. Обов'язкові положення закону залишаються непорушними.

Примітки щодо чинності гарантії

- 1 Ця гарантія вважається дійсною, тільки якщо гарантійний талон належно заповнений представником компанії Olympus або авторизованим дилером компанії, або за наявності інших документів із доказом про придбання виробу. Тому обов'язково упевніться, що ваше прізвище, назва дилера, серійний номер, а також рік, місяць і день покупки зазначені у гарантійному талоні, або що до нього додається чек (із зазначенням імені дилера, дати покупки та типу виробу). Компанія Olympus залишає за собою право відмовити в безкоштовному технічному обслуговуванні, якщо гарантійний талон не заповнено, до нього не додається вищезгаданий документ, або якщо інформація, що міститься в них, є неповною або нерозбірливою.
- 2 Цей гарантійний талон повторно не видається, тому зберігайте його в надійному місці.
- * Мережа міжнародних авторизованих сервісних центрів наведена на веб-сайті: <http://www.olympus.com>.

Для споживачів в Азії

Умови гарантії

- 1 Якщо цей виріб, незважаючи на правильне використання (згідно із друкованими інструкціями щодо догляду й експлуатації, що входять до комплекту), протягом одного року із часу придбання виявився бракованим, то він буде відремонтований або за рішенням компанії Olympus замінений на новий безкоштовно. Щоб скористатися цією гарантією, покупець повинен принести виріб і цей гарантійний талон до закінчення однорічного гарантійного терміну до дилера, в якого було придбано виріб, або до будь-якого уповноваженого сервісного центру Olympus, вказаного в інструкціях, і подати заяву на виконання ремонту.
 - 2 Покупець здійснює доставку виробу до дилера або до авторизованого сервісного центру Olympus самостійно й на власний розсуд, а також відповідає за будь-які витрати, пов'язані з доставкою виробу.
 - 3 Ця гарантія не покриває нижченаведені дефекти, ремонт яких оплачуватиме покупець, навіть якщо дефекти виникли протягом вказаного вище однорічного гарантійного терміну.
 - а. Будь-які пошкодження, що сталися внаслідок неправильного використання виробу (наприклад, під час виконання операцій, не наведених у розділі «Правила обслуговування» та інших розділах цієї інструкції тощо).
 - б. Будь-який дефект, який виник через ремонт, модифікацію, чинення тощо, виконані не компанією Olympus або авторизованим сервісним центром Olympus.
 - в. Будь-який дефект або пошкодження, які виникли внаслідок транспортування, падіння, струсу тощо після придбання виробу.
 - г. Будь-які дефекти або пошкодження, які сталися внаслідок пожежі, землетрусу, повені, грози та іншого стихійного лиха, забруднення навколишнього середовища або збоїв джерел постачання електроенергії.
 - д. Будь-який дефект, який виник через недбале або неналежне зберігання (наприклад, зберігання виробу в умовах високої температури та вологості, біля засобів проти комах на зразок нафталіну або шкідливих наркотичних речовин тощо), неналежне обслуговування тощо.
 - е. Будь-який дефект, який виник через використання розряджених елементів живлення тощо.
 - є. Будь-який дефект, який виник через потрапляння піску, бруду тощо всередину корпусу виробу.
 - ж. Якщо цей гарантійний талон не надається з виробом.
 3. Якщо в цей гарантійний талон внесено будь-які зміни стосовно року, місяця та дня купівлі, а також стосовно прізвища покупця, назви дилера та серійного номера.
 - и. Якщо разом із цим гарантійним талоном не надається товарний чек.
- 4 Ця гарантія стосується тільки виробу; гарантія не стосується жодних інших аксесуарів, зокрема футляра, реміньця, кришки об'єктива й елементів живлення.
 - 5 Згідно з цією гарантією компанія Olympus бере на себе зобов'язання лише щодо ремонту або заміни цього виробу. Компанія не несе відповідальності за жодні непрямі пошкодження або збитки, пов'язані з дефектом виробу взагалі та зокрема за будь-які збитки або пошкодження, спричинені плівці чи об'єктиву та іншому обладнанню або аксесуарам, що використовуються разом із цим виробом, а також за жодні збитки внаслідок затримки з ремонтом.

Примітки.

- 1 Ця гарантія не обмежує законні права покупця, а лише доповнює їх.
- 2 У разі виникнення запитань стосовно цієї гарантії телефонуйте до будь-якого авторизованого сервісного центру з тих, що наведено в інструкції.

Примітки щодо чинності гарантії

- 1 Ця гарантія вважається дійсною, тільки якщо гарантійний талон належно заповнений представником Olympus або дилером компанії. Обов'язково упевніться, що у талоні зазначені ваше прізвище, назва дилера, серійний номер, а також рік, місяць і день покупки.
 - 2 Гарантійний талон не підлягає повторній видачі, тому зберігайте його в надійному місці.
 - 3 Будь-які вимоги щодо ремонту у країні, де виріб був придбаний, регулюються положеннями гарантії, наданої дистрибутором компанії Olympus у цій країні. У країнах, у яких місцевий дистрибутор компанії Olympus не надає окрему гарантію, або якщо покупець не перебуває у країні, у якій придбано виріб, повинні застосовуватися умови цієї всесвітньої гарантії.
 - 4 У належних випадках ця гарантія діє в усьому світі. Авторизовані сервісні центри компанії Olympus, наведені в цій гарантії, обов'язково виконують її умови.
- * Перелік міжнародних авторизованих сервісних центрів компанії Olympus див. у додатку.

Обмеження гарантії

Компанія Olympus заявляє, що цей друкований примірник і програмне забезпечення не накладають на неї гарантії чи зобов'язань, прямих або непрямих, або відповідальності згідно з будь-якими можливими гарантіями щодо товарного стану й придатності для використання з будь-якою метою, а також щодо побічних, непрямих і випадкових збитків (зокрема, але не виключно, неотримання доходів підприємствами, перехід їхньої діяльності та втрати робочої інформації) унаслідок використання або неможливості використання цього друкованого примірника, програмного забезпечення або виробу. Деякі країни не допускають виключення або обмеження відповідальності за непрямі чи побічні збитки, тому зазначені вище обмеження можуть до вас не застосовуватися.

Торговельні марки

- IBM є зареєстрованою торговельною маркою компанії International Business Machines Corporation.
- Microsoft і Windows є зареєстрованою торговельною маркою корпорації Microsoft.
- Macintosh є торговельною маркою компанії Apple Inc.
- Логотип SDHC/SDXC є торговельною маркою.
- Eye-Fi є зареєстрованою торговельною маркою Eye-Fi, Inc.
- Усі інші назви компаній і продуктів є зареєстрованими торговельними марками та/або товарними знаками їхніх відповідних власників.
- Стандарти файлових систем фотокамер, які згадуються в цій інструкції, є стандартами «Design rule for Camera File system/DCF», встановленими Асоціацією виробників електроніки та інформаційних технологій Японії (JEITA).

THIS PRODUCT IS LICENSED UNDER THE AVC PATENT PORTFOLIO LICENSE FOR THE PERSONAL AND NONCOMMERCIAL USE OF A CONSUMER TO (i) ENCODE VIDEO IN COMPLIANCE WITH THE AVC STANDARD ("AVC VIDEO") AND/OR (ii) DECODE AVC VIDEO THAT WAS ENCODED BY A CONSUMER ENGAGED IN A PERSONAL AND NON-COMMERCIAL ACTIVITY AND/OR WAS OBTAINED FROM A VIDEO PROVIDER LICENSED TO PROVIDE AVC VIDEO. NO LICENSE IS GRANTED OR SHALL BE IMPLIED FOR ANY OTHER USE. ADDITIONAL INFORMATION MAY BE OBTAINED FROM MPEG LA, L.L.C. SEE [HTTP://WWW.MPEGLA.COM](http://www.MPEGLA.COM)

Програмне забезпечення у цій камері може містити програмне забезпечення сторонніх розробників. Будь-яке програмне забезпечення сторонніх розробників надається та використовується на умовах, передбачених та визначених власниками або ліцензарами.

Ці умови та інші зауваження третіх сторін, якщо такі є, можна знайти в довіднику зауважень щодо програмного забезпечення, який знаходиться у файлі PDF на компакт-диску з комплекту постачання або на веб-сайті

<http://www.olympus.co.jp/en/support/img/digicamera/download/notice/notice.cfm>

Powered by ARCSOFT.

ТЕХНІЧНІ ХАРАКТЕРИСТИКИ

Фотокамера

Тип виробу	: Цифрова фотокамера (для зйомки й відображення)
Система запису	
Фотознімки	: Цифровий запис, JPEG (відповідно до Правил розробки файлових систем фотокамер (DCF))
Чинні стандарти	: Exif 2.2, Digital Print Order Format (DPOF), PRINT Image Matching III, PictBridge
3D-фотографії	: Формат MP
Звук зі знімками	: Формат Wave
Відеозображення	: MPEG-4AVC./H.264
Пам'ять	: Вбудована пам'ять Картка пам'яті SD/SDHC/SDXC Картка Eye-Fi
Число ефективних пікселів	: 14000000 пікселів
Пристрій прийому зображення	: 1/2,3" CCD (фільтр основних кольорів)
Об'єктив	: Об'єктив Olympus 5,0–18,2 мм, f3.5–5.1 (еквівалентно діапазону 28–102 мм на 35-міліметровій фотокамері)
Фотометрична система	: Цифрове вимірювання ESP, система точкового вимірювання
Витримка	: Від 4 до 1/2000 сек.
Діапазон зйомки	: Від 0,5 м до ∞ (звичайний режим) Від 0,1 м до ∞ (W), від 0,3 м до ∞ (T) (режим макрозйомки) Від 0,02 м до 0,5 м (лише W) (режим супермакрозйомки)
Монітор	: Кольоровий рідкокристалічний TFT-монітор із діагоналлю 2,7 дюйма, 230000 точок
Роз'єм	: Роз'єм DC-IN, роз'єм USB, роз'єм A/V OUT (мультироз'єм)/ Мікро-роз'єм HDMI (тип D)
Автоматичний календар	: Від 2000 до 2099 р.
Водонепроникність	
Тип	: Еквівалентний до стандарту IEC Standard 529 IPX8 (в умовах випробувань компанії OLYMPUS), до 3 метрів під водою
Значення	: Камеру зазвичай можна використовувати під водою за вказаного тиску води.
Захист від пилу	: Стандарт IEC Standard publication 529 IP6X (в умовах випробувань компанії OLYMPUS)
Робоче середовище	
Температура	: Від –10 до 40°C (експлуатація)/ Від –20 до 60°C (зберігання)
Вологість	: Від 30 до 90% (робота)/від 10 до 90% (зберігання)
Живлення	: Один літій-іонний акумулятор Olympus (LI-42B)
Габарити	: 96,3 мм (Ш) × 63,4 мм (В) × 22,7 мм (Г) (без виступаючих частин)
Вага	: 155 г (з акумулятором і картою)

Літій-іонний елемент живлення (LI-42B)

Тип виробу	: Літій-іонний акумулятор
Стандартна напруга	: 3,7 В
Стандартна ємність	: 740 мА·год.
Ресурс акумулятора	: Прибл. 300 повних циклів зарядження (залежно від використання)
Робоче середовище	
Температура	: Від 0 до 40°C (заряджання)/ Від -10 до 40°C (експлуатація)

USB-адаптер змінного струму (F-2AC)

Номер моделі	: F-2AC-1A/F-2AC-2A/F-2AC-1B/F-2AC-2B
Вимоги до живлення	: Змінний струм від 100 до 240 В (50–60 Гц)
Вихід	: DC 5 В, 500 мА
Робоче середовище	
Температура	: Від 0 до 40°C (робота)/ Від -20 до 60°C (зберігання)

Дизайн і характеристики може бути змінено без повідомлення.

Використання в умовах низької температури

Робота літій-іонного акумулятора Olympus гарантується за температури вище 0°C.

Проте літій-іонний акумулятор Olympus перевірявся з цим виробом за температури до -10°C.

Літій-іонний акумулятор Olympus

LI-42B

- В умовах низької температури кількість фотографій, які можна зберегти, зменшується.

HDMI, логотип HDMI та High-Definition Multimedia Interface є торговельними марками або зареєстрованими торговельними марками компанії HDMI Licensing LLC.

HDMI™
HIGH-DEFINITION MULTIMEDIA INTERFACE



<http://www.olympus.com/>

OLYMPUS EUROPA HOLDING GMBH

Головний офіс: Consumer Product Division
Wendenstrasse 14–18, 20097 Hamburg, Germany (Німеччина)
Тел.: +49 40 – 23 77 3-0; факс: +49 40 – 23 07 61

Відділ доставки: Bredowstrasse 20, 22113 Hamburg, Germany (Німеччина)

Для листів: Postfach 10 49 08, 20034 Hamburg, Germany (Німеччина)

Технічна підтримка користувачів у Європі:

Відвідайте нашу домашню Сторінку <http://www.olympus-europa.com>

або зателефонуйте на наш БЕЗКОШТОВНИЙ НОМЕР*: **00800 – 67 10 83 00**

для Австрії, Бельгії, Данії, Фінляндії, Франції, Німеччини, Люксембурга,
Нідерландів, Норвегії, Португалії, Іспанії, Швеції, Швейцарії, Великобританії.

* Будь ласка, врахуйте, що деякі (мобільні) телефонні служби/провайдери не дозволяють доступ або вимагають набору додаткового префікса для номерів +800.

Для всіх країн Європи, не включених в список, і у разі, якщо не вдається додзвонитися за вищенаведеним номером, скористайтеся такими ПЛАТНИМИ НОМЕРАМИ: **+49 180 5 – 67 10 83** або **+49 40 – 237 73 48 99**.

Наша служба технічної підтримки користувачів працює з 9.00 до 18.00 середньоевропейського часу (понеділок – п'ятниця).

Україніе: Україна ТОВ «Соніко Україна»,
м Київ, вул. Щусьєва 10,
тел. (044) 251-29-68, 251-29-70

Україна ТОВ «Крок-ТТЦ»,
м Київ, пр-т Маяковського, 26,
тел. (044) 459-42-55, 204-72-55