

Panasonic®

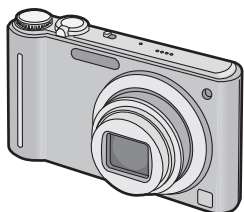

Инструкция по эксплуатации
для улучшения характеристик

Цифровая фотокамера

Модель №. **DMC-ZX1**

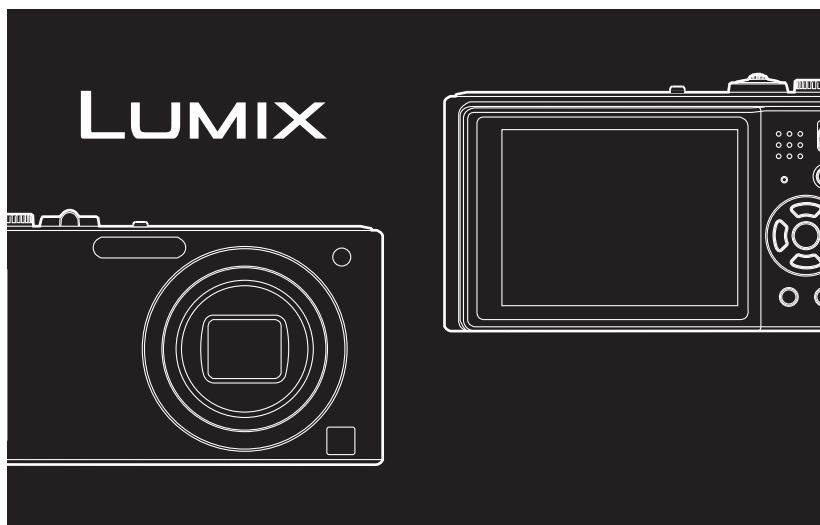

Перед использованием прочтите, пожалуйста, эту инструкцию полностью.



VQT2H26

Содержание

Перед использованием

| | |
|----------------------------------|---|
| Краткое руководство | 4 |
| Стандартные принадлежности | 6 |
| Названия составных частей | 7 |

Подготовка

| | |
|--|----|
| Зарядка аккумулятора | 9 |
| • Об аккумуляторах (время заряда/ количество снимков) | 12 |
| Установка и извлечение карты (поставляется отдельно)/ аккумулятора | 14 |
| О встроенной памяти/карте | 16 |
| Настройка даты/времени (настройка часов) | 18 |
| • Изменение настройки часов | 19 |
| Настройка меню | 20 |
| • Настройка элементов меню | 21 |
| • Использование быстрого меню | 23 |
| О меню настроек | 24 |
| Полезные функции при настройке пунктов назначения (режим поездки) | 30 |
| Выбор режима [ЗАП.] | 36 |

Основные сведения

| | |
|--|----|
| Выполнение снимков с использованием автоматической функции (интеллектуальный автоматический режим) | 38 |
| • Определение сцены | 40 |
| • Функция АФ со слежением | 41 |
| • Настройки в интеллектуальном автоматическом режиме | 42 |
| Выполнение снимков с использованием любимых настроек (Нормальный режим съемки) | 43 |
| • Фокусирование | 44 |
| • Если объект не находится в фокусе (например, если он не находится в центре композиции снимка, который предстоит выполнить) | 44 |
| • Предупреждение дрожания (дрожания фотокамеры) | 45 |
| • Функция определения ориентации | 45 |
| Съемка с увеличением | 46 |

| | |
|---|----|
| • Использование оптического увеличения/Использование дополнительного оптического увеличения (EZ)/Использование цифрового увеличения | 46 |
| • Использование функции удобного масштабирования | 48 |
| Воспроизведение снимков ([НОРМ.ВОСПР.] | 49 |
| • Отображение нескольких экранов (многооконое воспроизведение) | 50 |
| • Использование функции увеличения при воспроизведении | 51 |
| • Переключение режима [ВОСП.] | 51 |
| Удаление снимков | 52 |
| • Удаление одного снимка | 52 |
| • Для удаления нескольких снимков (до 50) или всех снимков | 52 |

Расширенные сведения (Запись изображений)

| | |
|---|----|
| Информация о мониторе ЖКД | 54 |
| Съемка со встроенной вспышкой | 56 |
| • Переключение на желаемый режим вспышки | 56 |
| Съемка крупным планом | 61 |
| • [АФ МАКРО] | 61 |
| • [МАКРО ЗУМ] | 62 |
| Съемка с автоматическим таймером | 63 |
| Компенсация экспозиции | 64 |
| Съемка с автоматической настройкой значений экспозиции | 65 |
| Выполнение снимков в соответствии с записываемой сценой (режим сцены) | 66 |
| • Регистрация сцен в режиме сцены (Мой режим сцены) | 66 |
| • Выбор режима сцены для каждой записи (Режим сцены) | 67 |
| • [ПОРТРЕТ] | 68 |
| • [РОВНАЯ КОЖА] | 68 |
| • [ТРАНСФОРМ.] | 68 |
| • [АВТОПОРТРЕТ] | 69 |
| • [ПЕЙЗАЖ] | 69 |
| • [ВСПОМ. ПАНОР.] | 70 |
| • [СПОРТ] | 70 |
| • [НОЧН. ПОРТРЕТ] | 71 |
| • [НОЧН. ПЕЙЗАЖ] | 71 |
| • [ЕДА] | 71 |
| • [ВЕЧЕРИНКА] | 72 |
| • [СВЕЧИ] | 72 |
| • [РЕБЕНОК1]/[РЕБЕНОК2] | 73 |
| • [ДОМ.ЖИВОТНОЕ] | 74 |
| • [ЗАКАТ] | 74 |

| | | | |
|-----------------------------------|-----|----------------------------------|-----|
| • [ВЫС. ЧУВСТВ.]..... | 74 | • [ВОСПР. КАТ.]..... | 116 |
| • [СКОР. СЪЕМКА]..... | 75 | • [ВОСПР. ПУТЕШ.]..... | 118 |
| • [ИМПУЛЬС ВСПЫШКИ]..... | 76 | • [ВОСПР.ИЗБР.]..... | 119 |
| • [ЗВЕЗДНОЕ НЕБО]..... | 77 | Воспроизведение видео/снимков со | |
| • [ФЕЙЕРВЕРК]..... | 77 | звукom..... | 120 |
| • [ПЛЯЖ]..... | 78 | • Видео..... | 120 |
| • [СНЕГ]..... | 78 | • Снимки со звуком..... | 121 |
| • [АЭРОСЪЕМКА]..... | 78 | Использование меню [ВОСП.]..... | 122 |
| • [МАЛОЕ ОТВЕРСТИЕ]..... | 79 | • [КАЛЕНДАРЬ]..... | 122 |
| • [ПЕСКОСТРУЙНАЯ ОБРАБ.]..... | 79 | • [РЕД ЗАГОЛ]..... | 123 |
| • [ВЫСОКО-ДИНАМ.]..... | 80 | • [ОТПЕЧ СИМВ]..... | 125 |
| • [ФОТО КАДР]..... | 80 | • [ИЗМ. РАЗР.] Уменьшение | |
| • [ПОДВОД. СЪЕМКА]..... | 81 | размера снимка | |
| Режим видео..... | 82 | (количество пикселей)..... | 127 |
| Выполнение снимка с помощью | | • [ПОДРЕЗКА]..... | 128 |
| функции Распознавание лиц..... | 85 | • [ВЫРАВН.]..... | 129 |
| • Настройки лиц..... | 86 | • [ПОВЕРН. ЖКД]..... | 130 |
| • Автоматическая регистрация..... | 90 | • [ИЗБРАННОЕ]..... | 131 |
| • Чувствительность..... | 91 | • [УСТ. ПЕЧ.]..... | 132 |
| Использование меню [ЗАП.]..... | 92 | • [ЗАЩИТИТЬ]..... | 134 |
| • [РАЗР. КАДРА]..... | 92 | • [ДУБЛ. ЗВУК.]..... | 135 |
| • [КАЧ-ВО ЗАП.]..... | 93 | • [РЕД. РАСП. ЛИЦ]..... | 136 |
| • [КАЧЕСТВО]..... | 93 | • [КОПИРОВАНИЕ]..... | 137 |
| • [ФОРМАТ]..... | 94 | | |
| • [ИНТЕЛЛ.УПР.ISO]..... | 94 | | |
| • [СВЕТОЧУВСТ.]..... | 95 | | |
| • [БАЛ. БЕЛ.]..... | 96 | | |
| • [ОПРЕД. ЛИЦА]..... | 98 | | |
| • [РЕЖИМ АФ]..... | 98 | | |
| • [ПРЕДВ. АФ]..... | 101 | | |
| • [НЕПРЕР. АФ]..... | 101 | | |
| • [ИНТ. ЭКСПОЗ.]..... | 102 | | |
| • [МИН. ВЫДЕРЖКА]..... | 102 | | |
| • [СЕРИЙН.СЪЕМК]..... | 103 | | |
| • [ЦИФР. УВЕЛ]..... | 104 | | |
| • [ЦВЕТ.РЕЖИМ]..... | 104 | | |
| • [СТАБИЛИЗ.]..... | 105 | | |
| • [ЗАП. ЗВУКА]..... | 106 | | |
| • [ВСП. ЛАМП. АФ]..... | 107 | | |
| • [КОРР.КР.ГЛ.]..... | 107 | | |
| • [УСТ. ЧАСОВ]..... | 107 | | |
| Выполнение и просмотр снимков | | | |
| буфера обмена | | | |
| (режим буфера обмена)..... | 108 | | |
| • Выполнение снимков в режиме | | | |
| буфера обмена..... | 108 | | |
| • Просмотр снимков буфера | | | |
| обмена..... | 110 | | |

Расширенные сведения (Воспроизведение)

| | |
|-----------------------------------|-----|
| Последовательное воспроизведение | |
| снимков (Показ слайдов)..... | 113 |
| Выбор снимков и их | |
| воспроизведение ([ВОСПР. КАТ.]/ | |
| [ВОСПР. ПУТЕШ.]/[ВОСПР.ИЗБР.]...) | 116 |

| | |
|----------------------------------|-----|
| • [ВОСПР. КАТ.]..... | 116 |
| • [ВОСПР. ПУТЕШ.]..... | 118 |
| • [ВОСПР.ИЗБР.]..... | 119 |
| Воспроизведение видео/снимков со | |
| звукom..... | 120 |
| • Видео..... | 120 |
| • Снимки со звуком..... | 121 |
| Использование меню [ВОСП.]..... | 122 |
| • [КАЛЕНДАРЬ]..... | 122 |
| • [РЕД ЗАГОЛ]..... | 123 |
| • [ОТПЕЧ СИМВ]..... | 125 |
| • [ИЗМ. РАЗР.] Уменьшение | |
| размера снимка | |
| (количество пикселей)..... | 127 |
| • [ПОДРЕЗКА]..... | 128 |
| • [ВЫРАВН.]..... | 129 |
| • [ПОВЕРН. ЖКД]..... | 130 |
| • [ИЗБРАННОЕ]..... | 131 |
| • [УСТ. ПЕЧ.]..... | 132 |
| • [ЗАЩИТИТЬ]..... | 134 |
| • [ДУБЛ. ЗВУК.]..... | 135 |
| • [РЕД. РАСП. ЛИЦ]..... | 136 |
| • [КОПИРОВАНИЕ]..... | 137 |

Подсоединение к другому оборудованию

| | |
|-------------------------------------|-----|
| Подсоединение к персональному | |
| компьютеру..... | 138 |
| Печать снимков..... | 141 |
| • Выбор и печать одного снимка..... | 142 |
| • Выбор и печать нескольких | |
| снимков..... | 143 |
| • Настройки печати..... | 144 |
| Воспроизведение фотоснимков на | |
| экране телевизора..... | 147 |
| • Воспроизведение фотоснимков | |
| при помощи кабеля AV | |
| (поставляется)..... | 147 |
| • Воспроизведение фотоснимков | |
| на телевизоре с гнездом для | |
| карты памяти SD..... | 148 |
| • Воспроизведение на телевизоре | |
| с использованием | |
| компонентного гнезда..... | 148 |

Другое

| | |
|---------------------------------|-----|
| Вид экрана..... | 150 |
| Предосторожности при | |
| использовании фотокамеры..... | 153 |
| Сообщения..... | 158 |
| Устранение неисправностей..... | 161 |
| Количество записываемых снимков | |
| и доступное время записи..... | 170 |

Краткое руководство

Ниже приведено краткое описание процесса записи и воспроизведения снимков с помощью фотокамеры. При изучении каждого шага смотрите страницы, указанные в скобках.

1 Зарядить аккумулятор. (P9)

- При поставке фотокамеры аккумулятор не заряжен. Следует подзарядить аккумулятор перед использованием.

тип подключения

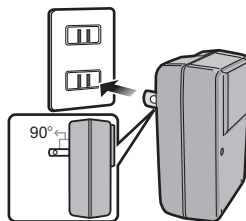

тип входного отверстия

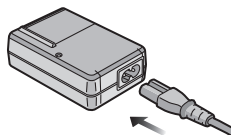

2 Вставить аккумулятор и карту. (P14)

- Если карта памяти не применяется, снимки можно записывать и воспроизводить, используя встроенную память (P16). При использовании карты см. P17.

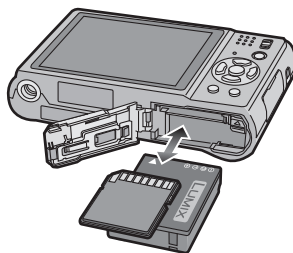

3 Для съемки включить фотокамеру.

- 1 Переместите селекторный переключатель [ЗАП.]/[ВОСП.] на [📷].
- 2 Для съемки нажать кнопку затвора. (P38)

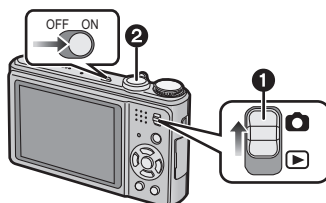

4 **Воспроизведение снимков.**

- 1 Переместите селекторный переключатель [ЗАП.]/[ВОСП.] на [▶].
- 2 Выбрать снимок для просмотра.
(P49)

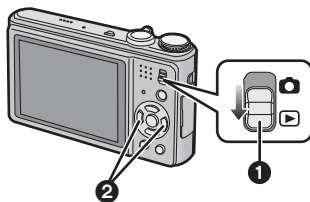

Стандартные принадлежности

Перед использованием фотокамеры убедитесь, что имеются все принадлежности.

- Дополнительные принадлежности и их форма отличаются в зависимости от страны или региона приобретения камеры. Сведения о дополнительных принадлежностях приведены в основной инструкции по эксплуатации.
- Блок аккумулятора обозначается в тексте как **блок аккумулятора** или **аккумулятор**.
- Зарядное устройство аккумулятора обозначается в тексте как **зарядное устройство аккумулятора** или **зарядное устройство**.
- В дальнейшем карты памяти SD и SDHC обозначаются в тексте как **карта**.
- **Карта поставляется отдельно.**
Без карты памяти записывать и воспроизводить снимки можно с использованием встроенной памяти.
- При утере поставляемых принадлежностей обратитесь в ближайший центр обслуживания. (Принадлежности можно приобрести отдельно.)

Названия составных частей

- 1 Вспышка (P56)
- 2 Объектив (P154)
- 3 Индикатор автоматического таймера (P63)
Вспомогательная лампочка AF (P107)

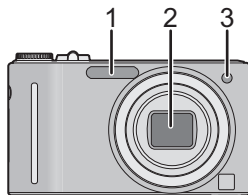

- 4 Монитор ЖКД (P54, 150)
- 5 Индикатор состояния (P15, 26, 38)
- 6 Кнопка [MENU/SET] (P18)
- 7 Кнопка [DISPLAY] (P54)
- 8 Кнопка [Q.MENU] (P23)/
удаления (P52)
- 9 [ЗАП.]/[ВОСП.] селекторный переключатель (P20)
- 10 Кнопка [E.ZOOM] (P48)

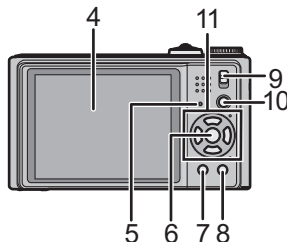

11 Кнопки курсора

- A: ▲/Компенсация экспозиции (P64)/
Автоматический брекетинг (P65)/
Точная настройка баланса белого (P97)
- B: ▼/Макро режим (P61)
АФ со слежением (P41, 100)
- C: ◀/Кнопка автоматического таймера (P63)
- D: ▶/Кнопка настройки вспышки (P56)

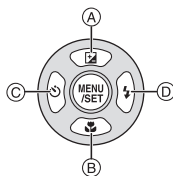

В данной инструкции по эксплуатации кнопки курсора изображаются, как показано на рисунке ниже, или изображаются при помощи ▲/▼/◀/▶. Пример: При нажатии кнопки ▼ (вниз)

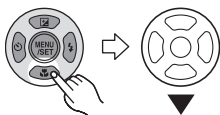

или

Нажмите ▼

- 12 Переключатель включения/выключения камеры (P18)
- 13 Рычажок трансфокатора (P46)
- 14 Громкоговоритель (P120)
- 15 Микрофон (P82, 106, 135)
- 16 Кнопка затвора (P38, 82)
- 17 Переключатель режимов (P36)

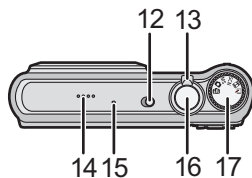

- 18 Отверстие для крепления наручного ремешка

- При использовании камеры следует обязательно прикреплять ремешок во избежание ее падения.

- 19 Корпус объектива
- 20 Гнездо [COMPONENT OUT] (P148)
- 21 Гнездо [AV OUT/DIGITAL] (P138, 141, 147)

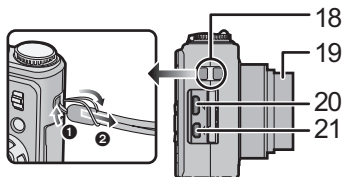

- 22 Гнездо штатива
- При использовании штатива перед установкой на него фотокамеры убедитесь, что штатив установлен устойчиво.

- 23 Дверца для ввода карты памяти/аккумулятора (P14)
- 24 Запирающий рычажок (P14)

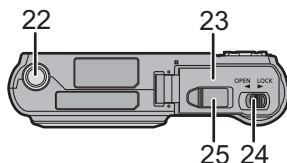

- 25 Крышка отсека для DC переходника (P15)
- При использовании адаптера переменного тока убедитесь в том, что используются разъем постоянного тока Panasonic (поставляется отдельно) и сетевой адаптер переменного тока (поставляется отдельно). Более подробную информацию о подключении см. в P15.

Зарядка аккумулятора

- Сведения об аккумуляторах, которые можно использовать для данной камеры

Выяснилось, что на некоторых рынках в продаже появились поддельные аккумуляторные блоки, которые очень похожи на оригинальные. Некоторые из этих блоков не имеют надлежащей встроенной защиты, отвечающей требованиям соответствующих стандартов безопасности. Возможно эти аккумуляторы пожаро- и взрывоопасны. Пожалуйста, имейте в виду, что мы не несем никакой ответственности за несчастные случаи или отказ оборудования в результате использования поддельных аккумуляторов. Чтобы гарантировать использование безопасной продукции, мы рекомендуем оригинальные аккумуляторные блоки Panasonic.

- Используйте специально предназначенное зарядное устройство и аккумулятор.
- Данная камера оснащена функцией распознавания аккумуляторов, которые можно использовать безопасно. Эта функция поддерживает только аккумулятор. С данной камерой можно использовать оригинальные аккумуляторы Panasonic или аккумуляторы третьих сторон, сертифицированные компанией Panasonic. (Аккумуляторы, которые не поддерживаются данной функцией, использовать нельзя.) Качество, производительность и безопасность аккумуляторов третьих сторон, отличающихся от оригинальных, не гарантируется.
- При поставке фотокамеры аккумулятор не заряжен. Следует подзарядить аккумулятор перед использованием.
- Подзаряжать аккумулятор зарядным устройством внутри помещения.
- Заряжайте аккумулятор при температуре от 10 °C до 35 °C. (Температура аккумулятора должна быть такой же.)

- 1** Прикрепите аккумулятор.
Соблюдайте полярность.

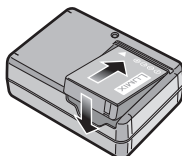

2 Подсоедините зарядное устройство в электрическую розетку.

- Кабель питания входит в гнездо питания не полностью. Остается зазор, как показано справа.
- Когда зарядка начнется, индикатор [CHARGE] загорится (A) зеленым цветом.
- При завершении зарядки индикатор [CHARGE] (A) выключается.

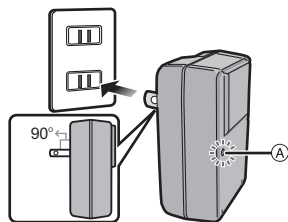

тип входного отверстия

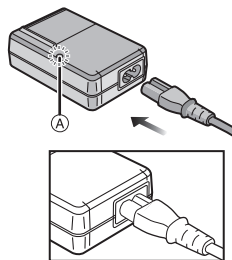

3 После окончания зарядки отсоедините аккумулятор.

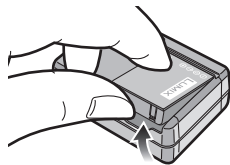

■ Когда мигает индикатор [CHARGE]

- Температура аккумулятора слишком высокая или слишком низкая. Зарядите аккумулятор повторно при температуре от 10 °C до 35 °C.
- Контакты зарядного устройства либо полюса аккумулятора загрязнены. В таком случае протрите их сухой тканью.



Примечание

- По окончании подзарядки отсоедините источник питания от электрической розетки.
- При работе и зарядке аккумулятор нагревается. Также нагревается и фотокамера. Это не свидетельствует о неисправности.
- Если с момента заряда аккумулятора прошло много времени, он может разрядиться.
- Аккумулятор можно перезаряжать, даже если остается некоторый заряд, но не рекомендуется часто продолжать зарядку аккумулятора, если он полностью заряжен. (Поскольку может произойти характерное вздутие.)
- Если рабочее время фотокамеры стало чрезвычайно коротким, даже при правильно заряженном аккумуляторе, скорее всего истек срок его эксплуатации. Приобретите новый аккумулятор.
- **Не оставляйте какие-либо металлические предметы (например, скрепки) рядом с контактными участками вилки питания. В противном случае может произойти пожар или поражение электрическим током из-за короткого замыкания или в результате тепловыделения.**

Об аккумуляторах (время заряда/количество снимков)

■ Индикатор заряда аккумулятора

Индикация аккумулятора отображается на мониторе ЖКД.

[Заряд не отображается, если используется адаптер перем. тока (поставляется отдельно) не входит в комплект поставки.]



- Индикатор становится красным и мигает, если оставшийся заряд аккумулятора низкий. (Индикатор состояния мигает при отключении монитора ЖКД.) Зарядите аккумулятор или замените его полностью заряженным.

■ Срок службы аккумуляторов

| | | |
|--|------------------------------------|--|
| Количество записываемых снимков | Приблизительно 330 снимков. | Согласно стандарту CIPA в нормальном режиме съемки |
| Время записи | Приблизительно 165 мин. | |

Условия записи по стандарту CIPA

- CIPA – это аббревиатура от [Camera & Imaging Products Association].
- Температура: 23 °C/Влажность: 50% при включенном мониторе ЖКД.*
- Используется карта памяти SD Panasonic (32 МБ).
- Использование поставляемого аккумулятора.
- Начало записи по истечении 30 секунд после включения фотокамеры. (Если функция стабилизатора оптического изображения установлена в положение [AUTO].)
- Запись производится каждые 30 секунд**, через раз включается полная вспышка.
- Рычажок трансфокатора поворачивается от телережима к широкоугольному режиму или наоборот при каждой записи.
- Камера выключается после каждых 10 записей и не включается до остывания аккумулятора.
- * Количество записываемых снимков уменьшается в режиме автоматической яркости ЖКД и режиме усиления яркости ЖКД. (P25)

Количество записываемых снимков зависит от интервала записи. С увеличением интервала записи количество записываемых снимков уменьшается. [Например, при записи каждые 2 минуты количество снимков уменьшается приблизительно до 82.]

| | |
|------------------------------|--------------------------------|
| Время воспроизведения | Приблизительно 300 мин. |
|------------------------------|--------------------------------|

Количество записываемых снимков и время воспроизведения будут изменяться в зависимости от рабочих условий и условий хранения аккумулятора.

■ Зарядка

| | |
|-------------------------|--------------------------------|
| Время подзарядки | Приблизительно 130 мин. |
|-------------------------|--------------------------------|

- Указываемое время зарядки приводится для полностью разряженного аккумулятора. Время зарядки может изменяться в зависимости от способа использования аккумулятора. Время зарядки для аккумулятора в жаркой/холодной окружающей среде или аккумулятора, который не использовался в течение долгого времени, может быть больше, чем обычно.

После успешного выполнения зарядки индикатор [CHARGE] выключается.

Время зарядки и количество снимков, которое может быть записано с дополнительным аккумулятором, соответствуют вышеуказанным.



Примечание

- По мере увеличения количества циклов зарядки аккумулятора он может увеличиваться, а его рабочее время может сокращаться. В целях более длительного использования аккумулятора рекомендуется не заряжать аккумулятор часто до его разрядки.
- При низкой температуре характеристики работы аккумулятора могут временно ухудшиться и рабочее время может стать короче (например, во время катания на лыжах/сноуборде).

Установка и извлечение карты (поставляется отдельно)/аккумулятора

- Убедитесь, что камера выключена.
- Рекомендуется использовать карту Panasonic.

1 Сдвиньте запирающий рычажок в направлении стрелки и откройте крышку карты/аккумулятора.

- Всегда используйте оригинальные аккумуляторы Panasonic.
- При использовании других аккумуляторов качество работы данного продукта не гарантируется.

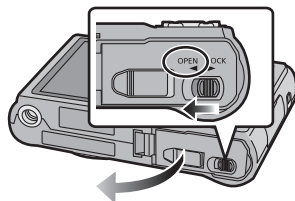

2 Аккумулятор: вставляйте до блокировки рычажком (A), внимательно следя за направлением при вставке. Потяните рычажок (A) в направлении стрелки, чтобы извлечь аккумулятор.

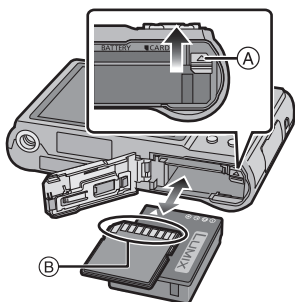

Карта: Нажмите на нее до конца, пока не раздастся щелчок, при вставке соблюдайте направление. Для извлечения карты нажмите на карту до щелчка, затем вытащите карту, не допуская перекосов.

- (B): Не прикасайтесь к контактным клеммам карты.
- Карту можно повредить, если вставить не до конца.

3 ①: Закройте дверцу карты/аккумулятора.

②: Сдвиньте запирающий рычажок в направлении стрелки.

- Если дверца отсека карты/аккумулятора не закрывается до конца, выньте карту, проверьте ее направление и затем вставьте ее снова.

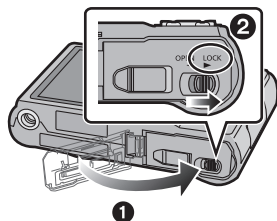

Примечание

- После использования извлеките аккумулятор. Храните вынутый аккумулятор в специальном футляре (входит в комплект поставки).
- Вынимайте аккумулятор только после выключения монитора ЖКД и индикатора состояния (зеленого), в противном случае настройки фотокамеры могут быть сохранены неправильно.
- Поставляемый аккумулятор предназначен только для данной камеры. Не используйте его с любым другим оборудованием.
- Перед извлечением карты или аккумулятора выключите камеру и подождите, пока индикатор состояния полностью не отключится. (В противном случае камера может перестать нормально работать, и сама карта может быть повреждена или записанные снимки утрачены.)

■ Использование сетевого адаптера переменного тока (поставляется отдельно) и DC переходника (поставляется отдельно) вместо аккумулятора

Убедитесь в том, что адаптер переменного тока (поставляется отдельно) и DC переходник (поставляется отдельно) приобретены комплектно. Не используйте их, если их продавали по отдельности.

- 1 Откройте дверцу отсека для карты/аккумулятора.
- 2 Вставьте DC переходник, обращая внимание на направление.
- 3 Закройте дверцу карты/аккумулятора.
 - Убедитесь в том, что дверца отсека для карты/аккумулятора закрыта.
- 4 Откройте крышку DC переходника (A).
 - Если открытие затруднено, нажмите на крышку переходника и откройте ее изнутри, при этом дверца отсека карты/аккумулятора должна быть открыта.
- 5 Подключите адаптер переменного тока к электрической розетке.
- 6 Подключите адаптер переменного тока (B) к разъему [DC IN] (C) DC переходника.

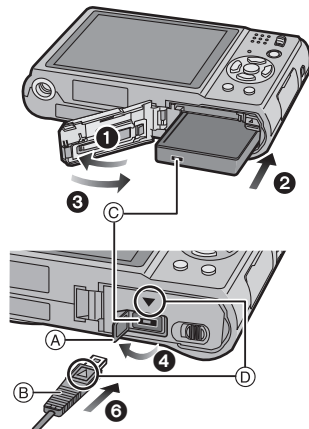

(D) Совместите с меткой и вставьте.

- Убедитесь в том, что используются только такие адаптер переменного тока и DC переходник, которые предназначены для данной камеры. Использование другого оборудования может привести к поломке.

Примечание

- Всегда используйте только оригинальный сетевой адаптер переменного тока производства Panasonic (не входит в комплект поставки).
- Адаптер переменного тока следует использовать только с кабелем переменного тока, поставляемым вместе с адаптером.
- Некоторые штативы невозможно прикрепить, если подключен DC переходник.
- Данная камера не может стоять вертикально при подключенном адаптере переменного тока. Если камеру нужно положить для эксплуатации, рекомендуется класть ее на мягкую ткань.
- Обязательно извлекайте адаптер переменного тока при открытии дверцы отсека для карты/аккумулятора.
- Если в адаптере переменного тока и DC переходнике нет необходимости, отсоедините их от цифровой камеры. Держите также крышку DC переходника закрытой.
- Прочитайте также инструкции по работе с адаптером переменного тока и DC переходником.
- Во время записи видеоклипов рекомендуем использовать аккумулятор с достаточным зарядом или адаптер переменного тока.
- Видеоклипы не будут записаны, если во время видеозаписи с использованием адаптера переменного тока подача питания будет прекращена из-за отключения электроэнергии или будет отключен адаптер переменного тока и т. д.

О встроенной памяти/карте

При помощи данной камеры можно выполнять следующие операции.

- Если карта не вставлена: Снимки можно записывать на встроенную память и воспроизводить.
- Если карта вставлена: Снимки можно записывать на карту и воспроизводить.

• Снимки буфера обмена (P108) хранятся во встроенной памяти даже при вставленной карте.

• При использовании встроенной памяти  (индикатор обращения к памяти*)

• При использовании карты  (индикатор обращения к памяти*)

• При использовании карты  (индикатор обращения к памяти*)

* Индикатор обращения к памяти загорается при записи снимков во встроенную память (или на карту).



Встроенная память

- Позволяет копировать сделанные снимки на карту памяти. (P137)
- Объем памяти: прибл. 40 МБ
- Записываемое видео: только QVGA (320×240 пикселей)
- При заполнении карты встроенную память можно использовать в качестве временного запоминающего устройства.
- Время доступа ко встроенной памяти может быть больше, чем к карте.

Карта

С данной камерой можно использовать следующие типы карт.
(В тексте данные карты упоминаются как **карта**.)

| Тип карты | Характеристики |
|--|---|
| Карта памяти SD (от 8 МБ до 2 ГБ) (Отформатирована с использованием формата FAT12 или FAT16 в соответствии со стандартом SD) | <ul style="list-style-type: none"> • Высокая скорость съемки и записи • Предусмотрен переключатель защиты от записи (A) (Если переключатель установлен в положение [LOCK], запись, удаление или форматирование данных выполнить невозможно. Возможность записывать, удалять и форматировать данные восстанавливается, когда переключатель возвращается в исходное положение.)  |
| Карта памяти SDHC (от 4 ГБ до 32 ГБ)* (Отформатирована с использованием формата FAT32 в соответствии со стандартом SD) | |

- * SDHC Memory Card представляет собой стандарт для карт памяти, определяемый SD Association в 2006 году для карт памяти большой емкости, превышающей 2 ГБ.
- * Допускается использование карты памяти SDHC на оборудовании, совместимом с картами памяти SDHC, однако не допускается использование карты памяти SDHC на оборудовании, совместимом только с картами памяти SD. (Обязательно прочтите руководство по эксплуатации используемого оборудования.)
- При использовании карт с емкостью 4 ГБ или более можно использовать только карты с логотипом SDHC (что указывает на совместимость со стандартом SD).
- Самую новую информацию можно найти на следующем веб-сайте:
<http://panasonic.jp/support/global/cs/dsc/>
(Сайт только на английском языке.)

Примечание

- Запрещается выключать камеру, извлекать аккумулятор или карту, отключать адаптер переменного тока (поставляется отдельно), когда светится индикатор доступа [при записи, считывании или удалении снимков либо форматировании встроенной памяти или карты (P29)]. Кроме того, запрещается подвергать камеру вибрации, ударам или воздействию статического электричества. Карта или данные на карте могут быть повреждены, и данная камера может больше не функционировать надлежащим образом. Если операция не выполняется ввиду вибрации, удара или статического электричества, выполните операцию снова.
- Данные, хранящиеся во встроенной памяти или на карте, могут быть повреждены вследствие воздействия электромагнитного излучения, возникновения разрядов статического электричества, неисправности фотокамеры или карты. Важные данные рекомендуется хранить на ПК и т.д.
- Не форматируйте карточку на персональном компьютере или на другом оборудовании. Если карта была отформатирована с помощью компьютера или другого устройства, для обеспечения ее нормальной работы повторно отформатируйте ее с помощью фотокамеры. (P29)
- Храните карту памяти вдали от детей во избежание ее проглатывания.

Настройка даты/времени (настройка часов)

• На момент поставки камеры часы не выставлены.

1 Включите фотокамеру.

(A) Кнопка [MENU/SET]

(B) Кнопки курсора

• Если экран выбора языка не отображается, перейдите к шагу 4.

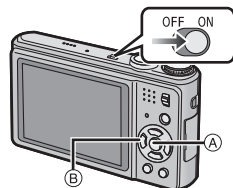

2 Нажмите [MENU/SET].

3 Нажмите ▲/▼ для выбора языка и нажмите [MENU/SET].

• Появляется сообщение [УСТАНОВИТЕ ЧАСЫ]. (Данное сообщение не появляется в режиме [ВОСП.].)

4 Нажмите [MENU/SET].

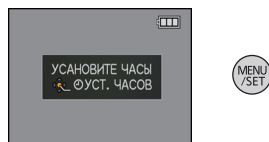

5 Нажмите ◀/▶ для выбора элементов (год, месяц, день, час, минута, последовательность отображения или формат отображения времени) и нажмите ▲/▼ для установки.

- (A): Время в домашнем регионе
- (B): Время в пункте назначения поездки (P34)
- ☰: Отмена без установки часов.

- Выберите [24 Ч] или [AM/PM] в качестве формата отображения времени.
- При выборе [AM/PM] отображается AM/PM.
- Если в качестве формата отображения времени выбрано [AM/PM], полночь отображается как AM 12:00, а полдень отображается как PM 12:00. Данный формат времени характерен для США и других стран.

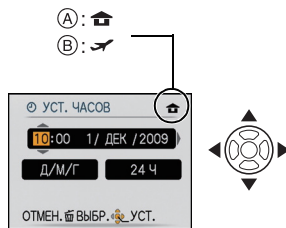

6 Нажмите [MENU/SET] для установки.

- Завершив настройку часов, выключите камеру. Затем включите камеру снова, переключите ее в режим записи и убедитесь, что на дисплее отображаются выполненные настройки.
- При нажатии [MENU/SET] для завершения настройки, когда часы не выставлены, следует правильно выставить часы, выполнив приведенную ниже процедуру "Изменение настройки часов".

Изменение настройки часов

Выберите [УСТ. ЧАСОВ] в меню [ЗАП.] или [НАСТР.] и нажмите ▶. (P21)

- Это можно изменить при выполнении шагов 5 и 6 для установки часов.
- **Настройка часов поддерживается в течение 3 месяцев с помощью встроенного аккумулятора часов, даже без аккумулятора. (Оставьте заряженный аккумулятор в камере на 24 часа для зарядки встроенного аккумулятора.)**

Примечание

- Для отображения часов следует несколько раз нажать [DISPLAY] во время записи.
- Год устанавливается в диапазоне от 2000 до 2099.
- Если часы не установлены, правильную дату нельзя напечатать при проставлении отметки даты на снимках с помощью [ОТПЕЧ СИМВ] (P125) либо при заказе печати снимков в фотоателье.
- Если часы установлены, правильную дату можно напечатать, даже если дата не отображается на экране камеры.

Настройка меню

Камера поставляется с меню, которые позволяют выполнять настройки для съемки и воспроизведения снимков требуемым образом, и меню, которые позволяют "поиграть" с камерой и упрощают управление ею.

В частности, в меню [НАСТР.] имеются некоторые важные параметры, касающиеся часов и питания камеры. Проверьте настройки этого меню перед началом использования камеры.

[MODE] Меню режима воспроизведения (P49, 113 на 119)

- Данное меню позволяет выбрать настройку способов воспроизведения, например, воспроизведение или показ слайдов только для снимков, обозначенных как [ИЗБРАННОЕ].

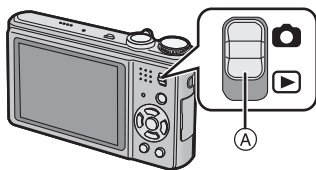
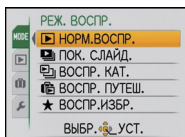

А [ЗАП.]/[ВОСП.] селекторный переключатель

▶ Меню режима [ВОСП.] (P122 до 137)

- Данное меню позволяет защищать и обрезать записанные снимки, выполнять для них настройки печати и т. д.

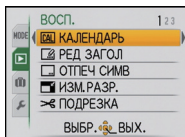

⊖ Меню режима [ЗАП.] (P92 до 107)

- Данное меню позволяет установить цветность, чувствительность, формат, количество пикселей и другие параметры записываемых снимков.

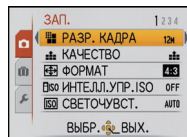

📅 Меню [РЕЖИМ ПУТЕШЕСТВИЯ] (P30 до 35)

- Позволяет указать дату отъезда и пункт назначения при путешествии за границу для отображения местного времени и даты.
- Настройки меню [РЕЖИМ ПУТЕШЕСТВИЯ] доступны также из меню [РЕЖИМ ЗАПИСИ] и [РЕЖИМ ВОСПРОИЗВЕД.].

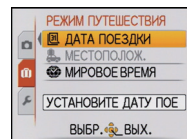

⚙ [НАСТР.] Меню (P24 до 29)

- Данное меню позволяет выполнять настройки часов, выбирать настройки рабочего звука и выполнять другие настройки, облегчающие управление камерой.
- Меню [НАСТР.] можно установить из [РЕЖИМ ЗАПИСИ] или [РЕЖИМ ВОСПРОИЗВЕД.].

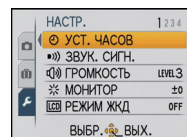

📌 Примечание

Технические характеристики камеры не позволяют настраивать некоторые функции, также некоторые функции могут не работать при определенных условиях эксплуатации камеры.

Настройка элементов меню

Ниже приводится описание метода установки настроек в нормальном режиме съемки. Аналогично осуществляется настройка в меню воспроизведения, меню настроек и т. д.

Пример: установка [РЕЖИМ АФ] с [] на [] в нормальном режиме съемки

1 Включите фотокамеру.

- А Кнопка [MENU/SET]
- В Селекторный переключатель [ЗАП.]/[ВОСП.]
- С Диск рабочего режима

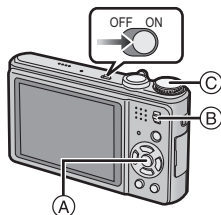

2 Переместите селекторный переключатель [ЗАП.]/[ВОСП.] на [].

- При выборе настроек меню режима [ВОСП.] установите селекторный переключатель [ЗАП.]/[ВОСП.] в положение [] и перейдите к шагу 4.

3 Установите переключатель режимов на [].

4 Нажмите [MENU/SET] для отображения меню.

- Переключаться между экранами в любом меню можно путем поворота рычажка трансфокатора.

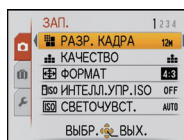

MENU/SET

Переключение на другое меню

Пример: Переключение на меню [НАСТР.]

1 Нажмите ◀.

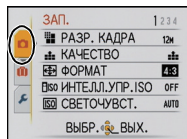

2 Для выбора значка [↻] в меню [НАСТР.] нажмите ▼.

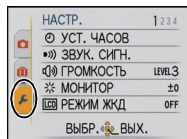

3 Нажмите ▶.

- Выберите находящийся рядом элемент меню и установите его.

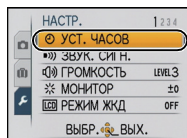

5 Для выбора [РЕЖИМ АФ] нажмите ▲/▼.

- Выберите самый нижний пункт, а затем нажмите ▼ для перехода ко второму экрану.

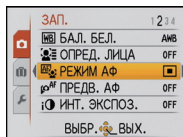

6 Нажмите ▶.

- В зависимости от элемента, его настройка может не появляться или же он может отображаться иным способом.

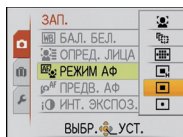

7 Для выбора ▲/▼ нажмите [👤].

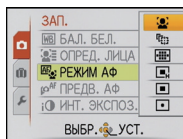

8 Для установки нажмите [MENU/SET].

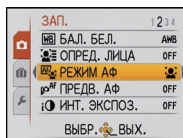

9 Чтобы закрыть меню, нажмите [MENU/SET].

Использование быстрого меню

Использование быстрого меню облегчает поиск некоторых настроек меню.

- Некоторые пункты меню нельзя настроить по режимам.
- Если нажать [DISPLAY] при выборе [СТАБИЛИЗ.] (P105), может отображаться [ОПТ. СТАБ. ДЕМО.]

1 Нажмите и удерживайте [Q.MENU] во время записи.

2 Нажатием ▲/▼/◀/▶ выберите элемент меню и установку, а затем нажатием [MENU/SET] закройте меню.

- (A) Отображаются элементы для настройки и параметры.

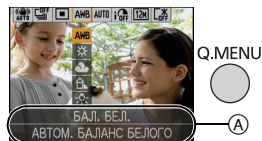

При необходимости выполните данные настройки.

О меню настроек















[УСТ. ЧАСОВ], [ЭКОНОМ. РЕЖ.] и [АВТ. ПРОСМ.] являются важными элементами. Проверьте их настройки перед их использованием.

- В интеллектуальном автоматическом режиме можно установить только [УСТ. ЧАСОВ], [ЗВУК. СИГН.], [ЯЗЫК] и [ОПТ. СТАБ. ДЕМО.] (P29).

Более подробную информацию о выборе настроек меню [НАСТР.] см. на P21.

| | |
|--|-------------------------|
|  [УСТ. ЧАСОВ] | Настройка даты/времени. |
|--|-------------------------|



- Более подробная информация приведена на P18.

| | | |
|---|--|--|
|  [ЗВУК. СИГН.] | Это позволяет установить звуковой сигнал и звук затвора. | |
| | ■))) [УРОВ. СИГН.]:  (Звук отключен)  (Низкая)  (Высокая) |  [ГРОМК. ЗАТВОРА]:  (Звук отключен)  (Низкая)  (Высокая) |
| |))) [ТОН СИГН.]:  /[]/[] |  [ЗВУК ЗАТВОРА]:  /[]/[] |

| | |
|---|---|
|  [ГРОМКОСТЬ] | Отрегулируйте громкость динамика, установив любой из 7 уровней. |
|---|---|



- При присоединении камеры к телевизору, громкость динамиков телевизора не изменяется.

| | |
|---|--|
|  [МОНИТОР] | Выберите яркость монитора ЖКД из 7 возможных значений. |
|---|--|

| | | |
|--|---|--|
|  [РЕЖИМ ЖКД] | Благодаря данным настройкам легче видеть изображение на мониторе РКД в ярко освещенных местах. | |
| | <p>[OFF]</p> <p>* [АВТО ЯРКОСТЬ ЖКД]: Яркость регулируется автоматически, в зависимости от яркости окружающего освещения вблизи камеры.</p> <p>* [ЯРКИЙ ЖКД]: Монитор ЖКД станет ярче, что облегчает его использование даже при съемке вне помещения.</p> | |



- Яркость снимков, отображаемых на мониторе ЖКД, увеличивается, поэтому некоторые объекты могут отображаться на мониторе ЖКД не так, как они выглядят на самом деле. Тем не менее, этот режим не влияет на записанные снимки.
- Монитор ЖКД автоматически возвращается в режим нормальной яркости через 30 секунд съемки в режиме увеличенной яркости. Для возврата в режим повышенной яркости нажмите любую кнопку.
- Если изображение на экране трудно различимо ввиду попадания на него солнечного света и т. д., затените его от света рукой или другим предметом.
- Количество записываемых снимков уменьшается в режиме автоматической яркости ЖКД и режиме усиления яркости ЖКД.
- [АВТО ЯРКОСТЬ ЖКД] нельзя выбрать в режиме воспроизведения.
- [РЕЖИМ ЖКД] не может использоваться при подключенном компонентном кабеле.

| | | |
|--|---|--|
|  [РАЗМ. ОТОБР.] | Изменяет размер отображения некоторых значков и экранов меню. | |
| | [STANDARD]/[LARGE] | |

| | | |
|---|---|--|
|  [КОНТР ЛИНИИ] | Установите вид отображения контрольных линий при выполнении снимков. Можно установить также, отображать или нет информацию о записи во время отображения контрольных линий. (P54) | |
| | [ИНФО ЗАПИСИ]: [OFF]/[ON] | [ШАБЛОН]: []/[] |

- Настройка [ШАБЛОН] фиксируется на [] в интеллектуальном автоматическом режиме и режиме буфера обмена.

| | |
|---|--|
|  [ГИСТОГРАММА] | Позволяет включить или отключить отображение гистограммы. (P55) [OFF]/[ON] |
|---|--|

| | |
|---------------------------|--|
| ECO [ЭКОНОМ. РЕЖ.] | <p>При помощи настроек этих меню можно продлить срок эксплуатации аккумулятора.</p> <p>Кроме того, в этом случае во избежание разрядки аккумулятора монитор ЖКД отключается автоматически, если он не используется.</p> <p> [ЭКОН. ЭНЕРГ.]: Камера автоматически отключится, если она не используется в течение времени, выбранного в настройке. [OFF]/[2MIN.]/[5MIN.]/[10MIN.]</p> <p> [АВТООТКЛ. ЖКД]: Монитор ЖКД автоматически отключается, если камера не используется в течение времени, выбранного в настройке. [OFF]/[15SEC.]/[30SEC.]</p> |
|---------------------------|--|

- Нажмите кнопку затвора наполовину или выключите камеру и включите, чтобы отменить [ЭКОН. ЭНЕРГ.].
- [ЭКОН. ЭНЕРГ.] устанавливается на [5MIN.] в интеллектуальном автоматическом режиме и режиме буфера обмена.
- [ЭКОН. ЭНЕРГ.] фиксируется в положении [2MIN.], если [АВТООТКЛ. ЖКД] устанавливается на [15SEC.] или [30SEC.].
- При выключении монитора ЖКД загорается индикатор состояния. Для включения ЖКД монитора необходимо нажать любую кнопку.
- [АВТООТКЛ. ЖКД] не работает во время использования меню или при воспроизведении с масштабированием.
- [ЭКОН. ЭНЕРГ.] не работает в следующих случаях.
 - При использовании адаптера переменного тока
 - При подключении к ПК или принтеру
 - При записи или воспроизведении видеофайлов
 - Во время показа слайдов
 - [АВТ.ДЕМО.РЕЖ.]
- [АВТООТКЛ. ЖКД] не работает в следующих случаях.
 - При использовании адаптера переменного тока
 - При подключении к ПК или принтеру
 - При установленном автоматическом таймере
 - При записи или воспроизведении видеофайлов
 - Во время показа слайдов
 - при отображении экрана меню
 - [АВТ.ДЕМО.РЕЖ.]

| | |
|---|---|
|  [АВТ. ПРОСМ.] | Установите время, в течение которого отображается снимок после того, как он сделан. |
| | <p>[OFF] [1SEC.] [2SEC.]</p> <p>[HOLD]: Снимки отображаются до тех пор, пока нажата любая кнопка.</p> <p>[ZOOM]: Снимок отображается в течение 1 секунды, затем увеличивается в 4× раза и отображается еще 1 секунду.</p> |





- Функция автоматического просмотра включается независимо от собственной настройки в случае использования автоматического брекетинга (P65), [СКОР. СЪЕМКА] (P75), [ИМПУЛЬС ВСПЫШКИ] (P76) и [ФОТО КАДР] (P80) в режиме сцены, режиме серийной съемки (P103) и записи фотоснимков со звуком (P106). (Снимки нельзя увеличить.)
- В интеллектуальном автоматическом режиме функция автоматического просмотра зафиксирована на [2SEC.].
- [АВТ. ПРОСМ.] не работает в режиме видеосъемки.

| | |
|---|--|
|  [СБРОС №] | Сбросьте номер файла следующей записи на 0001. |
|---|--|

- Номер папки обновляется, и нумерация начинается с 0001. (P140)
- Номера папок устанавливаются в диапазоне от 100 до 999.
При достижении номера 999 его уже нельзя сбросить. Рекомендуется сохранить данные на компьютере или другом носителе информации и отформатировать карту. (P29)
- Для сброса номера папки до 100 отформатируйте сначала встроенную память или карту, а затем сбросьте номер папки с помощью этой функции.
Появится экран сброса номера папки. Для сброса номера папки выберите [ДА].

| | |
|---|--|
|  [СБРОС] | Восстанавливаются исходные значения параметров меню [ЗАП.] или [НАСТР.]. |
|---|--|

- При выборе настройки [СБРОС] во время записи одновременно выполняется операция, при которой объектив устанавливается в исходное положение. Раздается рабочий звук объектива – это нормальное явление и не указывает на неисправность.
- Сброс настроек режима записи [ЗАП.] приводит также к сбрасыванию следующих настроек:
 - Данные, зарегистрированные с помощью функции [ОПРЕД. ЛИЦА]
 - Настройка и регистрация для моего режима сцены (P66)
- При сбросе настроек меню [НАСТР.] следующие настройки также сбрасываются. Кроме того, [ПОВЕРН. ЖКД] (P130) установлено на [ОН], а [ИЗБРАННОЕ] (P131) установлено на [OFF] в меню режима [ВОСП.].
 - Параметры дня рождения и имени для [РЕБЕНОК1]/[РЕБЕНОК2] (P73) и [ДОМ.ЖИВОТНОЕ] (P74) в режиме сцены.
 - Даты отъезда и возвращения в [ДАТА ПОЕЗДКИ] (P31), а также настройки [МЕСТОПОЛОЖ.] (P33) и [МИРОВОЕ ВРЕМЯ] (P34) в меню режима поездки.
- Номер папки и настройки часов не изменяются.

| | |
|--|---|
|  [РЕЖИМ USB] | Перед или после подключения фотокамеры к компьютеру или принтеру с помощью кабеля USB (поставляется) выберите систему связи USB. |
| |  [ВЫБРАТЬ ВКЛ. СОЕДИН.] : При подключении фотокамеры к компьютеру или принтеру с поддержкой PictBridge выберите [PC] или [PictBridge(PTP)].  [PictBridge(PTP)] : Выберите после или перед подключением к принтеру с поддержкой PictBridge.  [PC] : Выберите после или перед подключением к компьютеру. |

- При выборе [PC], фотокамера подключается при помощи системы связи массовой памяти USB.
- При выборе [PictBridge(PTP)] фотокамера подключается при помощи системы связи "PTP (Picture Transfer Protocol)".

| | |
|---|--|
|  [ВИДЕО ВЫХ.] | Установите в соответствии с типом телевизора. (Только режим воспроизведения) |
| | [NTSC] : Выбран выход видео для системы NTSC. [PAL] : Выбран выход видео для системы PAL. |

- Работает при подключенном кабеле AV.

| | |
|--|--|
|  [ФОРМАТ ТВ] | Установите в соответствии с типом телевизора. (Только режим воспроизведения) |
| | [16:9] : При подключении к телевизору с форматом экрана 16:9. [4:3] : При подключении к телевизору с форматом экрана 4:3. |

- Работает при подключенном кабеле AV.

| | |
|--|---|
|  [МЕНЮ СЦЕН] | Установка экрана, который появляется при выборе режима сцены. |
| | [OFF] : Появляется экран записи в выбранном на данный момент режиме сцены. [AUTO] : Появляется экран меню [РЕЖИМ СЦЕНЫ]. |

| | |
|---|--|
|  [ПРОСМ.ВЕРСИИ] | Возможно проверить, какая версия встроенного ПО используется в камере. |
|---|--|

| | |
|---|---|
|  [ФОРМАТИР.] | Встроенная память или карта отформатированы. Форматирование безвозвратно удаляет все данные, поэтому необходимо тщательно проверять данные перед форматированием. |
|---|---|

- При форматировании используйте аккумулятор с достаточным зарядом или адаптер переменного тока (поставляется отдельно) и DC переходник (поставляется отдельно). Не выключайте камеру в процессе форматирования.
- Если карта была вставлена, форматировается только карта. Для форматирования встроенной памяти извлеките карту.
- Если карта была отформатирована с помощью компьютера или другого устройства, повторно отформатируйте ее с помощью фотокамеры.
- Форматирование встроенной памяти может занять больше времени, чем форматирование карты.
- Если форматирование не удастся выполнить, обратитесь к дилеру или в ближайший сервисный центр.

| | |
|---|--|
|  [ЯЗЫК] | Установите язык, отображаемый на экране. |
|---|--|

- Если по ошибке был установлен другой язык, для выбора необходимого языка выберите пункт меню [☰].

| | |
|---------------------------|---|
| DEMO [ДЕМО. РЕЖИМ] | <p>Выводит на дисплей информацию о дрожании фотокамеры ([ОПТ. СТАБ. ДЕМО.]) Функции камеры отображаются в виде показа слайдов. ([АВТ.ДЕМО.РЕЖ.])</p> <p>[ОПТ. СТАБ. ДЕМО.] (A) Степень дрожания (B) Степень дрожания после коррекции</p>  <p>[АВТ.ДЕМО.РЕЖ.]: [OFF] [ON]</p> |
|---------------------------|---|

- При каждом нажатии кнопки [MENU/SET] в режиме [ОПТ. СТАБ. ДЕМО.] происходит переключение между значениями функции стабилизатора "ON" и "OFF".
- В режиме воспроизведения [ОПТ. СТАБ. ДЕМО.] нельзя воспроизвести.
- [ОПТ. СТАБ. ДЕМО.] является приблизительным.
- Нажмите [DISPLAY] для отключения [ОПТ. СТАБ. ДЕМО.].
- [АВТ.ДЕМО.РЕЖ.] не имеет возможности телевизионного выхода даже в режиме воспроизведения.
- Нажмите [MENU/SET] для отключения [АВТ.ДЕМО.РЕЖ.].

Полезные функции при настройке пунктов назначения (режим поездки)

- Выберите [УСТ. ЧАСОВ], чтобы заранее установить текущую дату и время. (P18)

Выберите элемент в меню [РЕЖИМ ПУТЕШЕСТВИЯ] и нажмите ► (P21).

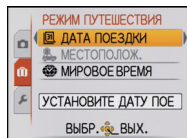

- По завершению настройки на экране отображаются введенные данные.

- Ⓐ Отображается название выбранного пункта меню.

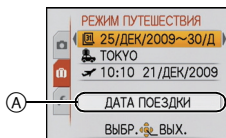

Здесь задается дата отъезда и возвращения из отпуска. Количество дней, прошедших со дня отъезда (т.е., порядковый номер дня отпуска), записывается во время фотосъемки и может выводиться на экран при последующем воспроизведении. Эта информация может отображаться на снимках с помощью функции текстовой отметки [ОТПЕЧ СИМВ] (P125).

[OFF]/[SET]

■ Установка даты поездки

- Для выбора [SET] нажмите ▼, а затем нажмите [MENU/SET].
- Нажмите ▲/▼/◀/▶ для установки даты отъезда и затем нажмите [MENU/SET].
 ▲/▼: Выберите месяц
 ▶/◀: Выберите дату

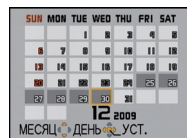

31 [ДАТА ПОЕЗДКИ]

- Нажмите ▲/▼/◀/▶ для установки даты возвращения и затем нажмите [MENU/SET].
 - Рамки дат, охватывающих период со дня отъезда до дня возвращения, изменяют свой цвет.

- Чтобы закрыть меню, нажмите [MENU/SET].

- Заданные даты отъезда и возвращения отображаются в меню [РЕЖИМ ПУТЕШЕСТВИЯ].

■ Отмена режима даты путешествия

Эти настройки автоматически отменяются, если текущая дата является более поздней, чем дата возвращения. Чтобы отменить настройки, не дожидаясь окончания отпуска, установите для параметра [ДАТА ПОЕЗДКИ] значение [OFF] в шаге 1 описанном в разделе “Установка даты поездки”.

Обратите внимание, что при выборе значения [OFF] для параметра [ДАТА ПОЕЗДКИ] значение параметра [ПУНКТ НАЗНАЧ.] также автоматически изменяется на [OFF].

- Количество дней, прошедших с даты отъезда, можно распечатывать при помощи программного обеспечения "PHOTOfunSTUDIO", которое находится на компакт-диске CD-ROM (входящем в комплект поставки).
- Количество дней, прошедших со дня отъезда, отображается в течение 5 секунд при включении аппарата, после установки даты поездки или когда дата поездки уже задана.
- После установки даты поездки в нижней правой части экрана появляется значок [📅].
- Дата поездки высчитывается на основании даты в настройке часов, а также установленной даты отъезда. Если установить [МИРОВОЕ ВРЕМЯ] (P34) на пункт назначения поездки, дата поездки высчитывается на основании даты в настройке часов и установки пункта назначения поездки.
- Установка дня путешествия сохраняется, даже если камера будет выключена.
- Если для [ДАТА ПОЕЗДКИ] задано значение [OFF], количество дней, прошедших со дня отъезда, не записывается. Даже если после завершения фотосъемки для [ДАТА ПОЕЗДКИ] будет задано значение [SET], день отпуска, в который были сделаны фотографии, не отображается.
- Если дата отъезда установлена, а затем снимок делается до этой даты отъезда, знак [-] (минус) отображается оранжевым цветом, и день отпуска, в который сделан снимок, не записывается.
- Если дата поездки отображается как [-] (минус) белого цвета, существует разница во времени, ввиду которой происходит смена даты для пунктов [ДОМ. РЕГИОН] и [ПУНКТ НАЗНАЧ.]. (Это будет записано.)

| | |
|---|--|
|  [МЕСТОПОЛОЖ.] | <p>Здесь задается пункт назначения поездки. Пункт назначения записывается во время фотосъемки и может отображаться при последующем воспроизведении. Эта информация может отображаться на снимках с помощью функции текстовой отметки [ОТПЕЧ СИМВ] (P125).</p> |
| | <p>[OFF]/[SET]</p> |
| | <p>■ Установка пункта назначения поездки</p> <p>1 Для выбора [SET] нажмите ▼, а затем нажмите [MENU/SET].</p> <p>2 Введите пункт назначения поездки.</p> <ul style="list-style-type: none"> • Подробная информация о методе ввода символов приведена в разделе [РЕД ЗАГОЛ] на P123. <p>3 Чтобы закрыть меню, нажмите [MENU/SET].</p> <ul style="list-style-type: none"> • Заданный пункт назначения отображается в меню [РЕЖИМ ПУТЕШЕСТВИЯ]. <p>■ Чтобы убрать пункт назначения с экрана</p> <p>Выберите для параметра [МЕСТОПОЛОЖ.] значение [OFF] в шаге 1 раздела “Установка пункта назначения поездки”.</p> |

- Пункт назначения поездки можно распечатать с помощью стандартного программного обеспечения “PHOTOfunSTUDIO”, которое поставляется на компакт-диске (входит в комплект поставки).
- Текст, установленный в качестве [МЕСТОПОЛОЖ.], можно позже изменить с помощью [РЕД ЗАГОЛ].
- Имя для [РЕБЕНОК1]/[РЕБЕНОК2] и [ДОМ.ЖИВОТНОЕ] в режиме сцены не будет записано при установке [МЕСТОПОЛОЖ.].
- [МЕСТОПОЛОЖ.] нельзя записать при видеосъемке.
- Установка параметра [МЕСТОПОЛОЖ.] невозможна, если для параметра [ДАТА ПОЕЗДКИ] задано значение [OFF].

Позволяет установить время для региона вашего проживания, а также для региона того пункта назначения за границей, в который вы направляетесь. Это дает возможность отображать на экране и записывать местное время для снимков, сделанных во время отпуска.

[ПУНКТ НАЗНАЧ.]/[ДОМ. РЕГИОН]

■ Настройка регионов в меню [ПУНКТ НАЗНАЧ.]/[ДОМ. РЕГИОН]

При первом использовании фотокамеры на экране появляется сообщение [УСТАНОВИТЕ ДОМАШНИЙ РЕГИОН]. Нажмите кнопку [MENU/SET] и задайте домашний регион в шаге **2**.

1 Для выбора [ДОМ. РЕГИОН] нажмите **▼**, а затем нажмите [MENU/SET].

2 Нажмите **◀/▶** для выбора домашнего региона, а затем нажмите [MENU/SET].

- Ⓐ: Текущее время
- Ⓑ: Разница во времени с GMT (средним временем по Гринвичу)



- Если в домашнем регионе используется летнее время [☀️], нажмите **▲**. Еще раз нажмите **▲** для возврата к исходному времени.
- Установка летнего времени для домашнего региона не увеличивает текущее время. Увеличьте настройку часов на один час.

3 Для выбора **▲** нажмите [ПУНКТ НАЗНАЧ.], а затем для установки нажмите [MENU/SET].

- Ⓒ: Отображает время для выбранного места расположения.

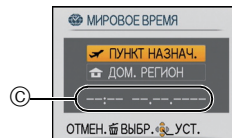

4 Нажмите **◀/▶** для выбора региона, в котором находится пункт назначения поездки, а затем нажмите [MENU/SET] для установки.

- Ⓓ: Текущее время в регионе пункта назначения
- Ⓔ: Разница во времени



- Если в стране, где вы путешествуете, используется летнее время [☀️], нажмите **▲**. (Время увеличится на один час.) Для возврата к первоначальной установке времени нажмите **▲** еще раз.

5 Чтобы закрыть меню, нажмите [MENU/SET].

- Дата и время, заданные для параметров [ПУНКТ НАЗНАЧ.] или [ДОМ. РЕГИОН], отображаются в меню [РЕЖИМ ПУТЕШЕСТВИЯ].

 [МИРОВОЕ ВРЕМЯ]

- Чтобы по возвращению из отпуска (и т.п.) вновь вернуть настройки времени, заданные для параметра [ДОМ. РЕГИОН], выполните инструкции, приведенные в шаге **1** и **2**.
- Если [ДОМ. РЕГИОН] уже установлен, измените только пункт назначения поездки, и затем используйте.
- Если вы не можете найти пункт назначения поездки в списке регионов, отображаемых на экране, установите по разнице во времени относительно домашнего региона.
- Значок пункта назначения [✈] появляется при воспроизведении снимков, снятых в пункте назначения.

Переключение режима

Выбор режима [ЗАП.]

Когда выбран режим [ЗАП.], камеру можно перевести в интеллектуальный автоматический режим, в котором оптимальные настройки устанавливаются в соответствии с объектом и условиями съемки, либо в режим сцены, позволяющий делать снимки, соответствующие записываемой сцене.

1 Включите фотокамеру.

- (A) Селекторный переключатель [ЗАП.]/[ВОСП.]
- (B) Диск рабочего режима

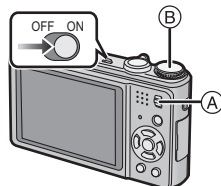
**2 Переместите селекторный переключатель [ЗАП.]/[ВОСП.] на [CAM].****3 Переключение режима вращением переключателя режимов.**

Совместите требуемый режим с деталью (C).

- Следует медленно поворачивать диск режимов до точного совмещения требуемого режима с меткой на корпусе камеры.

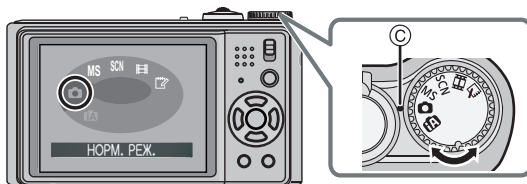

■ Перечень режимов [ЗАП.]

 Интеллектуальный автоматический режим (P38)

Объекты записываются с использованием настроек, автоматически устанавливаемых камерой.

 Режим обычного снимка (P43)

Объекты записываются с использованием настроек пользователя.

MS Мой режим сцены (P66)

Снимки выполняются с использованием заранее зарегистрированных записываемых сцен.

SCN Режим сцены (P66)

Этот режим позволяет делать снимки в соответствии с записываемой сценой.

 Режим видеосъемки (P82)

В этом режиме можно записать видеofilm со звуком.

 Режим буфера обмена (P108)

Запись в виде памятки.

Режим [ЗАП.]: **[iA]**

Выполнение снимков с использованием автоматической функции

(интеллектуальный автоматический режим)

Камера установит наиболее подходящие настройки в соответствии с объектом и условиями съемки, поэтому мы рекомендуем данный режим новичкам или тем, кто хочет легко выполнить снимки, используя настройки камеры.

- Следующие функции включаются автоматически.
 - Определение сцены/[СТАБИЛИЗ.]/[ИНТЕЛЛ.УПР.ISO]/Распознавание лиц/Быстрая автофокусировка/[ИНТ. ЭКСПОЗ.]Цифровая коррекция красных глаз/Компенсация контрового света
- Индикатор состояния **3** светится при включении данной камеры **2**. (Он включается приблизительно через 1 секунду.)
(**1**: Кнопка затвора)

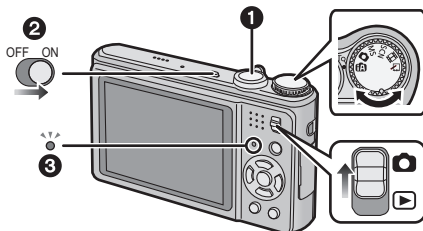

1 Переместите селекторный переключатель [ЗАП.]/[ВОСП.] на **[iA]**.

2 Установите переключатель режимов на **[iA]**.

3 Держите данную камеру осторожно обеими руками, держите руки неподвижно по бокам и слегка расставьте ноги.

(A) Вспышка

(B) Вспомогательная лампочка AF

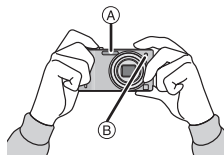

4 Для фокусировки нажмите наполовину кнопку затвора.

- Индикатор фокусировки ① (зеленый) светится, когда выполнена фокусировка на объекте.
- Зона автофокусировки ② отображается вокруг лица объекта при использовании функции распознавания лиц. В других случаях она отображается в точке объекта, на котором выполнена фокусировка.
- Диапазон фокусировки 3 см (Широкоугольный)/1 м (Телережим) до ∞.
- Максимальное расстояние при съемке крупным планом (кратчайшее расстояние, с которого можно выполнять съемку объекта) изменяется в зависимости от степени увеличения.

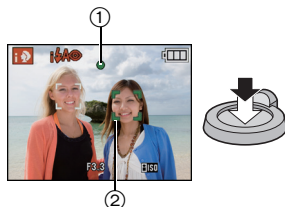

5 Нажмите кнопку затвора полностью (нажмите ее дальше) и выполните снимок.

- Индикатор обращения (P16) светится красным при записи снимков на встроенную память (или карту).



Примечание

- При нажатии кнопки затвора не допускайте смещения камеры.
- Не закрывайте пальцами фотовспышку и вспомогательную лампочку автофокусировки.
- Не касайтесь передней части объектива.

■ При выполнении снимков с использованием вспышки (P56)



- При выборе [iA] устанавливается [iA], [iA], [iS] или [iS] в зависимости от типа объекта съемки и яркости.
- При установке [iA] или [iS] включается цифровая коррекция красных глаз.
- Скорость затвора уменьшается во время [iS] или [iS].

■ При выполнении снимков с использованием увеличения (P46)

- Выполнение снимков с помощью функции распознавания лиц (сохраняющей лица часто фотографируемых людей вместе с такой информацией, как их имена и дни рождения) (P85)

Определение сцены

Когда камера определяет оптимальную сцену, значок такой сцены отображается синим в течение 2 секунд, после чего его цвет меняется на обычный красный.

| | | | |
|------|---|-------------------|--------------------------|
| iA → |  | [i-ПОРТРЕТ] | • Только при выборе [iA] |
| |  | [i-ПЕЙЗАЖ] | |
| |  | [i-МАКРО] | |
| |  | [i-НОЧН. ПОРТРЕТ] | |
| |  | [i-НОЧН. ПЕЙЗАЖ] | |
| |  | [i-РЕБЕНОК]* | |

- [iA] установлено, если ни одна из сцен не подходит и установлены стандартные настройки.
- При выборе [iA], [iL] или [iM] камера автоматически распознает лицо человека и по нему установит фокус и экспозицию. **(Распознавание лиц) (P99)**
- Если, к примеру, используется штатив, и камера определяет, что дрожание камеры является минимальным, когда режим сцены идентифицирован как [iL], скорость затвора будет установлена на максимальное значение и составит 8 секунд. Следите за тем, чтобы камера не двигалась во время выполнения снимков.
- При установке [ОПРЕД. ЛИЦА] на [ON] и обнаружении лица, похожего на зарегистрированное, отображается [R] справа сверху [iL], [iM] и [iA].
- * При установке [ОПРЕД. ЛИЦА] на [ON] [iA] будет отображаться для дней рождений уже установленных зарегистрированных лиц только в случае обнаружения лица ребенка возрастом 3 года или меньше.

Примечание

- Ввиду таких условий, как перечисленные ниже, для одного и того же объекта могут определяться разные сцены.
 - Условия, касающиеся объекта: темное или яркое лицо, размер объекта, расстояние до объекта, контраст объекта, перемещение объекта
 - Условия съемки: Закат, Рассвет, При низкой освещенности, При вибрации фотокамеры, При использовании трансфокатора
- Для выполнения снимков в заданной сцене рекомендуется выполнять снимки в соответствующем режиме записи.
- **Компенсация контрового света**
 Контровой свет – это свет, идущий из-за объекта съемки.
 В данном случае объект съемки темнеет, поэтому данная функция компенсирует контровый свет, автоматически увеличивая яркость всего снимка.

Функция АФ со слежением

Можно установить фокусировку на указанном объекте. Фокусировка будет сохраняться и следовать за объектом автоматически, даже если он будет перемещаться.

1 Нажмите ▲.

- [Человек] отображается в верхнем левом углу экрана.
- Рамка АФ со слежением отображается в центре экрана.
- Для отмены нажмите ▲ повторно.



2 Наведите рамку автофокусировки со слежением на объект и нажмите ▼ для фиксации объекта.

- Рамка автофокусировки со слежением станет желтой.
- Будет выбрана оптимальная сцена для указанного объекта.
- Нажмите ▲ для отмены.



Примечание

- [ОПРЕД. ЛИЦА] не работает во время АФ со слежением.
- Прочтите примечание об АФ со слежением на [P100](#).

Настройки в интеллектуальном автоматическом режиме

- В данном режиме можно установить только следующие функции.

Меню режима [ЗАП.]

– [РАЗР. КАДРА]* (P92)/[СЕРИЙН.СЪЕМК] (P103)/[ЦВЕТ.РЕЖИМ]* (P104)/[ОПРЕД. ЛИЦА] (P85)

- * Настройки, которые можно выбрать, отличаются от настроек, доступных при использовании других режимов [ЗАП.].





Меню [РЕЖИМ ПУТЕШЕСТВИЯ]

– [ДАТА ПОЕЗДКИ]/[МЕСТОПОЛОЖ.]/[МИРОВОЕ ВРЕМЯ]

Меню [НАСТР.]

– [УСТ. ЧАСОВ]/[ЗВУК. СИГН.]/[ЯЗЫК]/[ОПТ. СТАБ. ДЕМО.]

- Настройки следующих параметров зафиксированы.

| Параметр | Установки |
|---|--|
| [КОНТР ЛИНИИ] (P25) |  (ИНФО ЗАПИСИ): [OFF] |
| [ЭКОНОМ. РЕЖ.] ([ЭКОН. ЭНЕРГ.] (P26) | [5MIN.] |
| [АВТ. ПРОСМ.] (P27) | [2SEC.] |
| Вспышка (P56) |  /☹ |
| [КАЧЕСТВО] (P93) |  |
| [ИНТЕЛЛ.УПР.ISO] (P94) | ISO MAX 1600 |
| [БАЛ. БЕЛ.] (P96) | [AWB] |
| [РЕЖИМ АФ] (P98) |  (Установлено на  , если лицо распознать нельзя) |
| [ПРЕДВ. АФ] (P101) | Q AF |
| [ИНТ. ЭКСПОЗ.] (P102) | [ON] |
| [СТАБИЛИЗ.] (P105) | [AUTO] |
| [ВСП. ЛАМП. АФ] (P107) | [ON] |
| [КОРР.КР.ГЛ.] (P107) | [ON] |

- Нельзя использовать следующие функции.

– [АВТООТКЛ. ЖКД]/[ЭКСПОЗИЦИЯ]/[АВТ. БРЕКЕТИНГ]/точная настройка баланса белого/[ЦИФР. УВЕЛ]/[ЗАП. ЗВУКА]/[МИН. ВЫДЕРЖКА]/[ГИСТОГРАММА]

- Другие элементы меню [НАСТР.] можно установить в таком режиме, как и нормальный режим съемки. Установленные значения будут отражены в интеллектуальном автоматическом режиме.

Режим [ЗАП.]: 

Выполнение снимков с использованием любимых настроек

(Нормальный режим съемки)

Фотокамера автоматически выбирает скорость затвора и показатель диафрагмы в соответствии с яркостью объекта съемки.

Можно делать снимки с большей свободой выбора, меняя различные установки в меню [ЗАП.].

1 Переместите селекторный переключатель [ЗАП.]/[ВОСП.] на .

- Ⓐ Диск рабочего режима
- Ⓑ Селекторный переключатель [ЗАП.]/[ВОСП.]

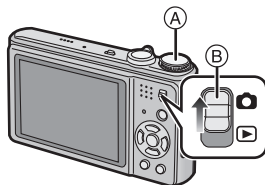

2 Установите переключатель режимов на .

- Информация об изменении настройки во время выполнения снимков приведена в разделе “Использование меню [ЗАП.]” (P92).

3 Нацельте участок автофокусировки на точку, на которой нужно сфокусироваться.

4 Для фокусировки нажмите наполовину кнопку затвора.

- При фиксации фокусировки на объекте загорится индикатор фокусировки (зеленый).
- Диапазон фокусировки is 50 см (Широкоугольный)/ 2 м (Телережим) до ∞.
- Если нужно сделать снимки с еще более близкого расстояния, см. “Съемка крупным планом” (P61).



5 Чтобы сделать снимок, нажмите до конца кнопку затвора, нажатую наполовину.

- Индикатор обращения к памяти загорается при записи снимков во встроенную память (или на карту) (P16).



■ Чтобы настроить экспозицию и сделать снимки, когда изображение выглядит слишком темным, см. (P64)

■ Чтобы настроить цвета и сделать снимки, когда изображение выглядит слишком красным, см. (P96)

Фокусирование

Наведите зону автофокусировки на объект, а затем нажмите кнопку затвора наполовину.

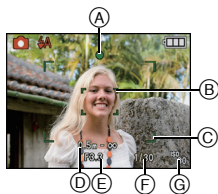

| Фокусировка | Когда объект сфокусирован | Когда объект не сфокусирован |
|---------------------------------|---------------------------|------------------------------|
| Индикатор фокусировки | Вкл | Мигает |
| Участок автофоку-сировки | Белый→Зеленый | Белый→Красный |
| Звук*2 | 2 звуковых сигнала | 4 звуковых сигнала |

- Ⓐ Индикатор фокусировки
- Ⓑ Участок автофокусировки (Обычный)
- Ⓒ Зона автофокусировки (при использовании цифрового увеличения или при съемке в условиях недостаточного освещения)
- Ⓓ Диапазон фокусировки
- Ⓔ Показатель диафрагмы*1
- Ⓕ Скорость затвора*1
- Ⓖ Светочувствительность ISO

*1 Отображается красным, если правильной экспозиции добиться не получается.

(Но при использовании вспышки красным не отображается.)

*2 Уровень громкости звука устанавливается в [ГРОМК. ЗАТВОРА] (P24).

Если объект не находится в фокусе (например, если он не находится в центре композиции снимка, который предстоит выполнить)

- 1** Наведите зону автофокусировки на объект, а затем **нажмите кнопку затвора наполовину** для фиксирования фокусировки и экспозиции.
- 2** **Нажмите и удерживайте кнопку затвора нажатой наполовину** и поверните фотокамеру для съемки желаемой композиции.

• Можно несколько раз попытаться повторить действия, описанные в шаге **1**, прежде чем нажать до конца кнопку затвора.

Мы рекомендуем пользоваться функцией распознавания лица при съемке людей. (P98)

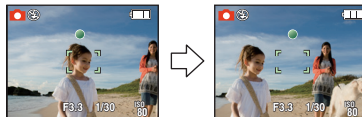

■ Условия, касающиеся объекта и съемки, при которых усложняется фокусирование

- Быстро движущиеся объекты, чрезмерно яркие объекты или неконтрастные объекты
- Если диапазон расстояний съемки отображается красным
- Если объекты снимаются сквозь окна или находятся при записи рядом с блестящими предметами
- Когда темно или при дрожании камеры
- Если камера слишком близко расположена к объекту или при одновременной съемке отдаленных и близко расположенных объектов

Предупреждение дрожания (дрожания фотокамеры)

При появлении предупреждения о дрожании [«»] используйте [СТАБИЛИЗ.] (P105) штатив или автоматический таймер (P63).

- Скорость затвора будет меньше в следующих случаях. Удерживайте фотокамеру неподвижно от момента нажатия кнопки затвора до появления снимка на экране. Рекомендуется пользоваться штативом.
 - Замедленная синхронизация/уменьшение эффекта красных глаз
 - В [НОЧН. ПОРТРЕТ], [НОЧН. ПЕЙЗАЖ], [ВЕЧЕРИНКА], [СВЕЧИ], [ЗВЕЗДНОЕ НЕБО] или [ФЕЙЕРВЕРК] в режиме сцены (P66)
 - При снижении скорости затвора в [МИН. ВЫДЕРЖКА]

Функция определения ориентации

Снимки, сделанные фотокамерой в вертикальной ориентации, воспроизводятся в вертикальной ориентации (повернутыми). (Только при установке [ON] параметра [ПОВЕРН. ЖКД] (P130))

- Функция обнаружения направления может работать правильно, если при записи камера обращена вверх или вниз.
- Видео, сделанное фотокамерой, ориентированной вертикально, не отображается в вертикальной ориентации.

Режим [ЗАП.]:     

Съемка с увеличением

Использование оптического увеличения/
Использование дополнительного оптического увеличения (EZ)/
Использование цифрового увеличения

Можно выполнять увеличение для приближения людей и объектов либо уменьшение для съемки пейзажей под широким углом. Для еще большего приближения объектов (максимум 15,6×) не устанавливайте размер снимка на самое большое значение для каждого формата (4:3/3:2/16:9).

Возможны даже более высокие уровни увеличения, если [ЦИФР. УВЕЛ] установлено на [ON] в меню [ЗАП.].

Для съемки объектов крупным планом используйте (Телережим)





Поверните рычажок трансфокатора к Телережиму.

Для съемки предметов общим планом используйте (Широкоугольный режим)

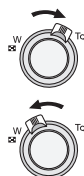
Поверните рычажок трансфокатора к Широкоугольному режиму.

■ Типы увеличения



| Функция | Оптическое увеличение | Расширенный оптический трансфокатор (EZ) | Цифровое увеличение |
|-------------------------|---|---|---|
| Максимальное увеличение | 8× | 15,6×* | 32× (включая оптическое увеличение 8×) 62,5× (включая дополнительное оптическое увеличение 15,6×) |
| Качество изображения | Без ухудшения | Без ухудшения | Чем выше степень увеличения, тем сильнее ухудшается изображение. |
| Условия | Нет | [РАЗР. КАДРА] с  (P92) выбрано. | [ЦИФР. УВЕЛ] (P104) в меню [ЗАП.] установлено на [ON]. |
| Экран дисплея |  | <p></p> <p>Ⓐ  отображается.</p> | <p></p> <p>Ⓑ Отображается диапазон цифрового увеличения.</p> |

• При использовании функции масштабирования расчетное фокусное расстояние появляется вместе с полосой отображения масштабирования. (Например: 0.5 m – ∞)

* Степень увеличения различна и зависит от настроек [РАЗР. КАДРА] и [ФОРМАТ].

■ Принцип работы дополнительного оптического увеличения

При установке разрешения снимка равным [3М] (3 миллиона пикселей), 12М (12,1 миллионов пикселей) используются только 3М (3 миллиона пикселей) в центральной части матрицы ПЗС, что позволяет достичь большего увеличения.

📌 Примечание

• Цифровое увеличение невозможно установить, если выбрано [iA] или [📷].

• Указываемое значение увеличения является приближенным.

• “EZ” это аббревиатура от “Extra optical Zoom” (дополнительное оптическое увеличение).

• При включении фотокамеры оптическое увеличение установлено в положение широкоугольного режима (1×).

• При использовании функции увеличения после фокусировки на объекте повторно сфокусируйтесь на объекте съемки.

• Тубус объектива удлиняется или сокращается в зависимости от значения увеличения. Будьте осторожны, не препятствуйте движению тубуса при повороте рычажка трансфокатора.

• При использовании цифрового увеличения [СТАБИЛИЗ.] может быть неэффективен.

• При съемке с использованием цифрового увеличения рекомендуется пользоваться штативом и автоматическим таймером (P63).

• Дополнительное оптическое увеличение не может использоваться в следующих случаях.

– В режиме макро с увеличением

– В [ТРАНСФОРМ.], [ВЫС. ЧУВСТВ.], [СКОР. СЪЕМКА], [ИМПУЛЬС ВСПЫШКИ], [МАЛОЕ ОТВЕРСТИЕ], [ПЕСКОСТРУЙНАЯ ОБРАБ.] или [ФОТО КАДР] в режиме сцены

– В режиме видео

• [ЦИФР. УВЕЛ] нельзя использовать в следующих случаях.

– В [ТРАНСФОРМ.], [СПОРТ], [РЕБЕНОК1]/[РЕБЕНОК2], [ДОМ.ЖИВОТНОЕ], [ВЫС. ЧУВСТВ.], [СКОР. СЪЕМКА], [ИМПУЛЬС ВСПЫШКИ], [МАЛОЕ ОТВЕРСТИЕ],

[ПЕСКОСТРУЙНАЯ ОБРАБ.] или [ФОТО КАДР] в режиме сцены

– При установке [ИНТЕЛЛ.УПР.ISO]

Использование функции удобного масштабирования

Позволяет быстро увеличить масштаб до телережима (соответствует максимальному положению трансфокатора).

Степень увеличения масштаба зависит от заданного размера снимка.

Нажмите кнопку [E.ZOOM].

Возможно дополнительное масштабирование до диапазона цифрового увеличения при повторном нажатии [E.ZOOM], когда [ЦИФР. УВЕЛ.] (P104) установлено на [ON].

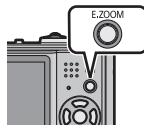

• Если задан максимальный размер изображения:

Увеличение изображения прекращается при достижении трансфокатором положения, максимального для оптического увеличения. (①)

При повторном нажатии на кнопку [E.ZOOM] изображение продолжает увеличиваться до достижения трансфокатором положения, максимального для дополнительного оптического увеличения. (②)

- Ⓐ Оптическое увеличение
- Ⓑ Дополнительное оптическое увеличение
- Ⓒ Цифровое увеличение

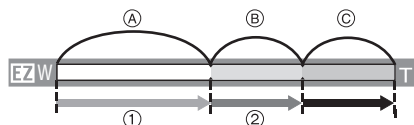

Цвет полос индикатора масштабирования и размера изображения изменяется. Размер изображения временно изменяется согласно ниже приведенной таблице.

| Формат | Размер снимка |
|--------|----------------------|
| 4:3 | [12м] → [3м] |
| 3:2 | [10.5м] → [2.5м] |
| 16:9 | [9м] → [2м] |

■ Возврат к режиму широкоугольной съемки с помощью функции удобного масштабирования

Находясь в телережиме (максимальное положение трансфокатора), нажмите на кнопку [E.ZOOM].

E.ZOOM



- Трансфокатор на высокой скорости возвращается в положение широкоугольной съемки.
- Если в параметрах задан максимальный размер изображения, при возврате трансфокатора в положение широкоугольной съемки размер изображения, измененный в результате дополнительного оптического увеличения, возвращается к оригинальному. Размер изображения также возвращается к оригинальному размеру, если трансфокатор возвращается в положение оптического увеличения при помощи рычажка трансфокатора.



📌 Примечание

- Нажмите на кнопку [E.ZOOM] и удерживайте до активации функции масштабирования.

Режим [ВОСП.]: 

Воспроизведение снимков ([НОРМ.ВОСП.])

1 Переместите селекторный переключатель [ЗАП.]/[ВОСП.] на .

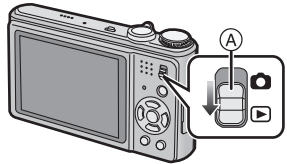

- Нормальное воспроизведение устанавливается автоматически в следующих случаях.
 - При переключении режима с [ЗАП.] на [ВОСП.].
 - При включении камеры, когда селекторный переключатель [ЗАП.]/[ВОСП.] был в положении .
- При установке переключателя режимов на  будет отображаться буфер обмена. Информация о воспроизведении из буфера обмена приведена в разделе "Просмотр снимков буфера обмена" (P110).









2 Нажмите для выбора снимка.

- ◀: Воспроизведение предыдущего снимка
- ▶: Воспроизведение следующего снимка
- Скорость прокрутки изображений вперед/назад изменяется в зависимости от состояния воспроизведения.

■ Ускоренная прокрутка вперед/ускоренная перемотка назад

Нажмите и удерживайте   во время воспроизведения.

- ◀: Ускоренная перемотка назад
- ▶: Ускоренная прокрутка вперед

- Номер файла  и номер снимка  изменяются только последовательно. Чтобы просмотреть снимок, при появлении номера нужного вам снимка отпустите  .
- Если продолжать нажимать  , количество прокручиваемых вперед/назад снимков увеличивается.

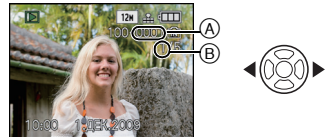

Отображение нескольких экранов (многооконное воспроизведение)

Поверните рычажок трансфокатора в направлении [W] (W).

1 снимок → 12 снимков → 30 снимков → Экран календаря (P122)

(A) Номер выбранного снимка и общее количество записанных снимков

- Для возвращения к предыдущему количеству окон поверните рычажок трансфокатора в сторону [Q] (T).
- Снимки не повернуты для отображения.
- Снимки, отображаемые с помощью [!], воспроизвести нельзя.

■ Для возврата в режим нормального воспроизведения

1 Для выбора снимка нажмите ▲/▼/◀/▶ .

- Значок будет отображаться в зависимости от записанного снимка и настроек.

2 Нажмите [MENU/SET].

- Появится выбранный снимок.



Использование функции увеличения при воспроизведении

Поверните рычажок трансфокатора в направлении [Q] (T).

1× → 2× → 4× → 8× → 16×

- При повороте рычажка трансфокатора в сторону [Q] (W) после увеличения снимка степень увеличения уменьшается.
- При изменении увеличения индикация позиции трансфокатора (A) появляется приблизительно на 1 секунду, и позицию увеличенного фрагмента можно перемещать, нажимая ▲/▼/◀/▶.
- Чем больше увеличивается изображение, тем ниже его качество.
- При передвижении отображаемого положения индикатор положения увеличения отобразится приблизительно на 1 секунду.

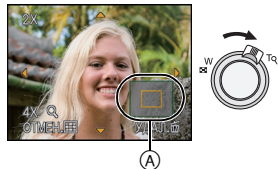

Примечание

- Эта камера соответствует стандарту DCF "Design rule for Camera File system", установленному ассоциацией JEITA "Japan Electronics and Information Technology Industries Association", и стандарту Exif "Exchangeable Image File Format". Файлы, не соответствующие стандарту DCF, воспроизвести нельзя.
- Тубус объектива убирается приблизительно через 15 секунд после переключения из режима [ЗАП.] в режим [ВОСП.].
- Для сохранения увеличенного изображения воспользуйтесь функцией подрезки. (P128)
- Если фотоснимки были сделаны с помощью другой аппаратуры, функция увеличения при воспроизведении может не работать.
- Воспроизведение с масштабированием нельзя использовать при воспроизведении видео или воспроизведении снимков со звуком.

Переключение режима [ВОСП.]

- 1 Нажмите [MENU/SET] во время воспроизведения.
- 2 Нажмите ▶.
- 3 Для выбора необходимого параметра нажмите ▲/▼, а затем нажмите [MENU/SET].

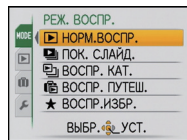

[НОРМ.ВОСПР.] (P49)

Воспроизводятся все снимки.

[ПОК. СЛАЙД.] (P113)

Снимки воспроизводятся последовательно.

[ВОСПР. КАТ.] (P116)

Воспроизводятся снимки, сгруппированные по категориям.

[ВОСПР. ПУТЕШ.] (P118)

Запускает просмотр снимков, сделанных в режиме поездки.

[ВОСПР.ИЗБР.] (P119)*

Воспроизводятся избранные снимки.

* [ВОСПР.ИЗБР.] не отображается, если [ИЗБРАННОЕ] не установлено.

Режим [ВОСП.]:

Удаление снимков

Удаленные изображения не могут быть восстановлены.

- Воспроизводимые снимки, хранящиеся во встроенной памяти или на карте, будут удалены.

Удаление одного снимка

- 1 Выберите снимок, который нужно удалить, а затем нажмите .

- Ⓐ Кнопка [DISPLAY]
- Ⓑ Кнопка

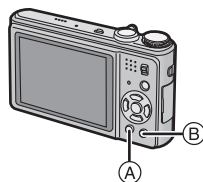

- 2 Для выбора [ДА] нажмите , а затем нажмите [MENU/SET].

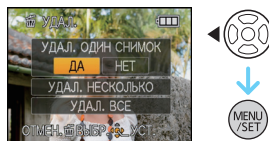

Для удаления нескольких снимков (до 50) или всех снимков

- 1 Нажмите .

- 2 Для выбора [УДАЛ. НЕСКОЛЬКО] или [УДАЛ. ВСЕ] нажмите /, а затем нажмите [MENU/SET].

- [УДАЛ. ВСЕ] → интервал 5.

- 3 Для выбора снимка нажмите /// а затем для подтверждения/отмены нажмите [DISPLAY]. (Повторите этот шаг.)

- На выбранных снимках появляется .
- При повторном нажатии [DISPLAY] выбор отменяется.

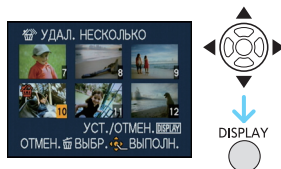

- 4 Нажмите [MENU/SET].

- 5 Для выбора [ДА] нажмите , а затем для установки нажмите [MENU/SET].

■ При выборе [УДАЛ. ВСЕ] в настройке [ИЗБРАННОЕ] (P131)

Экран выбора отображается снова. Выберите [УДАЛ. ВСЕ] или [УДАЛИТЬ ВСЕ, КРОМЕ ★], нажмите ▲ для выбора [ДА] и удалите снимки. ([УДАЛИТЬ ВСЕ, КРОМЕ ★] выбрать нельзя, если ни один снимок не отмечен как [ИЗБРАННОЕ].)

Примечание

- Не выключайте камеру во время удаления (пока отображается [📷]). Используйте аккумулятор с достаточным зарядом или адаптер переменного тока (поставляется отдельно) и DC переходник (поставляется отдельно).
- При нажатии [MENU/SET] во время удаления снимков с помощью функции [УДАЛ. НЕСКОЛЬКО], [УДАЛ. ВСЕ] или [УДАЛИТЬ ВСЕ, КРОМЕ ★], удаление будет остановлено.
- Удаление снимков может занять определенное время, в зависимости от их количества.
- Если снимки не соответствуют стандарту DCF или защищены (P134), они не будут удалены даже в случае выбора [УДАЛ. ВСЕ] или [УДАЛИТЬ ВСЕ, КРОМЕ ★].

Информация о мониторе ЖКД

Для изменения нажмите [DISPLAY].

- Ⓐ Монитор ЖКД
- Ⓑ Кнопка [DISPLAY]

• При отображении экрана меню кнопка [DISPLAY] не работает. В режиме увеличения при воспроизведении (P51), при воспроизведении видеок кадров (P120) и в режиме показа слайдов (P113), можно только выбирать режимы "Нормальный вид дисплея Ⓕ" либо "Дисплей без индикации Ⓖ".

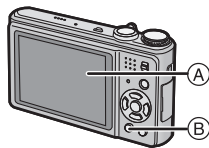

В режиме записи

- Ⓒ Обычное отображение*1
- Ⓓ Дисплей без индикации
- Ⓔ Дисплей без индикации (контрольные линии записи)*1, 2

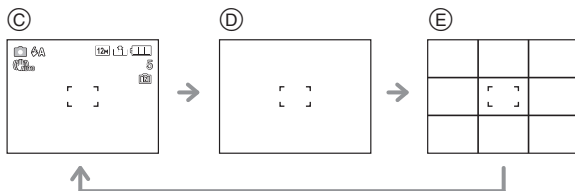

В режиме воспроизведения

- Ⓕ Нормальный вид дисплея
- Ⓖ Дисплей с информацией о записи*1
- Ⓖ Дисплей без индикации

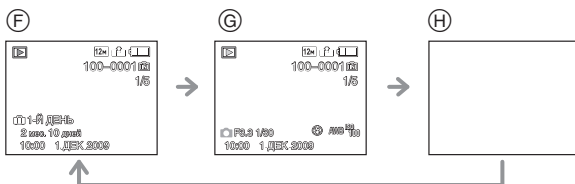

*1 Если [ГИСТОГРАММА] в меню [НАСТР.] установлено на [ON], гистограмма будет отображаться.

*2 Установите вид отображения контрольных линий, выполнив настройку [КОНТР ЛИНИИ] в меню [НАСТР.]. Можно установить также, отображать или нет информацию о записи во время отображения контрольных линий.

Примечание

- В [НОЧН. ПОРТРЕТ], [НОЧН. ПЕЙЗАЖ], [ЗВЕЗДНОЕ НЕБО] и [ФЕЙЕРВЕРК] в режиме сцены контрольные линии отображаются серым цветом. (P66)
- В режиме сцены [ФОТО КАДР] контрольные линии не отображаются. (P66)

■ Контрольные линии записи

Когда вы расположите объект по горизонтальным и вертикальным контрольным линиям или по точкам пересечения этих линий, можно выполнить съемку с хорошо составленной композицией, вида размер, наклон и пропорциональность предмета.

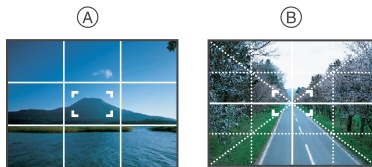

- Ⓐ : Применяется при разделении экрана на 3×3 секции для получения снимков с гармоничной композицией.
- Ⓑ : Применяется для размещения объекта точно по центру экрана.

■ Информация о гистограмме

Столбчатая диаграмма – это график, который отображает яркость вдоль горизонтальной оси (черный к белому) и количество пикселей на каждом уровне яркости по вертикальной оси.

Это позволяет легко оценить экспозицию снимка.

Пример гистограммы

- 1 Правильно выдержан
 - 2 Недостаточно выдержан
 - 3 Передержан
- * Гистограмма

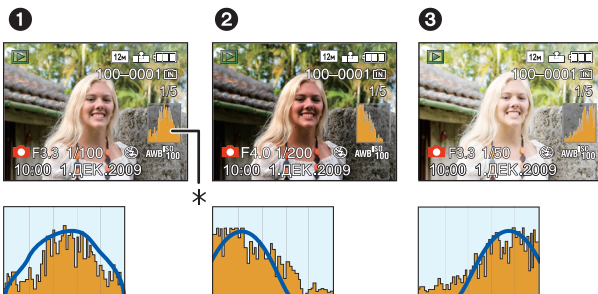

Примечание

- При съемке со вспышкой или в условиях недостаточной освещенности гистограмма отображается оранжевым цветом, поскольку записанный снимок и гистограмма не соответствуют друг другу.
- В режиме записи гистограмма является приблизительной.
- Гистограммы фотоснимка в режиме записи и режиме воспроизведения могут отличаться.
- Гистограмма, отображаемая на фотокамере, не соответствует гистограммам, полученным в программном обеспечении редактирования изображений, установленном на компьютере или других устройствах.
- Гистограммы не отображаются в следующих случаях.
 - Интеллектуальный автоматический режим
 - Многооконное воспроизведение
 - Режим видео
 - Увеличение при воспроизведении
 - Режим буфера обмена
 - Календарь
 - [ФОТО КАДР] в режиме сцены
 - Если подключен компонентный кабель

Режим[ЗАП.]:    

Съемка со встроенной вспышкой

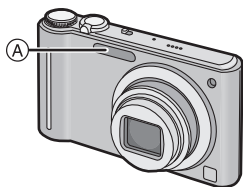

- A Фотовспышка**
Не закрывайте ее пальцами или другими предметами.

Переключение на желаемый режим вспышки

Установка вспышки в соответствии с режимом съемки.

1 Нажмите ► [⚡].

2 Для выбора режима нажмите ▲/▼.

- Для выбора можно также нажать ► [⚡].
- Информация о возможных режимах вспышки приведена в "Допустимые настройки вспышки в зависимости от режима записи". (P58)

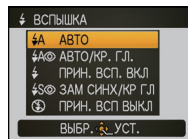

3 Нажмите [MENU/SET].

- Кроме того, для завершения можно наполовину нажать кнопку затвора.
- Экранное меню исчезнет приблизительно через 5 секунд. В это время выбранный элемент устанавливается автоматически.

| Параметр | Описание настроек |
|---|---|
| ⚡: АВТО | Вспышка включается автоматически, если этого требуют условия съемки. |
| ⚡⊙: АВТО/Уменьшение эффекта красных глаз* | Вспышка включается автоматически, если этого требуют условия съемки. Вспышка срабатывает сначала непосредственно перед съемкой для снижения эффекта красных глаз (когда глаза снимаемого человека на снимке имеют красный цвет), а затем еще раз при съемке. • Используйте эту функцию при съемке людей в условиях низкой освещенности. |
| ⚡: Принудительное включение ⚡⊙: Принудительное включение/ Уменьшение эффекта красных глаз* | Вспышка срабатывает каждый раз независимо от условий съемки. • Используйте этот режим, когда снимаемый объект освещен сзади или освещен лампой дневного света. • Настройка вспышки установлена на [⚡⊙] только при установке [ВЕЧЕРИНКА] или [СВЕЧИ] в режиме сцены (P66). |
| ⚡⊙: Замедленная синхронизация/ Уменьшение эффекта красных глаз* | Во время съемки объекта на темном фоне эта функция замедляет скорость затвора при срабатывании вспышки, благодаря чему темный фон на снимке становится светлым. Одновременно уменьшается эффект красных глаз. • Используйте этот режим при съемке людей на темном фоне. |
| ⊕: Принудительное выключение | Вспышка не срабатывает независимо от условий съемки. • Используйте этот режим при съемке в местах, где включение вспышки запрещено. |

- * Вспышка срабатывает дважды. Объект не должен двигаться до второго срабатывания вспышки. Интервал до второй вспышки зависит от яркости объекта.
[КОРР.КР.ГЛ.] (P107) в меню режима [ЗАП.] установлено на [ON], [✍] появляется на значке вспышки.

■ О цифровой коррекции красных глаз

При установке [КОРР.КР.ГЛ.] (P107) на [ON] и выборе функции уменьшения эффекта красных глаз ([⚡⊙], [⚡⊙], [⚡⊙]) функция цифровой коррекции красных глаз выполняется при каждом срабатывании вспышки. Камера автоматически обнаруживает красные глаза и исправляет снимок. (Доступно только при установке [РЕЖИМ АФ] на [👤] и включенном обнаружении лиц)

- При некоторых обстоятельствах красные глаза исправить нельзя.
- В следующих случаях цифровая коррекция красных глаз не работает.
 - Если настройка вспышки установлена на [⚡A], [⚡] или [⊕]
 - При установке [КОРР.КР.ГЛ.] на [OFF]
 - При установке [РЕЖИМ АФ] в любое положение, отличное от [👤]

■ Допустимые настройки вспышки в зависимости от режима записи

Допустимые настройки вспышки зависят от режима записи.

(○: Доступно, —: Недоступно, ●: Изначальная настройка режима сцены)

| | ⚡A | ⚡A⊙ | ⚡ | ⚡S⊙ | ⚡⊙ | ☺ |
|--|----|-----|---|-----|----|---|
| | ○* | — | — | — | — | ○ |
| | ○ | ○ | ○ | ○ | — | ○ |
| | ○ | ● | ○ | — | — | ○ |
| | ○ | ● | ○ | — | — | ○ |
| | ○ | ● | ○ | — | — | ○ |
| | ○ | ● | ○ | — | — | ○ |
| | ○ | ● | ○ | — | — | ○ |
| | — | — | — | — | — | ● |
| | — | — | — | — | — | ● |
| | ● | — | ○ | — | — | ○ |
| | — | — | — | ● | — | ○ |
| | — | — | — | — | — | ● |
| | ○ | — | ○ | — | — | ● |
| | — | — | — | ● | ○ | ○ |
| | — | — | — | ○ | ○ | ● |
| | ○ | ● | ○ | — | — | ○ |
| | ○ | ● | ○ | — | — | ○ |
| | ○ | — | ○ | — | — | ● |

| | ⚡A | ⚡A⊙ | ⚡ | ⚡S⊙ | ⚡⊙ | ☺ |
|--|----|-----|---|-----|----|---|
| | — | — | — | — | — | ● |
| | ○ | — | ○ | — | — | ● |
| | — | — | — | — | — | ● |
| | — | — | ● | — | — | — |
| | — | — | — | — | — | ● |
| | — | — | — | — | — | ● |
| | — | — | — | — | — | ● |
| | — | — | ● | — | — | ○ |
| | ● | — | ○ | — | — | ○ |
| | — | — | — | — | — | ● |
| | ● | — | ○ | — | — | ○ |
| | ● | — | ○ | — | — | ○ |
| | — | — | — | ○ | — | ● |
| | ● | ○ | ○ | — | — | ○ |
| | ○ | — | ○ | — | — | ● |
| | — | — | — | — | — | ○ |
| | ○ | — | ○ | — | — | ○ |

* При выборе [⚡A] устанавливается [i⚡A], [i⚡A⊙], [i⚡S⊙] или [i⚡S] в зависимости от типа объекта съемки и яркости.

- При изменении режима записи настройки вспышки могут измениться. При необходимости установите настройки вспышки снова.
- Настройки вспышки запоминаются, даже если камера выключена. Однако при изменении режима сцены настройки вспышки режима сцены сбрасываются на исходные настройки.

■ Допустимые расстояния для съемки со вспышкой

- Допустимый диапазон вспышки является приближенным.

| Светочувствительность ISO | Допустимое расстояние съемки со вспышкой | |
|---------------------------|--|----------------|
| | Широкоугольный режим | Телережим |
| AUTO | 60 см до 5,3 м | 1,0 м до 2,9 м |
| ISO80 | 60 см до 1,1 м | * |
| ISO100 | 60 см до 1,3 м | * |
| ISO200 | 60 см до 1,8 м | 1,0 м |
| ISO400 | 60 см до 2,6 м | 1,0 м до 1,4 м |
| ISO800 | 80 см до 3,7 м | 1,0 м до 2,1 м |
| ISO1600 | 1,15 м до 5,3 м | 1,0 м до 2,9 м |

* Возможна запись с коэффициентом увеличения до 4х. Снимки, записанные в телережиме, будут темнее обычных.

- В [ВЫС. ЧУВСТВ.] (P74) в режиме сцены светочувствительность ISO автоматически переключается на значение в диапазоне от [ISO1600] до [ISO6400], доступный диапазон вспышки также варьируется.

Широкоугольный режим: пригл. 1,15 м до пригл. 10,6 м

Телережим: пригл. 1,0 м до пригл. 5,9 м

- В [ИМПУЛЬС ВСПЫШКИ] (P76) в режиме сцены светочувствительность ISO автоматически переключается на значение в диапазоне от [ISO100] до [ISO3200], доступный диапазон вспышки также варьируется.

Широкоугольный режим: пригл. 60 см до пригл. 3,4 м

Телережим: пригл. 1,0 м до пригл. 1,9 м

■ Скорость затвора для каждого режима вспышки

| Режим вспышки | Скорость затвора (сек) | Режим вспышки | Скорость затвора (сек) |
|---------------|------------------------|---------------|--|
| | от 1/30*1 до 1/2000 | | 1*1 до 1/2000 1 или 1/4 до 1/2000*2 |
| | | | |
| | | | |

*1 Может изменяться в зависимости от настройки [МИН. ВЫДЕРЖКА] (P102).

*2 Если установлен режим интеллектуального управления ISO (P94)

- *2: Скорость затвора становится максимальной и составляет 1 секунду в следующих случаях.
 - Когда оптический стабилизатор изображения установлен на [OFF].
 - Если камера определила наличие незначительного дрожания, когда оптический стабилизатор изображения установлен на [MODE1], [MODE2] или [AUTO].
- В интеллектуальном автоматическом режиме скорость затвора изменяется в зависимости от идентифицированной сцены.
- В режиме сцены скорость затвора отличается от данных в таблице выше.

Примечание

- Если вспышку поднести слишком близко к объекту съемки, при воздействии тепла и света от вспышки объект может исказиться или изменить цвет.
- Во время съемки за пределами диапазона расстояний при съемке со вспышкой, экспозиция может настроиться неправильно и снимок может стать ярким или темным.
- Когда заряжается вспышка, значок вспышки мигает красным, и снимок выполнить невозможно даже при нажатии кнопки затвора до конца. **При установке [АВТООТКЛ. ЖКД] монитор ЖКД отключается, и светится индикатор состояния.**
- Баланс белого не может быть выставлен надлежащим образом, если интенсивность вспышки для объекта недостаточна.
- При высокой скорости затвора света вспышки может быть недостаточно.
- При повторном выполнении снимка для зарядки вспышки может понадобиться время. Выполняйте снимок после исчезновения индикатора доступа.
- Уменьшение эффекта красных глаз у разных людей проявляется по-разному. Также, если объект съемки находился далеко от камеры или не смотрел на камеру в момент первой вспышки, эффект уменьшения может быть неочевидным.

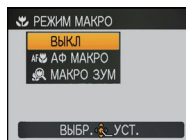

Режим [ЗАП.]:  

Съемка крупным планом

1 Нажмите  .**2** Для выбора режима нажмите  .**3** Нажмите [MENU/SET].

- Кроме того, для завершения можно наполовину нажать кнопку затвора.
- Экранное меню исчезнет приблизительно через 5 секунд. В это время выбранный элемент устанавливается автоматически.

4 Нажмите кнопку затвора наполовину для фокусировки, а затем нажмите кнопку затвора полностью для съемки.**(A)** Диапазон фокусировки

- [AF ] отображается в режиме АФ макро, а [] отображается в режиме макро с увеличением.
- Для отмены выберите [ВЫКЛ] при выполнении шага **2**.
- Во время масштабирования отображаются диапазон масштабирования, диапазон фокусного расстояния и коэффициент масштабирования.

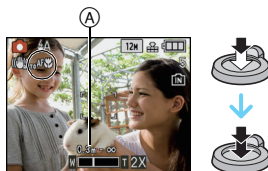

[АФ МАКРО]

Этот режим позволяет делать снимки крупным планом, например, снимки цветов. При установке рычажка трансфокатора в крайнее положение к Широкоугольному режиму (1×) снимать можно с расстояния всего 3 см от объектива.

■ Диапазон фокусировки в режиме АФ макро

* Диапазон фокусировки изменяется пошагово.

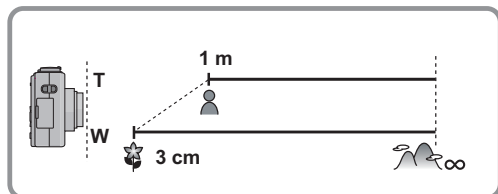

[МАКРО ЗУМ]

Можно выполнить снимок с цифровым зумом до 3× при расстоянии до объекта, соответствующем крайнему широкоугольному положению [3 см].

- Диапазон фокусировки в режиме макро с увеличением составит от 3 см до ∞ независимо от положения трансфокатора.
- Диапазон масштабирования будет отображаться синим цветом. (Диапазон цифрового масштабирования (B))
- Качество изображения ниже, чем при нормальной записи.
- Режим макро с увеличением нельзя использовать, если установлено [C] в [РЕЖИМ АФ].
- Следующие функции не включены.
 - Дополнительное оптическое увеличение
 - [ИНТЕЛЛ.УПР.ISO]
 - [E.ZOOM]

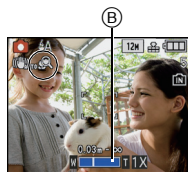

Примечание

- Рекомендуется использовать штатив и таймер автоспуска.
- Рекомендуется установить вспышку на [C] при выполнении снимков с близкого расстояния.
- Если расстояние между фотокамерой и объектом съемки находится вне диапазона фокусировки фотокамеры, снимок может получиться нечетким, даже если горит индикатор фокусировки.
- Когда объект съемки находится на небольшом расстоянии от фотокамеры, эффективный диапазон фокусировки значительно уменьшается. Поэтому, если после фокусировки расстояние между камерой и объектом съемки изменяется, повторная фокусировка может быть затруднена.
- В режиме макро объект, расположенный ближе к камере, имеет больший приоритет. Поэтому при большом расстоянии между камерой и объектом время фокусировки увеличивается.
- При съемке с близкого расстояния резкость периферийных участков снимка может несколько ухудшаться. Это не неисправность.

Режим [ЗАП.]:    

Съемка с автоматическим таймером

1 Нажмите ◀ [ON].

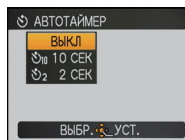

2 Для выбора режима нажмите ▲/▼.

- Для выбора можно также нажать ◀ [ON].

3 Нажмите [MENU/SET].

- Кроме того, для завершения можно наполовину нажать кнопку затвора.
- Экранное меню исчезнет приблизительно через 5 секунд. В это время выбранный элемент устанавливается автоматически.

4 Нажмите кнопку затвора наполовину для фокусировки, а затем нажмите кнопку затвора полностью для съемки.

- Индикатор автоматического таймера (A) замигает и через 10 секунд (или 2 секунды) затвор сработает.
- Если нажать кнопку [MENU/SET] при установленном автоматическом таймере, настройка автоматического таймера отменяется.

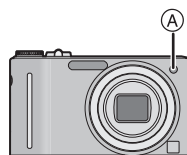

Примечание

- При использовании штатива или других приспособлений установка автоматического таймера на 2 секунды удобна для исключения дрожания, вызываемого нажатием кнопки затвора.
- При однократном полном нажатии кнопки затвора фотокамера перед съемкой автоматически сфокусируется на объекте съемки. В условиях недостаточной освещенности индикатор автоматического таймера мигнет и затем может загореться ярко, работая в качестве вспомогательной лампочки автофокусировки (P107), что позволяет фотокамере сфокусироваться на объекте съемки.
- При записи с автоматическим таймером рекомендуется использовать штатив.
- Количество снимков, которые можно снять в режиме [СЕРИЙН.СЪЕМКА], устанавливается на 3.
- Количество снимков, которые можно выполнить в режиме сцены [ИМПУЛЬС ВСПЫШКИ], фиксированное и равно 5.
- Нельзя установить автоматический таймер на 10 секунд в [АВТОПОРТРЕТ] в режиме сцены или режиме буфера обмена.
- Нельзя использовать автоматический таймер в режиме [СКОР. СЪЕМКА] и [ПОДВОД. СЪЕМКА] в режиме сцены.

Режим [ЗАП.]:     

Компенсация экспозиции

Используйте эту функцию, если невозможно добиться подходящей экспозиции из-за разницы в яркости между объектом и задним планом. Посмотрите на следующие примеры.

Недодержан



Компенсировать экспозицию в сторону увеличения.

**Правильно
выдержан**



Компенсировать экспозицию в сторону уменьшения.

Передержан



1 Нажимайте   до появления [ЭКСПОЗИЦИЯ], и скомпенсируйте экспозицию  .

- Чтобы вернуться к начальной установке экспозиции выберите [0 EV].

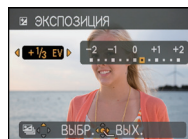



2 Для завершения нажмите [MENU/SET].

- Кроме того, для завершения можно наполовину нажать кнопку затвора.

Примечание

- Единица EV – это сокращение от “Exposure Value” (Величина экспозиции). Она указывает количество света, переданное матрице ПЗС, в соответствии с показателем диафрагмы и скоростью затвора.
- Показатель компенсации экспозиции отображается внизу слева на экране.
- Показатель экспозиции сохраняется в памяти, даже если камера выключена.
- Диапазон компенсации экспозиции будет ограничен в зависимости от яркости объекта.
- Компенсацию экспозиции нельзя использовать в [ЗВЕЗДНОЕ НЕБО] в режиме сцены.

Режим [ЗАП.]:  

Съемка с автоматической настройкой значений экспозиции

В этом режиме при каждом нажатии кнопки затвора автоматически записывается 3 фотоснимка в выбранном диапазоне компенсации экспозиции. Из полученных 3 снимков можно выбрать снимок с требуемой экспозицией.

При использовании автоматической настройки значений экспозиции ± 1 EV

1-й Снимок



± 0 EV

2-й Снимок





-1 EV

3-й Снимок



+1 EV

- 1 Нажимайте  до появления [ABT. БРЕКЕТИНГ], и скомпенсируйте экспозицию с помощью  .

- Если режим автоматической настройки экспозиции не используется, выберите [OFF] (0).

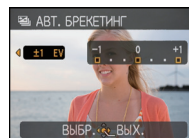

- 2 Для завершения нажмите [MENU/SET].

- Кроме того, для завершения можно наполовину нажать кнопку затвора.

Примечание

- При установке автоматической настройки значений экспозиции на экране отображается .
- При съемке с использованием автоматической настройки значений экспозиции после выбора компенсации экспозиции съемка выполняется на основе выбранного диапазона компенсации экспозиции.
В режиме компенсации экспозиции значение скомпенсированной экспозиции отображается внизу слева на экране.
- Установка автоматической настройки значений экспозиции отменяется при выключении камеры или активации [ЭКОН. ЭНЕРГ.].
- При включенном режиме автоматической настройки значений экспозиции функция автоматического просмотра включается независимо от установки самой функции автоматического просмотра. (Снимок не увеличивается.) В меню [НАСТР.] установить функцию автоматического просмотра невозможно.
- В зависимости от яркости объекта экспозиция может быть не скомпенсирована в режиме автоматической настройки значений экспозиции.
-  устанавливается для вспышки при установке автоматического брекетинга.
- При установке автоматического брекетинга серийная съемка отменяется.
- Автоматический брекетинг не может быть использован в [ТРАНСФОРМ.], [ВСПОМ. ПАНОР.], [СКОР. СЪЕМКА], [ИМПУЛЬС ВСПЫШКИ], [ЗВЕЗДНОЕ НЕБО], [МАЛОЕ ОТВЕРСТИЕ], [ПЕСКОСТРУЙНАЯ ОБРАБ.] и [ФОТО КАДР] в режиме сцены.

Режим [ЗАП.]: **MS** **SCN**

Выполнение снимков в соответствии с записываемой сценой (режим сцены)

При выборе режима сцены фотокамера установит оптимальный для данного снимка баланс цветов и экспозицию.

Регистрация сцен в режиме сцены (Мой режим сцены)

В [РЕЖ. МОЯ СЦ.] можно зарегистрировать режим сцены, который используется чаще всего в качестве одного из режимов записи.

1 Переместите селекторный переключатель [ЗАП.]/[ВОСП.] на **[CAM]**.

2 Установить диск рабочего режима на **[MS]**.

- Если “Мой режим сцены” уже зарегистрирован, будет отображаться значок зарегистрированного режима сцены, а не **[MS]**.



3 Для выбора необходимого меню сцены нажмите **▲/▼/◀/▶**.

- Переключаться между экранами в любом меню можно путем поворота рычажка трансфокатора.



4 Для установки нажмите **[MENU/SET]**.

- В выбранном режиме сцены экран меню переключается на экран записи.
- Выбранный режим сцены сохраняется как “Мой режим сцены”. Сохраненный режим сцены может использоваться при следующей фотосъемке поворотом переключателя режимов в положение **[MS]**.

■ Изменение “Моего режима сцены”

1 Установить диск рабочего режима на **[MS]**.

2 Для отображения экрана меню нажмите **[MENU/SET]**.

3 Нажмите **▲** для выбора **[SCN]**, переключите меню и нажмите **▶**.

- Подробная информация о переключении меню приведена на P21.

4 Для выбора необходимого меню сцены нажмите **▲/▼/◀/▶**.

5 Нажмите **[MENU/SET]** для установки.

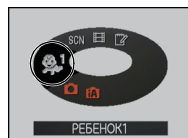

■ Об информации **[i]**

- При нажатии **[DISPLAY]** во время выбора режима сцены отображаются объяснения о каждом режиме сцены. (При повторном нажатии **[DISPLAY]** экран возвращается в меню режима сцены.)

Выбор режима сцены для каждой записи (Режим сцены)

В [РЕЖИМ СЦЕНЫ] можно выбирать режим сцены каждый раз при осуществлении записи.

- 1** В шаге 2 переведите диск переключателя режимов в положение [SCN].
- 2** Нажмите ▲/▼/◀/▶ для выбора режима сцены, затем нажмите [MENU/SET] для установки.
 - Переключаться между экранами в любом меню можно путем поворота рычажка трансфокатора.
 - Появится экран записи для выбранного режима сцены.



Примечание

- Для изменения режима сцены нажмите [MENU/SET], затем нажмите ► и вернитесь к шагу 3.
- Настройка вспышки для режима сцены сбрасывается на первоначальную настройку при изменении режима сцены.
- При съемке в режиме сцены, который не подходит для условий съемки, баланс цветов снимка может отличаться от реальных цветов.
- Следующие параметры нельзя установить в режиме сцены, поскольку фотокамера автоматически устанавливает для них оптимальные значения.
– [ИНТЕЛЛ.УПР. ISO]/[СВЕТОЧУВСТ.]/[ИНТ. ЭКСПОЗ.]/[МИН. ВЫДЕРЖКА]/[ЦВЕТ.РЕЖИМ]
– [ИНТЕЛЛ.УПР. ISO]/[СВЕТОЧУВСТ.]/[ИНТ. ЭКСПОЗ.]/[МИН. ВЫДЕРЖКА]/[ЦВЕТ.РЕЖИМ]
- Скорость затвора для режимов сцены, кроме [ВСПОМ. ПАНОР.], [СПОРТ], [НОЧН. ПОРТРЕТ], [НОЧН. ПЕЙЗАЖ], [СВЕЧИ], [РЕБЕНОК1]/[РЕБЕНОК2], [ДОМ.ЖИВОТНОЕ], [ИМПУЛЬС ВСПЫШКИ], [ЗВЕЗДНОЕ НЕБО], [ФЕЙЕРВЕРК] и [ВЫСОКО-ДИНАМ.], будет от 1/4 секунды до 1/2000 секунды.

[ПОРТРЕТ]

При съемке людей вне помещения в дневное время данный режим позволяет улучшить внешний вид снимаемых людей и придать их коже более здоровый оттенок.

■ Приемы работы с режимом ПОРТРЕТ

Для достижения оптимальной эффективности этого режима:

- 1 Поверните рычажок трансфокатора как можно дальше в сторону Телережима.
- 2 Для достижения максимальной эффективности данного режима подойдите ближе к объекту съемки.



Примечание

- Первоначальной установкой для [РЕЖИМ АФ] является [☺].

[РОВНАЯ КОЖА]

При съемке людей вне помещения в дневное время данный режим позволяет сделать кожу даже еще более мягкой на вид, чем при помощи режима [ПОРТРЕТ]. (Это эффективно при съемке людей от уровня груди и выше.)

■ Приемы работы с режимом РОВНАЯ КОЖА

Для достижения оптимальной эффективности этого режима:

- 1 Поверните рычажок трансфокатора как можно дальше в сторону Телережима.
- 2 Для достижения максимальной эффективности данного режима подойдите ближе к объекту съемки.



Примечание

- Если часть фона или другие объекты в кадре имеют цвет кожи, они также будут сглажены.
- Режим ровной кожи неэффективен при недостаточной яркости.
- Первоначальной установкой для [РЕЖИМ АФ] является [☺].

[ТРАНСФОРМ.]

Объект можно записать более узким или более широким, одновременно можно также сделать кожу гладкой при съемке.

1 Нажмите ▲/▼ для выбора параметра, а затем нажмите [MENU/SET].

- Его можно задать из быстрого меню (P23).

2 Съемка.

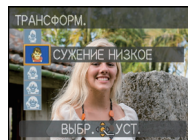

Примечание

- [РАЗР. КАДРА] и [ФОРМАТ] фиксируются как показано далее.
 - [3М] для [4:3], [25М] для [3:2] и [2М] для [16:9]
- [КАЧЕСТВО] автоматически фиксируется в положении [L].
- Можно получить снимки, пригодные для печати 4"×6"/10×15 см.
- Первоначальной установкой для [РЕЖИМ АФ] является [☺].
- Если установлено [СУЖЕНИЕ ВЫСОКОЕ] или [РАСТЯЖЕНИЕ ВЫСОКОЕ], распознавание лиц может не функционировать полноценно.
- Нельзя использовать без уведомления владельца авторских прав, за исключением случаев частного просмотра.
- Запрещается использовать материал, нарушающий общественный порядок или моральные принципы или оскорбляющий кого-либо.
- Запрещается использовать материал против снимаемого человека.

[АВТОПОРТРЕТ]

Выберите этот режим для съемки самого себя.

■ Метод работы с режимом АВТОПОРТРЕТ

- Нажмите кнопку затвора наполовину. После фокусировки, загорится индикатор автоматического таймера. Устойчиво удерживая фотокамеру, нажмите до конца кнопку затвора.
- Если объект не сфокусирован, индикатор автоматического таймера мигает. Для фокусировки повторно наполовину нажмите кнопку затвора.
- Сделанный снимок автоматически появится на мониторе ЖКД для просмотра.
- Если снимок получится расплывчатым в результате медленной скорости затвора, рекомендуется использовать 2 секундный автоматический таймер.

**📌 Примечание**

- Диапазон фокусировки составляет около 30 см до 1,2 м (Широкий угол).
- Можно выполнить снимок самого себя со звуком (P106). При этом индикатор автоматического таймера горит во время записи звука.
- Позиция трансфокатора автоматически перемещается на широкоугольный режим (1×).
- Автоматический таймер может быть установлен только на выключение или 2 секунды. При установке на 2 секунды этот параметр отменяется при выключении камеры, изменении режима сцены или выборе режима [ЗАП.] или режима [ВОСП.].
- Функция стабилизатора принудительно устанавливается в режим [MODE2]. (P105)
- Первоначальной установкой для [РЕЖИМ АФ] является [👤].

[ПЕЙЗАЖ]

Этот режим позволяет снимать пейзажи с широким ракурсом.

📌 Примечание

- **Настройка вспышки фиксируется на [🌞].**
- Диапазон фокусировки составляет от 5 м до ∞.

[ВСПОМ. ПАНОР.]

Можно выполнять снимки с подключениями, подходящими для создания панорамных изображений.

■ Установка направления съемки**1 Нажмите ▲/▼ для выбора направления съемки и затем нажмите [MENU/SET].**

- Отобразится горизонтальная/вертикальная контрольная линия.

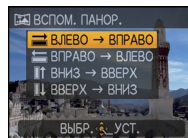
**2 Сделайте снимок.**

- Можно выполнить снимок повторно, выбрав [ПЕРЕСЧ].

**3 Для выбора [СЛЕД.] нажмите ▲, а затем нажмите [MENU/SET].**

- Кроме того, для установки меню можно наполовину нажать кнопку затвора.
- Часть записанного изображения отображается в виде прозрачного изображения.

4 Выполните снимок после перемещения камеры по горизонтали или вертикали, чтобы прозрачное изображение накладывалось.

- При выполнении третьего и последующих снимков повторите шаги **3** и **4**.
- Можно выполнить снимок повторно, выбрав [ПЕРЕСЧ].

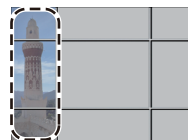
**5 Для выбора [ВЫХОД] нажмите ▲/▼, а затем нажмите [MENU/SET].****Примечание**

- **Настройка вспышки фиксируется на [☺].**
- Фокусировка, увеличение, экспозиция, баланс белого, скорость затвора и чувствительность ISO фиксируются на значениях, установленных для первого снимка.
- Вследствие необходимости обработки данных затвор после съемки может находиться в закрытом состоянии (не более 8 секунд). Это не неисправность.
- Рекомендуется использовать штатив.
- Записанные изображения можно объединить в панорамные снимки с помощью программного обеспечения "ArcSoft Panorama Maker" с компакт-диска (поставляется в комплекте).

[СПОРТ]

Установите это положение, если хотите произвести съемку спортивных или других быстро происходящих событий.

Примечание

- Данный режим подходит для съемки объектов на расстоянии 5 м или более.
- [ИНТЕЛЛ.УПР.ISO] активируется, и максимальный уровень светочувствительности ISO становится [ISO1600].

[НОЧН. ПОРТРЕТ]

Этот режим позволяет выполнять снимки человека и фона практически с реальной яркостью.

■ Приемы работы с режимом НОЧН. ПОРТРЕТ

- **Используйте вспышку. (Можно установить на [☞].)**
- Поскольку скорость затвора снижается, при съемке рекомендуется пользоваться штативом и автоматическим таймером.
- Попросите снимаемого человека не двигаться при выполнении снимка.
- При съемке рекомендуется установить рычажок трансфокатора в Широкоугольный режим (1×) и находиться на расстоянии около 1,5 м от объекта съемки.

🔍 Примечание

- Диапазон фокусировки 80 см (Широкоугольный)/1,2 м (Телережим) до 5 м.
- Вследствие необходимости обработки данных затвор после съемки может находиться в закрытом состоянии (не более 8 секунд). Это не неисправность.
- При съемке в условиях недостаточной освещенности могут стать заметными помехи.
- Первоначальной установкой для [РЕЖИМ АФ] является [👤].

[НОЧН. ПЕЙЗАЖ]

Этот режим позволяет получить яркие снимки ночного пейзажа.

■ Приемы работы с режимом НОЧН. ПЕЙЗАЖ

- Если камера установлена на [СТАБИЛИЗ.] и происходит очень незначительное дрожание, или если [СТАБИЛИЗ.] установлено на [OFF], скорость съемки может замедлиться до 8 секунд. При выполнении снимков рекомендуется использовать штатив и автоматический таймер.

🔍 Примечание

- **Настройка вспышки фиксируется на [☞].**
- Диапазон фокусировки составляет от 5 м до ∞.
- Вследствие необходимости обработки данных затвор после съемки может находиться в закрытом состоянии (не более 8 секунд). Это не неисправность.
- При съемке в условиях недостаточной освещенности могут стать заметными помехи.

[ЕДА]

В этом режиме фотокамера позволяет делать снимки продуктов питания с передачей натуральных оттенков и исключает влияние освещения, например, в ресторане.

🔍 Примечание

- Диапазон фокусировки 3 см (Широкоугольный)/1 м (Телережим) до ∞.

[ВЕЧЕРИНКА]

Выбирайте этот режим при съемке свадебных церемоний, праздничных мероприятий внутри помещения и других событий. Он позволяет получить снимки людей и фона практически с реальной яркостью.

■ Приемы работы с режимом ВЕЧЕРИНКА

- **Используйте вспышку. (Можно установить на [⚡⊙] или [⚡⊙].)**
- Для съемки рекомендуется пользоваться штативом и автоматическим таймером.
- При съемке рекомендуется установить рычажок трансфокатора в Широкоугольный режим (1×) и находиться на расстоянии около 1,5 м от объекта съемки.



Примечание

- Первоначальной установкой для [РЕЖИМ АФ] является [👤].

[СВЕЧИ]

Этот режим позволяет делать снимки при свете свечей.

■ Приемы работы с режимом СВЕЧИ

- Это более эффективно при выполнении снимков без использования вспышки.
- Для съемки рекомендуется пользоваться штативом и автоматическим таймером.



Примечание

- Диапазон фокусировки 3 см (Широкоугольный)/1 м (Телережим) до ∞.
- Вследствие необходимости обработки данных затвор после съемки может находиться в закрытом состоянии (не более 1 секунд). Это не неисправность.
- Первоначальной установкой для [РЕЖИМ АФ] является [👤].

[РЕБЕНОК1]/[РЕБЕНОК2]

Он позволяет делать снимки детей со здоровым оттенком кожи. При использовании вспышки ее свет слабее, чем обычно.

Можно установить различные дни рождения и имена для [РЕБЕНОК1] и [РЕБЕНОК2]. Можно указать, чтобы они появлялись во время воспроизведения или чтобы на записанном изображении проставлялась отметка, используя [ОТПЕЧ СИМВ] (P125).

■ Установка дня рождения/Настройка имени

1 Для выбора [ВОЗРАСТ] или [ИМЯ] нажмите ▲/▼, а затем нажмите ►.

2 Для выбора ▲/▼ нажмите [SET], а затем нажмите [MENU/SET].

3 Введите день рождения или имя.

День

рождения: ◀/▶: Выберите элементы (год/месяц/день).

▲/▼: Настройка.

[MENU/SET]: Выход.

Имя: Подробная информация о методе ввода символов приведена в разделе [РЕД ЗАГОЛ] на P123.

- Когда установлены день рождения или имя, [ВОЗРАСТ] или [ИМЯ] автоматически устанавливается на [ON].

- При выборе [ON], когда день рождения или имя не зарегистрированы, автоматически появляется экран настройки.

4 Для завершения нажмите [MENU/SET].

■ Для отмены [ВОЗРАСТ] и [ИМЯ]

Выберите параметр [OFF] при выполнении шага **2** операции “Настройка дня рождения/имени”.



Примечание

- Возраст и имя можно распечатывать при помощи стандартного программного обеспечения “PHOTOfunSTUDIO”, которое находится на компакт-диске CD-ROM (входящем в комплект поставки).
- Если [ВОЗРАСТ] или [ИМЯ] установлены на [OFF] даже при установленных дне рождения или имени, возраст или имя не будут отображаться. Перед выполнением снимков установите [ВОЗРАСТ] или [ИМЯ] на [ON].
- Диапазон фокусировки 3 см (Широкоугольный)/1 м (Телережим) ∞.
- [ИНТЕЛЛ.УПР.ISO] активируется, и максимальный уровень светочувствительности ISO становится [ISO1600].
- Если камера включается при установленных [РЕБЕНОК1]/[РЕБЕНОК2], возраст и имя отображаются в левой нижней части экрана приблизительно в течение 5 секунд вместе с текущей датой и временем.
- Если возраст выводится неправильно, проверьте настройки часов и дня рождения.
- Настройки дня рождения и настройки имени можно сбросить при помощи [СБРОС].
- Первоначальной установкой для [РЕЖИМ АФ] является [☺].

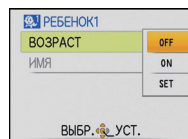

[ДОМ.ЖИВОТНОЕ]

Выбирайте его при съемке домашнего животного, например, собаки или кошки. Можно установить день рождения и кличку домашнего животного. Можно указать, чтобы они появлялись во время воспроизведения или представлялись в виде отметки на записанном изображении, используя [ОТПЕЧ СИМВ] (P125).

Информация о [ВОЗРАСТ] или [ИМЯ] приведена в разделе [РЕБЕНОК1]/[РЕБЕНОК2] на P73.

Примечание

- Первоначально параметр вспомогательной лампы автофокусировки установлен на [OFF].
- Первоначальная настройка [РЕЖИМ АФ]: [TTL].
- Для получения дополнительной информации о данном режиме см. [РЕБЕНОК1]/[РЕБЕНОК2].

[ЗАКАТ]

Выберите этот режим для съемки заката солнца. Он позволяет получить выразительные снимки солнца красного цвета.

Примечание

- Настройка вспышки фиксируется на [☺].

[ВЫС. ЧУВСТВ.]

Данный режим сводит к минимуму дрожание объектов и позволяет выполнять снимки этих объектов в помещениях со слабым освещением. (Выбирайте этот режим для высокочувствительной обработки данных. Светочувствительность автоматически переключается на диапазон от [ISO1600] до [ISO6400].)

■ Размер и формат снимка

1 Нажатием ▲/▼ выберите размер и формат снимка, а затем нажмите [MENU/SET] для установки.

- В качестве размера снимка выбирается 3М (4:3), 2,5М (3:2) или 2М (16:9).

2 Съемка.

Примечание

- [КАЧЕСТВО] автоматически фиксируется в положении [L].
- Можно получить снимки, пригодные для печати 4"×6"/10×15 см.
- Диапазон фокусировки 3 см (Широкоугольный)/1 м (Телережим) ∞.

[СКОР. СЪЕМКА]

Это удобный режим для съемки быстрого движения или решающего момента.

■ **Размер и формат снимка**

- 1** Нажмите ▲/▼ для выбора [ПРИОРИТЕТ СКОРОСТИ] или [ПРИОРИТЕТ ИЗОБРАЖЕНИЕ] и затем нажмите [MENU/SET] для установки.
- 2** Нажмите ▲/▼ для выбора размера и форматного соотношения снимка и затем нажмите [MENU/SET] для установки.
 - В качестве размера снимка выбирается 3М (4:3), 2,5М (3:2) или 2М (16:9).
- 3** **Съемка.**
 - Фотоснимки записываются непрерывно, пока кнопка затвора полностью нажата.

| | |
|--|---|
| Максимальная скорость серийной съемки | прибл. 10 снимков/с (приоритет скорости) прибл. 6 снимка/с (приоритет изображения) |
| Количество записываемых снимков | прибл. 15 до 100 |

- Скорость серийной съемки изменяется в соответствии с условиями записи.
- Число снимков, записываемых в режиме серийной съемки ограничено условиями съемки и типом/состоянием используемой карты.
- Сразу после форматирования число снимков, записываемых в режиме серийной съемки, немедленно увеличивается.

 **Примечание**

- **Настройка вспышки фиксируется на [☺].**
- [КАЧЕСТВО] автоматически фиксируется в положении [..].
- Можно получить снимки, пригодные для печати 4"×6"/10×15 см.
- Диапазон фокусировки 3 см (Широкоугольный)/1 м (Телережим) до ∞.
- Фокусировка, увеличение, экспозиция, баланс белого, скорость затвора и чувствительность ISO фиксируются на значениях, установленных для первого снимка.
- Светочувствительность ISO настраивается автоматически. Однако следует учитывать, что светочувствительность ISO устанавливается на высокое значение для получения высокой скорости затвора.
- При некоторых условиях эксплуатации и повторном выполнении снимка может понадобиться время для выполнения следующего снимка.

[ИМПУЛЬС ВСПЫШКИ]

Фотоснимки выполняются постоянно со вспышкой. Это удобно для непрерывной фотосъемки в недостаточно освещенных местах.

■ Размер и формат снимка

1 Нажатием ▲/▼ выберите размер и формат снимка, а затем нажмите [MENU/SET] для установки.

- В качестве размера снимка выбирается 3М (4:3), 2,5М (3:2) или 2М (16:9).

2 Съемка.

- Фотоснимки записываются непрерывно, пока кнопка затвора полностью нажата.

| | |
|--|-----------------|
| Количество записываемых снимков | макс. 5 снимков |
|--|-----------------|

Примечание

- [КАЧЕСТВО] автоматически фиксируется в положении [].
- Можно получить снимки, пригодные для печати 4"×6"/10×15 см.
- Скорость затвора принимает значение из диапазона от 1/30 секунды до 1/2000 секунды.
- Диапазон фокусировки 3 см (Широкоугольный)/1 м (Телережим) до ∞.
- Для фокусировки, масштабирования, экспозиции, скорости затвора, светочувствительности ISO и уровня вспышки фиксируются настройки, примененные для первого снимка.
- [ИНТЕЛЛ.УПР.ISO] включается, и максимальный уровень светочувствительности ISO становится равным [ISO3200].
- При использовании вспышки см. примечание на P60.

[ЗВЕЗДНОЕ НЕБО]

Этот режим позволяет получить выразительные снимки звездного неба или темного объекта.

■ Установка скорости затвора

Выберите скорость затвора [15 СЕК.], [30 СЕК.] или [60 СЕК.].

1 Для выбора длительности в секундах нажмите ▲/▼, а затем нажмите [MENU/SET].

- Можно также изменить количество секунд, используя быстрое меню. (P23)

2 Съемка.

- Для открытия экрана обратного отсчета нажмите кнопку затвора. Не двигайте камеру после появления этого экрана. После завершения обратного отсчета на время обработки данных, равное времени выбранной скорости затвора, на экране появятся сообщения [ПОДОЖДИТЕ...].
- Для остановки съемки во время обратного отсчета нажмите [MENU/SET].

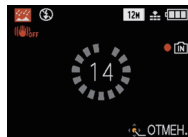

■ Приемы работы с режимом ЗВЕЗДНОЕ НЕБО

- Затвор открывается на 15, 30 или 60 секунд. Пользуйтесь штативом. При съемке также рекомендуется пользоваться автоматическим таймером.

Примечание

- **Настройка вспышки фиксируется на [☺].**
- Функция оптического стабилизатора изображения устанавливается в [OFF].
- Светочувствительность ISO устанавливается на [ISO80].

[ФЕЙЕРВЕРК]

В этом режиме можно делать снимки фейерверков на фоне ночного неба.

■ Приемы работы с режимом ФЕЙЕРВЕРК



- Поскольку скорость затвора снижается, при съемке рекомендуется пользоваться штативом.

Примечание

- **Настройка вспышки фиксируется на [☺].**
- Этот режим наиболее эффективен при съемке объектов, находящихся на расстоянии от 10 м.
- Устанавливается следующая скорость затвора.
 - При установке функции оптического стабилизатора изображения на [OFF]: 2 секунды
 - Если режим работы оптического стабилизатора изображения выбран как [AUTO], [MODE1] или [MODE2], скорость затвора принудительно устанавливается на 1/4 или на 2 секунды. (Скорость затвора 2 секунды устанавливается, только если камера обнаружила незначительный уровень дрожания изображения, так, как будто она установлена на штативе.)
 - Можно менять скорость затвора, компенсируя экспозицию.
- Светочувствительность ISO устанавливается на [ISO80].

[ПЛЯЖ]

Этот режим позволяет получить еще более выразительные снимки синего цвета моря, неба и т. д. Он также предотвращает получение недостаточно выдержанных снимков людей, ярко освещенных солнцем.

-  **Примечание**
- Первоначальной установкой для [РЕЖИМ АФ] является [].
 - Не прикасайтесь к камере мокрыми руками.
 - Песок или морская вода могут нарушить нормальную работу камеры. Следует оберегать объектив и разъемы камеры от попадания в них песка или морской воды.

[СНЕГ]



Этот режим позволяет получить изображение снега максимального белого цвета на снимках лыжных курортов или снежных горных вершин.

[АЭРОСЪЕМКА]

Этот режим позволяет делать снимки через окно самолета.

■ Приемы работы с режимом аэросъемки

- Рекомендуется пользоваться этими приемами, если трудно сфокусироваться при съемке облаков и т.п. Наведите камеру на предмет с высокой контрастностью, нажмите кнопку затвора наполовину, а затем направьте камеру на объект и полностью нажмите кнопку затвора для выполнения снимка.

-  **Примечание**
- **Настройка вспышки фиксируется на [].**
 - Диапазон фокусировки составляет от 5 м до ∞.
 - **Выключайте камеру при взлете и посадке.**
 - **При использовании камеры выполняйте все указания бригады бортпроводников.**
 - Старайтесь избегать отражения от окна.

[МАЛОЕ ОТВЕРСТИЕ]

Выполненный снимок более темный, с нерезким изображением вокруг объектов.

■ Размер и формат снимка

1 Нажатием ▲/▼ выберите размер и формат снимка, а затем нажмите [MENU/SET] для установки.

- В качестве размера снимка выбирается 3М (4:3), 2,5М (3:2) или 2М (16:9).

2 Съемка.

📌 Примечание

- [КАЧЕСТВО] автоматически фиксируется в положении [..].
- Можно получить снимки, пригодные для печати 4"×6"/10×15 см.
- Диапазон фокусировки 3 см (Широкоугольный)/1 м (Телережим) до ∞.
- Функция распознавания лиц (P99) может неправильно функционировать на темных участках по краям экрана.



[ПЕСКОСТРУЙНАЯ ОБРАБ.]

Снимок выполняется с зернистой текстурой, как будто его обдули песком.

■ Размер и формат снимка

1 Нажатием ▲/▼ выберите размер и формат снимка, а затем нажмите [MENU/SET] для установки.

- В качестве размера снимка выбирается 3М (4:3), 2,5М (3:2) или 2М (16:9).

2 Съемка.

📌 Примечание

- [КАЧЕСТВО] автоматически фиксируется в положении [..].
- Можно получить снимки, пригодные для печати 4"×6"/10×15 см.
- Светочувствительность ISO устанавливается на [ISO1600].
- Диапазон фокусировки 3 см (Широкоугольный)/1 м (Телережим) до ∞.

[ВЫСОКО-ДИНАМ.]

С помощью данного режима легко записать снимки, в которых яркие и темные участки сцены отображаются с подходящей яркостью при съемке против солнца, ночью либо в подобных обстоятельствах.

■ Настройка эффекта

1 Нажатием ▲/▼ выберите эффект, который необходимо использовать, затем нажмите [MENU/SET].

- Его можно задать из быстрого меню (P23).

[STD]: Эффект естественных цветов

[ART]: Привлекающий внимание эффект, подчеркивающий контраст и цвет

[B&W]: Черно-белый эффект

2 Съемка.

Примечание

- Светочувствительность ISO устанавливается на [ISO400].
- При некоторых условиях эффект компенсации может быть не достигнут.
- Вследствие необходимости обработки данных затвор после съемки может находиться в закрытом состоянии (не более 8 секунд). Это не неисправность.
- Диапазон фокусировки 3 см (Широкоугольный)/1 м (Телережим) до ∞.
- Помехи на мониторе ЖКД могут стать более заметными, чем во время обычной записи, из-за компенсации яркости более темных участков.

[ФОТО КАДР]

Запись изображения с рамкой вокруг него.

■ Настройка рамки

1 Нажмите ◀/▶ для выбора рамки, которая будет использоваться, а затем нажмите [MENU/SET].

- Кличество пикселей фиксируется на 2М (4:3).

2 Съемка.

Примечание

- [ABT. ПРОСМ.] фиксируется на [2SEC.].
- Цвет отображаемой на экране рамки может отличаться от цвета рамки вокруг фактического изображения, но это не является неисправностью.

[ПОДВОД. СЪЕМКА]

Используйте футляр для подводной съемки (DMW-MCZX1; поставляется отдельно). Это позволяет выполнять снимки с естественными цветами.

Фокусировка под водой (Фиксированная автоматическая фокусировка)

Можно зафиксировать фокус перед съемкой при помощи блокировки АФ. Такой режим удобен для съемки быстро движущегося объекта и т.п.

1 Нацельте участок автофокусировки на объект съемки.

2 Для фиксации фокусировки нажмите ◀.

- Значок блокировки АФ (A) появляется, когда объект сфокусирован.
- Нажмите ◀ еще раз для отмены блокировки АФ.
- При повороте рычажка трансфокатора блокировка АФ отменяется. В таком случае сфокусируйтесь на объекте и еще раз зафиксируйте фокус.
- Нельзя установить блокировку АФ при установке [РЕЖИМ АФ] на [REI].

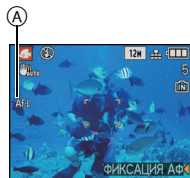

Точная настройка баланса белого

Можно настроить цветовой оттенок в соответствии с подводной глубиной и погодой.

1 Нажмите ▲ [WB+] три раза для отображения

[WB+] [НАСТР.БАЛ.БЕЛ.].

2 Чтобы настроить баланс белого нажмите несколько раз ◀/▶.

- ◀ [КРАСНЫЙ]: Нажмите, если оттенок голубоватый.
- ▶ [СИНИЙ]: Нажмите, если оттенок красноватый.
- Выберите [0], если не хотите использовать точную настройку баланса белого.

3 Чтобы закрыть меню, нажмите [MENU/SET].

- Если баланс белого настроен, индикация [AWB] отображается на экране красным или синим цветом.

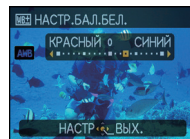

Примечание

- Диапазон фокусировки 3 см (Широкоугольный)/1 м (Телережим) до ∞.

Режим [ЗАП.]: 

Режим видео

1 Переместите селекторный переключатель [ЗАП.]/[ВОСП.] на .

2 Установить диск рабочего режима на .

3 Нажмите кнопку затвора наполовину для фокусировки, а затем нажмите кнопку затвора полностью для начала съемки.

Ⓐ Запись звука

- Оставшееся время записи Ⓑ отображается в верхней правой части, а прошедшее время записи Ⓒ отображается в нижней правой части экрана.
- Нажмите кнопку спуска затвора до конца и отпустите ее.
- Когда объект будет сфокусирован, загорится индикатор фокусировки.
- Одновременно также записывается звук через встроенный микрофон камеры. (Видео нельзя записать без звука.)

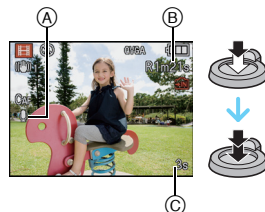

4 Для остановки записи полностью нажмите кнопку затвора.

- При заполнении во время съемки встроенной памяти или карты памяти фотокамера автоматически прекратит запись.

Изменение настроек качества записи

- При установке качества записи на [HD], [WVGA] или [VGA] рекомендуется использовать высокоскоростную карту с указанным на упаковке значением "10MB/s" (10 МБ/с) или выше.

1 Нажмите [MENU/SET].

2 Для выбора [КАЧ-ВО ЗАП.] нажмите ▲/▼, а затем нажмите ►.

3 Для выбора необходимого параметра нажмите ▲/▼, а затем нажмите [MENU/SET].

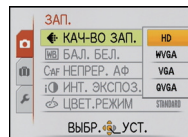

| Параметр | Размер снимка | кадр/сек | Формат |
|----------|------------------|----------|--------|
| HD * | 1280×720 пиксель | 30 | 16:9 |
| WVGA * | 848×480 пиксель | 30 | |
| VGA * | 640×480 пиксель | 30 | |
| QVGA | 320×240 пиксель | 30 | 4:3 |

- [HD] можно просматривать на телевизоре как высококачественное видео с помощью компонентного кабеля (DMW-HDC2; поставляется отдельно). См. "Воспроизведение на телевизоре с использованием компонентного гнезда" (P148) для получения более подробной информации.
- * Запись на встроенную память невозможна.

4 Чтобы закрыть меню, нажмите [MENU/SET].



- Кроме того, для закрытия меню можно наполовину нажать кнопку затвора.

■ Наведение фокуса на объект

Если для параметра непрерывной автоматической фокусировки [НЕПРЕР. АФ] (P101) задано значение [ON], при наведении фокуса на объект фотокамера в дальнейшем продолжает постоянно удерживать этот объект в фокусе. Чтобы зафиксировать положение точки фокусировки в начале видеозаписи, установите значение [OFF].

**Примечание**

- **Настройка вспышки фиксируется на [☺].**
- Информация о доступном времени записи приведена на стр. P174.
- Доступное время записи, которое выводится на экране, может уменьшаться неравномерно.
- В зависимости от типа карты индикатор обращения к карте может отображаться на короткое время после завершения записи видео. Это не является неисправностью.
- Когда видеокадры, записанные камерой, воспроизводятся на другой аппаратуре, качество изображения и звука может стать хуже, и видеокадры могут не воспроизводиться. Также информация о записи может отображаться неправильно.
- Звук видео или снимки со звуком, выполненные с помощью данной камеры, невозможно воспроизвести на более старых моделях цифровых камер Panasonic (LUMIX), выпущенных до июля 2008 года.
- В режиме видео функцию определения направления использовать нельзя.
- В режиме видео [РЕЖИМ АФ] фиксируется на [■], а [СТАБИЛИЗ.] до на [MODE1].
- [ЦИФР. УВЕЛ] и [ВСП. ЛАМП. АФ] невозможно установить в режиме видео. Будет отражена настройка другого режима записи.
- Функция [E.ZOOM] в режиме видеосъемки не доступна.
- По сравнению со снимками, видеоизображения имеют более узкий угол зрения.
- Во время записи видеокладов рекомендуем использовать аккумулятор с достаточным зарядом или адаптер переменного тока.
- Видеокадры не будут записаны, если во время видеозаписи с использованием адаптера переменного тока подача питания будет прекращена из-за отключения электроэнергии или будет отключен адаптер переменного тока и т. д.
- Рабочий звук трансфокатора или срабатывания кнопки может записаться, если они сработают во время записи видео.
- При использовании трансфокатора во время записи видеокладов для фокусировки может потребоваться некоторое время.
- Скорость масштабирования может стать медленнее, чем обычно.

Режим [ЗАП.]:   

Выполнение снимка с помощью функции Распознавание лиц

Распознавание лиц — это функция, выполняющая поиск лица, напоминающего зарегистрированное лицо, и автоматически устанавливающая приоритет фокусировки и экспозиции. Даже если человек находится сзади или в конце группы людей на фотографии, камера все равно выполнит четкий снимок.

Для использования функции распознавания лиц установите [ОПРЕД. ЛИЦА] в меню режима [ЗАП.] на [ON] и зарегистрируйте изображения лиц людей для распознавания. (Первоначальная установка: [OFF])

• Функция распознавания лиц включает следующее.

В режиме записи

- Отображение соответствующего имени при обнаружении камерой зарегистрированного лица* (если для зарегистрированного лица задано имя)
- Камера запомнит лицо, снимок которого выполнялся много раз, и отобразит экран регистрации автоматически (если [АВТОРЕГИСТРАЦИЯ] установлено на [ON])



В режиме воспроизведения

- Отображение имени и возраста (если информация зарегистрирована)
- Выборочное воспроизведение снимков, выбранных из числа снимков, зарегистрированных с помощью функции распознавания лиц ([ВОСПР. КАТ.] (P116))

* Отображаются имена максимум 3 лиц. Порядок отображаемых лиц при выполнении снимков определяется в соответствии с порядком регистрации.

Примечание

- [РЕЖИМ АФ] фиксируется на .
- Во время серийной съемки [ОПРЕД. ЛИЦА] информацию о снимке можно присоединить только к первому снимку.
- После нажатия кнопки затвора наполовину можно добавить информацию к снимку другого человека, когда камера переключается на другой объект для выполнения фотоснимка.
- [ОПРЕД. ЛИЦА] можно использовать в следующих режимах сцены.
 - [ПОРТРЕТ]/[РОВНАЯ КОЖА]/[АВТОПОРТРЕТ]/[ПЕЙЗАЖ]/[СПОРТ]/[НОЧН. ПОРТРЕТ]/[ВЕЧЕРИНКА]/[СВЕЧИ]/[РЕБЕНОК1]/[РЕБЕНОК2]/[ДОМ.ЖИВОТНОЕ]/[ЗАКАТ]/[ВЫС. ЧУВСТВ.]/[ПЛЯЖ]/[СНЕГ]/[МАЛОЕ ОТВЕРСТИЕ]/[ВЫСОКО-ДИНАМ.]/[ФОТО КАДР]
- [ОПРЕД. ЛИЦА] найдет лицо, похожее на зарегистрированное, совершенно точное определение человека не гарантируется.
- При использовании функции Распознавание лиц может потребоваться больше времени для выбора и определения характерных черт лица, чем при использовании обычного обнаружения лиц.
- Даже если информация о распознавании лиц зафиксирована, снимки, снятые с установкой [ИМЯ] в положение [OFF], не будут классифицироваться по категориям в [ВОСПР. КАТ.].

Настройки лиц

Можно зарегистрировать такую информацию, как имена и дни рождения, для изображений лиц максимум 6 человек.

Регистрацию можно упростить, выполнив несколько изображений лиц каждого человека (максимум 3 снимка на каждую регистрацию).

■ Точка записи при регистрации изображений лиц

- Во время регистрирования лицо должно быть анфас с открытыми глазами и закрытым ртом, а очертания лица, глаз или бровей не закрыты волосами.
- Убедитесь, что во время регистрации на лицо не падает слишком большая тень. (Вспышка не сработает во время регистрации.)

[Хороший пример для регистрации]



■ Если нет распознавания во время записи

- Зарегистрируйте лицо одного и того же человека в помещении и на улице, либо с разным выражением лица и под разными углами съемки. (P89)
- Дополнительно зарегистрируйте на месте съемки.
- Изменение настройки [СВЕТОЧУВСТ.] (P91)
- Если зарегистрированное лицо не распознано, выполните корректировку с помощью повторной регистрации.

Пример лиц, которые трудно распознать

В следующих случаях распознавание лиц может оказаться невозможным, или лица будут распознаваться неправильно, даже если лица зарегистрированы, это зависит от выражения лица и окружения.

- Волосы закрывают глаза или брови (A)
- Лицо темное/свет падает под углом (B)
- Лицо находится под углом или обращено в сторону
- Лицо направлено вверх/вниз
- Глаза закрыты
- Лицо слишком яркое или слишком темное
- Лица закрыты солнцезащитными или светоотражающими очками, волосами, головным убором и т. д.
- Лицо выглядит на экране маленьким
- Лицо не помещается на экране целиком
- Характерные черты лица изменились с возрастом
- Родители и дети либо родные братья и/или сестры, похожие друг на друга
- Выражения лица очень непохожие
- Слабый контраст на лицах
- Быстрое движение
- Дрожание камеры
- Использование цифрового масштабирования

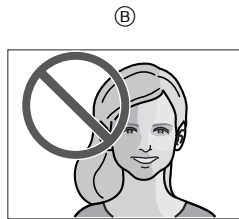
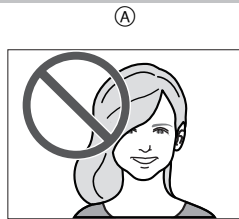

Регистрация изображения лица нового человека

1 Нажмите [ОПРЕД. ЛИЦА] в меню режима [ЗАП.] и затем нажмите ►. (P21)

2 Для выбора ▲/▼ нажмите [MEMORY], а затем нажмите [MENU/SET].

- Если 6 человек уже зарегистрированы, появится список зарегистрированных людей. Нажмите ▲/▼/◀/▶ для выбора человека, которого следует заменить, и нажмите [MENU/SET].

Информация о заменяемом человеке будет удалена.

3 Выполните снимок, осуществляя регулировку лица с помощью контрольной линии.

- Лица других объектов, не являющихся людьми (домашних животных и т. д.) регистрировать нельзя.
- Если регистрация не выполнена, появится сообщение и на дисплее снова отобразится экран регистрации. В таком случае выполните снимок снова.

4 Для выбора [ДА] нажмите ▲, а затем нажмите [MENU/SET].

5 Нажмите ►, затем ▲/▼, чтобы выбрать пункт меню и, наконец, нажмите ►.

- Можно зарегистрировать до 3 изображений лица.

Для регистрации дополнительных снимков нажмите ◀ для выбора изображения лица и нажмите [MENU/SET]. Затем нажмите ▲/▼ для выбора [ДОП. ИЗОБРАЖЕНИЕ], нажмите [MENU/SET] и вернитесь к шагу 3.

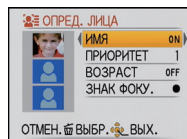
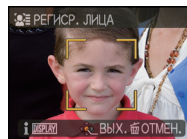
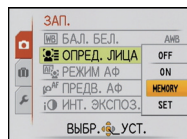

| Параметр | Описание настроек |
|--------------|---|
| [ИМЯ] | <p>Можно зарегистрировать имена.</p> <ol style="list-style-type: none"> Для выбора [SET] нажмите \blacktriangledown, а затем нажмите [MENU/SET]. Введите имя. <ul style="list-style-type: none"> Подробная информация о методе ввода символов приведена в разделе [РЕД ЗАГОЛ] на P123. |
| [ПРИОРИТЕТ] | <p>Фокусировка и экспозиция предпочтительно регулируются по лицам с более высоким приоритетом.</p> <p>Нажмите $\blacktriangle/\blacktriangledown/\blacktriangleleft/\blacktriangleright$, чтобы выбрать приоритет, а затем нажмите кнопку [MENU/SET].</p> |
| [ВОЗРАСТ] | <p>Можно зарегистрировать день рождения.</p> <ol style="list-style-type: none"> Для выбора [SET] нажмите \blacktriangledown, а затем нажмите [MENU/SET]. Нажмите $\blacktriangleleft/\blacktriangleright$ для выбора элементов (год/месяц/день), затем нажмите $\blacktriangle/\blacktriangledown$ для установки и затем нажмите [MENU/SET]. |
| [ЗНАК ФОКУ.] | <p>Измените отображаемый значок фокусировки, когда объект находится в фокусе.</p> <p>Нажмите $\blacktriangle/\blacktriangledown$ для выбора значка фокусировки и затем нажмите [MENU/SET].</p> |



Чтобы закрыть меню, нажмите [MENU/SET].

■ Об информации

- При нажатии [DISPLAY] на экране записи, упомянутом в описании шага 3, появится пояснение к съемке изображений лица. (Нажмите еще раз для возвращения к экрану записи.)

Измените информацию о зарегистрированном человеке

Можно добавить снимок к информации о зарегистрированном человеке, заменить или удалить снимки, которые уже были зарегистрированы, и такую информацию, как имена и приоритет регистрации.

- 1 Выберите [ОПРЕД. ЛИЦА] в меню режима [ЗАП.] и затем нажмите ►. (P21)
- 2 Для выбора [SET] нажмите ▼, а затем нажмите [MENU/SET].
- 3 Для выбора [РЕДАКТИРОВАНИЕ] нажмите ▲, а затем нажмите [MENU/SET].
- 4 Нажмите ▲/▼/◀/▶ для выбора редактируемого человека и затем нажмите [MENU/SET].
 - Для изменения данных [ИМЯ], [ПРИОРИТЕТ], [ВОЗРАСТ] или [ЗНАК ФОКУ] перейдите к шагу 5 в “Регистрация изображения лица нового человека”.
- 5 Нажмите ◀ для выбора изображения человека, затем нажмите [MENU/SET].

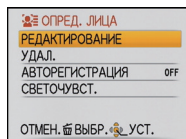

■ Добавление или замена изображения лица

- 6 Для выбора ▲ нажмите [ДОП. ИЗОБРАЖЕНИЕ], а затем нажмите [MENU/SET].
 - Для добавления изображения лица перейдите к шагу 9.
- 7 Нажатием ◀/▶ выберите изображение лица для замены и затем нажмите [MENU/SET].
- 8 Для выбора [ДА] нажмите ▲, а затем нажмите [MENU/SET].
- 9 Воспользуйтесь операцией из шага 3 и затем из “Регистрация изображения лица нового человека”.

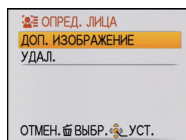

■ Удаление изображения лица

- 6 Для выбора ▼ нажмите [УДАЛ.], а затем нажмите [MENU/SET].
 - Если зарегистрирован только один снимок, нельзя выбрать [УДАЛ.].
- 7 Нажмите ◀/▶ для выбора удаляемого изображения лица, затем нажмите [MENU/SET].
- 8 Для выбора [ДА] нажмите ▲, а затем нажмите [MENU/SET].
- 9 Воспользуйтесь операцией из шага 5 и затем из “Регистрация изображения лица нового человека”.

Удаление информации о зарегистрированном человеке

Удаление информации о зарегистрированном человеке.

- 1 Выберите [ОПРЕД. ЛИЦА] в меню режима [ЗАП.] и затем нажмите ►. (P21)
- 2 Для выбора [SET] нажмите ▼, а затем нажмите [MENU/SET].
- 3 Для выбора [УДАЛ.] нажмите ▲/▼, а затем нажмите [MENU/SET].
- 4 Нажмите ▲/▼/◀/▶ для выбора изображения человека, которое нужно удалить, и затем нажмите [MENU/SET].
- 5 Для выбора [ДА] нажмите ▲, а затем нажмите [MENU/SET].
- 6 Чтобы вернуться к экрану меню, нажмите [↵].
 - Чтобы закрыть меню, нажмите [MENU/SET].
 - Кроме того, для закрытия меню можно наполовину нажать кнопку затвора.

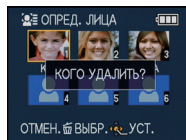

Автоматическая регистрация

Если для параметра [АВТОРЕГИСТРАЦИЯ] в шаге 3 раздела “Измените информацию о зарегистрированном человеке” (P89) и параметра [ОПРЕД. ЛИЦА] в меню режима записи [ЗАП.] задано значение [ON], после получения снимка часто встречающегося лица на дисплее автоматически открывается экран регистрации.

- Экран регистрации отображается приблизительно после 3 снимков. (Это правило не учитывается при установке [СЕРИЙН.СЪЕМК], [ЗАП. ЗВУКА] и автоматического брекетинга.)
- Может быть невероятно сложно выполнить распознавание только с помощью [АВТОРЕГИСТРАЦИЯ], поэтому зарегистрируйте предварительно изображения лиц с помощью [ОПРЕД. ЛИЦА] в меню [ЗАП.].

■ Регистрация из экрана автоматической регистрации

1 Для выбора [ДА] нажмите ▲, а затем нажмите [MENU/SET].

- При отсутствии зарегистрированных лиц перейдите к шагу 3.
- При выборе [НЕТ] экран выбора отображается снова, а при выборе [ДА] с помощью ▲ [АВТОРЕГИСТРАЦИЯ] устанавливается на [OFF].

2 Для выбора [НОВОЕ ЛИЦО] или [ДОП. ИЗОБРАЖ.] нажмите ▲/▼, а затем нажмите [MENU/SET].

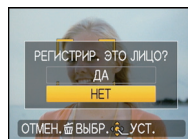

| Параметр | Описание настроек |
|-----------------|--|
| [НОВОЕ ЛИЦО] | • Список зарегистрированных лиц отображается, когда уже зарегистрировано 6 человек. Выберите человека, которого следует заменить. |
| [ДОП. ИЗОБРАЖ.] | Для дополнительной регистрации изображения лица зарегистрированного человека. Нажатием ▲/▼/◀/▶ выберите человека, для которого следует добавить снимок, затем нажмите [MENU/SET]. • Если 3 изображения уже зарегистрированы, появится экран замены снимка. В этом случае выберите снимок, который следует заменить. |

- После дополнительной регистрации или замены изображения лица на дисплей автоматически вновь выводится экран записи.

3 Воспользуйтесь операцией из шага 5 и затем из “Регистрация изображения лица нового человека”.

Примечание

- Если экран регистрации не отображается, облегчить отображение можно, произведя запись при тех же условиях или с тем же выражением лица.
- Если лицо не распознается, несмотря на то, что оно зарегистрировано, упростить распознавание может повторная регистрация человека с использованием [ОПРЕД. ЛИЦА] в меню режима [ЗАП.] в той же обстановке.
- Если экран регистрации отображается для человека, который уже зарегистрирован, распознавание можно упростить, произведя дополнительную регистрацию.
- Если регистрируется снимок, записанный с использованием вспышки, это может усложнить распознавание.

Чувствительность

Изменение чувствительности при распознавании лиц.

- 1** Выберите [ОПРЕД. ЛИЦА] в меню режима [ЗАП.] и затем нажмите ►. (P21)
- 2** Для выбора [SET] нажмите ▼, а затем нажмите [MENU/SET].
- 3** Для выбора [СВЕТОЧУВСТ.] нажмите ▼, а затем нажмите [MENU/SET].
- 4** Для выбора [ВЫСОКАЯ] или [НИЗКАЯ] нажмите ▲/▼, а затем нажмите [MENU/SET].

| Параметр | Описание настроек |
|-----------|--|
| [ВЫСОКАЯ] | Устанавливайте, когда распознавание выполнить сложно. Вероятность распознавания увеличивается, но вместе с тем увеличивается вероятность ошибочного распознавания. |
| [НИЗКАЯ] | Устанавливайте, если распознавание часто выполняется неправильно. |

- Для возврата к первоначальным настройкам выберите [НОРМАЛЬН].
- 5** Нажмите [⏏] для возвращения к экрану меню.
- Чтобы закрыть меню, нажмите [MENU/SET].
 - Кроме того, для закрытия меню можно наполовину нажать кнопку затвора.

Использование меню [ЗАП.]

[РАЗР. КАДРА]





Детальная информация о меню режима [ЗАП.] приведена на P21.

Установите количество пикселей. Чем выше количество деталей, тем более детализованными выглядят снимки даже при печати на больших листах.



Применимые режимы:    

■ Для формата [4:3].



* Этот элемент нельзя установить в интеллектуальном автоматическом режиме.

| | |
|---|-------------------|
| 12M (12M) | 4000×3000 пиксель |
| 8M (8M )* | 3264×2448 пиксель |
| 5M (5M ) | 2560×1920 пиксель |
| 3M (3M ) | 2048×1536 пиксель |
| 2M (2M )* | 1600×1200 пиксель |
| 0.3M (0,3M )* | 640×480 пиксель |

■ Для формата [3:2].

| | |
|---|-------------------|
| 10.5M (10,5M) | 4000×2672 пиксель |
| 7M (7M )* | 3264×2176 пиксель |
| 4.5M (4,5M )* | 2560×1712 пиксель |
| 2.5M (2,5M )* | 2048×1360 пиксель |

■ Для формата [16:9].

| | |
|---|-------------------|
| 9M (9M) | 4000×2248 пиксель |
| 6M (6M )* | 3264×1840 пиксель |
| 3.5M (3,5M )* | 2560×1440 пиксель |
| 2M (2M )* | 1920×1080 пиксель |

Примечание

- “EZ” это аббревиатура от “Extra optical Zoom” (дополнительное оптическое увеличение).
- Цифровой фотоснимок состоит из большого количества точек, которые называются пикселями. Чем больше количество пикселей, тем выше качество снимка при печати на большом листе бумаги или отображении на мониторе ПК.

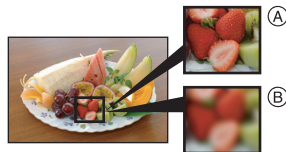

(A) Много пикселей (Качественный)

(B) Мало пикселей (Приблизительный)

* Эти снимки являются примерами для показа данного эффекта.

- При изменении формата установите размер снимка снова.
- Дополнительное оптическое увеличение не работает при установленном режиме макро с увеличением или в [ТРАНСФОРМ.], [ВЫС. ЧУВСТВ.], [СКОР. СЪЕМКА], [ИМПУЛЬС ВСПЫШКИ], [МАЛОЕ ОТВЕРСТИЕ], [ПЕСКОСТРУЙНАЯ ОБРАБ.] и [ФОТО КАДР] в режиме сцены, поэтому размер снимка для [EZ] не отображается.
- В зависимости от объекта съемки и условий записи фотоснимки могут быть мозаичными.
- Информация о количестве записываемых снимков приведена на P170.

[КАЧ-ВО ЗАП.]

Детальная информация о меню режима [ЗАП.] приведена на P21.

Настройка качества изображения видео.

Применимые режимы: 

[HD]/[WVGA]/[VGA]/[QVGA]



Примечание

- Для получения подробной информации см. P83.

[КАЧЕСТВО]

Детальная информация о меню режима [ЗАП.] приведена на P21.

Установите коэффициент сжатия, с которым будут сохраняться снимки.

Применимые режимы:   

: Высокое (приоритет отдается качеству снимка)

: Стандартное (использование стандартного качества изображения и увеличение количества снимков, которые можно записать без изменения количества пикселей)

Примечание

- Информация о количестве записываемых снимков приведена на P170.

[ФОРМАТ]

Детальная информация о меню режима [ЗАП.] приведена на P21.

Это позволяет выбрать формат снимков, соответствующий способу печати или воспроизведения.

Применимые режимы:   

[4:3]: [ФОРМАТ] телевизора 4:3

[3:2]: [ФОРМАТ] 35 мм пленочной камеры

[16:9]: [ФОРМАТ] телевизора высокой четкости и т. д.

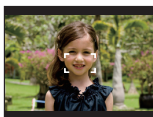
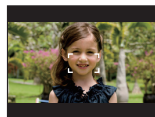
[4:3]**[3:2]****[16:9]** **Примечание**

- При печати края записанных снимков могут обрезаться, поэтому необходимо выполнить проверку перед печатью. (P167)

[ИНТЕЛЛ.УПР.ISO]

Детальная информация о меню режима [ЗАП.] приведена на P21.

Камера автоматически устанавливает оптимальную светочувствительность ISO и скорость затвора в соответствии с движением объекта и яркостью сцены для сведения к минимуму дрожания объекта.

Применимые режимы: 

[OFF]/**[^{ISO MAX}400]**/**[^{ISO MAX}800]**/**[^{ISO MAX}1600]**

- Можно установить верхний предел светочувствительности ISO.
- Чем выше установленное значение светочувствительности ISO, тем лучше устраняется дрожание, но тем больше шума на снимке.

 **Примечание**

- При определенных значениях яркости и скорости движения объекта дрожание неизбежно.
- Движения могут не определяться, если движущийся объект мал, если движущийся объект находится на краю экрана или если объект движется именно в тот момент, когда кнопка затвора нажимается до конца.
- Во избежание появления шума рекомендуется уменьшить максимальный уровень светочувствительности ISO или установить [ЦВЕТ.РЕЖИМ] на [NATURAL]. (P104)
- В режиме макро зума настройка фиксируется на [OFF].

[СВЕТОЧУВСТ.]

Детальная информация о меню режима [ЗАП.] приведена на P21.

Позволяет устанавливать чувствительность к свету (светочувствительность ISO). Установка более высокого значения позволяет выполнять снимки даже в недостаточно освещенных местах, при этом снимки не выходят темными.

Применимые режимы: 

[AUTO]/[80]/[100]/[200]/[400]/[800]/[1600]

| Светочувствительность ISO | 80  1600 | |
|------------------------------|---|----------------------------|
| Место съемки (рекомендуется) | Достаточная освещенность (вне помещения) | Недостаточная освещенность |
| Скорость затвора | Низкая | Высокая |
| Помехи | Незначительное | Значительные |





 **Примечание**

- При настройке на [AUTO] светочувствительность ISO настраивается автоматически с максимальным значением [ISO400] в соответствии с яркостью. (При использовании вспышки светочувствительность можно настроить до максимального значения [ISO1600].)
- Настройка недоступна при использовании [ИНТЕЛЛ.УПР.ISO]. (Отображается [ISO].)
- Во избежание появления помех на снимке рекомендуется перед началом съемки уменьшить уровень светочувствительности ISO или установить для параметра [ЦВЕТ.РЕЖИМ] значение [NATURAL] (P104).

[БАЛ. БЕЛ.]

Детальная информация о меню режима [ЗАП.] приведена на P21.

На солнечном свете, под лампами накаливания или в других подобных условиях объекты белого цвета приобретают красноватый или голубоватый оттенок, данный элемент корректирует белый цвет, устанавливая его ближе к тому, который виден глазом, в соответствии с источником света.

Применимые режимы:    



[AWB]: Автоматическая корректировка

: При выполнении снимков на улице в ясную погоду

: При выполнении снимков на улице в пасмурную погоду

: При выполнении снимков на улице в тени

: При выполнении снимков под лампами накаливания

: Используется значение, установленное при помощи [SET]

[SET]: Установка вручную

Примечание

- Оптимальный баланс белого будет изменяться в зависимости от типа галогенного освещения, при котором выполняется съемка, поэтому используйте [AWB] или [SET].
- Настройка баланса белого запоминается, даже если камера выключена. (Тем не менее, настройка баланса белого для режима сцены возвращается на [AWB], если режим сцены изменяется.)
- В перечисленных далее режимах сцены баланс белого фиксирован на [AWB].
– [ПЕЙЗАЖ]/[НОЧН. ПОРТРЕТ]/[НОЧН. ПЕЙЗАЖ]/[ЕДА]/[ВЕЧЕРИНКА]/[СВЕЧИ]/[ЗАКАТ]/
[ИМПУЛЬС ВСПЫШКИ]/[ЗВЕЗДНОЕ НЕБО]/[ФЕЙЕРВЕРК]/[ПЛЯЖ]/[СНЕГУ]/
[АЭРОСЪЕМКА]/[ПЕСКОСТРУИНАЯ ОБРАБ.]/[ПОДВОД. СЪЕМКА]

■ Настройка баланса белого вручную

Задайте установленное значение баланса белого. Используйте в соответствии с условиями съемки.

1 Выберите [SET] и нажмите [MENU/SET].

2 Наведите фотокамеру на белый лист бумаги или похожий белый предмет, так чтобы рамка в центре экрана заполнилась белым цветом и затем нажмите [MENU/SET].

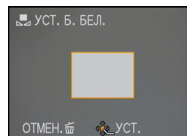

■ Точная настройка баланса белого [WB±]

Если получить необходимый оттенок при помощи настройки баланса белого не удастся, можно выполнить точную настройку баланса белого.

• Установите баланс белого на [☼]/[☁]/[🏠]/[☀️]/[📺].

1 Для настройки баланса белого несколько раз нажмите ▲ [WB±] до появления [НАСТР.БАЛ.БЕЛ.], а затем нажмите ◀/▶.

◀ **[КРАСНЫЙ]:** Нажмите, если оттенок голубоватый.

▶ **[СИНИЙ]:** Нажмите, если оттенок красноватый.

• Чтобы вернуться к начальной установке баланса белого выберите [0].

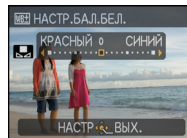

2 Для завершения нажмите [MENU/SET].

• Кроме того, для завершения можно наполовину нажать кнопку затвора.

• Значок баланса белого на экране станет красным или синим.

• Баланс белого можно точно настроить отдельно для каждого режима баланса белого.

• Точная настройки баланса белого проявляется на снимке при использовании вспышки.

• Даже при выключении фотокамеры значение точной настройки баланса белого сохраняется.

• Уровень точной настройки баланса белого в [📺] сбрасывается на [0] при сбросе баланса белого с помощью функции [📺SET].

• В [ПОДВОД. СЪЕМКА] в режиме сцены баланс белого фиксируется на [AWB], но возможна его точная настройка.

• Точную настройку баланса белого нельзя установить для [B/W], [SEPIA], [COOL] и [WARM] в [ЦВЕТ.РЕЖИМ].

■ Автоматический баланс белого

В зависимости от преобладающих на время съемки условий, снимки могут иметь красноватый или голубоватый оттенок. Кроме того, при использовании нескольких источников освещения или при отсутствии цвета, близкого к белому, автоматический баланс белого может не функционировать надлежащим образом. В таком случае следует установить баланс белого на режим, отличный от [AWB].

- 1 Автоматический баланс белого будет работать в пределах такого диапазона.
- 2 Голубое небо
- 3 Облачное небо (дождь)
- 4 Экран телевизора
- 5 Тень
- 6 Солнечный свет
- 7 Белый свет лампы дневного освещения
- 8 Свет лампы накаливания
- 9 Восход и заход солнца
- 10 Освещение свечами

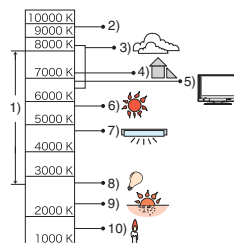

K=Температура света по шкале Кельвина

[ОПРЕД. ЛИЦА]

Детальная информация о меню режима [ЗАП.] приведена на P21.

Укажите лицо человека и воспользуйтесь функциями распознавания лиц.

Применимые режимы:    

[OFF]/[ON]/[MEMORY]/[SET]

 **Примечание**







• Для получения подробной информации см. P85.

[РЕЖИМ АФ]











Детальная информация о меню режима [ЗАП.] приведена на P21.

Это позволяет выбирать метод фокусирования, соответствующий размещению и количеству объектов.

Применимые режимы:   

| | |
|---|--|
|  : Распознавание лиц | Камера автоматически распознает лицо человека. Затем будет выполнена настройка фокусировки и экспозиции для идеального отображения лица, независимо от того, в какой части изображения оно находится. (максимальное количество – 15 зон) |
|  : АФ со слежением | Фокусировку можно отрегулировать по указанному объекту. Фокусировка будет сохраняться на объекте, даже если тот будет двигаться. (Динамическое слежение) |
|  : фокусировка 11 участка | Фотокамера фокусируется на любом из 11 участков фокусировки. Этот метод применяется, если объект съемки находится не в центре экрана. |
|  : фокусировка 1 участка (Высокая скорость) | Фотокамера быстро фокусируется на объекте съемке в участке автофокусировки в центре экрана. |
|  : фокусировка 1 участка | Фотокамера фокусируется на объекте съемки в участке автофокусировки в центре экрана. |
|  : Фокусировка точки | Фотокамера фокусируется на ограниченном узком участке на экране. |

Примечание

- Камера фокусируется на всех зонах автофокусировки, если одновременно светятся несколько зон автофокусировки (макс. 11 зон) в . Если требуется определить положение фокусировки для выполнения снимков, переключите камеру с режима автофокусировки на ,  или .
- Если режим автофокусировки установлен на , зона автофокусировки не отображается до тех пор, пока объект не попадет в фокус.
- Если трудно сфокусировать камеру с использованием , переключите режим АФ в положение  или .
- Помимо людей, камера может распознавать как лица и другие объекты. В таком случае установите режим автофокусировки на любой другой, кроме , а затем выполните снимок.
- Она будет зафиксирована на  при установке [ОПРЕД. ЛИЦА] на [ON].
- В следующих случаях установить  невозможно.
 - в [ВСПОМ. ПАНОР.], [НОЧН. ПЕЙЗАЖ], [ЕДА], [ЗВЕЗДНОЕ НЕБО], [ФЕЙЕРВЕРК], [АЭРОСЪЕМКА] и [ПОДВОД. СЪЕМКА] в режиме сцены.

■ Информация о (Распознавание лиц)

Следующие рамки зоны автофокусировки отображаются, когда камера распознает лица.

Желтый:

При нажатии кнопки затвора наполовину, рамка становится зеленой, когда камера выполняет фокусирование.

Белый:

Отображается при обнаружении более одного лица. Другие лица, которые находятся на том же расстоянии, что и лица внутри желтых зон автофокусировки, также оказываются в фокусе.

- При определенных условиях съемки, включая следующие случаи, функция распознавания лиц может не работать, и определение лиц будет невозможным. [РЕЖИМ АФ] переключается на .
 - Лицо не обращено к камере
 - Лицо находится под углом
 - Лицо слишком яркое или слишком темное
 - Когда на лицах недостаточно контраста
 - Когда часть лица скрыта за солнцезащитными очками и пр.
 - Когда лицо на экране очень маленькое
 - Быстрое движение
 - Объект не является человеком
 - При дрожании камеры
 - При использовании цифрового увеличения

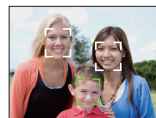

■ Информация о [] [фокусировка 1 участка (Высокая скорость)]

- Фокусировка выполняется быстрее, чем в других режимах автофокусировки.
- При нажатии кнопки затвора наполовину перед установкой фокусировки изображение может перестать двигаться на короткое время. Это не неисправность.

■ Установка [] (АФ со слежением)

1 Наведите рамку автофокусировки со слежением на объект и нажмите ▼ для фиксации объекта.

- Ⓐ Рамка автофокусировки со слежением (белая)
 - Ⓑ Рамка автофокусировки со слежением (желтая)
- Рамка автофокусировки со слежением на объект будет непрерывно фокусироваться на движении объекта, пока объект распознается.
 - АФ со слежением отключается при повторном нажатии ▼.

Перед блокированием Зabloкировано



2 Сделайте снимок.

Примечание

- Функция динамического слежения может не выполнить блокирование, потерять объект при АФ со слежением или следить за другим объектом, в зависимости от условий съемки некоторые из них перечислены ниже.
 - Если объект слишком мал
 - Если место съемки слишком темное или светлое
 - Если объект перемещается слишком быстро
 - Если фон имеет такой же или похожий цвет, что и объект.
 - Если имеет место дрожание
 - Если используется масштабирование
- Если выполнить блокирование не удастся, зона автофокусировки мигает красным и исчезает. Нажмите ▼ еще раз.
- АФ со слежением не будет функционировать, если объект не указан, потерян или если слежение за ним не удалось выполнить. В таком случае снимок будет выполнен с [] в [РЕЖИМ АФ].
- [ОПРЕД. ЛИЦА] не работает при включенном режиме АФ со слежением.
- [] не будет работать при АФ со слежением.
- Невозможно установить [] в [ВСПОМ. ПАНОР.], [ЗВЕЗДНОЕ НЕБО], [ФЕЙЕРВЕРК], [МАЛОЕ ОТВЕРСТИЕ], [ПЕСКОСТРУИНАЯ ОБРАБ.] и [ВЫСОКО-ДИНАМ.] в режиме сцены.
- Невозможно установить [] в [В/W], [SERIA], [COOL] или [WARM] в [ЦВЕТ.РЕЖИМ].
- Диапазон фокусировки 3 см (Широкоугольный)/1 м (Телережим) до ∞.

[ПРЕДВ. АФ]

Подробная информация о настройках меню режима [ЗАП.] приведена на P21. Камера производит настройку фокуса автоматически, в зависимости от настроек.

Применимые режимы:   

| | |
|------------------------------------|-------------------------------|
| [OFF] | |
| [QAF]: Быстрая автофокусировка | [QAF] отображается на экране. |
| [CAF]: Непрерывная автофокусировка | [CAF] отображается на экране. |

Информация о [QAF] и [CAF]

[QAF] автоматически производит настройку фокуса при уменьшении дрожания камеры. [CAF] выполняет постоянную фокусировку (действие непрерывной автофокусировки).

Камера будет автоматически производить настройку фокуса, что позволяет быстрее осуществлять настройку фокуса при нажатии кнопки затвора. Это полезно, когда важно не пропустить возможность выполнить снимок.

 Примечание

- Заряд аккумулятора расходуется быстрее, чем обычно.
- Если при фокусировке возникают сложности, снова нажмите наполовину кнопку затвора.
- [QAF] не будет работать при АФ со слежением.
- В [НОЧН. ПОРТРЕТ], [НОЧН. ПЕЙЗАЖ], [ЗВЕЗДНОЕ НЕБО] и [ФЕЙЕРВЕРК] в режиме сцены данная настройка фиксируется на [OFF].
- При установке [ПРЕДВ. АФ] на [CAF] для фокусировки может потребоваться некоторое время, если вращать рычажок трансфокатора от широкоугольного к телережиму или внезапно изменить объект съемки с дальнего на ближний.

[НЕПРЕР. АФ]

Обеспечивает непрерывную фокусировку на объекте, на который был наведен фокус.

Применимые режимы: 

[OFF]/[ON]



 Примечание

- Для получения подробной информации см. P83.

[ИНТ. ЭКСПОЗ.]

Детальная информация о меню режима [ЗАП.] приведена на P21.

Если фон и объект значительно отличаются по яркости, контраст и экспозиция регулируются автоматически для максимально реалистичной передачи изображения.

Применимые режимы:  

[OFF]/[ON]

 **Примечание**

- При установке [ON] на экране отображается [i●].
- Даже при установке [СВЕТОЧУВСТ.] на [ISO80]/[ISO100], [СВЕТОЧУВСТ.] может быть установлено на более высокое значение, чем [ISO80]/[ISO100], если снимок выполняется при установке [ИНТ. ЭКСПОЗ.] на действительное значение.
- При некоторых условиях эффект компенсации может быть не достигнут.
- [i●] на экране становится желтым во время действия [ИНТ. ЭКСПОЗ.].

[МИН. ВЫДЕРЖКА]

Детальная информация о меню режима [ЗАП.] приведена на P21.

Установив [МИН. ВЫДЕРЖКА] на более низкое значение, можно выполнить яркие снимки в местах с недостаточной освещенностью. Можно также установить более высокое значение для уменьшения размытия объекта.

Применимые режимы: 

[1/125], [1/60], [1/30], [1/15], [1/8], [1/4], [1/2], [1]

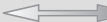
| | |
|---|---|
| Установка минимальной скорости затвора | 1/125  1 |
| Яркость | Темнее Ярче |
| Дрожание | Незначительное Значительное |

 **Примечание**

- При выполнении снимков обычно устанавливается на [1/4]. (При выборе минимальной скорости затвора, отличающейся от [1/4], на экране появляется [MIN].)
- Установка [МИН. ВЫДЕРЖКА] на более низкое значение может увеличить вероятность дрожания, поэтому при выполнении снимков рекомендуется использовать штатив и автоматический таймер.
- Установка [МИН. ВЫДЕРЖКА] на более высокое значение может привести к затемнению снимка, поэтому рекомендуется записывать снимок в хорошо освещенном месте. Если достичь надлежащей экспозиции не удастся, [MIN] будет мигать красным при нажатии кнопки затвора наполовину.
- Настройка недоступна при использовании [ИНТЕЛЛ.УПР.ISO].

[СЕРИЙН.СЪЕМК]



Детальная информация о меню режима [ЗАП.] приведена на P21.

Фотоснимки записываются непрерывно, пока нажата кнопка затвора.

Выберите из выполненных снимков те, которые вам действительно нравятся.

Применимые режимы:    

[OFF], 

| | | |
|---|---|-------------|
| Скорость серийной съемки (снимков в секунду) | | прибл. 2,3* |
| Количество записываемых снимков |  | макс. 3 |
| |  | макс. 5 |

* Скорость серийной съемки постоянна и не зависит от скорости записи на карту.

• Приведенные выше значения скорости серийной съемки применимы, когда скорость затвора 1/60 или выше, а вспышка отключена.

Примечание

- Фокусировка, экспозиция и баланс белого фиксируются при выполнении первого снимка.
- При использовании автоматического таймера количество записываемых снимков в режиме серийной съемки равно 3.
- При сопровождении движущегося объекта во время выполнения снимков в местах (на фоне ландшафта), в помещении, вне помещения и т. д., где разница между светом и тенью значительна, экспозиция может не стать оптимальной.
- Скорость серийной съемки (снимков в секунду) может замедлиться в зависимости от условий съемки, например, в местах с недостаточной освещенностью, в случае, если установлена высокая светочувствительность ISO и т.д.
- Режим серийной съемки не отменяется при выключении фотокамеры.
- При выполнении снимков в режиме серийной съемки при помощи встроенной памяти запись данного снимка занимает некоторое время.
-  устанавливается для вспышки при установке серийной съемки.
- При установке серийной съемки автоматический брекетинг отменяется.
- Серийную съемку нельзя использовать в [ТРАНСФОРМ.], [ВСПОМ. ПАНОР.], [СКОР. СЪЕМКА], [ИМПУЛЬС ВСПЫШКИ], [ЗВЕЗДНОЕ НЕБО], [МАЛОЕ ОТВЕРСТИЕ], [ПЕСКОСТРУЙНАЯ ОБРАБ.], [ВЫСОКО-ДИНАМ.] или [ФОТО КАДР] в режиме сцены.

[ЦИФР. УВЕЛ]

Детальная информация о меню режима [ЗАП.] приведена на P21.

Позволяет увеличить объекты еще больше, чем при использовании оптического увеличения или дополнительного оптического увеличения.

Применимые режимы:   

[OFF]/[ON]

 **Примечание**

- Более подробная информация приведена на P46.
- Если вибрация (дрожание) камеры мешает во время масштабирования, рекомендуется установить [СТАБИЛИЗ.] на [AUTO] или [MODE1].
- В режиме макро зума настройка фиксируется на [ON].
- [ЦИФР. УВЕЛ] невозможно установить в режиме видео. Будет отражена настройка другого режима записи.

[ЦВЕТ.РЕЖИМ]

Детальная информация о меню режима [ЗАП.] приведена на P21.

При использовании данных режимов снимки могут стать более резкими или более мягкими, цвета снимков можно изменить на цвета сепии или добиться других цветовых эффектов.

Применимые режимы:   

[STANDARD]: Это стандартная настройка.

[NATURAL]: Снимок станет менее контрастным.

[VIVID]: Снимок станет более четким.

[B/W]: Снимок станет черно-белым.

[SEPIA]: Снимок получит оттенок сепии (коричневатый).

[COOL]: Снимок станет голубоватым.

[WARM]: Снимок станет красноватым.

 **Примечание**

- При съемке в местах с недостаточной освещенностью на снимке могут проявляться помехи. Для исключения помех рекомендуется установить параметр в [NATURAL].
- Нельзя установить [NATURAL], [VIVID], [COOL] или [WARM] в интеллектуальном автоматическом режиме.
- В интеллектуальном автоматическом режиме этот режим можно настраивать отдельно.

[СТАБИЛИЗ.]

Детальная информация о меню режима [ЗАП.] приведена на P21.

При использовании одного из данных режимов обнаруживается дрожание во время выполнения снимков, и камера автоматически компенсирует дрожание, что позволяет выполнять съемку без дрожания.

Применимые режимы:   

[OFF]

[AUTO]: Оптимальная компенсация дрожания выбирается в зависимости от условий.

[MODE1]: В режиме [ЗАП.] дрожание компенсируется постоянно.

[MODE2]: Дрожание компенсируется, пока нажата кнопка затвора.



Примечание

• Функция стабилизатора может работать неэффективно в следующих случаях.

- При значительном дрожании.
- Если увеличение слишком большое.
- В диапазоне цифрового увеличения.
- При съемке со слежением за двигающимися объектами.
- При слишком низкой скорости затвора, во время съемки внутри помещения или в темном месте.

При нажатии кнопки затвора старайтесь избегать дрожания фотокамеры.

- Параметр фиксируется на [MODE2] при [АВТОПОРТРЕТ] в режиме сцены и на [OFF] в [ЗВЕЗДНОЕ НЕБО] в режиме сцены.
- В режиме видеозаписи настройка фиксируется на [MODE1].

[ЗАП. ЗВУКА]

Детальная информация о меню режима [ЗАП.] приведена на **P21**.

Звук можно записывать одновременно с изображением. Можно записывать в качестве памятки беседу во время съемки или описывать ситуацию.

Применимые режимы:  

[OFF]: Звук не будет записываться.

[ON]:  отображается на экране.

Звук записывается сразу же после записи изображения.

(Останавливается через 5 секунд)

- При нажатии [MENU/SET] во время записи звука запись звука отменяется.

 **Примечание**

- Звук в режиме буфера обмена устанавливается отдельно в [ЗАП. ЗВУКА] (P109).
- Звук записывается через встроенный микрофон фотокамеры.
- Звук, записанный при помощи данной камеры, может не воспроизводиться на другой аппаратуре.
- Звук видео или снимки со звуком, выполненные с помощью данной камеры, невозможно воспроизвести на более старых моделях цифровых камер Panasonic (LUMIX), выпущенных до июля 2008 года.
- [ЗАП. ЗВУКА] нельзя установить в следующих случаях.
 - При записи с автоматическим брекетигом
 - Во время серийной съемки
 - [ВСПОМ. ПАНОР.], [СКОР. СЪЕМКА], [ИМПУЛЬС ВСПЫШКИ] и [ЗВЕЗДНОЕ НЕБО] в режиме сцены

[ВСП. ЛАМП. АФ]

Детальная информация о меню режима [ЗАП.] приведена на P21.

Освещение объекта съемки облегчает процесс фокусировки при съемке в условиях недостаточной освещенности, когда фокусировка затруднена.

Применимые режимы:   

[OFF]: Вспомогательная лампочка автофокусировки не включается.



[ON]: При съемке в местах с недостаточной освещенностью вспомогательная лампа автофокусировки светится, пока кнопка затвора нажата наполовину. (В этом случае отображаются большие зоны автофокусировки.)

 **Примечание**

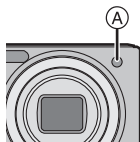
- Эффективный диапазон вспомогательной лампы автофокусировки составляет 1,5 м.
- Если вы не желаете использовать вспомогательную лампочку автофокусировки (A) (например, при съемке животных в условиях недостаточной освещенности) установите [ВСП. ЛАМП. АФ] в [OFF]. В этом случае фокусировка на объекте съемки усложняется.
- [ВСП. ЛАМП. АФ] фиксируется на [OFF] в [АВТОПОРТРЕТ], [ПЕЙЗАЖ], [НОЧН. ПЕЙЗАЖ], [ЗАКАТ], [ФЕЙЕРВЕРК], [АЭРОСЪЕМКА] и [ПОДВОД. СЪЕМКА] в режиме сцены.
- [ВСП. ЛАМП. АФ] невозможно установить в режиме видео. Будет отражена настройка другого режима записи.

**[КОРР.КР.ГЛ.]**

Детальная информация о меню режима [ЗАП.] приведена на P21.

При использовании вспышки с выбранным уменьшением эффекта красных глаз ([, [, []) автоматически обнаруживается и исправляется эффект красных глаз в данных изображения.

Применимые режимы:   

[OFF]/[ON]

 **Примечание**

- При некоторых условиях съемки выполнить корректировку красных глаз невозможно.
- При установке цифровой коррекции красных глаз на [ON] на значке вспышки появляется .
- Для получения подробной информации см. P57.

[УСТ. ЧАСОВ]

Детальная информация о меню режима [ЗАП.] приведена на P21.

Для установки года, месяца, даты и времени.

Это работает точно так же, как [УСТ. ЧАСОВ] (P24) в меню [НАСТР.] .



Переключатель режимов: 

Выполнение и просмотр снимков буфера обмена



(режим буфера обмена)

Эта настройка полезна при выполнении снимков расписаний, маршрутных карт или другой информации – вместо того, чтобы записывать ее на бумаге. **Независимо от наличия карты, данные сохраняются в специальной папке буфера обмена, находящейся во встроенной памяти**, таким образом эти данные можно отделить от обычных выполненных снимков, и они доступны для мгновенного просмотра. Снимки буфера обмена можно записывать, воспроизводить и удалять только когда переключатель режимов установлен на .

Выполнение снимков в режиме буфера обмена

- 1 Переместите селекторный переключатель [ЗАП.]/[ВОСП.] на .
- 2 Установите переключатель режимов на .
- 3 Выполните снимки.

- Количество записываемых снимков при использовании встроенной памяти исключительно для снимков буфера обмена

| Размер снимка | 2М  | 1М  |
|---------------------------------|--|--|
| Количество записываемых снимков | 81 | 120 |

- Если встроенная память содержит снимки, записанные в другом режиме записи, можно записать меньше снимков, чем указано выше.
- Диапазон фокусировки 3 см (Широкоугольный)/1 м (Телережим) до ∞.

Меню записи в буфер обмена

Экран меню появляется при нажатии [MENU/SET] во время записи снимка в буфер обмена.

- 1** Для выбора необходимого элемента меню нажмите ▲/▼, а затем нажмите ►.

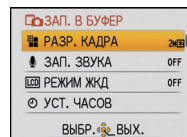

| Параметр | Описание настройки |
|---------------|---|
| [РАЗР. КАДРА] | Используется для изменения размера снимка. 2М ^{2КВ} : первоначальная настройка (приоритет качества) 1М ^{2КВ} : приоритет количества |
| [ЗАП. ЗВУКА] | Используется для записи звука (5 секунд) вместе со снимками. * Данная настройка не отражена в [ЗАП. ЗВУКА] (P106) в меню режима [ЗАП.]. |
| [РЕЖИМ ЖКД] | Имеет такие же функции, как и [РЕЖИМ ЖКД] в меню [НАСТР.] (P25) |
| [УСТ. ЧАСОВ] | Используется для установки часов. |

- 2** Нажмите ▲/▼ для выбора параметра, а затем нажмите [MENU/SET].

- 3** Чтобы закрыть меню, нажмите [MENU/SET].

Просмотр снимков буфера обмена

1 Переместите селекторный переключатель [ЗАП.]/[ВОСП.] на [▶].

2 Установите переключатель режимов на [📷].



3 Для выбора снимка нажмите ◀/▶.

- ◀: Воспроизведение предыдущего снимка.
- ▶: Воспроизведение следующего снимка.
- Если рычажок трансфокатора повернут на [📷] (W), появляется экран с изображением 12 снимков. Для возвращения к полноэкранному отображению поверните рычажок трансфокатора на [Q] (T).

■ Удаление снимков буфера обмена

Выполняются такие же шаги, как и при обычном удалении. См. P52.

- При удалении снимка с отметкой масштабирования дальнейший просмотр снимка, каким он был до масштабирования, также невозможен.
- Масштабированные снимки также можно удалить.

Увеличение снимков буфера обмена и хранение их в памяти (отметки масштабирования)

Данная функция полезна, например, для увеличения фрагментов карты и сохранения их в памяти. Детальная информация о том, как увеличивать изображения, приведена в разделе "Использование функции увеличения при воспроизведении" на P51.

1 Выберите положение для записи при помощи рычажка трансфокатора и ▲/▼/◀/▶.

2 Нажмите [MENU/SET].

- Отметка масштабирования [📷] (A) появляется теперь на снимке, сохраненном в памяти.
- Для изменения степени увеличения или положения повторите вышеуказанные шаги.
- Для выхода из настройки отметки масштабирования снова установите степень увеличения на [📷] (W) (1×).

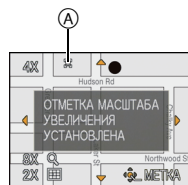

■ Просмотр снимков, сохраненных в памяти

1 Нажмите ◀/▶ для отображения снимка с отметкой масштабирования [⊕/⊖].

2 Поверните рычажок трансфокатора в сторону [Q] (T).



Меню воспроизведения буфера обмена

При нажатии [MENU/SET] во время воспроизведения буфера обмена появляется экран меню. (Выполняются такие же шаги, как и для “Меню записи в буфер обмена” (P109).)

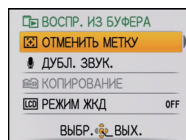

| Параметр | Описание настройки |
|------------------|---|
| [ОТМЕНИТЬ МЕТКУ] | Используется для снятия фиксации положения трансфокатора. 1 Нажмите ◀/▶ для выбора снимков буфера обмена с отметкой масштабирования [⊕/⊖]. 2 Нажмите [MENU/SET] для отмены. |
| [ДУБЛ. ЗВУК.] | Используется для добавления звука после записи снимков в буфер обмена. 1 Для выбора снимка нажмите ◀/▶ . 2 Нажмите [MENU/SET] для начала/остановки записи. |
| [КОПИРОВАНИЕ] | Используется для копирования снимков буфера обмена на карту по одному за раз. * Отметки масштабирования не копируются. 1 Нажмите ◀/▶ для выбора снимка, а затем нажмите [MENU/SET]. 2 Для выбора [ДА] нажмите ▲, а затем нажмите [MENU/SET]. |
| [РЕЖИМ ЖКД] | Имеет такие же функции, как и [РЕЖИМ ЖКД] в меню [НАСТР.]. (P25) |

Настройки при использовании буфера обмена

- Следующие функции фиксированы.

| Параметр | Описание настроек |
|-------------------------------------|---|
| [КОНТР ЛИНИИ] ([ИНФО ЗАПИСИ]) | [OFF] |
| [КОНТР ЛИНИИ] ([ШАБЛОН]) |  |
| [ЭКОНОМ. РЕЖ.] ([ЭКОН. ЭНЕРГ.]) | 5 минут |
| [ЭКОНОМ. РЕЖ.] ([АВТООТКЛ. ЖКД]) | [OFF] |
| [АВТОТАЙМЕР] | 2 секунд/выкл. |
| [КАЧЕСТВО] |  |

| Параметр | Описание настроек |
|-----------------|---|
| [ФОРМАТ] |  |
| [СВЕТОЧУВСТ.] | [AUTO] |
| [БАЛ. БЕЛ.] | [AWB] |
| [РЕЖИМ АФ] |  |
| [ВСП. ЛАМП. АФ] | [ON] |

- В режиме буфера обмена нельзя использовать следующие функции.
 - [АВТ. БРЕКЕТИНГ]/Точная настройка баланса белого/[ИНТЕЛЛ.УПР.ISO]/[ПРЕДВ. АФ]/[ИНТ. ЭКСПОЗ.]/[МИН. ВЫДЕРЖКА]/[СЕРИЙН.СЪЕМК]/[ЦИФР. УВЕЛ]/[ЦВЕТ.РЕЖИМ]/[ГИСТОГРАММА]/[ПОК. СЛАЙД.]/[ВОСПР. КАТ.]/[ВОСПР. ПУТЕШ.]/[ВОСПР.ИЗБР.]
- Настройка [СТАБИЛИЗ.] (P105) в режиме [ЗАП.] отражена также в режиме буфера обмена.
- Настройка остальных элементов меню [НАСТР.] и элементов меню [РЕЖИМ ПУТЕШЕСТВИЯ] доступна в нормальном режиме съемки и т.д. При этом изменение этих настроек отражается также и в режиме буфера обмена.



Примечание

- Не забывайте об авторских правах и других аналогичных аспектах.
- Нельзя использовать в меню режима [ВОСП.] функцию (P122).
- Нельзя выполнять печать во время воспроизведения из буфера обмена. (Изображение из буфера обмена, скопированное на карту, можно напечатать.)

Режим [ВОСП.]: 

Последовательное воспроизведение снимков (Показ слайдов)

Можно установить музыку для выполненных снимков и воспроизводить их последовательно, с фиксированным интервалом. Можно также составить последовательность показа только фотоснимков, только видеоизображений, только снимков определенной категории, только снимков, сделанных в режиме путешествий, или только избранного. При подключении камеры к телевизору рекомендуется просматривать изображения в виде последовательного показа.

1 Переместите [ЗАП.]/[ВОСП.] селекторный переключатель на , а затем нажмите [MENU/SET].

- Установите переключатель режимов в любое положение, кроме .

2 Нажмите .

3 Для выбора / нажмите [ПОК. СЛАЙД.], а затем нажмите [MENU/SET].

4 Для выбора необходимого параметра нажмите /, а затем нажмите [MENU/SET].

- [ИЗБРАННОЕ] можно выбрать только когда [ИЗБРАННОЕ] в меню [ВОСП.] (P131) установлено на [ON], и есть снимки, уже отмеченные как избранные.
- При выборе элемента меню [ПУТЕШЕСТВИЕ] на дисплее вновь появляется экран выбора. Выберите [ALL] или [ДАТА ПОЕЗДКИ] и нажмите кнопку [MENU/SET].
- Чтобы выбрать другие параметры пункта меню [ПУТЕШЕСТВИЕ], помимо [ПОДБОРКА КАТЕГ.] и [ДАТА ПОЕЗДКИ], перейдите к шагу 6.

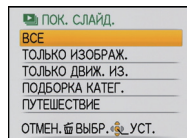
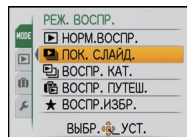

- 5** Нажмите ▲/▼/◀/▶, чтобы выбрать категорию или дату для просмотра снимков, а затем нажмите кнопку [MENU/SET], чтобы подтвердить свой выбор.

Настройка [ПОДБОРКА КАТЕГ.]

- Детальная информация о категориях приведена на P116.

Настройка [ДАТА ПОЕЗДКИ]

▲/▼: Выберите месяц

◀/▶: Выберите дату

- Если в течение месяца не было сделано ни одного снимка, месяц не отображается.
- Все снимки, записанные с использованием установки [ДАТА ПОЕЗДКИ], воспроизводятся в порядке дат, начиная с выбранной даты.

[ПОДБОРКА
КАТЕГ.]

[ДАТА ПОЕЗДКИ]

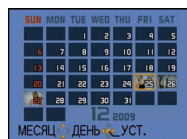
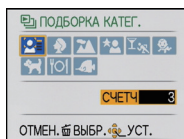

- 6** Для выбора ▲ нажмите [НАЧ.], а затем нажмите [MENU/SET].

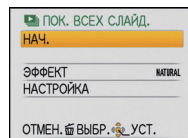

- 7** Для завершения показа слайдов нажмите ▼.

- Нормальный режим воспроизведения возобновляется после завершения показа слайдов.

■ Операции, выполняемые во время показа слайдов

Курсор, отображаемый во время воспроизведения, соответствует ▲/▼/◀/▶.

• Экран меню восстанавливается при нажатии на [⏏].

(A) Воспроизведение/Пауза

(B) Остановка

(C) Назад, к предыдущему снимку*

(D) Вперед, к следующему снимку*

* Данные операции можно выполнять только в режиме паузы или во время воспроизведения видео.

(E) Уменьшение уровня громкости

(F) Увеличение уровня громкости

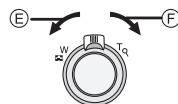
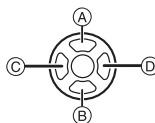

■ Изменение настроек показа слайдов

Можно изменить настройки для воспроизведения показа слайдов, выбрав [ЭФФЕКТ] или [НАСТРОЙКА] на экране меню показа слайдов.

[ЭФФЕКТ]

Это позволяет выбирать экранные или музыкальные эффекты при переключении с одного изображения на другое.

[NATURAL], [SLOW], [SWING], [URBAN], [OFF], [AUTO]

• При выборе [URBAN] в качестве экранного эффекта может использоваться черно-белое отображение снимка.

• [AUTO] можно использовать только при выборе [ПОДБОРКА КАТЕГ.]. Снимки воспроизводятся с рекомендуемыми эффектами для каждой категории.

• [ЭФФЕКТ] устанавливается в положение [OFF] при последовательном воспроизведении видеокадров.

[НАСТРОЙКА]

Можно установить [ДЛИТЕЛЬН] или [ПОВТОР].

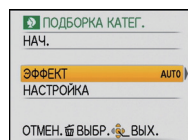

| Параметр | Установки |
|------------|-------------------------|
| [ДЛИТЕЛЬН] | 1SEC./2SEC./3SEC./5SEC. |
| [ПОВТОР] | ON/OFF |
| [МУЗЫКА] | ON/OFF |
| [ЗВУК] | ON/OFF |

• [ДЛИТЕЛЬН] можно установить только если выбрано [OFF] в качестве настройки [ЭФФЕКТ].

• [ЗВУК] можно установить только в случае выбора [OFF] в качестве настройки [МУЗЫКА]. Звук будет воспроизводиться вместе с фотоснимком со звуком при настройке [ЗВУК] на [ON].

📌 Примечание

• Музыкальные эффекты невозможно воспроизводить одновременно с видео или с фотоснимками со звуком.

• Возможность добавления новых музыкальных эффектов не предусмотрена.

Режим [ВОСП.]: 

Выбор снимков и их воспроизведение ([ВОСПР. КАТ.]/[ВОСПР. ПУТЕШ.]/[ВОСПР.ИЗБР.]



[ВОСПР. КАТ.]





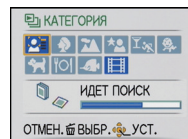

Данный режим позволяет искать изображения по режиму сцены или другим категориям (таким, как [ПОРТРЕТ], [ПЕЙЗАЖ] или [НОЧН. ПЕЙЗАЖ]) и сортировать снимки по каждой из категорий. Затем можно воспроизводить снимки из каждой категории.

- 1** Выполните шаги 1 и 2, приведенные на странице 113.
- 2** Для выбора [ВОСПР. КАТ.] нажмите ▲/▼, а затем нажмите [MENU/SET].
- 3** Нажмите ▲/▼/◀/▶ для выбора категории, а затем нажмите [MENU/SET] для установки.

- Если в категории найден снимок, значок категории становится синим.
- Если на карте или во встроенной памяти находится много файлов снимков, их поиск может занять определенное время.
- Если во время поиска нажать [STOP], поиск будет прерван.
- Снимки рассортированы по категориям, показанным ниже.



| [КАТЕГОРИЯ] | Информация о записи, например, режимы сцены |
|---|---|
|  | [ОПРЕД. ЛИЦА]* |
|  | [ПОРТРЕТ], [i-ПОРТРЕТ], [РОВНАЯ КОЖА], [ТРАНСФОРМ.], [АВТОПОРТРЕТ], [НОЧН. ПОРТРЕТ], [i-НОЧН. ПОРТРЕТ], [РЕБЕНОК1]/ [РЕБЕНОК2], [i-РЕБЕНОК] |
|  | [ПЕЙЗАЖ], [i-ПЕЙЗАЖ], [ЗАКАТ], [АЭРОСЪЕМКА] |

| [КАТЕГОРИЯ] | Информация о записи, например, режимы сцены |
|---|---|
|  | [НОЧН. ПОРТРЕТ], [i-НОЧН. ПОРТРЕТ], [НОЧН. ПЕЙЗАЖ], [i-НОЧН. ПЕЙЗАЖ], [ЗВЕЗДНОЕ НЕБО] |
|  | [СПОРТ], [ВЕЧЕРИНКА], [СВЕЧИ], [ФЕЙЕРВЕРК], [ПЛЯЖ], [СНЕГ], [АЭРОСЪЕМКА] |
|  | [РЕБЕНОК1]/ [РЕБЕНОК2], [i-РЕБЕНОК] |
|  | [ДОМ.ЖИВОТНОЕ] |
|  | [ЕДА] |
|  | [ПОДВОД. СЪЕМКА] |
|  | [ВИДЕО] |

*Нажмите ▲/▼/◀/▶, чтобы выбрать человека для воспроизведения, и затем нажмите [MENU/SET].

При определенных выражениях лица и окружении распознавание лиц может быть невозможным или лица могут распознаваться неправильно, даже если лица зарегистрированы.

Примечание

- Можно использовать только [ПОВЕРН. ЖКД], [УСТ. ПЕЧ.], [ЗАЩИТИТЬ] или [ДУБЛ. ЗВУК.] в меню [ВОСП.].

[ВОСПР. ПУТЕШ.]

Позволяет просматривать снимки, сделанные в режиме поездки. Снимки можно группировать и выводить на экран по дате съемки.

- 1 Выполните шаги 1 и 2, приведенные на странице 113.
- 2 Нажатием ▲/▼ выберите [ВОСПР. ПУТЕШ.], после чего нажмите [MENU/SET].

- 3 Нажатием ▼ выберите [ДАТА ПОЕЗДКИ], после чего нажмите [MENU/SET].

- При выборе параметра [ALL] запускается нормальное воспроизведение всех снимков, сделанных в режиме поездки.
- Изображения без дат путешествия не отображаются.

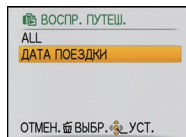

- 4 Нажмите ▲/▼/◀/▶, чтобы выбрать дату для воспроизведения.

▲/▼: Выберите месяц

◀/▶: Выберите дату

- Если в течение месяца не было сделано ни одного снимка, месяц не отображается.

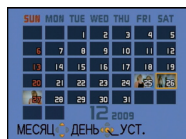

- 5 Нажмите [MENU/SET] для отображения снимков, записанных в выбранный день.

- Нажмите [⏪], чтобы вернуться к экрану выбора даты поездки.



- 6 Для выбора снимка нажмите ▲/▼/◀/▶, а затем нажмите [MENU/SET].

- Появится выбранный снимок.

Примечание

- Снимки, сделанные в режиме поездки и сохраненные в специальной папке буфера обмена в просмотре не используются.
- Если существует несколько снимков с одинаковой датой записи, отображается первый снимок записанный в тот день.
- Экран выбора даты поездки позволяет отображать снимки с датами от января 2000 г. по декабрь 2099 г.
- Если съемка проводится после установки пункта назначения поездки в разделе [МИРОВОЕ ВРЕМЯ], снимки отображаются на основании дат в пункте назначения поездки при воспроизведении в хронологическом порядке.
- Можно использовать только [ПОВЕРН. ЖКД], [УСТ. ПЕЧ.], [ЗАЩИТИТЬ] или [ДУБЛ. ЗВУК.] в меню [ВОСП.].

[ВОСПР.ИЗБР.]

Можно воспроизводить снимки, отмеченные как [ИЗБРАННОЕ] (P131) (только если [ИЗБРАННОЕ] установлено на [ON] и имеются снимки, установленные для [ИЗБРАННОЕ]).



1 Выполните шаги 1 и 2, приведенные на странице 113.

2 Для выбора ▲/▼ нажмите [ВОСПР.ИЗБР.], а затем нажмите [MENU/SET].

 **Примечание**

- Можно использовать только [ПОВЕРН. ЖКД], [УСТ. ПЕЧ.], [ЗАЩИТИТЬ] или [ДУБЛ. ЗВУК.] в меню [ВОСП.].

Режим [ВОСП.]: **Воспроизведение видео/снимков со звуком****Видео**

Нажмите /  для выбора снимка со значком видео (такого, как [QVGA]), а затем нажмите  для воспроизведения.

- (A) Время записи видео
- (B) Значок видео
- (C) Значок воспроизведения видео

• После начала воспроизведения истекшее время воспроизведения отображается в верхней правой части экрана. Например, 8 минут и 30 секунд отображается как [8m30s].

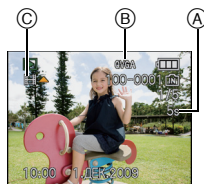
**■ Операции, выполняемые во время воспроизведения видео**

Курсор, отображаемый во время воспроизведения, соответствует / / / .

- (A) Воспроизведение/Пауза
 - (B) Остановка
 - (C) Быстрая перемотка назад, покадровая перемотка назад*
 - (D) Быстрая перемотка вперед, покадровая перемотка вперед*
- * Эти операции можно выполнять только в режиме паузы.

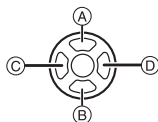

- (E) Уменьшение уровня громкости
- (F) Увеличение уровня громкости

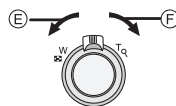

Снимки со звуком

Для выбора снимка со значком аудио ◀▶ нажмите [F5], а затем для воспроизведения снимка со звуком нажмите ▲.

Ⓐ Значок аудио

- Информация о создании изображений и звукового сопровождения приведена в [ЗАП. ЗВУКА] (P106) и [ДУБЛ. ЗВУК.] (P135).

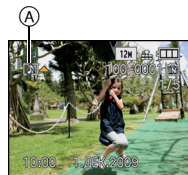

Примечание

- Звук можно прослушать через динамик. Информация о настройке громкости в меню [НАСТР.] приведена в [ГРОМКОСТЬ] (P24).
- Фотокамера воспроизводит файлы в формате QuickTime Motion JPEG.
- Обратите внимание, что поставляемое программное обеспечение включает проигрыватель QuickTime для воспроизведения на компьютере видеофайлов, записанных с помощью фотокамеры.
- Некоторые файлы формата QuickTime Motion JPEG, записанные на компьютере или другой аппаратуре, могут не воспроизводиться фотокамерой.
- При воспроизведении снимков, записанных с помощью другой аппаратуры, их качество может снизиться, а некоторые снимки могут не воспроизводиться.
- Снимки со звуком, записанные с помощью другой аппаратуры, могут не воспроизводиться на данной камере.
- При использовании карты памяти большой емкости ускоренная перемотка назад может быть более медленной, чем обычно.

Режим [ВОСП.]: 

Использование меню [ВОСП.]

В режиме воспроизведения доступны различные функции для поворота изображения, установки защиты и т.д.

- С помощью [ОТПЕЧ СИМВ], [ИЗМ. РАЗР.], [ПОДРЕЗКА] или [ВЫРАВН.] создается новый, отредактированный снимок. Новый снимок нельзя создать, если на встроенной памяти или карте нет свободного места, поэтому рекомендуется проверить наличие свободного места, а затем редактировать снимок.

[КАЛЕНДАРЬ]

Можно отображать снимки по дате записи.

1 Выберите [КАЛЕНДАРЬ] в меню режима [ВОСП.]. (P21)

- Для отображения экрана календаря можно также повернуть рычажок трансфокатора в сторону  (W). (P50)

2 Нажмите ▲/▼/◀/▶, чтобы выбрать дату для воспроизведения.

▲/▼: Выберите месяц

◀/▶: Выберите дату

- Если в течение месяца не было сделано ни одного снимка, месяц не отображается.

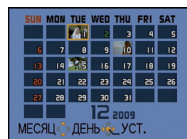

3 Нажмите [MENU/SET] для отображения снимков, записанных в выбранный день.

- Нажмите  для возвращения к экрану календаря.



4 Для выбора снимка нажмите ▲/▼/◀/▶, а затем нажмите [MENU/SET].

- Появится выбранный снимок.

Примечание

- Если ранее на экран был выведен календарь, то при выборе снимка выбирается его дата записи.
- Если существует несколько снимков с одинаковой датой записи, отображается первый снимок записанный в тот день.
- На дисплей можно вывести календарь от января 2000 до декабря 2009 г.
- Если дата в камере не установлена, то дата съемки устанавливается как 1 января 2009.
- Если съемка проводится после установки пункта назначения поездки в разделе [МИРОВОЕ ВРЕМЯ], снимки отображаются на основании дат в пункте назначения поездки при воспроизведении в хронологическом порядке.

[РЕД ЗАГОЛ]

К снимка можно добавлять текст (комментарии). После сохранения текста он будет включен в отпечатки при помощи [ОТПЕЧ СИМВ] (Р125). (Можно вводить только буквы и символы.)

Имена, введенные в [РЕБЕНОК1]/[РЕБЕНОК2] и [ДОМ.ЖИВОТНОЕ] (меню режима сцены) или [МЕСТОПОЛОЖ.] (меню режима поездки), также записываются как заголовки.

1 Выберите [РЕД ЗАГОЛ] в меню режима [ВОСП.]. (Р21)

2 Для выбора [ОДИН СН.] или [НЕСКОЛ.] нажмите $\blacktriangle/\blacktriangledown$, а затем нажмите [MENU/SET].

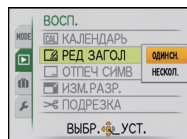

[ОДИН СН.]

[НЕСКОЛ.]

3 Выберите снимок, а затем нажмите [MENU/SET] для установки.

- $\left[\begin{smallmatrix} \text{RE} \\ \text{SET} \end{smallmatrix} \right]$ отображается для снимков с уже зарегистрированными названиями.

Установка [НЕСКОЛ.]

Нажмите [DISPLAY] для установки (повторно), а затем нажмите [MENU/SET] для установки.

- Настройка отменяется при повторном нажатии [DISPLAY].



Для выбора снимка нажмите $\blacktriangle/\blacktriangledown$.

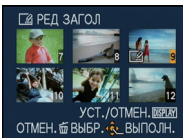

Нажмите $\blacktriangle/\blacktriangledown/\blacktriangleleft/\blacktriangleright$ для выбора снимков.

4 Нажмите $\blacktriangle/\blacktriangledown/\blacktriangleleft/\blacktriangleright$ для выбора текста, а затем нажмите [MENU/SET] для регистрации.

- Нажимайте [DISPLAY] для переключения между [A] (прописные), [a] (строчные) и [&1] (специальные символы и цифры).
- Курсор позиции ввода можно перемещать влево и вправо с помощью рычага изменения фокусного расстояния.
- Для ввода пробела переместите курсор на [ПРОБ.] или для удаления введенного символа переместите курсор на [УДАЛ.] и нажмите [MENU/SET].
- Для прекращения редактирования в любой момент во время ввода текста нажмите $\left[\begin{smallmatrix} \text{RE} \\ \text{SET} \end{smallmatrix} \right]$.
- Можно ввести максимум 30 символов. (Максимум 9 символов при установке имен в [ОПРЕД. ЛИЦА])

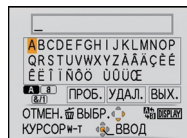

5 Нажатием $\blacktriangle/\blacktriangledown/\blacktriangleleft/\blacktriangleright$ переместите курсор к [ВЫХ.], а затем нажатием [MENU/SET] завершите введение текста.

6 Нажмите $\left[\begin{smallmatrix} \text{RE} \\ \text{SET} \end{smallmatrix} \right]$ для возвращения к экрану меню.*

- *Экран меню автоматически восстанавливается при выборе [НЕСКОЛ.].
- Чтобы закрыть меню, нажмите [MENU/SET].

■ Удалите запись

Настройка [ОДИН СН.]

- 1 При выполнении шага 4 удалите все тексты, выберите [ВЫХ.] и нажмите [MENU/SET].
- 2 Нажмите [🗑️].
- 3 Чтобы закрыть меню, нажмите [MENU/SET].

Настройка [НЕСКОЛ.]

- 1 Выберите [ВЫХ.] без введения текста во время выполнения шага 4 и затем нажмите [MENU/SET].
- 2 Чтобы закрыть меню, нажмите [MENU/SET].

📌 Примечание

- Если весь сохраненный текст не вмещается на экране, текст можно прокручивать.
- Настройки имени в [ОПРЕД. ЛИЦА] или [РЕБЕНОК1]/[РЕБЕНОК2] и [ДОМ.ЖИВОТНОЕ] (меню режима сцены) или [МЕСТОПОЛОЖ.] (меню режима поездки) можно зарегистрировать, выполнив шаги 4 и далее.
- Одновременная регистрация настройки имени [РЕБЕНОК1]/[РЕБЕНОК2] или [ДОМ.ЖИВОТНОЕ] (меню режима сцены), [МЕСТОПОЛОЖ.] (меню режима поездки) и [РЕД ЗАГОЛ] невозможна.
- Тексты (комментарии) можно распечатывать при помощи программного обеспечения "PHOTOfunSTUDIO", которое находится на компакт-диске CD-ROM (входящем в комплект поставки).
- Можно установить до 50 снимков одновременно при помощи [НЕСКОЛ.].
- Нельзя использовать редактирование заголовка для следующих снимков.
 - Видео
 - Защищенные снимки
 - Снимки, сделанные с помощью другого оборудования

[ОТПЕЧ СИМВ]

На записанных снимках можно проставить отметку в виде даты/времени записи, возраста, даты поездки или заголовка.

Это удобно для распечатки снимков обычного размера. (Если размер снимков больше, чем [3м], он будет изменен при проставлении на снимках отметки о дате и т. д.)

1 Выберите [ОТПЕЧ СИМВ] в меню режима [ВОСП.]. (P21)

2 Для выбора [ОДИН СН.] или [НЕСКОЛ.] нажмите ▲/▼, а затем нажмите [MENU/SET].

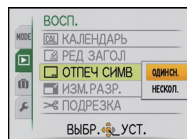

[ОДИН СН.]

[НЕСКОЛ.]

3 Выберите снимок, а затем нажмите [MENU/SET] для установки.

- [☑] появляется на экране, если на снимке проставлена отметка с текстом.

Установка [НЕСКОЛ.]

Нажмите [DISPLAY] для установки (повторно), а затем нажмите [MENU/SET] для установки.

- Настройка отменяется при повторном нажатии [DISPLAY].



Для выбора снимка нажмите ◀/▶.

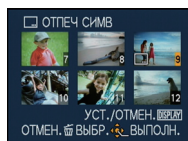

Нажмите ▲/▼/◀/▶ для выбора снимков.

4 Нажмите ▲/▼/◀/▶ для выбора [ДАТА СЪЕМКИ], [ВОЗРАСТ], [ДАТА ПОЕЗДКИ] или [ЗАГОЛОВОК], а затем нажмите [MENU/SET] для установки каждого элемента.

[ДАТА СЪЕМКИ]

[БЕЗ ВРЕМ]: Проставьте отметку года, месяца и даты.

[СО ВРЕМ.]: Проставьте отметку года, месяца, даты, часов и минут.

[ВОЗРАСТ] (P73)

При установке на [ON] на снимках проставляется отметка [ВОЗРАСТ].

[ДАТА ПОЕЗДКИ]

При установке на [ON] на снимках проставляется отметка [ДАТА ПОЕЗДКИ].

[ЗАГОЛОВОК]

Текст распечатывается вместе с изображением для снимков, уже записанных с текстовой отметкой в [ОПРЕД. ЛИЦА] или настройками имени [РЕБЕНОК1]/[РЕБЕНОК2] и [ДОМ.ЖИВОТНОЕ] (в меню режима сцены), [МЕСТОПОЛОЖ.] (в меню режима поездки) или [РЕД ЗАГОЛ].

5 Нажмите [MENU/SET].

- При установке [ОТПЕЧ СИМВ] для снимка размером больше [3м] размер снимка станет меньше, как показано ниже.

| Установка формата | Размер снимка |
|-------------------|--------------------------|
| 4:3 | 12м / 8м / 5м → 3м |
| 3:2 | 10.5м / 7м / 4.5м → 2.5м |
| 16:9 | 9м / 6м / 3.5м → 2м |

- Снимок станет несколько более зернистым.

6 Для выбора [ДА] нажмите ▲, а затем нажмите [MENU/SET].

- Сообщение [СОХРАНИТЬ НОВ. ИЗОБР?] появляется, если снимок записан с размером снимка [3м] или меньше.

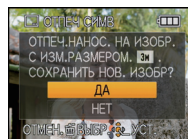

7 Нажмите [🗑️] для возвращения к экрану меню.*

- *Экран меню автоматически восстанавливается при выборе [НЕСКОЛ.].
- Чтобы закрыть меню, нажмите [MENU/SET].

Примечание

- При печати снимков с текстовой отметкой дата будет напечатана поверх текстовой отметки, если указать печать даты в фотоателе или на принтере.
- Одновременно можно произвести установку на 50 снимках максимум в режиме [НЕСКОЛ.].
- В зависимости от используемого принтера, некоторые символы могут быть обрезаны при печати. Проверьте настройки перед печатью.
- Если текстовая отметка проставлена на снимках [0.3м], она будет плохо читаться.
- Текст и даты нельзя проставить на снимках в следующих случаях.
 - Видео
 - Снимки со звуком
 - Снимки, записанные без настроек часов и без заголовка
 - Снимки с ранее проставленной отметкой [ОТПЕЧ СИМВ]
 - Снимки, сделанные с помощью другого оборудования

[ИЗМ. РАЗР.] Уменьшение размера снимка (количество пикселей)

Если необходимо прикрепить снимок к электронному письму или использовать его на веб-сайте, рекомендуется уменьшить размер до [0.3М]. (Дальнейшее уменьшение размеров снимков, для которых установлено минимальное количество пикселей в [ФОРМАТ], невозможно.)

1 Выберите [ИЗМ. РАЗР.] в меню режима [ВОСП.]. (P21)

2 Для выбора [ОДИН СН.] или [НЕСКОЛ.] нажмите $\blacktriangle/\blacktriangledown$, а затем нажмите [MENU/SET].

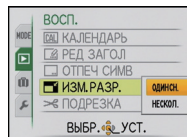

3 Выберите снимок и размер.

Установка [ОДИН СН.]

1 Нажмите $\blacktriangle/\blacktriangleright$ для выбора снимка, а затем нажмите [MENU/SET].

2 Нажмите $\blacktriangle/\blacktriangleright$ для выбора размера*, а затем нажмите [MENU/SET].

* Отображаются только размеры, до которых масштабированы снимки.

[ОДИН СН.]



Установка [НЕСКОЛ.]

1 Нажмите $\blacktriangle/\blacktriangledown$ для выбора размера, а затем нажмите [MENU/SET].

• При нажатии на [DISPLAY] отображается объяснение причины изменения размера.

2 Нажмите $\blacktriangle/\blacktriangledown/\blacktriangle/\blacktriangleright$ для выбора снимка, а затем нажмите [DISPLAY].

• Повторите этот шаг для каждого снимка и нажмите [MENU/SET] для установки.

[НЕСКОЛ.]

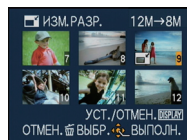

4 Для выбора [ДА] нажмите \blacktriangle , а затем нажмите [MENU/SET].

5 Нажмите [trash] для возвращения к экрану меню.*
*Экран меню автоматически восстанавливается при выборе [НЕСКОЛ.].

• Чтобы закрыть меню, нажмите [MENU/SET].

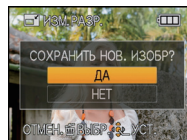

Примечание

- Одновременно можно произвести установку на 50 снимках максимум в режиме [НЕСКОЛ.].
- Качество масштабированного снимка ухудшится.
- Возможно, не удастся изменить разрешение фотоснимков, сделанных на другом оборудовании.
- Размер видео, снимков со звуком и снимков с отметкой [ОТПЕЧ СИМВ] изменить нельзя.

[ПОДРЕЗКА]

Можно увеличить и вырезать наиболее важную часть записанного снимка.

1 Выберите [ПОДРЕЗКА] в меню режима [ВОСП.]. (P21)

2 Для выбора снимка нажмите ◀/▶, а затем нажмите [MENU/SET].

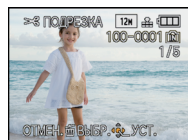

3 Воспользуйтесь рычажком трансфокатора и нажмите ▲/▼/◀/▶ для выбора участков, которые следует обрезать.



Рычажок трансфокатора (Т):
Увеличение
Рычажок трансфокатора (W):
Уменьшение
▲/▼/◀/▶: Перемещение

Уменьшение

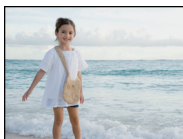

Увеличение

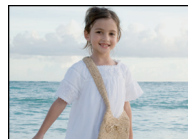

Перемещение позиции

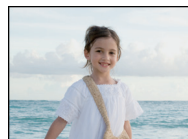
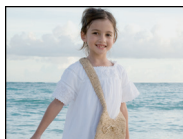

4 Нажмите [MENU/SET].

5 Для выбора [ДА] нажмите ▲, а затем нажмите [MENU/SET].

6 Нажмите [🗑️] для возвращения к экрану меню.
• Чтобы закрыть меню, нажмите [MENU/SET].

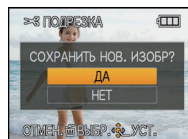

Примечание

- В зависимости от размера вырезанного изображения, размер подрезанного снимка может стать меньше, чем размер первоначального снимка.
- Качество подрезанного снимка ухудшится.
- Фотоснимки, сделанные на другом оборудовании, возможно, не удастся подрезать.
- Видео, снимки со звуком и снимки с отметкой [ОТПЕЧ СИМВ] обрезать нельзя.
- Информация о распознавании лиц на оригинальном снимке не будет скопирована на изображения, прошедшие [ПОДРЕЗКА].

[ВЫРАВН.]

Можно скорректировать незначительный наклон изображения.

1 Выберите **[ВЫРАВН.]** в меню режима **[ВОСП.]**. (P21)

2 Для выбора снимка нажмите **◀/▶**, а затем нажмите **[MENU/SET]**.

3 Нажмите **◀/▶** для регулировки наклона и нажмите **[MENU/SET]**.

▶: по часовой стрелке

◀: против часовой стрелки

• Возможна корректировка до 2°.



4 Для выбора **[ДА]** нажмите **▲**, а затем нажмите **[MENU/SET]**.

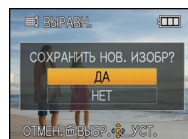

5 Нажмите **[🗑️]** для возвращения к экрану меню.

• Чтобы закрыть меню, нажмите **[MENU/SET]**.

Примечание

- При выравнивании снимок может стать зернистым.
- При выравнивании количество записанных пикселей может уменьшиться по сравнению с оригинальным изображением.
- Выравнивание может не работать с изображениями, записанными на другой аппаратуре.
- Видео, снимки со звуком и снимки с отметкой **[ОТПЕЧ СИМВ]** выровнять нельзя.
- Информация о распознавании лиц на оригинальном снимке не будет скопирована на изображения, прошедшие **[ВЫРАВН.]**.

[ПОВЕРН. ЖКД]

Этот режим позволяет автоматически отображать снимки вертикально, если они были сняты фотокамерой в вертикальном положении.

1 Выберите **[ПОВЕРН. ЖКД]** в меню режима **[ВОСП.]**. (P21)

2 Чтобы выбрать **[ON]**, нажмите **▼**, а затем нажмите **[MENU/SET]**.

- При выборе **[OFF]** снимки отображаются без поворота.
- Информация по воспроизведению снимков приведена на стр. P49.

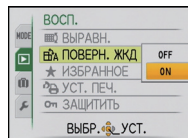

3 Чтобы закрыть меню, нажмите **[MENU/SET]**.

Примечание

- При воспроизведении снимков на ПК они не могут быть воспроизведены в повернутом состоянии, если операционная система или программное обеспечение не совместимы с Exif. Exif – это формат файлов для фотоснимков, который позволяет хранить дополнительную информацию о снимке. Формат был разработан ассоциацией “JEITA (Japan Electronics and Information Technology Industries Association)”.
- Фотоснимки, сделанные на другом оборудовании, возможно, не удастся повернуть.
- Изображение не поворачивается во время многооконного воспроизведения (P50) или **[КАЛЕНДАРЬ]** (P122).

[ИЗБРАННОЕ]

Если снимки отмечены значками избранных и выбраны как избранные, можно выполнять следующие операции.

- Воспроизведение только снимков, отмеченных как избранные ([ВОСПР.ИЗБР.]).
- Просматривать снимки, выбранные в качестве избранных, в режиме показа слайдов.
- Удалять все снимки, не выбранные в качестве избранных. ([УДАЛИТЬ ВСЕ, КРОМЕ★])

1 Выберите **[ИЗБРАННОЕ]** в меню режима **[ВОСП.]**. (P21)**2** Чтобы выбрать **[ON]**, нажмите **▼**, а затем нажмите **[MENU/SET]**.

- Снимки нельзя отметить как избранные, если **[ИЗБРАННОЕ]** установлено на **[OFF]**. Кроме того, **[★]** не появляется при установке **[ИЗБРАННОЕ]** на **[OFF]**, даже если ранее этот параметр был установлен на **[ON]**.

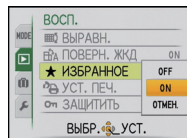
**3** Чтобы закрыть меню, нажмите **[MENU/SET]**.**4** Нажмите **◀/▶** для выбора снимка, а затем нажмите **▼**.

- Повторите указанную выше процедуру.
- При повторном нажатии **▼** настройка избранного отменяется.

**■ Отмена всех настроек [ИЗБРАННОЕ]****1** На экране, показанном на шаге **[ОТМЕН.]**, выберите **2**, а затем нажмите **[MENU/SET]**.**2** Для выбора **[ДА]** нажмите **▲**, а затем нажмите **[MENU/SET]**.**3** Чтобы закрыть меню, нажмите **[MENU/SET]**.

- Нельзя выбрать **[ОТМЕН.]**, если ни один снимок не отмечен как избранный.

Примечание

- В качестве избранных можно выбрать до 999 снимков.
- Функция **[УДАЛИТЬ ВСЕ, КРОМЕ★]** (P52) удобна при печати снимков в фотосалоне. Она позволяет оставить на карте только те снимки, которые должны быть распечатаны.
- Снимки, сделанные другой аппаратурой, возможно не удастся установить в качестве избранных.

[УСТ. ПЕЧ.]

DPOF “Digital Print Order Format” – это система, которая позволяет пользователю выбирать снимки, которые должны быть распечатаны, задавать количество отпечатков для каждого снимка и указывать, печатать или не печатать на снимках дату съемки при печати на DPOF-совместимом фотопринтере или в фотосалоне. Подробную информацию можно получить в фотосалоне.

Если вы хотите воспользоваться услугами фотосалона для печати снимков, записанных во встроенной памяти, скопируйте снимки на карту (P137) и затем установите параметры печати.

1 Выберите [УСТ. ПЕЧ.] в меню режима [ВОСП.]. (P21)

2 Для выбора [ОДИН СН.] или [НЕСКОЛ.] нажмите ▲/▼, а затем нажмите [MENU/SET].

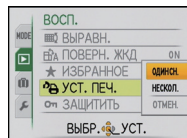

[ОДИН СН.]

[НЕСКОЛ.]

3 Выберите снимок, а затем нажмите [MENU/SET].



Для выбора снимка нажмите ▲/▼.

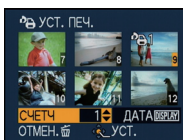

Нажмите ▲/▼/◀/▶ для выбора снимков.

4 Нажмите ▲/▼ для установки количества отпечатков, а затем нажмите [MENU/SET] для установки.

- При выборе [НЕСКОЛ.] повторите шаги 3 и 4 для каждого снимка. (Нельзя использовать одну и ту же настройку для нескольких снимков.)

5 Нажмите [] для возвращения к экрану меню.

- Чтобы закрыть меню, нажмите [MENU/SET].

■ Отключение всех настроек [УСТ. ПЕЧ.]

- 1 На экране, показанном на шаге [ОТМЕН.], выберите **2**, а затем нажмите [MENU/SET].
- 2 Для выбора [ДА] нажмите **▲**, а затем нажмите [MENU/SET].
- 3 Чтобы закрыть меню, нажмите [MENU/SET].

• Невозможно выбрать [ОТМЕН.], если для печати не задан хотя бы один снимок.

■ Для печати даты

После задания количества отпечатков установите/отмените печать снимков с датой, нажав [DISPLAY].

- При обращении в фотосалон для распечатки цифровых снимков не забудьте дополнительно заказать распечатку даты, если это необходимо.
- В зависимости от фотосалона или принтера дата может не печататься, даже если печать даты выбрана в настройках. Дополнительную информацию можно получить в фотосалоне или прочесть в руководстве пользователя к принтеру.
- На снимках с текстовой отметкой нельзя напечатать дату.



Примечание

- Количество распечаток может быть установлено от 0 до 999.
- При использовании принтера с поддержкой PictBridge настройки печати даты на принтере могут иметь более высокий приоритет, поэтому необходимо выполнить соответствующую проверку.
- Может оказаться невозможным использование настроек печати с другим оборудованием. В этом случае отключите все настройки и задайте их заново.
- Если файл не соответствует стандарту DCF, настройку печати установить нельзя.

[ЗАЩИТИТЬ]

Для снимков, которые вы не хотите удалить по ошибке, можно установить защиту.

1 Выберите [ЗАЩИТИТЬ] в меню режима [ВОСП.]. (P21)

2 Для выбора [ОДИН СН.] или [НЕСКОЛ.] нажмите ▲/▼, а затем нажмите [MENU/SET].

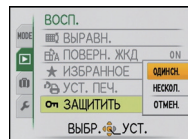

[ОДИН СН.]

[НЕСКОЛ.]

3 Выберите снимок, а затем нажмите [MENU/SET].

При выборе [НЕСКОЛ.]

- Повторите эти шаги для каждого снимка.
- Настройки отменяются при повторном нажатии [MENU/SET].



Для выбора снимка нажмите ◀/▶.

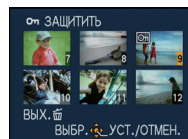

Нажмите ▲/▼/◀/▶ для выбора снимков.

4 Нажмите [🗑️] для возвращения к экрану меню.

- Чтобы закрыть меню, нажмите [MENU/SET].

■ Отмена всех настроек [ЗАЩИТИТЬ]

1 На экране, показанном на шаге [ОТМЕН.], выберите **2**, а затем нажмите [MENU/SET].

2 Для выбора [ДА] нажмите ▲, а затем нажмите [MENU/SET].

3 Чтобы закрыть меню, нажмите [MENU/SET].

- При нажатии [MENU/SET] во время отмены защиты, отмена защиты будет остановлена.

📌 Примечание

- Настройка защиты может не действовать на другой аппаратуре.
- Даже защищенные снимки на встроенной памяти и на карточке будут удалены при форматировании встроенной памяти или карточки.
- Даже если снимки на карте памяти SD или SDHC не защищены, их нельзя удалить, если переключатель защиты карты от записи установлен в положение [LOCK].

[ДУБЛ. ЗВУК.]

Звук можно записать после выполнения съемки.

1 Выберите [ДУБЛ. ЗВУК.] в меню режима [ВОСП.]. (P21)

2 Для выбора снимка нажмите ◀/▶, а затем для записи звука нажмите [MENU/SET].

- Если звук уже был записан, появится экран сообщения [ПЕРЕЗАПИСАТЬ ДАННЫЕ ЗВУКА?]. Нажмите ▲ для выбора [ДА], а затем нажмите [MENU/SET] для начала записи звука. (Первоначальный звук будет перезаписан.)
- Звук записывается через встроенный микрофон фотокамеры.
- При нажатии [] дублирование звука отменяется.



3 Нажмите [MENU/SET] для остановки записи.

- Остановка выполняется автоматически после записи в течение приблизительно 10 без нажатия [MENU/SET].



4 Нажмите [] для возвращения к экрану меню.

- Чтобы закрыть меню, нажмите [MENU/SET].

Примечание

- Дублирование звука может работать неправильно со снимками, записанными на другом оборудовании.
- Дублирование звука не работает с видео и защищенными снимками.
- Звук видео или снимки со звуком, выполненные с помощью данной камеры, невозможно воспроизвести на более старых моделях цифровых камер Panasonic (LUMIX), выпущенных до июля 2008 года.

[РЕД. РАСП. ЛИЦ]

Можно удалять или изменять информацию, касающуюся распознавания лиц, для выбранного снимка.

1 Выберите [РЕД. РАСП. ЛИЦ] в меню режима [ВОСП.]. (P21)

2 Для выбора [REPLACE] или [DELETE] нажмите ▲/▼, а затем нажмите [MENU/SET].

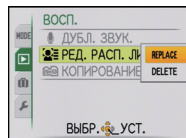

3 Нажмите ◀/▶ для выбора снимка, а затем нажмите [MENU/SET].

- Невозможно выбрать снимки, для которых информация, касающаяся распознавания лиц, не зарегистрирована.



4 Нажатием ◀/▶ выберите человека и затем нажмите [MENU/SET].

- [DELETE] → шаг 6.
- Нельзя выбрать человека, который не был зарегистрирован.



5 Нажатием ▲/▼/◀/▶ выберите человека, которого следует заменить, затем нажмите [MENU/SET].

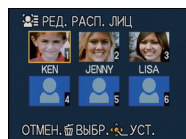

6 Для выбора [ДА] нажмите ▲, а затем нажмите [MENU/SET].

7 Чтобы вернуться к экрану меню, нажмите [🗑️].

- Чтобы закрыть меню, нажмите [MENU/SET].

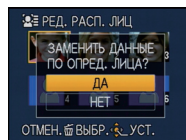

Примечание

- Удаленную информацию, связанную с [ОПРЕД. ЛИЦА], восстановить нельзя.
- Если вся информация, касающаяся распознавания лиц, для снимка отменена, снимок не будет распределен по категориям с помощью распознавания лиц в [ВОСПР. КАТ.].
- Нельзя редактировать информацию о распознавании лиц для защищенных снимков.

[КОПИРОВАНИЕ]

Можно копировать данные выполненных снимков со встроенной памяти на карту, с карты на встроенную память или с карты в специальную папку буфера обмена.

- При копировании снимков буфера обмена на карту памяти выберите [КОПИРОВАНИЕ] в меню воспроизведения буфера обмена (P111).

1 Выберите [КОПИРОВАНИЕ] в меню режима [ВОСП.]. (P21)**2 Для выбора направления копирования нажмите ▲/▼, а затем нажмите [MENU/SET].**

: Все изображения во встроенной памяти будут одновременно скопированы на карточку.
→ интервал 4.

: Один снимок копируется с карты во встроенную память. → интервал 3.

: Изображения копируются с карты в специальную папку буфера обмена (встроенную память) по одному за раз. (Видеоизображения скопировать нельзя.) → интервал 3.

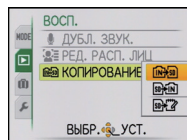

**3 Нажмите ◀/▶ для выбора снимка, а затем нажмите [MENU/SET].****4 Для выбора [ДА] нажмите ▲, а затем нажмите [MENU/SET].**

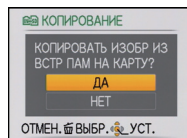
- При нажатии [MENU/SET] во время копирования снимков из встроенной памяти на карточку копирование прекратится.
- Запрещается выключать камеру в какой-либо момент во время процесса копирования.

**5 Нажмите [] для возвращения к экрану меню.**

- Чтобы закрыть меню, нажмите [MENU/SET].
- При копировании со встроенной памяти на карту все снимки копируются, а затем экран автоматически возвращается к экрану воспроизведения.

Примечание

- При копировании данных снимков из встроенной памяти на карту с недостатком свободного места данные снимков копируются только наполовину. Рекомендуется использовать карту, на которой больше свободного места, чем во встроенной памяти (около 40 МБ).
- Если в пункте назначения существует снимок с таким же названием (номер папки/номер файла), что и у подлежащего копированию снимка, при выбранном , создается новая папка, и снимок копируется. Если в пункте назначения существует снимок с таким же названием (номер папки/номер файла), что и у подлежащего копированию снимка, при выбранном , снимок не копируется. (P159)
- Копирование может занять продолжительное время.
- Копируются только снимки, сделанные цифровой фотокамерой Panasonic (LUMIX). (Даже если снимки были сделаны фотокамерой Panasonic, некоторые снимки могут не копироваться после их редактирования с помощью компьютера.)
- Настройки печати исходных снимков скопированы не будут. После завершения копирования повторно установите настройки печати.

Подсоединение к персональному компьютеру

Записанные снимки можно импортировать на компьютер, подключив фотокамеру к компьютеру.

- Импортированные снимки можно легко распечатать или отправить почтой. Это удобно сделать при помощи программного обеспечения "PHOTOfunSTUDIO", которое находится на компакт-диске CD-ROM (входящем в комплект поставки).
- Прочтите отдельную инструкцию по эксплуатации для поставляемого в комплекте программного обеспечения, чтобы получить больше информации о программном обеспечении, имеющемся на компакт-диске (поставляется в комплекте), и способе его установки.

Подготовка:

Включите фотокамеру и компьютер.

Извлеките карту перед использованием снимков со встроенной памяти.

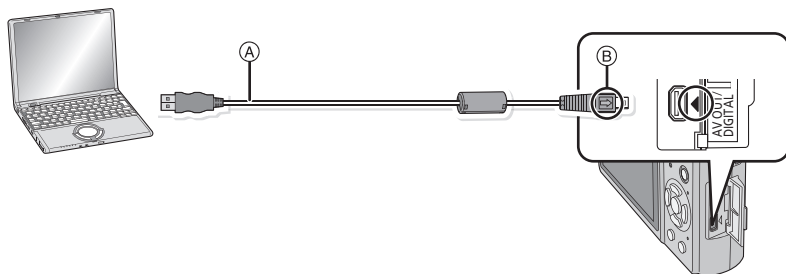

Ⓐ Кабель подсоединения USB (поставляется)

- Проверьте направления разъемов и вставьте или извлеките их, не допуская перекосов. (В противном случае разъемы могут принять изогнутую форму, что повлечет за собой проблемы.)

Ⓑ Совместите отметки и вставьте.

- Используйте аккумулятор с достаточным зарядом или адаптер переменного тока (поставляется отдельно) и разъем постоянного тока (поставляется отдельно). Если заряд аккумулятора снизится в процессе обмена данными между камерой и ПК, загорится индикатор состояния и раздастся предупреждающий звуковой сигнал. Прочитайте раздел "Безопасное отключение соединительного кабеля USB" (P140), прежде чем отсоединить соединительный кабель USB. В противном случае, данные могут быть повреждены.

1

Подключите фотокамеру к компьютеру при помощи кабеля USB Ⓐ (поставляется).

- Не используйте никакие другие кабели USB, помимо входящего в комплект. Использование других кабелей, помимо поставляемого в комплекте соединительного кабеля USB, может привести к неисправности.

2 Чтобы выбрать [PC] нажмите ▲/▼, а затем нажмите [MENU/SET].

- При предварительной установке [РЕЖИМ USB] (P28) на [PC] в меню [НАСТР.] камера будет автоматически подключаться к ПК без отображения экрана выбора [РЕЖИМ USB]. Это удобно, поскольку не приходится выполнять такую установку каждый раз при подключении к ПК.
- Если камера подключена к ПК при установке [РЕЖИМ USB] на [PictBridge(PTP)], на экране ПК может появиться сообщение. Выберите [Cancel], чтобы закрыть экран, и отключите камеру от ПК. Затем снова установите [РЕЖИМ USB] на [PC].

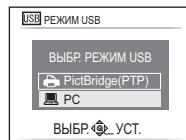

3 Дважды щелкните мышью по [Removable Disk] в [My Computer].

- При использовании Macintosh накопитель отображается на рабочем столе. (Отображается "LUMIX", "NO_NAME" или "Untitled".)

4 Дважды щелкните мышью по папке [DCIM].

5 При помощи операции перетаскивания переместите требуемые фотоснимки или папку с фотоснимками в любую другую папку на ПК.

■ Безопасное отключение соединительного кабеля USB

- Для отключения аппаратного оборудования воспользуйтесь значком “Safely Remove Hardware” (Безопасное отключение оборудования) на панели задач ПК. Если этот значок не отображается, убедитесь, что на ЖКД мониторе цифровой камеры не отображается [ДОСТУП], прежде чем отключать аппаратное оборудование.

📌 Примечание

- Данная камера не может стоять вертикально при подключенном адаптере переменного тока. Если камеру нужно положить для эксплуатации, рекомендуется класть ее на мягкую ткань.
- Выключайте камеру перед подключением или отключением сетевого адаптера (поставляется отдельно).
- Прежде чем вставлять или извлекать карту, выключите камеру и отключите соединительный кабель USB. В противном случае, данные могут быть повреждены.
- Если камера подключена в режиме буфера обмена, данные встроенной памяти отображаются даже при вставленной карте.

■ Просмотр содержимого встроенной памяти или карты при помощи ПК (состав папки)

● Встроенная память

● Карта

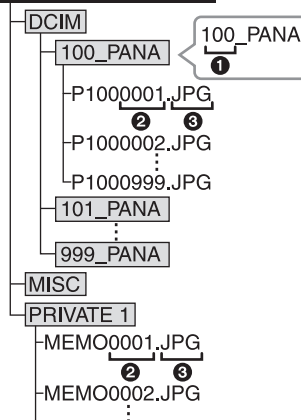

- | | | |
|---|----------------------------|----------------------|
| ① | Номер папки | |
| ② | Номер файла | |
| ③ | JPG: | Снимки |
| | MOV: | Видео |
| | MISC: | Печать DPOF |
| | | Избранное |
| | PRIVATE1: | Снимки буфера обмена |
| | (Только встроенная память) | |

Новая папка создается при выполнении снимков в следующих ситуациях.

- После выполнения [СБРОС №] (P27) в меню [НАСТР.]
- Если вставлена карта, содержащая папку с тем же номером папки (например, если снимки выполнены при помощи другой марки камеры)
- Если в папке находится снимок с номером файла 999

■ Подключение в режиме PTP (только Windows® XP, Windows Vista® и Mac OS X)

Установите [РЕЖИМ USB] в [PictBridge(PTP)].

Данные могут теперь считываться только с карты на ПК.

- Если на карте находится 1000 снимков или более, снимки могут не импортироваться в режиме PTP.

Печать снимков

При подключении камеры к принтеру с поддержкой PictBridge можно выбрать снимки, которые нужно распечатать, и отдать команду начала печати с монитора ЖКД камеры.

Подготовка:

Включите фотокамеру и принтер.

Извлеките карту перед распечаткой снимков со встроенной памяти.

Выполните на принтере настройки качества печати и другие перед печатью снимков.

Установите переключатель режимов в любое положение, кроме [P].

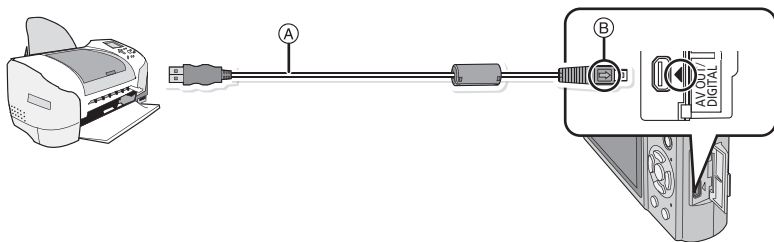

Ⓐ Кабель подсоединения USB (поставляется)

- Проверьте направления разъемов и вставьте или извлеките их, не допуская перекосов. (В противном случае разъемы могут принять изогнутую форму, что повлечет за собой проблемы.)

Ⓑ Совместите отметки и вставьте.

- Используйте аккумулятор с достаточным зарядом или адаптор переменного тока (поставляется отдельно) и разъем постоянного тока (поставляется отдельно). Если заряд аккумулятора снизится, когда камера подключена к принтеру, загорится индикатор состояния и раздастся предупреждающий звуковой сигнал. Если это произойдет во время печати, немедленно остановите печать. Если печать не выполняется, отсоедините кабель USB.

1 Подключите фотокамеру к принтеру при помощи кабеля USB Ⓐ (поставляется).

- Когда камера подключена к принтеру, появляется значок, запрещающий отсоединять кабель [P]. Не отсоединяйте кабель USB, пока отображается [P].

2 Для выбора [PictBridge(PTP)] нажмите ▲/▼, а затем нажмите [MENU/SET].

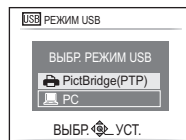

Примечание

- Данная камера не может стоять вертикально при подключенном адаптере переменного тока. Если камеру нужно положить для эксплуатации, рекомендуется класть ее на мягкую ткань.
- Не используйте никакие другие кабели USB, помимо входящего в комплект. Использование других кабелей, помимо поставляемого в комплекте соединительного кабеля USB, может привести к неисправности.
- Выключайте камеру перед подключением или отключением сетевого адаптера (поставляется отдельно).
- Прежде чем вставлять или извлекать карту, выключите камеру и отключите соединительный кабель USB.
- Нельзя переключаться между встроенной камерой и картой, когда камера подключена к принтеру. Отключите соединительный кабель USB, вставьте (или извлеките) карту, а затем подключите соединительный кабель USB к принтеру снова.
- Снимки записаны в режиме буфера обмена, скопируйте их на карту (P111), а затем распечатайте.

Выбор и печать одного снимка

- 1 Нажмите ◀/▶ для выбора снимка, а затем нажмите [MENU/SET].

- Сообщение исчезнет приблизительно через 2 секунды.

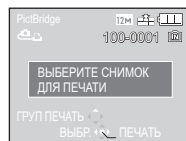

- 2 Для выбора [ЗАПУСК ПЕЧ.] нажмите ▲, а затем нажмите [MENU/SET].

- Информация об элементах, которые можно установить перед началом печати снимков, приведена на P144.
- Для прерывания процесса печати нажмите [MENU/SET].
- После печати отсоедините кабель USB.

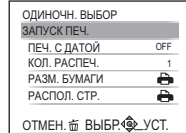

Выбор и печать нескольких снимков

1 Нажмите **▲**.

2 Для выбора необходимого параметра нажмите **▲/▼**, а затем нажмите **[MENU/SET]**.

- При появлении экрана проверки печати выберите **[ДА]** и распечатайте снимки.



| Параметр | Описание настроек |
|--------------------------|---|
| [МНОЖЕСТВ. ВЫБОР] | Несколько снимков печатаются одновременно. <ul style="list-style-type: none"> • Нажмите ▲/▼/◀/▶ для выбора снимков, а затем при нажатии [DISPLAY] появляется на снимках, которые нужно напечатать. (При повторном нажатии [DISPLAY] настройка отменяется.) • После выбора снимков нажмите [MENU/SET]. |
| [ВЫБРАТЬ ВСЕ] | Печать всех сохраненных снимков. |
| [УСТ. ПЕЧ.(DPOF)] | Печать только снимков, отмеченных в [УСТ. ПЕЧ.] . (P132) |
| [ИЗБРАННОЕ]* | Печать только снимков, отмеченных как избранные. (P131) |

* Только если для **[ИЗБРАННОЕ]** установлено **[ON]** и имеются снимки, отмеченные как избранные. (P131)

3 Для выбора **[ЗАПУСК ПЕЧ.]** нажмите **▲**, а затем нажмите **[MENU/SET]**.

- Информация об элементах, которые можно установить перед началом печати снимков, приведена на P144.
- Для отмены печати нажмите **[MENU/SET]**.
- После печати отсоедините кабель USB.



Настройки печати

Выберите установите элементы на экране при выполнении шага 2 для операции “Выбор и печать одного снимка” и шага 3 для операции “Выбор и печать нескольких снимков”.

- Для распечатки снимков на бумаге, размер или макет которой не поддерживается фотокамерой, установите [РАЗМ. БУМАГИ] или [РАСПОЛ. СТР.] в  и задайте размер бумаги или макет на принтере. (Подробная информация приводится в руководстве пользователя принтера.)
- При выборе [УСТ. ПЕЧ.(DPOF)] элементы [ПЕЧ. С ДАТОЙ] и [КОЛ. РАСПЕЧ.] не отображаются.

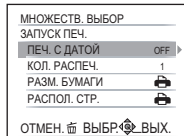

[ПЕЧ. С ДАТОЙ]

| Параметр | Описание настроек |
|----------|--------------------------|
| [OFF] | Дата не распечатывается. |
| [ON] | Дата распечатывается. |

- Если принтер не поддерживает печать даты, дата не может быть распечатана на снимке.
- Поскольку настройки принтера могут иметь более высокий приоритет, чем настройки печати даты, необходимо проверить также печать на принтере с настройкой даты.
- При печати изображений с отпечатком символов не забудьте установить печать с датой на [OFF], иначе дата напечатается сверху.



Примечание

При обращении в фотоателье для печати снимков

- Для случая печати даты с использованием [ОТПЕЧ СИМВ] (P125) или настройки печати даты во время настройки [УСТ. ПЕЧ.] (P132) перед фотоателье дату можно напечатать в фотоателье.

[КОЛ. РАСПЕЧ.]





Можно установить до 999 отпечатков.

[РАЗМ. БУМАГИ]

| Параметр | Описание настроек |
|---|---|
|  | Преимущество имеют настройки на принтере. |
| [L/3.5"×5"] | 89 мм×127 мм |
| [2L/5"×7"] | 127 мм×178 мм |
| [POSTCARD] (ОТКРЫТКА) | 100 мм×148 мм |
| [16:9] | 101,6 мм×180,6 мм |
| [A4] | 210 мм×297 мм |
| [A3] | 297 мм×420 мм |
| [10×15cm] | 100 мм×150 мм |
| [4"×6"] | 101,6 мм×152,4 мм |
| [8"×10"] | 203,2 мм×254 мм |
| [LETTER] (ПИСЬМО) | 216 мм×279,4 мм |
| [CARD SIZE] (КАРТОЧКА) | 54 мм×85,6 мм |

• Размеры бумаги, не поддерживаемые принтером, отображаться не будут.

[РАСПОЛ. СТР.]**(Макеты для печати, которые могут быть заданы на этой фотокамере)**

| Параметр | Описание настроек |
|---|---|
|  | Преимущество имеют настройки на принтере. |
|  | 1 снимок без рамки на 1 странице |
|  | 1 снимок с рамкой на 1 странице |
|  | 2 снимка на 1 странице |
|  | 4 снимка на 1 странице |

- Если принтер не поддерживает макет страницы, параметр не может быть выбран.

■ Печать макетов**Печать одного фотоснимка несколько раз на 1 листе бумаги**

Например, если один и тот же снимок нужно распечатать 4 раза на 1 листе бумаги, установите [РАСПОЛ. СТР.] на , а затем установите [КОЛ. РАСПЕЧ.] на 4 для снимка, который нужно распечатать.

При печати различных снимков на 1 листе бумаги

Например, если нужно напечатать 4 разных снимка на 1 листе бумаги, установите [РАСПОЛ. СТР.] на  и затем установите [КОЛ. РАСПЕЧ.] на 1 для каждого из 4 снимков.

 Примечание

- Если во время печати индикатор  горит оранжевым цветом, фотокамера получает от принтера сообщение об ошибке. После завершения печати убедитесь в работоспособности принтера.
- Если количество отпечатков слишком большое, снимки могут печататься в несколько заходов. В таком случае указываемое оставшееся количество отпечатков может отличаться от заданного количества.

Режим [ВОСП.]: 

Воспроизведение фотоснимков на экране телевизора

Воспроизведение фотоснимков при помощи кабеля AV (поставляется)

Подготовка:

Установите [ФОРМАТ ТВ]. (P28)

Выключите камеру и телевизор.

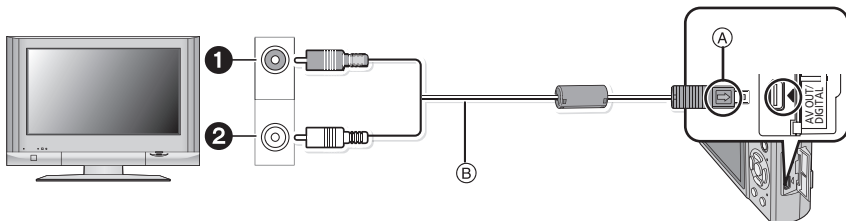

❶ Желтый: к разъему видеовхода

❷ Белый: к разъему аудиовхода

Ⓐ Совместите отметки и вставьте.

Ⓑ AV кабель (входит в комплект поставки)

• Проверьте направления разъемов и вставьте или извлеките их, не допуская перекосов. (В противном случае разъемы могут принять изогнутую форму, что повлечет за собой проблемы.)

1 Подключите кабель AV Ⓑ (поставляются) к разъемам видеовхода и аудиовхода на телевизоре.

2 Подключите кабель AV к разъему [AV OUT] фотокамеры.

3 Включите телевизор и выберите внешний вход.

4 Включите фотокамеру.

Примечание

- В зависимости от [ФОРМАТ], черные полосы могут отображаться сверху и снизу или слева и справа от изображений.
- Не использовать любые другие кабели AV, за исключением поставляемого.
- Прочтите руководство пользователя телевизора.
- При воспроизведении вертикальных изображений они могут быть смазанными.
- Установив [ВИДЕО ВЫХ.] в меню [НАСТР.] можно просматривать на телевизоре изображения в других странах (регионах), которые используют системы NTSC или PAL.

Воспроизведение фотоснимков на телевизоре с гнездом для карты памяти SD

Карта памяти SD с записанными снимками может воспроизводиться на телевизорах с гнездом для карты памяти SD.

Примечание

- В зависимости от модели телевизора, изображения могут не отображаться в полноэкранном режиме.
- Видео не воспроизводится. Для воспроизведения видео подключите фотокамеру к телевизору с помощью кабеля AV (поставляется).
- Невозможно воспроизвести снимки с карт SDHC на телевизоре, не поддерживающем данные карты.

Воспроизведение на телевизоре с использованием компонентного гнезда

Позволяет просматривать снимки и видео высокого качества на телевизоре, подключив к нему камеру при помощи компонентного кабеля (DMW-HDC2; не входит в комплект поставки). Компонентный выход – это выход формата 1080i. Подключите фотокамеру к телевизору, совместимому с 1080i.

Подготовка: Выключите камеру и телевизор.

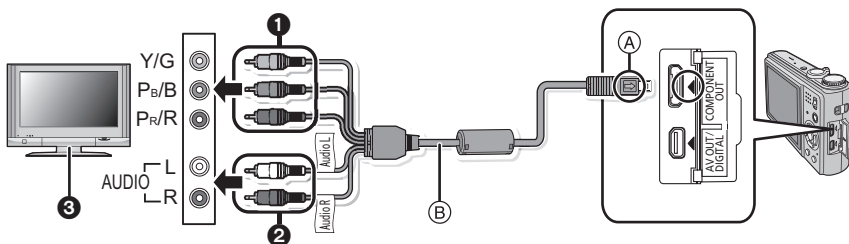

1 Компонентные штекеры:

Подключите штекеры к гнездам компонентного видеовхода того же цвета на телевизоре. (Обозначение на телевизоре может быть другим.)

2 Штекеры аудиоразъема: к разъему аудиовхода

3 Телевизор с компонентным гнездом

A Совместите отметки и вставьте.

B Компонентный кабель (DMW-HDC2; поставляется отдельно)

- Проверьте направления разъемов и вставьте или извлеките их, не допуская перекосов. (В противном случае разъемы могут принять изогнутую форму, что повлечет за собой проблемы.)

1 Подключите компонентный кабель **B** (DMW-HDC2; поставляется отдельно) в гнезда компонентного входа и аудиовхода на телевизоре.

2 Подключите компонентный кабель к гнезду [COMPONENT OUT] камеры.

3 Включите телевизор и переключите его на компонентный вход.

4 Включите фотокамеру.

- Воспроизведение снимков. (Кроме буфера обмена)

**Примечание**

- В зависимости от [ФОРМАТ] снизу и сверху от снимков (либо слева и справа от них) возможно появление черных полос.
- Используйте только оригинальный компонентный кабель фирмы «Panasonic» (DMW-HDC2; не входит в комплект поставки).
- Воспроизведение звука будет монофоническим.
- При воспроизведении вертикальных изображений они могут быть смазанными.
- Изображение на ЖК мониторе не воспроизводится, если к нему подключен компонентный кабель.
- Возможно неправильное отображение снимков на экране некоторых телевизоров.
- Прочтите руководство пользователя телевизора.
- При подключенном компонентном кабеле нельзя использовать следующие функции.
– [РЕЖИМ ЖКД]/[ГИСТОГРАММА]/[АВТ.ДЕМО.РЕЖ.]/[РЕД ЗАГОЛ]/[ОТПЕЧ СИМВ]/[ИЗМ. РАЗР.]/[ПОДРЕЗКА]/[ВЫРАВН.]/[ДУБЛ. ЗВУК.]/[РЕД. РАСП. ЛИЦ]/[КОПИРОВАНИЕ]/[НЕСКОЛ.] настройки [УСТ. ПЕЧ.]/[НЕСКОЛ.] настройки [ЗАЩИТИТЬ]/[УДАЛ. НЕСКОЛЬКО]

Вид экрана

■ При записи

Запись в нормальном режиме съемки [📷] (Исходные настройки)

- 1 Режим записи
- 2 Режим вспышки (P56)
- 3 Участок автофоку-сировки (P44)
- 4 Фокус (P44)
- 5 Размер снимка (P92)
- 6 Качество (P93)
- 7 Индикатор аккумулятора (P12)
- 8 Количество записываемых снимков (P170)
- 9 Встроенная память (P16)
📄: Карта (P16) (отображается только во время записи)
- 10 Состояние записи
- 11 Светочувствительность ISO (P95)
- 12 Скорость затвора (P44)
- 13 Показатель диафрагмы (P44)
- 14 Оптический стабилизатор изображения (P105)/
[[📷]]: Индикатор предупреждения о дрожании (P45)

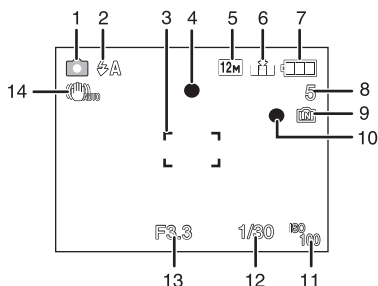

■ При воспроизведении

- 1 Режим воспроизведения (P49)
- 2 Защищенный снимок (P134)
- 3 Избранное (P131)
- 4 Индикация текстовой отметки (P125)
- 5 Размер снимка (P92)
- 6 Значок видео (P120)
- 7 Индикатор аккумулятора (P12)
- 8 Папка/Файловый номер (P140)
- 9 Встроенная память (P16)
- 10 Оставшееся время воспроизведения (P120): 8m30s
- 9 Номер страницы/Всего снимков
- 10 Время записи видео (P120): 8m30s
- 11 Гистограмма (P55)
- 12 Компенсация экспозиции (P64)
- 13 Информация о записи (P54)
- 14 Настройки избранного (P131)
- 15 Дата и время записи/Настройки пункта назначения во время путешествия (P34)/
Имя* (P73, 88)/Месторасположение (P33)/Запись (P123)
- 16 Возраст (P73)
- 17 Количество дней, прошедших с даты начала поездки (P31)
- 18 Яркость монитора ЖКД (P25)
- 19 Количество отпечатков (P132)
- 20 Воспроизведение звука (P120)

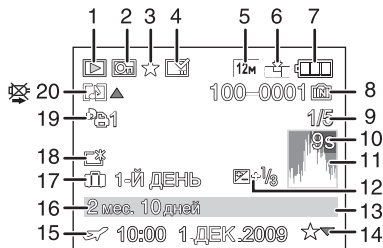

- Индикатор предупреждения отсоединения кабеля (P141)
- * Имя, зарегистрированное в [ОПРЕД. ЛИЦА], не выводится на экран для изображений с именами, заданными в [РЕБЕНОК1]/[РЕБЕНОК2] и [ДОМ.ЖИВОТНОЕ] (меню режима сцены), [МЕСТОПОЛОЖ.] (меню режима поездки), или символами, заданными в [РЕД ЗАГОЛ].

Предосторожности при использовании фотокамеры

Оптимальное использование фотокамеры

Не роняйте и не ударяйте камеру, а так же не подвергайте ее воздействию большого давления.

- Старайтесь не ударять и не ронять сумку/футляр, в которую вы положили фотокамеру, поскольку удар может привести к повреждению фотокамеры, объектива либо ЖКД монитора.
- Не прикрепляйте никаких других предметов к ремешку, поставляемому вместе с фотокамерой. При хранении такой предмет может надавить на монитор ЖКД и повредить его.
- Не пользуйтесь бумажными пакетами для переноски фотокамеры, поскольку бумажный пакет легко может порваться, а фотокамера упасть и повредиться.
- Для защиты камеры мы настоятельно рекомендуем приобрести прочную сумку/футляр у местного дилера.

Держать фотокамеру как можно дальше от намагниченного оборудования (например, микроволновой печи, телевизора, оборудования для видеоигр и т. п.).

- При использовании фотокамеры на телевизоре или вблизи него снимки и звуки могут искажаться под действием электромагнитных волн.
- Не пользоваться фотокамерой вблизи сотового телефона, так как он может вызвать помехи, отрицательно влияющие на снимки и звук.
- Записанные данные могут быть заперчены или снимки могут быть искажены под действием сильных магнитных полей, создаваемых динамиками или крупными двигателями.
- Электромагнитное излучение, создаваемое микропроцессорами, может отрицательно влиять на фотокамеру, вызывая искажения снимков и звука.
- Если фотокамера работает со сбоями под влиянием намагниченного оборудования, следует отключить ее и вынуть аккумулятор или отсоединить адаптер пер. тока (не входит в комплект поставки), затем снова подсоединить аккумулятор или адаптер перем. тока и включить фотокамеру.

Не пользоваться фотокамерой возле радиопередатчиков или высоковольтных линий.

- Если производить съемку возле радиопередатчиков или высоковольтных линий, качество снимков или звука может от этого значительно пострадать.

Пользуйтесь только поставляемыми шнурами и кабелями. При использовании принадлежностей, которые не входят в комплект поставки, пользуйтесь шнурами и кабелями, поставляемыми с принадлежностями.

Не удлиняйте шнуры и кабели.

Не допускайте попадания на фотокамеру инсектицидов и летучих химических веществ.

- Такие химические вещества при попадании на фотокамеру могут вызывать деформацию корпуса и отслаивание отделки поверхности.
- Не допускайте длительного контакта резиновых или пластиковых материалов с фотокамерой.

Очистка

Перед очисткой камеры извлеките аккумулятор или разъем постоянного тока (поставляется отдельно) или извлеките сетевую вилку из розетки. Затем вытрите камеру сухой мягкой тканью.

- Если камера сильно загрязнена, ее можно очистить, вытерев загрязнения отжатой влажной тканью, а затем сухой тканью.
- Не используйте для очистки камеры такие растворители, как бензол, разбавитель, спирт, моющие средства для кухни и т. д., поскольку это может привести к ухудшению состояния внешнего корпуса либо отслоению покрытия.
- При использовании ткани с пропиткой химическим веществом обязательно следуйте прилагаемой к ней инструкции.

Информация о ЖК дисплее

- Нельзя сильно надавливать на ЖК дисплей. Это может повлечь за собой искажение цветов на дисплее и нарушение его нормальной работы.
- Изображение, появляющееся на ЖК-дисплее при включении холодной камеры, вначале несколько темнее обычного. При увеличении температуры внутри камеры яркость изображения восстанавливается.

Для производства экрана монитора ЖКД используется чрезвычайно точная технология. Тем не менее, на экране могут быть видны в небольшом количестве черные или яркие цветные точки (красные, синие или зеленые). Это не является неисправностью. На экране ЖК-дисплея находится более чем 99,99% рабочих пикселей и не более, чем 0,01% нерабочих (полностью потухших или негаснущих). Эти точки не записываются при сохранении снимка в памяти камеры или на карте памяти.

Информация об объективе

- Нельзя сильно нажимать на объектив.
- Не оставляйте камеру с обращенным к солнцу объективом, поскольку солнечные лучи могут привести к неисправности камеры. Также соблюдайте осторожность, кладя камеру вне помещения или возле окна.

Аккумулятор

Данный аккумулятор является литиево-ионным аккумулятором. Его способность генерировать питание основывается на химической реакции, происходящей внутри него. Эта реакция подвержена влиянию окружающей температуры и влажности и, если температура слишком высокая или слишком низкая, то рабочее время аккумулятора сокращается.

После использования извлеките аккумулятор.

- Хранить вынутый аккумулятор в специальном футляре для аккумулятора (поставляется в комплекте).

Если вы случайно уронили аккумулятор, проверьте, не деформировались ли корпус и полюса.

- Использование деформированного аккумулятора в фотокамере может повредить фотокамеру.

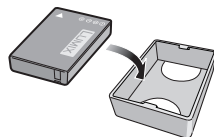

Носите с собой запасные заряженные аккумуляторы.

- Учтите, что срок службы аккумулятора сокращается при низкой температуре, например на лыжных трассах.
- Не забудьте взять с собой в поездку зарядное устройство (поставляется в комплекте). Тогда вы сможете заряжать аккумулятор во время поездки.

Утилизация отработанных аккумуляторов.

- Аккумуляторы имеют ограниченный срок службы.
- Не бросайте аккумуляторы в огонь, так как они могут взорваться.

Не допускайте контакта полюсов аккумулятора с металлическими предметами (например, ожерельями, шпильками для волос и т.п.).

- Это может привести к короткому замыканию, выделению тепла и, как следствие, ожогам при контакте с аккумулятором.

Зарядное устройство

- При использовании зарядного устройства аккумулятора возле радиоприемника прием может ухудшиться.
- Храните зарядное устройство на расстоянии не менее 1 м от радиоустройств.
- При работе зарядного устройства может быть слышно жужжание. Это не неисправность.
- После использования не забудьте отключить устройство питания от электрической розетки. (Включенное в розетку зарядное устройство потребляет незначительный ток.)
- Держите клеммы зарядного устройства и аккумуляторов чистыми.

Карта

Не оставляйте карту в местах с высокой температурой, в местах, подверженных влиянию электромагнитных волн или статического электричества, или под прямыми солнечными лучами.

Не изгибайте и не бросайте карту.

- Карта может быть повреждена или записанное на нее содержимое может быть повреждено или стерто.
- После использования и при хранении или переноске карты положите ее в футляр для карты или в чехол.
- Не допускайте попадания грязи, пыли или воды на разъемы на обратной стороне карты. Не прикасайтесь к разъемам пальцами.

Примечание, касающееся передачи другим лицам либо утилизации карты памяти

- Форматирование или удаление с использованием данной камеры или ПК только изменяет данные управления файлом, но полностью не удаляет данные с карты памяти. Рекомендуется физически уничтожить карту памяти либо воспользоваться имеющимся в продаже компьютерным программным обеспечением для удаления данных, чтобы полностью стереть данные на карте памяти, прежде чем передавать ее другому лицу или утилизировать.

За управление данными в карте отвечает пользователь.

О личных данных

Если установлены имя или день рождения для [РЕБЕНОК1]/[РЕБЕНОК2]/функции распознавания лиц, эта личная информация хранится в камере и включается в записанное изображение.

Отказ от ответственности

- Информация, включая личные данные, может измениться или исчезнуть из-за ошибочной операции, воздействия статического электричества, повреждения, неисправности, ремонта или других действий. Перед началом эксплуатации обратите внимание на то, что компания Panasonic не несет ответственности за прямой или косвенный ущерб вследствие изменения или исчезновения информации либо личной информации.

При обращении за ремонтом, передаче другому лицу или утилизации

- Повторно установите настройки для защиты личных данных. (P27)
- Если во встроенной памяти хранятся снимки, скопируйте нужные снимки на карту памяти (P137) до форматирования встроенной памяти (P29).
- При обращении за ремонтом выньте карту памяти из камеры.
- При ремонте камеры настройки встроенной памяти и установки могут вернуться к заводским установкам по умолчанию.
- Если вышеуказанные операции невозможно выполнить ввиду неисправности, обратитесь к дилеру, у которого была куплена камера, либо в ближайший сервисный центр.

При передаче другими лицам или утилизации карты памяти см. “Примечание, касающееся передачи другим лицам либо утилизации карты памяти” на P156.

Если камера длительное время не используется

- Храните аккумулятор в сухом прохладном месте с относительно стабильной температурой: [рекомендуемая температура: 15 °C - 25 °C, рекомендуемая влажность: 40% - 60%]
- Всегда вынимайте аккумулятор и карту памяти из камеры.
- Если аккумулятор остается внутри камеры, он разряжается, даже если камера выключена. При длительном хранении аккумулятора внутри камеры он может разрядиться настолько, что станет непригодным даже после подзарядки.
- При длительном хранении аккумулятора рекомендуется заряжать его один раз в год. После полной разрядки аккумулятора выньте его из камеры и храните отдельно от камеры.
- При хранении камеры в шкафу или ящике рекомендуется помещать ее совместно с влагопоглотителем (силикагель).

О данных снимка

- Записанные данные могут быть повреждены или утеряны, если камера выходит из строя ввиду неправильного обращения. Компания Panasonic не несет ответственности за какие-либо убытки, понесенные ввиду потери записанных данных.

Информация о штативах и подставках для фотоаппарата на одной ножке

- При использовании штатива перед установкой на него камеры убедитесь, что штатив установлен устойчиво.
- Во время использования штатива или подставки для фотоаппарата на одной ножке извлечение карты или аккумулятора может оказаться невозможным.
- Убедитесь, что винт штатива или подставки для фотоаппарата на одной ножке во время прикрепления или отсоединения камеры не перекошен. Применяя чрезмерную силу при вращении винта камеры, можно его повредить. Кроме того, корпус камеры и паспортная табличка могут повредиться или поцарапаться, если камера будет слишком сильно притянута к штативу или подставке для фотоаппарата на одной ножке.
- Внимательно прочтите инструкцию по эксплуатации штатива или подставка для фотоаппарата на одной ножке.
- Некоторые штативы или подставки для фотоаппарата на одной ножке нельзя присоединить, когда подключены DC переходник (поставляется отдельно) и адаптер переменного тока (поставляется отдельно).

Сообщения

В некоторых случаях на экран выводятся запросы подтверждения и сообщения об ошибках.

В качестве примеров ниже описаны основные сообщения.

[ДАННАЯ КАРТА ПАМЯТИ ЗАБЛОКИРОВАНА]

- Переключатели защиты карт памяти SD или SDHC перемещаются в положение [ЛОСК]. Для разблокировки переместите переключатель в обратное положение. (P17)

[НЕТ СНИМКОВ ДЛЯ ВОСПРОИЗВ.]

- Запишите снимок или вставьте карту с записанным снимком и просмотрите его.

[ЭТОТ СНИМОК ЗАЩИЩЕН]

- Удалите снимок после снятия настройки защиты. (P134)

[ЭТОТ СНИМОК НЕЛЬЗЯ УДАЛИТЬ]/[НЕКОТОРЫЕ СНИМКИ НЕЛЬЗЯ УДАЛИТЬ]

- Фотоснимки не соответствуют стандарту DCF не могут быть стерты.
 - Для удаления отдельных фотоснимков отформатируйте карту, предварительно скопировав нужные данные на компьютер или другое устройство. (P29)

[НЕЛЬЗЯ ВЫБРАТЬ ДРУГИЕ СНИМКИ ДЛЯ УДАЛЕНИЯ]

- Превышено количество снимков, которое можно установить за один раз при выборе [НЕСКОЛ.] для [УДАЛ. НЕСКОЛЬКО] (P52), [ИЗБРАННОЕ] (P131), [РЕД ЗАГОЛ] (P123), [ОТПЕЧ СИМВ] (P125) или [ИЗМ. РАЗР.] (P127).
 - Уменьшите количество установленных снимков, а затем повторите операцию.
- Выбрано более 999 избранных фотоснимков.

[НЕЛЬЗЯ УСТАНОВИТЬ ДЛЯ ЭТОГО СНИМКА]

- [РЕД ЗАГОЛ], [ОТПЕЧ СИМВ] или [УСТ. ПЕЧ.] нельзя установить для снимков, не соответствующих стандарту DCF.

[НЕДОСТАТОЧНО МЕСТА ВО ВСТР. ПАМЯТИ]/[НА КАРТЕ НЕДОСТАТОЧНО ПАМЯТИ]

- Во встроенной памяти или на карте нет свободного места.
 - При копировании фотоснимков со встроенной памяти на карту (групповое копирование) снимки копируются до заполнения карты.

[НЕ ВСЕ ИЗОБР. МОГУТ БЫТЬ СКОПИРОВАНЫ]/[НЕВОЗМОЖНО ЗАВЕРШИТЬ КОПИРОВАНИЕ]

- Следующие фотоснимки нельзя скопировать.
 - Фотоснимок с таким же именем уже существует на получателе. (Только при копировании с карты на встроенную память.)
 - Файлы не соответствуют стандарту DCF.
- Более того, могут не копироваться снимки, записанные или отредактированные другим оборудованием.

[ОШИБКА ВСТР. ПАМЯТИ ФОРМАТ-ТЬ ВСТР ПАМ?]

- Это сообщение будет отображаться, если встроенная память отформатирована на ПК.
 - Еще раз отформатируйте встроенную память на камере. (P29) Данные на встроенной памяти будут удалены.

[ОШИБКА КАРТЫ ПАМЯТИ ФОРМАТИРОВАТЬ ЭТУ КАРТУ?]

- Формат данной карты не распознается камерой.
 - Отформатируйте карту еще раз при помощи камеры после сохранения необходимых данных на ПК и т.д. (P29)

[ВЫКЛЮЧИТЕ ФОТОКАМЕРУ И СНОВА ВКЛЮЧИТЕ ЕЕ]/[ОШИБКА СИСТ.]

- Данное сообщение появляется, когда камера работает неправильно.
 - Выключите фотокамеру и снова включите. Если сообщение не пропадает, обратитесь в вашем дилере или в ближайший сервисный центр.

[ОШИБКА ПАРАМЕТРА КАРТЫ ПАМЯТИ]/[НЕВОЗМОЖНО ИСПОЛЬЗОВАТЬ ЭТУ КАРТУ ПАМЯТИ.]

- Используйте карту, совместимую с данной камерой. (P17)
- При использовании карт емкостью 4 ГБ или более можно использовать только карту памяти SDHC.

[ОШИБКА КАРТЫ ПАМЯТИ ПРОВЕРЬТЕ КАРТУ]

- При обращении к карте произошла ошибка.
 - Вставить повторно карту памяти.
 - Вставьте другую карту.

[ОШИБКА СЧИТ./ОШИБКА ЗАП. ПРОВЕРЬТЕ КАРТУ]

- Не удалось прочитать или записать данные.
 - Извлеките карту после отключения питания ([OFF]). Вставьте карту снова, включите питание и снова попробуйте выполнить чтение или запись данных.
- Возможно, карта сломана.
 - Вставьте другую карту.

[ЗАПИСЬ ДВИЖ. ИЗОБР. ОТМЕНЕНА ИЗ-ЗА ОГРАНИЧЕНИЙ СКОРОСТИ ЗАПИСИ НА КАРТУ]

- При установке качества снимка на [HD], [WVGA] или [VGA] рекомендуется использовать высокоскоростную карту с обозначением "10MB/s" (10 МБ/с) или выше на упаковке.
- В случае остановки даже после использования карты "10MB/s" (10 МБ/с) или выше скорость записи данных ухудшается, поэтому рекомендуется создать резервную копию, а затем выполнить форматирование (P29).
- Запись видеоклипов может внезапно прерваться — это зависит от типа карты памяти SD или SDHC.

[НЕВОЗМОЖНО СОЗДАТЬ ПАПКУ]

- Каталог нельзя создать, поскольку не осталось свободных номеров для каталогов. (P140)
 - Форматируйте карту после сохранения необходимых данных на ПК и т. д. (P29) При выполнении [СБРОС №] в меню [НАСТР.] после форматирования номер папки сбрасывается на 100. (P27)

[ОТОБРАЖЕНИЕ СНИМКА ДЛЯ 16:9 ТВ]/[ОТОБРАЖЕНИЕ СНИМКА ДЛЯ 4:3 ТВ]

- AV кабель подключен к камере.
 - Нажмите [MENU/SET], если хотите сразу удалить это сообщение.
 - Выберите [ФОРМАТ ТВ] в меню [НАСТР.] для изменения телевизионного формата. (P28)
- Это сообщение также появляется, если кабель USB подключен только к камере. В таком случае присоедините другой конец кабеля USB к ПК или принтеру. (P138, 141)

[ПРИНТ. ЗАНЯТ]/[ПРОВЕРЬТЕ ПРИНТЕР]

- Печать на принтере невозможна.
 - Проверьте принтер.

[КОНЧИЛСЯ ЗАРЯД БАТАРЕИ]

- Заряд встроенного аккумулятора заканчивается.
 - Зарядить аккумулятор.

[ДАННЫЙ АККУМУЛЯТОР ИСПОЛЬЗОВАТЬ НЕЛЬЗЯ]

- Камера не может распознать аккумулятор.
 - Используйте оригинальные аккумуляторы Panasonic. Если данное сообщение появляется даже при использовании оригинального аккумулятора Panasonic, обратитесь к дилеру или в ближайший сервисный центр.
- Аккумулятор не может быть распознан, так как его клеммы загрязнены.
 - Очистите клеммы от загрязнений и т. п.

Устранение неисправностей

Во-первых, попробуйте выполнить следующие операции (P161 до P169).

Если проблема не устраняется, ее можно разрешить, выбрав [СБРОС] (P27) в меню [НАСТР.] при выполнении снимков.

Аккумуляторы и источник питания

Фотокамера не работает даже во включенном состоянии.

- Аккумулятор вставлен неправильно. (P14)
- Ресурс аккумулятора исчерпан.

При включении фотокамеры монитор ЖКД выключается.

- Включен ли [АВТООТКЛ. ЖКД] (P26) в режиме [ЭКОНОМ. РЕЖ.]?
→ Для отмены этих режимов нажмите кнопку затвора наполовину.
- Ресурс аккумулятора исчерпан.

Фотокамера выключается сразу же после включения.

- Ресурс аккумулятора исчерпан.
- Если оставить фотокамеру включенной, аккумулятор разрядится.
→ Часто выключайте фотокамеру, используя экономный режим [ЭКОНОМ. РЕЖ.]. (P26)

Мигает индикатор [CHARGE].

- Не является ли температура аккумулятора чрезмерно высокой или чрезмерно низкой?
Если да, понадобится больше времени, чем обычно, для зарядки аккумулятора, или же зарядка может быть не завершена.
- Не загрязнены ли клеммы зарядного устройства или аккумулятора?
→ Вытрите грязь сухой тканью.

Запись

Снимки не записываются.

- Установлен ли селекторный переключатель [ЗАП.]/[ВОСП.] на [📷]? (P36)
- Правильно ли установлен диск рабочего режима?
- Осталась ли свободная память во встроенной памяти или на карте?
→ Удалите ненужные снимки для увеличения доступной памяти. (P52)

Снимок слишком бледный.

- Снимок может получаться бледным, если объектив загрязнен, например, на объективе имеются отпечатки пальцев.
→ В случае загрязнения объектива выключите камеру, задвиньте корпус объектива (P8) и осторожно протрите поверхность объектива мягкой сухой тканью.

Участок вокруг выполненных снимков становится темным.

- Выполнялись ли снимки со вспышкой с близкого расстояния при трансфокаторе, расположенном возле [W] (1×)?
→ Выполните небольшое увеличение, а затем выполните снимки. (P46)
- Выполнен ли данный снимок в [МАЛОЕ ОТВЕРСТИЕ] в режиме сцены?

Снимки слишком светлые или слишком темные.

- Проверьте, правильно ли установлена компенсация экспозиции. (P64)
- Установка [МИН. ВЫДЕРЖКА] на более высокую скорость может привести к затемнению снимка.
→ Установите [МИН. ВЫДЕРЖКА] (P102) для замедления скорости.

2 или 3 снимка делаются одновременно.

- Установите автоматический брекетинг (P65), [СКОР. СЪЕМКА] (P75), [ИМПУЛЬС ВСПЫШКИ] (P76) в режиме сцены или [СЕРИЙН.СЪЕМК] (P103) меню режима [ЗАП.] на [OFF].

Объект неправильно фокусируется.

- Диапазон фокусировки зависит от режима записи.
→ Установите необходимый режим, соответствующий расстоянию до объекта.
- Объект находится за пределами диапазона фокусировки камеры. (P43)
- Камера трясется (дрожит), или объект незначительно перемещается. (P45)

Записанный снимок размытый.

Оптический стабилизатор изображения не эффективен.

- Скорость затвора уменьшается, когда снимки выполняются в местах с недостаточной освещенностью, поэтому следует прочно держать камеру двумя руками при выполнении снимков. (P38)
- При выполнении снимков с невысокой скоростью затвора следует использовать автоматический таймер. (P63)

Выполнение снимков с использованием автоматической настройки значений экспозиции невозможно.

- Составляет ли количество записываемых снимков 2 или меньше?

Записанный снимок выглядит зернистым. На снимке появляется шум.

- Не слишком ли высокая светочувствительность ISO или не слишком ли низкая скорость затвора?
(На момент поставки камеры светочувствительность ISO установлена на [AUTO]. Поэтому при выполнении снимков в помещении и т. д. появляется шум.)
→ Уменьшите светочувствительность ISO. (P95)
→ Установите [ЦВЕТ.РЕЖИМ] на [NATURAL]. (P104)
→ Снимайте в хорошо освещенных местах.
- Установлено ли [ВЫС. ЧУВСТВ.] или [СКОР. СЪЕМКА] в режиме сцены? Если установлено, разрешение записываемого снимка незначительно уменьшается ввиду обработки с высокой чувствительностью, но это не является неисправностью.

Яркость или цветовой тон записанного снимка отличается от реальной композиции.

- Если запись производится при флуоресцентном освещении, яркость или цветовой тон может слегка измениться в случае увеличения скорости затвора. Это обусловлено свойствами флуоресцентного освещения и не является неисправностью.

На мониторе ЖКД во время съемки появляется красноватая вертикальная линия (тянущееся продолжение).

- Это особенность матриц ПЗС, которая возникает, когда на объекте имеется яркий участок. Некоторая неоднородность может возникать на окружающих участках, но это не является неисправностью. Помеха записывается при съемке видео, но не записывается на фотоснимках.
- При съемке рекомендуется не подвергать экран воздействию солнечного света или любого иного источника яркого освещения.

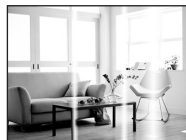

Запись видео прекращается в процессе записи.

- Запись может внезапно прерваться — это зависит от типа карты.
→ При установке качества снимка на [HD], [WVGA] или [VGA] рекомендуется использовать высокоскоростную карту с обозначением "10MB/s" (10 МБ/с) или выше на упаковке.
→ В случае остановки даже после использования карты "10MB/s" (10 МБ/с) или выше скорость записи данных ухудшается, поэтому рекомендуется создать резервную копию, а затем выполнить форматирование (P29).

Объект нельзя заблокировать. (АФ со слежением не выполнена)

- Если объект съемки по краям окрашен в разные цвета, наведите зону автофокусировки на эти конкретные цвета путем выравнивания этой зоны с зоной автофокусировки. (P100)

Объектив

Записанный снимок может быть искажен, или вокруг объекта могут появиться цвета, которых не было на самом деле.

- Объект может быть немного искажен, или границах могут окраситься, в зависимости от степени увеличения, это обусловлено характеристиками объектива. Кроме того, по краям изображение может выглядеть искаженным ввиду увеличенной перспективы при широкоугольной съемке. Это не является неисправностью.

Монитор ЖКД

Монитор ЖКД выключается, хотя камера включена.

- Монитор ЖКД выключается и загорается индикатор состояния, когда выбрано [АВТООТКЛ. ЖКД] (P26) для режима [ЭКОНОМ. РЕЖ.]. [Это не произойдет при использовании сетевого адаптера (поставляется отдельно).] Если оставшийся заряд аккумулятора низкий, для зарядки вспышки может потребоваться больше времени, и время отключения монитора ЖКД также может увеличиться.

На короткое время монитор становится тусклее или ярче.

- Это явление происходит при нажатии кнопки затвора наполовину для установки показателя диафрагмы и не влияет на записываемые снимки.
- Данное явление происходит также в случае изменения яркости при использовании масштабирования на камере или перемещении камеры. Причиной является срабатывание автоматической диафрагмы камеры. Это не является неисправностью.

При съемке в помещении монитор ЖКД мерцает.

- ЖКД монитор может мерцать несколько секунд после включения фотокамеры при съемке внутри помещения при освещении флуоресцентном освещении. Это не неисправность.

Монитор ЖКД слишком яркий или слишком темный.

- Настройте яркость экрана. (P24)
- [ЯРКИЙ ЖКД] активировано. (P25)

На мониторе ЖКД видны черные, красные, синие и зеленые точки.

- Это не неисправность.
Эти пиксели не влияют на записываемые снимки.

На мониторе ЖКД появляются помехи.

- В темных местах, могут появиться помехи для поддержания яркости монитора ЖКД. И не влияет на записываемые снимки.

Вспышка

Вспышка не срабатывает.

- Установлена ли настройка вспышки на [☀]?
→ Изменение настройки вспышки. (P56)
- Режим вспышки недоступен, когда установлен режим автоматической настройки значений экспозиции (P65) или [СЕРИЙН.СЪЕМК] (P103) в меню режима [ЗАП.].

Вспышка сработала несколько раз.

- Если установлено уменьшение эффекта красных глаз (P57), вспышка срабатывает дважды.
- Установлено ли [ИМПУЛЬС ВСПЫШКИ] (P76) в режиме сцены?

Воспроизведение

Воспроизводимый снимок отображается повернутым в произвольном направлении.

- [ПОВЕРН. ЖКД] (P130) установлено на [ON].

Снимок не воспроизводится.

- Установлен ли селекторный переключатель [ЗАП.]/[ВОСП.] на [▶]? (P49)
- Есть ли снимки во встроенной памяти или на карте?
 - Снимки со встроенной памяти появляются, когда не вставлена карта. Данные снимка на карте появляются, когда карта вставлена.
- Возможно, это снимок, название файла которого было изменено на ПК? Если да, то его невозможно воспроизвести на данной камере.

Записанные снимки не отображаются.

- Установлено ли [ВОСПР. КАТ.], [ВОСПР. ПУТЕШ.] или [ВОСПР.ИЗБР.] для воспроизведения?
 - Измените на [НОРМ.ВОСПР.]. (P49)

Номер каталога и файла отображаются как [—] и экран гаснет.

- Является ли данный снимок нестандартным, снимком, отредактированным при помощи ПК, или снимком, выполненным цифровой камерой другой марки?
- Извлекался ли аккумулятор сразу же после выполнения снимка? Выполнялся ли снимок при низком оставшемся заряде аккумулятора?
 - Отформатируйте данные для удаления снимков, упомянутых выше. (P29)
(Будут также удалены другие снимки, и восстановить их будет невозможно. Поэтому нужно выполнять проверку перед форматированием.)

При использовании поиска по календарю снимки отображаются по датам, которые отличаются от фактических дат выполнения снимков.







- Правильно ли установлены часы в камере? (P18)
- При поиске снимков, отредактированных с использованием ПК, или снимков, выполненных на другой аппаратуре, они могут отображаться по датам, которые отличаются от фактических дат выполнения снимков.

На записанном снимке появляются круглые белые пятна, похожие на мыльные пузыри.

- При съемке со вспышкой в местах с недостаточным освещением или помещении круглые белые пятна могут появляться на снимках ввиду отражения вспышкой пылинок, находящихся в воздухе. Это не неисправность. Характерной особенностью в этом случае является изменение количества и расположения круглых пятен.



Красный участок записанного изображения стал черным.

- Если во время выполнения цифрового устранения красных глаз ([, [, [) выполнить снимок объекта, красные элементы которого окружены телесным цветом, эти красные элементы могут быть исправлены на черные ввиду срабатывания функции цифрового устранения красных глаз.
→ При выполнении снимков рекомендуется установить режим вспышки на [, [) или [, или установить [КОРР.КР.ГЛ.] в меню режима [ЗАП.] на [OFF]. (P107)

[ОТОБРАЖЕНИЕ ПИКТОГРАММЫ] появляется на экране.

- Был ли этот снимок записан при помощи другой аппаратуры? В таких случаях данные снимки могут отображаться с ухудшенным качеством.

Звук записанных видеок кадров иногда прерывается.

- Данное устройство автоматически настраивает значение диафрагмы во время записи видеок кадров. Когда это происходит, звук может прерываться. Это не является неисправностью.

Телевизор, компьютер и принтер

Снимок не выводится на экран телевизора.

- Правильно ли фотокамера подключена к телевизору?
→ Установите вход телевизора в режим внешнего входа.
- Выход из гнезда [COMPONENT OUT] невозможен при подключении к ПК или принтеру.
→ Выполняйте подключение только к телевизору.

Области воспроизведения на экране телевизора и на мониторе ЖКД фотокамеры отличаются.

- В зависимости от модели телевизора, снимки могут увеличиваться по горизонтали или по вертикали либо отображаться с обрезанными краями.

Видео нельзя воспроизвести на телевизоре.

- Вы пытаетесь воспроизвести видео с карточки, вставленной непосредственно в разъем на телевизоре?
→ Подключите камеру к телевизору с помощью кабеля AV (входит в комплект поставки) или компонентного кабеля (DMW-HDC2; поставляется отдельно), а затем воспроизведите видео на камере. (P147, 148)



Снимок полностью не выводится на телевизоре.

- Проверьте настройку [ФОРМАТ ТВ]. (P28)

При подключении фотокамеры к компьютеру не удастся скопировать снимок.

- Правильно ли подключена фотокамера к компьютеру?
- Правильно ли фотокамера распознается компьютером?
→ Установите на [PC] в [РЕЖИМ USB]. (P28, 138)

Карта не распознается компьютером. (Распознается встроенная память.)

- Отсоедините кабель USB. Убедитесь, что карта правильно вставлена в фотокамеру и снова подключите кабель.
- Если переключатель режимов установлен на , будет отображаться содержимое встроенной памяти.
→ Установите переключатель режимов в любое положение, кроме .

При подключении фотокамеры к принтеру не удастся распечатать снимок.

- Снимки не могут быть напечатаны при использовании принтера, не поддерживающего PictBridge.
→ Установите на [PictBridge(PTP)] в [РЕЖИМ USB]. (P28, 141)

При печати обрезаются края снимков.

- При использовании принтера с функцией подрезки или печати без рамки перед печатью отключите эту функцию. (Подробную информацию можно найти в руководстве пользователя принтера.)
- При обращении в фотосалон для печати снимков, спросите в фотосалоне могут ли снимки быть распечатаны с обоими краями.

Другое

По ошибке был выбран нечитаемый язык.

→ Нажмите [MENU/SET], выберите значок меню [НАСТР.] [🔧], а затем для задания языка выберите значок [🌐]. (P29)

Иногда при нажатии кнопки затвора наполовину загорается красная лампочка.

- В условиях недостаточной освещенности для облегчения фокусировки на объекте съемки вспомогательная лампочка автофокусировки (P107) загорается красным цветом.

Вспомогательная лампочка автофокусировки не включается.

- Установлен ли параметр [BCP. ЛАМП. АФ] в режиме [ЗАП.] в [ON]? (P107)
- Вспомогательная лампочка автофокусировки не включается в условиях хорошей освещенности.

Фотокамера нагревается.

- При использовании корпус фотокамеры может нагреваться. Это никак не сказывается на характеристиках фотокамеры или качестве снимков.

Объектив щелкает.

- При изменении яркости вследствие изменения увеличения или поворота фотокамеры объектив может издавать щелчки, а изображение на экране может существенно изменяться. Тем не менее, это не влияет на получаемые снимки. Щелчки вызваны автоматической настройкой диафрагмы. Это не неисправность.

Сбилась настройка часов.

- Если камера не используется в течение длительного времени, часы могут сброситься.
→ При появлении сообщения [УСТАНОВИТЕ ЧАСЫ] повторно установите часы.
При съемке без настройки часов записывается время [0:00 0. 0. 0]. (P18)

При выполнении снимков с использованием масштабирования они незначительно искажаются, а участки вокруг объекта содержат цвета, которых нет на самом деле.

- Объект может быть незначительно деформирован, или же границы могут быть окрашены, в зависимости от коэффициента масштабирования — это вызвано техническими характеристиками объектива, но не является неисправностью.

Масштабирование мгновенно останавливается.

- При использовании дополнительного оптического увеличения действие масштабирования временно прекращается. Это не является неисправностью.

Увеличение не достигает максимальной степени.

- Установлен ли камера на режим макро с увеличением? (P62)
Максимальное увеличение в режиме макро с увеличением составляет 3x от цифрового увеличения.

Файлы не записываются с последовательными номерами.

- После выполнения некоторых операций снимки могут записываться в папки с номерами, отличающимися от номеров папок, используемых до выполнения этих операций. (P140)

Номера присваиваются файлам в порядке увеличения.

- При вставке или извлечении аккумулятора без предварительного отключения питания камеры номера папок и файлов для выполненных снимков не будут храниться в памяти. Если питание после этого будет снова включено и сделаны снимки, они могут сохраниться под номерами файлов, которые были назначены предыдущим снимкам.

[ВОЗРАСТ] не отображается правильно.

- Проверьте настройки часов (P18) и дня рождения (P73).

Тубус объектива втянут.

- Тубус объектива втягивается примерно через 15 секунд после переключения с режима [ЗАП.] на режим [ВОСП.].





Когда камеру оставляют в покое, самопроизвольно начинается показ слайдов.

- Для знакомства с функциями камеры используется [АВТ.ДЕМО.РЕЖ.]. Нажмите любую кнопку для возврата камеры на исходный экран.









Количество записываемых снимков и доступное время записи









- Количество записываемых снимков и время записи даны в приближенном значении. (Эти параметры варьируются в зависимости от условий записи и типа карты памяти.)
- Количество записываемых снимков и доступное время записи отличаются в зависимости от объектов.

■ Количество записываемых снимков

| Формат | | 4:3 | | | | | | | |
|--|--------|---|------|---|------|---|-------|---|-------|
| Размер снимка | | 12м | | 8 м (EZ) | | 5 м (EZ) | | 3 м (EZ) | |
| Качество | |  | |  | |  | |  | |
| Встроенная память (Прибл. 40 МБ) | | 5 | 12 | 8 | 17 | 12 | 25 | 27 | 53 |
| Карта | 32 МБ | 3 | 8 | 5 | 11 | 8 | 16 | 18 | 35 |
| | 64 МБ | 8 | 17 | 12 | 24 | 18 | 35 | 38 | 73 |
| | 128 МБ | 17 | 35 | 25 | 50 | 37 | 72 | 77 | 145 |
| | 256 МБ | 35 | 70 | 50 | 98 | 73 | 140 | 150 | 290 |
| | 512 МБ | 70 | 135 | 99 | 195 | 145 | 280 | 300 | 580 |
| | 1 ГБ | 140 | 280 | 200 | 390 | 290 | 560 | 600 | 1160 |
| | 2 ГБ | 290 | 560 | 400 | 790 | 590 | 1130 | 1220 | 2360 |
| | 4 ГБ | 570 | 1110 | 800 | 1560 | 1170 | 2230 | 2410 | 4640 |
| | 6 ГБ | 860 | 1690 | 1220 | 2380 | 1780 | 3390 | 3660 | 7050 |
| | 8 ГБ | 1160 | 2270 | 1630 | 3180 | 2380 | 4540 | 4910 | 9440 |
| | 12 ГБ | 1750 | 3420 | 2460 | 4810 | 3590 | 6860 | 7400 | 14240 |
| | 16 ГБ | 2340 | 4570 | 3290 | 6410 | 4790 | 9150 | 9880 | 19000 |
| 32 ГБ | 4690 | 9170 | 6600 | 12870 | 9620 | 18350 | 19820 | 38120 | |

| Формат | | 4:3 | | | |
|-------------------------------------|--------|---|---|---|---|
| Размер снимка | | 2 м (7Z) | | 0.3м (7Z) | |
| Качество | |  |  |  |  |
| Встроенная память (Прибл. 40 МБ) | | 43 | 81 | 195 | 310 |
| Карта | 32 МБ | 29 | 55 | 130 | 200 |
| | 64 МБ | 60 | 110 | 270 | 420 |
| | 128 МБ | 120 | 220 | 550 | 860 |
| | 256 МБ | 240 | 440 | 1080 | 1690 |
| | 512 МБ | 470 | 880 | 2150 | 3350 |
| | 1 ГБ | 950 | 1770 | 4310 | 6710 |
| | 2 ГБ | 1920 | 3610 | 8780 | 12290 |
| | 4 ГБ | 3770 | 7090 | 17240 | 24130 |
| | 6 ГБ | 5730 | 10790 | 26210 | 36700 |
| | 8 ГБ | 7670 | 14440 | 35080 | 49120 |
| | 12 ГБ | 11570 | 21790 | 52920 | 74090 |
| | 16 ГБ | 15440 | 29070 | 70600 | 98840 |
| | 32 ГБ | 30970 | 58310 | 141620 | 198270 |

| Формат | | 8x8 | | | | | | | |
|-------------------------------------|--------|---|---|---|---|---|---|---|---|
| Размер снимка | | 10.5 м | | 7 м (EZ) | | 4.5 м (EZ) | | 2.5 м (EZ) | |
| Качество | |  |  |  |  |  |  |  |  |
| Встроенная память (Прибл. 40 МБ) | | 6 | 13 | 9 | 18 | 19 | 38 | 30 | 58 |
| Карта | 32 МБ | 4 | 8 | 6 | 12 | 12 | 25 | 20 | 39 |
| | 64 МБ | 9 | 18 | 13 | 26 | 27 | 53 | 42 | 81 |
| | 128 МБ | 19 | 38 | 27 | 54 | 56 | 105 | 87 | 165 |
| | 256 МБ | 38 | 76 | 54 | 105 | 105 | 210 | 170 | 320 |
| | 512 МБ | 77 | 150 | 105 | 210 | 210 | 420 | 330 | 640 |
| | 1 ГБ | 155 | 300 | 210 | 420 | 430 | 850 | 670 | 1280 |
| | 2 ГБ | 310 | 620 | 440 | 850 | 890 | 1700 | 1360 | 2560 |
| | 4 ГБ | 620 | 1210 | 860 | 1670 | 1740 | 3350 | 2680 | 5020 |
| | 6 ГБ | 940 | 1850 | 1310 | 2540 | 2650 | 5090 | 4070 | 7640 |
| | 8 ГБ | 1260 | 2480 | 1760 | 3410 | 3550 | 6820 | 5450 | 10230 |
| | 12 ГБ | 1900 | 3740 | 2660 | 5140 | 5360 | 10290 | 8230 | 15430 |
| 16 ГБ | 2540 | 4990 | 3550 | 6860 | 7160 | 13720 | 10980 | 20590 | |
| 32 ГБ | 5100 | 10010 | 7130 | 13760 | 14360 | 27530 | 22020 | 41300 | |

| Формат | | 16:9 | | | | | | | |
|-------------------------------------|--------|---|---|---|---|---|---|---|---|
| Размер снимка | | 9 м | | 6 м (EZ) | | 35 м (EZ) | | 2 м (EZ) | |
| Качество | |  |  |  |  |  |  |  |  |
| Встроенная память (Прибл. 40 МБ) | | 7 | 15 | 10 | 20 | 23 | 45 | 40 | 77 |
| Карта | 32 МБ | 4 | 9 | 6 | 13 | 15 | 30 | 27 | 51 |
| | 64 МБ | 10 | 21 | 14 | 28 | 32 | 62 | 56 | 105 |
| | 128 МБ | 21 | 43 | 29 | 58 | 66 | 125 | 110 | 210 |
| | 256 МБ | 43 | 85 | 59 | 110 | 125 | 240 | 220 | 420 |
| | 512 МБ | 86 | 165 | 115 | 220 | 250 | 490 | 440 | 830 |
| | 1 ГБ | 170 | 340 | 230 | 450 | 510 | 990 | 880 | 1670 |
| | 2 ГБ | 350 | 680 | 470 | 930 | 1040 | 1980 | 1800 | 3410 |
| | 4 ГБ | 690 | 1350 | 940 | 1820 | 2040 | 3890 | 3540 | 6700 |
| | 6 ГБ | 1060 | 2060 | 1430 | 2770 | 3100 | 5910 | 5390 | 10190 |
| | 8 ГБ | 1410 | 2750 | 1910 | 3720 | 4160 | 7920 | 7220 | 13640 |
| | 12 ГБ | 2140 | 4160 | 2890 | 5610 | 6270 | 11950 | 10890 | 20580 |
| 16 ГБ | 2850 | 5550 | 3860 | 7480 | 8370 | 15940 | 14530 | 27450 | |
| 32 ГБ | 5720 | 11130 | 7740 | 15010 | 16800 | 31970 | 29150 | 55070 | |

■ Доступное время записи (при записи видео)

| Настройка качества записи | | HD | WVGA | VGA | QVGA |
|----------------------------------|------------|---------------|---------------|---------------|---------------|
| Встроенная память (Прибл. 40 МБ) | | – | – | – | 1 мин 24 сек |
| Карта | 32 МБ | 4 сек | 16 сек | 17 сек | 56 сек |
| | 64 МБ | 12 сек | 37 сек | 39 сек | 1 мин 58 сек |
| | 128 МБ | 29 сек | 1 мин 18 сек | 1 мин 22 сек | 4 мин 00 сек |
| | 256 МБ | 59 сек | 2 мин 35 сек | 2 мин 40 сек | 7 мин 50 сек |
| | 512 МБ | 2 мин 00 сек | 5 мин 10 сек | 5 мин 20 сек | 15 мин 40 сек |
| | 1 ГБ | 4 мин 00 сек | 10 мин 20 сек | 10 мин 50 сек | 31 мин 20 сек |
| | 2 ГБ | 8 мин 20 сек | 21 мин 20 сек | 22 мин 10 сек | 1 ч 4 мин |
| | 4 ГБ | 16 мин 30 сек | 41 мин 50 сек | 43 мин 40 сек | 2 ч 5 мин |
| | 6 ГБ | 25 мин 10 сек | 1 ч 3 мин | 1 ч 6 мин | 3 ч 11 мин |
| | 8 ГБ | 33 мин 40 сек | 1 ч 25 мин | 1 ч 28 мин | 4 ч 15 мин |
| | 12 ГБ | 50 мин 50 сек | 2 ч 8 мин | 2 ч 14 мин | 6 ч 26 мин |
| | 16 ГБ | 1 ч 8 мин | 2 ч 52 мин | 2 ч 59 мин | 8 ч 35 мин |
| 32 ГБ | 2 ч 16 мин | 5 ч 45 мин | 5 ч 59 мин | 17 ч 13 мин | |

- * Видео можно записывать непрерывно вплоть до 2 ГБ.
На экране отображается максимальное доступное время записи только до 2 ГБ.

Примечание

- Оставшееся время съемки и количество оставшихся снимков, отображаемое на экране, не обязательно уменьшается по порядку.
- Дополнительное оптическое увеличение не работает, когда установлен [МАКРО ЗУМ], или в [ТРАНСФОРМ.], [ВЫС. ЧУВСТВ.], [СКОР. СЪЕМКА], [ИМПУЛЬС ВСПЫШКИ], [МАЛОЕ ОТВЕРСТИЕ], [ПЕСКОСТРУЙНАЯ ОБРАБ.] и [ФОТО КАДР] в режиме сцены, поэтому размер снимка для [97] не отображается.

- Логотип SDHC является торговой маркой.
- Логотипы QuickTime и QuickTime являются торговыми марками или зарегистрированными торговыми марками Apple Inc., используемыми по лицензиям.
- Снимки экрана продукции Microsoft воспроизводятся с разрешения Microsoft Corporation.
- Другие названия, названия фирм и изделий, отмеченные в этой инструкции, являются торговыми знаками или зарегистрированными товарными знаками соответствующих компаний.

