

Благодарим Вас за покупку цифровой фотокамеры PENTAX. Внимательно ознакомьтесь со всеми разделами данной инструкции. Изложенная в них информация поможет вам освоить навыки работы с фотокамерой и научит максимально использовать возможности данной модели.

Об авторских правах

В соответствии с законом о защите авторских прав изображения, полученные с помощью цифровой фотокамеры PENTAX в любых целях кроме личного использования, могут копироваться и публиковаться только с разрешения автора. Данный закон накладывает также определенные ограничения на выбор объекта фотосъемки.

О торговых марках и товарных знаках

PENTAX и Optio являются торговыми марками компании HOYA CORPORATION.

Логотип SDHC  является торговой маркой.

Данная продукция поддерживает технологию PRINT Image Matching III. Совместное использование цифровых камер, принтеров и программного обеспечения, поддерживающих PRINT Image Matching, гарантирует оптимальное качество печати. Некоторые функции недоступны для принтеров, не совместимых с PRINT Image Matching III.

Copyright 2001 Seiko Epson Corporation. Все права защищены.

PRINT Image Matching является торговой маркой корпорации Seiko Epson Corporation. Логотип PRINT Image Matching является торговой маркой корпорации Seiko Epson Corporation.

Все прочие торговые марки и товарные знаки являются собственностью их владельцев.

© 2008 ACD Systems Ltd. Все права зарегистрированы. ACDSee и логотип ACDSee являются торговыми марками компании ACD Systems Ltd. в Канаде, США, Европе, Японии и других странах.

Microsoft и Windows – зарегистрированные торговые марки Microsoft Corporation в США и других странах.

Windows Vista является торговой маркой/зарегистрированной торговой маркой Microsoft Corporation в США и/или других странах.

Macintosh и Mac OS – торговые марки Apple Inc., зарегистрированные в США и других странах.

О регистрации изделия

В целях улучшения обслуживания выполните регистрацию изделия с помощью входящего в комплект CD-ROM или через веб-сайт PENTAX.

Благодарим вас за сотрудничество.

Подробную информацию смотрите в разделе 7.

Иллюстрации и внешний вид дисплея, приведенные в данном руководстве, могут не совпадать с конкретной фотокамерой.

В данной инструкции карты памяти SD и SDHC условно называются картами памяти SD.

В данной инструкции термином “компьютер” обозначаются как компьютеры системы Windows, так и Macintosh.

Для пользователей камеры

- Не используйте и не храните данное изделие рядом с установками, генерирующими сильное электромагнитное или магнитное поле. Подобные излучения и статическое электричество могут вызвать помехи изображения на экране, повредить записи или оказать вредное воздействие на электрическую схему изделия, что вызовет неполадки в его работе.
- Жидкокристаллическая панель дисплея изготовлена с применением высокоточных технологий. Хотя количество эффективных пикселей находится на уровне 99.99% и выше, следует знать о том, что 0.01% или менее могут работать некорректно. Однако это явление никак не отражается на качестве изображения.
- При наведении камеры на яркий объект на экране может появиться светлая полоса, что не является дефектом камеры

ПРАВИЛА ОБРАЩЕНИЯ С ФОТОКАМЕРОЙ

Хотя данная фотокамера является безопасной в работе, при ее использовании обратите особое внимание на пункты, отмеченные символом.



Осторожно!

Этот символ показывает, что несоблюдение данных предостережений может привести к серьезным травмам.



Внимание!

Этот символ показывает, что невыполнение предостережений может вызвать травмирование пользователя или поломку фотокамеры.

ПОДГОТОВКА К ФОТОСЪЕМКЕ



Осторожно!

- Не пытайтесь самостоятельно разбирать фотокамеру. Внутренние электрические контакты находятся под высоким напряжением.
- Не касайтесь внутренних частей фотокамеры, ставших доступными в результате ее падения или повреждения корпуса, так как есть вероятность поражения электрическим током.
- Не давайте фотокамеру детям во избежание несчастных случаев.

- При появлении дыма или необычного запаха немедленно остановите съемку, удалите из фотокамеры элементы питания или отключите сетевой адаптер. После чего обратитесь в ближайший сервис центр PENTAX. В противном случае, возможно возгорание камеры и удар электрическим током.
- Если при срабатывании вспышка соприкасается с вашей одеждой, это может привести к обесцвечиванию материала.
- Некоторые детали фотокамеры могут нагреваться в процессе работы. Соблюдайте осторожность.
- В случае повреждения жидкокристаллического дисплея не допускайте попадания его фрагментов на кожу, в глаза и т.д.
- При определенных аллергических состояниях пользователя камеры иногда могут возникать такие кожные реакции, как зуд, сыпь или появление волдырей. В таких случаях следует прекратить работу с камерой и обратиться к врачу.

Правила обращения с элементами питания

Осторожно!

- Попадание электролита в глаза опасно для здоровья. В таких случаях не трите глаза, а промойте чистой водой, после чего немедленно обратитесь к врачу.

Внимание!

- В этой камере используются две щелочных или литиевых батарейки или два Ni-MH аккумулятора. Не используйте непредусмотренные для этой камеры элементы питания, так как это может привести к сбою в работе, к образованию трещин в батареях или к возгоранию.
- Щелочные и литиевые батарейки типа AA не перезаряжаются. Не пытайтесь разбирать элементы питания, это может привести к их возгоранию или протеканию электролита.
- При установке элементов соблюдайте полярность. Иначе это может привести к протеканию электролита или возгоранию.
- Не смешивайте элементы питания разных марок, типов или емкостей, также срока использования. Это может привести к протечке или возгоранию батарей.
- Не пытайтесь разбирать или перезаряжать элементы питания. Не бросайте их в огонь, так как это может привести к взрыву.

- Не перезаряжайте никакие элементы питания, кроме Ni-MH аккумуляторов, так как это может привести к возгоранию или взрыву. Используйте только указанные в инструкции элементы питания.
- При попадании электролита на кожу или одежду тщательно смойте его водой.
- Немедленно удалите из камеры элементы питания, если они стали горячими или появился дым. Действуйте осторожно, чтобы не обжечься.

О карте памяти SD

Осторожно!

- Храните карты памяти SD в местах, недоступных для детей. При подозрении, что ребенок проглотил карту памяти, немедленно обратитесь к врачу.

Сетевой адаптер

Осторожно!

- Используйте сетевой адаптер, указанный в данной инструкции. Применение другой модели может вызвать возгорание или поражение электрическим током.

Внимание!

- Берегите электрокабель от повреждения какими-либо тяжелыми предметами и т.п. В случае повреждения кабеля обращайтесь в ближайший сервис центр PENTAX.
- Запрещается прикасаться к клеммам изделия, подключенного к источнику питания.
- Не подключайте кабель мокрыми руками – это может вызвать поражение электрическим током.
- Берегите устройство от ударов и падений на твердую поверхность – это может привести к повреждениям.
- Для снижения уровня риска используйте только CSA/UL сертифицированный комплект электрокабеля, провод типа SPT-2 или больше с медным сердечником стандарта не менее 18 AWG, у которого один конец имеет напаянное штырьковое (конфигурация NEMA), а второй – гнездовое соединение (непромышленная конфигурация IEC) или эквивалент.

Советы по уходу за фотокамерой

Общая информация

- При поездках в другие страны возьмите с собой международный гарантийный талон, а также прилагаемые адреса пунктов обслуживания на случай возникновения каких-либо проблем с камерой.
- Если камера не использовалась в течение долгого времени, проверьте ее работоспособность, особенно перед важными съемками (например, на бракосочетании или в командировке). Сохранность записанной информации не может быть гарантирована, если запись, воспроизведение, передача данных на компьютер и пр. не работает должным образом из-за неполадок в работе камеры или носителя информации (карты памяти SD) и т.п.

Правила обращения с фотокамерой

- Объектив на этой камере не является сменным.
- Не оставляйте фотокамеру в местах с повышенной температурой или влажностью, например, в закрытом автомобиле на солнце.
- Не используйте фотокамеру в таких местах, где она может контактировать с водой, поскольку она не герметична. Оберегайте её от дождя и брызг. Если вода всё-таки попала на поверхность фотокамеры, протрите её мягкой сухой тканью.
- Не подвергайте фотокамеру сильным вибрациям, ударам и нагрузкам. Используйте специальную прокладку для защиты камеры от вибрации во время транспортировки. Если камера подверглась сильной вибрации, ударам или нагрузкам, необходимо проверить ее работу в ближайшем центре обслуживания PENTAX.
- Температурный диапазон нормальной работы фотокамеры составляет от 0°C до +40°C.
- Монитор камеры может темнеть под действием высоких температур, но его свойства восстанавливаются в нормальных условиях.
- Работа ЖК монитора может замедляться при низких температурах. Следует помнить, что это не является дефектом камеры.
- При резких перепадах температуры возможна конденсация влаги как внутри, так и на поверхности фотокамеры. В таких случаях для смягчения температурного скачка в течение некоторого времени выдерживайте камеру в чехле или сумке.

- Переносите фотокамеру в чехле во избежание попадания пыли, грязи, песка и мелких насекомых на оптические поверхности и внутрь корпуса, так как это может явиться причиной неполадок в ее работе. Неисправности такого рода не являются основанием для гарантийного ремонта.
- Не надавливайте на экран камеры. Это может привести к сбою или поломке.
- Во избежание случайных повреждений не кладите камеру в задний карман брюк.
- При установке камеры на штатив не перетягивайте винт в гнезде камеры.

Очистка камеры

- Не применяйте для чистки фотокамеры растворители для красок, спирт и бензин.

Хранение камеры

- Не оставляйте камеру в местах хранения агрессивных химических реактивов, а также в помещении с высокой температурой и влажностью. Определите для нее сухое место с хорошей циркуляцией воздуха.

Другие меры предосторожности

- Для поддержания нормальной работоспособности фотокамеры рекомендуется каждый год или два проводить ее профилактику.
- Правила обращения с картами памяти изложены в разделе “Меры предосторожности при обращении с картой памяти SD” (стр.34).
- Помните, что удаление файлов и форматирование карты памяти SD не гарантирует абсолютного стирания записей. Сейчас существуют специальные программы для восстановления удаленных файлов.

Содержание

ПРАВИЛА ОБРАЩЕНИЯ С ФОТОКАМЕРОЙ.....	1
Советы по уходу за фотокамерой.....	4
Содержание.....	6
Содержание основных разделов.....	11
Особенности фотокамеры.....	12
Проверка содержимого упаковки.....	15
Название элементов камеры.....	16
Органы управления.....	17
Индикация на мониторе.....	18
Подготовка к съемке.....	25
Закрепление ремешка.....	26
Питание фотокамеры.....	27
Установка элементов питания.....	27
Использование сетевого адаптера.....	30
Установка карты памяти SD.....	32
Ресурс записи на карту памяти SD.....	35
Включение и выключение фотокамеры.....	36
Режим воспроизведения.....	38
Начальные установки.....	39
Выбор языка.....	39
Настройка показаний даты и времени.....	43
Общие операции.....	45
Использование функциональных кнопок.....	46
Режим съемки 	46
Режим воспроизведения 	48
Переключение между режимом  и режимом 	50
Настройка функций фотокамеры.....	52
Операции в меню камеры.....	52
Список меню.....	56
Фотосъемка.....	59
Фотосъемка.....	60
Фотосъемка.....	60
Настройка режима съемки.....	63
Использование функции распознавания лиц.....	65
Автоматический выбор сюжетной программы (Режим Auto Picture).....	67

Фотосъемка с персональными настройками (Программный режим)	69
Фотосъемка в базовом режиме (Зеленый режим)	70
Использование зума	71
Фотосъемка затемненных сцен (Ночная съемка/ Ночной портрет/Digital SR/Закат/Свеча)	74
Фотосъемка людей (Портрет Средний план/ Портрет/ Натуральный цвет)	76
Фотосъемка детей (Дети)	77
Фотосъемка домашних питомцев (Домашнее животное)	78
Фотосъемка спортивных состязаний (Пляж и снег/Спорт)	80
Создание фотографий в рамке (Режим "Фото в рамке")	81
Использование автоспуска	83
Съемка серии кадров (Непрерывная/Съемка "16 в 1")	84
Съемка панорамных изображений (Цифровая панорама)	87
Установка функций съемки	90
Выбор режима работы вспышки	90
Выбор режима фокусировки	92
Выбор разрешения	94
Настройка экспокоррекции (Экспокоррекция)	96
Выбор светочувствительности	97
Установка функции датирования	98
Видеозапись	100
Запись видеосюжетов	100
Выбор разрешения для видеосъемки	102
Настройка функции Movie SR (Стабилизация видеоизображения)	103
Сохранение установок (Память настроек)	104
Просмотр и удаление записей	107
Воспроизведение записей	108
Воспроизведение снимков	108
Воспроизведение видеозаписи	109
Четыре кадра, Девять кадров, Папки и Календарь	111
Операции в режиме воспроизведения	113
Слайд-шоу	115
Поворот изображения	117
Режим зум-дисплея	118
Автоматическое зумирование лиц при просмотре (Зумирование лиц при просмотре)	119

Удаление изображений	121
Удаление отдельного изображения	121
Удаление выбранных изображений	122
Восстановление удаленных файлов	124
Защита изображений от удаления (Защитить).....	125
Подсоединение камеры к видеоустройству	128
Редактирование и печать изображений	131
<hr/>	
Редактирование изображений.....	132
Снижение размера изображения (Снизить разрешение)	132
Обрезка границ изображения	133
Использование цифровых фильтров.....	135
Коррекция эффекта красных глаз	138
Добавление рамки (Фото в рамке)	139
Копирование изображений.....	143
Настройка параметров печати (DPOF).....	145
Печать одного снимка.....	145
Печать всех изображений	147
Настройки фотокамеры	149
<hr/>	
Настройки и функции	150
Форматирование карты памяти SD	150
Изменение параметров звука	151
Настройка показаний даты и времени.....	153
Установка поясного времени	155
Изменение языка вывода информации	158
Выбор принципа наименования папки	159
Изменение режима USB соединения	160
Изменение стандарта видеосигнала	161
Регулировка яркости экрана.....	162
Использование функции энергосбережения	163
Установка автоматического выключения	164
Удаление всех файлов	165
Сброс установок на исходные значения (Сброс установок) ..	166
Подключение к компьютеру	167
<hr/>	
Настройка компьютера.....	168
Прилагаемое программное обеспечение	168
Системные требования.....	169
Установка программного обеспечения	170
Установка режима USB соединения	174

Подключение к компьютеру Windows	176
Подключение фотокамеры к компьютеру Windows	176
Копирование изображений.....	177
Отключение фотокамеры от компьютера Windows	180
Запуск “ACDSee for PENTAX 3.0”	181
Просмотр изображений	183
Об использовании программы “ACDSee for PENTAX 3.0”	184
Подключение к компьютеру Macintosh	185
Подключение фотокамеры к компьютеру Macintosh	185
Копирование изображений.....	186
Отключение фотокамеры от компьютера Macintosh	186
Запуск “ACDSee 2 for Mac”	187
Просмотр изображений	188
Об использовании программы “ACDSee 2 for Mac”	189

Приложение 191

Функции и режимы съемки	192
Сообщения	194
Неполадки и их устранение	197
Установки по умолчанию	199
Список городов	205
Дополнительные принадлежности	206
Основные технические характеристики	207
ГАРАНТИЙНАЯ ПОЛИТИКА ДЛЯ РОССИИ, БЕЛАРУСИ И УКРАИНЫ	211
Алфавитный указатель	215

В данной инструкции управляющие кнопки джойстика показаны на иллюстрациях аналогично рисунку, приведенному ниже.

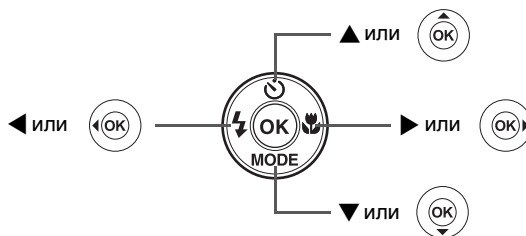

Ниже приведены пояснения символов, используемых в данной инструкции.

	обозначает номер страницы, на которой приведено описание соответствующей операции.
	обозначает полезную информацию.
	указывает меры предосторожности, которые необходимо соблюдать при работе с фотокамерой.
Режим	Это режим фотосъемки и видеозаписи. В данной инструкции режим получения снимков называется режимом фотосъемки, режим видеозаписи обозначается "режим ".
Режим	Это режим просмотра снимков и воспроизведения видеосюжетов.

Содержание основных разделов

Данная инструкция состоит из следующих разделов.

1 Подготовка к съемке

В данном разделе описана процедура первой подготовки фотокамеры после ее покупки. Внимательно прочитайте его.

2 Общие операции

В данном разделе описаны общие операции типа назначения различных кнопок и способа использования меню. Для получения дополнительной информации обратитесь к следующим разделам.

3 Фотосъемка

В данном разделе описаны различные способы съемки изображений и использования соответствующих функций.

4 Просмотр и удаление записей

В данном разделе описаны различные способы воспроизведения изображений и видеосюжетов на мониторе камеры и экране телевизора, а также способы удаления кадров.

5 Редактирование и печать изображений

Здесь приведено описание различных методик распечатки снимков и способов редактирования на фотокамере. Информацию о процедуре копирования файлов на компьютер и установки программ, входящих в комплект поставки, смотрите раздел “Подключение к компьютеру” главы 7. Сведения о редактировании файлов на компьютере приведены в справочном разделе программы.

6 Настройки фотокамеры

Здесь описаны способы настройки камеры и изменения установок.

7 Подключение к компьютеру

Здесь поясняется, как подключить камеру к компьютеру, установка программ с диска S-SW87 и т.д.

8 Приложение

В данном разделе описаны возможные неисправности, их устранение, а также приводится перечень дополнительных аксессуаров.

1

2

3

4

5

6

7

8

11

Особенности фотокамеры

Кроме обычной съемки фотокамера Optio E80 имеет целый ряд различных режимов в зависимости от ситуации. В данном разделе описываются ключевые функции фотокамеры и основные операции.

Широкий набор функций для фото- и видеосъемки

Камера Optio E80 снабжена функцией стабилизации изображения при видеосъемке для снижения негативного влияния дрожания камеры (стр.103).

- **Записывайте забавные видеоролики с участием детей или ваших домашних питомцев (стр.100).**

Качественная портретная съемка!

Optio E80 оснащена функцией распознавания лиц, которая находит лица людей на изображении и настраивает по этим участкам фокусировку и экспозицию снимка. Камера распознает до 10 лиц на снимке (*), что полезно при групповой съемке. При просмотре таких фотографий камера зумирует (увеличивает) лица в том порядке, в котором они были распознаны при съемке.

* На экране отображается до 5 рамок распознавания лиц.

- **Функция распознавания лиц (стр.65).**
- **Для съемки портретов выше линии груди (стр.76).**
- **Зумирование лиц при просмотре для проверки качества снимка (стр.119).**

Добавьте разнообразные рамочки к вашим снимкам!

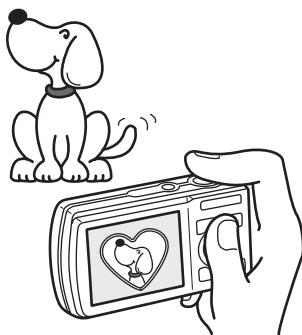

Камера Optio E80 оснащена режимом фотосъемки в рамке, причем предлагается широкий выбор декоративных рамок (стр.81). Можно также добавить рамку после записи снимка, в режиме воспроизведения. Для того чтобы объект точно попал в рамку, отрегулируйте его положение и масштаб изображения на мониторе камеры (стр.139).

- Для украшения снимка декоративной рамочкой.

Удобное управление функциями съемки и воспроизведения!

Благодаря удобному дизайну с минимальным количеством кнопок управлять камерой Optio E80 очень легко. Выбрав соответствующий символ на мониторе, активизируйте режим съемки (стр.63) и введите дополнительные настройки. Так же просто выбирается режим воспроизведения (стр.113, стр.132). Функция подсказки даст полезную информацию к выбранному режиму (функции).



- При выборе символа на палитре режимов съемки и палитре режимов воспроизведения в течение нескольких секунд отображается пояснение к выбранному режиму (стр.63, стр.113).
- Используйте Зеленый режим для быстрой съемки со стандартными настройками (стр.70).

Отображение снимков в формате календаря!

Камера Optio E80 позволяет отображать список медиафайлов, сортируя их по дате съемки в формате календаря (стр.112). Эта функция облегчит поиск требуемого снимка.

В камере предлагается множество функций редактирования снимков без компьютера!

С помощью камеры Optio E80 можно воспроизводить и редактировать изображения и видеосюжеты, не подключая камеру к компьютеру (стр.132). Если вы случайно удалили хороший снимок или видеоролик, не беспокойтесь – в камере предусмотрена функция восстановления удаленных файлов (стр.124).



- В режиме воспроизведения доступны функции изменения размера (стр.132), обрезки границ (стр.133) и коррекции красных глаз (стр.138).

Проверка содержимого упаковки



Фотокамера
Optio E80

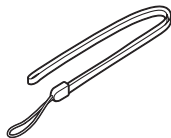

Ремешок
O-ST86 (*)

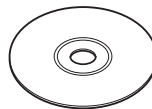

CD с программным
обеспечением S-SW87

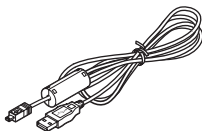

USB-кабель
I-USB98 (*)



Две щелочных
батарейки AA

PENTAX



Инструкция
по эксплуатации

Эти аксессуары (*) можно также приобрести отдельно.
Относительно других принадлежностей см. "Дополнительные принадлежности" (стр.206).

Название элементов камеры

Вид спереди

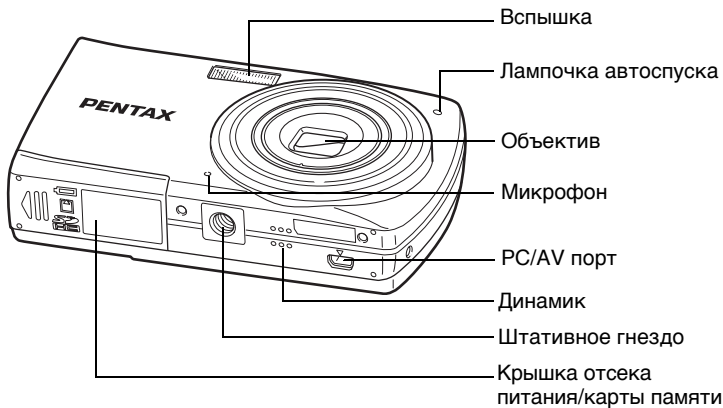

Вид сзади

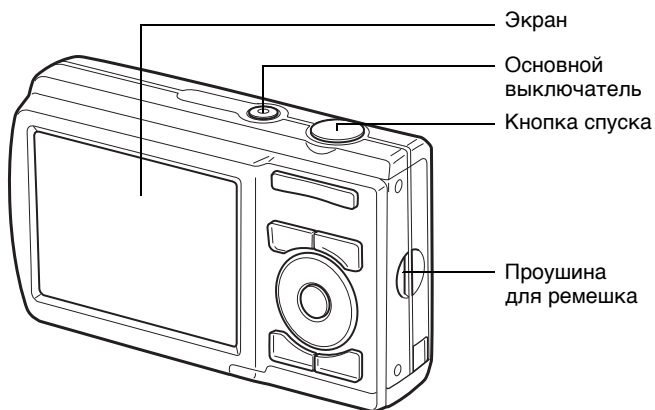

Органы управления

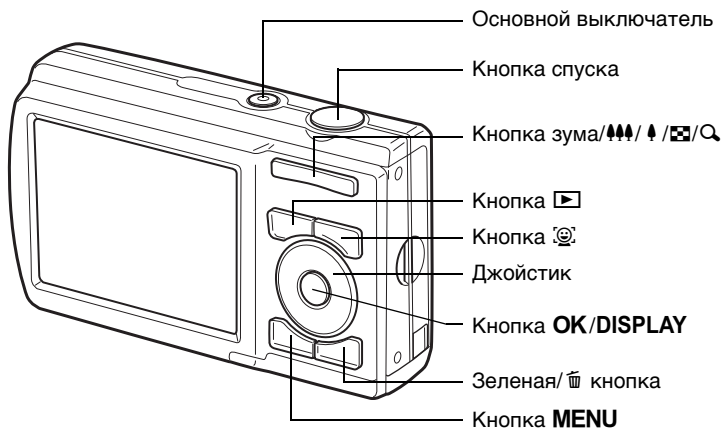

Смотрите “Использование функциональных кнопок” (стр.46 - стр.50) относительно функций каждой кнопки.

Индикация на мониторе

Дисплей в режиме

На дисплее отображается информация о настройках камеры в режиме съемки.

При каждом нажатии кнопки **OK/DISPLAY** меняется режим информационного дисплея: Стандартный дисплей, Подробный дисплей, Без символов.

Стандартный дисплей





Подробный дисплей



Без символов



- Чтобы избежать смещения фотокамеры, пользуйтесь штативом и/или функцией автоспуска (стр.83).
- В Зеленем режиме съемки  информационный дисплей не меняется нажатием кнопки **OK/DISPLAY**. Образец дисплея в этом режиме приведен на рисунке справа.
- При записи видеоролика в режиме  (Movie) изменение информационного дисплея кнопкой **OK/DISPLAY** недоступно. Зафиксирован стандартный режим дисплея.



Стандартный дисплей в режиме съемки



- | | |
|--|---|
| 1 Режим съемки (стр.63) | 9 Статус памяти (стр.37) |
| 2 Функция приоритета лица (стр.65) | 10 Лимит записи |
| 3 Выдержка | 11 Индикатор питания (стр.29) |
| 4 Диафрагма | 12 Рамка фокусировки (стр.60) |
| 5 Режим вспышки (стр.90) | 13 Дата и время (стр.43) |
| 6 Режим кадров (стр.83, стр.84) | 14 Экспокоррекция (стр.96) |
| 7 Режим фокусировки (стр.92) | 15 Символ датирования (стр.98) |
| 8 Цифровой/интеллектуальный зум (стр.71) | 16 Установка поясного времени (стр.155) |

* Символы 3 и 4 отображаются только при половинном нажатии на кнопку спуска.

* О символе 7: если выбран режим фокусировки **AF** и активизирована функция “Автомакро”, на экране появляется символ  (стр.92).

* В некоторых режимах съемки отдельные символы не отображаются.

Подробный дисплей/Без символов в режиме съемки

В режиме “Подробный дисплей” отображаются символы A1 – A13 и B1. В режиме “Без символов” отображается только индикатор B1.

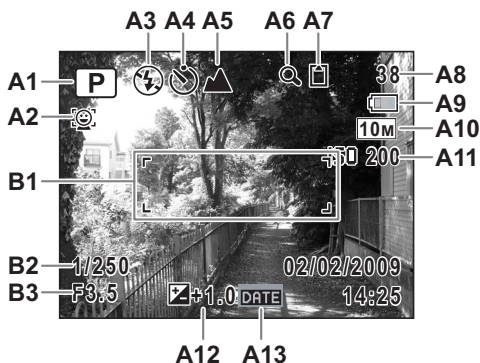

A1	Режим съемки (стр.63)	A8	Лимит записи
A2	Режим приоритета лица (стр.65)	A9	Индикатор уровня питания (стр.29)
A3	Режим вспышки (стр.90)	A10	Разрешение (стр.94)
A4	Режим кадров (стр.83, стр.84)	A11	Чувствительность (стр.97)
A5	Режим фокусировки (стр.92)	A12	Экспокоррекция (стр.96)
A6	Цифровой/интеллектуальный зум (стр.71)	A13	Символ датирования (стр.98)
A7	Статус памяти (стр.37)	B1	Рамка фокусировки (стр.60)
		B2	Выдержка
		B3	Диафрагма

* Символы B2 и B3 отображаются только при половинном нажатии на кнопку спуска.

* В режиме съемки  (Auto Picture) при половинном нажатии на кнопку спуска в поле A1 появляется символ автоматически выбранного режима съемки, даже в режиме “Без символов” (стр.67).

* В некоторых режимах съемки отдельные символы не отображаются.

Дисплей в режиме

Дисплей отображает параметры съемки отображаемого снимка. При каждом нажатии кнопки **OK/DISPLAY** меняется режим дисплея: Стандартный дисплей, Подробный дисплей, Без символов.

Стандартный дисплей



Подробный дисплей



Без символов



При воспроизведении видеоролика изменение режима информационного дисплея кнопкой **OK/DISPLAY** недоступно. Зафиксирован стандартный дисплей.

Стандартный дисплей/ Подробный дисплей в режиме воспроизведения снимков

(Все символы приведены здесь с целью пояснения.)

Отображается подробная информация об условиях съемки. Символы A1 – A10 отображаются только в режимах “Стандартный дисплей” и “Подробный дисплей”. Пункты B1 – B4 отображаются только в режиме “Подробный дисплей”.



- | | | | |
|-----------|--|------------|---------------------------------|
| A1 | Режим воспроизведения
▶ : Режим
воспроизведения
снимков (стр.113) | A7 | Индикатор питания
(стр.29) |
| A2 | Функция приоритета лица
(стр.65) | A8 | Символ громкости |
| A3 | Защита от удаления
(стр.125) | A9 | Дата и время съемки
(стр.43) |
| A4 | Статус памяти (стр.37) | A10 | Пояснения к джойстику |
| A5 | Номер папки (стр.159) | B1 | Разрешение (стр.94) |
| A6 | Номер файла | B2 | Чувствительность (стр.97) |
| | | B3 | Выдержка |
| | | B4 | Диафрагма |

- * Символ A2 отображается только, если при съемке изображения сработала функция распознавания лиц.
- * В режиме “Стандартный дисплей” пункты A7 и A9 исчезают с монитора, если в течение 2 сек. никакая операция не выполняется.
- * Символ A8 отображается только в процессе регулировки громкости при воспроизведении видеороликов (стр.109).

* Символ A10 появляется даже в режиме экрана “Без символов”, но он исчезает по истечении 2 секунд бездействия камеры. В аналогичных условиях в режимах “Стандартный дисплей” и “Подробный дисплей” с экрана исчезает только символ редактирования.

Вспомогательная индикация

В процессе работы на экране отображается информация об управляющих кнопках.

Кнопка джойстика (▲)	▲
Кнопка джойстика (▼)	▼
Кнопка джойстика (◀)	◀
Кнопка джойстика (▶)	▶
Кнопка MENU	

Кнопка зума	
Кнопка OK/DISPLAY	
Кнопка спуска	
Зеленая/  кнопка	 
Кнопка 	

Примечания

1 Подготовка к съемке

Закрепление ремешка	26
Питание фотокамеры	27
Установка карты памяти SD	32
Включение и выключение фотокамеры	36
Начальные установки	39

Закрепление ремешка

Прикрепите к камере ремешок (O-ST86), входящий в комплект поставки.

1

Подготовка к съемке

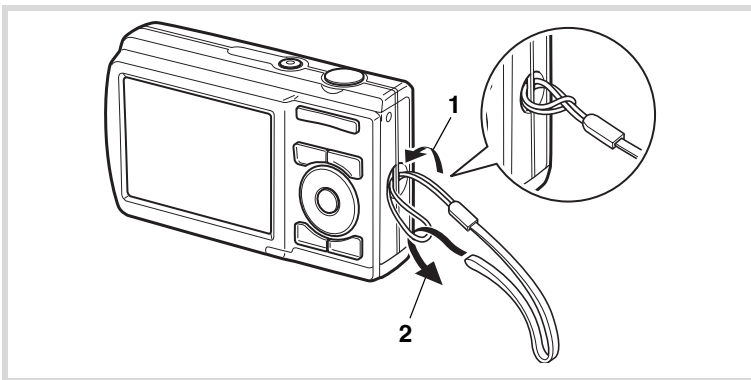

- 1** Проденьте узкий конец ремешка через проушину.
- 2** Второй конец проденьте через петлю и затяните.

Питание фотокамеры

Установка элементов питания

Установите в камеру элементы питания. Используйте две щелочных или литиевых батарейки типа AA или два Ni-MH аккумулятора типа AA.

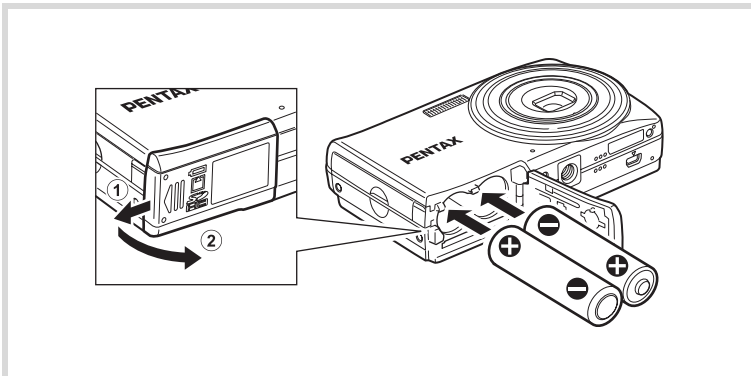

- 1 Откройте крышку отсека.**
Сдвиньте крышку отсека питания/карты памяти в направлении ①. Крышка автоматически откроется в направлении ②.
- 2 Вставьте элементы питания таким образом, чтобы полюса (+) и (-) на батарейках совпадали с символами (+) и (-) внутри отсека.**



Убедитесь, что соблюдена полярность. В случае ошибки возможны неполадки в работе камеры.

- 3 Закройте крышку отсека питания/карты и сдвиньте ее в направлении, противоположном ①.**

1

Подготовка к съемке

1

Подготовка к съемке



- Щелочные и литиевые батарейки не подзаряжаются.
- Запрещается открывать крышку отсека питания/карты памяти или вынимать элемент питания, когда фотокамера включена.
- Если вы не собираетесь использовать фотокамеру в течение длительного времени, извлеките из нее элементы питания во избежание протекания электролита.
- Если фотокамера долгое время находилась без элементов питания, то после их установки и включения камеры на экране может появиться сообщение [Battery depleted] (Источник питания разряжен). Такое сообщение может появиться и при первом включении фотокамеры, что не является неисправностью. Выключите камеру, подождите минуту, затем снова включите её. При этом возможен сброс показаний даты и времени.
- Неправильная установка элементов питания может привести к неполадкам в работе камеры. Кроме того, следите за чистой контактами элементов питания. При необходимости их следует очистить.
- В результате продолжительной работы камеры она может нагреваться, как и элементы питания. Будьте осторожны при обращении с ними.



Если вы планируете длительную работу с камерой, подключите сетевой адаптер K-AC62 (стр.30).

Лимит фотосъемки, продолжительность видео- и аудиозаписи, время воспроизведения
(при использовании новых щелочных батареек AA при температуре 23°C с включенным экраном)

Возможное количество снимков ^{*1} (при использовании вспышки для 50% снимков)	Время видеозаписи ^{*2}	Время воспроизведения ^{*2}
Около 210 снимков	Около 100 мин.	около 400 мин.

*1 Лимит записи показывает приблизительное число снимков, отснятое при тестировании камеры согласно стандарту CIPA (при включенном дисплее, 50% использовании вспышки и температуре 23°C). Фактическое значение может меняться в зависимости от условий работы.

*2 По результатам тестирования в помещении.



- Рабочие характеристики элементов питания зависят от температуры окружающей среды. Если вы планируете фотографировать при пониженной температуре, возьмите с собой запасной комплект батареек и храните их в тепле, например, во внутреннем кармане. Следует помнить, что работа элементов питания восстанавливается при комнатной температуре.
- Щелочные батарейки типа AA в силу своих характеристик не позволяют использовать все возможности фотокамеры, особенно при низких температурах. В таких условиях рекомендуется пользоваться литиевыми или Ni-MH батарейками.
- Если вы отправляетесь в путешествие или планируете снимать при пониженной температуре, возьмите с собой запасной комплект элементов питания.

Индикатор уровня заряда аккумулятора

Проверка уровня заряда элемента питания производится по индикатору на мониторе.

Символ на мониторе	Состояние элемента питания
(Индикатор зеленый)	Элемент питания заряжен.
(Индикатор зеленый)	Элемент питания немного разряжен.
(Индикатор желтый)	Элемент питания почти разряжен.
(Индикатор красный)	Элемент питания разряжен полностью.
[Battery depleted] (Источник питания разряжен)	После появления этого сообщения камера автоматически выключается.



Уровень заряда никель-марганцевых батареек может отображаться на дисплее некорректно, это характерно для элементов питания данного типа. При индикации символа реальный уровень заряда может быть очень низок. Поэтому возможно внезапное выключение камеры, когда на мониторе еще отображается .

1

Подготовка к съемке

Использование сетевого адаптера

Если вы предполагаете использовать камеру в течение длительного времени или подключить её к компьютеру, используйте комплект сетевого адаптера K-AC62 (приобретается отдельно).

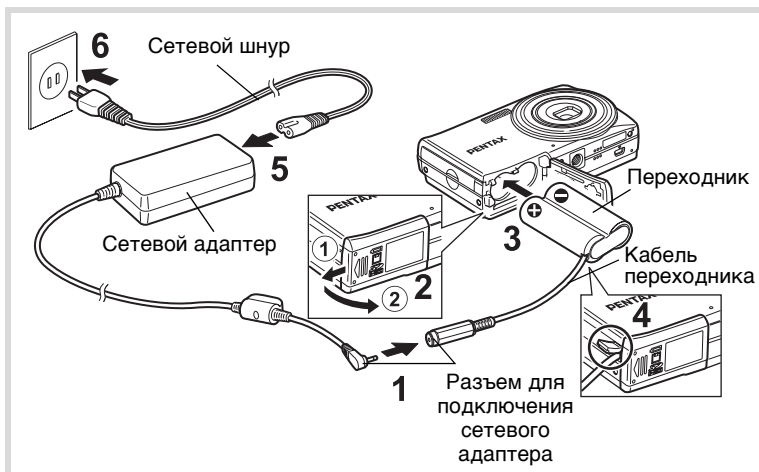

- 1** Подключите штекер адаптера к входному разъему на кабеле переходника.
- 2** Перед тем, как открывать отсек элементов питания/ карты памяти, следует выключить фотокамеру.
Сдвиньте крышку отсека питания/карты памяти в направлении ①. Крышка автоматически откроется в направлении ②.
- 3** Вставьте переходник в отсек питания, убедившись, что полюса (+) и (-) на переходнике совпадают со знаками (+) и (-) в отсеке питания.

4 Откройте крышку для кабеля DC, протяните кабель переходника сквозь отверстие и закройте крышку отсека питания /карты памяти.

Сдвиньте крышку отсека питания до упора в направлении, противоположном ①.

5 Подключите сетевой шнур со штекером к сетевому адаптеру.

6 Вставьте сетевой шнур со штекером в сетевую розетку.



- Перед подключением/отключением сетевого адаптера убедитесь в том, что фотокамера выключена.
- Убедитесь, что сетевой кабель и кабель адаптера надежно зафиксированы. При случайном отсоединении кабеля во время записи данные могут быть утрачены.
- Во избежание возгорания или удара током соблюдайте осторожность при работе с сетевым адаптером. Ознакомьтесь с разделами “ПРАВИЛА ОБРАЩЕНИЯ С ФОТОКАМЕРОЙ” (стр.1) и “Сетевой адаптер” (стр.3).
- Изучите инструкцию на сетевой адаптер K-AC62.

1

Подготовка к съемке

Установка карты памяти SD

1

Подготовка к съемке

С данной камерой совместимы карты памяти стандарта SD и SDHC. (Далее по тексту инструкции обе карты называются SD.) Если карта памяти SD установлена в камеру, запись медиафайлов производится на неё. Если карты нет в камере, информация записывается во внутреннюю память камеры (стр.37).



- Новые карты памяти SD и карты, использовавшиеся ранее в другой фотокамере или иных устройствах, следует предварительно отформатировать. Смотрите подробную информацию в разделе “Форматирование карты памяти SD” (стр.150).
- Перед установкой или удалением карты памяти следует выключить фотокамеру.



- Лимит записи изображений зависит от емкости карты памяти SD и разрешения (стр.35).
- В процессе доступа к карте памяти (записи или воспроизведения данных) мигает индикатор основного выключателя.

Резервное копирование данных

В случае неисправности доступ к записанным на встроенную память данным может заблокирован. Во избежание потери данных рекомендуется создавать резервные копии на компьютере.



1

Подготовка к съемке

- 1 Откройте крышку отсека.**
Сдвиньте крышку отсека питания/карты памяти в направлении ①. Крышка автоматически откроется в направлении ②.
- 2 Вставьте карту памяти SD в гнездо таким образом, чтобы ее этикетка была обращена к монитору.**
Протолкните карту памяти до щелчка. В случае неправильной установки карты памяти возможны ошибки записи.
- 3 Закройте крышку отсека питания/карты и сдвиньте ее в направлении, противоположном ①.**

Извлечение карты памяти SD

- 1 Откройте крышку отсека.**
- 2 Чтобы извлечь карту памяти, нажмите на нее.**
Вытяните карту памяти из отсека.

Меры предосторожности при обращении с картой памяти SD

- Карты памяти SD имеют переключатель механизма защиты записи. При установке в положение LOCK невозможна запись новых файлов, удаление имеющихся записей и форматирование в камере или компьютере. Когда включен механизм защиты, на экране камеры отображается символ .
- Соблюдайте осторожность при удалении карты памяти сразу после записи кадра, так как она может быть горячей.
- Запрещается открывать отсек карты памяти или выключать фотокамеру в процессе записи данных на карту, воспроизведения и в режиме соединения с компьютером через USB кабель, так как это может привести к потере данных или повреждению карты.
- Запрещается изгибать карту или подвергать ее механическим воздействиям. Не допускайте попадания воды на карту и защищайте ее от высокой температуры.
- Запрещается извлекать карту памяти в процессе форматирования, т.к. это может привести к ее повреждению и дальнейшей непригодности.
- В случаях, указанных ниже, возможно стирание данных, записанных на карту памяти SD. Компания-изготовитель не несет никакой ответственности за потерю данных
 - (1) при неправильной установке карты памяти.
 - (2) при воздействии на карту памяти статического электричества или электрических помех.
 - (3) если карта памяти не использовалась в течение длительного времени.
 - (4) если в момент доступа к данным, записанным на карту, извлекалась карта памяти или элементы питания.
- Если карта не используется в течение длительного времени, данные на ней могут быть утеряны. Периодически копируйте записанные изображения на компьютер.
- Не используйте и не храните карту памяти в таких местах, где на нее может воздействовать статическое электричество или электрические помехи.
- Не используйте и не храните карту памяти под прямым солнечным светом, так как при этом возможны резкие изменения температуры и конденсация влаги.
- При использовании карты памяти SD с низкой скоростью записи запись видеоролика может остановиться, несмотря на достаточную емкость памяти, а фотосъемка и воспроизведение могут занять больше времени.
- Новые карты памяти и карты, использовавшиеся в другой фотокамере, необходимо предварительно отформатировать. Смотрите раздел “Форматирование карты памяти SD или внутренней памяти” (стр.150).
- Прежде чем выбросить или передать кому-либо карту памяти убедитесь, что она не содержит конфиденциальной информации. Следует помнить, что существуют специальные программы, позволяющие восстановить информацию после форматирования карты памяти. Но вы также можете воспользоваться программами, обеспечивающими полное удаление информации с карт памяти.



Ресурс записи на карту памяти SD

Размер файлов изображений зависит от выбранного разрешения, поэтому ресурс записи снимков для одной и той же карты может различаться.

Выберите требуемое разрешение снимков в меню [📷 Rec.Mode] (Съемка).

Выбор разрешения 📷 стр.94

Для пункта [Movie] (Видео) в меню [📷 Rec.Mode] (Съемка) выберите требуемое разрешение.

Выбор разрешения для видеосъемки 📷 стр.102

Подробная информация о лимите фотосъемки и видеозаписи изложена в разделе “Основные технические характеристики” (стр.207).

1

Подготовка к съемке

Включение и выключение фотокамеры

1

Подготовка к съемке

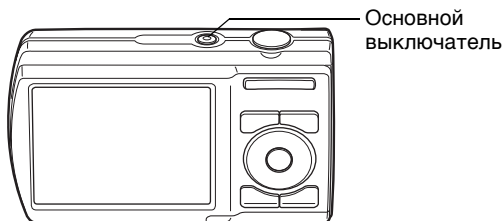

1 Нажмите на основной выключатель.

Включаются фотокамера и ее монитор (экран).

При включении камеры шторки объектива открываются и объектив выдвигается.

При появлении экрана [Language/言語] или [Date Adjustment] (Установка даты) во время первого включения камеры выполните необходимые процедуры по выбору языка и/или настройке показаний даты и времени, описанные на стр.39.

2 Еще раз нажмите на основной выключатель.

Экран камеры гаснет, объектив закрывается и фотокамера выключается.

Фотосъемка  стр.60

Проверка наличия карты памяти

При включении камеры выполняется автоматическая проверка наличия карты памяти, и на экране отображается результат проверки.

- : Карта памяти SD установлена.
Снимки будут записываться на карту SD.
- : Карта памяти SD отсутствует.
Снимки будут записаны во внутреннюю память.
- : Включен механизм защиты карты памяти SD (стр.34).
Запись невозможна.

Статус памяти



1

Подготовка к съемке

Если фотокамера долгое время находилась без элементов питания, то после их установки и включения камеры может появиться сообщение [Battery depleted] (Источник питания разряжен). Такое сообщение может появиться и при первом включении фотокамеры, что не является неисправностью. Выключите камеру и через минуту снова включите её. При этом возможен сброс всех установок, включая показания даты и времени. Введите их заново согласно процедуре, описанной на стр.39.

Режим воспроизведения

Этот режим используется только для просмотра записанных снимков.

1

Подготовка к съемке

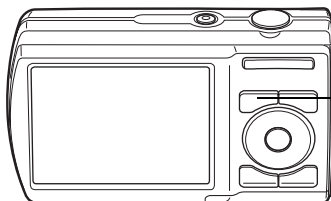

Кнопка ▶

1 Удерживая кнопку ▶ в нажатом положении, нажмите основной выключатель.

Монитор включается, хотя объектив остается в сложенном положении. Камера находится в режиме воспроизведения.



Для переключения из режима воспроизведения в режим съемки нажмите кнопку ▶ или наполовину подождите кнопку спуска.

Воспроизведение снимков стр.108

Начальные установки

При первом включении камеры появляется экран выбора языка [Language/言語]. Выполните операции по выбору языка, описанные в разделе “Выбор языка” ниже и по настройке даты и времени из раздела “Настройка показаний даты и времени” (стр.43).

Установки языка, даты и времени можно изменить в любой момент времени. Ниже приведена подробная информация.

- Для изменения языка выполните операции раздела “Изменение языка вывода информации” (☞стр.158).
- Для установки даты и времени выполните операции раздела “Настройка показаний даты и времени” (☞стр.153).

1

Подготовка к съемке

Выбор языка

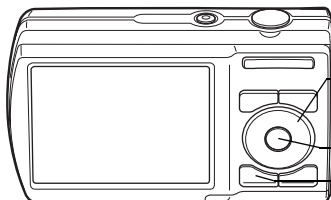

Джойстик

Кнопка **OK**Кнопка **MENU**

- 1** Кнопками джойстика (▲▼◀▶) выберите язык отображения информации.

Language/言語		
English	日本語	Türkçe
Français	Dansk	Ελληνικά
Deutsch	Svenska	Русский
Español	Suomi	ไทย
Português	Polski	한국어
Italiano	Čeština	中文繁體
Nederlands	Magyar	中文简体
MENU]Cancel		[OK]OK

1

Подготовка к съёмке

2 Нажмите кнопку **OK**.

Появится экран [Initial Setting] (Исходн.установки) на выбранном языке. Если настройки пункта [Hometown] (Свой город) и режима летнего времени [DST] (Лето) правильны, двойным нажатием на кнопку джойстика (▼) выберите [Settings complete] (Установки выполнены) и нажатием кнопки **OK** вызовите экран [Date Adjustment] (Установка даты). Переходите к разделу “Настройка показаний даты и времени” (стр.43). Перейдите к пункту 3 раздела “Выбор своего города и режима летнего времени” (стр.42), если ваши установки не появились на экране.

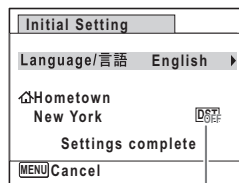

Летнее время

Если вы случайно выбрали другой язык и перешли к другим настройкам, выполните операции по изменению настройки языка.

● Если ошибочно выбран другой язык

1 Нажмите кнопку джойстика (▶).

2 Кнопками джойстика (▲▼◀▶) выберите требуемый язык и нажмите кнопку ОК.

Появится экран начальных установок на выбранном языке.

● Если после пункта 2 появился экран на другом языке

1 Нажмите кнопку ОК.

2 Нажмите кнопку MENU.

3 Нажмите кнопку джойстика (▶).

4 Кнопками джойстика (▼▲) выберите [Language/言語].

5 Нажмите кнопку джойстика (▶).

На мониторе появится экран [Language/言語].

6 Кнопками джойстика (▲▼◀▶) выберите требуемый язык.

7 Нажмите кнопку ОК.

Появится меню [↖ Setting] (Установки) на выбранном языке.

Теперь установлен требуемый язык. О настройках пунктов [Hometown] (Свой город), [Date] (Дата) и [Time] (Время) смотрите информацию ниже.

- Для смены установки [Hometown] (Свой город) выполните операции раздела “Установка поясного времени” (☞стр.155).
- Для смены показаний даты и времени выполните операции раздела “Настройка показаний даты и времени” (☞стр.153).

Выбор своего города и режима летнего времени

3 Нажмите кнопку джойстика (▼).
Рамка смещается к пункту [Hometown] (Свой город).

4 Нажмите кнопку джойстика (▶).
Появляется экран выбора своего города.

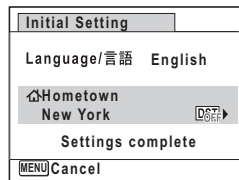

5 Кнопками джойстика (◀▶) выберите город.

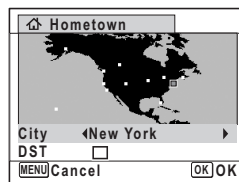

6 Нажмите кнопку джойстика (▼).
Рамка перемещается к пункту [DST] (Лето) (переход на летнее время).

7 Кнопками джойстика (◀▶) выберите (Вкл) или (Выкл).

8 Нажмите кнопку подтверждения ОК.
Появится экран начальных установок.

9 Нажав кнопку (▼), выберите [Settings complete] (Установки выполнены).

10 Нажмите кнопку ОК.
Появится экран [Date Adjustment] (Установка даты).
Введите текущие показания даты и времени.

Настройка показаний даты и времени

Установите дату и время, а также стиль датирования.

1 Нажмите кнопку джойстика (▶).

Рамка передвинется на поле [mm/dd/yy] (мм/дд/гг).

2 Используйте кнопки джойстика (▲▼) для ввода показаний даты и времени.

Выберите [mm/dd/yy] (мм/дд/гг), [dd/mm/yy] (дд/мм/гг) или [yy/mm/dd] (гг/мм/дд).

Date Adjustment	
Date Format	mm/dd/yy 24h
Date	01/01/2009
Time	00:00
Settings complete	
MENU/Cancel	

3 Нажмите кнопку джойстика (▶).

Рамка передвинется на поле [24h].

4 Используйте кнопки джойстика (▲▼) чтобы выбрать [24h] (24-часовой режим) или [12h] (12-часовой режим).

Date Adjustment	
Date Format	mm/dd/yy 24h
Date	01/01/2009
Time	00:00
Settings complete	
MENU/Cancel	

5 Нажмите кнопку джойстика (▶).

Рамка вернется на поле [Date Format] (Стиль даты).

6 Нажмите кнопку джойстика (▼).

Рамка передвинется на поле [Date] (Дата).

7 Нажмите кнопку джойстика (▶).

Рамка передвинется к месяцу.

Date Adjustment	
Date Format	mm/dd/yy 24h
Date	▶01/01/2009
Time	00:00
Settings complete	
MENU/Cancel	

1

Подготовка к съемке

8 Для изменения номера месяца используйте кнопки джойстика (▲ ▼).

Таким же образом измените день и год. Теперь измените время.

Если в пункте 4 вы выбрали формат [12h], выберите AM (до полудня) или PM (после полудня).

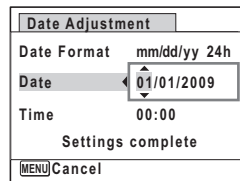

9 Нажав кнопку (▼), выберите [Settings complete] (Установки выполнены).

10 Нажмите кнопку ОК.

Установка сохранена, и камера возвращается в режим съемки.

Можно изменять параметры [Language/言語], [Date] (Дата), [Time] (Время), [Hometown] (Свой город) и [DST] (Лето). Смотрите указания на следующих страницах.

- Для изменения языка выполните операции раздела “Изменение языка вывода информации” (стр.158).
- Для установки даты и времени выполните операции раздела “Настройка показаний даты и времени” (стр.153).
- Для изменения города, а также включения или отключения летнего времени выполните операции в разделе “Установка поясного времени” (стр.155).



При появлении экрана [Initial Setting] (Исходн.установки) или [Date Adjustment] (Установка даты) вы можете, минуя этот этап, переключить камеру в режим съемки. Для этого надо нажать кнопку **MENU**. В этом случае экран [Initial Setting] (Исходн.установки) появится при следующем включении камеры.



По окончании настройки и нажатии кнопки **ОК** в пункте 10 происходит сброс показаний секунд на 00. Для установки точного времени нажмите кнопку **ОК** по сигналу точного времени (по радио или телевидению).

В камере устанавливается формат видеосигнала (NTSC/PAL) для города, выбранного в пункте [Hometown] (Свой город) на экране начальных установок. В разделе “Список городов” (стр.205) приведен список городов мира с указанием формата видеосигнала, а в разделе “Выбор формата видеосигнала” (стр.161) поясняется процедура смены настроек.

2 Общие операции

Использование функциональных кнопок	46
Настройка функций фотокамеры	52





Использование функциональных кнопок

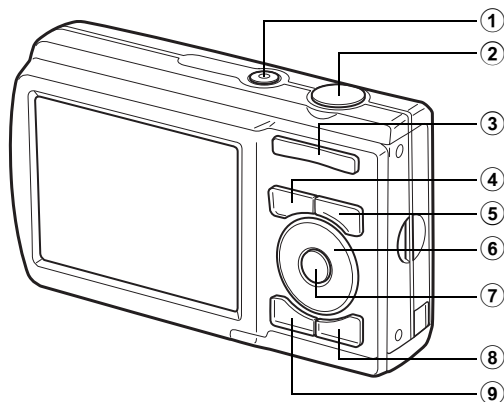

Режим съемки

2

Общие операции



- 1 **Основной выключатель**
Включает и выключает фотокамеру (стр.36).
- 2 **Кнопка спуска**
В режиме фотосъемки при половинном нажатии камера фокусирует объект (кроме режимов **PF** и **▲**).
При полном нажатии происходит съемка изображения (стр.61).
Включает и выключает запись видеоролика в режиме  (стр.100).
- 3 **Кнопка зума/▲▲▲/▲**
Изменение зоны охвата (стр.71).
- 4 **Кнопка **
Переключение в режим  (стр.50).
- 5 **Кнопка **
Включает функцию распознавания лиц (стр.65). При каждом нажатии кнопки  происходит следующее переключение установок: Приоритет лица выкл → Приоритет лица вкл.









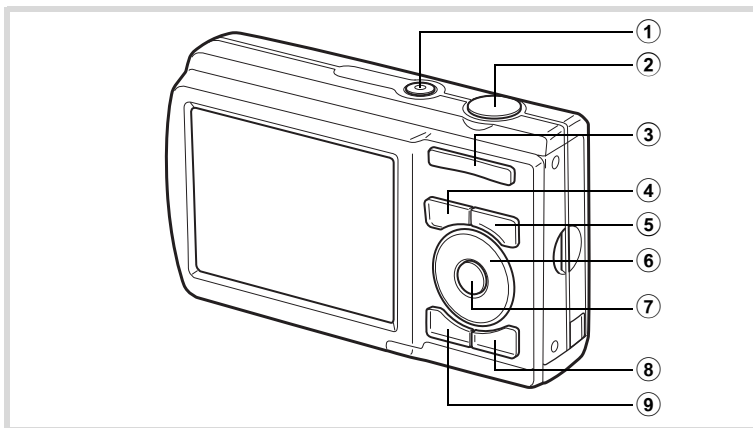

- ⑥ **Джойстик**
 - (▲) Изменение режима кадров (стр.83, стр.84).
 - (▼) Вызов палитры режимов съемки (стр.63).
 - (◀) Изменение режима работы вспышки (стр.90).
 - (▶) Изменение режима фокусировки (стр.92).
- ⑦ **Кнопка OK/DISPLAY**
Изменение режима информационного дисплея (стр.18).
- ⑧ **Зеленая кнопка**
Включает Зеленый режим  (стр.70).
- ⑨ **Кнопка MENU**
Вызов меню [ Rec.Mode] (Съемка) (стр.52).

Режим воспроизведения

2

Общие операции



- ① **Основной выключатель**
Включает и выключает фотокамеру (стр.36).
- ② **Кнопка спуска**
Переключение в режим  (стр.50).
- ③ **Кнопка зума//Q**
Нажмите  в режиме одиночного воспроизведения для переключения в режим 4 кадров и нажмите повторно для перехода в режим 9 кадров. Для возврата к предыдущему режиму дисплея нажмите  (стр.111).
Увеличение изображения при нажатии  в режиме одиночного воспроизведения. Возврат к предыдущему масштабу при нажатии  (стр.118).
Нажмите  в режиме 9 кадров для переключения в режим папок или календаря (стр.112).
Нажмите  в режиме папок для переключения в режим 9 кадров (стр.112).
Нажмите  в режиме календаря для переключения в режим 9 кадров (стр.112).
Регулировка громкости при воспроизведении видеосюжета (стр.109).
- ④ **Кнопка **
Переключение в режим  (стр.50).

5 Кнопка [☺]

Поочередное увеличение лиц, распознанных при съемке, в порядке их нахождения (зумирование лиц при просмотре) (стр.119).

6 Джойстик

- (▲) Воспроизведение видеосюжета и включение паузы (стр.109).
- (▼) Вызов палитры режима воспроизведения (стр.114).
Остановка воспроизведения видеосюжета (стр.109).
- (◀▶) Переход к предыдущему или следующему снимку в режиме одиночного воспроизведения (стр.108).
Для видеороликов - покадровая перемотка вперед и назад, прокрутка назад, стандартное воспроизведение, ускоренное воспроизведение вперед и назад (стр.109).
- (▲▼◀▶) Перемещение зоны увеличения в режиме зум-дисплея (стр.118).
Выбор файла в режиме 4 кадра/9 кадров, выбор папки в режиме папок и выбор даты в режиме календаря (стр.111, стр.112).
Перемещение изображения в режиме “Добавить рамку” (стр.139).

7 Кнопка OK/DISPLAY

Изменение режима информационного дисплея (стр.18).
Возврат из режима зум-дисплея или режима 4 кадров/ 9 кадров в режим одиночного воспроизведения (стр.111, стр.118).
Переключение в режим девяти кадров выбранной папки из режима папок (стр.112).
Переключение в режим одиночного воспроизведения по выбранной дате из режима календаря (стр.112).

8 Зеленая/ [X] кнопка

Вызов экрана удаления из режима одиночного воспроизведения (стр.121).
Вызов экрана “Выбрать и удалить” из режима 4 или 9 кадров (стр.122).
Переключение из режима папок в режим календаря (стр.112).
Переключение из режима календаря в режим папок (стр.112).
При воспроизведении изображений, полученных в режиме “Съемка 16 в 1” сохраняет одно из них, выбранное в режиме паузы, в виде отдельного файла (стр.109).

9 Кнопка MENU

Вызов меню [Setting] (Установки) в режиме одиночного воспроизведения (стр.52).





Возврат в режим одиночного воспроизведения из палитры режима воспроизведения (стр.113).

Переключение из режима зум-дисплея или режима девяти кадров в режим одиночного воспроизведения (стр.111).

Переключение в режим девяти кадров выбранной папки из режима папок (стр.112).

Переключение в режим 9 кадров по выбранной дате из режима календаря (стр.112).

Переключение между режимом и режимом

В данной инструкции режим записи файлов, например, фотосъемки, обозначается “режим ” (режим съемки). Режим воспроизведения, например, просмотр снимков на мониторе, обозначается “режим ” (режим воспроизведения). В режиме  можно выполнять простые операции редактирования изображений. Процедуры переключения между режимами  и .

Переключение из режима в режим

1 Нажмите кнопку .

Камера переключается в режим .

Переключение из режима в режим

1 Нажмите кнопку или нажмите наполовину кнопку спуска.

Камера переключается в режим .

Просмотр снимков из внутренней памяти камеры

Если в камере установлена карта памяти SD, воспроизводятся снимки и видеоролики, записанные на карту. Чтобы просмотреть записи из внутренней памяти камеры, выключите камеру, извлеките карту памяти и выполните действия, описанные ниже.



Перед установкой или удалением карты памяти следует выключить фотокамеру.

● Просмотр снимков из внутренней памяти, когда карта памяти установлена в камере (дисплей внутренней памяти)

- В режиме при отображении экрана меню или при удержании нажатой кнопки более 1,2 секунды объектив убирается в корпус камеры. На экране появляется сообщение [Plays back stored images in the built-in memory] (Воспроизведение снимков из внутренней памяти), после чего начинается воспроизведение медиафайлов из внутренней памяти камеры.
- В режиме дисплея внутренней памяти можно воспроизводить снимки (включая режим зум-дисплея) (стр.108, стр.118) и видеозаписи (стр.109), а также изменять режимы воспроизведения – 4 кадра, 9 кадров, дисплей папок и дисплей календаря (стр.111).
- В этом режиме нельзя удалить данные или выделение файла, вызвать палитру режимов воспроизведения или меню. Для выполнения этих операций с файлами, записанными во внутреннюю память, необходимо предварительно извлечь карту памяти.

Настройка функций фотокамеры

Для изменения настроек камеры вызовите меню [📷 Rec.Mode] (Съемка) или [⚙️ Setting] (Установки), нажав на кнопку **MENU**.
Функции воспроизведения и редактирования файлов выбираются на палитре режима воспроизведения.

2

ищпсшл эишр9

Операции в меню камеры

Нажмите кнопку **MENU** в режиме съемки [📷] для вызова меню [📷 Rec.Mode] (Съемка). Нажмите кнопку **MENU** в режиме [▶] для вызова меню [⚙️ Setting] (Установки).

Кнопками джойстика (◀ ▶) можно переключаться между меню [📷 Rec.Mode] (Съемка) и меню [⚙️ Setting] (Установки).

Во время съемки

Во время воспроизведения

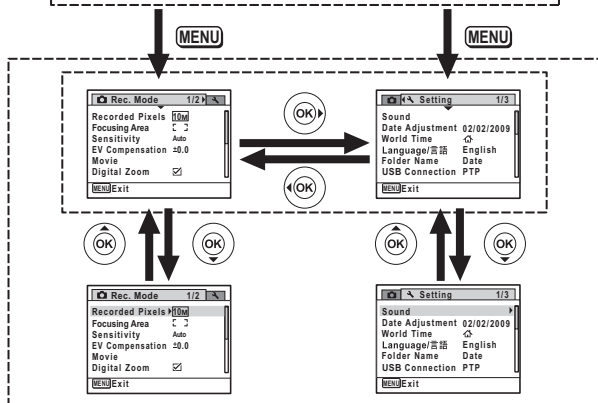

SHUTTER

MENU ИЛИ ►

Половинное нажатие
Установка выполнена, и камера возвращается в режим



Установка выполнена, и камера возвращается в режим



В ходе работы в меню на экране появляются символы управляющих кнопок.

2

инструкция

Например: пункт [Focusing Area] (Зона фокусировки) в меню [Rec.Mode] (Съемка)

1 Нажмите кнопку MENU в режиме [Rec.Mode] (Съемка).

Появится меню [Rec.Mode] (Съемка).

2 Нажмите кнопку джойстика (▼).

Рамка перемещается на [Recorded Pixels] (Разрешение).

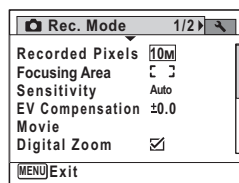

3 Нажмите кнопку джойстика (▼).

Рамка передвинется на поле [Focusing Area] (Зона фокусировки).

4 Нажмите кнопку джойстика (▶).

Появляется выпадающий список установок.

В списке отображаются только те установки, которые можно выбирать при заданных настройках фотокамеры.

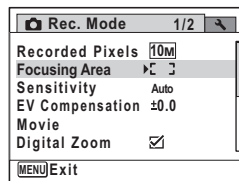

5 Используйте кнопки джойстика (▲▼) для изменения установки.

Тип зоны фокусировки меняется при каждом нажатии кнопок джойстика (▲▼).

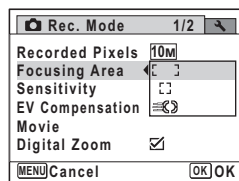

6 Нажмите кнопку ОК или кнопку джойстика (◀).

Установка сохранена, камера готова к настройке других опций. Для выхода из настроек меню нажмите кнопку MENU.



О переходе к другим операциям смотрите информацию на следующей странице.

Чтобы сохранить настройки и приступить к съемке

6 Нажмите спусковую кнопку наполовину.

Установка сохранена, и камера возвращается в режим съемки. При полном нажатии кнопки спуска происходит съемка кадра.



Если меню [Setting] (Установки) вызвано на экран в режиме , вы можете переключиться в режим съемки , нажав кнопку .

2

Общие операции

Чтобы сохранить настройки и начать воспроизведение файлов

6 Нажмите кнопку .

Если меню [Rec.Mode] (Съемка) вызвано на экран в режиме , установка сохраняется, и камера возвращается в режим воспроизведения.



Чтобы отменить изменения и продолжить работу с меню

6 Нажмите кнопку MENU.

Изменений не произойдет, и экран вернется к пункту 3.



Функции кнопки **MENU** зависят от выбранного меню. Точную информацию смотрите ниже.

-  Exit (Выход) : Выход из меню и возврат к исходному экрану.
-  : Возврат к предыдущему экрану с текущей установкой.
-  Cancel (Отмена) : Отмена текущих настроек и возврат к предыдущему экрану.

Список меню



Здесь приведены пункты меню, подлежащие изменениям, с краткими пояснениями. Список исходных установок приведен в приложении “Установки по умолчанию” (стр.199).

Пункты меню [Rec.Mode] (Съемка)

Это меню отображает функции, относящиеся к фото и видеосъемке.

Пункт меню	Описание	Стр.	
Recorded Pixels (Разрешение)	Для установки разрешения изображений	стр.94	
Focusing Area (Зона фокусировки)	Для изменения режима автофокусировки	стр.93	
Sensitivity (Чувствительность)	Для ввода светочувствительности	стр.97	
EV Compensation (Экспокоррекция)	Для регулировки общей яркости изображения	стр.96	
Movie (Видео)	Recorded Pixels (Разрешение)	Для установки разрешения для видеосюжетов	стр.102
	Movie SR	Для включения/выключения функции стабилизации изображения при видеосъемке	стр.103
Digital Zoom (Цифровой зум)	Для выбора функции цифрового зума	стр.74	
Memory (Память настроек)	Для сохранения установок перед выключением камеры	стр.104	
Date Imprint (Печать даты)	Включает/выключает режим впечатывания даты и/или времени на снимках	стр.98	



В Зеленом режиме  съемка производится со стандартными параметрами независимо от текущих настроек в меню [ Rec.Mode] (Съемка) (стр.70).

2

инструкция к камере

Пункты меню [↵ Setting] (Установки)

Пункт меню	Описание	Стр.
Sound (Звук)	Для регулировки громкости системных звуков и воспроизведения, для выбора типа и громкости звукового сигнала при включении, срабатывании затвора, нажатии кнопок, работе автоспуска и т.д.	стр.151
Date Adjustment (Установка даты)	Для настройки показаний даты и времени	стр.153
World Time (Поясное время)	Для выбора своего города и места пребывания	стр.155
Language/言語	Для установки языка отображения меню и сообщений	стр.158
Folder Name (Имя папки)	Для выбора метода присвоения имен папкам с изображениями	стр.159
USB Connection (USB соединение)	Выбор метода соединения (MSC или PTP)	стр.160
Video Out (Видеовыход)	Для выбора стандарта выходного видеосигнала	стр.161
Brightness Level (Уровень яркости)	Для регулировки яркости монитора	стр.162
Power Saving (Режим ожидания)	Для установки времени включения режима ожидания	стр.163
Auto Power Off (Автовывключение)	Для установки времени автоматического выключения камеры	стр.164
Reset (Сброс установок)	Для возврата всех настроек к исходным значениям, кроме даты и времени, языка, поясного времени и формата видеосигнала	стр.166
Delete all (Удалить все)	Для одновременного удаления всех медиафайлов	стр.165
Format (Форматирование)	Для форматирования карты памяти SD	стр.150

Примечания

2

Общие операции

58

3 Фотосъемка

Фотосъемка	60
Установка функций съемки	90
Видеозапись	100
Сохранение установок (Память настроек)	104

Фотосъемка

Фотосъемка

Камера Optio E80 имеет широкий диапазон режимов и функций съемки для разнообразных съемочных ситуаций. В этом разделе приводится описание стандартного режима съемки (установка по умолчанию).

3

Фотосъемка

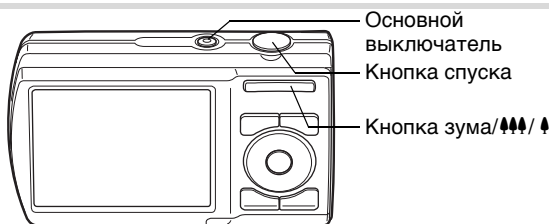

1 Нажмите основной выключатель.

Камера включена и готова к съемке. В данной инструкции, этот режим называется режимом фотосъемки.

2 Проверьте компоновку кадра и информацию на экране камеры.

Рамка фокусировки в центре экрана указывает зону автоматической фокусировки.



Рамка фокусировки

Когда камера определяет на изображении лицо, включается функция распознавания лиц и на экране появляется рамка выбора лица (стр.65).

Можно изменять масштаб изображения, нажимая кнопку зума/▲▲▲/▲ слева или справа (стр.71).

- ▲ (справа) увеличивает изображение.
- ▲▲▲ (слева) увеличивает зону охвата.



Рамка распознавания лица

3 Слегка подождите спусковую кнопку (нажмите наполовину).

В момент фокусировки изображения рамка фокусировки (или рамка распознавания лица) станет зеленой.



4 Нажмите кнопку спуска полностью.

Снимок готов.

Вспышка срабатывает автоматически в зависимости от условий освещения.

В течение 2 секунд снимок отображается на экране (Мгновенный просмотр) и записывается на карту памяти SD или во внутреннюю память фотокамеры.



Для включения Зеленого режима (Green (Стандартные автоматические настройки)) нажмите Зеленую кнопку (стр.70).

Работа спусковой кнопки

Кнопка спуска имеет двухступенчатое управление.

Половинное нажатие

При половинном нажатии кнопки спуска (первое положение) происходит блокировка фокуса и экспозиции. При этом в момент фокусировки объекта включается зеленая индикация рамки фокусировки. Если изображение не сфокусировано, рамка остается белой.

3

Полное нажатие

При полном нажатии кнопки спуска (до упора) происходит спуск затвора и съемка изображения.

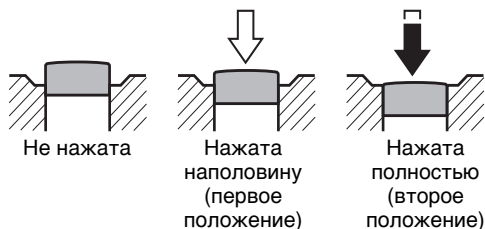

Условия, когда автоматическая фокусировка затруднена

Фотокамера не может выполнить фокусировку при перечисленных ниже условиях. В таких случаях сфокусируйте равноудаленный объект (поджав кнопку спуска до половины и удерживая ее), затем наведите камеру на предмет съемки и нажмите спусковую кнопку до упора.

- Низкоконтрастные объекты, например, синее небо или белая стена.
- Темные места или объекты, или условия, снижающие отражение света.
- Протяженные по горизонтали объекты.
- Быстродвижущиеся объекты.
- Когда в области фокусировки один объект находится на переднем плане, а второй на заднем плане.
- Объекты в условиях сильного контрового света.

Настройка режима съемки

Фотокамера Optio E80 предлагает широкий набор режимов фотосъемки и видеозаписи. Просто выберите символ требуемого режима на палитре режимов съемки.

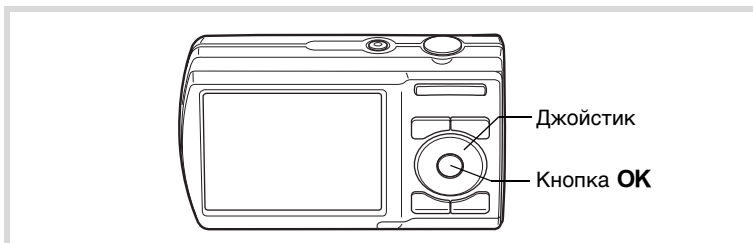

1 Нажмите кнопку джойстика (▼) в режиме

Появится палитра режимов съемки.

2 Кнопками джойстика (▲▼◀▶) выберите оптимальный на ваш взгляд режим.

При выборе символа на палитре режимов съемки на экране появляется пояснение к выбранному режиму.



















3 Нажмите кнопку **OK**.

Режим съемки выбран, и камера возвращается в режим съемки.





В зависимости от режима съемки, некоторые функции могут быть полностью или частично недоступны. Смотрите раздел “Функции и режимы съемки” (стр.192).

В камере предусмотрено 20 сценариев съемки.

Режим съемки	Описание	Стр.
 Auto Picture	Автоматический выбор оптимальной сюжетной программы.	стр.67
 Program (Программный)	Базовый режим фотосъемки. Можно регулировать некоторые функции.	стр.69
 Night Scene (Ночная съемка)	Съемка в ночное время. Закрепите камеру на штативе или устойчивой поверхности.	стр.74
 Night Scene Portrait (Ночной портрет)	Для съемки портрета ночью. Закрепите камеру на штативе или устойчивой поверхности.	стр.74
 Half-length Portrait (Портрет Средний план)	Портрет с автоматическим подбором оптимального масштаба. Фикс. разрешение 3M .	стр.76
 Movie (Видео)	Для записи видеороликов.	стр.100
 Landscape (Пейзаж)	Для съемки пейзажей. Подчеркивает голубизну неба и насыщенный цвет зелени.	—
 Flower (Цветы)	Для съемки цветов с яркими красками и смягченным контуром.	—
 Portrait (Портрет)	Для съемки портретов с теплым оттенком здоровой кожи.	стр.76
 Surf & Snow (Пляж и Снег)	Для съемки на ярком фоне (побережье или горы). Акцент на замере экспозиции.	стр.80
 Sport (Спорт)	Съемка движущихся объектов. Непрерывная фокусировка до момента съемки.	стр.80
 Digital SR	Проработка изображения за счет повышения чувствительности.	стр.74
 Kids (Дети)	Для фотосъемки играющих детей. Передает здоровый цвет кожи.	стр.77
 Pet (Домашнее животное)	Для съемки домашних животных в движении. Правильная цветопередача окраса.	стр.78
 Food (Натюрморт)	Для фотосъемки аппетитных блюд и продуктов. Повышенный контраст и насыщенность.	—
 Natural Skin Tone (Натуральный цвет)	Обеспечивает более красивый цвет кожи, визуально уменьшая дефекты.	стр.76
 Candlelight (Свеча)	Для съемки при свете свечи.	стр.74

3

Фотосъемка

Режим съемки	Описание	Стр.
 Digital Panorama (Цифровая панорама)	Изображения, полученные в этом режиме, соединяются в один панорамный снимок.	стр.87
 Frame Composite (Фото в рамке)	Для фотосъемки в рамке. Фиксированное разрешение 3 м.	стр.81
 Sunset (Закат)	Для съемки закатов и в условиях источника света теплых тонов.	стр.74

Использование функции распознавания лиц

В камере Optio E80 функция распознавания лиц доступна во всех режимах съемки.

В момент, когда камера находит лицо на изображении, функция распознавания лиц отмечает его на дисплее желтой рамкой и настраивает по отмеченной области фокус (система AF по распознаванию лиц) и экспозицию (система AE по распознаванию лиц).

В случае смещения объекта в рамке распознавания лиц камера отслеживает перемещение лица.

Функция распознавания лиц может определить на снимке до 10 персонажей. При обнаружении нескольких лиц камера отмечает желтой рамкой основное по сюжету лицо и белой рамкой – все остальные лица. Максимальное число рамок на снимке равно 5.



Рамка распознавания лица

Если распознано несколько лиц



Основная рамка

Белая рамка

3

Фотосъемка



- Функции систем автофокусировки и автоэкспозиции по распознаванию лица могут не сработать, если человек в очках, часть его лица закрыта или он не смотрит прямо в камеру.
- Если камера не может распознать лицо человека, включается режим фокусировки, выбранный в пункте [Focusing Area] (Зона фокусировки).

Включение функции распознавания лиц

По умолчанию функция распознавания лиц имеет установку “Приоритет лица включен”. При каждом нажатии кнопки происходит следующее переключение установок: Приоритет лица выкл. → Приоритет лица вкл.

3

Фотосъемка

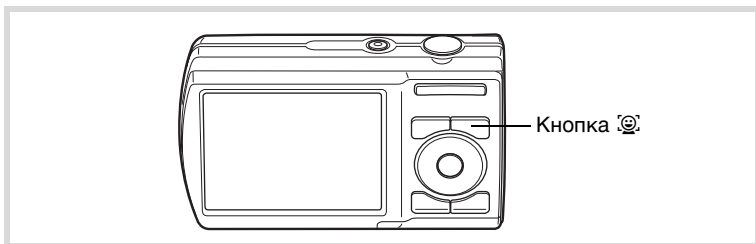

Приоритет лица вкл.



Приоритет лица выкл.

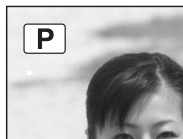

Символ появляется на экране при включении функции приоритета лица. Если функция распознавания лиц отключена, символ не отображается.



- Функция распознавания лиц не может быть отключена в режимах **AUTO PICT.** (Auto Picture), **[Moon]** (Ночной портрет), **[Portrait]** (Портрет Средний план), **[Portrait]** (Портрет), **[Baby]** (Дети) и **[Natural]** (Натуральный цвет). Доступна только установка “Приоритет лица вкл.”.
- Установка “Приоритет лица Вкл.” всегда включена в режимах **[Green]** (Зеленый), **AUTO PICT.** (Auto Picture), **[Moon]** (Ночной портрет), **[Portrait]** (Портрет Средний план), **[Video]** (Видео), **[Portrait]** (Портрет), **[Baby]** (Дети) и **[Natural]** (Натуральный цвет). В дальнейшем при переключении в другой режим функция распознавания лиц возвращается к прежней установке.

Автоматический выбор сюжетной программы (Режим Auto Picture)

В режиме **AUTO PICT.** (Auto Picture) камера подбирает программу съемки, наиболее соответствующую условиям.

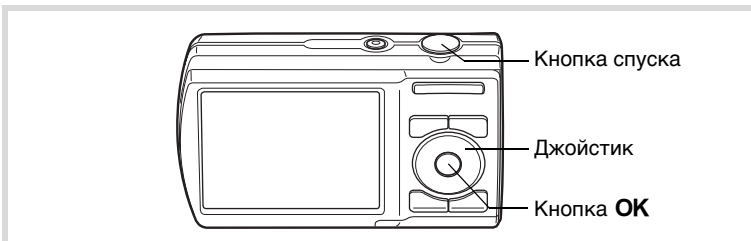

1 Нажмите кнопку джойстика (▼) в режиме **[Camera]**.

Появится палитра режимов съемки.

2 Кнопками джойстика (▲ ▼ ◀ ▶) выберите **AUTO PICT.**

3 Нажмите кнопку ОК.

Режим **AUTO PICT.** (Auto Picture) выбран, и камера возвращается в режим съемки (записи).

Когда камера находит лицо на изображении, активизируется функция распознавания лиц и появляется рамка этой функции (стр.65).

4 Нажмите спусковую кнопку наполовину.

В момент фокусировки объекта рамка фокусировки станет зеленой и в левом верхнем углу экрана появится символ выбранного режима съемки.



	Стандарт		Ночная съемка		Ночной портрет
	Пейзаж		Цветы		Портрет
	Спорт		Свеча		

5 Нажмите кнопку спуска полностью.

Снимок готов.



В режиме **AI AF** существуют следующие ограничения:

- Вы не можете отключить функцию распознавания лиц.
- Зафиксирована зона фокусировки (Multiple (широкая)).
- При использовании цифрового или интеллектуального зума режим (Цветы) недоступен.
- Если в камере установлен авторежим вспышки , при выборе программы (Ночная съемка) режим вспышки автоматически меняется на (Flash Off (Вспышка выкл)).
- Камера автоматически фокусирует объект съемки, если выбран режим фокусировки **AF** (Standard (Стандарт)) или (Macro (Макро)).

Фотосъемка с персональными настройками (Программный режим)

В программном режиме **P** камера автоматически устанавливает оптимальные значения выдержки и диафрагмы. Вы можете изменять режим работы вспышки и разрешение.

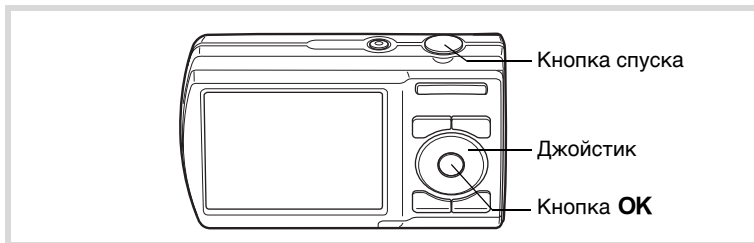

1 Нажмите кнопку джойстика (**▼**) в режиме **📷**.
Появится палитра режимов съемки.

2 Кнопками джойстика (**▲ ▼ ◀ ▶**) выберите **P**.

3 Нажмите кнопку **OK**.

Программный режим **P** выбран, и камера возвращается в режим съемки (записи).

Когда камера находит лицо на изображении, активизируется функция распознавания лиц и появляется рамка этой функции (стр.65).



4 Выполните требуемые настройки.

Подробную информацию о настройках смотрите в разделе “Установка функций съемки” (стр.90 - стр.98).



5 Нажмите спусковую кнопку наполовину.

В момент, когда камера фокусирует объект, включается зеленая индикация рамки фокусировки.

6 Нажмите кнопку спуска полностью.

Снимок готов.

Фотосъемка в базовом режиме (Зеленый режим)

Зеленый режим  – это авторежим со стандартными параметрами, не зависящими от настроек меню [ Rec.Mode] (Съемка).

Параметры Зеленого режима  приведены ниже.

Режим вспышки	 (Авторежим)	Зона фокусировки	 (Широкая)
Режим кадров	<input type="checkbox"/> (Покадровый)	Чувствительность	Авто
Режим фокусир.	AF (Стандарт)	Экспокоррекция	±0.0
Распознавание лиц	Вкл	Цифровой зум	<input checked="" type="checkbox"/> (Вкл)
Режим дисплея	Стандартная	Печать даты	Выкл
Разрешение	10M (3648×2736)		

3

Фотосъемка

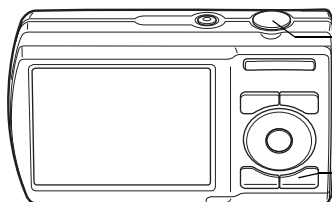

Кнопка спуска

Зеленая кнопка

1 Нажмите Зеленую кнопку в режиме .

Камера переключается в Зеленый режим .

Для возврата в предыдущий режим еще раз нажмите  Зеленую кнопку.

Когда камера находит лицо на изображении, активизируется функция распознавания лиц и появляется рамка этой функции (стр.65).







2 Нажмите спусковую кнопку наполовину.

В момент, когда камера фокусирует объект, включается зеленая индикация рамки фокусировки.

3 Нажмите кнопку спуска полностью.

Снимок готов.



- В Зеленем режиме  изменение режима информационного дисплея нажатием кнопки **OK/DISPLAY** невозможно.
- Для вызова на экран меню [ Setting] (Установки) в режиме  нажмите кнопку **MENU**. Меню [ Rec.Mode] (Съемка) недоступно.
- Если выключить камеру в Зеленем режиме, при следующем включении активизируется этот же режим.

Использование зума

Для изменения масштаба изображения можно воспользоваться зумом.

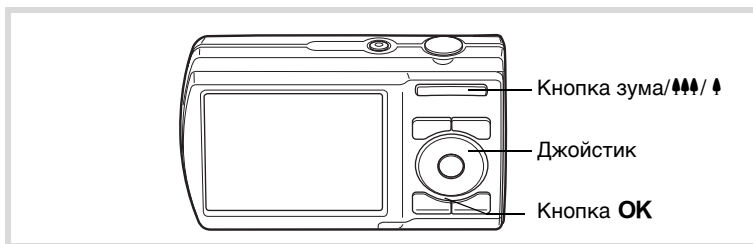

1 Нажмите кнопку зума/▲▲▲/▲ в режиме .

▲ (справа) увеличивает объект съемки.

▲▲▲ (слева) увеличивает зону охвата.

Если нажать и удерживать кнопку ▲, камера автоматически переключится из диапазона оптического зума в диапазон интеллектуального зума.

Отпустите и еще раз нажмите кнопку, и включится диапазон цифрового зума.



Шкала зумирования

Кратность зума

3

Фотосъемка

На мониторе отображается шкала зумирования.

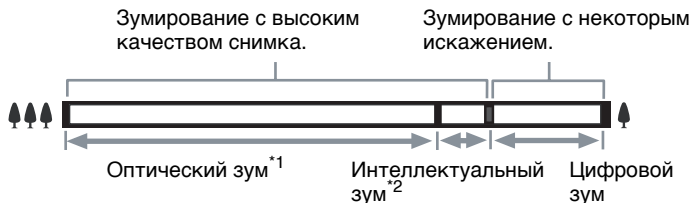

*1 Максимальная кратность оптического зума 3×.

*2 Диапазон интеллектуального зума зависит от разрешения. Смотрите следующую таблицу.

Разрешение и максимальная кратность зума

Разрешение	Интеллектуальный зум	Цифровой зум
10M□ / 10M	Недоступно (только 3× оптический зум)	эквивалент прибл. 17,1×
7M	прибл. 3,5×	
5M	прибл. 4,2×	
3M	прибл. 5,3×	
2.1M _{тгсг}	прибл. 5,7×	
2M	прибл. 6,8×	
1024	прибл. 10,7×	
640	прибл. 17,1× (как и 17,1× цифрового зума)	



- Чтобы избежать дрожания камеры при съемке изображений с большим увеличением, рекомендуется пользоваться штативом.
- Снимки, выполненные с применением цифрового зума, имеют большую зернистость, чем те, где использовалось зумирование объектива.
- Установка [2M] доступна только для панорамных снимков.
- Интеллектуальный зум недоступен при следующих условиях:
 - если выбрано разрешение 10M□ или 10M (доступен 3× оптический зум)
 - в режиме (👤) (Digital SR)
 - если чувствительность 3200 - 6400
- Изображение, увеличенное с помощью интеллектуального зума, может показаться искаженным на экране, но это всего лишь визуальный эффект.
- В режиме видеозаписи 📹 доступен только цифровой зум.

Установка цифрового зума

Установка по умолчанию для цифрового зума (Вкл). Для съемки с использованием только оптического и интеллектуального зума установите цифровой зум в положение (Выкл).

1 Нажмите кнопку MENU в режиме .

Появится меню [ Rec.Mode] (Съемка).

2 Кнопками джойстика (▲ ▼) выберите пункт [Digital Zoom] (Цифровой зум).

3 Используя кнопки джойстика (◀ ▶), выберите (Вкл) или (Выкл).

Настройка сохранена.

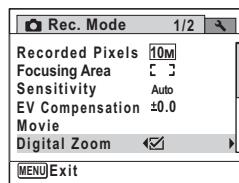





4 Нажмите кнопку MENU.

Камера возвращается в режим съемки.

Сохранение установки цифрового зума  стр.104

Фотосъемка затемненных сцен (Ночная съемка/Ночной портрет/Digital SR/Закат/Свеча)

Выберите оптимальный режим для съемки затемненных сцен, например, ночных видов города.

	Night Scene (Ночная съемка)	Съемка в ночное время. Закрепите камеру на штативе или устойчивой поверхности.
	Night Scene Portrait (Ночной портрет)	Для съемки портрета ночью. Закрепите камеру на штативе или устойчивой поверхности.
	Digital SR	Проработка изображения за счет повышения чувствительности.
	Sunset (Закат)	Для съемки закатов и в условиях источника света теплых тонов.
	Candlelight (Свеча)	Для съемки при свете свечи.

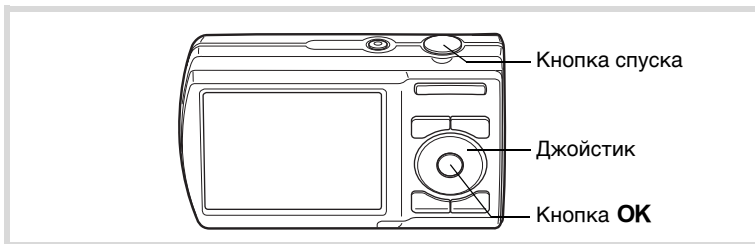

1 Нажмите кнопку джойстика (▼) в режиме . Появится палитра режимов съемки.

2 Кнопками джойстика (▲ ▼ ◀ ▶) выберите , , или .

3 Нажмите кнопку ОК.

Режим съемки выбран, и камера возвращается в режим съемки. Когда камера находит лицо на изображении, активизируется функция распознавания лиц и появляется рамка этой функции (стр.65).

4 Нажмите спусковую кнопку наполовину.

В момент, когда камера фокусирует объект, включается зеленая индикация рамки фокусировки.



5 Нажмите кнопку спуска полностью.



Снимок готов.



- При съемке затемненных сцен выдержка удлинится.
- Чтобы избежать дрожания фотокамеры, пользуйтесь штативом и/или функцией автоспуска (стр.83).
- В режиме светочувствительность автоматически устанавливается на авторежим, а разрешение – на **5М** (2592 × 1944).

Фотосъемка людей (Портрет Средний план/ Портрет/Натуральный цвет)

Для фотосъемки людей используйте режимы  (Half-length Portrait (Портрет Средний план)),  (Portrait (Портрет)) и  (Natural Skin Tone (Натуральный цвет)). В каждом из этих режимов работает функция распознавания лиц (стр.65).

	Half-length Portrait (Портрет Средний план)	Портрет с автоматическим подбором оптимального масштаба. Фикс. разрешение 3М .
	Portrait (Портрет)	Для съемки портретов с теплым оттенком здоровой кожи.
	Natural Skin Tone (Натуральный цвет)	Обеспечивает более красивый цвет кожи, визуально уменьшая дефекты.

3

Фотосъемка

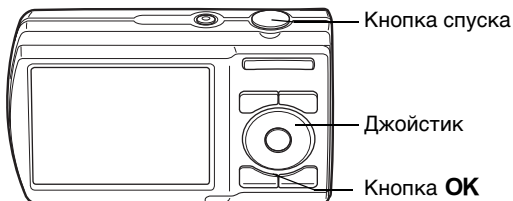

1 Нажмите кнопку джойстика (▼) в режиме .

Появится палитра режимов съемки.

2 Кнопками джойстика (▲▼◀▶) выберите , или и нажмите кнопку ОК.

Режим съемки выбран, и камера возвращается в режим съемки.

Когда камера находит лицо на изображении, активизируется функция распознавания лиц и появляется рамка этой функции (стр.65). В режиме , когда камера распознает лицо, в этой области снимка появляется оранжевая рамка, показывающая зону зумирования.

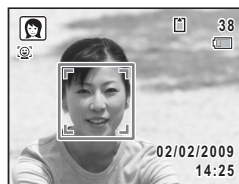

3 Нажмите спусковую кнопку наполовину.

В момент, когда камера фокусирует объект, включается зеленая индикация рамки фокусировки.

Если камера находит лицо в режиме , она автоматически зумирует область, обозначенную оранжевой рамкой из пункта 2.

4 Нажмите кнопку спуска полностью.

Снимок готов.

Фотосъемка детей (Дети)

Режим  (Kids (Дети)) прекрасно подходит для съемки играющих детей. Благодаря правильной цветопередаче дети на снимках будут выглядеть здоровыми и румяными. Функция распознавания лиц (стр.65) поможет сделать точные акценты на изображении.

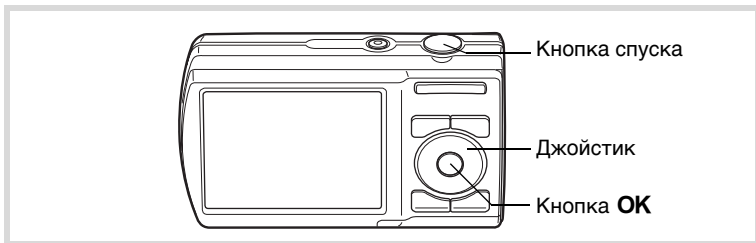

1 Нажмите кнопку джойстика (▼) в режиме .

Появится палитра режимов съемки.

2 Кнопками джойстика (▲▼◀▶) выберите .

3 Нажмите кнопку **OK**.

Режим  (Kids (Дети)) выбран, и камера возвращается в режим съемки (записи). Когда камера находит лицо на изображении, активизируется функция распознавания лиц и появляется рамка этой функции (стр.65).



4 Нажмите спусковую кнопку наполовину.

В момент, когда камера фокусирует объект, включается зеленая индикация рамки фокусировки.

5 Нажмите кнопку спуска полностью.

Снимок готов.

Фотосъемка домашних питомцев (Домашнее животное)

3

Фотосъемка

Используйте этот режим для съемки домашних животных с учетом их окраса. Выберите соответствующий значок в зависимости от окраса домашнего животного (ближе к черному или белому, или в этом промежутке).

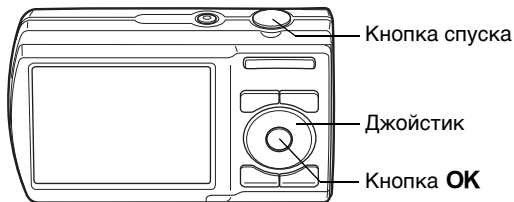

1 Нажмите кнопку джойстика (▼) в режиме 📷.

Появится палитра режимов съемки.

2 Кнопками джойстика (▲ ▼ ◀ ▶) выберите 🐾.

3 Нажмите кнопку **OK.**

Появится экран режима “Домашнее животное”.

4 Кнопками джойстика (▲▼) выберите , , , , или .

Предлагаются два типа иконок: символы собаки и кошки. Выбор символа не влияет на качество снимка.

Выберите иконку (белый, серый или черный) в зависимости от масти животного.



5 Нажмите кнопку ОК.

Режим выбран, и фотокамера возвращается в режим съемки. Если камера определяет на изображении лицо, включается функция распознавания лиц и на экране появляется рамка выбора лица (стр.65).



6 Нажмите спусковую кнопку наполовину.

В момент, когда камера фокусирует объект, включается зеленая индикация рамки фокусировки. Рамка фокусировки отслеживает движение объекта при половинном нажатии кнопки спуска.



7 Нажмите кнопку спуска полностью.

Снимок готов.

3

Фотосъемка

Фотосъемка спортивных состязаний (Пляж и снег/Спорт)

	Surf & Snow (Пляж и Снег)	Для съемки на ярком фоне (побережье или горы). Акцент на замере экспозиции.
	Sport (Спорт)	Съемка движущихся объектов. Непрерывная фокусировка до момента съемки.

3

Фотосъемка

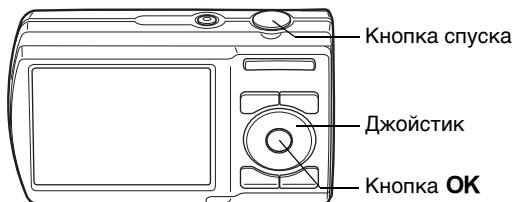





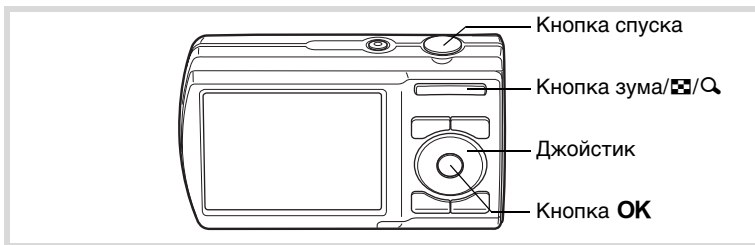

- 1** Нажмите кнопку джойстика (▼) в режиме .
Появится палитра режимов съемки.
- 2** Кнопками джойстика (▲ ▼ ◀ ▶) выберите  или .
- 3** Нажмите кнопку ОК.
Режим съемки выбран, и камера возвращается в режим съемки. Когда камера находит лицо на изображении, активизируется функция распознавания лиц и появляется рамка этой функции (стр.65).
 
- 4** Нажмите спусковую кнопку наполовину.
В момент, когда камера фокусирует объект, включается зеленая индикация рамки фокусировки. В режиме "Спорт", когда кнопка спуска поджата наполовину, камера продолжает непрерывно фокусировать объект.
- 5** Нажмите кнопку спуска полностью.
Снимок готов.

Создание фотографий в рамке (Режим “Фото в рамке”)





В режиме  (Frame Composite (Фото в рамке)) вы можете сделать снимок в одной из рамок, хранящихся в памяти фотокамеры.







1 Нажмите кнопку джойстика () в режиме . Появится палитра режимов съемки.

2 Кнопками джойстика (, , , ) выберите  и нажмите кнопку ОК.

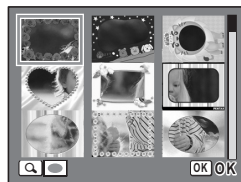
Появится экран выбора рамки, поделенный на 9 секторов.

3 Кнопками джойстика (, , , ) выберите рамку, которую вы хотите задействовать.





4 Нажмите  на кнопке зума//.

Выбранная рамка появится на фоне снимка.

Вы можете выбрать другую рамку одним из нижеописанных способов.

Кнопки джойстика (, ) Выбор другой рамки.

Кнопка зума// (Зум) Нажмите кнопку зума с этой стороны для возврата к экрану 9 рамок и затем выполните действия из пункта 3 по выбору другой рамки.

5 Нажмите кнопку ОК.

На экране появится рамка. Когда камера находит лицо на изображении, активизируется функция распознавания лиц и появляется рамка этой функции (стр.65).

**6 Нажмите спусковую кнопку наполовину.**

В момент, когда камера фокусирует объект, включается зеленая индикация рамки фокусировки.

3

7 Нажмите кнопку спуска полностью.

Снимок готов.



- В режиме  зафиксировано разрешение **3M** (2048 × 1536).
- По умолчанию во внутренней памяти камеры записаны 3 базовые рамки и 17 дополнительных. (CD-диск, входящий в комплект поставки, содержит 20 рамок, включая три базовые.)

Дополнительные рамки



Дополнительные рамки записаны во внутреннюю память камеры Optio E80. Они могут быть удалены при форматировании внутренней памяти и при удалении файлов из внутренней памяти через компьютер. Чтобы восстановить рамки, скопируйте их с CD-диска (S-SW87), входящего в комплект поставки (стр.142).

Добавление рамки с готовому снимку  стр.139

Использование автоспуска



В режиме автоспуска съемка производится через две или десять секунд после нажатия кнопки спуска.

В этом режиме рекомендуется использовать штатив.

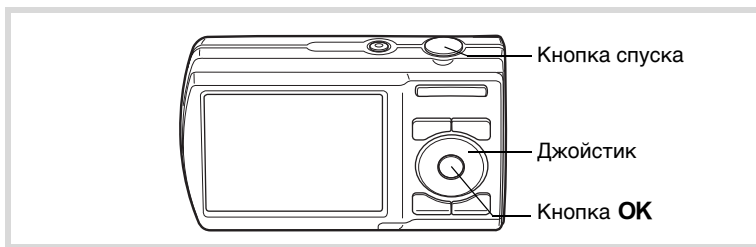
	<p>Используйте этот режим, чтобы сфотографироваться в кругу друзей. Съемка происходит примерно через 10 секунд после нажатия кнопки спуска.</p>
	<p>Используйте этот режим, чтобы избежать смещения фотокамеры при съемке. Съемка изображения происходит примерно через две секунды после нажатия кнопки спуска.</p>



1 Нажмите кнопку джойстика (▲) в режиме .

2 Кнопками джойстика (◀▶▼) выберите  или  и нажмите кнопку OK.

Фотокамера готова к съемке с использованием автоспуска. Когда камера находит лицо на изображении, активизируется функция распознавания лиц и появляется рамка этой функции (стр.65).



3 Нажмите спусковую кнопку наполовину.

В момент, когда камера фокусирует объект, включается зеленая индикация рамки фокусировки.

4 Нажмите кнопку спуска полностью.

Съемка производится через две или десять секунд после нажатия кнопки спуска.



При смещении камеры во время работы таймера автоспуска может произойти сбой фокусировки.

3



- В режиме видеозаписи запись начинается через 10 секунд (или 2 секунды).
- При задействованном автоспуске нажмите кнопку спуска наполовину, чтобы остановить обратный отсчет секунд, и нажмите полностью, чтобы начать его заново.
- В Зеленом режиме режим автоспуска недоступен. Выберите в другом режиме съемки и затем вернитесь в режим .

Фотосъемка

Съемка серии кадров (Непрерывная/Съемка "16 в 1")

В этих режимах съемка выполняется непрерывно до тех пор, пока вы не отпустите кнопку спуска.

	Continuous Shooting (Непрерывная съемка)	Каждое изображение сохраняется в памяти перед съемкой следующего кадра. Чем выше качество снимка, тем больше интервал между съемкой отдельных кадров.
	16-frame shooting (Съемка "16 в 1")	Непрерывная съемка 16 изображений с интервалом 1/7,5 секунды.

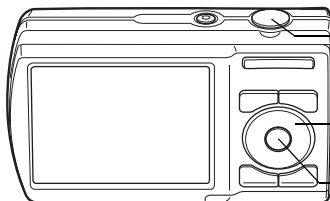



Кнопка спуска

Джойстик

Кнопка **OK**

1 Нажмите кнопку джойстика (▲) в режиме .

2 Кнопками джойстика (◀▶) выберите  или  и нажмите кнопку ОК.

Камера готова к непрерывной съемке.



3 Нажмите спусковую кнопку наполовину.











В момент, когда камера фокусирует объект, включается зеленая индикация рамки фокусировки.

4 Нажмите кнопку спуска полностью.

В режиме  съемка выполняется непрерывно до тех пор, пока вы не отпустите кнопку спуска.

В режиме  при однократном нажатии кнопки спуска камера в непрерывном режиме делает 16 снимков.



- В этих режимах вспышка отключена.
- Опции  и  недоступны в режимах съемки  (Green (Зеленый)),  (Auto Picture),  (Night Scene (Ночная съемка)),  (Movie (Видео)),  (Frame Composite (Фото в рамке)) и  (Digital Panorama (Цифровая панорама)). Опция  недоступна в режимах  (Half-length Portrait (Портрет Средний план)) и  (Digital SR).



- Блокировка фокуса и экспозиции выполняется по первому кадру.
- Если включена функция поиска лица (стр.65), она применяется только к первому снимку.
- Съемка в режиме выполняется со следующими установками.
 - зафиксирован авторежим чувствительности,
 - экспокоррекция и автофокусировка настраиваются при съемке первого изображения, эти значения применяются к следующим снимкам,
 - вспышка отключена (),
 - в режиме мгновенного просмотра отображается последний снимок.
- В режиме разрешение каждого изображения зафиксировано на (640×480). Итоговый снимок записывается в формате 4 × 4 кадра (всего 16) с разрешением (2520×1920).
- Снимки, полученные в режиме , воспроизводятся следующим образом.
 - При просмотре на экране фотокамеры 16 изображений воспроизводятся непрерывно, как видеозапись. Любое из изображений режима можно сохранить в виде отдельного снимка. Операции в режиме просмотра таких снимков аналогичны режиму воспроизведения видеозаписей (стр.109).
 - При воспроизведении на компьютере 16 изображений организованы в 4 × 4 ряда и отображаются одновременно на экране.

3

Фотосъемка

Съемка панорамных изображений (Цифровая панорама)

В режиме **■ ■ ■** (Digital Panorama (Цифровая панорама)) камера соединяет два или три изображения в один панорамный снимок.

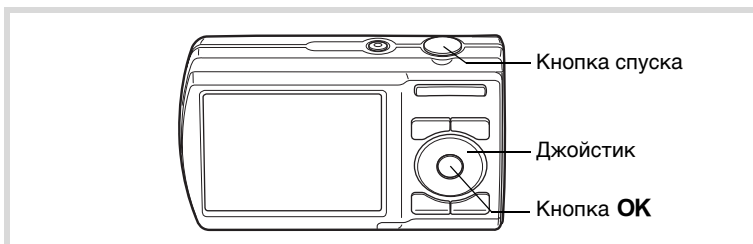

1 Нажмите кнопку джойстика (**▼**) в режиме **📷**.

Появится палитра режимов съемки.

2 Кнопками джойстика (**▲ ▼ ◀ ▶**) выберите **■ ■ ■**.

3 Нажмите кнопку **ОК**.

В камере активизируется режим **■ ■ ■**, и появляется сообщение [Set shift direction] (Выберите направление стыковки изображений).

4 Кнопками джойстика (**◀ ▶**) выберите направление, в котором будут добавляться снимки.

Появится экран съемки первого изображения.

Когда камера находит лицо на изображении, активизируется функция распознавания лиц и появляется рамка этой функции (стр.65).



5 Нажмите спусковую кнопку наполовину.

В момент, когда камера фокусирует объект, включается зеленая индикация рамки фокусировки.

6 Нажмите кнопку спуска полностью.

После съемки первого кадра появляется экран съемки второго изображения.

Если в пункте 4 вы выбрали “вправо” (▶):

В левой части экрана появится полупрозрачный правый край первого снимка.

Если в пункте 4 вы выбрали “влево” (◀):

В правой части экрана появится полупрозрачный левый край первого снимка.

7 Сделайте второй снимок.

Поверните камеру таким образом, чтобы полупрозрачный край точно совпал с реальным изображением, и нажмите кнопку спуска.



8 Сделайте третий снимок.

Повторите действия пунктов 5 - 7 для съемки третьего кадра. Начинается процесс соединения изображений, панорамный снимок появляется на экране.



- При съемке второго и третьего кадров для минимизации искажения в области наложения снимков поворачивайте камеру так, чтобы имитировать движение к правой кромке экрана компоновки.
- Некоторое искажение возможно в случае, если в кадре есть движение, повторяющиеся рисунки или в области наложения изображений нет конкретных объектов.
- Если включена функция поиска лица (стр.65), она применяется только к первому снимку.

Отмена операции после первого или второго кадра

- 1** После съемки первого кадра в пункте 6 или второго кадра в пункте 7 нажмите кнопку **OK** или кнопку джойстика (**▼**).

Появится запрос на подтверждение удаления.

- 2** Кнопками джойстика (**▲▼**) выберите ответ и нажмите кнопку **OK**.

Save (Сохранить):

Сохраняет полученное(-ые) изображение(-я) и предлагает заново снять первый кадр.

При выборе этой опции после съемки первых двух кадров, они соединяются в панорамный снимок и записываются в файл.

Discard (Возврат):

Отменяет полученное(-ые) изображение(-я) и предлагает заново снять первый кадр.

Cancel (Отмена):

Возврат к предыдущему экрану съемки.

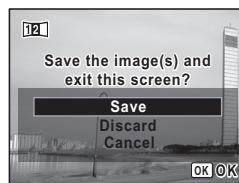

Установка функций съемки

Выбор режима работы вспышки

	Auto (Авторежим)	Вспышка срабатывает автоматически в зависимости от условий освещения.
	Flash Off (Вспышка выключена)	Вспышка не генерирует импульс независимо от условий освещения. Этот режим используется там, где съемка со вспышкой запрещена.
	Flash On (Вспышка включена)	Вспышка срабатывает независимо от освещенности.
	Flash On + Red-eye (Вспышка + красн. глаза)	В этом режиме происходит уменьшение эффекта красных глаз, вызванного отражением света вспышки от глаз фотографируемого. Вспышка срабатывает независимо от освещенности.

3

Фотосъемка



- Вспышка отключена () в режиме (Movie (Видео)), а также если установлен режим кадров (Continuous Shooting (Непрерывная съемка)) или (16-frame shooting (Съемка "16 в 1")), или выбран режим фокусировки на бесконечность .
- Функция снижения эффекта красных глаз работает за счет предварительной вспышки.
- В Зеленем режиме можно выбрать только или .
- В режиме (Night Scene (Ночная съемка)) установка недоступна.
- В режиме (Night Scene Portrait (Ночной портрет)), а также в случае, когда включена функция распознавания лиц и для вспышки выбран режим , при определении лица режим вспышки автоматически переключается на .



Использование вспышки при съемке на близких дистанциях может привести к неравномерному освещению объекта.

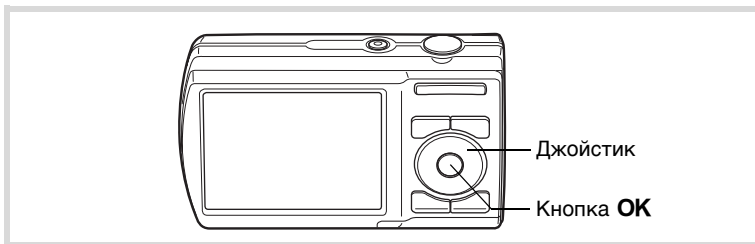

1 Нажмите кнопку джойстика (◀) в режиме .

Режим вспышки будет изменяться при каждом нажатии кнопки. Кроме того, можно изменять установки кнопками джойстика (▲▼).



2 Нажмите кнопку **OK**.

Установка сохранена, и камера возвращается в режим съемки.



Об эффекте красных глаз

При съемке со вспышкой зрачки глаз на фотоснимке могут выглядеть красными. Это происходит в результате отражения света вспышки от глаз. Данный эффект можно уменьшить, разместив яркий источник света напротив фотографируемого или подойдя ближе к объекту съемки и установив при этом объектив в широкоугольное положение. Можно также выбрать режим вспышки  (Flash On + Red-eye (Вспышка вкл + кр. глаза)).

Если же, несмотря на принятые меры, глаза на снимке будут красными, это можно исправить функцией коррекции эффекта красных глаз (стр. 138).

Сохранение режима вспышки  стр.104

Выбор режима фокусировки

AF	Standard (Стандарт)	В этом режиме минимальная дистанция до объекта 50 см. При половинном нажатии на кнопку спуска камера фокусируется на объект, находящийся в пределах рамки автофокусировки.
	Macro (Макро)	Этот режим используется на дистанции 10 – 60 см. При половинном нажатии кнопки спуска камера фокусирует объект, находящийся в пределах рамки автофокусировки.
PF	Rap Focus (Гиперфокус)	Этот режим используется, когда вы просите кого-то сделать снимок вместо вас, или при съемке через окно автомашины или поезда. Фокусировка выполняется в широком диапазоне расстояний.
	Infinity (Бесконечность)	Этот режим используется для съемки удаленных объектов. Вспышка всегда выключена ☹.

3

ФОТОСЪЕМКА

1 Нажмите кнопку джойстика (▶) в режиме .



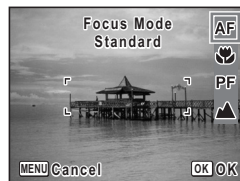

Режим фокусировки будет меняться при каждом нажатии кнопки. Кроме того, можно изменять установки кнопками джойстика (▲▼).



2 Нажмите кнопку ОК.

Установка сохранена, и камера возвращается в режим съемки.





- В Зеленом режиме  доступны только установки **AF**,  и **PF**.
- Если выбрана установка **AF** (Standard (Стандарт)) и объект находится на расстоянии менее 50 см, камера автоматически уменьшает минимальную дистанцию фокусировки до 10 см (функция автомакро). В этом случае на экране появляется символ .
- В режиме  при расстоянии до объекта более 60 см камера автоматически фокусируется на бесконечность ∞.
- При съемке в режиме фокусировки  спуск затвора возможен даже, если объект не в фокусе. В этом случае изображение не будет четким.

Сохранение режима фокусировки  стр.104

Выбор зоны фокусировки

Вы можете изменить тип зоны автофокусировки (Зона фокусировки).

	Multiple (Широкая)	Стандартная зона фокусировки.
	Spot (Точечный)	Узкая зона фокусировки.
	Automatic Tracking AF (Следящий автофокус)	Удерживает в фокусе движущиеся объекты.

1 Нажмите кнопку MENU в режиме .

Появится меню [ Rec.Mode] (Съемка).

2 При помощи кнопок джойстика (▲▼) выберите [Focusing Area] (Зона фокусировки).

3 Нажмите кнопку джойстика (▶).

Появится выпадающий список меню.

4 Кнопками джойстика (▲▼) выберите установку.

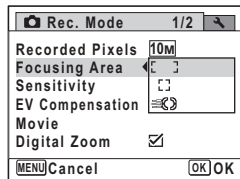







5 Нажмите кнопку OK.

Настройка сохранена.

6 Нажмите кнопку MENU.

Камера возвращается в режим съемки.



- В режимах  (Movie (Видео)) и  (Frame Composite (Фото в рамке)) недоступна установка .
- В режимах  (Green (Зеленый)) и  (Auto Picture) зона фокусировки зафиксирована на .

Выбор разрешения

Вы можете выбрать одну из восьми установок разрешения для фотосъемки.

Чем выше разрешение, тем четче будет отпечатанный снимок.

Так как качество отпечатка зависит также от качества изображения, времени выдержки, разрешения принтера и других факторов, не следует выбирать завышенное разрешение. Установка **3M**

(2048×1536) рекомендуется для фотоснимков формата почтовой открытки. Чем выше разрешение или уровень качества, тем крупнее изображение и больше размер файла (качество **10M** выше, чем **10M**). В следующей таблице приведены рекомендации по выбору уровня качества.

3

Фотосъемка

Разрешение	Применение
10M 3648×2736	Для печати высококачественных снимков формата А4 и более и для редактирования изображений на компьютере.
10M 3648×2736	
7M 3072×2304	
5M 2592×1944	Для печати изображений в формате почтовой открытки.
3M 2048×1536	
2.1M 1920×1080 (16 : 9)	Для высококачественного воспроизведения формата HDTV.
1024 1024× 768	Для размещения в Интернете или пересылке по электронной почте.
640 640× 480	

Повышение качества

Исходная установка **10M** (3648×2736).

Экраны съемки и воспроизведения для установки **2.1M**

При выборе установки **2.1M** пропорции изображения меняются на 16:9. Образец экрана записи и просмотра таких снимков приведен справа.



1 Нажмите кнопку **MENU** в режиме .

Появится меню [ Rec.Mode] (Съемка).

2 Кнопками джойстика (**▲ ▼**) выберите пункт [**Recorded Pixels**] (Разрешение).**3** Нажмите кнопку джойстика (**▶**).

Появится выпадающий список меню.

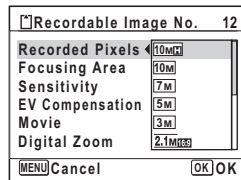



4 Кнопками джойстика (**▲ ▼**) выберите установку разрешения.**5** Нажмите кнопку **OK**.

Настройка сохранена.

6 Нажмите кнопку **MENU**.

Камера возвращается в режим съемки.



- Снимки, полученные в Зеленем режиме , имеют фиксированное разрешение **10M**.
- Снимки, полученные в режимах  (Half-length Portrait (Портрет Средний план)) и  (Frame Composite (Фото в рамке)), имеют фиксированное разрешение **3M**.
- Снимки, полученные в режиме , имеют фиксированное разрешение **5M**.

Настройка экспокоррекции (Экспокоррекция)

Можно регулировать общую яркость изображения.

Пользуясь этой функцией, вы можете недоэкспонировать или переэкспонировать кадры для получения особого эффекта.

1 Нажмите кнопку **MENU** в режиме .

Появится меню [ Rec.Mode] (Съемка).

2 Кнопками джойстика (▲ ▼) выберите пункт [EV Compensation] (Экспокоррекция).

3 Кнопками джойстика (◀ ▶) выберите величину экспокоррекции.

Чтобы увеличить яркость, выберите положительное значение (+).

Чтобы сделать темнее, выберите отрицательное (-).

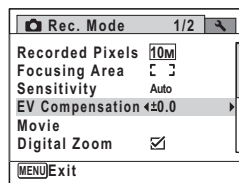

Вы можете менять уровень экспокоррекции в диапазоне от -2.0 EV до +2.0 EV с шагом 1/3 EV.



4 Нажмите кнопку **MENU**.

Камера возвращается в режим съемки.



Функция экспокоррекции недоступна в режимах  (Green (Зеленый)) и  (Auto Picture).

Сохранение величины экспокоррекции  стр.104

Выбор светочувствительности

Вы можете выбрать светочувствительность в соответствии с условиями освещения.

Авто	Чувствительность автоматически регулируется в диапазоне от 100 до 800.
100	↑ Чем ниже светочувствительность, тем ниже шумы. При низком освещении отрабатываются более длинные выдержки.
200	
400	
800	
1600	↓ При высокой светочувствительности в условиях недостаточного освещения выдержка уменьшается, чтобы предотвратить смазывание снимков из-за вибрации камеры, но увеличивается уровень шумов.
3200	
6400	

1 Нажмите кнопку **MENU** в режиме .

Появится меню [ Rec.Mode] (Съемка).

2 С помощью кнопок джойстика (**▲ ▼**) выберите [**Sensitivity**] (Чувствительность).

3 Нажмите кнопку джойстика (**►**).

Появится выпадающий список меню.

4 С помощью кнопок джойстика (**▲ ▼**) выберите требуемую установку.

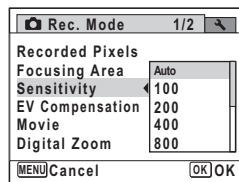

5 Нажмите кнопку **OK**.

Настройка сохранена.

6 Нажмите кнопку **MENU**.

Камера возвращается в режим съемки.



- Для значений чувствительности 3200 и 6400 разрешение фиксируется на установке **5M**.
- В режимах **Green** (Зеленый) и **Movie** (Видео) доступна только установка авторежима (ISO 100 - 800).
- В режиме **Digital SR** доступна только установка авторежима (ISO 100 - 6400).

Сохранение установки чувствительности стр.104

3

Фотосъемка

Установка функции датирования

Вы можете указать, надо ли добавлять на снимок информацию о дате и/или времени съемки.

1 Нажмите кнопку **MENU** в режиме .

Появляется меню [Rec.Mode] (Съемка).

2 Кнопками джойстика (**▲ ▼**) выберите [**Date Imprint**] (Печать даты).

3 Нажмите кнопку джойстика (**▶**).

Появится выпадающий список меню.

4 Кнопками джойстика (**▲ ▼**) выберите параметры датирования.

Доступны установки [Date] (Дата), [Date & Time] (Дата/время), [Time] (Время) и [Off] (Выкл).

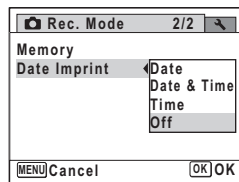

5 Нажмите кнопку **OK**.

Настройка сохранена.

6 Нажмите кнопку **MENU**.

Камера возвращается в режим съемки.



- В режиме  при выборе установки [Date Imprint] (Печать даты) на экране появляется индикация **DATE**.
- Дата и/или время, добавленные к снимку функцией датирования, не подлежат удалению.
- Дата и/или время указываются в соответствии со стилем отображения, выбранным на экране [Date Adjustment] (Установка даты) (стр.43).
- Помните, что при использовании функции датирования на принтере или в программном приложении получится двойное датирование отпечатков.

Видеозапись

Запись видеосюжетов

Этот режим позволяет снимать видеосюжеты со звуком.

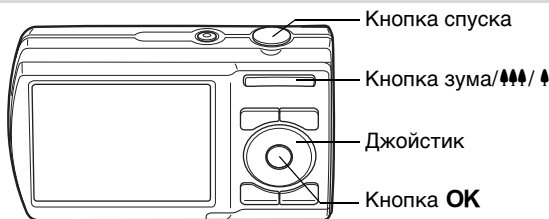

3

Фотосъемка

1 Нажмите кнопку джойстика (▼) в режиме .

Появится палитра режимов съемки.

2 Кнопками джойстика (▲▼◀▶) выберите (Movie (Видео)).



3 Нажмите кнопку OK.

Режим видеозаписи выбран, и камера возвращается в режим съемки (записи).

На мониторе появляется следующая индикация.

- 1 Символ видеорежима
- 2 Индикатор записи (во время записи мигает)
- 3 Оставшееся время записи
- 4 Рамка фокусировки (не отображается во время записи)
- 5 Символ функции стабилизации видеоизображения

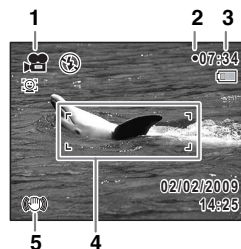

Можно изменять масштаб объекта, нажимая кнопку зума/▲▲▲/▲ слева или справа.

▲ (справа) увеличивает изображение.

▲▲▲ (слева) увеличивает зону охвата.

4 Нажмите кнопку спуска полностью.

Запись началась. Она может продолжаться до заполнения внутренней памяти/карты памяти SD в файл размером не более 2 GB.



- В режиме видеозаписи вспышка отключена.
- Перед началом записи можно изменить режим фокусировки.
- Оптический зум доступен только до начала видеозаписи, а цифровой зум можно использовать и во время записи файла.
- При съемке в режиме видео автоматически включается режим приоритета лица. По желанию его можно отключить перед началом записи, нажав на кнопку (стр.65).

5 Нажмите кнопку спуска полностью.

Запись остановлена.

Воспроизведение видеозаписи стр.109

Удерживание кнопки спуска в нажатом положении

Если вы будете нажимать кнопку спуска более одной секунды, запись будет выполняться до того момента, как вы отпустите кнопку.



Выбор разрешения для видеосъемки

Для видеосюжетов можно выбрать одну из пяти установок разрешения: **1280_s**, **640_s**, **640_h**, **320_s** или **320_h**.

Чем больше количество пикселей, тем четче изображение и больше размер записанного медиафайла. Скорость съемки 24 кадра/сек. обеспечивает более высокое качество записи, чем 15 к/сек., но также увеличивает объем файла.

1280_s (1280×720; 15 к/сек)	Запись видео в формате HDTV.
640_h (640×480; 24 к/сек), 640_s (640×480; 15 к/сек)	Для просмотра кадров на экране телевизора или компьютера.
320_s (320×240; 24 к/сек), 320_h (320×240; 15 к/сек)	Для отправки по электронной почте и размещения на сайте в Интернете.

Исходная установка - **1280_s** (1280×720, 15 к/сек).

- 1** Нажмите кнопку **MENU** в режиме .
Появится меню [ Rec.Mode] (Съемка).
- 2** С помощью кнопок джойстика (**▲ ▼**) выберите [**Movie**] (Видео).
- 3** Нажмите кнопку джойстика (**▶**).
Появляется экран видеорежима.
- 4** Кнопками джойстика (**▲ ▼**) выберите пункт [**Recorded Pixels**] (Разрешение).
- 5** Нажмите кнопку джойстика (**▶**).
Появится выпадающий список меню.
- 6** Кнопками джойстика (**▲ ▼**) выберите установку разрешения.

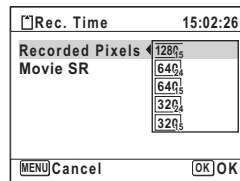

3

Фотосъемка

7 Нажмите кнопку **OK**.

Настройка сохранена.

8 Дважды нажмите кнопку **MENU**.

Камера возвращается в режим съемки.

**Настройка функции Movie SR
(Стабилизация видеоизображения)**

В режиме видеозаписи  функция Movie SR обеспечивает стабилизацию видеоизображения при дрожании камеры в руках.

1 Нажмите кнопку **MENU** в режиме .Появится меню [ Rec.Mode] (Съемка).**2** С помощью кнопок джойстика (**▲ ▼**) выберите **[Movie]** (Видео).**3** Нажмите кнопку джойстика (**▶**).

Появляется экран видеорежима.

4 Кнопками джойстика (**▲ ▼**) выберите **[Movie SR]**.**5** Используя кнопки джойстика (**◀ ▶**), выберите (Вкл) или (Выкл).

Настройка сохранена.

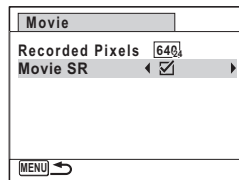
**6** Дважды нажмите кнопку **MENU**.

Камера возвращается в режим съемки.



Функция Movie SR недоступна для установки **1280i** (1280×720 пикселей, 15 к/сек).

Сохранение установок (Память настроек)

Функция памяти предназначена для сохранения задействованных установок фотокамеры при ее выключении.

Для некоторых опций камеры функция памяти настроек всегда включена (Вкл) (установки сохраняются после выключения камеры), а для остальных вы можете самостоятельно регулировать функцию запоминания (сохранять установки или нет). В таблице ниже перечислены опции, для которых возможен выбор установок (Вкл) или (Выкл) памяти настроек. (Опции, отсутствующие в таблице, всегда запоминаются).

При выборе (Вкл) сохраняются установки, введенные непосредственно перед выключением фотокамеры. При выборе (Выкл) производится сброс на установки по умолчанию. В таблице также показано, включена или выключена функция памяти настроек по умолчанию.

3

ФОТОСЪЕМКА

Пункт меню	Описание	Установка по умолчанию	Стр.
Face Priority (Приоритет лица)	Режим поиска лица, выбранный кнопкой	<input type="checkbox"/>	стр.65
Flash Mode (Режим вспышки)	Режим вспышки, выбранный кнопкой джойстика (◀)	<input checked="" type="checkbox"/>	стр.90
Drive Mode (Режим кадров)	Режим кадров, выбранный кнопкой джойстика (▲)	<input type="checkbox"/>	стр.83 стр.84
Focus Mode (Режим фокусир.)	Режим фокусировки, выбранный кнопкой джойстика (▶)	<input type="checkbox"/>	стр.92
Zoom Position (Положение зума)	Оптический зум, выбранный кнопкой зума/▲▲/▲	<input type="checkbox"/>	стр.71
Sensitivity (Чувствительность)	Установка [Sensitivity] (Чувствительность) в меню [📷 Rec.Mode] (Съемка)	<input type="checkbox"/>	стр.97
EV Compensation (Экспокоррекция)	Установка [EV Compensation] (Экспокоррекция) в меню [📷 Rec.Mode] (Съемка)	<input type="checkbox"/>	стр.96
Digital Zoom (Цифровой зум)	Установка [Digital Zoom] (Цифровой зум) в меню [📷 Rec.Mode] (Съемка)	<input checked="" type="checkbox"/>	стр.74
DISPLAY	Режим дисплея, выбранный кнопкой OK/DISPLAY	<input type="checkbox"/>	стр.18
File No. (Номер файла)	При установке новой карты памяти и выборе "Вкл" продолжается нумерация файлов.	<input checked="" type="checkbox"/>	—

1 Нажмите кнопку **MENU** в режиме .

Появится меню [ Rec.Mode] (Съемка).

2 Кнопками джойстика (**▲ ▼**) выберите [**Memory**] (Память настроек).

3 Нажмите кнопку джойстика (**▶**).

Появляется экран памяти настроек.

4 Выберите параметр кнопками джойстика (**▲ ▼**).

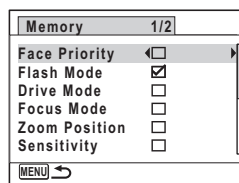

5 Кнопками джойстика (**◀ ▶**) выберите (Вкл) или (Выкл).

6 Дважды нажмите кнопку **MENU**.

Камера возвращается в режим съемки.

Примечания

3

Фотосъёмка

106

4 Просмотр и удаление записей

Воспроизведение записей	108
Удаление изображений	121
Подсоединение камеры к видеоустройству	128

Воспроизведение записей

Воспроизведение снимков

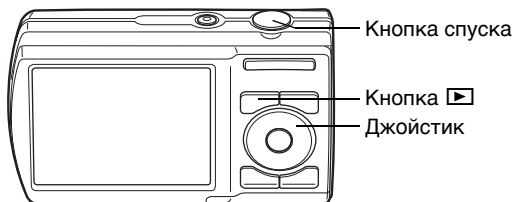

4

Просмотр и удаление записей

1 После съемки кадра нажмите кнопку >.

В камере активизируется режим воспроизведения >, и на экране появляется изображение. Отображение одного снимка в полном масштабе в режиме > (исходная установка режима >) называется одиночным воспроизведением.

Номер файла



Просмотр предыдущего и следующего снимка

2 Нажимайте кнопки джойстика (◀▶).

Появится предыдущий или следующий снимок.

Удаление отображаемого кадра

Для вызова экрана удаления во время воспроизведения снимка нажмите кнопку . С помощью кнопки джойстика (▲) выберите [Delete] (Удалить) и нажмите кнопку **OK**.



Подробная информация о процедуре удаления изложена в разделе  стр.121

Воспроизведение видеозаписи

Вы можете просматривать видеозаписи, они воспроизводятся со звуком. Аналогично воспроизводятся записи снимков режима  (16-frame shooting (Съемка "16 в 1")).

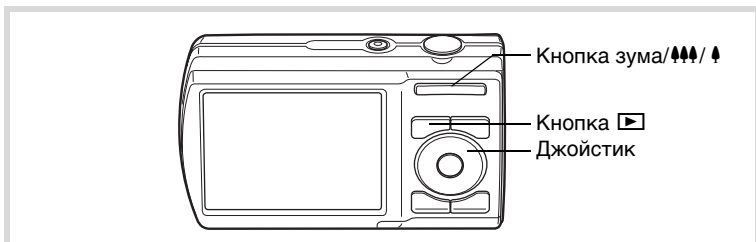

- 1** Активизируйте режим  и кнопками джойстика (◀▶) выберите видеосюжет для воспроизведения.
- 2** Нажмите кнопку джойстика (▲). Начинается воспроизведение.





4

Просмотр и удаление записей

В процессе воспроизведения можно выполнять следующие операции.

- | | |
|------------------------------|--|
| Кнопка джойстика (◀) | перемотка назад |
| Кнопка джойстика (▲) | включает паузу |
| Кнопка джойстика (◀) | при удержании нажатой:
ускоренная перемотка
назад (10×) |
| Кнопка джойстика (▶) | при удержании нажатой:
ускоренная перемотка
вперед (10×) |
| Кнопка зума со стороны (▲) | увеличение громкости |
| Кнопка зума со стороны (▲▲▲) | уменьшение громкости |

При включенной паузе можно выполнять следующие операции.

- | | |
|----------------------|---|
| Кнопка джойстика (◀) | покадровая перемотка назад. |
| Кнопка джойстика (▶) | покадровая перемотка вперед. |
| Кнопка джойстика (▲) | продолжение воспроизведения |
| Зеленая кнопка | запись снимка, отображаемого
в режиме паузы и полученного
в режиме  (16-frame shooting
("16 в 1")), в виде отдельного
снимка размером  (640×480
пикселей). |



Для отмены ускоренной перемотки вперед нажмите и удерживайте кнопку (▶), а для отмены ускоренной перемотки назад - кнопку (◀). Камера вернется к стандартной скорости воспроизведения.

3

Нажмите кнопку джойстика (▼).

Воспроизведение закончится.

Четыре кадра, Девять кадров, Папки и Календарь

Режим дисплея 4 кадра/9 кадров

Одновременно можно вывести на экран четыре или девять пиктограмм снимков.

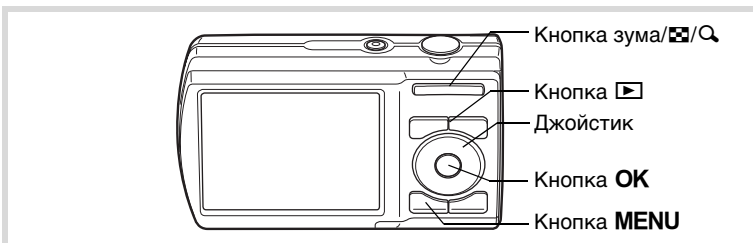

1 Нажмите кнопку зума со стороны ☒ в режиме ▶.

На экране появляются эскизы 4 снимков. При переходе к следующему экрану воспроизводятся следующие четыре снимка. Повторно нажмите кнопку ☒, и дисплей переключится в режим 9 кадров. Нажав кнопку зума со стороны Q, вы переключите дисплей в режим одиночного воспроизведения из режима 4 кадров и в режим 4 кадров из режима 9 кадров.

Кнопками джойстика (▲▼◀▶) можно перемещать рамку выбора. При наличии более 4 изображений для дисплея 4 кадров и более 9 снимков для дисплея 9 кадров, если вы выбрали снимок ① и нажали кнопку джойстика (▲◀), появляется предыдущая страница. Аналогичным образом, если вы выбрали снимок ② и нажали кнопку джойстика (▼▶), появляется следующая страница.

Символы на изображениях имеют следующие значения:

(Без символов) Фото



Видеозапись (первый кадр)

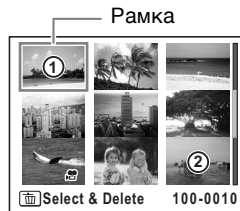

Чтобы переключить камеру в режим одиночного воспроизведения выбранного снимка, нажмите кнопку OK или MENU.

Для перехода в режим ☒ нажмите кнопку спуска или кнопку ▶.

Переключение в режим папок или режим календаря

В режиме отображения 9 папок нажмите кнопку зума со стороны  для перехода в режим отображения папок или календаря. Для переключения между режимами папок и календаря нажимайте Зеленую кнопку.

1 Нажмите кнопку зума со стороны в режиме .

Дисплей переключается в режим 4 кадров. Повторно нажмите кнопку  для перехода в режим 9 кадров.

2 Нажмите кнопку зума со стороны .





Дисплей воспроизведения переключится на “Папки” или “Календарь”.

4

Просмотр и удаление записей

Дисплей папок

Отображается список папок с вложенными медиафайлами.

Для перемещения рамки используйте кнопки джойстика (   ).



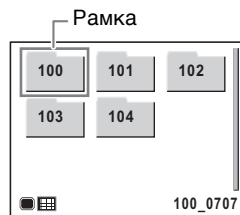

Для воспроизведения медиафайлов выбранной папки в режиме 9 кадров нажмите кнопку **OK** или кнопку зума со стороны .



Дисплей календаря

Записанные медиафайлы отображаются в формате календаря.

На определенной дате отображается первый из записанных в этот день файлов.

Для перемещения рамки между папками с разной датой используйте кнопки джойстика (   ).

Нажмите кнопку зума со стороны , и на экране появятся файлы отмеченной даты в режиме 9 кадров.

Выберите дату и нажмите кнопку **OK**, экран переключится в режим одиночного воспроизведения первого снимка по этой дате.





- В режиме папок или календаря нажмите кнопку **MENU** для переключения в режим 9 кадров.
- Для перехода из режима папок или календаря в режим нажмите наполовину кнопку спуска или еще раз нажмите кнопку .

Операции в режиме воспроизведения

Для вызова палитры режима воспроизведения нажмите кнопку джойстика () в режиме .

Вы можете вызвать необходимую функцию, просто выбрав кнопками джойстика () соответствующий символ и нажав кнопку **OK**.

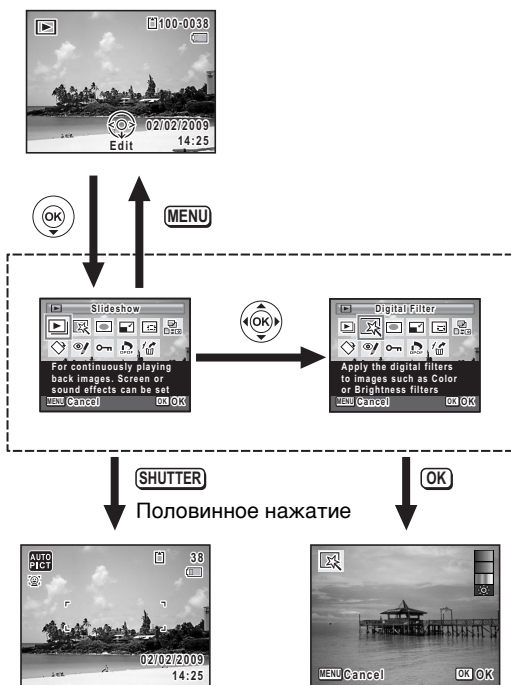











Закрывает палитру режима воспроизведения и переходит в режим .

Переход к экрану выбранной функции воспроизведения.





При выборе символа на палитре режимов воспроизведения появляется пояснение к выбранному режиму.

Палитра режима воспроизведения





Режим воспроизведения	Описание	Стр.
 Slideshow (Слайд-шоу)	Непрерывное воспроизведение снимков. Выбор визуальных эффектов.	стр.115
 Digital Filter (Цифровой фильтр)	Редактирование снимков с помощью цветных фильтров и фильтра яркости.	стр.135
 Frame Composite (Фото в рамке)	Добавление рамки к снимку. Можно перезаписать файл или сохранить новый.	стр.139
 Resize (Снизить разрешение)	Снижение разрешения и уровня качества для уменьшения размера файла.	стр.132
 Cropping (Обрезка границ)	Обрезка границ снимка и запись нового файла.	стр.133
 Image Copy (Копировать файл)	Копирование медиафайлов с карты памяти во внутреннюю память и обратно.	стр.143
 Image Rotation (Поворот)	Поворот снимка. Используйте эту функцию при просмотре на экране ТВ.	стр.117
 Red-eye Compensation (Коррекция красных глаз)	Коррекция эффекта красных глаз. Применима не для всех снимков.	стр.138
 Protect (Защитить)	Защита медиафайла от случайного удаления. Форматирование стирает эти файлы.	стр.125
 DPOF	Ввод параметров печати при использовании функции DPOF.	стр.145
 Image Recovery (Восстановить файл)	Восстановление случайно удаленного изображения.	стр.124

Слайд-шоу

Можно осуществлять последовательное воспроизведение всех записанных изображений.

1 Войдите в режим  и с помощью кнопок джойстика ( ) выберите кадр, с которого начнется слайд-шоу.

2 Нажмите кнопку джойстика ().
Появляется палитра режима воспроизведения.

3 Кнопками джойстика (   ) выберите  (Slideshow (Слайд-шоу)).

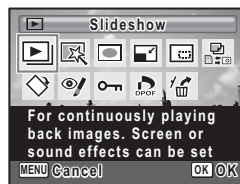

4 Дважды нажмите кнопку ОК.

Слайд-шоу начинается.

Нажатие кнопки ОК включает паузу. Для возобновления просмотра слайд-шоу повторно нажмите кнопку ОК.





5 Нажмите любую кнопку кроме ОК.

Слайд-шоу останавливается.

Настройка режима слайд-шоу

Можно задать интервал, с которым будет осуществляться слайд-шоу, а также экранный и звуковой эффекты при смене изображений.

1 Нажмите кнопку джойстика () в режиме .
Появляется палитра режима воспроизведения.

2 Кнопками джойстика (   ) выберите  (Slideshow (Слайд-шоу)).

3 Нажмите кнопку **OK**.

Появится экран для установки параметров слайд-шоу.

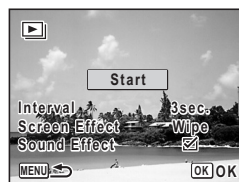
4 Кнопками джойстика (**▲ ▼**) выберите **[Interval]** (Интервал).**5** Нажмите кнопку джойстика (**▶**).

Появится выпадающий список меню.

4

6 Кнопками джойстика (**▲ ▼**) измените установку и нажмите кнопку **OK**.

Вы можете выбрать одну из следующих установок: [3sec.] (3сек.), [5sec.] (5сек.), [10sec.] (10сек.), [20sec.] (20сек.) или [30sec.] (30сек.).

7 Кнопками джойстика (**▲ ▼**) выберите **[Screen Effect]** (Эффект экрана).

Выбрав пункт [Screen Effect] (Эффект экрана), нажмите кнопку джойстика (**▶**). Появится выпадающий список установок. Кнопками джойстика (**▲ ▼**) выберите установку и нажмите кнопку **OK**.

Wipe (Появление)	Следующее изображение перекрывает предыдущее слева направо
Checker (Клетки)	Следующее изображение появляется в виде мозаики
Fade (Выцветание)	Изображение на экране постепенно исчезает, и так же постепенно появляется следующее изображение
Off (Выкл)	Без эффектов

8 Кнопками джойстика (**▲ ▼**) выберите пункт **[Sound Effect]** (Звуковой эффект).

9 Кнопками джойстика (◀ ▶) выберите (Вкл) или (Выкл).

Если эффект экрана не выключен, можно включить или выключить звук сопровождает смену изображений.

10 Кнопками джойстика (▲ ▼) выберите [Start] (Старт) и нажмите кнопку ОК.

Показ слайд-шоу начинается в соответствии с выбранными интервалом и эффектами.



- Слайд-шоу будет продолжаться, пока вы не нажмете какую-либо кнопку кроме кнопки **ОК**.
- Видеоролики будут воспроизводиться до конца независимо от установленного временного интервала. Однако, нажатие на кнопку джойстика (▶) во время воспроизведения таких файлов позволит перейти к следующему снимку.
- Перед переключением к новому снимку панорамные изображения будут воспроизводиться слева направо в течение 4 секунд, независимо от установок интервала и эффекта экрана.

Подсоединение камеры к видеоустройству стр.128

Поворот изображения

1 После съемки кадра нажмите кнопку .

На экране появится изображение.

2 Нажмите кнопку джойстика (▼).

Появляется палитра режима воспроизведения.

3 Кнопками джойстика (▲ ▼ ◀ ▶) выберите (Image Rotation (Поворот)) и нажмите кнопку ОК.

Появится экран поворота изображения (0°, вправо 90°, влево 90°, 180°).

4 Кнопками джойстика (▲▼◀▶) выберите направление поворота и нажмите кнопку ОК.

Развернутое изображение сохранено.

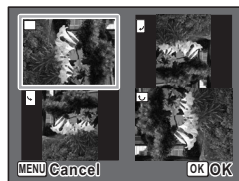

- Функция поворота недоступна для видеосюжетов, панорамных снимков и снимков "16 в 1" .
- Защищенные изображения можно поворачивать, но нельзя сохранить в новом положении.

4

Режим зум-дисплея

Вы можете увеличить масштаб изображения до 10 крат.

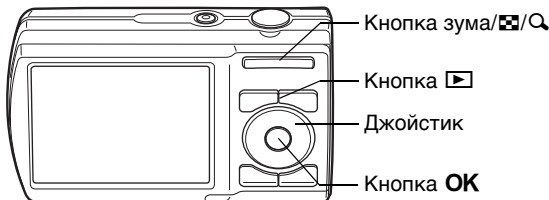

1 Активизируйте режим [Right Arrow] и кнопками джойстика (◀▶) выберите изображение, масштаб которого хотите изменить.

2 Нажмите [Magnifying Glass] на кнопке зума/ [Grid/Zoom] / [Magnifying Glass].

Будет произведено увеличение изображения (от $\times 1,1$ до $\times 10$).
Удержание нажатой кнопки зума со стороны [Magnifying Glass] изменяет кратность непрерывно.

Перекрестие в области указателя в левой нижней части экрана показывает зону увеличения.



Указатель

Когда на мониторе отображается увеличенное изображение, можно выполнять следующие операции.

- Кнопки джойстика (▲▼◀▶) Перемещение указателя
- Кнопка зума со стороны (Q) Увеличивает изображение (макс. ×10)
- Кнопка зума со стороны (R) Уменьшает изображение (мин. ×1.1)

3 Нажмите кнопку ОК.

Экран вернется в режим одиночного воспроизведения.



Функция увеличения недоступна для видеосюжетов и снимков "16 в 1"

Автоматическое зумирование лиц при просмотре (Зумирование лиц при просмотре)

Если при фотосъемке была задействована функция распознавания лица, при просмотре кадров вы можете зумировать лица нажатием кнопки (Face close-up playback (функция зумирования лиц при просмотре)).

- 1 Активизируйте режим и кнопками джойстика (◀▶) выберите изображение для зумирования.**



2 Убедитесь, что на изображении есть символ [⊕], и нажмите кнопку [⊕].

Камера увеличит (приблизит) область лица, которое камера первым нашла во время съемки изображения.

Если камера распознала во время съемки несколько лиц, они поочередно будут увеличиваться при каждом нажатии кнопки [⊕].



3 Нажмите кнопку ОК.

Экран вернется в режим одиночного воспроизведения.

4

Просмотр и удаление записей



Функция зумирования лиц при просмотре недоступна для видеороликов.



- Кратность увеличения функции зумирования лиц при просмотре зависит от размера лица на снимке.
- Для переключения к режиму зум-дисплея из режима зумирования лиц нажмите кнопку зума со стороны [⊕]; на экране появится снимок без увеличения или с небольшой кратностью. Если для переключения к режиму зум-дисплея из режима зумирования лиц нажать кнопку зума со стороны [⊖], снимок появится без увеличения (уменьшения) или в слегка уменьшенном масштабе.

Удаление изображений

Вы можете удалить некачественные и просто ненужные изображения.

Если изображения удалены по ошибке

В камере Optio E80 предусмотрена функция восстановления удаленных снимков (стр.124).

Удаленные файлы можно восстановить, даже если после удаления камера была выключена; важно, чтобы не была извлечена карта памяти. Однако, восстановление данных невозможно, если после удаления выполнялись операции, связанные с записью, например, фотосъемка, видеозапись, защита изображений, сохранение установок DPOF, изменение размера, обрезка границ или форматирование.

4

Просмотр и удаление записей

Удаление отдельного изображения

Вы можете удалить один медиафайл.



Защищенные изображения удалить нельзя (стр.125).

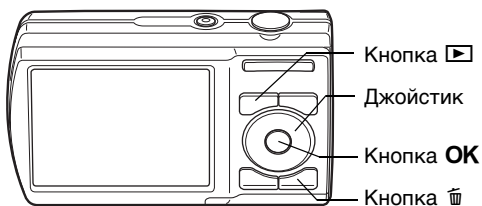

- 1** Активизируйте режим ▶ и кнопками джойстика (◀▶) выберите изображение для удаления.
- 2** Нажмите кнопку 🗑️.
Появится экран подтверждения.

- 3** Кнопками джойстика (▲▼) выберите [Delete] (Удалить).



- 4** Нажмите кнопку ОК.
Изображение удалено.

Восстановление удаленных файлов стр.124

4

Удаление выбранных изображений

За один раз можно удалить несколько медиафайлов, выбрав их в режиме воспроизведения 4 или 9 кадров.



Защищенные изображения удалить нельзя.

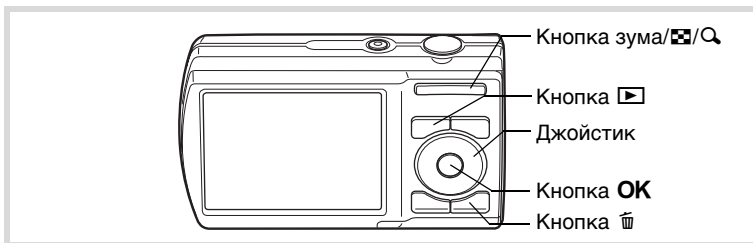



- 1** Нажмите кнопку зума со стороны в режиме .
На экране отображаются 4 эскиза снимков. Для перехода к экрану 9 снимков повторно нажмите кнопку .

2 Нажмите кнопку .

На эскизах появится окошко отметки .

**3** Кнопками джойстика (▲▼◀▶) выбирайте файлы для удаления и отмечайте их, нажимая кнопку ОК.

На выбранных файлах появится отметка .

Если вы выберете изображение и нажмете  на кнопке зума , то выбранное изображение будет выведено на экран в режиме одиночного воспроизведения, пока вы не отпустите эту кнопку, давая время на принятие решения об удалении. (Как только вы отпустите кнопку, экран вернется в режим 4 или 9 кадров.) Но защищенные изображения не будут отображаться в режиме одиночного воспроизведения.

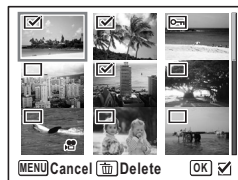
**4** Нажмите кнопку .

Появится запрос на подтверждение удаления.

5 С помощью кнопок джойстика (▲▼) выберите пункт [Select & Delete] (Выбрать и удалить).**6** Нажмите кнопку ОК.

Выбранные изображения удалены.

Восстановление удаленных файлов

Можно восстановить файлы изображений, которые были получены с помощью этой фотокамеры и затем удалены.



Если после удаления извлекалась карта памяти или выполнялись операции, связанные с записью, например, фотосъемка, видеозапись, защита изображений, ввод установок DPOF, изменение размера, обрезка границ или форматирование, или извлекалась карта памяти, или выключалась камера, в пункте 3 появится сообщение [No image to be processed] (Нет изображения для данной операции). Медиафайл не будет восстановлен.

1 После удаления файла нажмите кнопку джойстика (▼).

Появляется палитра режима воспроизведения.

2 Кнопками джойстика (▲▼◀▶) выберите (Image Recovery (Восстановить изображ.)).



3 Нажмите кнопку ОК.

4 Кнопками джойстика (▲▼) выберите [Recover] (Восстановление).



5 Нажмите кнопку ОК.

Удаление изображений будет отменено, а файлы восстановлены.



Восстановленные файлы сохраняют исходные названия.

Защита изображений от удаления (Защитить)

Вы можете защитить записанные изображения от случайного удаления.

1 Нажмите кнопку джойстика (▼) в режиме .

Появляется палитра режима воспроизведения.

2 Кнопками джойстика (▲▼◀▶) выберите  (Protect (Защитить)).



3 Нажмите кнопку ОК.

Появляется экран выбора [Single Image] (Одно изображение) и [All Images] (Все изображения).

4 Кнопками джойстика (▲▼) выберите [Single Image] (Одно изображение).



5 Нажмите кнопку ОК.

Появится сообщение [Protect this image] (Защитить это изображение). Чтобы включить защиту для другого файла, выберите его кнопками джойстика (◀▶).

6 Кнопками джойстика (▲▼) выберите [Protect] (Защитить).



4

Просмотр и удаление записей

7 Нажмите кнопку ОК.

Выбранное изображение защищено.



- Для отмены защиты выберите [Unprotect] (Снять защиту) в пункте 6.
- При воспроизведении защищенные изображения отмечены символом под номером файла.
- Последовательно выполняя операцию защиты для пункта [Single Image] (Одно изображение), можно защитить не более 99 файлов.

Защита всех изображений

4

Просмотр и удаление записей

1 Нажмите кнопку джойстика (▼) в режиме .

Появляется палитра режима воспроизведения.

2 С помощью кнопок джойстика (▲▼◀▶) выберите кнопку (Protect (Защитить)).

3 Нажмите кнопку ОК.

Появляется экран выбора [Single Image] (Одно изображение) и [All Images] (Все изображения).

4 Кнопками джойстика (▲▼) выберите пункт [All Images] (Все изображения).



5 Нажмите кнопку ОК.

6 Кнопками джойстика (▲ ▼) выберите [Protect] (Защитить).



7 Нажмите кнопку ОК.
Все файлы изображений защищены.



При форматировании карты памяти защищенные изображения удаляются (стр.150).



Выберите [Unprotect] (Снять защиту) в пункте 6 для отмены защиты всех медиафайлов.

4

Просмотр и удаление записей

Подсоединение камеры к видеоустройству

Подключите камеру к видеоустройству с входным видеоразъемом с помощью AV-кабеля (I-AVC7), например к телевизору.

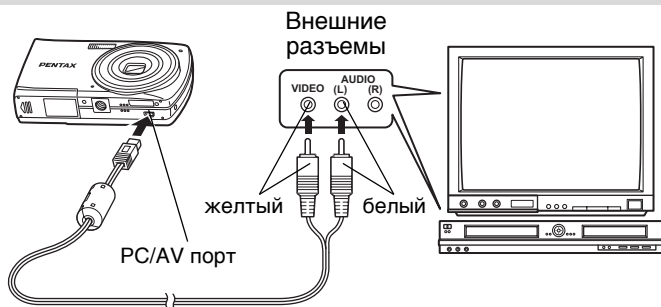

4

Просмотр и удаление записей

1 Подсоедините видеокабель AV к разъему PC/AV.

Подключите конец видеокабеля AV со стрелкой ⇨ к разъему PC/AV на камере с символом ◀.

2 Подсоедините остальные концы AV кабеля (желтый: видео, белый: аудио) к входным разъемам аудио- и видеотерминалов устройства.

При использовании стерео оборудования вставьте аудиоразъем в разъем L (белый).

3 Включите видеоустройство.

Если видео и звук воспроизводятся на разных устройствах, включите оба эти устройства.

При просмотре изображений на видеооборудовании с несколькими разъемами (например, телевизоре), информацию о выборе правильного разъема для подключения камеры можно найти в инструкции к этому видеооборудованию.

4 Включите фотокамеру.



- Если вы планируете длительную работу с камерой, подключите комплект сетевого адаптера K-AC62.
- В некоторых странах или регионах изображения могут не воспроизводиться из-за того, что формат выходного видеосигнала не соответствует стандарту, используемому в стране пребывания. В этом случае необходимо изменить установку выходного формата видеосигнала (стр.161).
- В режиме соединения камеры с видеоустройством монитор камеры отключен.
- Пока камера подключена к видеоустройству, регулировка громкости кнопкой зума невозможна.



При подключении камеру к видеоустройству изображение выводится со стандартным разрешением экрана. Для просмотра видеозаписей размером **1280i** (1280×720, 15 к/сек) формата HDTV, скопируйте запись на компьютер и просмотрите на его экране (стр.167).

4

Просмотр и удаление записей

Примечания

4

Просмотр и удаление записей

130

5 Редактирование и печать изображений

Редактирование изображений	132
Настройка параметров печати (DPOF)	145

О печати снимков

Вы можете распечатать снимки одним из следующих способов:

- 1 воспользовавшись услугами фотопечати;
- 2 на принтере, имеющем слот для карты памяти SD;
- 3 на компьютере с помощью программного обеспечения.

Редактирование изображений

Снижение размера изображения (Снизить разрешение)

Изменяя размер изображения, вы можете уменьшить объем файла. Используйте эту функцию, чтобы продолжить съемку, когда не осталось свободного места на карте памяти или во внутренней памяти, записывая уменьшенные файлы вместо исходных.



- Функция уменьшения размера недоступна для снимков размером 2.1M , снимков режима 16 (16-frame shooting ("16 в 1")), панорамных изображений и видеороликов.
- Нельзя выбрать уровень качества выше исходного изображения.

5

Редактирование и печать изображений

1 Активизируйте режим и кнопками джойстика () выберите изображение, размер которого вы хотите изменить.

2 Нажмите кнопку джойстика ().
Появляется палитра режима воспроизведения.

3 Используя кнопки джойстика () выберите (Resize (Снизить разреш.)).



4 Нажмите кнопку **OK**.
Появится экран выбора размера и качества.

5 Выберите [Recorded Pixels] (Разрешение).

Кнопками джойстика (◀▶) выберите разрешение.



6 Нажмите кнопку ОК.

Появляется диалоговое окно подтверждения перезаписи изображения.

Защищенные снимки после редактирования всегда записываются в новый файл без дополнительного запроса.

7 Кнопками джойстика (▲▼) выберите установку [Overwrite] (Перезаписать) или [Save as] (Сохранить как).



8 Нажмите кнопку ОК.

Изображение сохранено с новым размером.

Обрезка границ изображения

Вы можете обрезать границы кадра и сохранить оставшуюся область в виде отдельного файла.



Функция обрезки границ недоступна для снимков размером 2.1M, панорамных изображений, снимков  "16 в 1" и видеороликов.

1 Активизируйте режим и кнопками джойстика (◀▶) выберите изображение для обрезки границ.

2 Нажмите кнопку джойстика (▼).

Появляется палитра режима воспроизведения.

- 3** Кнопками джойстика (▲▼◀▶) выберите  (Cropping (Обрезка границ)).



- 4** Нажмите кнопку **OK**.

Появится экран обрезки границ.

Зеленая рамка на экране показывает максимальную зону обрезки (минимально возможное новое изображение).

- 5** Выберите параметры обрезки.

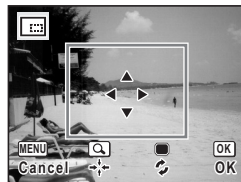

Следующие кнопки используются для перемещения и изменения размера рамки обрезки.

Кнопка зума//Q

Изменяет размер рамки выбора

Кнопки джойстика (▲▼◀▶)

Перемещение рамки вверх, вниз, влево и вправо

Зеленая кнопка

Поворот рамки выбора

- 6** Нажмите кнопку **OK**.

Кадрированные изображения сохраняются с новым именем файла.

Разрешение снимка устанавливается автоматически в зависимости от размера области обрезки.

Использование цифровых фильтров

В этом режиме вы можете применить к снимку цветные фильтры или специальные визуальные эффекты.

B&W Filter (Ч/Б фильтр)	Применение черно-белого фильтра.
Sepia Filter (Фильтр сепия)	Обработка фильтром сепия.
Color Filter (Цветной фильтр)	Обработка изображения цветным фильтром. Предлагаются шесть цветов: красный, розовый, фиолетовый, синий, зеленый и желтый.
Brightness Filter (Фильтр яркости)	Регулировка яркости изображения.

1 Активизируйте режим  и с помощью кнопок джойстика (◀▶) выберите изображение, которое вы хотите редактировать.

2 Нажмите кнопку джойстика (▼).
Появляется палитра режима воспроизведения.

3 Кнопками джойстика (▲▼◀▶) выберите  (Digital Filter (Цифровой фильтр)).



4 Нажмите кнопку ОК.

Появится экран выбора цифрового фильтра.

- 1 B&W Filter (Фильтр Ч/Б)
- 2 Sepia Filter (Фильтр сепия)
- 3 Color Filter (Цветной фильтр)
- 4 Brightness Filter (Фильтр яркости)



Выбор фильтра Ч/Б или сепия

5 Кнопками джойстика (▲ ▼) выберите требуемый цифровой фильтр.

На экране в режиме просмотра появится снимок с примененным фильтром.

6 Нажмите кнопку ОК.

Появляется диалоговое окно подтверждения перезаписи изображения.

Защищенные снимки после редактирования всегда записываются в новый файл без дополнительного запроса.

7 Кнопками джойстика (▲ ▼) выберите установку [Overwrite] (Перезаписать) или [Save as] (Сохранить как).

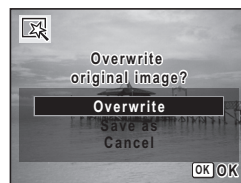

8 Нажмите кнопку ОК.

После редактирования снимки сохраняются с исходным разрешением и уровнем качества.

Выбор цветного фильтра

5 Кнопками джойстика (▲ ▼) выберите требуемый цифровой фильтр.

6 Кнопками джойстика (◀ ▶) отрегулируйте применение эффекта.

При каждом нажатии кнопки джойстика (▶) цветные фильтры меняются в следующем порядке: Красный, Розовый, Пурпурный, Синий, Зеленый, Желтый.



7 Нажмите кнопку **OK**.

Появляется диалоговое окно подтверждения перезаписи изображения.

Защищенные снимки после редактирования всегда записываются в новый файл без дополнительного запроса.

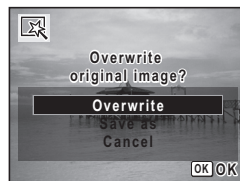
8 Кнопками джойстика (**▲ ▼**) выберите установку **[Overwrite]** (Перезаписать) или **[Save as]** (Сохранить как).**9** Нажмите кнопку **OK**.

После редактирования снимки сохраняются с исходным разрешением и уровнем качества.

Выбор фильтра яркости**5** Кнопками джойстика (**▲ ▼**) выберите цифровой фильтр.**6** Кнопками джойстика (**◀ ▶**) отрегулируйте применение эффекта.

Степень применения фильтра яркости увеличивается с каждым нажатием кнопки джойстика (**▶**) и уменьшается при нажатии кнопки (**◀**).

**7** Нажмите кнопку **OK**.

Появляется диалоговое окно подтверждения перезаписи изображения.

Защищенные снимки после редактирования всегда записываются в новый файл без дополнительного запроса.

- 8** Кнопками джойстика (▲▼) выберите установку [Overwrite] (Перезаписать) или [Save as] (Сохранить как).



- 9** Нажмите кнопку **OK**.

После редактирования снимки сохраняются с исходным разрешением и уровнем качества.





Панорамные снимки, видеоролики и изображения, полученные другой камерой, нельзя редактировать функцией цифровых фильтров. Если выбрать эту функцию из палитры режимов воспроизведения и нажать кнопку **OK**, появится сообщение об ошибке.

5

Редактирование и печать изображений

Коррекция эффекта красных глаз

Можно подкорректировать изображения, на которых вспышка вызвала появление эффекта красных глаз.

- 1** Активизируйте режим  и кнопками джойстика (◀▶) выберите изображение для корректировки.
- 2** Нажмите кнопку джойстика (▼).
Появляется палитра режима воспроизведения.
- 3** Кнопками джойстика (▲▼◀▶) выберите  (Red-eye Compensation (Коррекция красных глаз)).

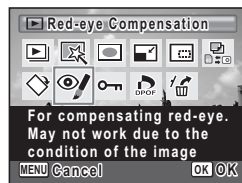

4 Нажмите кнопку ОК.

Появляется диалоговое окно подтверждения перезаписи изображения.

Защищенные снимки после редактирования всегда записываются в новый файл без дополнительного запроса.

5 Кнопками джойстика (▲ ▼) выберите установку [Overwrite] (Перезаписать) или [Save as] (Сохранить как).

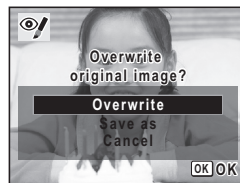

6 Нажмите кнопку ОК.

Отредактированное изображение сохраняется с исходным разрешением и уровнем качества.



- Функция коррекции недоступна для панорамных снимков, снимков "16 в 1" , видеороликов и снимков, где камера не может найти красные глаза. При выполнении пункта 4 появится сообщение об ошибке.
- Функция применима только для снимков, полученных данной камерой.

Добавление рамки (Фото в рамке)

Эта функция позволяет добавить к снимку декоративную рамку. В памяти фотокамеры записаны 20 рамок.

1 Активизируйте режим и кнопками джойстика (◀ ▶) выберите требуемое изображение.

2 Нажмите кнопку джойстика (▼).

Появляется палитра режима воспроизведения.

- 3** Кнопками джойстика (▲▼◀▶) выберите  (Frame Composite (Фото в рамке)).

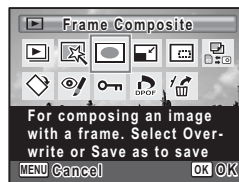



- 4** Нажмите кнопку **OK**.

Появится экран выбора рамки, поделенный на 9 секторов.

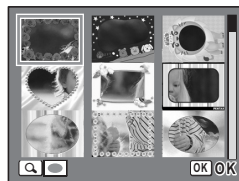
- 5** Кнопками джойстика (▲▼◀▶) выберите рамку.



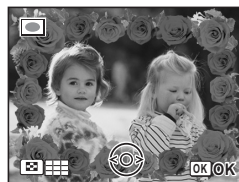

- 6** Нажмите  на кнопке зума//.

Выбранная рамка появится на фоне снимка.



Вы можете выбрать другую рамку одним из нижеописанных способов.

- Кнопки джойстика (◀▶) Выбор другой рамки.
- Кнопка зума// () Нажмите кнопку зума с этой стороны для возврата к экрану 9 рамок и затем выполните действия из пункта 5 по выбору другой рамки.

7 Нажмите кнопку ОК.

Появляется экран подгонки рамки к снимку.

Кнопками джойстика (▲▼◀▶) отрегулируйте положение рамки, а кнопкой зума/☒/Q – масштаб изображения.

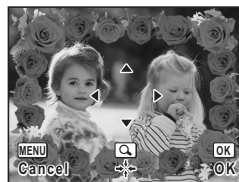
**8 Нажмите кнопку ОК.**

Появляется диалоговое окно подтверждения перезаписи изображения.

Защищенные снимки после редактирования всегда записываются в новый файл без дополнительного запроса.

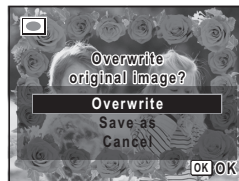
9 Кнопками джойстика (▲▼) выберите установку [Overwrite] (Перезаписать) или [Save as] (Сохранить как).**10 Нажмите кнопку ОК.**

Отредактированное изображение сохраняется с разрешением **3М**.



Функция добавления рамки неприменима к снимкам размером **2.1М**, панорамным снимкам, снимкам  (16-frame shooting ("16 в 1")), видеороликам, а также к снимкам размером менее **3М**.
В пункте 4 появляется сообщение об ошибке.

Дополнительные рамки

Дополнительные рамки записаны во внутреннюю память камеры Optio E80. Они удаляются при форматировании внутренней памяти и при удалении файлов из внутренней памяти через компьютер. Чтобы восстановить рамки, скопируйте их с CD-диска (S-SW87), входящего в комплект поставки.

Копирование рамок

- 1 Извлеките из камеры карту памяти SD.**
Если вы не сделаете этого, рамки будут скопированы на карту памяти SD, а не во внутреннюю память.
 - 2 Подсоедините камеру к компьютеру через USB кабель (I-USB98), поставляемый с камерой.**
Процедура подключения камеры к компьютеру описана в разделе “Подключение к компьютеру” главы 7.
 - 3 Когда откроется определения подключаемого устройства, щелкните [Cancel] (Отмена).**
 - 4 Вставьте диск CD (S-SW87) в дисковод.**
 - 5 Когда откроется окно установки, щелкните [EXIT] (Выход).**
 - 6 Если в корневой директории камеры (сменный диск) отсутствует папка “FRAME”, создайте ее.**
 - 7 Скопируйте требуемые файлы из папки FRAME в корневой директории CD-диска в папку FRAME камеры (сменный диск).**
Об операциях с файлами на компьютере смотрите инструкцию к компьютеру.
 - 8 Отключите USB кабель от камеры и компьютера.**
Процедура отключения кабеля описана в разделе “Подключение к компьютеру” главы 7.
- Вы можете сохранить рамки как во внутренней памяти, так и на карте памяти SD. Однако следует помнить, что большое количество файлов замедляет процесс записи.

Использование новых рамок

Вы можете использовать рамки, загруженные с сайта PENTAX или из других источников.



- Загруженную из Интернета рамку скопируйте в папку FRAME внутренней памяти или карты памяти SD.
- Папка FRAME создается при форматировании карты памяти SD данной камерой.
- Подробная информация по скачиванию файлов с рамками изложена на сайте PENTAX.

Копирование изображений

Можно копировать файлы из внутренней памяти на карту памяти SD и наоборот. Эта функция доступна только при наличии карты.



Перед установкой или удалением карты памяти следует выключить фотокамеру.

1 Нажмите кнопку джойстика (▼) в режиме

Появляется палитра режима воспроизведения.

2 Кнопками джойстика (▲▼◀▶) выберите (Image Copy (Копировать файл)).

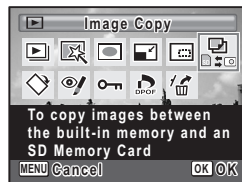

3 Нажмите кнопку ОК.

Появится экран выбора варианта копирования.

Копирование файлов со встроенной памяти на карту памяти SD

Все изображения из внутренней памяти одновременно копируются на карту памяти SD. Перед копированием убедитесь в достаточной емкости карты памяти.

- 4** Кнопками джойстика (▲ ▼) выберите [→ SD].



- 5** Нажмите кнопку ОК.

Все изображения копируются.

5

Копирование файлов с карты памяти SD во встроенную память камеры

Выбранные изображения с карты памяти поочередно копируются во внутреннюю память.

- 4** Кнопками джойстика (▲ ▼) выберите [→].

- 5** Нажмите кнопку ОК.

- 6** Кнопками джойстика (◀ ▶) выберите файл для копирования.



- 7** Нажмите кнопку ОК.

Выбранное изображение копируется.



Когда файл копируется с карты памяти SD во внутреннюю память, он получает новое имя.

Настройка параметров печати (DPOF)

DPOF (Digital Print Order Format) – формат для хранения параметров печати кадров, снятых цифровой камерой. Как только параметры печати будут сохранены, фотоснимки можно будет отпечатать в соответствии с установками DPOF, используя для этого совместимый с DPOF принтер или отдав в фотолабораторию. Невозможно сохранить параметры печати для видеосюжетов.



Если на снимке уже содержатся данные о дате и/или времени (стр.98), отключите опцию [Date] (Дата) в установках DPOF. В обратном случае возможно двойное датирование отпечатка.

Печать одного снимка

Установите следующие параметры для каждого изображения.

Copies (Копии)	Выберите число копий, максимум 99.
Date (Дата)	Укажите, следует ли в печатывать дату.

1 Нажмите кнопку джойстика (▼) в режиме

Появляется палитра режима воспроизведения.

2 Кнопками джойстика (▲▼◀▶) выберите (DPOF).

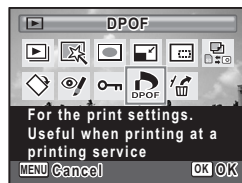

3 Нажмите кнопку ОК.

Появляется экран выбора [Single Image] (Одно изображение) и [All Images] (Все изображения).

5

Редактирование и печать изображений

4 Кнопками джойстика (▲ ▼) выберите [Single Image] (Одно изображение).



5 Нажмите кнопку ОК.

Появится сообщение [Applies DPOF settings to this image] (Установки DPOF для данного изображения).

Чтобы ввести установки DPOF для других снимков, кнопками джойстика (◀ ▶) выберите другой файл.

Если установки DPOF для выбранного кадра были введены раньше, на мониторе будет отображаться заданное количество копий и режим печатывания даты (или .

5

6 Выберите число копий кнопками джойстика (▲ ▼).



7 Зеленой кнопкой включите или отмените датирование снимка.

- (Вкл) Дата печатывается.
- (Выкл) Дата не печатывается.

Чтобы продолжить установку параметров DPOF, выберите кнопками джойстика (◀ ▶) следующее изображение и повторите пункты 6 и 7.

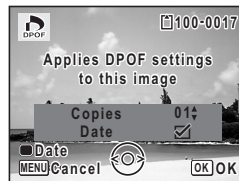

8 Нажмите кнопку **OK**.

Установка сохранена, и камера возвращается к экрану установок DPOF.



При использовании некоторых принтеров показания даты могут быть не печатаны, даже если в установочных параметрах DPOF было выбрано (Вкл).



Чтобы сбросить установки DPOF, установите количество копий на [00] в пункте 6 и нажмите кнопку **OK**.

Печать всех изображений

Когда вы задаете число отпечатков и определяете, впечатывать дату или нет, эти установки будут применены ко всем изображениям, хранящимся в памяти камеры.

1 Выведите на экран установки параметров DPOF в режиме

Смотрите пункты 1 - 3 на стр.145.

2 Кнопками джойстика (**▲ ▼**) выберите пункт **[All Images] (Все изображения)**.

3 Нажмите кнопку **OK**.

Появляется сообщение [Applies DPOF settings to all images] (Установка DPOF для всех изображений).

4 Задайте количество отпечатков и укажите, впечатывать ли дату.

Смотрите пункты 6 и 7 в “Печать одного снимка” (стр.146) относительно настройки параметров.



5 Нажмите кнопку **OK**.

Настройки DPOF для всех изображений сохраняются, и камера возвращается к экрану установок DPOF.



Выбранное количество копий, заданное в меню DPOF, распространяется на все изображения. Перед печатью проверьте правильность установок.



При вводе установок для всех изображений, установки для отдельных снимков отменяются.

6 Настройки фотокамеры

Настройки и функции 150

Настройки и функции

Форматирование карты памяти SD

При форматировании карты памяти все записанные данные стираются.

Новые карты памяти SD и карты, использовавшиеся ранее в другой фотокамере или иных устройствах, следует предварительно отформатировать.



- Запрещается извлекать карту памяти в процессе форматирования, т.к. это может привести к ее повреждению и дальнейшей непригодности.
- Процедура форматирования стирает все записи с карты памяти, включая защищенные файлы и снимки, записанные с помощью компьютера или другой камеры.
- Невозможно использовать карты памяти, отформатированные на компьютере или ином устройстве, кроме этой фотокамеры. Карту следует форматировать только с помощью данной цифровой фотокамеры.
- Внутренняя память камеры не форматировается, за исключением случаев ошибок этой памяти.

6

Настройки фотокамеры

1 Нажмите кнопку **MENU** в режиме

Появляется меню [Setting] (Установки).

Нажимая в режиме кнопку **MENU**, одновременно нажмите кнопку джойстика ().

2 С помощью кнопок джойстика () выберите пункт [Format] (Форматирование).

3 Нажмите кнопку джойстика ().

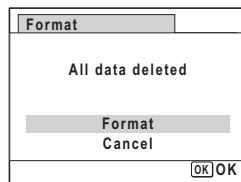

Появится экран форматирования.

- 4** С помощью кнопок джойстика (▲ ▼) выберите пункт [Format] (Форматирование).



- 5** Нажмите кнопку **OK**.

Процесс форматирования начался.

По окончании форматирования камера возвращается в режим  или режим .

Изменение параметров звука

Можно регулировать громкость звуков, сопровождающих работу камеры, и менять тип звука.

- 1** Нажмите кнопку **MENU** в режиме .

Появляется меню [Setting] (Установки).

Нажимая в режиме  кнопку **MENU**, одновременно нажмите кнопку джойстика (▶).

- 2** Кнопками джойстика (▲ ▼) выберите [Sound] (Звук).

- 3** Нажмите кнопку джойстика (▶).

Появится экран настройки звука.

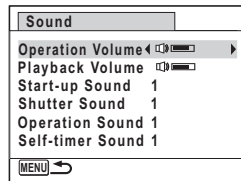

Регулировка громкости системных сигналов и воспроизведения

- 4** Кнопками джойстика (▲ ▼) выберите [Operation Volume] (Громк.сист.звук.).
- 5** Кнопками джойстика (◀ ▶) отрегулируйте громкость.
Установите громкость на 0, чтобы выключить звуки, сопровождающие включение камеры, нажатие кнопки, режим автоспуска и имитирующие спуск затвора.
- 6** Для настройки опции [Playback Volume] (Громк.воспроизв.) повторите действия пунктов 4 - 5.

Выбор типа звукового сигнала

- 4** Кнопками джойстика (▲ ▼) выберите пункт [Start-up Sound] (Звук включения).
- 5** Нажмите кнопку джойстика (▶).
Появится выпадающий список меню.
- 6** Кнопками джойстика (▲ ▼) выберите тип звукового сигнала.
Выберите [1], [2], [3] или [Off] (Выкл.).
- 7** Нажмите кнопку ОК.
- 8** Таким же образом, выполните действия 4-7, чтобы изменить [Shutter Sound] (Звук затвора), [Operation Sound] (Системные звуки) и [Self-timer Sound] (Звук автоспуска).
- 9** Нажмите кнопку MENU.
Экран вернется в меню [↖ Setting] (Установки).

Настройка показаний даты и времени

Можно изменить начальные установки даты и времени, а также формат отображения даты на камере.

1 Нажмите кнопку **MENU** в режиме .

Появляется меню [Setting] (Установки).

Нажимая в режиме  кнопку **MENU**, одновременно нажмите кнопку джойстика (▶).

2 Кнопками джойстика (▲▼) выберите [Date Adjustment] (Установка даты).

3 Нажмите кнопку джойстика (▶).

Появится экран [Date Adjustment] (Установка даты).

4 Нажмите кнопку джойстика (▶).

Рамка передвинется на поле [mm/dd/yy] (мм/дд/гг).

В зависимости от предыдущих или исходных настроек будет отображен стиль датирования: [dd/mm/yy] (дд/мм/гг) или [yy/mm/dd] (гг/мм/дд).

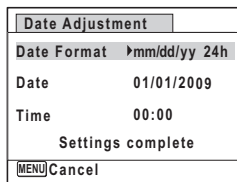

5 Используйте кнопки джойстика (▲▼) для ввода показаний даты и времени.

Выберите [mm/dd/yy] (мм/дд/гг), [dd/mm/yy] (дд/мм/гг) или [yy/mm/dd] (гг/мм/дд).

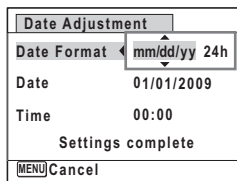

6 Нажмите кнопку джойстика (▶).

Рамка передвинется на поле [24h].

- 7** Используйте кнопки джойстика (▲ ▼) чтобы выбрать [24h] (24-часовой режим) или [12h] (12-часовой режим).

Date Adjustment	
Date Format	mm/dd/yy 24h
Date	01/01/2009
Time	00:00
Settings complete	
[MENU] Cancel	

- 8** Нажмите кнопку джойстика (▶).
Рамка вернется на поле [Date Format] (Стиль даты).

- 9** Нажмите кнопку джойстика (▼).
Рамка передвинется на поле [Date] (Дата).

- 10** Нажмите кнопку джойстика (▶).
Рамка перемещается на одно из полей даты в зависимости от формата, выбранного в пункте 5.

Для [mm/dd/yy] (мм/дд/гг) - месяц (пример: [01])

Для [dd/mm/yy] (дд/мм/гг) - день (пример: [01])

Для [yy/mm/dd] (гг/мм/дд) - год (пример: [2009])

Здесь в качестве примера выбран формат датирования [mm/dd/yy] (мм/дд/гг). Следует помнить, что для любого формата процедура настройки одинакова.

Date Adjustment	
Date Format	mm/dd/yy 24h
Date	01/01/2009
Time	00:00
Settings complete	
[MENU] Cancel	

- 11** Для изменения номера месяца используйте кнопки джойстика (▲ ▼).

Date Adjustment	
Date Format	mm/dd/yy 24h
Date	01/01/2009
Time	00:00
Settings complete	
[MENU] Cancel	

- 12** Нажмите кнопку джойстика (▶).
Рамка перемещается на поле дня. Кнопками джойстика (▲ ▼) введите дату. Затем, повторив процедуру, выберите год.

13 Для ввода настроек выполните действия пунктов 8 -11.

Если в пункте 7 вы выбрали формат [12h], выберите AM (до полудня) или PM (после полудня).

14 Нажав кнопку (▼), выберите [Settings complete] (Установки выполнены).

15 Нажмите кнопку ОК.

Установки даты и времени сохранены.



Если в пункте 15 вы нажмете кнопку **ОК**, произойдет обнуление секунд. Для установки времени нажмите кнопку **ОК** по сигналу точного времени (по радио или телевидению).

Установка поясного времени

Дата и время, выбранные в разделах “Настройка показаний даты и времени” (стр.43) и “Настройка показаний даты и времени” (стр.153), сохраняются как дата и время в родном городе (Свой город). Функция поясного времени позволяет отображать время в городе с другим часовым поясом (Место пребывания). Это целесообразно при съемке в поездках.

Выбор места пребывания

1 Нажмите кнопку MENU в режиме .

Появляется меню [Setting] (Установки).

Нажимая в режиме кнопку **MENU**, одновременно нажмите кнопку джойстика ().

2 Кнопками джойстика (▲ ▼) выберите [World Time] (Поясное время).

3 Нажмите кнопку джойстика (.

Появится экран поясного времени.

- 4** Кнопками джойстика (▲▼) выберите → (Destination (Место пребывания)).

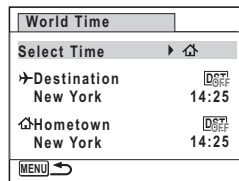

- 5** Нажмите кнопку джойстика (▶).

Появляется экран места пребывания. Выбранный город мигает на карте.

- 6** С помощью кнопок джойстика (◀▶) измените город пребывания.

Появятся показания времени, местонахождение и разница во времени для выбранного города.

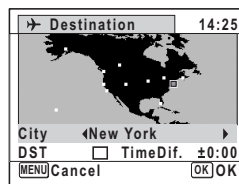

- 7** Используя кнопки джойстика (▲▼), выберите [DST] (Лето).

- 8** Кнопками джойстика (◀▶) выберите (Вкл) или (Выкл).

Выберите (Вкл), если в городе пребывания используется летнее время.

- 9** Нажмите кнопку OK.

Установка поясного времени сохранена.

- 10** Дважды нажмите кнопку MENU.

Камера возвращается в режим съемки с выбранными установками.





Выберите ⤴ (Свой город) в пункте 4 стр.156, чтобы выбрать название своего города и установить для него режим летнего времени.

Отображение на экране времени в городе пребывания (Установить время)

1 Нажмите кнопку **MENU** в режиме .

Появляется меню [ Setting] (Установки).

Нажимая в режиме  кнопку **MENU**, одновременно нажмите кнопку джойстика ().

2 Кнопками джойстика () выберите [World Time] (Поясное время).

3 Нажмите кнопку джойстика ().

Появится экран поясного времени.

4 Кнопками джойстика () выберите [Select Time] (Установите время).

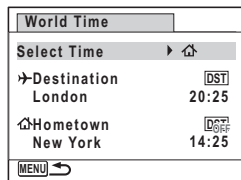

5 Нажмите кнопку джойстика ().

Появится выпадающий список меню.

6 Кнопками джойстика () выберите (Destination (Место пребывания)) или (Hometown (Свой город)).

 Отображение времени в месте пребывания

 Отображение времени в своем городе

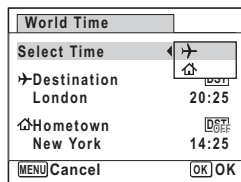

7 Нажмите кнопку **OK**.

Настройка сохранена.

8 Дважды нажмите кнопку MENU.

Камера вернется в режим или . Если в пункте 6 выбрана установка (Destination (Место пребывания)), на экране появляется иконка , сообщая о том, что в режиме на экране отображается дата и время в месте пребывания.



Изменение языка вывода информации

Вы можете изменить язык отображения меню, сообщений об ошибке и т.д.

Можно выбрать любой из 20 языков: английский, французский, немецкий, испанский, португальский, итальянский, голландский, японский, датский, шведский, финский, польский, чешский, венгерский, турецкий, греческий, русский, тайский, корейский и китайский [традиционный и упрощенный].

6

Настройки фотокамеры

1 Нажмите кнопку MENU в режиме .

Появляется меню [Setting] (Установки).

Нажимая в режиме кнопку MENU, одновременно нажмите кнопку джойстика ().

2 Кнопками джойстика () выберите [Language/言語].

3 Нажмите кнопку джойстика ().

На мониторе появится экран [Language/言語].

4 Кнопками джойстика () выберите требуемый язык.

Language/言語		
English	日本語	Türkçe
Français	Dansk	Ελληνικά
Deutsch	Svenska	Русский
Español	Suomi	ไทย
Português	Polski	한국어
Italiano	Čeština	中文繁體
Nederlands	Magyar	中文简体
MENU/Cancel		[OK]OK

5 Нажмите кнопку OK.

Все текстовые сообщения и пункты меню отображаются на выбранном языке.

Выбор принципа наименования папки

Вы можете изменить метод присвоения имени папке со снимками со стандартного названия на дату съемки. Это удобно для архивации снимков.

Date (Дата)	xxx_ммдд (трехзначный номер папки_месяц день) * xxx_ддмм (трехзначный номер папки_день месяца) для формата [dd/mm/yy] (дд/мм/гг)
Standard (Стандарт)	xxxPENTX (где xxx – трехзначный номер папки)

Имя папки: установка [Standard] (Стандарт).
(например, 25 сентября)

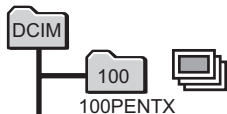

Имя папки: установка [Date] (Дата).
(например, 25 сентября)

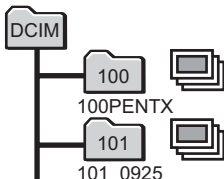

Следующая съемка, имя папки: установка [Date] (Дата).
(например, 1 октября)

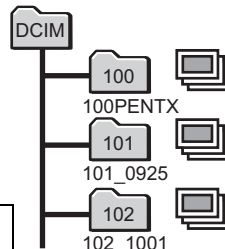

- Можно создать до 900 папок.
- В каждой папке можно сохранить до 9999 медиафайлов.

1 Нажмите кнопку **MENU** в режиме

Появляется меню [Setting] (Установки).

Нажимая в режиме кнопку **MENU**, одновременно нажмите кнопку джойстика ().

2 Кнопками джойстика () выберите [Folder Name] (Имя папки).

3 Нажмите кнопку джойстика ().

Появится выпадающий список меню.

4 Кнопками джойстика (▲ ▼) выберите [Standard] (Стандарт) или [Date] (Дата).

5 Нажмите кнопку ОК.

Настройка сохранена.

Изменение режима USB соединения

Выберите устройство, к которому камера будет подключена с помощью USB кабеля.



Перед подключением камеры к компьютеру выполните настройки USB соединения. Приведенные ниже установки невыполнимы, если камера находится в режиме USB соединения с компьютером или принтером.



Процедура подключения камеры к компьютеру описана в разделе “Подключение к компьютеру” главы 7.

6

Настройки фотокамеры

1 Нажмите кнопку MENU в режиме .

Появляется меню [Setting] (Установки).

Нажимая в режиме кнопку MENU, одновременно нажмите кнопку джойстика (▶).

2 Кнопками джойстика (▲ ▼) выберите пункт [USB Connection] (USB соединение).

3 Нажмите кнопку джойстика (▶).

Появится выпадающий список меню.

4 Кнопками джойстика (▲ ▼) выберите [MSC] или [PTP].

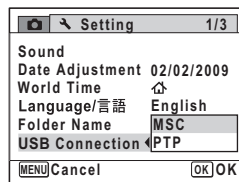

5 Нажмите кнопку ОК.

Настройка сохранена.

MSC (Протокол для запоминающих устройств большой емкости) и PTP (Протокол передачи изображения)

MSC (Mass Storage Class (Протокол для запоминающих устройств большой емкости))

Драйвер общего назначения предназначен для управления периферийными устройствами, подключенными к компьютеру через USB порт. Компьютер распознает подключенное устройство как съемный диск.

Подключив запоминающее устройство USB Mass Storage Class, вы можете копировать и просматривать его файлы, а также записывать файлы с компьютера без установки специального драйвера.

PTP (Picture Transfer Protocol (Протокол передачи изображения))

Протокол, позволяющий передавать изображения в цифровом формате и управлять цифровой камерой через USB порт (стандарт ISO 15740).

Между устройствами, поддерживающими протокол PTP, возможен обмен данными (изображениями) без установки специального драйвера.



Если не оговорено иначе, при подключении камеры Optio E80 к компьютеру выберите установку MSC.

Изменение стандарта видеосигнала

При подключении камеры к видео оборудованию выберите соответствующий формат видеосигнала (NTSC или PAL) для съемки и воспроизведения изображений.

1 Нажмите кнопку **MENU** в режиме .

Появляется меню [ Setting] (Установки).

Нажимая в режиме  кнопку **MENU**, одновременно нажмите кнопку джойстика (.

2 Кнопками джойстика () выберите [Video Out] (Видеовыход).

3 Нажмите кнопку джойстика (▶).

Появится выпадающий список меню.

4 Кнопками джойстика (▲▼) выберите формат видеосигнала.

Выберите стандарт выходного видеосигнала в соответствии с форматом видеосигнала вашего видеоустройства.

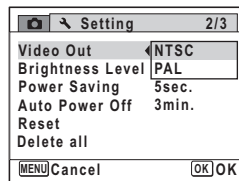
**5** Нажмите кнопку ОК.

Настройка сохранена.



Возможны проблемы с воспроизведением медиафайлов из-за того, что формат выходного видеосигнала не соответствует стандарту, используемому в стране пребывания. В этом случае необходимо изменить установку выходного формата видеосигнала.

Подсоединение камеры к видеоустройству [стр.128](#)

Список городов с указанием формата видеосигнала [стр.205](#)

6

Настройка фотокамеры

Регулировка яркости экрана

Вы можете регулировать яркость экрана.

1 Нажмите кнопку MENU в режиме .

Появляется меню [Setting] (Установки).



Нажимая в режиме кнопку MENU, одновременно нажмите кнопку джойстика (▶).

2 Кнопками джойстика (▲▼) выберите [Brightness Level] (Уровень яркости).**3** Используйте кнопки джойстика (◀▶) для настройки уровня яркости монитора.

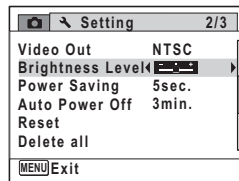
- Темнее
- Стандарт
- Ярче



4 Нажмите кнопку MENU.

Камера вернется в режим  или .



На экране отобразится выбранный уровень яркости.

Использование функции энергосбережения

Можно продлить срок работы аккумулятора, задействовав функцию автоматического выключения монитора по истечении некоторого времени бездействия. При этом монитор в любой момент можно включить снова нажатием любой кнопки.

1 Нажмите кнопку MENU в режиме .

Появляется меню [ Setting] (Установки).

Нажимая в режиме  кнопку MENU, одновременно нажмите кнопку джойстика ().

2 Кнопками джойстика () выберите [Power Saving] (Режим ожидания).

3 Нажмите кнопку джойстика (.

Появится выпадающий список меню.

4 Кнопками джойстика () выберите интервал времени, по истечении которого включается режим ожидания.

Выберите [2min.] (2мин), [1min.] (1мин), [30sec.] (30сек), [15sec.] (15сек), [5sec.] (5сек) или [Off] (Выкл).

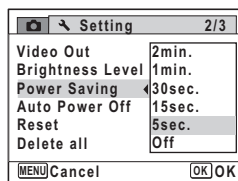

5 Нажмите кнопку ОК.

Настройка сохранена.





- Режим энергосбережения недоступен в следующих случаях:
 - в режиме воспроизведения
 - во время записи видеосюжета
 - когда камера подключена к компьютеру
 - когда на экране отображается меню
- Если после включения камера не используется в течение 15 секунд, активизируется режим ожидания, даже если для функции выбрана установка [5sec.] (5сек).

Установка автоматического выключения

Можно настроить фотокамеру таким образом, чтобы она автоматически выключалась в случае, если в режиме съемки в течение определенного периода времени никакие операции не выполнялись.

1 Нажмите кнопку **MENU** в режиме .

Появляется меню [ Setting] (Установки).

Нажимая в режиме  кнопку **MENU**, одновременно нажмите кнопку джойстика ().

2 Кнопками джойстика () выберите [Auto Power Off] (Автовывключение).

3 Нажмите кнопку джойстика ().

Появится выпадающий список меню.

4 Кнопками джойстика () выберите интервал времени, по истечении которого камера будет автоматически отключаться.

Выберите [5min.] (5мин), [3min.] (3мин) или [Off] (Выкл).

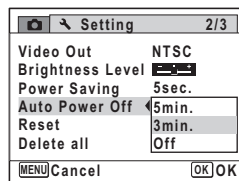

5 Нажмите кнопку **OK**.

Настройка сохранена.



Автоматическое выключение недоступно в следующих случаях:

- во время записи видеосюжета
- во время воспроизведения видеосюжетов или слайд-шоу
- когда камера подключена к компьютеру

Удаление всех файлов

Вы можете одновременно удалить все изображения.



Защищенные изображения удалить нельзя (стр.125).

1 Нажмите кнопку **MENU** в режиме .

Появляется меню [Setting] (Установки).

Нажимая в режиме кнопку **MENU**, одновременно нажмите кнопку джойстика ().

2 Кнопками джойстика () выберите пункт [Delete all] (Удалить все).

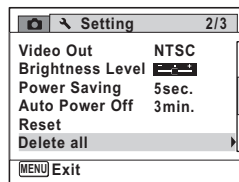

3 Нажмите кнопку джойстика ().

Появляется запрос на удаление всех файлов.

4 Кнопками джойстика () выберите пункт [Delete all] (Удалить все).

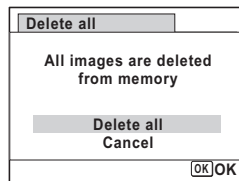

5 Нажмите кнопку **OK**.

Все изображения удалены.



Восстановление удаленных файлов стр.124

Сброс установок на исходные значения (Сброс установок)

Вы можете сбросить установки на исходные значения.
Перечень исходных установок (“Установки по умолчанию” (стр.199)).

1 Нажмите кнопку **MENU** в режиме .

Появляется меню [ Setting] (Установки).

Нажимая в режиме  кнопку **MENU**, одновременно нажмите кнопку джойстика ().

2 Кнопками джойстика () выберите опцию [Reset] (Сброс установок).

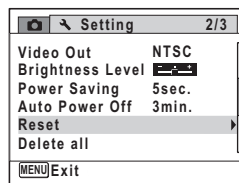

3 Нажмите кнопку джойстика ().

Появится экран сброса установок.

4 Кнопками джойстика () выберите опцию [Reset] (Сброс установок).

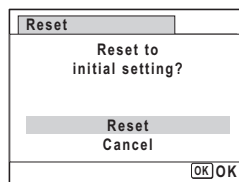

5 Нажмите кнопку **OK**.

Установочные параметры возвращаются к своим исходным значениям.



При сбросе сохраняются следующие настройки:

- Date Adjustment (Установка даты)
- World Time (Поясное время)
- Language/言語
- Video Out (Видеовыход)

7 Подключение к компьютеру

Настройка компьютера	168
Подключение к компьютеру Windows	177
Подключение к компьютеру Macintosh	186

Настройка компьютера

Установив на компьютере программное обеспечение с прилагаемого компакт-диска и подключив к нему фотокамеру через USB кабель, вы можете скопировать на компьютер фотографии и видеосюжеты для просмотра и дальнейшей работы с медиафайлами. В данном разделе описывается установка пакета программ, а также процедура подготовки, необходимая для работы с файлами на компьютере.

Прилагаемое программное обеспечение

На CD-диске (S-SW87), входящем в комплект поставки фотокамеры, записаны следующие программы.

Windows

- Программа для просмотра/организации/редактирования изображений “ACDSee for PENTAX 3.0” (девять языков: английский, французский, немецкий, испанский, итальянский, русский, китайский [традиционный и упрощенный], корейский, японский)

Macintosh

- Программа для просмотра/организации изображений “ACDSee 2 for Mac” (шесть языков: английский, французский, немецкий, испанский, итальянский, японский)



В режиме соединения камеры с компьютером рекомендуется использовать сетевой адаптер K-AC62 (приобретается отдельно) (стр.30). Если во время передачи файлов на компьютер разрядится аккумулятор, возможна потеря или повреждение видеoinформации.

7

Подключение к компьютеру

Системные требования

Для обеспечения корректной работы с файлами ваш компьютер должен соответствовать следующим требованиям.

Windows

Операционная система	Windows 2000, Windows XP или Windows Vista <ul style="list-style-type: none"> • На компьютере должна быть установлена последняя версия операционной системы.
Процессор	Pentium III или выше (рекомендуется Pentium 4 и выше)
Оперативная память	Минимум 256 MB (рекомендуется 1 GB и более)
Жесткий диск	Минимум 100 MB (рекомендуется 1 GB и более)
Разное	CD-привод Стандартный USB порт Internet Explorer 5.0 или более новая версия Для воспроизведения видеозаписей требуются программы DirectX 9.0, Windows Media Player 9.0 или их более поздние версии.

- * Работа программы не гарантирована на всех компьютерах, удовлетворяющим этим системным требованиям.
- * Здесь указаны минимальные системные требования, обеспечивающие просмотр и редактирование видеофайлов.



Камера не поддерживает Windows 95, Windows 98, Windows 98SE, Windows Me и Windows NT.



Соответствующие версии Internet Explorer, Windows Media Player и DirectX, необходимые для работы с “ACDSee for PENTAX 3.0”, не входят в комплект программного обеспечения на CD-ROM (S-SW87). Эти программы можно скачать и обновить со следующих веб-сайтов.

- **Internet Explorer**
<http://www.microsoft.com/windows/products/winfamily/ie/default.msp>
- **Windows Media Player**
<http://www.microsoft.com/windows/products/winfamily/mediaplayer/default.msp>
- **DirectX**
<http://www.microsoft.com/windows/directx/default.msp>

Macintosh

Операционная система	Mac OS X (Ver.10.1.2 - 10.5) <ul style="list-style-type: none"> • На компьютере должна быть установлена последняя версия операционной системы. • Системные требования для программы “ACDSee 2 for Mac”: Mac OS X (Ver. 10.3 - 10.5)
Процессор	Power Macintosh 233 MHz и выше (рекомендуется PowerPC G5 и выше)
Оперативная память	минимум 8 MB (рекомендуется 1 GB и более)
Жесткий диск	минимум 6 MB (рекомендуется 1 GB и более)
Разное	CD-привод Стандартный USB порт QuickTime 4.0 или более новая версия

- * Работа программы не гарантирована на всех компьютерах, удовлетворяющим этим системным требованиям.
- * Здесь указаны минимальные системные требования, обеспечивающие просмотр и редактирование видеофайлов.

Установка программного обеспечения

Windows

Установите программное приложение для просмотра, сортировки и редактирования снимков (ACDSee for PENTAX 3.0).

Caution

- Перед установкой программы проверьте соответствие системным требованиям для компьютера.
- Если вы работаете в системе Windows 2000, Windows XP или Windows Vista, то перед установкой программного обеспечения войдите в систему с правами администратора.

1 Включите компьютер PC.

2 Установите прилагаемый CD диск в привод для чтения CD на компьютере Macintosh.

Появится экран выбора языка.

Для операционных систем Windows Vista

При появлении экрана [AutoPlay] (Автозапуск) выполните действия, указанные ниже, для вызова экрана выбора языка.

- 1) Сделайте щелчок на [Run setup.exe].
- 2) Щелкните мышкой на [Allow] (Разрешить).

Если экран выбора языка не появился

Выведите его на экран, выполнив действия, указанные ниже.

- 1) Дважды щелкните мышкой по иконке [My Computer] (Мой компьютер) на рабочем столе.
- 2) Дважды щелкните мышкой по иконке [CD-ROM drive (S-SW87)] (Устройство чтения компакт-дисков).
- 3) Сделайте двойной щелчок по иконке [Setup.exe].

3 В появившемся окне выберите язык.

Появится экран мастера установки "ACDSee for PENTAX 3.0".



4 Нажмите на [Install].

Появится экран установки. Выполните выведенные на экран указания по заполнению регистрационного формуляра и установите программное обеспечение.

**5 Нажмите [Finish] (Готово).**

Установка “ACDSee for PENTAX 3.0” завершена.

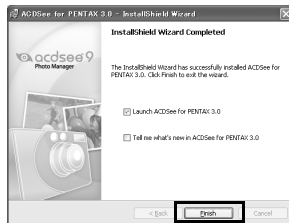
**6 Нажмите [EXIT] (Выход) на экране установки.**

Окно закрылось.

Macintosh

Установите программное приложение (ACDSee 2 for Mac).

- 1 Включите компьютер Macintosh.**
- 2 Установите прилагаемый CD диск в привод для чтения CD на компьютере Macintosh.**
- 3 Дважды щелкните по иконке CD-ROM (S-SW87).**
- 4 Дважды щелкните по иконке [ACDSee Install].**
Появится экран выбора языка. Дважды щелкните на значке [Master Installer] для вывода на экран окна выбора языка.

5 В появившемся окне выберите язык.

Появится экран мастера установки “ACDSee 2 for Mac”.



6 Нажмите на [Install].

Появится экран установки. Выполните выведенные на экран указания по заполнению регистрационного формуляра и установите программное обеспечение.



7 При появлении окна, указанного справа, нажмите [Yes].

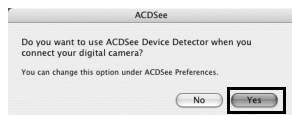

8 Щелкните на [Close].

Установка “ACDSee 2 for Mac” завершена.

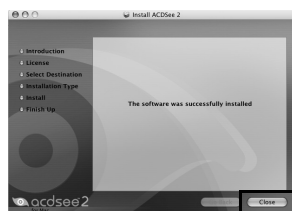

9 Нажмите [Exit] (Выход) на экране установки. Окно закрылось.

Регистрация изделия через Интернет

В целях улучшения обслуживания просим вас выполнить регистрацию изделия.

Если ваш компьютер подключен к сети Интернет, щелкните мышью на пункте [Product Registration] (Регистрация изделия) на экране установки после появления экрана выбора языка. Справа на экране появится карта мира для регистрации через Интернет. Щелкните мышью на конкретной стране или регионе и следуйте указаниям по регистрации вашего изделия.



Только покупатели стран и регионов, указанных на экране установки программ, могут зарегистрировать свои покупки через Интернет.

Установка режима USB соединения

Выберите устройство, к которому камера будет подключена с помощью USB кабеля.



Перед подсоединением камеры к компьютеру выполните настройки USB соединения. Приведенные ниже установки невыполнимы, если камера находится в режиме USB соединения с компьютером или принтером.

- 1** Включите камеру.
- 2** Нажмите кнопку **MENU** в режиме . Появляется меню [Setting] (Установки). Нажимая в режиме кнопку **MENU**, одновременно нажмите кнопку джойстика ().

7

Подключение к компьютеру

3 Кнопками джойстика (▲▼) выберите пункт [USB Connection] (USB соединение).

4 Нажмите кнопку джойстика (▶).
Появится выпадающий список меню.

5 Кнопками джойстика (▲▼) выберите [MSC].

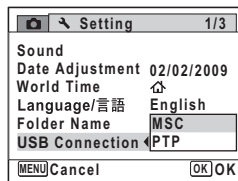

6 Нажмите кнопку ОК.
Настройка сохранена.

В зависимости от типа вашего компьютера перейдите к указанным ниже страницам.

Подключение к компьютеру Windows (стр.177)

Подключение к компьютеру Macintosh (стр.186)

Подключение фотокамеры к компьютеру Windows

Подсоедините камеру к компьютеру через USB кабель (I-USB98), входящий в комплект поставки.

- 1 Включите компьютер PC.**
- 2 Выключите камеру.**
- 3 Подключите камеру к компьютеру через USB кабель.**

Подключите конец USB кабеля со стрелкой ⇐ к разъему PC/AV с символом ◀ на нижней панели камеры.

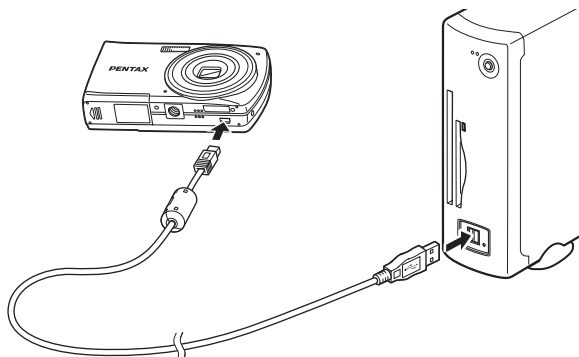

- 4 Включите камеру.**

Откроется окно “Программа обнаружения устройств”. Если это окно не появилось, выполните операции раздела “Если окно “Программа обнаружения устройств” не появилось” (стр.179).



Когда цифровая камера подключена к компьютеру, мигает индикатор основного выключателя.

Копирование изображений

Вы можете скопировать ваши снимки и другие записи с камеры в компьютер.



При отсутствии карты памяти на компьютер будут перемещены изображения, хранящиеся во внутренней памяти камеры.

- 5** Убедитесь, что выбрано [Acquire images from the device with ACDSee] (Получить изображения из устройства с помощью ACDSee) и щелкните на [OK].

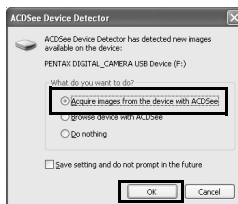

- 6** Нажмите [Next] (Далее).



- 7** Выберите копируемое изображение и щелкните на [Next] (Далее).

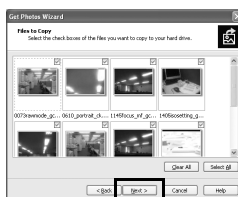

- 8** Укажите имя файла и папку назначения и сделайте щелчок мышкой на [Next] (Далее).
Файлы копируются на компьютер.

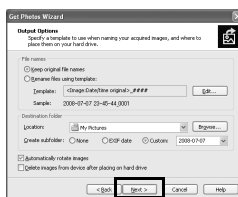

7

Подключение к компьютеру

9 Нажмите [Finish] (Готово).

Выполняется запуск программы
“ACDSee for PENTAX 3.0”.



Если окно “Программа обнаружения устройств” не появилось

5 Дважды щелкните мышкой по иконке [ACDSee for PENTAX 3.0] на рабочем столе.



6 Сделайте щелчок на [My Computer] (Мой компьютер).

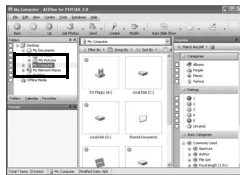

7 Дважды щелкните по иконке [Removable Disk] (Съемный диск).

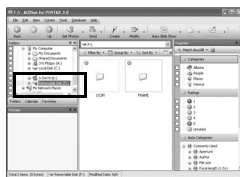

Если карта памяти SD имеет наименование, то вместо надписи [Removable Disk] (Съемный диск) будет отображаться это название. Если используется новая, неформатированная карта памяти SD, может отображаться название производителя или номер модели.

7

Подключение к компьютеру

8 Дважды щелкните по папке [DCIM].

Изображения будут сохранены в папке типа (“XXX_0202” для 2 февраля, где “XXX” – это трехзначное число).

Если для пункта [Folder Name] (Имя папки) в меню  Setting (Установки) выбрана установка [Standard] (Стандарт), файлы будут записаны в папку формата “XXXPENTX” (где XXX – это трехзначный номер папки).

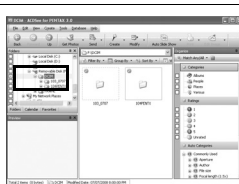

9 Выберите папки, которые вы хотите скопировать на компьютер Windows PC.



10 Выберите [Copy To Folder...] (Копировать в папку...) из меню [Edit] (Правка).

Появляется окно копирования файлов.

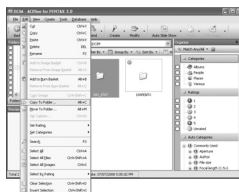

11 Выберите папку назначения и щелкните [OK].

Файлы копируются на компьютер.

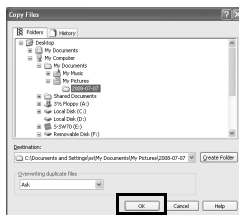

Отключение фотокамеры от компьютера Windows

- 1** Дважды щелкните по иконке  [Safely Remove Hardware] (Безопасное извлечение устройства) в строке заданий.



Появится экран о возможности безопасного отключения устройства.

- 2** Выберите [USB Mass Storage Device] и нажмите [Stop] (Стоп).

Появится окно “Остановка устройства”.



- 3** Выберите [USB Mass Storage Device] (Запоминающее устройство для USB) и щелкните по [OK].

Появится сообщение о возможности безопасного отсоединения аппаратного устройства.



- 4** Отсоедините кабель USB от камеры и компьютера.



- Если камера (съёмный диск) используется какой-либо программой, например, “ACDSee for PENTAX 3.0”, камеру не следует отключать до завершения работы программы.
- После отключения USB кабеля от камеры или компьютера камера автоматически перейдет в режим воспроизведения.

Запуск “ACDSee for PENTAX 3.0”

“ACDSee for PENTAX 3.0” используется для просмотра, редактирования, систематизации, поиска, рассылки и печати снимков.

1 Дважды щелкните мышкой по иконке [ACDSee for PENTAX 3.0] на рабочем столе.

Запускается программа ACDSee, и появляется основное окно-браузер.

Интерфейс браузера ACDSee

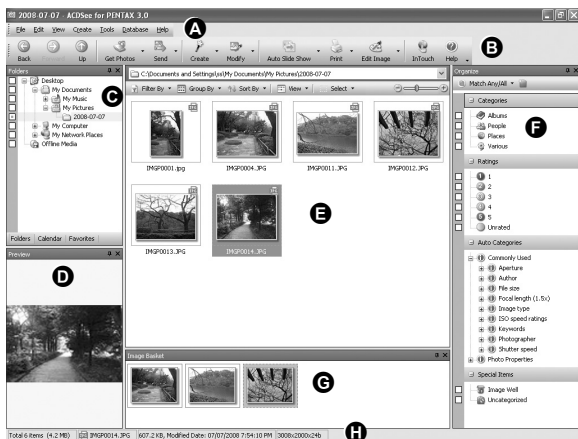

* На иллюстрации приведен пример с исходными установками.

А Строка меню

Обеспечивает доступ к различным командам меню.

В Панель инструментов

Обеспечивает быстрый доступ к часто используемым функциям и задачам.

7

Подключение к компьютеру

С Панель “Папки”

Отображает структуру корневого каталога вашего компьютера. При выборе папки ее содержимое отображается в панели “Список файлов”.

Д Панель “Предпросмотр”

Эта панель отображает эскизы изображений или медиафайлов, выделенных в панели “Список файлов”. Вы можете менять размер эскиза и воспроизводить медиафайлы.

Е Панель “Список файлов”

Отображает содержимое текущей папки или результаты вашего последнего поиска (файл или папка, которые подпадают под условия поиска). Это единственная панель браузера, которую нельзя скрыть или закрыть.

Ф Панель “Организовать”

Отображает список категорий и приоритетов. Перетаскивая файлы из панели “Список файлов” на эту панель, вы можете присваивать им категории и разные приоритеты.

Г Панель “Корзина изображений”

Показывает файлы, которые вы ранее поместили в Корзину. Вы можете работать с изображениями из различных папок или категорий путем размещения их в Корзину изображений во время их просмотра.

Н Строка состояния

Отображает информацию о выбранном файле и его свойства.

Просмотр изображений

- 1** На панели папок браузера ACDSee выберите папку с требуемым снимком и сделайте на ней щелчок. Изображение появляется в панели “Список файлов”.
- 2** Дважды щелкните на снимке, который вы хотите просмотреть.

Выбранное изображение появится в окне просмотра.

В окне просмотра можно увеличить или уменьшить область просмотра или отредактировать снимок. Здесь вы также можете воспроизвести аудио- или видеофайл.



Быстрый просмотр ACDSee

Если сделать двойной щелчок на снимке прямо в браузере, без запуска программы ACDSee, изображение появится в окне быстрого просмотра ACDSee. Эта функция не работает для аудио- и видеофайлов.

На экране быстрого просмотра вы также можете увеличить или уменьшить область просмотра.

Для переключения к стандартному экрану просмотра нажмите [Full Viewer] (Полный просмотр) в окне быстрого просмотра ACDSee. Чтобы перейти к экрану браузера ACDSee, сделайте щелчок на [Photo Manager] (Фото менеджер).



7

Подключение к компьютеру

Об использовании программы “ACDSee for PENTAX 3.0”

За дополнительной информацией о программе “ACDSee for PENTAX 3.0” обращайтесь к разделу справки.

1 Щелкните по иконке [?] в правом верхнем углу экрана.

Появится экран справки.

2 Сделайте двойной щелчок на требуемом разделе справки.

Отображается справочная информация.

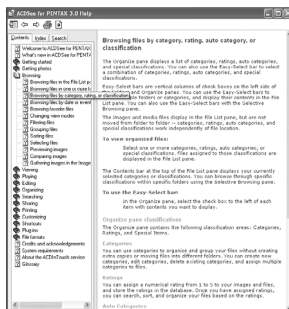

Подключение фотокамеры к компьютеру Macintosh

Подключите камеру к компьютеру Macintosh при помощи кабеля USB (I-USB98).

- 1** Включите компьютер Macintosh.
- 2** Выключите камеру.
- 3** Подключите камеру к компьютеру Macintosh при помощи кабеля USB.

Подключите конец USB кабеля со стрелкой ⇐ к разъему PC/AV с символом ◀ на нижней панели камеры.

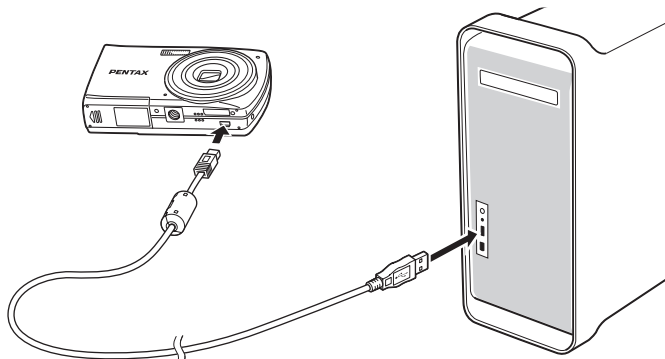

- 4** Включите камеру.

Камера распознается как папка [NO_NAME] на рабочем столе.



7

Подключение к компьютеру



- Если карта памяти SD имеет наименование, то вместо надписи [NO_NAME] будет отображаться это название. Если используется новая, неформатированная карта памяти SD, может отображаться название производителя или номер модели.
- Когда цифровая камера подключена к компьютеру, мигает индикатор основного выключателя.

Копирование изображений

Скопируйте снимки из камеры в компьютер Macintosh.



При отсутствии карты памяти на компьютер будут перемещены изображения из внутренней памяти камеры.

5 Укажите папку назначения, поставьте отметку на [Launch ACDSee] и щелкните по кнопке [Download].

После копирования изображений выполняется запуск программы ACDSee 2 for Mac.

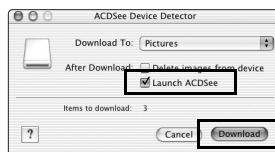

При отметке опции [Delete images from device], после копирования на компьютер изображения на фотокамере удаляются.

Отключение фотокамеры от компьютера Macintosh

1 Перетащите папку [NO_NAME] в корзину на рабочем столе.

Если карта памяти SD имеет наименование, перетащите иконку с этим именем в “корзину”.

2 Отсоедините кабель USB от камеры и компьютера.



- Если камера (съёмный диск) используется какой-либо программой, например, “ACDSee 2 for Mac”, камеру не следует отключать до завершения работы этой программы.
- После отключения USB кабеля от камеры или компьютера камера автоматически переходит в режим воспроизведения.

Запуск “ACDSee 2 for Mac”

Программа “ACDSee 2 for Mac” предназначена для воспроизведения медиафайлов и работы с ними.

- 1** Дважды щелкните на папке [ACDSee] в папке [Applications].
- 2** Дважды щелкните на папке [ACDSee 2 for Mac].
Запускается программа ACDSee, и появляется основное окно-браузер.

Интерфейс браузера ACDSee

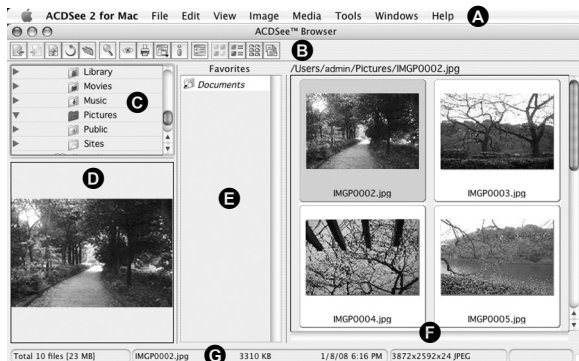

A Строка меню

Обеспечивает доступ к различным командам меню.

B Панель инструментов

Обеспечивает быстрый доступ к часто используемым функциям и задачам.

C Панель “Папки”

Отображает структуру корневого каталога вашего компьютера Macintosh. При выборе папки ее содержимое отображается в панели “Список файлов”.

D Панель “Предпросмотр”

Эта панель отображает эскизы изображений или медиафайлов, выделенных в панели “Список файлов”. Вы можете менять размер эскиза и воспроизводить медиафайлы.

E Панель “Favorites” (Избранное)

Сюда можно добавить часто используемые объекты (папки и т.д.).

F Панель “Список файлов”

Отображает содержимое текущей папки или результаты вашего последнего поиска (файл или папка, которые подпадают под условия поиска). Это единственная панель браузера, которую нельзя скрыть или закрыть.

G Строка состояния

Отображает информацию о выбранном файле и его свойства.

Просмотр изображений

- 1 На панели папок браузера ACDSsee выберите папку с требуемым снимком и сделайте на ней щелчок.**
Изображение появляется в панели “Список файлов”.
- 2 Дважды щелкните на снимке, который вы хотите просмотреть.**

Откроется выбранное изображение. Вы можете увеличить или уменьшить область просмотра изображения.



Об использовании программы “ACDSee 2 for Mac”

За дополнительной информацией о программе “ACDSee 2 for Mac” обращайтесь к разделу справки.

1 Выберите [ACDSee 2 for Mac] в пункте [Help] в строке меню.

Появится экран справки.

2 Выберите требуемый раздел.

Отображается справочная информация.

8 Приложение

Функции и режимы съемки	192
Сообщения	194
Неполадки и их устранение	197
Установки по умолчанию	199
Список городов	205
Дополнительные принадлежности	206
Основные технические характеристики	207
ГАРАНТИЙНАЯ ПОЛИТИКА ДЛЯ РОССИИ, БЕЛАРУСИ И УКРАИНЫ	211
Алфавитный указатель	215

Функции и режимы съемки

✓: доступно.

x: недоступно.















Функция	Режим съемки							
Face Priority On (Приоритет лица вкл.)	✓	✓	✓	✓	✓	✓	✓	✓
Face Priority Off (Приоритет лица выкл.)	x	✓	✓	✓	x	x	✓	✓
Flash Mode (Режим вспышки)	(Auto (Авторежим))	✓	✓	✓	x	✓	✓	✓
	(Flash Off (Вспышка выключена))	✓	✓	✓	✓	✓	✓	✓
	(Flash On (Вспышка выключена))	✓	x	✓	✓	✓	✓	x
	(Flash On + Red-eye (Вспышка вкл. + красн. глаза))	✓	x	✓	✓	✓	✓	x
Drive Mode (Режим кадров)	(Standard (Покадровый))	✓	✓	✓	✓	✓	✓	✓
	(Self-timer (Автоспуск))							
	(2 sec. Self-timer (Автоспуск 2 сек.))	✓	✓	✓	✓	✓	✓	✓
	(Continuous Shooting (Непрерывная съемка))	x	x	✓	x	✓	✓	x
	(16-frame shooting (Съемка "16 в 1"))	x	x	✓	x	✓	x	x
Focus Mode (Режим фокусир.)	(Standard (Стандарт))							
	(Macro (Макро))	✓	✓	✓	✓	✓	✓	✓
	(Pan Focus (Гиперфокус))							
	(Infinity (Бесконечность))	✓	x	✓	✓	✓	✓	✓
Recorded Pixels (Разрешение)	✓	x*1	✓	✓	✓	✓	x*2	✓
Focusing Area (Зона фокусировки)	x*5	x*5	✓	✓	✓	✓	✓	x*6
Sensitivity (Чувствительность)	✓	x*7	✓	✓	✓	✓	✓	x*7
EV Compensation (Экспокоррекция)	x*8	x*8	✓	✓	✓	✓	✓	✓
Zoom (Зум)	✓	✓*9	✓	✓	✓	✓	✓	✓*9
Date Imprint (Печать даты)	✓	x	✓	✓	✓	✓	x	✓

*1 Зафиксировано: **10M***2 Зафиксировано: **3M***3 Зафиксировано: **5M***4 Зафиксировано: **2M**

*5 Зафиксировано: [] (широкая)

*6 Следящий автофокус недоступен

*7 Зафиксировано: авторежим

			Режим съемки	Функция	Стр.
✓	✓	✓	Face Priority On (Приоритет лица вкл.)		стр.65
✓	✓	✓	Face Priority Off (Приоритет лица выкл.)		
✓	✓	✓	 (Auto (Авторежим))	Flash Mode (Режим вспышки)	стр.90
✓	✓	✓	 (Flash Off (Вспышка выключена))		
✓	✓	✓	 (Flash On (Вспышка выключена))		
✓	✓	✓	 (Flash On + Red-eye (Вспышка вкл. + красн.глаза))		
✓	✓	✓	 (Standard (Покадровый))	Drive Mode (Режим кадров)	—
✓	✓	✓	 (Self-timer (Автоспуск))		стр.83
✓	✓	✓	 (2 sec. Self-timer (Автоспуск 2 сек.))		
✓	x	x	 (Continuous Shooting (Непрерывная съемка))		стр.84
x	x	x	 (16-frame shooting (Съемка "16 в 1"))		
✓	✓	✓	AF (Standard (Стандарт))	Focus Mode (Режим фокусир.)	стр.92
✓	✓	✓	 (Macro (Макро))		
✓	✓	✓	PF (Pan Focus (Гиперфокус))		
✓	✓	✓	 (Infinity (Бесконечность))		
*x3	*x2	*x4	Recorded Pixels (Разрешение)		стр.94
✓	✓*6	✓	Focusing Area (Зона фокусировки)		стр.93
*x7	✓	✓	Sensitivity (Чувствительность)		стр.97
✓	✓	✓	EV Compensation (Экспокоррекция)		стр.96
✓*10	✓	✓	Zoom (Зум)		стр.71
✓	✓	✓	Date Imprint (Печать даты)		стр.98

*8 Зафиксировано: ±0.0

*9 Интеллектуальный зум недоступен

*10 Доступен только оптический зум

Сообщения

В процессе работы фотокамеры на её экране могут появляться следующие сообщения.







Сообщение	Описание
Battery depleted (Источник питания разряжен)	Батарейки разряжены. Замените их свежими батарейками, а в случае использования аккумуляторов, зарядите их (стр.27).
Memory card full (Карта памяти заполнена)	Карта памяти SD заполнена, дополнительные кадры не могут быть сохранены. Вставьте новую карту памяти SD или удалите ненужные изображения (стр.32, стр.121). Измените разрешение и повторите операцию (стр.132).
Memory card error (Ошибка карты памяти)	Съемка и воспроизведение невозможны из-за проблемы с картой памяти SD. Попробуйте воспроизвести кадр на персональном компьютере.
Card is not formatted (Карта памяти не отформатирована)	Карта памяти не отформатирована или форматировалась в другом устройстве и поэтому несовместима с камерой. Выполните процедуру форматирования в этой фотокамере (стр.150).
The built-in memory is not formatted (Внутренняя память не отформатирована)	Данные во внутренней памяти повреждены. Отформатируйте память.
Card is locked (Карта памяти заблокирована)	Карта памяти SD защищена от записи (стр.34).
Compression error (Ошибка сжатия)	Сообщение появляется в случае неудачной попытки сжать изображение. Измените разрешение и уровень качества и повторите попытку.
No image (Нет снимков)	На карте памяти нет изображений.
Movie recording stopped (Видеозапись остановлена)	Это сообщение появляется, если во время видеозаписи внутренняя температура камеры превысила допустимую границу нормальной работы.
Deleting (Удаление)	Это сообщение появляется при удалении изображения.

Сообщение	Описание
Camera cannot play this image and sound (Камера не может воспроизвести изображение/ аудиозапись)	Вы пытаетесь воспроизвести медиафайл, формат которого не поддерживается камерой. Попробуйте воспроизвести его на камере другой марки или на компьютере.
Image folder cannot be created (Запись новых кадров невозможна)	Изображению назначен максимальный номер файла (9999) в папке с максимальным номером (999), и дальнейшая запись невозможна. Вставьте новую карту памяти или отформатируете используемую карту памяти (стр.150).
Protected (Файл защищен)	Файл, который вы пытаетесь удалить, защищен.
Data being recorded (Идет запись данных)	Это сообщение появляется при попытке переключиться в режим  в процессе записи изображения, а также, если изменяется установка защиты или установка DPOF. После записи или изменения установки сообщение исчезнет.
Data being processed (Идет обработка данных)	Это сообщение появляется, если камера свыше пяти секунд не выводит на экран изображение из-за его обработки в памяти, а также при форматировании встроенной памяти или карты памяти SD.
Built-in memory full (Внутренняя память заполнена)	Сообщение появляется при попытке сохранить файл, когда внутренняя память заполнена.
No image to be processed (Нет изображения для данной операции)	Отображается, если нет изображений.
This image cannot be processed (Функция неприменима к этому снимку)	Сообщение появляется для файлов, которые не могут быть обработаны камерой.
No card in the camera (Нет карты памяти)	Отображается, когда в камере нет карты памяти.

Сообщение	Описание
Available built-in memory is insufficient to copy the images (Для копирования файла недостаточно свободной внутренней памяти)	Отображается, когда недостаточно внутренней памяти для копирования файла.
Cannot process correctly (Функция неприменима)	Отображается при неудавшейся попытке выполнить коррекцию красных глаз на снимке.
Plays back stored images in the built-in memory (Воспроизведение снимков из внутренней памяти)	Отображается, когда на экране появляется содержимое внутренней памяти.

Неполадки и их устранение

Проблема	Причина	Способ устранения
Камера не включается	Не установлены элементы питания	Проверьте, установлены ли элементы питания. Если их нет, установите.
	Элементы питания установлены с нарушением полярности	Проверьте ориентацию элементов питания. Вставьте их, соблюдая полярность ⊕ ⊖ (стр.27).
	Элементы питания разряжены	Установите новые или заряженные элементы питания, или подключите сетевой адаптер.
На экране нет изображения	Камера подключена к компьютеру	В режиме соединения с компьютером монитор камеры всегда выключен.
	Камера подключена к телевизору	В режиме соединения с телевизором монитор камеры всегда выключен.
Изображение на экране слабо различимо	Слишком низкий уровень яркости монитора	Отрегулируйте яркость в пункте [Brightness Level] (Уровень яркости) в меню [↖ Setting] (Установки) (стр.162).
	Включен режим ожидания	Когда включен режим ожидания, яркость монитора уменьшается на некоторое время. Нажмите любую кнопку, чтобы вернуть обычный уровень яркости. Чтобы отключить режим ожидания, выберите установку [Off] (Выкл) в пункте [Power Saving] (Режим ожидания) меню [↖ Setting] (Установки) (стр.163).
Не выполняется спуск затвора	Вспышка заряжается	Во время зарядки вспышки производить съемку невозможно. Подождите окончания зарядки вспышки.
	Нет свободного места во внутренней памяти или на карте памяти SD	Вставьте новую карту памяти SD или удалите ненужные файлы (стр.32, 121).
	Запись	Подождите окончания записи.

Проблема	Причина	Способ устранения
При использовании вспышки изображение получилось темным	Объект находится слишком далеко от камеры, а съемка производится в темноте	Если расстояние до объекта превышает диапазон действия вспышки, объект не получит достаточного освещения. Уменьшите дистанцию до объекта.
Нарушена фокусировка	Объект является сложным для системы автофокуса	Автоматическая фокусировка затруднена в следующих случаях: объекты с низким контрастом (белая стена, голубое небо и т.п.), темные предметы, объекты с мелким рисунком, быстродвижущиеся объекты. Автофокусировка также неэффективна при съемке через стекло или мелкую решетку. Используйте блокировку фокуса (стр.62).
	Объект съемки находился за пределами рамки фокусировки	Поместите объект съемки в рамку фокусировки в центре экрана. Если же композиция кадра не позволяет сделать это, зафиксируйте фокус на объекте, а затем измените компоновку и сделайте снимок.
Не происходит разряд вспышки	Вспышка выключена 	Установите на "Авторежим" или  (Flash On (Вспышка включена)) (стр.90).
	Установлен режим кадров  или  Установлен режим фокусировки  Выбран режим съемки 	В этих режимах вспышка отключена.



В редких случаях статическое электричество может стать причиной неполадок в камере. Чтобы проверить это, извлеките и снова установите элементы питания. Если работа камеры восстановилась, вы можете продолжить съемку.

Установки по умолчанию

Таблица ниже содержит заводские установки по умолчанию. В ней даны пояснения пунктов меню, а также указана настройка по умолчанию.





Сохранение после выключения

- Да : При выключении камеры заданная установка (последняя занесенная в память) сохраняется.
- Нет : При выключении камеры параметры установки возвращаются к значениям по умолчанию.
- * : Установка зависит от параметров памяти настроек (стр.104).
- : Без комментариев

Сброс установок

- Да : При сбросе установок они возвращаются к значениям по умолчанию (стр.166).
- Нет : Установки сохраняются даже после сброса настроек.
- : Без комментариев

● Пункты меню [Rec.Mode] (Съемка)

Пункт меню	Установка по умолчанию	Сохранение после выключения	Сброс установок	Стр.	
Recorded Pixels (Разрешение)	 (3648×2736)	Да	Да	стр.94	
Focusing Area (Зона фокусировки)	 (Широкая)	Да	Да	стр.93	
Sensitivity (Чувствительность)	Авто	*	Да	стр.97	
EV Compensation (Экспокоррекция)	±0.0	*	Да	стр.96	
Movie (Видео)	Recorded Pixels (Разрешение)	 (1280×720; 15 к/сек)	Да	Да	стр.102
	Movie SR	<input type="checkbox"/> (Выкл)	Да	Да	стр.103
Digital Zoom (Цифровой зум)	 (Вкл)	*	Да	стр.74	

Пункт меню		Установка по умолчанию	Сохранение после выключения	Сброс установок	Стр.
Memory (Память настроек)	Face Priority (Приоритет лица)	<input type="checkbox"/> (Выкл)	Да	Да	стр.65
	Flash Mode (Режим вспышки)	<input checked="" type="checkbox"/> (Вкл)	Да	Да	стр.90
	Drive Mode (Режим кадров)	<input type="checkbox"/> (Выкл)	Да	Да	стр.83 стр.84
	Focus Mode (Режим фокусир.)	<input type="checkbox"/> (Выкл)	Да	Да	стр.92
	Zoom Position (Положение зума)	<input type="checkbox"/> (Выкл)	Да	Да	стр.71
	Sensitivity (Чувствительность)	<input type="checkbox"/> (Выкл)	Да	Да	стр.97
	EV Compensation (Экспокоррекция)	<input type="checkbox"/> (Выкл)	Да	Да	стр.96
	Digital Zoom (Цифровой зум)	<input checked="" type="checkbox"/> (Вкл)	Да	Да	стр.74
	DISPLAY	<input type="checkbox"/> (Выкл)	Да	Да	стр.18
	File No. (Номер файла)	<input checked="" type="checkbox"/> (Вкл)	Да	Да	—
Date Imprint (Печать даты)		Выкл	Да	Да	стр.98

● Пункты меню [↖ Setting] (Установки)













Пункт меню		Установка по умолчанию	Сохранение после выключения	Сброс установок	Стр.
Sound (Звук)	Operation Volume (Громк.сист.звук.)	3	Да	Да	стр.151
	Playback Volume (Громк.воспроизв.)	3	Да	Да	
	Start-up Sound (Звук включения)	1	Да	Да	
	Shutter Sound (Звук затвора)	1	Да	Да	
	Operation Sound (Звук кнопок)	1	Да	Да	
	Self-timer Sound (Звук автоспуска)	1	Да	Да	
Date Adjustment (Установка даты)	Date Format (date) (Стиль датирования (дата))	В соответствии с начальной установкой	Да	Нет	стр.43 стр.153
	Date Format (time) (Стиль датирования (время))	24h	Да	Нет	
	Date (Дата)	1/1/2009	Да	Нет	
	Time (Время)	В соответствии с начальной установкой	Да	Нет	
World Time (Поясное время)	Select Time (Установите время)	Как  "Свой город"	Да	Да	стр.155
	Destination (City) (Место пребывания (город))	В соответствии с исходной установкой	Да	Нет	
	Destination (DST) (Место пребывания (лето))	<input type="checkbox"/> (Выкл)	Да	Нет	
	Hometown (City) (Свой город (город))	В соответствии с начальной установкой	Да	Нет	
	Hometown (DST) (Свой город (лето))	<input type="checkbox"/> (Выкл)	Да	Нет	

Пункт меню	Установка по умолчанию	Сохранение после выключения	Сброс установок	Стр.
Language/言語	В соответствии с начальной установкой	Да	Нет	стр.39 стр.158
Folder Name (Имя папки)	Дата	Да	Да	стр.159
USB Connection (USB соединение)	MSC	Да	Да	стр.160
Video Out (Видеовыход)	В соответствии с начальной установкой	Да	Нет	стр.161
Brightness Level (Уровень яркости)		Да	Да	стр.162
Power Saving (Режим ожидания)	5 сек.	Да	Да	стр.163
Auto Power Off (Автовывключение)	3 мин.	Да	Да	стр.164
Reset (Сброс установок)	Отмена	—	—	стр.166
Delete all (Удалить все)	Отмена	—	—	стр.165
Format (Форматирование)	Отмена	—	—	стр.150

● Палитра режима воспроизведения

Пункт меню		Установка по умолчанию	Сохранение после выключения	Сброс установок	Стр.
Slideshow (Слайд-шоу)	Interval (Интервал)	3 сек	Да	Да	стр.115
	Screen Effect (Эффект экрана)	Появление	Да	Да	
	Sound Effect (Звуковой эффект)	<input checked="" type="checkbox"/> (Вкл)	Да	Да	
Resize (Снизить разрешение)	Recorded Pixels (Разрешение)	Зависит от разрешения снимка	—	—	стр.132
Cropping (Обрезка границ)		Зависит от разрешения снимка	—	—	стр.133
Image Copy (Копировать файл)		Внутренняя память → Карта памяти SD	—	—	стр.143
Image Rotation (Поворот)		Стандартная	—	—	стр.117
Digital Filter (Цифровой фильтр)		Ч/Б	Нет	—	стр.135
Frame Composite (Фото в рамке)		Исходная уст-ка 1	Да	Да	стр.139
Red-eye Compensation (Коррекция красных глаз)		—	—	—	стр.138
Protect (Защитить)	Single Image (Одно изображение)	Зависит от записанного снимка	—	—	стр.125
	All Images (Все изображения)	Зависит от записанного снимка	—	—	
DPOF	Single Image (Одно изображение)	Копии: 0	—	—	стр.145
	All Images (Все изображения)	Дата: <input type="checkbox"/> (Выкл)	—	—	
Image Recovery (Восстановить файл)		Отмена	—	—	стр.124

● Работа кнопок

Пункт меню	Функция	Установка по умолчанию	Сохранение после выключения	Сброс установок	Стр.	
Кнопка 	Режим работы	Режим 	—	—	—	
Кнопка зума  / 	Положение зума	Широкоугольная	*	Нет	стр.71	
Джойстик		Режим кадров	<input type="checkbox"/> (Покадровый)	*	Да	стр.83 стр.84
		Режим съемки	 (Auto Picture)	Да	Да	стр.63
		Режим вспышки	 (Авторежим)	*	Да	стр.90
		Режим фокусир.	AF (Standard (Стандарт))	*	Да	стр.92
Кнопка MENU	Дисплей меню	Режим записи: меню [ Rec.Mode] (Съемка) Режим воспроизведения: меню [ Setting] (Установки)	—	—	стр.52	
Кнопка OK/ DISPLAY	Режим дисплея	Стандартная	*	Да	стр.18	
Кнопка 	Режим работы	Приоритет лица вкл.	*	Да	стр.65	

Список городов

В колонке Город: указан список городов, которые могут быть выбраны на экране начальных установок (стр.39) или при выборе поясного времени (стр.155).

Колонка Видеовыход: отображает формат видеосигнала для города, выбранного на экране начальных установок.

Регион	Город	Видеовыход	Регион	Город	Видеовыход	
Северная Америка	Гонолулу	NTSC	Африка/ Ближний Восток	Стамбул	PAL	
	Анкоридж	NTSC		Каир	PAL	
	Ванкувер	NTSC		Иерусалим	PAL	
	Сан-Франциско	NTSC		Найроби	PAL	
	Лос-Анджелес	NTSC		Джидда	PAL	
	Калгари	NTSC		Тегеран	PAL	
	Денвер	NTSC		Дубай	PAL	
	Чикаго	NTSC		Карачи	PAL	
	Майами	NTSC		Кабул	PAL	
	Торонто	NTSC		Мале	PAL	
	Нью-Йорк	NTSC		Дели	PAL	
Галифакс	NTSC	Коломбо		PAL		
Центральная и Южная Америка	Мехико	NTSC		Катманду	PAL	
	Лима	NTSC		Дакка	PAL	
	Сантьяго	NTSC		Восточная Азия	Янгон	NTSC
	Каракас	NTSC			Бангкок	PAL
	Буэнос-Айрес	PAL			Куала-Лумпур	PAL
	Сан-Паулу	PAL	Вьентьян		PAL	
Рио-де-Жанейро	NTSC	Сингапур	PAL			
Европа	Лиссабон	PAL	Пномпень		PAL	
	Мадрид	PAL	Хошимин		PAL	
	Лондон	PAL	Джакарта		PAL	
	Париж	PAL	Гонконг		PAL	
	Амстердам	PAL	Пекин		PAL	
	Милан	PAL	Шанхай	PAL		
	Рим	PAL	Манила	NTSC		
	Копенгаген	PAL	Тайбэй	NTSC		
	Берлин	PAL	Сеул	NTSC		
	Прага	PAL	Токио	NTSC		
	Стокгольм	PAL	Гуам	NTSC		
	Будапешт	PAL	Океания	Перт	PAL	
	Варшава	PAL		Аделаида	PAL	
	Афины	PAL		Сидней	PAL	
Хельсинки	PAL	Нумеа		PAL		
Москва	PAL	Веллингтон		PAL		
Дакар	PAL	Окленд		PAL		
Алжир	PAL	Паро-Паро		NTSC		
Йоханнесбург	PAL					

Дополнительные принадлежности

Для данной камеры существует целый ряд принадлежностей. Отмеченная звездочкой (*) продукция поставляется в комплекте с фотокамерой.

- **Источник питания**

- **Комплект сетевого адаптера K-AC62**

- (сетевой адаптер D-AC62, переходник D-DC51 и сетевой шнур)

- **Кабели**

- **USB-кабель I-USB98 (*)**

- **AV кабель I-AVC7**

- **Ремешок**

- **O-ST86 (*)**

- **O-ST24** Кожаный ремешок

- **O-ST8** Серебряный ремешок-цепочка

- **O-ST81** Влагозащищенный ремешок

- **Чехол для фотокамеры**

- **O-CC81**

Основные технические характеристики

Тип	Автоматическая компактная цифровая фотокамера со встроенным зум-объективом.
Количество эффективных пикселей	прибл. 10 мегапикселей
Матрица	1/2,3-дюймовый CCD
Разрешение	<p>Фото 10Мп/10М (3648×2736 пикселей), 7М (3072×2304 пикселей), 5М (2592×1944 пикселей), 3М (2048×1536 пикселей), 2.1Мп (16:9) (1920×1080 пикселей), 1024 (1024×768 пикселей), 640 (640×480 пикселей)</p> <p>* Зафиксировано 3М (2048×1536) в режиме "Портрет Средний план".</p> <p>* Зафиксировано 5М (2592×1944) в режиме Digital SR.</p> <p>* Зафиксировано 3М (2048×1536) в режиме "Фото в рамке".</p> <p>* Зафиксировано 2М (1600×1200) для одного снимка в режиме цифровой панорамы.</p> <p>* Зафиксировано 640 (640×480) для одного изображения и 2560×1920 – для итогового снимка в режиме "16 в 1".</p> <p>* Зафиксировано на 5М (2592×1944) для чувствительности 3200 и 6400.</p> <p>Видео 1280 (1280×720 пикселей, 15к/сек), 640 (640×480 пикселей, 24к/сек), 640 (640×480 пикселей, 15к/сек), 320 (320×240 пикселей, 24к/сек), 320 (320×240 пикселей, 15к/сек) (разрешение, частота кадров)</p>
Чувствительность (Стандартная выходная светочувствительность)	Авторежим, фиксированная (ISO 100 - 6400) * Чувствительность зафиксирована на авторежиме (100 - 6400) в режиме Digital SR.
Формат файла	<p>Фото JPEG (Exif 2.2), DCF 2.0, DPOF, PRINT Image Matching III</p> <p>Видео AVI (Motion JPEG), прибл. 24 к/сек и 15 к/сек, система PCM, звук моно, полноцветный, Movie SR (стабилизация изображения видеозаписи)</p>
Носитель данных	Внутренняя память (примерно 6 МБ), карты памяти SD, SDHC

Примерный лимит фотосъемки и продолжительность записи Фотосъемка

		Внутренняя память	512 MB
10M	3648×2736	1 снимок	120 снимков
10M	3648×2736	2 снимка	241 снимок
7M	3072×2304	3 снимка	301 снимок
5M	2592×1944	4 снимка	371 снимок
3M	2048×1536	7 снимков	603 снимка
2.1M	1920×1080	9 снимков	805 снимков
1024	1024× 768	23 снимка	1859 снимков
640	640× 480	43 снимка	3453 снимка

- Здесь приведены приблизительные значения. Реальная емкость памяти зависит от типа карты и объекта съемки.

Видео

		Внутренняя память	512 MB
1280p	1280×720; 15 к/сек	4 сек.	5 мин. 57 сек.
640p	640×480; 24 к/сек	8 сек.	11 мин. 11 сек.
640p	640×480; 15 к/сек	13 сек.	17 мин. 54 сек.
320p	320×240; 24 к/сек	17 сек.	22 мин. 23 сек.
320p	320×240; 15 к/сек	27 сек.	35 мин. 48 сек.

- Приведенные данные основаны на стандартах съемки нашей компании и могут изменяться в зависимости от выбора объекта, условий и режима съемки и используемой карты памяти SD.
- Вы можете продолжать непрерывную запись до заполнения внутренней памяти/карты памяти SD, но максимальный объем файла не может превышать 2 GB (для карт SDHC). Если запись остановится при достижении объема файла 2 GB, еще раз начните запись в новый файл размером не более 2 GB.

8

Приложение

Баланс белого	Авто
Объектив	Фокусное расст. 5,7 мм – 17,1 мм (прибл. 31,5 мм - 94,5 мм в формате 35 мм)
	Диафрагма F2.9 (W) - F5.2 (T)
	Конструкция объектива 7 элементов в 6 группах (3 асферических элементов)

Оптический зум	3×	
Интеллектуальный зум	прибл. 3.6× для [7m] (3072×2304), прибл. 17.1× для [640] (640×480) (в сочетании с оптическим зумом)	
Цифровой зум	Макс. 5.7× (совместно с 3× оптическим зумом обеспечивает увеличение 17.1×)	
Коррекция смазывания изображений при движении	Фото	Цифровая стабилизация изображений за счет высокой чувствительности (Digital SR)
	Видео	Стабилизация видеоизображения (Movie SR) кроме разрешения 1280 _h
Экран	2,7-дюймовый ЖК монитор, прибл. 230 000 точек, широкий угол обзора	
Режимы воспроизведения	Покадровое, 4 кадра, 9 кадров, зум-дисплей (до 10×, прокрутка), зумирование лиц при просмотре, дисплей папок, дисплей календаря, выборочное удаление, слайд-шоу, цифровой фильтр, добавление рамки, уменьшение размера, обрезка границ, копирование, поворот, коррекция красных глаз, защита от удаления, DPOF, восстановление файла, просмотр видео.	
Режимы фокусировки	Автофокусировка, Макросъемка, Бесконечность, Гиперфокус	
Фокус	Тип	3-точечный автофокус (широкий/точечный/следающий)
	Диапазон фокусировки (от плоскости линзы объектива)	Стандарт : 0,5 м - ∞ (Wide) 0,5 м - ∞ (Tele) Макро : 0,1 м - 0,6 м (Wide) * Возможно переключение в режимы: Бесконечность и Панфокус. * Система AF по поиску лица доступна только, когда камера распознает лицо.
	Блокировка фокуса	Путем половинного нажатия кнопки спуска
Управление экспозицией	Система экспозамера	Многосегментный экспозамер
	Экспокоррекция	±2 EV (шаг 1/3)
Приоритет лица	Распознавание до 10 лиц на снимке (до 5 рамок функции на экране)	
Режимы съемки	Auto Picture, Программный, Ночная съемка, Ночной портрет, Портрет Средний план, Видео, Пейзаж, Цветы, Портрет, Пляж и снег, Спорт, Digital SR, Дети, Закат, Домашнее животное, Натюрморт, Натуральный цвет, Свеча, Фото в рамке, Цифровая панорама, Зеленый * Система AE по поиску лиц доступна только, если камера распознает лицо.	

Цифровые фильтры	Ч/Б, сепия, красный, розовый, пурпурный, синий, зеленый, желтый и фильтр яркости	
Видео	Время непрерывной записи	от 1 сек. до заполнения карты памяти или внутренней памяти (макс. размер файла 2 GB)
Выдержка	1/2000 сек. - 1/4 сек., макс. 4 сек.	
Встроенная вспышка	Режимы	Авторежим, принудительное включение и выключение, вспышка вкл. + снижение эффекта красных глаз
	Диапазон действия	Wide: прибл. 0,1 м – 6,0 м (чувствительность: авторежим) Tele: прибл. 0,35 м – 3,2 м (чувствительность: авторежим)
Режимы кадров	Покадровая съемка, автоспуск (10 сек., 2 сек.), непрерывная съемка, съемка "16 в 1"	
Автоспуск	Электронный таймер, время задержки 10 сек. и 2 сек.	
Функция поясного времени	Поясное время	75 городов (28 часовых поясов)
Источник питания	Два элемента питания AA (щелочные или литиевые батарейки, Ni-MH аккумуляторы), комплект сетевого адаптера (приобретается отдельно)	
Ресурс элементов питания	Лимит записи снимков около 210 снимков	* Лимит записи показывает приблизительное число снимков, снятое при тестировании камеры согласно стандарту CIPA (при включенном экране, 50% использовании вспышки и температуре 23°C). Фактическое значение может меняться в зависимости от условий работы.
	Время воспроизведения около 400 мин.	* Согласно результатам тестирования Pentax. Реальное время зависит от конкретных условий.
	Время видеозаписи около 100 мин.	
Интерфейс	Порт USB 2.0 (высокоскоростной) /PC/AV	
Видеовыход	NTSC/PAL (моно)	
Габариты	прибл. 101,5 (Ш) × 59 (В) × 25 (Г) мм (без учета дополнительных или выступающих частей)	
Вес	прибл. 125 г (без карты памяти и батареек) прибл. 175 г (с картой памяти и батарейками)	
Комплект поставки	Два щелочных элемента питания AA, USB-кабель, AV кабель, программное обеспечение (CD-ROM), ремешок, инструкция по эксплуатации, краткая инструкция	

ГАРАНТИЙНАЯ ПОЛИТИКА ДЛЯ РОССИИ, БЕЛАРУСИ И УКРАИНЫ

Продукция PENTAX, купленная через официальную дилерскую сеть, обеспечивается гарантией в течение 2 лет с момента покупки для фотоаппаратов, цифровых биноклей, объективов, окуляров и вспышек PENTAX, 30 лет - для биноклей и зрительных труб PENTAX и 1 года - для других принадлежностей PENTAX, имеющих индивидуальный заводской номер. Данная гарантия действует только на территории РФ, Республики Беларусь (РБ) и Украины на основании предоставления правильно заполненного гарантийного талона PENTAX - "Расширенная гарантия" (установленного образца). Распространяется на фототехнику PENTAX, купленную только на территории РФ, РБ и Украины. Данная гарантия распространяется только на дефекты и поломки, произошедшие по вине завода-изготовителя. Претензии рассматриваются при предъявлении данного гарантийного талона в заполненном виде. В случае обнаружения недостатков в приобретенном товаре потребитель вправе предъявить требования, перечень и порядок предъявления которых установлен действующими законодательствами РФ, Украины и Республики Беларусь. Гарантийный талон действителен только при наличии даты продажи, наименования изделия, серийного номера, подписей продавца и потребителя, а также печати или штампа торгующей организации. Помните, что несоблюдение перечисленных в данной инструкции мер предосторожности, хранения и ухода за аппаратурой, а также правил эксплуатации, изложенных в прилагаемом техническом паспорте, является основанием для отказа в удовлетворении претензий по качеству товара.

Условия международной и европейской гарантий PENTAX

Гарантийный срок международной и европейской гарантии - 1 год. Гарантийное обслуживание обеспечивается только на основании предоставления правильно заполненного международного талона PENTAX установленного образца и документа, подтверждающего покупку (кассовый чек). На территории Российской Федерации (РФ), Республики Беларусь (РБ) и Украины международная или европейская гарантия PENTAX распространяется только на фототехнику и бинокли PENTAX, купленные за пределами РФ и стран СНГ. Владельцы фототехники и биноклей PENTAX, выезжающие на постоянное место жительства за пределы РФ и стран СНГ и с неистекшим сроком 1 год с даты покупки, могут запросить гарантийный талон международного образца по следующей процедуре: 1) пользователь должен предоставить оригинал правильно оформленного российского гарантийного талона PENTAX установленного образца по адресу: 196128 С-Петербург, ул. Варшавская д.23/1, ООО "ПЕНТАР". 2) в обмен на предоставленный российский гарантийный талон PENTAX пользователь получает заполненный гарантийный талон

международного образца с указанием даты фактической покупки изделия. Российский гарантийный талон аннулируется и не подлежит восстановлению. Пользователю может быть отказано в предоставлении международного гарантийного талона PENTAX в случае истечения 1 года с даты покупки или по причине неправильного заполнения российского гарантийного талона PENTAX установленного образца.

8

Приложение



CE – это знак соответствия товара требованиям по качеству и безопасности, действующим в странах Европейского союза (ЕС).

Информация для пользователей о хранении и утилизации приборов и элементов питания

1. В странах ЕС



Данный символы на изделии, его упаковке или на сопроводительной документации означают, что использованное изделие или элементы питания должны утилизироваться особым образом.

Использованное электрическое/электронное оборудование и батарейки следует утилизировать отдельно, в соответствии с требованиями законодательства, предусматривающего правила утилизации, восстановления и переработки этих изделий.

В соответствии с порядком, установленным в государствах-членах ЕС, частные пользователи в государствах ЕС могут вернуть их использованное электрический/электронный прибор и батарейки в предусмотренные для этого пункты сбора бесплатно*. В некоторых странах продавцы принимают использованное устройство бесплатно при условии покупки нового изделия.

*Более подробную информацию можно получить в местных органах власти.



Правильной утилизацией вы помогаете выполнить необходимую обработку, восстановление и переработку этих изделий, защищая окружающую среду и людей от потенциального негативного воздействия, которое может возникнуть при неправильном обращении с отходами.

2. В странах за пределами ЕС

Данная маркировка действует только на территории Евросоюза. Правила утилизации изделий уточняйте у местных представителей власти или у дилера.



Cd



Для Швейцарии: Использованное электрическое/электронное оборудование можно бесплатно вернуть дилеру, даже не покупая новое изделие. Другие пункты приемки перечислены на веб-сайтах www.swico.ch и www.sens.ch.

Примечание к символу батареи: Данный символ может использоваться в сочетании с названием химического элемента или соединения. В этом случае вы обязаны выполнять требования Директивы по химическим веществам.



Алфавитный указатель

Символы

 режим	10, 50
 режим	10, 50
 кнопка	46, 48
 кнопка	46, 49
[ Rec.Mode] (Съемка)	
меню	56, 199
[ Setting] (Установки)	
меню	57, 201
 Зеленый режим	70
 Удаление	109, 121
 Tele	72
 Wide	72
 Увеличить масштаб ..	118
 Дисплей 4 кадров	111
 Дисплей 9 кадров	111
 Автоспуск	83
 Непрерывная съемка ..	84
 Съемка "16 в 1"	84
 Auto Picture	67
 Программный режим ..	69
 Ночная съемка	74
 Ночной портрет	74
 Портрет Средний	
план	76
 Видео	102
 Пейзаж	64
 Цветы	64
 Портрет	76
 Натуральный цвет	76
 пляж и снег	80
 Спорт	80
 Digital SR	74
 Дети	77
 Закат	74
 Свеча	74
 Домашнее животное ..	78

 Натюрморт	64
 Фото в рамке	81
 Цифровая панорама ..	87



А

Автovyключение	164
Авторежим 	90
Автоспуск 	83



Б

Базовый режим	70
Бесконечность 	92



В

Видео	100
Видеозапись	100
Видеоустройство	128
Внутренняя память	143
Воспроизведение	
видеозаписи	109
Восстановить	
изображение	124
Восстановление	
файлов	124
Впечатывание времени ...	98
Вспомогательная	
индикация	23
Вспышка + красн.	
глаза 	90
Вспышка включена 	90
Вспышка выключена  ..	90
Выбор языка	39, 158
Г	
Гиперфокус PF	92

Д

- Джойстик 47, 49
- Дисплей 4 кадров  111
- Дисплей 9 кадров  111
- Дисплей внутренней
памяти 51
- Дисплей календаря 112
- Дисплей папок 112
- Дополнительные
принадлежности 206
- Дрожание камеры 18, 73

З

- Защитить  125
- Зеленая кнопка 47, 49
- Зеленый режим 70
- Зона фокусировки 93
- Зум /  /  71
- Зумирование лиц при
просмотре 119

И

- Имя папки 159
- Индикатор питания 29
- Интеллектуальный зум ... 72
- Информационный
дисплей 20
- Информация о съемке 19

К

- Карта памяти SD 32
- Кнопка зума 46, 48
- Кнопка спуска 46, 48, 62
- Копирование 143
- Коррекция эффекта
красных глаз 138

Л

- Летнее время 42
- Лимит фотосъемки 208

М

- Макро  92
- Меню “Съемка” 199
- Меню “Установки” ... 57, 201
- Место пребывания 155

Н

- Название города 205
- Непрерывная съемка  .. 84
- Номер файла 104

О

- Обрезка границ 133
- Операции в меню
камеры 52
- Основной выключатель
..... 36, 46, 48

П

- Палитра режима
воспроизведения
..... 113, 203
- Палитра режимов
съемки 63
- Память настроек 104
- Панорамные снимки 87
- Параметры звука 151
- Печать даты 98
- Поворот 117
- Подключение
к телевизору 128
- Полное нажатие
(Кнопка спуска) 62
- Половинное нажатие
(Кнопка спуска) 62
- Поясное время 155
- Прилагаемое программное
обеспечение 168
- Программа карты памяти .. 37
- Программный режим 69



Р

Разрешение	94, 102
Распознавание лиц	65
Регистрация изделия ...	174
Регулировка громкости	152
Режим “Дети”	77
Режим “Домашнее животное”	78
Режим “Натуральный цвет”	76
Режим “Ночная съемка” ..	74
Режим “Ночной портрет” ..	74
Режим “Пляж и снег”	80
Режим “Портрет Средний план”	76
Режим “Портрет”	76
Режим “Свеча”	74
Режим “Спорт”	80
Режим “Digital SR”	74
Режим воспроизведения ...	38
Режим вспышки	90
Режим Закат	74
Режим кадров	83, 84
Режим Натюрморт	64
Режим ожидания	163
Режим Пейзаж	64
Режим съемки	63
Режим фокусировки	92
Режим Цветы	64
Режим Auto Picture	67
Режим USB соединения	160
Ремешок	26

С

Сброс установок	166
Свой город	42, 155
Сепия	135
Сетевой адаптер	30
Системные требования ..	169
Слайд-шоу	115



Следящий

автофокус	65, 79, 93
Снижение эффекта красных глаз 	90
Снизить разрешение	132
Сообщения об ошибках .	194
Сохранение снимков по дате	159
Сохранение установок ..	104
Стандарт AF	92
Стандарт видеосигнала .	161
Съемка “16 в 1” 	84

Т

Телевизор	128
Технические характеристики	207
Типы звукового сигнала	152

У

Увеличить масштаб  ..	118
Удаление 	109, 121
Уровень яркости	162
Установить время	157
Установка даты и времени	43, 153
Установка по умолчанию .	39
Установка программного обеспечения	170
Установка элементов питания	27
Установка по умолчанию	199
Установки DPOF	145

Ф

Фильтры	135
Фокусировка	92
Форматирование	150
Фото в рамке	81, 139
Фотолаборатория	145

Функция Автомакро	92	A	
Функция Movie SR (Стабилизация видеоизображения)	103	ACDSee	168
Ц		AV кабель	128
Цифровой зум	72, 74	M	
Цифровой фильтр	135	Macintosh	170
Ч		MENU кнопка	47, 50
Черно-белый	135	MSC	161
Чувствительность	97	N	
Э		NTSC	161
Экспокоррекция	96	O	
Эффект экрана	116	OK/ DISPLAY кнопка	47, 49
Я		P	
Язык	158	PAL	161
Яркость экрана	162	PTP	161
		U	
		USB соединение	174
		W	
		Windows	169