

Благодарим Вас за покупку цифровой фотокамеры PENTAX. Внимательно ознакомьтесь со всеми разделами данной инструкции. Изложенная в них информация поможет вам освоить навыки работы с фотокамерой и научит максимально использовать возможности данной модели.

#### **Об авторских правах**

В соответствии с законом о защите авторских прав изображения, полученные с помощью цифровой фотокамеры PENTAX в любых целях кроме личного использования, могут копироваться и публиковаться только с разрешения автора. Данный закон накладывает также определенные ограничения на выбор объекта фотосъемки.

#### **Для пользователей камеры**

- При использовании фотокамеры вблизи установок, генерирующих сильные магнитные поля или электромагнитные излучения, возможны сбои в работе фотокамеры или стирание изображений.
- Жидкокристаллическая панель дисплея изготовлена с применением высокоточных технологий. Хотя количество эффекивных пикселей находится на уровне 99.99% и выше, следует знать о том, что 0.01% или менее могут работать некорректно. Однако это явление никак не отражается на качестве изображения.
- Иллюстрации и внешний вид дисплея, приведенные в данном руководстве, могут не совпадать с конкретной фотокамерой.
- В данной инструкции карты памяти SD и SDHC условно называются картами памяти SD.
- В данной инструкции термином “компьютер” обозначаются как компьютеры системы Windows, так и Macintosh.

#### **О торговых марках и товарных знаках**

- PENTAX и Optio являются торговыми марками компании HOYA CORPORATION.
- Логотип SDHC  является торговой маркой.
- Данная продукция поддерживает технологию PRINT Image Matching III. Совместное использование цифровых камер, принтеров и программного обеспечения, поддерживающих PRINT Image Matching, гарантирует оптимальное качество печати. Некоторые функции недоступны для принтеров, не совместимых с PRINT Image Matching III.  
Copyright 2001 Seiko Epson Corporation. Все права защищены.  
PRINT Image Matching является торговой маркой корпорации Seiko Epson Corporation.  
Логотип PRINT Image Matching является торговой маркой корпорации Seiko Epson Corporation.
- Все прочие торговые марки и товарные знаки являются собственностью их владельцев.

#### **Информация о “PictBridge”**

Программное обеспечение “PictBridge” позволяет пользователю напрямую подключать цифровую камеру к принтеру для распечатки изображений с помощью унифицированного стандарта.

#### **О регистрации изделия**

В целях улучшения обслуживания выполните регистрацию изделия с помощью входящего в комплект CD-ROM или через веб-сайт PENTAX. Благодарим вас за сотрудничество. Смотрите дополнительную информацию в инструкции по подключению к компьютеру.

## ПРАВИЛА ОБРАЩЕНИЯ С ФОТОКАМЕРОЙ

Хотя данная фотокамера является безопасной в работе, при ее использовании обратите особое внимание на пункты, отмеченные символом.



### **Осторожно!**

Этот символ показывает, что несоблюдение данных предостережений может привести к серьезным травмам.



### **Внимание!**

Этот символ показывает, что невыполнение предостережений может вызвать травмирование пользователя или поломку фотокамеры.

## Подготовка к фотосъемке



### **Осторожно!**

- Не пытайтесь самостоятельно разбирать фотокамеру. Внутренние электрические контакты находятся под высоким напряжением.
- Не касайтесь внутренних частей фотокамеры, ставших доступными в результате падения или повреждения корпуса, так как есть вероятность поражения электрическим током.
- Храните карты памяти SD в местах, недоступных для детей.
- Не давайте фотокамеру детям во избежание несчастных случаев.
- Используйте сетевой адаптер, указанный в данной инструкции. Применение другой модели может вызвать возгорание или поражение электрическим током.
- При появлении дыма или необычного запаха немедленно остановите съемку, удалите из фотокамеры элементы питания или отключите сетевой адаптер. После чего обратитесь в ближайший сервис центр PENTAX. В противном случае, возможно возгорание камеры и удар электрическим током.

**! Внимание!**

- Не перезаряжайте никаких элементов питания, кроме литий-ионных аккумуляторов D-LI78, так как это может привести к возгоранию или взрыву.
- Во избежание ожога не держите пальцы на стекле вспышки во время ее срабатывания.
- Если при срабатывании вспышка соприкасается с вашей одеждой, это может привести к обесцвечиванию материала.
- Попадание электролита в глаза опасно для здоровья. В таких случаях не трите глаза, а промойте чистой водой, после чего немедленно обратитесь к врачу.
- При попадании электролита на кожу или одежду тщательно смойте его водой. Длительный контакт вещества с кожей может вызвать повреждение кожных покровов.
- Обращение с аккумулятором D-LI78:
  - **ИСПОЛЬЗУЙТЕ ТОЛЬКО УКАЗАННОЕ ЗДЕСЬ ЗАРЯДНОЕ УСТРОЙСТВО.**
  - **НЕ БРОСАЙТЕ В ОГОНЬ.**
  - **НЕ РАЗБИРАЙТЕ.**
  - **НЕ ЗАКОРАЧИВАЙТЕ ЭЛЕКТРОДЫ.**
  - **НЕ ПОДВЕРГАЙТЕ ВОЗДЕЙСТВИЮ ВЫСОКИХ ТЕМПЕРАТУР. (140°F / 60°C)**
- Немедленно удалите из камеры элемент питания, если он стал горячим или появился дым. Действуйте осторожно, не обожгитесь.
- Некоторые детали фотокамеры могут нагреваться в процессе работы. Соблюдайте осторожность.
- В случае повреждения жидкокристаллического дисплея не допускайте попадания его фрагментов на кожу, в глаза и т.д.
- При определенных аллергических состояниях пользователя камеры иногда могут возникать такие кожные реакции, как зуд, сыпь или появление волдырей. В таких случаях следует прекратить работу с камерой и обратиться к врачу.

## Зарядное устройство и сетевой адаптер

### **Осторожно!**

- Запрещается использовать изделие при напряжении выше номинального (100-240 В). Использование непредусмотренного источника питания или напряжения может вызвать возгорание или поражение электрическим током. Запрещается разбирать или вносить изменения в изделие. Это может вызвать возгорание или поражение электрическим током.
- При появлении дыма или необычного запаха немедленно отключите изделие и обратитесь в ближайший сервис центр PENTAX. В противном случае возможно возгорание или поражение электрическим током.
- При попадании воды внутрь изделия обратитесь в ближайший сервис центр PENTAX. В противном случае возможно возгорание или поражение электрическим током.
- Во время грозы следует отсоединить кабель питания и не пользоваться изделием. В противном случае возможно повреждение изделия, возгорание или поражение электрическим током.
- Протирайте кабель питания от пыли, иначе существует опасность возгорания.

### **Внимание!**

- Берегите электрокабель от повреждения какими-либо тяжелыми предметами и т.п. В случае повреждения кабеля обращайтесь в ближайший сервис центр PENTAX.
- Запрещается прикасаться к клеммам изделия, подключенного к источнику питания.
- Не подключайте кабель мокрыми руками – это может вызвать поражение электрическим током.
- Берегите устройство от ударов и падений на твердую поверхность – это может привести к повреждениям.
- Не используйте зарядное устройство для подзарядки других элементов питания кроме литий-ионного аккумулятора D-Li78. Это может привести к его перегреву или повреждению.
- Для снижения уровня риска используйте только CSA/UL сертифицированный комплект электрокабеля, провод типа SPT-2 или больше с медным сердечником стандарта не менее 18 AWG, у которого один конец имеет напаянное штырьковое (конфигурация NEMA), а второй – гнездовое соединение (непромышленная конфигурация IEC) или эквивалент.

## Советы по уходу за фотокамерой

- При поездках в другие страны возьмите с собой международный гарантийный талон, а также прилагаемые адреса пунктов обслуживания на случай возникновения каких-либо проблем с камерой.
- Если камера не использовалась в течение долгого времени, проверьте ее работоспособность, особенно перед важными съемками (например, на бракосочетании или в командировке). Сохранность записанной информации не может быть гарантирована, если запись, воспроизведение, передача данных на компьютер и пр. не работает должным образом из-за неполадки в работе камеры или носителя информации (карты памяти SD) и т.п.
- Объектив на этой камере не является сменным.
- Не применяйте для чистки фотокамеры растворители для красок, спирт и бензин.
- Не храните фотокамеру в местах с повышенной температурой и влажностью, например, в закрытом автомобиле на солнце.
- Данная камера не является влагозащищенной. Не используйте ее в таких местах, где она может контактировать с водой.
- Не оставляйте фотокамеру в местах хранения химических реактивов. Храните ее вне чехла, в помещении с хорошей циркуляцией воздуха.
- Не подвергайте фотокамеру сильным вибрациям, ударам и нагрузкам, так как это может привести к ее повреждению или неисправности. Для снижения вибрации при перевозке камеры на мотоцикле, автомобиле и т.п. используйте мягкие прокладки между камерой и коробкой/чехлом. Если камера подверглась сильной вибрации, ударам или нагрузкам, необходимо проверить ее работу в ближайшем сервис-центре PENTAX.
- Температурный диапазон нормальной работы фотокамеры составляет от 0°C до +40°C.
- При повышенной температуре ЖК монитор может потемнеть, но его свойства восстанавливаются в нормальных условиях.
- Работа ЖК монитора может замедляться при низких температурах. Следует помнить, что это не является дефектом камеры.
- Для поддержания нормальной работоспособности фотокамеры рекомендуется каждый год или два проводить ее профилактику.
- При резких перепадах температуры возможна конденсация влаги как внутри, так и на поверхности фотокамеры. В таких случаях для смягчения температурного скачка в течение некоторого времени выдерживайте камеру в чехле или сумке.

- Правила обращения с картами памяти изложены в разделе “Меры предосторожности при обращении с картой памяти SD” (стр.35).
- Помните, что при форматировании карты памяти SD или внутренней памяти вся ранее записанная информация стирается. Однако сейчас существуют специальные программы для восстановления удаленных файлов.
- Не надавливайте на экран камеры. Это может привести к сбою или поломке.
- Во избежание случайных повреждений не кладите камеру в задний карман брюк.
- При установке камеры на штатив не перетягивайте винт в гнезде камеры.
- Входящий в комплект сетевой шнур предназначен исключительно для зарядного устройства D-BC78. Запрещается подключать его к другим устройствам.
- Не храните заряженные аккумуляторы, особенно при высокой температуре, т. к. это может ухудшить их рабочие характеристики. При хранении камеры с заряженным аккумулятором происходит его разрядка, что приведет к снижению срока службы элемента питания.
- Рекомендуется заряжать аккумулятор не ранее, чем за день до съемки.

## Содержание

ПРАВИЛА ОБРАЩЕНИЯ С ФОТОКАМЕРОЙ.....	1
Советы по уходу за фотокамерой.....	4
Содержание.....	6
Содержание основных разделов.....	11
<b>Особенности фотокамеры.....</b>	<b>12</b>
Комплект поставки камеры.....	15
Название элементов вспышки.....	16
Органы управления.....	17
Индикация на мониторе.....	18
<b>Подготовка к съемке.....</b>	<b>25</b>
<b>Закрепление ремешка.....</b>	<b>26</b>
<b>Питание фотокамеры.....</b>	<b>27</b>
Зарядка элемента питания.....	27
Установка элемента питания.....	28
Использование сетевого адаптера.....	31
<b>Установка карты памяти SD.....</b>	<b>33</b>
Ресурс записи на карту памяти SD.....	36
<b>Включение и выключение фотокамеры.....</b>	<b>37</b>
Режим воспроизведения.....	38
<b>Начальные установки.....</b>	<b>39</b>
Выбор языка.....	39
Настройка показаний даты и времени.....	43
<b>Общие операции.....</b>	<b>45</b>
<b>Использование функциональных кнопок.....</b>	<b>46</b>
Режим съемки  .....	46
Режим воспроизведения  .....	48
Переключение между режимом  и режимом  .....	50
<b>Настройка функций фотокамеры.....</b>	<b>51</b>
Операции в меню камеры.....	51
Список меню.....	55
<b>Фотосъемка.....</b>	<b>57</b>
<b>Фотосъемка.....</b>	<b>58</b>
Фотосъемка.....	58
Настройка режима съемки.....	60
Использование функции распознавания лиц.....	63

Автоматический выбор сюжетной программы (Режим Auto Picture).....	65
Фотосъемка с персональными настройками (Программный режим) .....	66
Фотосъемка в базовом режиме (Зеленый режим).....	67
Использование зума.....	69
Фотосъемка затемненных сцен (Ночная съемка/ Ночной портрет/Digital SR (Цифровая стабилизация изображения)/Фейерверк/Свеча) .....	71
Фотосъемка людей (Портрет Средний план/ Портрет/ Натуральный цвет).....	73
Фотосъемка детей (Дети) .....	74
Фотосъемка домашних питомцев (Домашнее животное).....	75
Фотосъемка спортивных состязаний (Пляж и снег/Спорт) .....	76
Съемка текста (Текст) .....	78
Создание фотографий в рамке (Фото в рамке) .....	79
Использование автоспуска .....	81
Съемка серии кадров (Непрерывная съемка/ Скоростная непрерывная съемка).....	82
Функция цифрового широкого формата (Цифровой широкий формат) .....	84
Съемка панорамных изображений (Цифровая панорама).....	86
<b>Установка функций съемки.....</b>	<b>89</b>
Выбор режима работы вспышки .....	89
Выбор режима фокусировки .....	91
Выбор разрешения .....	94
Выбор уровня качества изображения .....	96
Настройка экспокоррекции (Экспокоррекция) .....	97
Выбор баланса белого .....	98
Выбор режима экспозамера.....	100
Выбор светочувствительности .....	101
Функция контроля моргания глаз .....	102
Установка времени мгновенного просмотра (Мгнов.просмотр) .....	103
Выбор резкости (Резкость) .....	104
Выбор насыщенности (Насыщенность) .....	105
Выбор контраста (Контраст) .....	105
Установка функции датирования.....	106
Вызов различных опций меню .....	107
<b>Видеозапись .....</b>	<b>109</b>
Запись видеосюжетов .....	109
Выбор разрешения для видеосъемки .....	111
Выбор скорости съемки.....	112





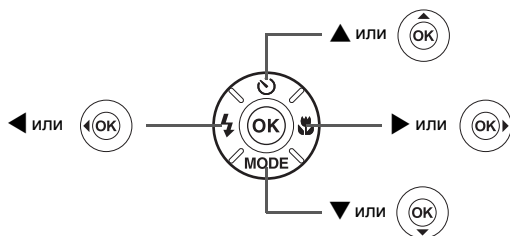

Съемка видеосюжета в черно-белых тонах или сепия (Цветовой режим) .....	113
Настройка функции Movie SR (Стабилизация видеоизображения) .....	114
<b>Сохранение установок (Память настроек) .....</b>	<b>115</b>
<b>Просмотр и удаление файлов .....</b>	<b>117</b>
<hr/>	
<b>Воспроизведение снимков .....</b>	<b>118</b>
Воспроизведение снимков .....	118
Воспроизведение видеозаписи .....	119
Режимы воспроизведения: Девять кадров, Папки и Календарь .....	120
Операции в режиме воспроизведения .....	122
Слайд-шоу .....	124
Поворот изображения .....	126
Режим зум-дисплея .....	128
Автоматическое зумирование лиц при просмотре (Зумирование лиц при просмотре) .....	129
Функция редактирования в режиме Digital SR .....	130
<b>Удаление изображений .....</b>	<b>132</b>
Удаление одного медиафайла .....	132
Выборочное удаление файлов .....	134
Удаление всех файлов .....	136
Восстановление удаленных файлов .....	137
Защита изображений и аудиозаписей от удаления (Защита) .....	138
<b>Подсоединение камеры к видеоустройству .....</b>	<b>141</b>
<b>Редактирование и печать изображений .....</b>	<b>143</b>
<hr/>	
<b>Редактирование изображений .....</b>	<b>144</b>
Снижение размера и качества (Снизить разрешение) .....	144
Обрезка границ изображения .....	145
Использование цифровых фильтров .....	147
Коррекция эффекта красных глаз .....	150
Добавление рамки (Фото в рамке) .....	151
Редактирование видеороликов .....	154
Копирование изображений и аудиофайлов .....	156
<b>Настройка параметров печати (DPOF) .....</b>	<b>158</b>
Печать одного снимка .....	158
Печать всех изображений .....	160
<b>Печать с помощью PictBridge .....</b>	<b>161</b>
Подключение камеры к принтеру .....	161
Печать одного снимка .....	162

Печать всех изображений .....	164
Печать с использованием установок DPOF .....	165
Отсоединение камеры от принтера .....	166
<b>Запись и воспроизведение аудиофайлов</b> .....	<b>167</b>
<b>Запись звука (Аудиозапись) .....</b>	<b>168</b>
Запись звука .....	168
Воспроизведение аудиофайлов .....	170
<b>Добавление звукового комментария к снимкам .....</b>	<b>171</b>
Запись звукового комментария .....	171
Воспроизведение звукового комментария .....	172
<b>Настройки фотокамеры</b> .....	<b>173</b>
<b>Настройки и функции .....</b>	<b>174</b>
Форматирование карты памяти SD .....	174
Изменение параметров звука .....	175
Настройка показаний даты и времени .....	176
Установка поясного времени .....	179
Изменение языка вывода информации .....	181
Выбор принципа наименования папки .....	182
Выбор режима USB соединения .....	183
Изменение стандарта видеосигнала .....	184
Регулировка яркости экрана .....	185
Использование функции энергосбережения .....	186
Установка автоматического выключения .....	187
Установка функции быстрого увеличения .....	188
Выбор заставки экрана .....	189
Сброс установок на исходные значения (Сброс установок) .....	190
<b>Приложение</b> .....	<b>191</b>
<b>Функции, доступные в разных режимах съемки .....</b>	<b>192</b>
<b>Сообщения .....</b>	<b>194</b>
<b>Неполадки и их устранение .....</b>	<b>197</b>
<b>Установки по умолчанию .....</b>	<b>199</b>
<b>Список городов .....</b>	<b>204</b>
<b>Дополнительные принадлежности .....</b>	<b>205</b>
<b>Основные технические характеристики .....</b>	<b>206</b>
<b>ГАРАНТИЙНАЯ ПОЛИТИКА .....</b>	<b>210</b>
<b>Алфавитный указатель .....</b>	<b>216</b>

В данной инструкции управляющие кнопки джойстика показаны на иллюстрациях аналогично рисунку, приведенному ниже.



Ниже приведены пояснения символов, используемых в данной инструкции.

	Обозначает номер страницы, на которой приведено описание соответствующей операции.
	Обозначает полезную информацию.
	Указывает меры предосторожности, которые необходимо соблюдать при работе с фотокамерой.
Режим 	Это режим записи снимков, видеороликов и аудиофайлов. В данной инструкции, запись изображений называется фотосъемкой, режим записи видео обозначается "📹 режим", а режим записи аудиофайлов (без изображения) - "🎤 режим".
Режим 	Это режим просмотра фотоснимков и воспроизведения видеороликов и звуковых файлов.

## Содержание основных разделов

Данная инструкция состоит из следующих разделов.

### 1 Подготовка к съемке

В данном разделе описана процедура первой подготовки фотокамеры после ее покупки. Внимательно прочитайте его.

### 2 Общие операции

В данном разделе описаны общие операции типа назначения различных кнопок и способа использования меню. Для получения дополнительной информации обратитесь к следующим разделам.

### 3 Фотосъемка

В данном разделе описаны различные способы съемки изображений и использования соответствующих функций.

### 4 Просмотр и удаление файлов

В данном разделе описаны различные способы воспроизведения изображений и видеосюжетов на мониторе камеры и экране телевизора, а также способы удаления кадров.

### 5 Редактирование и печать изображений

Здесь приведено описание различных методик распечатки снимков и способов редактирования на фотокамере. Информацию о процедуре копирования файлов на компьютер и установки программ, входящих в комплект поставки, смотрите инструкцию по подключению к компьютеру. Сведения о редактировании файлов на компьютере приведены в справочном разделе программы.

### 6 Запись и воспроизведение аудиофайлов

В данном разделе описаны режим аудиозаписи, добавления звукового комментария к снимку, а также их воспроизведение.

### 7 Настройки фотокамеры

Здесь описаны способы настройки камеры и изменения установок.

### 8 Приложение

В данном разделе описаны возможные неисправности, их устранение, а также приводится перечень дополнительных аксессуаров.

1

2

3

4

5

6

7

8

11

## Особенности фотокамеры

Кроме обычной съемки фотокамера Optio M60 имеет целый ряд режимов съемки в зависимости от ситуации. В данном разделе описываются ключевые функции фотокамеры и основные операции.

### Широкий набор функция для фото- и видеосъемки

Камера Optio M60 оснащена функцией стабилизации изображения при видеосъемке (стр.114). А запись видео в черно-белых тонах или с эффектом сепия придаст особую атмосферу видеоролику.

- **Записывайте забавные видеоролики с участием детей или ваших любимых питомцев (стр.109).**

### Качественная портретная съемка!

В камере Optio M60 имеется функция распознавания лиц, благодаря чему камера автоматически фокусируется и настраивает экспозицию по области лица фотографируемого. На одном снимке камера может найти до 32 лиц (\*), что полезно при групповой съемке. Когда участники съемки улыбнутся, произойдет автоматический спуск затвора. А если в момент съемки кто-то моргнул, на экране появится предупреждающее сообщение. При просмотре снимка камера будет зумировать лица в порядке их распознавания.

\* На экране отображается до 15 рамок распознавания лиц.

- **Функция распознавания лиц (стр.63)**
- **Для съемки портретов выше линии груди (стр.73)**
- **Зумирование лиц при просмотре для проверки качества снимка (стр.129)**

## Добавьте разнообразные рамочки к вашим снимкам!

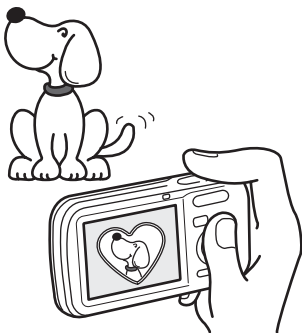

Камера Optio M60 оснащена режимом фотосъемки в рамке, причем предлагается широкий выбор декоративных рамок (стр.79). Можно также добавить рамку после записи снимка, в режиме воспроизведения. Для того чтобы объект точно попал в рамку, отрегулируйте его положение и масштаб изображения на мониторе камеры (стр.151).

- Для украшения снимка декоративной рамочкой.

## Удобное управление функциями съемки и воспроизведения!

Благодаря удобному дизайну с минимальным количеством кнопок управлять камерой Optio M60 очень легко. Выбрав соответствующий символ на мониторе, активизируйте режим съемки (стр.60) и введите дополнительные настройки. Так же просто выбирается режим воспроизведения (стр.122, стр.144). Функция подсказки даст полезную информацию к выбранному режиму (функции).



- При выборе символа на палитре режимов съемки и палитре режимов воспроизведения в течение нескольких секунд отображается пояснение к выбранному режиму (стр.60, стр.122).
- Используйте Зеленый режим для быстрой съемки со стандартными настройками (стр.67).

## Отображение снимков и аудиофайлов в формате календаря!

Камера Optio M60 позволяет отображать список медиафайлов, сортируя их по дате съемки в формате календаря (стр.121). Эта функция облегчит поиск требуемого снимка или аудиофайла.

## В камере предлагается множество функций редактирования снимков без компьютера!

С помощью камеры Optio M60 можно воспроизводить и редактировать изображения и видеосюжеты, не подключая камеру к компьютеру (стр.144). Если вы случайно удалили хороший снимок или видеоролик, не беспокойтесь – в камере предусмотрена функция восстановления удаленных файлов (стр.137).

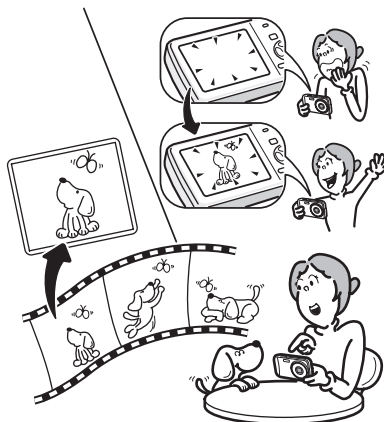

- В режиме воспроизведения доступны функции изменения размера (стр.144), обрезки границ (стр.145) и коррекции красных глаз (стр.150).
- Вы можете сохранить кадр видеоролика как отдельный снимок или разделить видеосюжет на две части (стр.154).

## Комплект поставки камеры



Фотокамера  
Optio M60

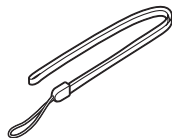

Ремешок  
O-ST51 (\*)

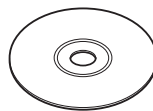

Диск CD с программным  
обеспечением  
S-SW81

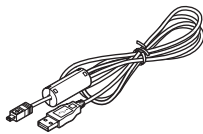

USB кабель  
I-USB7 (\*)

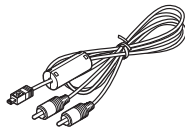

AV кабель  
I-AVC7 (\*)



Литий-ионный аккумулятор  
D-LI78 (\*)

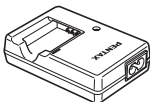

Зарядное устройство для  
аккумулятора  
D-BC78 (\*)



Сетевой шнур  
D-CO24 (\*)

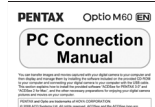

Инструкция  
по подключению  
к компьютеру



Инструкция по  
эксплуатации  
(настоящее руководство)

Эти аксессуары (\*) можно также приобрести отдельно.  
Зарядное устройство и сетевой шнур продаются только в комплекте K-BC78.  
Относительно других принадлежностей см. "Дополнительные принадлежности" (стр.205).



## Название элементов вспышки

### Вид спереди

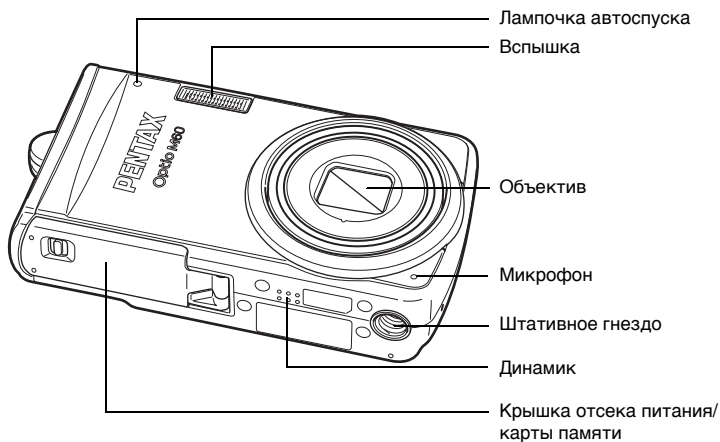

### Вид сзади

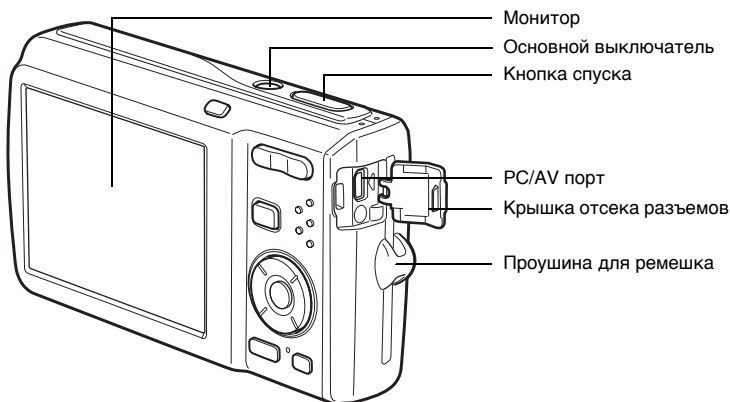

## Органы управления

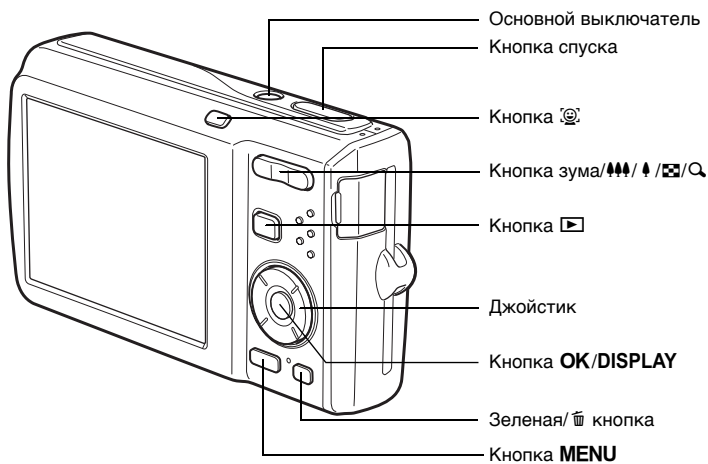

Смотрите “Использование функциональных кнопок” (стр.46 - стр.49) относительно функций каждой кнопки.

## Индикация на мониторе

### Дисплей в режиме

На дисплее отображается следующая информация об условиях съемки. При каждом нажатии кнопки **OK/DISPLAY** меняется режим информационного дисплея: Стандартный дисплей, Гистограмма + информация, Без символов.

Стандартный дисплей





Гистограмма + информация



Без символов



- Если при половинном нажатии кнопки спуска отмечается дрожание камеры, на экране появляется предупреждающий символ . В этом случае, воспользуйтесь штативом и/или функцией автоспуска (стр.81).
- В Зеленем режиме съемки  информационный дисплей не меняется нажатием кнопки **OK/DISPLAY**. Образец дисплея в этом режиме приведен на рисунке справа.



## Стандартный дисплей в режиме съемки Режим съемки

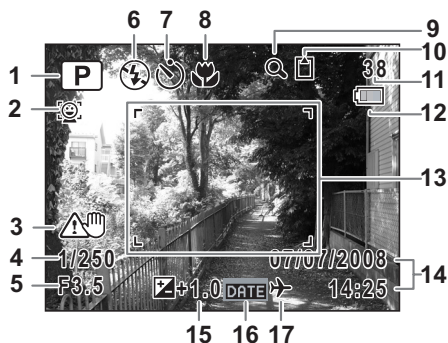

- |  |   |
|--|---|
| 1 Режим съемки (стр.60)                  | 10 Статус памяти (стр.37)               |
| 2 Режим приоритета лица (стр.63)         | 11 Лимит записи                         |
| 3 Предупреждение о вибрации камеры       | 12 Индикатор питания (стр.30)           |
| 4 Выдержка                               | 13 Рамка фокусировки (стр.58)           |
| 5 Диафрагма                              | 14 Дата и время (стр.43)                |
| 6 Режим вспышки (стр.89)                 | 15 Экспокоррекция (стр.97)              |
| 7 Режим кадров (стр.81, стр.82)          | 16 Символ датирования (стр.106)         |
| 8 Режим фокусировки (стр.91)             | 17 Установка поясного времени (стр.179) |
| 9 Цифровой/интеллектуальный зум (стр.69) |   |

- \* Символ 3 появляется при половинном нажатии камеры, если заметна вибрация камеры.
- \* Символы 4 и 5 отображаются только при половинном нажатии на кнопку спуска.
- \* О символе 8: если выбран режим фокусировки **AF** и активизирована функция "Авто-макро", на экране появляется символ 🍷 (стр.91).
- \* В некоторых режимах съемки отдельные символы не отображаются.

**Дисплей “Гистограмма + Информация” и “Без символов” в режиме съемки**

В режиме “Гистограмма + Информация” отображаются символы A1 - A20 и B1. В режиме “Без символов” отображается только символ B1.

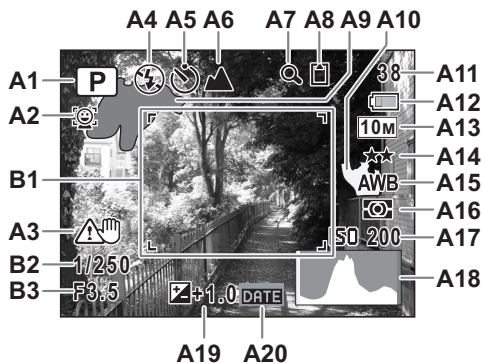

- |  |  |
|--|--|
| <b>A1</b> Режим съемки (стр.60)                    | <b>A11</b> Лимит записи                      |
| <b>A2</b> Режим приоритета лица (стр.63)           | <b>A12</b> Индикатор уровня питания (стр.30) |
| <b>A3</b> Предупреждение о вибрации камеры         | <b>A13</b> Разрешение (стр.94)               |
| <b>A4</b> Режим вспышки (стр.89)                   | <b>A14</b> Уровень качества (стр.96)         |
| <b>A5</b> Режим кадров (стр.81, стр.82)            | <b>A15</b> Баланс белого (стр.98)            |
| <b>A6</b> Режим фокусировки (стр.91)               | <b>A16</b> Экспозамер (стр.100)              |
| <b>A7</b> Цифровой/интеллектуальный зум (стр.69)   | <b>A17</b> Чувствительность (стр.101)        |
| <b>A8</b> Статус памяти (стр.37)                   | <b>A18</b> Гистограмма (стр.23)              |
| <b>A9</b> Яркий участок (мигает красным) (стр.24)  | <b>A19</b> Экспокоррекция (стр.97)           |
| <b>A10</b> Темный участок (мигает желтым) (стр.24) | <b>A20</b> Символ датирования (стр.106)      |
|  | <b>B1</b> Рамка фокусировки (стр.58)         |
|  | <b>B2</b> Выдержка                           |
|  | <b>B3</b> Диафрагма                          |

\* В режиме “Гистограмма + Информация”, символ A3 появляется при половинном нажатии на кнопку спуска, если ощущается вибрация камеры.

\* Символы B2 и B3 отображаются только при половинном нажатии на кнопку спуска.

\* В режиме съемки **Auto Picture** (Auto Picture) при половинном нажатии на кнопку спуска в поле A1 появляется символ выбранного режима съемки, даже если экран находится в режиме “Без символов” (стр.65).

\* В некоторых режимах съемки отдельные символы не отображаются.

**Дисплей в режиме** 

Дисплей отображает параметры съемки отображаемого снимка.  
 При каждом нажатии кнопки **OK/DISPLAY** меняется режим дисплея:  
 Стандартный дисплей, Гистограмма + Информация, Без символов.

**Стандартный дисплей****Гистограмма + информация****Без символов**

## Стандартный дисплей/ “Гистограмма + Информация” в режиме воспроизведения снимков

(Все символы приведены здесь с целью пояснения.)

Отображается подробная информация об условиях и параметрах съемки. Символы A1 – A11 появляются только в режимах “Стандартный дисплей” и “Гистограмма + информация”. Пункты B1 – B10 активны только в режиме “Гистограмма + информация”.



- |   |   |
|---|---|
| <b>A1</b> Режим воспроизведения             | <b>A11</b> Пояснения к джойстику                  |
| ▶ : Режим воспроизведения снимков (стр.122) | <b>B1</b> Яркий участок (мигает красным) (стр.24) |
| ⊞ : Digital SR (стр.130)                    | <b>B2</b> Разрешение (стр.94)                     |
| <b>A2</b> Режим приоритета лица (стр.63)    | <b>B3</b> Качество изображения (стр.96)           |
| <b>A3</b> Статус памяти (стр.37)            | <b>B4</b> Баланс белого (стр.98)                  |
| <b>A4</b> Номер папки (стр.182)             | <b>B5</b> Экспомер (стр.100)                      |
| <b>A5</b> Номер файла                       | <b>B6</b> Чувствительность (стр.101)              |
| <b>A6</b> Защита от удаления (стр.138)      | <b>B7</b> Темный участок (мигает желтым) (стр.24) |
| <b>A7</b> Звук. комментарий (стр.172)       | <b>B8</b> Выдержка                                |
| <b>A8</b> Индикатор питания (стр.30)        | <b>B9</b> Диафрагма                               |
| <b>A9</b> Символ громкости                  | <b>B10</b> Гистограмма (стр.23)                   |
| <b>A10</b> Дата и время съемки (стр.43)     |   |

\* Символ A2 отображается только, если при съемке изображения сработала функция распознавания лиц.

\* В режиме стандартного дисплея пункты A8 и A10 исчезают с монитора, если в течение 2 сек. никакая операция не выполняется.









\* Символ A9 отображается только в процессе регулировки громкости при воспроизведении аудио и видеофайлов (стр.119, стр.170, стр.172).

\* Символ A11 появляется даже в режиме экрана “Без символов”, но он исчезает, если операции не выполняется в течение 2 секунд. По истечении 2 секунд бездействия камеры в режимах “Стандартный дисплей” и “Гистограмма + Информация”, с экрана исчезает только символ редактирования.

## Вспомогательная индикация

В процессе работы на экране отображается информация об управляющих кнопках.

Кнопка джойстика (▲)	▲
Кнопка джойстика (▼)	▼
Кнопка джойстика (◀)	◀
Кнопка джойстика (▶)	▶
Кнопка <b>MENU</b>	

Кнопка зума	
Кнопка <b>OK/DISPLAY</b>	
Кнопка спуска	
Кнопка Зеленая/🗑	 
Кнопка 	 

## Использование гистограммы

Гистограмма показывает распределение яркости изображения. Горизонтальная ось представляет яркость (темнее слева и ярче справа), а вертикальная ось – количество пикселей.

Оценка гистограммы до и после съемки поможет понять, были ли яркость и контраст выбраны правильно и нужно ли использовать экспокоррекцию или сделать снимок снова.

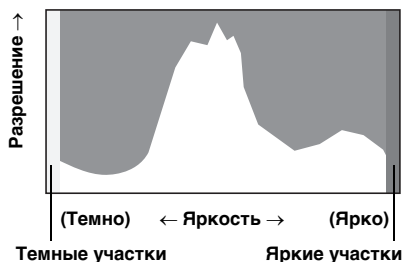

Настройка экспокоррекции (Экспокоррекция)  стр.97

## Общая информация о яркости

Если яркость выбрана правильно, наивысшие точки диаграммы расположены в центре. Если изображение слишком темное, положение этих пиков смещается влево, а если слишком светлое – вправо.

**Темное изображение**

**Правильное изображение**

**Яркое изображение**

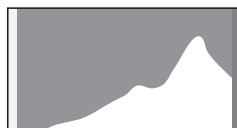
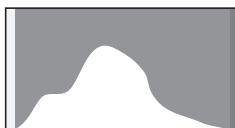
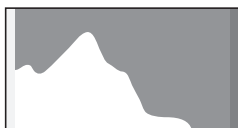



Если изображение слишком темное, отсекается часть слева (темные участки), а если изображение слишком яркое, отсекается часть справа (яркие участки).

### **О ярких и темных участках гистограммы**

Если в рамке кадра имеется очень яркая область, воспринимаемая как белый цвет, она выделяется мигающим красным цветом. Подобным образом, если есть очень темный участок, воспринимаемый как черный цвет, он выделяется мигающим желтым цветом.

### **Общая информация о контрасте**

При сбалансированном контрасте пики диаграммы распределены равномерно. При повышенном контрасте и малом уровне средней яркости наивысшие точки диаграммы находятся по краям, а в центре виден заметный провал.

# 1 Подготовка к съемке

---

<b>Закрепление ремешка .....</b>	<b>26</b>
<b>Питание фотокамеры .....</b>	<b>27</b>
<b>Установка карты памяти SD .....</b>	<b>33</b>
<b>Включение и выключение фотокамеры .....</b>	<b>37</b>
<b>Начальные установки .....</b>	<b>39</b>

## Закрепление ремешка

Прикрепите к камере ремешок (O-ST51), входящий в комплект поставки.

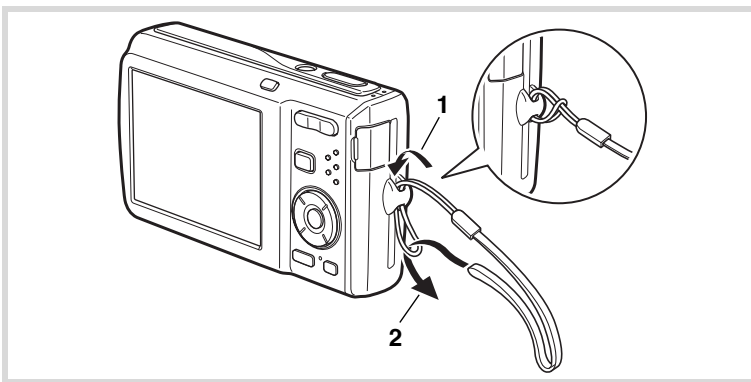

- 1** Проденьте узкий конец ремешка через проушину.
- 2** Второй конец проденьте через петлю и затяните.

1

Подготовка к съемке

# Питание фотокамеры

## Зарядка элемента питания

Перед первым включением камеры или после длительного перерыва в съемке, а также при появлении сообщения [Источник питания разряжен] зарядите литий-ионный аккумулятор (D-LI78) с помощью зарядного устройства (D-BC78).

Параметры сетевого шнура: тип SPT-2 или NISPT-2, 18/2 гибкий шнур, на напряжение 125 В, 7А, минимальная длина 1.8м

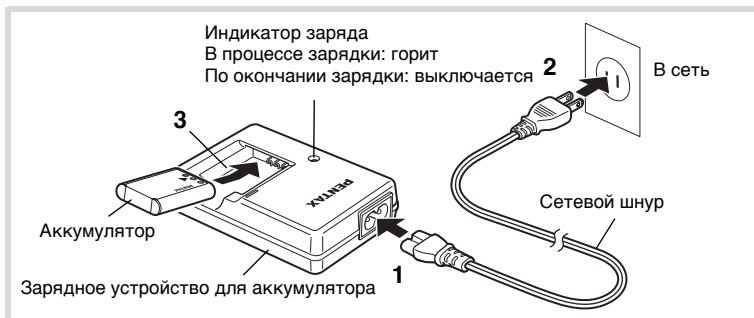

- 1** Подключите сетевой шнур со штекером к зарядному устройству.
- 2** Вставьте сетевой шнур со штекером в сетевую розетку.
- 3** Вставьте элемент питания в зарядное устройство логотипом PENTAX вверх.  
В процессе заряда аккумулятора горит красный индикатор питания, по завершении зарядки он выключается.
- 4** По окончании зарядки извлеките аккумулятор из зарядного устройства.

1

Подготовка к съемке

1

Подготовка к съемке



- Запрещается использовать зарядное устройство (D-BC78) для зарядки каких-либо других элементов питания кроме литий-ионного аккумулятора D-LI78. В противном случае возможен перегрев или повреждение зарядного устройства.
- В конце срока службы элемента питания время работы фотокамеры уменьшается даже в случае его полного заряда. В этом случае необходимо заменить элемент питания.
- Если элемент питания установлен правильно, но индикатор заряда не горит, элемент питания неисправен. Замените его.



Время полной зарядки обычно не превышает 150 минут. Нормальный диапазон температуры окружающего воздуха для зарядки элемента питания: от 0°C до 40°C. (Время зарядки может меняться в зависимости от окружающей температуры и условий зарядки.)

## Установка элемента питания

Используйте литий-ионный аккумулятор D-LI78, входящий в комплект поставки. Перед первым использованием зарядите его.

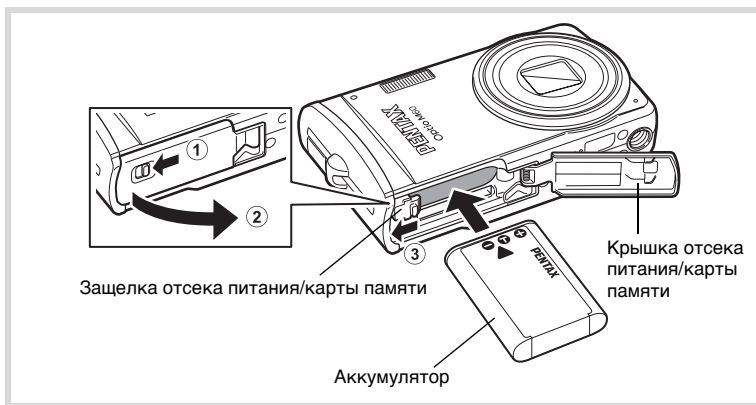

1

### Откройте крышку отсека.

Сдвиньте защелку отсека питания/карты памяти в позицию OPEN ① и откройте крышку отсека ②.

## 2 Нажав боковой стороной аккумулятора на защелку отсека в направлении ③, вставьте его в отсек таким образом, чтобы логотип PENTAX был обращен к объективу.

Вставьте элемент питания до упора.



Убедитесь, что аккумулятор правильно установлен в камеру. В случае ошибки возможны неполадки в работе камеры.

## 3 Закройте крышку отсека.

Закройте крышку отсека питания/карты памяти и сдвиньте защелку отсека в позицию LOCK.

### Извлечение элемента питания

## 1 Откройте крышку отсека.

## 2 Нажмите на защелку отсека питания /карты памяти в направлении ③, чтобы освободить аккумулятор.

Аккумулятор выйдет из отсека. Аккуратно извлеките его.



- В фотокамере используется литий-ионный аккумулятор D-LI78. Использование других элементов питания может привести к повреждению фотокамеры.
- Неправильная установка элементов питания может привести к неисправности камеры.
- Запрещается открывать крышку отсека питания или вынимать элемент питания, когда фотокамера включена.
- В случае хранения аккумулятора в течение 6 месяцев подзарядите его с помощью зарядного устройства в течение 30 минут, после чего храните его отдельно от камеры и зарядного устройства. Такую подзарядку рекомендуется проводить через каждые 6 - 12 месяцев. Рекомендуем хранить элементы питания при температуре ниже комнатной.
- Если фотокамера находилась в течение длительного времени без элементов питания, настройки даты и времени могут быть потеряны.
- В результате продолжительной работы камеры она может нагреваться, как и аккумулятор. Будьте осторожны при обращении с ними.

1

Подготовка к съемке

- **Количество фотоснимков, продолжительность видео- и аудиозаписи и аудиофайлов, время воспроизведения (при 23°C, включенном мониторе и заряженном аккумуляторе)**

Емкость карты памяти* <sup>1</sup> (при использовании вспышки для 50% снимков)	Время видеозаписи* <sup>2</sup>	Время аудиозаписи* <sup>2</sup>	Время воспроизведения* <sup>2</sup>
Около 210 снимков	Около 80 мин.	Около 270 мин.	Около 215 мин.

\*1 Лимит записи показывает приблизительное число снимков, отснятое при тестировании камеры согласно стандарту CIPA (при включенном дисплее, 50% использовании вспышки и температуре 23°C). Фактическое значение может меняться в зависимости от условий работы.

\*2 По результатам тестирования в помещении.



- Работа элемента питания ухудшается при пониженной температуре.
- Если вы отправляетесь в путешествие или планируете снимать при пониженной температуре, возьмите с собой запасной аккумулятор.

- **Индикатор уровня заряда аккумулятора**

Проверка уровня заряда элемента питания производится по индикатору на мониторе.

Символ на мониторе	Состояние элемента питания
(Индикатор зеленый)	Элемент питания заряжен.
(Индикатор зеленый)	Элемент питания частично разряжен.
(Индикатор желтый)	Элемент питания почти разряжен.
(Индикатор красный)	Элемент питания разряжен полностью.
[Источник питания разряжен]	После появления этого сообщения камера автоматически выключается.

## Использование сетевого адаптера

Для продолжительных съемок и в режиме подключения к компьютеру используйте комплект сетевого адаптера K-AC78 (приобретается отдельно).

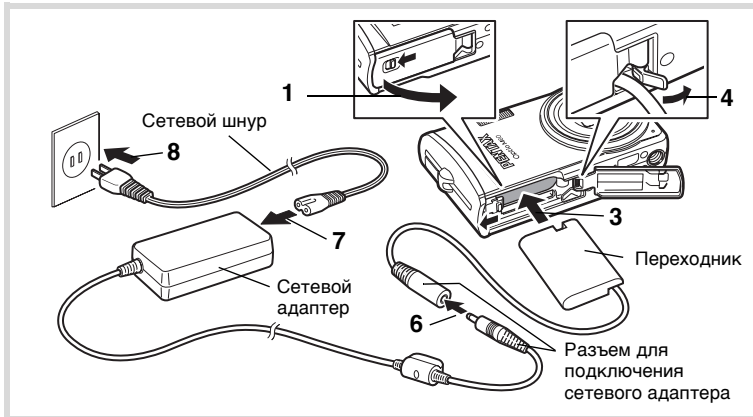

- 1** Перед тем, как открывать отсек элементов питания/ карты памяти, следует выключить фотокамеру.
- 2** Извлеките аккумулятор.  
О том, как открыть крышку отсека питания/карты памяти и извлечь аккумулятор, смотрите стр.28 - стр.29.
- 3** Вставьте переходник.  
Боковой стороной переходника нажмите на защелку отсека питания/карты памяти и вставьте переходник. Убедитесь, что он прочно зафиксирован в отсеке.
- 4** Извлеките шнур переходника.  
Отогните заглушку в месте стыка отсека питания и корпуса камеры, чтобы шнур переходника вышел наружу.
- 5** Закройте крышку отсека.

1

Подготовка к съемке



1

Подготовка к съёмке

- 6** Подключите штекер адаптера к входному разъёму на шнуре переходника.
- 7** Подключите сетевой шнур со штекером к сетевому адаптеру.
- 8** Вставьте сетевой шнур со штекером в сетевую розетку.

**Caution**

- Перед подключением/отключением сетевого адаптера убедитесь в том, что фотокамера выключена.
- Убедитесь, что сетевой кабель и кабель между адаптером и камерой надёжно зафиксированы. При случайном отсоединении кабеля во время записи данные могут быть утрачены.
- Соблюдайте осторожность при работе с сетевым адаптером. Ознакомьтесь с правилами работы с сетевым адаптером в разделе “Зарядное устройство и сетевой адаптер” (стр.3).
- Изучите инструкцию на сетевой адаптер K-AC78.
- При подключении сетевого адаптера камера не может стоять вертикально на столе, так как шнур переходника вытягивается из нижней панели камеры. Не кладите также камеры объективом вниз, так как он будет выдвигаться при включении камеры. Для того, чтобы вы смогли выполнять настройки на камере или просматривать на экране изображения, закрепите её на штативе или держите в руке.

## Установка карты памяти SD

С данной камерой совместимы карты памяти стандарта SD и SDHC. (Далее по тексту инструкции обе карты называются SD.) Если карта памяти SD установлена в камеру, запись медиафайлов производится на нее. Если карты нет в камере, информация записывается во внутреннюю память камеры (стр.37).



- **Новые карты памяти SD и карты, использовавшиеся ранее в другой фотокамере или иных устройствах, необходимо предварительно отформатировать. Смотрите раздел “Форматирование карты памяти SD” (стр.174).**
- Перед установкой или удалением карты памяти следует выключить фотокамеру.



- Лимит записи изображений зависит от емкости карты памяти SD, разрешения и уровня качества снимков (стр.36).
- В процессе доступа к карте памяти (записи или воспроизведения данных) мигает лампочка автоспуска.

### Резервное копирование данных

В случае неисправности доступ к записанным на встроенную память данным может быть заблокирован. Во избежание потери данных рекомендуется создавать резервные копии на компьютере.

1

Подготовка к съемке

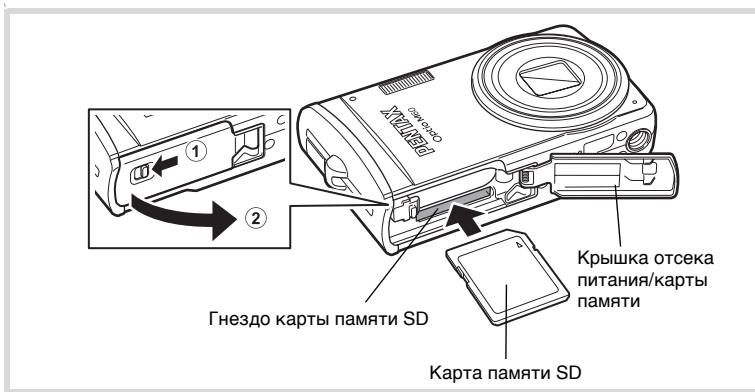



- 1 Откройте крышку отсека.**  
Сдвиньте защелку отсека питания/карты памяти в позицию OPEN ① и откройте крышку отсека ②.
- 2 Вставьте карту памяти SD в гнездо таким образом, чтобы ее этикетка была обращена к объективу (к фронтальной стороне камеры).**  
Вставьте карту памяти до щелчка. В случае неправильной установки карты памяти возможны ошибки записи.
- 3 Закройте крышку отсека.**  
Закройте крышку отсека питания/карты памяти и сдвиньте защелку отсека в позицию LOCK.

#### Извлечение карты памяти SD

- 1 Откройте крышку отсека.**
- 2 Чтобы извлечь карту памяти, нажмите на нее.**  
Вытяните карту памяти из отсека.

### Меры предосторожности при обращении с картой памяти SD

- Карты памяти SD имеют переключатель механизма защиты записи. При установке в положение LOCK невозможна запись новых файлов, удаление имеющихся записей и форматирование в камере или компьютере. Когда включен механизм защиты, на экране камеры отображается символ .
- 

Механизм защиты от записи
- Соблюдайте осторожность при удалении карты памяти сразу после записи кадра, так как она может быть горячей.
  - Запрещается открывать отсек карты памяти или выключать фотокамеру в процессе записи данных на карту, воспроизведения или при передаче их на компьютер через USB кабель, так как это может привести к потере данных или повреждению карты.
  - Запрещается изгибать карту или подвергать ее механическим воздействиям.
  - Не допускайте попадания воды на карту и защищайте ее от высокой температуры.
  - Запрещается извлекать карту памяти в процессе форматирования, т.к. это может привести к ее повреждению и дальнейшей непригодности.
  - В случаях, указанных ниже, возможно стирание данных, записанных на карту памяти SD. Компания-изготовитель не несет никакой ответственности за потерю данных
    - (1) при неправильной установке карты памяти.
    - (2) при воздействии на карту памяти статического электричества или электрических помех.
    - (3) если карта памяти не использовалась в течение длительного времени.
    - (4) если в момент записи или доступа к данным, записанным на карту, была удалена карта памяти или аккумулятор.
  - Если карта не используется в течение длительного времени, данные на ней могут быть утеряны. Периодически сохраняйте записанные изображения на компьютере.
  - Не используйте и не храните карту памяти в таких местах, где на нее может воздействовать статическое электричество или электрические помехи.
  - Не используйте и не храните карту памяти под прямым солнечным светом, так как при этом возможны резкие изменения температуры и конденсация влаги.
  - При использовании карты памяти SD с низкой скоростью записи запись видеоролика может остановиться, несмотря на достаточную емкость памяти, а фотосъемка и воспроизведение могут занять больше времени.
  - За информацией о совместимых картах памяти обращайтесь на сайт компании PENTAX.
  - Новые карты памяти и карты, использовавшиеся в другой фотокамере, необходимо предварительно отформатировать. Смотрите раздел "Форматирование карты памяти SD" (стр.174).
  - Прежде чем выбросить или передать кому-либо карту памяти убедитесь, что она не содержит конфиденциальной информации. Следует помнить, что существуют специальные программы, позволяющие восстановить информацию после форматирования карты памяти. Но вы также можете воспользоваться программами, обеспечивающими полное удаление информации с карт памяти.

## Ресурс записи на карту памяти SD

Размер файлов изображений зависит от выбранного разрешения и уровня качества, поэтому ресурс записи снимков для одной и той же карты может различаться.

1

Подготовка к съемке

Выберите требуемые разрешение и уровень качества фотоснимков в меню [📷 Съемка].

Выбор разрешения <sup>☞</sup>стр.94

Выбор уровня качества изображения <sup>☞</sup>стр.96

Для пункта [Видео] в меню [📷 Съемка] выберите требуемые разрешение и частоту кадров.

Выбор разрешения для видеосъемки <sup>☞</sup>стр.111

Выбор скорости съемки <sup>☞</sup>стр.112

Подробная информация о лимите фотосъемки и видеозаписи изложена в разделе “Основные технические характеристики” (стр.206).

# Включение и выключение фотокамеры

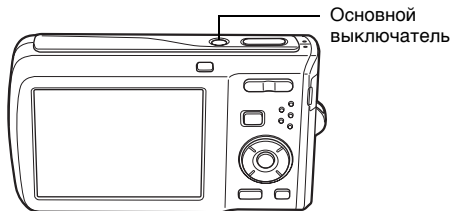

1

Подготовка к съемке

## 1 Нажмите на основной выключатель.

Включаются фотокамера и ее монитор (экран).

При включении камеры шторки объектива открываются и объектив выдвигается.

При появлении экрана [Language/言語] или [Установка даты] во время первого включения камеры выполните необходимые процедуры, описанные в разделе стр.39.

## 2 Еще раз нажмите основной выключатель.

Монитор камеры выключается, объектив закрывается и фотокамера выключается.

Фотосъемка стр.58

### Проверка наличия карты памяти

При включении камеры выполняется автоматическая проверка наличия карты памяти, и на экране отображается результат проверки.

- : Карта памяти SD установлена. Медиафайлы (снимки и аудиозаписи) будут записываться на карту SD.
- : Карта памяти SD отсутствует. Медиафайлы будут записаны во внутреннюю память.
- : Включен механизм защиты карты памяти SD (стр.35). Запись невозможна.

Статус памяти



## Режим воспроизведения

Этот режим используется только для воспроизведения данных.

1

Подготовка к съемке

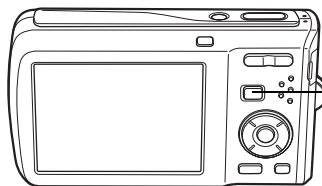

Кнопка ▶

### 1 Удерживая кнопку ▶ в нажатом положении, нажмите основной выключатель.

Монитор включается, хотя объектив остается в сложенном положении. Камера находится в режиме воспроизведения.



Для переключения из режима воспроизведения в режим съемки нажмите кнопку ▶ или наполовину подожмите кнопку спуска.

Воспроизведение снимков стр.118

## Начальные установки

При первом включении камеры появляется экран выбора языка [Language/言語]. Выполните операции раздела “Выбор языка” ниже по выбору языка и операции по настройке даты и времени из раздела “Настройка показаний даты и времени” (стр.43).

Установки языка, даты и времени можно изменить в любой момент времени. Ниже приведена подробная информация.

- Для изменения языка выполните операции раздела “Изменение языка вывода информации” (стр.181).
- Для установки даты и времени выполните операции раздела “Настройка показаний даты и времени” (стр.176).

1

Подготовка к съёмке

### Выбор языка

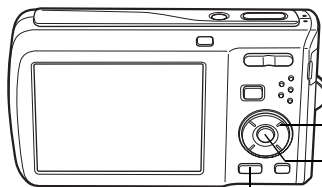

Джойстик

Кнопка OK

Кнопка MENU

- 1** Кнопками джойстика (▲▼◀▶) выберите язык отображения информации.

Language/言語		
English	日本語	Türkçe
Français	Dansk	Ελληνικά
Deutsch	Svenska	Русский
Español	Suomi	ไทย
Português	Polski	한국어
Italiano	Čeština	中文繁體
Nederlands	Magyar	中文简体
MENU] Отмена		[OK] OK



1

Подготовка к съёмке

## 2 Нажмите кнопку ОК.

Появится экран [Исходн.установки] на выбранном языке. Если настройки пункта [Свой город] и режима летнего времени [Лето] правильны, нажатием кнопки **ОК** вызовите экран [Установка даты]. Переходите к “Настройка показаний даты и времени” (стр.43). Перейдите к пункту 3 раздела “Выбор своего города и режима летнего времени” (стр.42), если ваши установки не появились на экране.

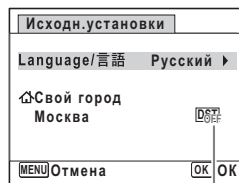

Летнее время

Если вы случайно выбрали другой язык и перешли к другим настройкам, выполните операции по изменению настройки языка.

- Если ошибочно выбрали другой язык

**1** Нажмите кнопку джойстика (▶).

**2** Кнопками джойстика (▲▼◀▶) выберите требуемый язык и нажмите кнопку ОК.

Появляется экран начальных установок на выбранном языке.

- Если после пункта 2 появился экран на другом языке

**1** Нажмите кнопку ОК.

**2** Нажмите кнопку MENU.

**3** Нажмите кнопку джойстика (▶).

**4** Кнопками джойстика (▼▲) выберите [Language/言語].

**5** Нажмите кнопку джойстика (▶).

Появится экран [Language/言語].

**6** Кнопками джойстика (▲▼◀▶) выберите требуемый язык.

**7** Нажмите кнопку ОК.

На экране появится меню [Установки] на выбранном языке.

Теперь установлен требуемый язык. О настройках пунктов [Свой город], [Дата] и [Время] смотрите информацию ниже.

- Для настройки пункта [Свой город] выполните операции раздела “Установка поясного времени” (☞стр.179).
- Для установки даты и времени выполните операции раздела “Настройка показаний даты и времени” (☞стр.176).

## Выбор своего города и режима летнего времени

1

Подготовка к съёмке

### 3 Нажмите кнопку джойстика (▼).

Рамка сдвинется к полю [Свой город].

### 4 Нажмите кнопку джойстика (▶).

Появится экран [Свой город].

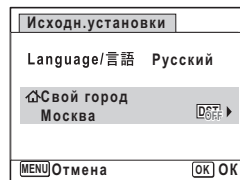

### 5 Кнопками джойстика (◀▶) выберите город.



### 6 Нажмите кнопку джойстика (▼).

Рамка сдвинется к полю [Лето] (DST) (летнее время).

### 7 Кнопками джойстика (◀▶) выберите (Вкл) или (Выкл).

### 8 Нажмите кнопку подтверждения ОК.

Появится экран [Исходн.установки].

### 9 Нажмите кнопку ОК.

Появится экран [Установка даты]. Введите текущие показания даты.

## Настройка показаний даты и времени

Установите дату и время и выберите стиль датирования.

### 1 Нажмите кнопку джойстика (▶).

Рамка сдвинется к полю [дд/мм/гг].

### 2 Используйте кнопки джойстика (▲▼) для ввода показаний даты и времени.

Выберите формат [дд/мм/гг], [мм/дд/гг] или [гг/мм/дд].

Установка даты	
Стиль даты	дд/мм/гг 24h
Дата	01/01/2008
Время	0:00
MENU	Отмена
	OK OK

### 3 Нажмите кнопку джойстика (▶).

Рамка сдвинется к полю [24h].

### 4 Кнопками джойстика (▲▼) выберите [24h] (24-часовой формат) или [12h] (12-часовой формат).

Установка даты	
Стиль даты	дд/мм/гг 24h
Дата	01/01/2008
Время	0:00
MENU	Отмена
	OK OK

### 5 Нажмите кнопку джойстика (▶).

Рамка вернется на пункт [Стиль даты].

### 6 Нажмите кнопку джойстика (▼).

Рамка сдвинется к полю [Дата].

### 7 Нажмите кнопку джойстика (▶).

Рамка переместится к месяцу.

Установка даты	
Стиль даты	дд/мм/гг 24h
Дата	01/01/2008
Время	0:00
MENU	Отмена
	OK OK

1

Подготовка к съёмке

1

Подготовка к съемке

## 8 Для изменения номера месяца используйте кнопки джойстика (▲▼).

Таким же образом измените день и год.

Теперь измените время.

Если в пункте 4 вы выбрали формат [12h], выберите AM (до полудня) или PM (после полудня).

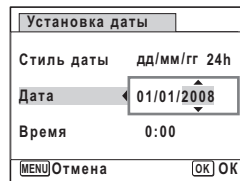

## 9 Нажмите кнопку ОК.

Установка сохранена, и камера возвращается в режим съемки.

Можно менять настройки пунктов [Language/言語], [Дата], [Время], [Свой город] и [Лето]. Смотрите дополнительную информацию на указанных ниже страницах.

- Для изменения языка выполните операции раздела “Изменение языка вывода информации” (стр.181).
- Для установки даты и времени выполните операции раздела “Настройка показаний даты и времени” (стр.176).
- Для изменения города, а также включения или отключения летнего времени выполните операции раздела “Установка поясного времени” (стр.179).



При появлении экрана [Исходн.установки] или [Установка даты] вы можете, минуя этот этап, переключить камеру в режим съемки. Для этого надо нажать кнопку меню **MENU**. В этом случае экран [Исходн.установки] появится при следующем включении камеры.



По окончании настройки и нажатии кнопки **OK** в пункте 9 происходит сброс показаний на 00 секунд. Для установки точного времени нажмите кнопку **OK** по сигналу точного времени (по радио или телевидению).

В камере устанавливается формат видеосигнала (NTSC/PAL) для города, выбранного в пункте [Свой город] на экране начальных установок. В разделе “Список городов” (стр.204) приведен список городов мира с указанием формата видеосигнала, а в разделе “Изменение стандарта видеосигнала” (стр.184) поясняется процедура смены настроек.

## 2 Общие операции

---

<b>Использование функциональных кнопок .....</b>	<b>46</b>
<b>Настройка функций фотокамеры .....</b>	<b>51</b>







# Использование функциональных КНОПОК

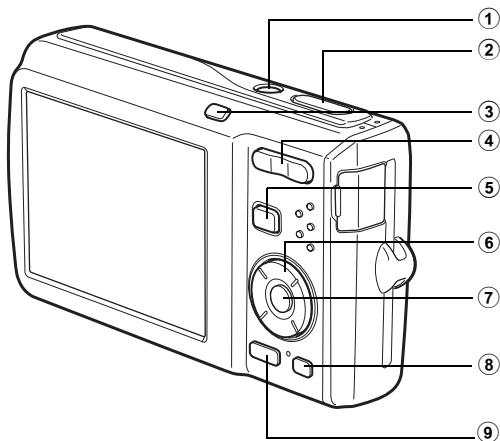



## Режим съемки

2

Общие операции



- ① **Основной выключатель**  
Включает и выключает фотокамеру (стр.37).
- ② **Кнопка спуска**  
При половинном нажатии в режиме фотосъемки камера фокусирует объект (кроме режимов **PF**, **▲** и **MF**) (стр.59).  
При полном нажатии происходит съемка изображения (стр.59).  
Включает и выключает запись видеоролика в режиме  (стр.109).  
Включает и выключает запись звука в режиме  (стр.168).
- ③ **Кнопка **  
Включает функцию распознавания лица (стр.63). При каждом нажатии кнопки  происходит следующее переключение установок:  
Smile Capture → Приоритет лица выкл. → Приоритет лица вкл.
- ④ **Кнопка зума   **  
Изменение зоны охвата (стр.69).

- ⑤ **Кнопка **  
Переключение в режим  (стр.50).
- ⑥ **Джойстик**
  - (▲) Изменение режима кадров (стр.81, стр.82).
  - (▼) Вызов палитры режимов съемки (стр.60).
  - (◀) Изменение режима работы вспышки (стр.89).
  - (▶) Изменение режима фокусировки (стр.91).
  - (▲▼) Настройка фокуса **MF** в режиме **MF** (стр.92).
- ⑦ **Кнопка OK/DISPLAY**  
Изменение режима информационного дисплея (стр.18).
- ⑧ **Зеленая кнопка**  
Включает Зеленый режим  (стр.67).  
Вызов присвоенного меню (стр.107).
- ⑨ **Кнопка MENU**  
Вызов меню [ Съемка] (стр.51).









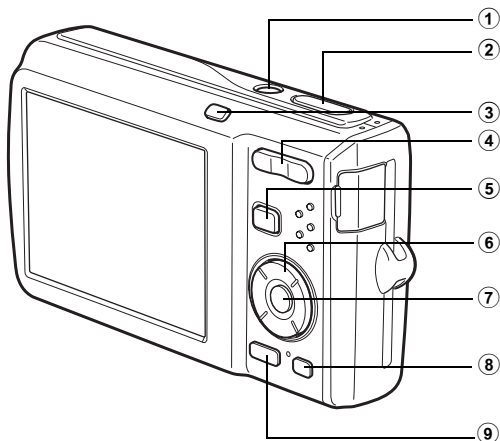



## Режим воспроизведения

2

Общие операции



- ① **Основной выключатель**  
Включает и выключает фотокамеру (стр.37).
- ② **Кнопка спуска**  
Переключение в режим  (стр.50).
- ③ **Кнопка **  
Поочередное зумирование лиц, распознанных при съемке в порядке их нахождения. (Зумирование лиц при просмотре) (стр.129).
- ④ **Кнопка зума /  / **  
Нажмите  в режиме одиночного воспроизведения для переключения в режим 9 кадров. Для возврата нажмите  (стр.120).  
Увеличение изображения при нажатии  в режиме одиночного воспроизведения. Возврат к предыдущему масштабу при нажатии  (стр.128).  
Нажмите  в режиме 9 кадров для переключения в режим папок или календаря (стр.121).  
Нажмите  в режиме папок для переключения в режим 9 кадров (стр.121).  
Нажмите  в режиме календаря для переключения в режим 9 кадров (стр.121).  
Регулировка громкости воспроизведения аудиозаписи, видеосюжета или снимка со звуковым комментарием (стр.119, стр.170, стр.172).

**5 Кнопка **

Переключение в режим  (стр.50).

**6 Джойстик**

(▲) Воспроизведение и включение паузы для видеосюжета или аудиофайла (стр.119, стр.170).

(▼) Вызов палитры режима воспроизведения (стр.123).

Остановка воспроизведения аудиозаписи или видеосюжета (стр.119, стр.170).

(◀▶) Вызов предыдущего или следующего медиафайла в режиме одиночного воспроизведения (стр.118).

Покадровая перемотка вперед и назад, прокрутка видеозаписи вперед и назад (стр.119).

Быстрая перемотка вперед, назад и переход к метке при воспроизведении аудиофайла (стр.170).

(▲▼◀▶) Перемещение зоны выбора в режиме зум-дисплея (стр.128).

Выбор изображения в режиме 9 кадров, выбор папки в режиме папок и выбор даты в режиме календаря (стр.120, стр.121).

Перемещение изображения в режиме добавления рамки (стр.151).

**7 Кнопка OK/DISPLAY**

Изменение режима информационного дисплея (стр.18).

Переключение из режима зум-дисплея или режима 9 кадров в режим одиночного воспроизведения (стр.120, стр.128).

Переключение в режим девяти кадров выбранной папки из режима папок (стр.121).

Переключение в режим одиночного воспроизведения по выбранной дате из режима календаря (стр.121).

**8 Зеленая/ кнопка**

Вызов экрана удаления из режима одиночного воспроизведения (стр.132).

Вызов экрана "Выбрать и удалить" из режима девяти кадров (стр.134).

Переключение из режима папок в режим календаря (стр.121).

Переключение из режима календаря в режим папок (стр.121).

**9 Кнопка MENU**

Вызов меню [ Установки] в режиме одиночного воспроизведения (стр.51).



Возврат в режим одиночного воспроизведения из палитры режима воспроизведения (стр.122).



Переключение из режима зум-дисплея или режима 9 кадров в режим одиночного воспроизведения (стр.120).

Переключение в режим девяти кадров выбранной папки из режима папок (стр.121).

Переключение в режим 9 кадров по выбранной дате из режима календаря (стр.121).

## Переключение между режимом и режимом

В данной инструкции режим записи файлов, например, фотосъемки, обозначается “режим ” (режим съемки). Режим воспроизведения, например, просмотр снимков на мониторе, обозначается “режим ” (режим воспроизведения). В режиме  можно выполнять простые операции редактирования изображений.

Процедуры переключения между режимами  и .

2

### Переключение из режима в режим

#### 1 Нажмите кнопку .

Камера переключается в режим .

### Переключение из режима в режим

#### 1 Нажмите кнопку или нажмите наполовину кнопку спуска.

Камера переключится в режим .



### Просмотр снимков из внутренней памяти камеры

Если в камере установлена карта памяти SD, воспроизводятся снимки, видеоролики и аудиозаписи, записанные на нее. Чтобы просмотреть записи из внутренней памяти камеры, выключите камеру, извлеките карту памяти и выполните действия, описанные ниже.



Перед установкой или удалением карты памяти следует выключить фотокамеру.

#### ● Просмотр снимков из внутренней памяти, когда карта памяти установлена в камере (дисплей внутренней памяти)

- Если в режиме  кнопку  удерживать нажатой более одной секунды, объектив сложится в корпус камеры. На экране появится сообщение [Воспроизведение изобр./звуков из внутр. памяти], после чего начнется воспроизведение медиафайлов из внутренней памяти камеры.
- В режиме дисплея внутренней памяти можно воспроизводить снимки (включая режим зум-дисплея) (стр.118, стр.128), видеозаписи (стр.119) и аудиофайлы (стр.170), а также изменять режимы воспроизведения - девять кадров, дисплей папок и дисплей календаря (стр.120).
- В этом режиме нельзя удалить данные или выделить файл, вызвать палитру режимов воспроизведения или меню. Для выполнения этих операций необходимо предварительно извлечь карту памяти.

## Настройка функций фотокамеры

Для изменения настроек камеры вызовите меню [📷 Съемка] или [⚙️ Установки], нажав на кнопку **MENU**. Меню воспроизведения и редактирования изображений выбирается на палитре режима воспроизведения.

### Операции в меню камеры

Нажмите кнопку **MENU** в режиме съемки [📷 Съемка] для вызова меню [📷 Съемка]. Нажмите кнопку **MENU** в режиме [▶️] для вызова меню [⚙️ Установки]. Кнопками джойстика (◀️▶️) можно переключаться между меню [📷 Съемка] и меню [⚙️ Установки].

2

Общие операции

2

Общие сведения

Во время съемки

Во время воспроизведения



MENU

MENU

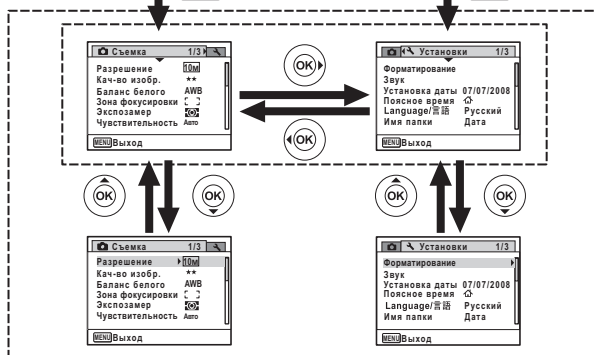

SHUTTER

MENU, OK или ►

Половинное нажатие

Установка выполнена, и камера возвращается в режим



Установка выполнена, и камера возвращается в режим



Во ходе работы в меню на экране появляются символы активных кнопок.

**Пример: настройка пункта [Кач-во изобр.] в меню [Съемка]**

**1** Нажмите кнопку **MENU** в режиме **Съемка**.

Появится меню [Съемка].

**2** Нажмите кнопку джойстика (**▼**).

Рамка сдвинется к пункту [Разрешение].

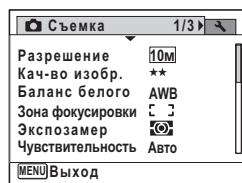

**3** Нажмите кнопку джойстика (**▼**).

Рамка сдвинется к пункту [Кач-во изобр.].

**4** Нажмите кнопку джойстика (**▶**).

Появляется выпадающий список установок. В списке отображаются только те установки, которые можно выбирать при заданных настройках фотокамеры.

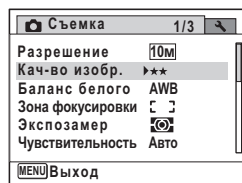

**5** Используйте кнопки джойстика (**▲▼**) для изменения установки.

Уровень качества меняется при каждом нажатии кнопку джойстика (**▲▼**).

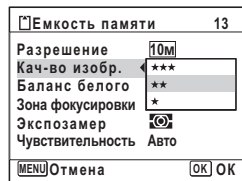

**6** Нажмите кнопку **OK** или кнопку джойстика (**◀**).

Установка сохранена, камера готова с настройке других опций.

Для выхода из настроек меню нажмите кнопку **MENU**.

О переходе к другим операциям смотрите информацию на следующей странице.

### Чтобы сохранить настройки и приступить к съемке

#### **6** Нажмите спусковую кнопку наполовину.

Установка сохранена, и камера возвращается в режим съемки. При полном нажатии кнопки спуска происходит съемка кадра.



Если меню [Установки] вызвано на экран в режиме [ ], вы можете переключиться в режим съемки [ ], нажав кнопку [ ].

2

Описание перевода

### Чтобы сохранить настройки и начать воспроизведение файлов

#### **6** Нажмите кнопку [ ].

Если меню [Съемка] вызвано на экран в режиме [ ], установка сохраняется, и камера возвращается в режим воспроизведения.

### Чтобы отменить изменения и продолжить работу с меню

#### **6** Нажмите кнопку MENU.

Изменений не произойдет, и экран вернется к пункту 3.



Функции кнопки **MENU** зависят от выбранного меню. Точную информацию смотрите ниже.

- Выход : Выход из меню и возврат в исходный режим.
- ↶ : Возврат к предыдущему экрану с текущей установкой.
- Отмена : Отмена текущих настроек и возврат к предыдущему экрану.

## Список меню

Здесь приведены пункты меню, подлежащие изменениям, с краткими пояснениями. Список исходных установок приведен в приложении “Установки по умолчанию” (стр.199).



### Меню [📷 Съемка]

Это меню отображает функции, относящиеся к фото и видеосъемке.

Пункт меню	Описание	Стр.	
Разрешение	Для установки разрешения изображений	стр.94	
Кач-во изобр.	Для установки разрешения и уровня качества снимков	стр.96	
Баланс белого	Выбор цветового баланса в соответствии с условиями освещения	стр.98	
Зона фокусировки	Для изменения режима автофокусировки	стр.93	
Экспомер	Выбор зоны, по которой измеряется освещенность и настраивается экспозиция	стр.100	
Чувствительность	Для ввода светочувствительности	стр.101	
Экспокоррекция	Для регулировки общей яркости изображения	стр.97	
Видео	Разрешение	Для установки разрешения для видеосюжетов	стр.111
	Частота кадров	Для выбора скорости съемки (частота кадров в секунду)	стр.112
	Цветовой режим	Для установки цветового режима для видеосюжетов	стр.113
	Movie SR	Для включения/выключения функции стабилизации изображения при видеосъемке	стр.114
Моргание глаз	Для выбора функции контроля моргания при активной функции распознавания лиц	стр.102	
Цифровой зум	Для выбора функции цифрового зума	стр.70	
Мгнов.просмотр	Для установки времени мгновенного просмотра	стр.103	
Память настроек	Для сохранения установок перед выключением камеры	стр.115	
Зеленая кнопка	Для присвоения функции Зеленой кнопке в режиме 📷	стр.108	
Резкость	Для выбора степени резкости изображения	стр.104	
Насыщенность	Для установки цветовой насыщенности	стр.105	
Контраст	Для установки контраста изображения	стр.105	
Печать даты	Включает/выключает режим впечатывания даты и/или времени на снимках	стр.106	





- В Зеленом режиме  съемка производится со стандартными параметрами независимо от текущих настроек в меню  Съемка (стр.67).
- Назначение Зеленой кнопки часто используемых функций для быстрого доступа к соответствующим пунктам меню (стр.107).

## Меню Установки

Пункт меню	Описание	Стр.
Форматирование	Для форматирования карты памяти SD	стр.174
Звук	Для регулировки громкости системных звуков и воспроизведения, для выбора типа и громкости звукового сигнала при включении, срабатывании затвора, нажатии кнопок, работе автоспуска и т.д.	стр.175
Установка даты	Для настройки показаний даты и времени	стр.176
Поясное время	Для выбора своего города и места пребывания	стр.179
Language/言語	Для установки языка отображения меню и сообщений	стр.181
Имя папки	Для выбора метода присвоения имен папкам с видео и аудиофайлами	стр.182
USB соединение	Для установки режима соединения USB (с компьютером или принтером)	стр.183
Видеовыход	Для выбора стандарта выходного видеосигнала	стр.184
Уровень яркости	Для регулировки яркости монитора	стр.185
Режим ожидания	Для установки времени включения режима ожидания	стр.186
Автовыключение	Для установки времени автоматического выключения камеры	стр.187
Быстр.увеличение	Включение/выключение функции быстрого зума (стр.128) при воспроизведении	стр.188
Сброс установок	Для возврата всех настроек к исходным значениям, кроме даты и времени, языка, поясного времени и формата видеосигнала	стр.190

2

инструкция к камере

# 3 Фотосъемка

---

<b>Фотосъемка .....</b>	<b>58</b>
<b>Установка функций съемки .....</b>	<b>89</b>
<b>Видеозапись .....</b>	<b>109</b>
<b>Сохранение установок (Память настроек) .....</b>	<b>115</b>

# Фотосъемка

## Фотосъемка

Камера Optio M60 имеет широкий диапазон режимов и функций съемки для разнообразных съемочных ситуаций. В этом разделе приводится описание стандартного режима съемки (установка по умолчанию).

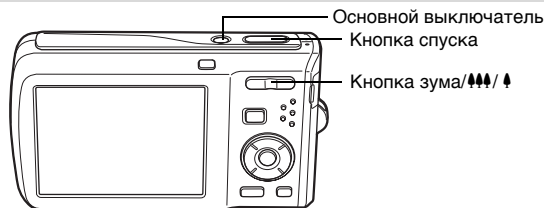

3

Фотосъемка

### 1 Нажмите основной выключатель.

Камера включена и готова к съемке. В данной инструкции, этот режим называется режимом фотосъемки.

### 2 Проверьте компоновку кадра и информацию на экране камеры.

Рамка фокусировки в центре экрана указывает зону автоматической фокусировки.



Рамка фокусировки

Когда камера определяет на изображении лицо, включается функция распознавания лиц и на экране появляется рамка выбора лица (стр.63).

Можно изменять масштаб изображения, нажимая кнопку зума/▲▲▲/▲ слева или справа (стр.69).

- ▲ (справа) увеличивает изображение.
- ▲▲▲ (слева) увеличивает зону охвата.



Рамка распознавания лица

### 3 Слегка подождите спусковую кнопку (нажмите наполовину).

В момент фокусировки изображения рамка фокусировки (или рамка распознавания лица) станет зеленой.



### 4 Нажмите кнопку спуска полностью.

Снимок готов.

Вспышка срабатывает автоматически в зависимости от условий освещения. В течение 1 секунды снимок воспроизводится на экране (Мгнов.просмотр) и записывается на карту памяти SD или во внутреннюю память камеры (стр.60).



Для включения Зеленого режима  (стандартные автоматические настройки) нажмите Зеленую кнопку. Это самый простой и быстрый способ фотосъемки (стр.67).

3

Фотосъемка

## Работа спусковой кнопки

Кнопка спуска имеет двухступенчатое управление.

### Половинное нажатие

При половинном нажатии кнопки спуска (первое положение) происходит блокировка фокуса и экспозиции. В этом положении кнопки в момент фокусировки объекта включается зеленая индикация рамки фокусировки. Если изображение не сфокусировано, рамка остается красной.

### Полное нажатие

При полном нажатии кнопки спуска (до упора) происходит спуск затвора и съемка изображения.

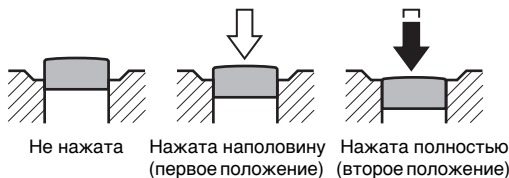

Не нажата

Нажата наполовину  
(первое положение)Нажата полностью  
(второе положение)

**Условия, когда автоматическая фокусировка затруднена**

Фотокамера не может выполнить фокусировку при перечисленных ниже условиях. В таких случаях сфокусируйте равноудаленный объект (поджав кнопку спуска до половины и удерживая ее), затем наведите камеру на предмет съемки и нажмите спусковую кнопку до упора.



- Низкоконтрастные объекты, например, синее небо или белая стена
- Темные места или объекты, или условия, снижающие отражение света
- Протяженные по горизонтали объекты
- Быстродвижущиеся объекты
- Когда в области фокусировки один объект находится на переднем плане, а второй на заднем плане
- Объекты в условиях сильного контрового света

3

ФОТОСЪЕМКА

**Мгновенный просмотр**

В режиме мгновенного просмотра сразу после съемки фотоснимок воспроизводится на экране в течение 1 секунды. Время отображения можно изменять (стр.103).

При нажатии кнопки  в режиме мгновенного просмотра появляется окно запроса об удалении. Для удаления снимка кнопками джойстика ( ) выберите [Удалить] и нажмите кнопку **ОК**.

**Контроль моргания глаз**

Если камера определила, что в момент работы функции распознавания лиц (стр.63) на изображении закрыты глаза, в режиме мгновенного просмотра появится сообщение [Зафиксировано моргание глаз].

- Это сообщение отображается в течение 3 секунд независимо от установленного времени мгновенного просмотра.
- Если функция распознавания лица (стр.63) не работает, то функция контроля моргания глаз также неактивна. Но даже если камера определила лицо на изображении, моргание глаз может быть не отмечено при нарушении некоторых условий.
- Вы можете принудительно отключить функцию контроля моргания (стр.102).

**Настройка режима съемки**

Фотокамера Optio M60 предлагает широкий набор режимов фотосъемки, а также режимы видео и аудиозаписи. Просто выберите символ требуемого режима на палитре режимов съемки.

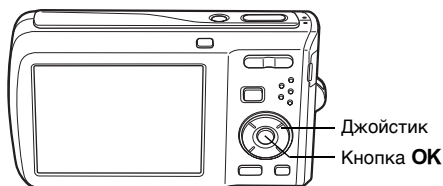

**1** Нажмите кнопку джойстика (▼) в режиме . Появится палитра режимов съемки.

**2** Кнопками джойстика (▲▼◀▶) выберите режим съемки. При выборе символа на палитре режимов съемки на экране появляется пояснение к выбранному режиму.

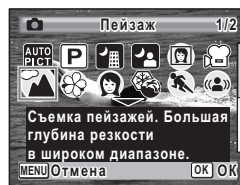























**3** Нажмите кнопку OK. Режим съемки выбран, и камера возвращается в режим съемки.



- Во всех режимах съемки, кроме , , , , , , , и , параметры насыщенности, контраста, резкости, баланса белого и т.д. автоматически устанавливаются на оптимальные для выбранного режима значения.
- В зависимости от режима съемки, некоторые функции могут быть полностью или частично недоступны. Смотрите раздел “Функции, доступные в разных режимах съемки” (стр.192).

В камере предусмотрено 24 режима съемки.

Режим съемки		Описание	Стр.
	Auto Picture	Автоматический выбор оптимальной сюжетной программы.	стр.65
	Программный	Базовый режим фотосъемки. Можно регулировать некоторые функции.	стр.66
	Ночная съемка	Съемка в ночное время. Рекомендуется использовать штатив.	стр.71
	Ночной портрет	Для съемки портрета ночью. Рекомендуется использовать штатив.	стр.71
	Портрет Средний план	Портрет с автоматическим подбором оптимального масштаба. Фиксированное разрешение [3M].	стр.73
	Видео	Видеосъемка со звуком.	стр.109
	Пейзаж	Съемка пейзажей. Большая глубина резкости в широком диапазоне.	—
	Цветы	Для передачи насыщенных красок цветов.	—
	Портрет	Съемка портрета с более теплым оттенком кожи.	стр.73
	Пляж и Снег	Для съемки на ярком фоне (берег моря или снег в горах).	стр.76
	Спорт	Съемка движущихся объектов. Непрерывная фокусировка до момента съемки.	стр.76
	Digital SR (Цифровая стабилизация изображения)	Проработка изображения за счет повышения ISO и сокращения выдержки.	стр.71
	Дети	Для фотосъемки играющих детей. Передает здоровый цвет кожи.	стр.74
	Домашнее животное	Для съемки домашних животных. Правильная цветопередача окраса.	стр.75
	Натюрморт	Для фотосъемки аппетитных блюд и продуктов.	—
	Фейерверк	Для съемки фейерверков. Рекомендуется использовать штатив.	стр.71
	Фото в рамке	Для фотосъемки в рамке. Фиксированное разрешение [3M].	стр.79
	Аудиозапись	Запись аудиофайла. Не закрывайте микрофон руками.	стр.168
	Натуральный цвет	Настройка цвета и яркости для обеспечения более красивого цвета кожи, чем режим Портрет.	стр.73
	Свеча	Для съемки при свете свечи.	стр.71
	Текст	Для фотосъемки документов в цветном или Ч/Б режиме, позитив и негатив.	стр.78

Режим съемки		Описание	Стр.
	Блог	Для получения снимков размером 640x480 (размещение в веб-журналах и пр.)	—
	Широкий формат	Соединение двух изображений в снимок широкого формата.	стр.84
	Цифровая панорама	Изображения, полученные в этом режиме, соединяются в один панорамный снимок.	стр.86

## Использование функции распознавания лиц

В камере Optio M60 функция распознавания (поиска) лица доступна во всех режимах съемки кроме  (Аудиозапись).

В момент, когда камера находит лицо на изображении, функция распознавания лиц отмечает его на дисплее желтой рамкой и настраивает по отмеченной области фокус (система AF по распознаванию лиц) и экспозицию (схема AE по распознаванию лиц).

В случае смещения объекта камера отслеживает рамкой его перемещение и настраивает масштаб изображения.

Функция распознавания лиц может определить на снимке до 32 персонажей. При обнаружении нескольких лиц камера отмечает желтой рамкой основное по сюжету лицо и белой рамкой – все остальные лица. Максимальное число рамок на снимке равно 15.

Нажатием кнопки  вы можете включить функцию “Поймать улыбку/Smile Capture”, которая обеспечивает автоматический спуск затвора при обнаружении улыбки на изображении (стр.64).

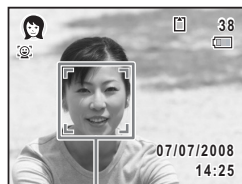

Рамка распознавания лица

Если распознаны несколько лиц



Основная рамка      Белая рамка



- Функции систем автофокусировки и автоэкспозиции по распознаванию лица могут не сработать, если человек в очках, часть его лица закрыта или он не смотрит прямо в камеру.
- Если камера не может распознать лицо человека, включается режим фокусировки, выбранный в пункте меню [Зона фокусировки].
- Функция Smile Capture может не сработать в тех случаях, когда лицо занимает недостаточную площадь изображения.



### Включение функции распознавания лиц

По умолчанию в функции распознавания лица активна установка “Приоритет лица включен”. При каждом нажатии кнопки  установки переключаются в следующем порядке:  
Smile Capture → Приоритет лица выкл. → Приоритет лица вкл.

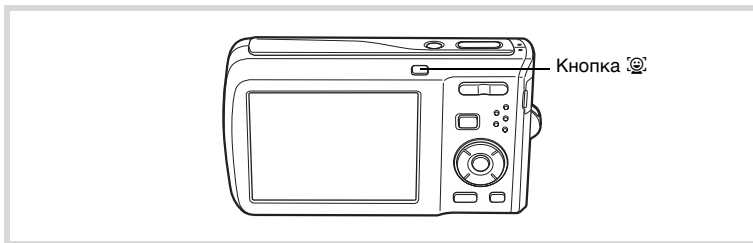





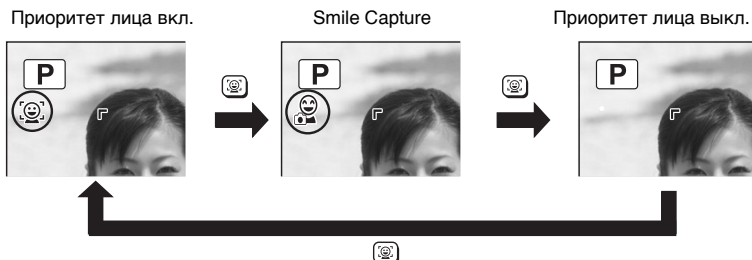









3

ФОТОСЪЕМКА



На экране появится символ функции “Приоритет лица Вкл.” или “Smile Capture”.  
(Символ не появляется, если функция распознавания лица отключена.)



- Функцию распознавания лиц нельзя отключить в режимах  (Auto Picture),  (Ночной портрет),  (Портрет Средний план),  (Портрет),  (Дети) и  (Натуральный цвет). Вы можете выбрать “Приоритет лица Вкл.” или “Smile Capture”.
- Установка “Приоритет лица Вкл.” автоматически включена в режимах  (Green),  (Auto Picture),  (Ночной портрет),  (Портрет Средний план),  (Видео),  (Портрет),  (Дети) и  (Натуральный цвет). В дальнейшем при переключении в какой-либо другой режим функция распознавания лиц возвращается к прежней установке.

## Автоматический выбор сюжетной программы (Режим Auto Picture)

В режиме **AUTO PICT** (Auto Picture) камера подбирает программу съемки, наиболее соответствующую условиям.

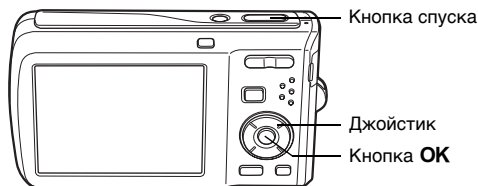

### 1 В режиме **AUTO PICT** нажмите кнопку джойстика (▼).

Появится палитра режимов съемки.

### 2 Кнопками джойстика (▲▼◀▶) выберите **AUTO PICT**.

### 3 Нажмите кнопку OK.

Режим **AUTO PICT** (Auto Picture) выбран, и камера возвращается в режим съемки.

При наведении камеры на объект в левом верхнем углу камеры появляется символ выбранной программы съемки.



Стандарт	Ночная съемка	Ночной портрет
Пейзаж	Цветы	Портрет
Спорт	Свеча	

Когда камера находит лицо на изображении, активизируется функция распознавания лиц и появляется рамка этой функции (стр.63).

### 4 Нажмите спусковую кнопку наполовину.

В момент, когда камера фокусирует объект, включается зеленая индикация рамки фокусировки.

## 5 Нажмите кнопку спуска полностью.

Снимок готов.



В режиме **AF** существуют следующие ограничения:

- Вы не можете отключить функцию распознавания лиц.
- Зафиксирована зона фокусировки [ ] (широкая).
- При использовании цифрового или интеллектуального зума режим **AF** (Цвета) недоступен.
- Если в камере установлен режим вспышки  $\frac{1}{2}$  (Авто) или  $\frac{1}{2}$  (Авто+красные глаза), при выборе программы **AF** (Ночная съемка) режим вспышки автоматически меняется на  $\frac{1}{2}$  (Вспышка отключена).
- Если установлен режим кадров  $\frac{1}{2}$  (Непрерывная съемка) или  $\frac{1}{2}$  (Скорост. непр. съемка), выполняется непрерывная съемка в режиме, выбранном для первого изображения.
- Камера автоматически фокусирует объект съемки, если выбран режим фокусировки **AF** (Стандарт) или  $\frac{1}{2}$  (Макросъемка).

3

Фотосъемка

## Фотосъемка с персональными настройками (Программный режим)

В программном режиме **P** камера автоматически устанавливает оптимальные значения выдержки и диафрагмы. Вы можете изменять режим работы вспышки и разрешение.

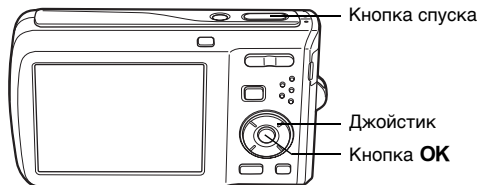

### 1 В режиме **P** нажмите кнопку джойстика (▼).

Появится палитра режимов съемки.

### 2 Кнопками джойстика (▲▼◀▶) выберите **P**.

**3 Нажмите кнопку ОК.**

Программный режим **P** выбран, и камера возвращается в режим съемки. Когда камера находит лицо на изображении, активизируется функция распознавания лиц и появляется рамка этой функции (стр.63).

**4 Выполните требуемые настройки.**

Подробную информацию о настройках смотрите в разделе “Установка функций съемки” (стр.89 - стр.106).

**5 Нажмите спусковую кнопку наполовину.**

В момент, когда камера фокусирует объект, включается зеленая индикация рамки фокусировки.

**6 Нажмите кнопку спуска полностью.**

Снимок готов.

**Фотосъемка в базовом режиме (Зеленый режим)**

Зеленый режим **■** - это авторежим со стандартными настройками\*, не зависящими от настроек меню [📷 Съемка].

Параметры Зеленого режима **■** приведены ниже.

Режим вспышки	$\frac{1}{A}$ (Авто)	Чувствительность	Авто
Режим кадров	<input type="checkbox"/> (Стандарт)	Экспокоррекция	$\pm 0.0$
Режим фокусир.	<b>AF</b> (Стандарт)	Моргание глаз	<input checked="" type="checkbox"/> (Вкл)
Распознавание лица	Вкл	Цифровой зум	<input checked="" type="checkbox"/> (Вкл)
Режим дисплея	Стандартная	Мгнов.просмотр	1 сек
Разрешение	$\frac{10M}{10M}$ (3648x2736)	Резкость	$\frac{-}{-} \frac{+}{+}$ (Нормальный)
Кач-во изобр.	★★ (Повышенное)	Насыщенность	$\frac{-}{-} \frac{+}{+}$ (Нормальный)
Баланс белого	<b>AWB</b> (Авторежим)	Контраст	$\frac{-}{-} \frac{+}{+}$ (Нормальный)
Зона фокусировки	[ ] (Широкая)	Печать даты	Вкл
Экспомер	$\frac{100}{100}$ (Многосегментный)		

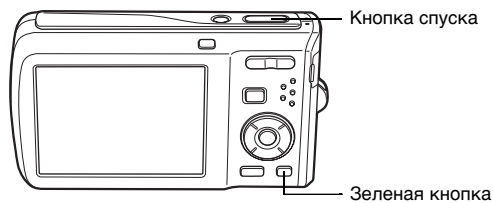

3

Фотосъемка

### 1 Нажмите Зеленую кнопку в режиме .

Камера переключается в Зеленый режим .

**Для возврата в предыдущий режим еще раз нажмите Зеленую кнопку.**

Когда камера находит лицо на изображении, активизируется функция распознавания лиц и появляется рамка этой функции (стр.63).









### 2 Нажмите спусковую кнопку наполовину.

В момент, когда камера фокусирует объект, включается зеленая индикация рамки фокусировки.

### 3 Нажмите кнопку спуска полностью.

Снимок готов.



- В меню [ Съемка] выберите функцию  для пункта [Зеленая кнопка] (стр.107). (Установка по умолчанию - режим .
- В Зеленем режиме  изменение режима информационного дисплея нажатием кнопки **OK/DISPLAY** невозможно.
- Для вызова на экран меню [ Установки] в режиме  нажмите кнопку **MENU**. Меню [ Съемка] недоступно.
- Если выключить камеру в Зеленем режиме, при следующем включении активизируется этот же режим.

## Использование зума

Для изменения масштаба изображения можно воспользоваться зумом.

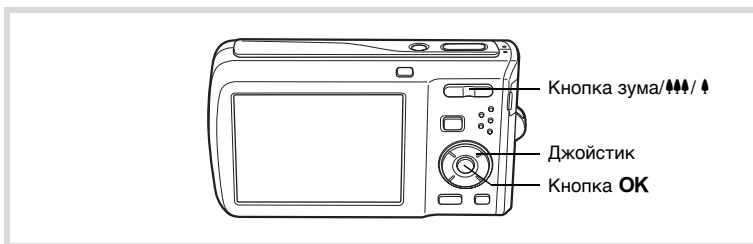

### 1 Нажмите кнопку зума/▲▲▲/▲ в режиме

▲ (справа) увеличивает объект съемки.  
▲▲ (слева) увеличивает зону охвата.

Если нажать и удерживать кнопку ▲, камера автоматически переключится из диапазона оптического зума в диапазон интеллектуального зума.

Отпустите и еще раз нажмите кнопку, и включится диапазон цифрового зума.

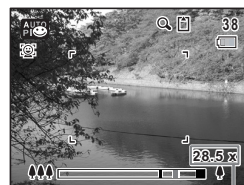

Шкала зумирования

Кратность зума

На мониторе отображается шкала зумирования.

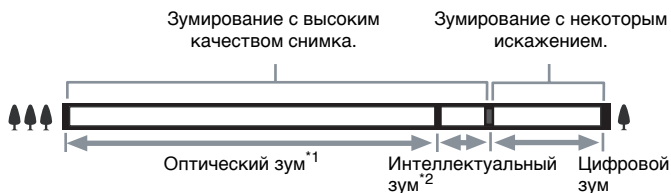

\*1 Максимальная кратность оптического зума 5х.

\*2 Диапазон интеллектуального зума зависит от разрешения. Смотрите следующую таблицу.

## Разрешение и максимальная кратность зума

Разрешение	Интеллектуальный зум	Цифровой зум
10M	Недоступно (только 5x оптический зум)	Эквивалент прил. 28.5x
7M	прил. 5.9x	
5M	прил. 7.0x	
3M	прил. 8.9x	
2.1M	прил. 9.5x	
1024	прил. 17.8x	
640	прил. 28.5x (как и 28.5x цифрового зума)	

3

Фотосъемка



- Чтобы избежать дрожания камеры при съемке изображений с большим увеличением, рекомендуется пользоваться штативом.
- Снимки, выполненные с применением цифрового зума, имеют большую зернистость, чем те, где использовалось зумирование объектива.
- Интеллектуальный зум недоступен при следующих условиях:
  - если выбрано разрешение 10M (доступен 5x оптический зум)
  - в режиме (SR) (Digital SR)
  - если чувствительность 3200 - 6400
- Изображение, увеличенное с помощью интеллектуального зума, может показаться искаженным на экране, но это всего лишь визуальный эффект.
- В режиме (Видео) доступен только цифровой зум.

### Установка цифрового зума

Установка по умолчанию для цифрового зума  (Вкл). Для съемки с использованием только оптического и интеллектуального зума установите цифровой зум в положение  (Выкл).

**1** Нажмите кнопку **MENU** в режиме **Съемка**.

Появится меню [Съемка].

**2** Кнопками джойстика (**▲ ▼**) выберите [Цифровой зум].

### 3 Используя кнопки джойстика (◀▶), выберите (Вкл) или (Выкл).

Настройка сохранена.

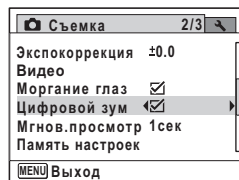

### 4 Нажмите кнопку MENU.

Камера возвращается в режим съемки.

Сохранение установки цифрового зума ↗ стр.115

## Фотосъемка затемненных сцен (Ночная съемка/ Ночной портрет/Digital SR (Цифровая стабилизация изображения)/Фейерверк/Свеча)

Выберите оптимальный режим для съемки затемненных сцен, например, ночных видов города.

	Ночная съемка	Съемка в ночное время. Рекомендуется использовать штатив.
	Ночной портрет	Для съемки портрета ночью. Рекомендуется использовать штатив.
	Digital SR (Цифровая стабилизация изображения)	Проработка изображения за счет повышения ISO и сокращения выдержки.
	Фейерверк	Для съемки фейерверков. Рекомендуется использовать штатив.
	Свеча	Для съемки при свете свечи.



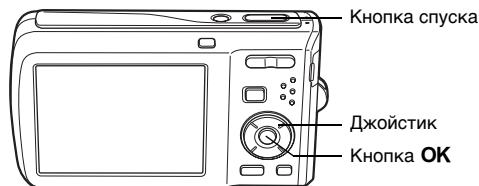

3

ФОТОСЪЕМКА

### 1 В режиме нажмите кнопку джойстика (▼).

Появится палитра режимов съемки

### 2 Кнопками джойстика (▲ ▼ ◀ ▶) выберите , , , или .

### 3 Нажмите кнопку OK.

Режим съемки выбран, и камера возвращается в режим съемки. Когда камера находит лицо на изображении, активизируется функция распознавания лиц и появляется рамка этой функции (стр.63).

### 4 Нажмите спусковую кнопку наполовину.

В момент, когда камера фокусирует объект, включается зеленая индикация рамки фокусировки.



### 5 Нажмите кнопку спуска полностью.



Снимок готов.





- При съемке затемненных сцен выдержка удлиняется.
- Чтобы избежать дрожания фотокамеры, пользуйтесь штативом и/или функцией автоспуска (стр.81).
- В режиме светочувствительность автоматически устанавливается на авторежим, а разрешение - на (2592 x 1944).
- В режиме чувствительность зафиксирована на минимальном значении.





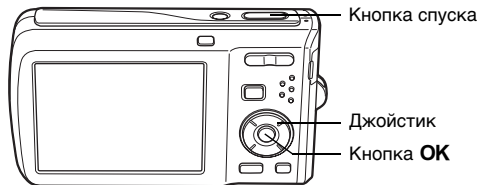

## Фотосъемка людей (Портрет Средний план/ Портрет/Натуральный цвет)

Для фотосъемки людей используйте режимы  (Портрет Средний план),  (Портрет) или  (Натуральный цвет). В каждом из этих режимов работает функция распознавания лица человека (стр.63).

	Портрет Средний план	Портрет с автоматическим подбором оптимального масштаба. Фиксированное разрешение <b>3м.</b>
	Портрет	Съемка портрета с более теплым оттенком кожи.
	Натуральный цвет	Настройка цвета и яркости для обеспечения более красивого цвета кожи, чем режим Портрет.



**1** В режиме  нажмите кнопку джойстика ().  
Появится палитра режимов съемки.

**2** Кнопками джойстика (, , , )  
выберите ,  или   
и нажмите кнопку **OK**.

Режим съемки выбран, и камера возвращается в режим съемки.

Когда камера находит лицо на изображении, активизируется функция распознавания лиц и появляется рамка этой функции (стр.63).

В режиме , когда камера распознает лицо на снимке, в этой области появляется оранжевая рамка, показывающая зону зумирования.



**3 Нажмите спусковую кнопку наполовину.**

В момент, когда камера фокусирует объект, включается зеленая индикация рамки фокусировки.

Если камера находит лицо в режиме , она автоматически зумирует область, ограниченную оранжевой рамкой, из пункта 2.

**4 Нажмите кнопку спуска полностью.**

Снимок готов.

**Фотосъемка детей (Дети)**

3

Фотосъемка

Режим  (Дети) прекрасен подходит для съемки играющих детей.

Благодаря правильной цветопередаче дети на снимках будут выглядеть здоровыми и румяными. Функция распознавания лица (стр.63) поможет сделать точные акценты на изображении.

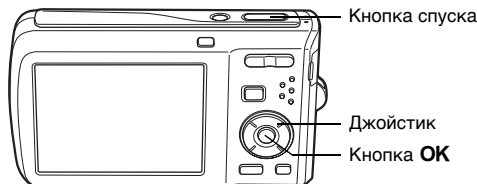
**1 В режиме  нажмите кнопку джойстика (▼).**

Появится палитра режимов съемки.

**2 Кнопками джойстика (▲▼◀▶) выберите .****3 Нажмите кнопку ОК.**

Режим  (Дети) выбран, и камера возвращается в режим съемки.

Когда камера находит лицо на изображении, активизируется функция распознавания лиц и появляется рамка этой функции (стр.63).



#### **4 Нажмите спусковую кнопку наполовину.**

В момент, когда камера фокусирует объект, включается зеленая индикация рамки фокусировки.

#### **5 Нажмите кнопку спуска полностью.**

Снимок готов.

### **Фотосъемка домашних питомцев (Домашнее животное)**

Используйте этот режим для съемки домашних животных с учетом их окраса. Выберите соответствующий значок в зависимости от окраса домашнего животного (ближе к черному или белому, или в этом промежутке).

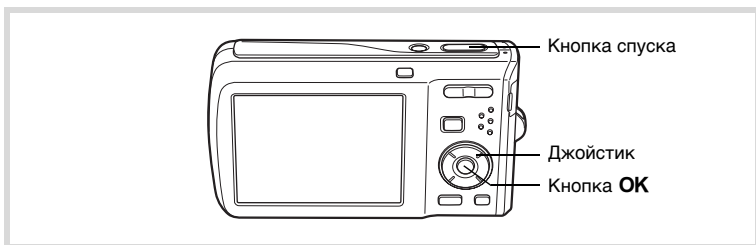

#### **1 В режиме нажмите кнопку джойстика (▼).**

Появится палитра режимов съемки.

#### **2 Кнопками джойстика (▲▼◀▶) выберите .**

#### **3 Нажмите кнопку **OK**.**

Появится экран режима "Домашнее животное".

#### 4 Кнопками джойстика (▲▼) выберите , , , или .

Предлагаются два типа иконок: символы собаки и кошки. Выбор символа не влияет на качество снимка. Выберите иконку (белый, серый или черный) в зависимости от масти животного.



#### 5 Нажмите кнопку ОК.

Режим выбран, и фотокамера возвращается в режим съемки. Когда камера находит лицо на изображении, активизируется функция распознавания лиц и появляется рамка этой функции (стр.63).





#### 6 Нажмите спусковую кнопку наполовину.

В момент, когда камера фокусирует объект, включается зеленая индикация рамки фокусировки. Рамка фокусировки отслеживает движение объекта при половинном нажатии кнопки спуска.

#### 7 Нажмите кнопку спуска полностью.

Снимок готов.

### Фотосъемка спортивных состязаний (Пляж и снег/Спорт)

	Пляж и Снег	Для съемки на ярком фоне (берег моря или снег в горах).
	Спорт	Съемка движущихся объектов. Непрерывная фокусировка до момента съемки.

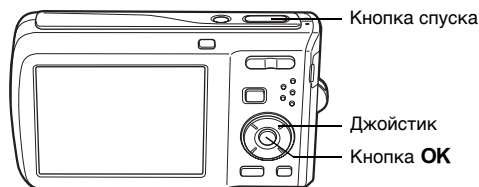

**1** В режиме нажмите кнопку джойстика (▼).  
Появится палитра режимов съемки.

**2** Кнопками джойстика (▲ ▼ ◀ ▶) выберите или .

**3** Нажмите кнопку OK.

Режим съемки выбран, и камера возвращается в режим съемки.

Когда камера находит лицо на изображении, активизируется функция распознавания лиц и появляется рамка этой функции (стр.63).



**4** Нажмите спусковую кнопку наполовину.

В момент, когда камера фокусирует объект, включается зеленая индикация рамки фокусировки.





В режиме "Спорт", когда кнопка спуска поджата наполовину, камера продолжает непрерывно фокусировать объект.

**5** Нажмите кнопку спуска полностью.

Снимок готов.

## Съемка текста (Текст)

Этот режим позволяет снимать более четкие снимки текста. Это удобно при получении цифровой копии какого-либо важного документа или улучшения восприятия мелкого шрифта.

	Цветной	Сохраняет оригинальный цветной текст.
	Цветной негатив	Инвертирует цветной текст.
	Ч/Б	Делает цветной текст черно-белым.
	Черно-белый негатив	Делает цветной текст черно-белым негативом.

3

Фотосъемка

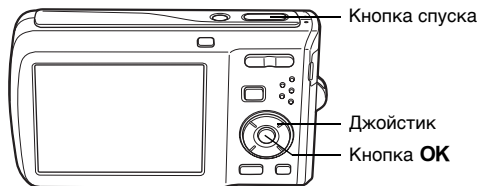



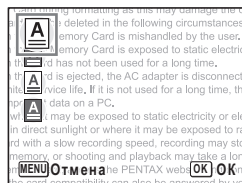

**1** В режиме  нажмите кнопку джойстика (▼).  
Появится палитра режимов съемки.

**2** Кнопками джойстика (▲ ▼ ◀ ▶) выберите .

**3** Нажмите кнопку **OK**.  
Появится экран выбора цветового режима текста.



**4** Кнопками джойстика (▲ ▼) выберите , ,  или .

**5 Нажмите кнопку ОК.**

Требуемый режим текста выбран, и камера возвращается в режим съемки.

Когда камера находит лицо на изображении, активизируется функция распознавания лиц и появляется рамка этой функции (стр.63).

When using connecting cables that may damage the card, be deleted in the following circumstances: 38  
 Memory Card is mishandled by the user.  
 Memory Card is exposed to static electricity.  
 The card has not been used for a long time.  
 The card is ejected, the AC adapter is disconnected, or the camera is not used for a long time, the important data on a PC.  
 where it may be exposed to static electricity or left in direct sunlight or where it may be exposed to rain or with a slow recording speed, recording may stop memory, or shooting and playback. 07/07/2008  
 Memory Card, access the PENTAX website. 14:25  
 The card compatibility may also be announced by the

**6 Нажмите спусковую кнопку наполовину.**



В момент, когда камера фокусирует объект, включается зеленая индикация рамки фокусировки.

**7 Нажмите кнопку спуска полностью.**

Снимок готов.

**Создание фотографий в рамке (Фото в рамке)**

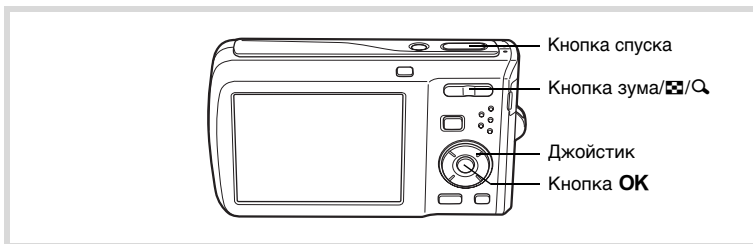
В режиме  (Фото в рамке) вы можете сделать фотоснимок в одной из рамок, хранящихся в памяти фотокамеры.

**1 В режиме  нажмите кнопку джойстика (▼).**

Появится палитра режимов съемки.

**2 Кнопками джойстика (▲▼◀▶) выберите  и нажмите кнопку ОК.**

Появится экран выбора рамки, поделенный на 9 секторов.



### 3 Кнопками джойстика (▲▼◀▶) выберите рамку, которую вы хотите задействовать.

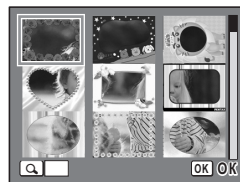

### 4 Нажмите на кнопке зума/.

Выбранная рамка появится на фоне снимка.

Вы можете выбрать другую рамку одним из нижеописанных способов.

Кнопки джойстика (◀▶) Выбор другой рамки.

Кнопка зума ()

Нажмите кнопку зума с этой стороны для возврата к экрану 9 рамок и затем выполните действия из пункта 3 по выбору другой рамки.

### 5 Нажмите кнопку ОК.

На экране появится рамка.

Когда камера находит лицо на изображении, активизируется функция распознавания лиц и появляется рамка этой функции (стр.63).





### 6 Нажмите спусковую кнопку наполовину.

В момент, когда камера фокусирует объект, включается зеленая индикация рамки фокусировки.

### 7 Нажмите кнопку спуска полностью.

Снимок готов.



- В режиме  зафиксировано разрешение  (2048 x 1536).
- По умолчанию во внутренней памяти камеры записаны 3 базовые рамки и 77 дополнительных. (CD-диск, входящий в комплект поставки, содержит 80 рамок, включая три базовые.)

**Дополнительные рамки**



Дополнительные рамки записаны во внутреннюю память камеры Optio M60. Они удаляются при сбросе установок камеры, а также при удалении файлов из внутренней памяти с помощью компьютера. Чтобы восстановить рамки, скопируйте их с CD-диска (S-SW81) во внутреннюю память камеры (стр.153).

Добавление рамки с готовому снимку  стр.151



**Использование автоспуска**

В режиме автоспуска съемка производится через две или десять секунд после нажатия кнопки спуска.

В этом режиме рекомендуется использовать штатив.

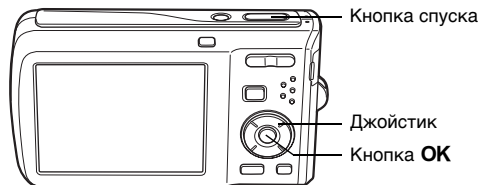
	Используйте этот режим, чтобы сфотографироваться в кругу друзей. Съемка происходит примерно через 10 секунд после нажатия кнопки спуска.
	Используйте этот режим, чтобы избежать смещения фотокамеры при съемке. Съемка изображения происходит примерно через две секунды после нажатия кнопки спуска.



**1** Нажмите кнопку джойстика () в режиме .

3

ФОТОСЪЕМКА

## 2 Кнопками джойстика (◀▶▼) выберите или и нажмите кнопку ОК.

Фотокамера готова к съемке с использованием автоспуска.

Когда камера находит лицо на изображении, активизируется функция распознавания лиц и появляется рамка этой функции (стр.63).



## 3 Нажмите спусковую кнопку наполовину.

В момент, когда камера фокусирует объект, включается зеленая индикация рамки фокусировки.





## 4 Нажмите кнопку спуска полностью.

Съемка производится через две или десять секунд после нажатия кнопки спуска.





При смещении камеры во время работы таймера автоспуска может произойти сбой фокусировки.



- В режиме  (Видео) запись начинается через 10 секунд (или 2 секунды).
- При задействованном автоспуске нажмите кнопку спуска наполовину, чтобы остановить обратный отсчет секунд, и нажмите полностью, чтобы начать его заново.
- В Зеленем режиме  режим автоспуска  недоступен. Выберите  в другом режиме съемки и затем вернитесь в режим .



## Съемка серии кадров (Непрерывная съемка/Скоростная непрерывная съемка)

Съемка будет производиться непрерывно до тех пор, пока вы не отпустите кнопку.

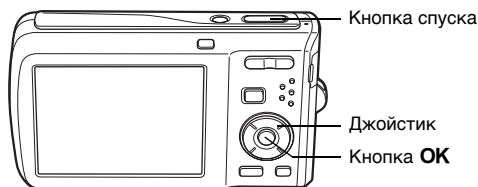
	Непрерывная съемка	Каждое изображение сохраняется в памяти перед съемкой следующего кадра. Чем выше качество снимка, тем больше интервал между съемкой отдельных кадров.
	Скорост. непр. съемка	Зафиксировано разрешение  (2592x1944), непрерывная съемка до 4 изображений.



**1** Нажмите кнопку джойстика (▲) в режиме .

**2** Кнопками джойстика (◀▶) выберите  или  и нажмите кнопку OK.

Камера готова к непрерывной съемке.













**3** Нажмите спусковую кнопку наполовину.

В момент, когда камера фокусирует объект, включается зеленая индикация рамки фокусировки.



**4** Нажмите кнопку спуска полностью.

Съемка будет производиться непрерывно до тех пор, пока вы не отпустите кнопку.



- В режимах  и  вспышка отключена.
- Установки  и  недоступны в режимах  (Зеленый),  (Видео),  (Фейерверк),  (Фото в рамке),  (Аудиозапись),  (Широкий формат) и  (Цифровая панорама).



- В режиме  можно продолжать съемку до заполнения внутренней памяти или карты памяти SD.
- Время задержки между снимками в режиме  зависит от разрешения и от уровня качества изображения.
- Блокировка фокуса, экспозиции и баланса белого производится по первому кадру.
- Если включена функция распознавания лица (стр.63), она применяется только к первому снимку.
- Функция контроля моргания работает только для последнего изображения.
- В режиме  (Auto Picture) выполняется непрерывная съемка в режиме съемки, выбранном для первого снимка.

## Функция цифрового широкого формата (Цифровой широкий формат)

В режиме **WIDE** (Широкий формат) два снимка можно соединить в одно широкоформатное изображение, соответствующее объективу 28мм для 35мм пленки.

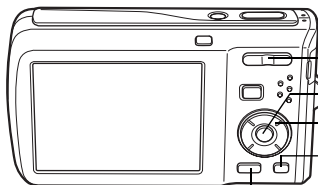
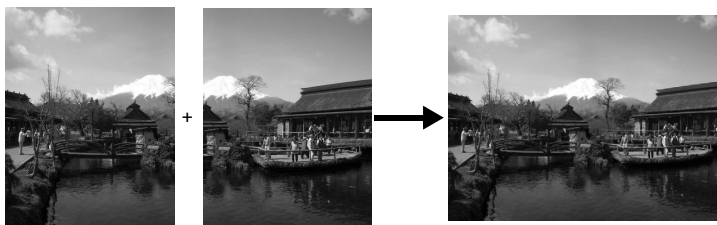

- Кнопка зума/▲▲▲/▲
- Кнопка **OK**
- Джойстик
- Зеленая кнопка
- Кнопка **MENU**

**1** В режиме нажмите кнопку джойстика (▼).  
Появится палитра режимов съемки.

**2** Кнопками джойстика (▲▼◀▶) выберите **WIDE**.

**3** Нажмите кнопку **OK**.

В камере активизируется режим **WIDE**.  
Поверните камеру на 90° против часовой стрелки и скомпонуйте первый снимок.  
Когда камера находит лицо на изображении, активизируется функция распознавания лиц, и появляется рамка этой функции (стр.63).



3

ФОТОСЪЕМКА

#### 4 Нажмите спусковую кнопку наполовину.

В момент, когда камера фокусирует объект, включается зеленая индикация рамки фокусировки.

#### 5 Нажмите кнопку спуска полностью.

Первый снимок сохраняется во временном режиме, и появляется экран для съемки второго изображения.



#### 6 Сделайте второй снимок.

Скомпонуйте второй кадр, ориентируясь по области наложения снимков в левой части экрана. Повторите пункты 4 и 5 для съемки второго кадра. Два объединенных снимка отображаются на экране в течение 1 секунды (Мгнов.просмотр) и затем записываются во внутреннюю память или на карту памяти SD.



- Для минимизации искажения в области наложения снимков поворачивайте камеру так, чтобы имитировать движение к правой кромке экрана компоновки.
- Некоторое искажение возможно в случае, если в кадре есть движение, повторяющиеся рисунки или в области наложения изображений нет конкретных объектов.
- Если включена функция поиска лица (стр.63), она применяется только к первому снимку.
- Снимки, полученные в режиме **Wide**, имеют фиксированное разрешение **5м** (2592 x 1944).

### Отменат после первого кадра

#### 1 При появлении экрана съемки второго кадра в пункте 5 нажмите кнопку **OK** или кнопку джойстика (▼).

Появится диалоговое окно с запросом.

## 2 Кнопками джойстика (▲▼) выберите ответ и нажмите кнопку ОК.

- Сохранить** : Записывает первый снимок в отдельный файл с разрешением **3М** (2048 x 1536). Вы можете снять первый кадр заново.
- Возврат** : Отмена первого снимка, вы можете переснять его.
- Отмена** : Возврат к экрану съемки второго изображения.

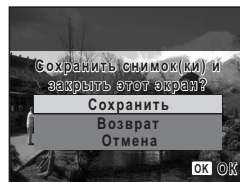

3

Фотосъемка

## Съемка панорамных изображений (Цифровая панорама)

В режиме **■■■** (Цифровая панорама) камера соединяет два или три изображения в один панорамный снимок.

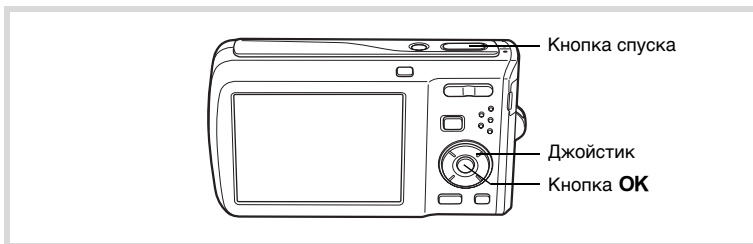

### 1 В режиме **■** нажмите кнопку джойстика (▼).

Появится палитра режимов съемки.

### 2 Кнопками джойстика (▲▼◀▶) выберите **■■■**.

### 3 Нажмите кнопку ОК.

В камере активизируется режим **■■■**, и появляется сообщение [Выберите направление стыковки изображений].

#### 4 Кнопками джойстика (◀▶) выберите направление, в котором будут добавляться снимки.

Появится экран съемки первого изображения.

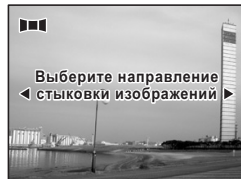

Когда камера определяет на изображении лицо, включается функция распознавания лиц и на экране появляется рамка выбора лица (стр.63).



#### 5 Нажмите спусковую кнопку наполовину.

В момент, когда камера фокусирует объект, включается зеленая индикация рамки фокусировки.

#### 6 Нажмите кнопку спуска полностью.

После съемки первого кадра появляется экран съемки второго изображения.

**Если в пункте 4 вы выбрали “вправо” (▶):**

В левой части экрана появится полупрозрачный правый край первого снимка.

**Если в пункте 4 вы выбрали “влево” (◀):**

В правой части экрана появится полупрозрачный левый край первого снимка.

#### 7 Сделайте второй снимок.

Поверните камеру таким образом, чтобы полупрозрачный край точно совпал с реальным изображением, и нажмите кнопку спуска.





## 8 Сделайте третий снимок.

Повторите действия пунктов 5 - 7 для съемки третьего кадра.

Начинается процесс соединения изображений, панорамный снимок появляется на экране.

Панорамное изображение не появляется, если функция мгновенного просмотра отключена (стр.60, стр.103).



- Для минимизации искажения в области наложения снимков поворачивайте камеру так, чтобы имитировать движение к правой кромке экрана компоновки.
- Некоторое искажение возможно в случае, если в кадре есть движение, повторяющиеся рисунки или в области наложения изображений нет конкретных объектов.
- Если включена функция поиска лица (стр.63), она применяется только к первому снимку.

3

Фотосъемка

### Отмена операции после первого или второго кадра

## 1 После съемки первого кадра в пункте 6 или второго кадра в пункте 7 нажмите кнопку ОК или кнопку джойстика (▼).

Появится диалоговое окно с запросом.

## 2 Кнопками джойстика (▲▼) выберите ответ и нажмите кнопку ОК.

**Сохранить** : Сохраняет полученное(-ые) изображение(-я) и предлагает заново снять первый кадр.  
При выборе этой опции после съемки первых двух кадров, они соединяются в панорамный снимок и записываются в память.





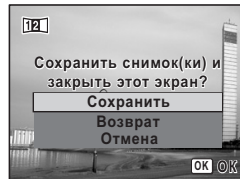

**Возврат** : Отменяет полученное(-ые) изображение(-я) и предлагает заново снять первый кадр.

**Отмена** : Возврат к предыдущему экрану съемки.















# Установка функций съемки

## Выбор режима работы вспышки

	Авто	Вспышка срабатывает автоматически в зависимости от условий освещения.
	Вспышка отключена	Вспышка не генерирует импульс независимо от условий освещения. Этот режим используется там, где съемка со вспышкой запрещена.
	Вспышка включена	Вспышка срабатывает независимо от освещенности.
	Авто+красные глаза	В этом режиме происходит уменьшение эффекта "красных глаз", вызванного отражением света вспышки от глаз фотографируемого. Вспышка срабатывает автоматически.
	Вспышка+красн. глаза	В этом режиме происходит уменьшение эффекта красных глаз, вызванного отражением света вспышки от глаз фотографируемого. Вспышка срабатывает независимо от освещенности.
	Софт-флэш	Этот режим уменьшает мощность вспышки, чтобы вспышка не была слишком яркой даже при съемке с близкого расстояния. Вспышка будет работать вне зависимости от условий освещенности.



- Вспышка отключена  в режимах  (Видео) и  (Фейерверк), а также если режим кадров установлен на  (Непрерывная съемка) или  (Скорост. непр. съемка), или выбран режим фокусировки  (Бесконечность).
- При использовании функции снижения эффекта "красных глаз" срабатывает предварительная вспышка.
- В Зеленом режиме  можно выбрать только  или .
- В режиме  (Ночная съемка) невозможно выбрать  или .



Использование вспышки при съемке на близких дистанциях может привести к неравномерному освещению объекта.

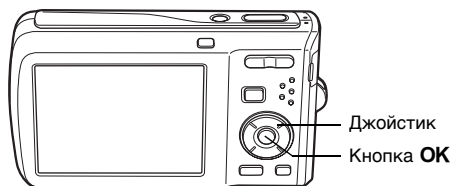

3

Фотосъемка

## 1 Нажмите кнопку джойстика (◀) в режиме .



Режим вспышки будет изменяться при каждом нажатии кнопки. Кроме того, можно изменять установки кнопками джойстика (▲ ▼).



## 2 Нажмите кнопку **OK**.

Установка сохранена, и камера возвращается в режим съемки.



### Об эффекте красных глаз

При съемке со вспышкой зрачки глаз на фотоснимке могут выглядеть красными. Это происходит в результате отражения света вспышки от глаз. Данный эффект можно уменьшить, разместив яркий источник света напротив фотографируемого или подойдя ближе к объекту съемки и установив при этом объектив в широкоугольное положение. Можно также выбрать режим вспышки  (Авто+красные глаза) или  (Вспышка+красн. глаза).

Если же, несмотря на принятые меры, глаза на снимке будут красными, это можно исправить функцией снижения эффекта "красных глаз" (стр.150).

Сохранение режима вспышки  стр.115

## Выбор режима фокусировки

<b>AF</b>	Стандарт	В этом режиме минимальная дистанция до объекта 40 см. При половинном нажатии на кнопку спуска камера фокусируется на объект, находящийся в пределах рамки автофокусировки.
	Макросъемка	Этот режим используется на дистанции 10 – 50 см. При половинном нажатии кнопки спуска камера фокусирует объект, находящийся в пределах рамки автофокусировки.
<b>PF</b>	Гиперфокус	Этот режим используется, когда вы просите кого-то сделать снимок вместо вас, или при съемке через окно автомашины или поезда. Фокусировка выполняется в широком диапазоне расстояний.
	Бесконечность	Этот режим используется для съемки удаленных объектов. Вспышка отключена.
<b>MF</b>	Ручн.фокусир.	Этот режим позволяет настраивать резкость вручную.

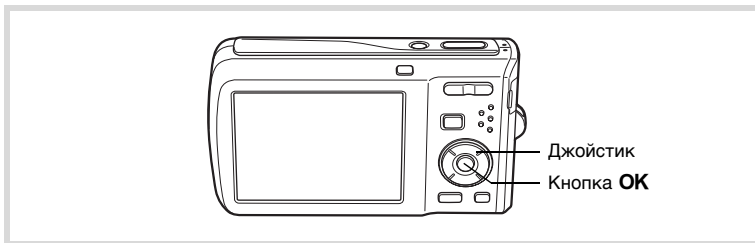

### 1 Нажмите кнопку джойстика (▶) в режиме .

Режим фокусировки будет меняться при каждом нажатии кнопки. Кроме того, можно изменять установки кнопками джойстика (▲ ▼).



### 2 Нажмите кнопку ОК.

Установка сохранена, и камера возвращается в режим съемки.



- В Зеленом режиме доступны только установки **AF**, и **PF**.
- В режиме (Фейерверк) режим фокусировки установлен на .
- Если выбрана установка **AF** (Стандарт) и объект находится на расстоянии менее 40 см, камера автоматически уменьшает минимальную дистанцию фокусировки до 10 см (функция Авто-макро). В этом случае на экране появляется символ .
- В режиме при расстоянии до объекта более 50 см камера автоматически фокусируется на бесконечность  $\infty$ .

Сохранение режима фокусировки стр.115

3

### Ручная фокусировка

ФОТОСЪЕМКА

Ниже описан процесс ручной фокусировки (**MF**).

**1** Нажмите кнопку джойстика () в режиме .

**2** Кнопкой джойстика () выберите **MF**.

**3** Нажмите кнопку **OK**.

При фокусировке значительно увеличивается центральная часть изображения до размеров экрана.



**4** Нажимайте кнопки джойстика () ()

На мониторе появится индикатор ручной фокусировки **MF**, указывающий примерную дистанцию до объекта. Ориентируясь по нему, отрегулируйте фокус кнопками джойстика () ()

- ▲ Дальше
- ▼ Ближе

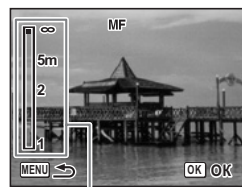

Индикатор **MF**

## 5 Нажмите кнопку **OK**.

Фокус зафиксирован, и камера возвращается в режим съемки. После настройки фокуса, вы можете еще раз нажать кнопку джойстика (▶) для вызова на экран шкалы расстояний **MF** и новой настройки фокуса.



Нельзя изменить режим съемки или режим кадров, когда отображается шкала **MF**.



Для переключения из режима **MF** в другой режим фокусировки, нажмите кнопку джойстика (▶) во время отображения шкалы **MF**.

### Выбор зоны фокусировки

Вы можете изменить зону автофокусировки (Зона фокусировки).

	Широкая	Стандартная зона фокусировки.
	Точечная	Узкая зона фокусировки.
	Следящий автофокус	Удерживает в фокусе движущиеся объекты.

## 1 Нажмите кнопку **MENU** в режиме .

Появится меню [Съемка].

## 2 Кнопками джойстика (▲ ▼) выберите [Зона фокусировки].

## 3 Нажмите кнопку джойстика (▶).

Появится выпадающий список меню.

## 4 Кнопками джойстика (▲ ▼) выберите установку.

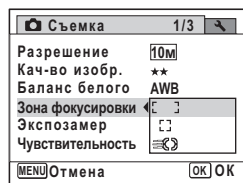

## 5 Нажмите кнопку **OK**.

Настройка сохранена.

## 6 Нажмите кнопку MENU.

Камера возвращается в режим съемки.



- В режимах (Видео) и (Фото в рамке) недоступна установка .
- В режимах (Зеленый) и (Auto Picture) зона фокусировки зафиксирована на 1.
- Если вы часто изменяете опцию [Зона фокусировки], вы можете сэкономить время, назначив ее Зеленой кнопке (стр.108).

## Выбор разрешения

3

ФОТОСЪЕМКА

Вы можете выбрать одну из семи установок разрешения для фотосъемки. Чем больше разрешение, тем четче будут детали на фотоснимке. Так как качество отпечатанного снимка зависит также от качества изображения, времени выдержки, разрешения принтера и других факторов, не следует выбирать завышенное разрешение. Установка **3M** (2048x1536) рекомендуется для фотоснимков формата почтовой открытки. Чем выше разрешение или уровень качества, тем крупнее изображение и больше размер файла (стр.96). В таблице на следующей странице даются пояснения по выбору разрешения.

Разрешение	Применение
<b>10M</b> 3648x2736	Повышение качества Для печати высококачественных снимков формата А4 и более и для редактирования изображений на компьютере.  Для печати изображений в формате почтовой открытки.  Для высококачественного воспроизведения формата HDTV.  Для размещения в Интернете или пересылке по электронной почте.
<b>7M</b> 3072x2304	
<b>5M</b> 2592x1944	
<b>3M</b> 2048x1536	
<b>2.1M</b> 1920x1080 (16 : 9)	
<b>1024</b> 1024x 768	
<b>640</b> 640x 480	

Исходная установка **10M** (3648x2736).

## Экраны съемки и воспроизведения для установки 2.1М

При выборе установки 2.1М пропорции сторон снимка меняются на 16:9. Образец экрана для таких снимков приведен справа.



- 1** Нажмите кнопку **MENU** в режиме . Появится меню Съемка].
- 2** Кнопками джойстика (**▲ ▼**) выберите [Разрешение].
- 3** Нажмите кнопку джойстика (**▶**). Появится выпадающий список меню.
- 4** Кнопками джойстика (**▲ ▼**) выберите установку разрешения.

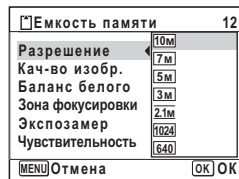

- 5** Нажмите кнопку **OK**. Настройка сохранена.
- 6** Нажмите кнопку **MENU**. Камера возвращается в режим съемки.



- Снимки, полученные в Зеленем режиме , имеют фиксированное разрешение 10М.
- Снимки, полученные в режимах (Портрет Средний план) и (Фото в рамке) имеют фиксированное разрешение 3М.
- Разрешение снимков, полученных в режиме (Digital SR (Цифровая стабилизация изображения)) и (Широкий формат), зафиксировано на 5М. (Однако разрешение будет 3М, если вы отмените режим цифрового широкого формата до съемки второго кадра.)
- Если вы часто используете опцию [Разрешение], вы можете сэкономить время, назначив ее Зеленой кнопке (стр.108).



## Выбор уровня качества изображения

Можно выбрать качество (степень сжатия) изображения. Чем больше звездочек, тем меньше уровень сжатия и четче изображение, но при этом увеличивается размер файла. На размер файла также влияет разрешение (стр.94).

В следующей таблице приведены рекомендации по выбору уровня качества.

★★★	Наилучшее	Минимальная степень сжатия. Для распечатки фотоснимков.
★★	Повышенное	Стандартная степень сжатия. Используется для просмотра кадров на экране компьютера.
★	Хорошее	Максимальная степень сжатия файла. Используется для отправки по электронной почте и размещения на сайте в Интернете.

Исходная установка - ★★ (Повышенное).

### 1 Нажмите кнопку MENU в режиме .

Появится меню [ Съемка].

### 2 Кнопками джойстика (▲▼) выберите [Кач-во изобр.].

### 3 Нажмите кнопку джойстика (▶).

Появится выпадающий список меню.

### 4 Используйте кнопки джойстика (▲▼) для изменения установки.

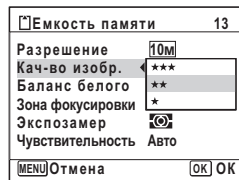

### 5 Нажмите кнопку OK.

Настройка сохранена.

### 6 Нажмите кнопку MENU.

Камера возвращается в режим съемки.



Если вы часто используете опцию [Кач-во изобр.], вы можете сэкономить время, назначив ее Зеленой кнопке (стр.108).

## Настройка экспокоррекции (Экспокоррекция)

Можно регулировать общую яркость изображения. Пользуясь этой функцией, вы можете недоэкспонировать или переэкспонировать кадры для получения особого эффекта.

### 1 Нажмите кнопку MENU в режиме .

Появится меню [Съемка].

### 2 Кнопками джойстика (▲▼) выберите [Экспокоррекция].

### 3 Кнопками джойстика (◀▶) выберите величину экспокоррекции.

Чтобы увеличить яркость, выберите положительное значение (+).

Чтобы сделать темнее, выберите отрицательное (-).

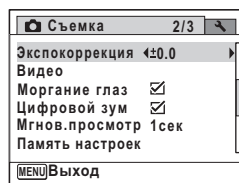

Вы можете менять уровень экспокоррекции в диапазоне от -2.0 EV до +2.0 EV с шагом 1/3 EV.



### 4 Нажмите кнопку MENU.

Камера возвращается в режим съемки.







- В режиме фотосъемки или воспроизведения при отображении дисплея гистограмм на экране отмечаются светлые и темные участки изображения, что позволяет оценить экспозицию (стр.23).
- Функция экспокоррекции недоступна в режимах  (Зеленый) и  (Auto Picture).
- Если вы часто используете опцию [Экспокоррекция], вы можете сэкономить время, назначив ее Зеленой кнопке (стр.108).

Сохранение величины экспокоррекции  стр.115

## Выбор баланса белого

Установка баланса белого в соответствии с условиями освещения во время съемки обеспечивает правильное воспроизведение цветов на снимке.

<b>AWB</b>	Авто	Фотокамера автоматически настраивает баланс белого.
	Дневной свет	Используйте этот режим при съемке вне помещения в ясную погоду.
	Тень	Используйте этот режим при съемке вне помещения в тени.
	Лампа накалив.	Используйте этот режим при съемке с лампами накаливания.
	Люминесц. свет	Используйте этот режим при съемке с люминесцентным освещением.
	Ручная установка	Используйте этот режим для настройки баланса белого вручную.



- Если вас не удовлетворит цветопередача на снимке, полученном в авторежиме баланса белого **AWB**, выберите другой режим.
- В некоторых режимах съемки установка баланса белого не подлежит корректировке. Смотрите информацию в разделе “Функции, доступные в разных режимах съемки” (стр.192).

### 1 Нажмите кнопку **MENU** в режиме .



Появится меню [ Съемка].

### 2 Кнопками джойстика ( ) выберите [Баланс белого].

### 3 Нажмите кнопку джойстика ().

Появится экран [Баланс белого].

### 4 Используйте кнопки джойстика ( ) для изменения установки.

Каждую установку баланса белого вы можете визуально оценить на экране при каждом нажатии на кнопки джойстика ( ).

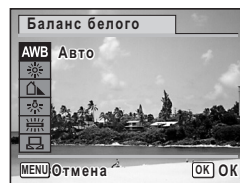

**5 Нажмите кнопку ОК.**

Настройка сохранена.

**6 Нажмите кнопку MENU.**

Камера возвращается в режим съемки.

Ручная регулировка баланса белого описана в разделе “Ручная установка” ниже.



Если вы часто используете опцию [Баланс белого], вы можете сэкономить время, назначив ее Зеленой кнопке (стр.108).

Сохранение установки баланса белого \*стр.115

3

Фотосъемка

**Ручная установка**

Подготовьте чистый лист белой бумаги.

**1 На экране настроек баланса белого кнопками джойстика (▲▼) выберите  (Ручной режим).****2 Наведите фотокамеру на чистый лист бумаги так, чтобы он заполнил весь пиксель в центре экрана.****3 Нажмите кнопку спуска полностью.**

Производится автоматическая настройка баланса белого.

**4 Нажмите кнопку ОК.**



Установка сохранена, и экран возвращается в меню [ Съемка].

**5 Нажмите кнопку MENU.**

Камера возвращается в режим съемки.

## Выбор режима экспомера

Вы можете выбрать, по какой области изображения будет определяться экспозиция.

	Многосегментный экспомер	Изображение делится на 256 участков, в каждом из которых измеряется освещенность и определяется экспозиция.
	Центрально-взвешенный	Камера измеряет освещенность во всему полю кадра, но с приоритетом в центральной его части.
	Точечный экспомер	Камера настраивает экспозицию по узкой зоне в центре изображения.

3

Фотосъемка

### 1 Нажмите кнопку MENU в режиме .

Появится меню [ Съемка].

### 2 Кнопками джойстика (▲ ▼) выберите [Экспомер].

### 3 Нажмите кнопку джойстика (▶).

Появится выпадающий список меню.

### 4 Кнопками джойстика (▲ ▼) выберите режим экспомера.

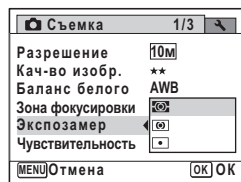

### 5 Нажмите кнопку ОК.

Настройка сохранена.

### 6 Нажмите кнопку MENU.

Камера возвращается в режим съемки.



- При половинном нажатии кнопки спуска измеряется освещенность и определяется экспозиция.
- Если объект съемки находится вне рамки фокусировки, а вы хотите использовать точечный режим экспомера, наведите камеру на объект и наполовину подождите кнопку спуска, чтобы определить экспозицию. Затем заново скомпонуйте кадр и нажмите кнопку спуска до конца.
- В некоторых режимах съемки установка режима экспомера не изменится. Смотрите информацию в разделе “Функции, доступные в разных режимах съемки” (стр.192).
- Если вы часто используете опцию [Экспомер], вы можете сэкономить время, назначив ее Зеленой кнопке (стр.108).

Сохранение режима экспомера стр.115

3

Фотосъемка

## Выбор светочувствительности

Вы можете выбрать светочувствительность в соответствии с условиями освещения.

Авто	Чувствительность автоматически регулируется в диапазоне от 64 до 800.
64	<p>Чем ниже светочувствительность, тем ниже шумы. При низком освещении обрабатываются более длинные выдержки.</p>
100	
200	
400	
800	
1600	
3200	<p>При высокой светочувствительности в условиях недостаточного освещения выдержка уменьшается, чтобы предотвратить смазывание снимков из-за вибрации камеры, но увеличивается уровень шумов.</p>
6400	

### 1 Нажмите кнопку MENU в режиме .

Появится меню [ Съемка].

### 2 Кнопками джойстика (▲ ▼) выберите [Чувствительность].

### 3 Нажмите кнопку джойстика (▶).

Появится выпадающий список меню.

## 4 С помощью кнопок джойстика (▲▼) выберите требуемую установку.

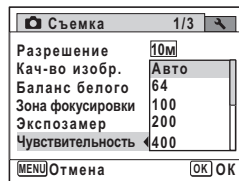

## 5 Нажмите кнопку OK.

Настройка сохранена.

## 6 Нажмите кнопку MENU.

Камера возвращается в режим съемки.

3

ФОТОСЪЕМКА



- Для значений чувствительности 3200 и 6400 разрешение фиксируется на установке [5M].
- В режимах [Зеленый] и [Видео] доступна только установка авторежима (64 - 800).
- В режиме [Digital SR] (Цифровая стабилизация изображения) доступна только установка авторежима (64 - 6400).
- В режиме [Фейерверк] чувствительность зафиксирована на минимальном значении.
- Если вы часто используете опцию [Чувствительность], вы можете сэкономить время, назначив ее Зеленой кнопке (стр.108).

Сохранение установки чувствительности стр.115

## Функция контроля моргания глаз

Вы можете включить или выключить функцию контроля моргания глаз, которая включается в режиме распознавания лиц.

### 1 Нажмите кнопку MENU в режиме [Съемка].

Появится меню [Съемка].

### 2 Кнопками джойстика (▲▼) выберите [Моргание глаз].

### 3 Используя кнопки джойстика (◀ ▶), выберите (Вкл) или (Выкл).

Настройка сохранена.

- (Вкл) Контроль моргания включен.
- (Выкл) Контроль моргания отключен.

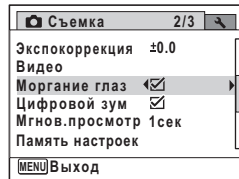

### 4 Нажмите кнопку MENU.

Камера возвращается в режим съемки.

Контроль моргания глаз стр.60

3

Фотосъемка

## Установка времени мгновенного просмотра (Мгнов.просмотр)

Выберите время мгновенного просмотра (время, в течение которого на мониторе будет отображаться кадр сразу после съемки): [5сек], [4сек], [3сек], [2сек], [1сек], [0.5сек] и [Выкл] (без отображения).

### 1 Нажмите кнопку MENU в режиме .

Появится меню Съемка].

### 2 Кнопками джойстика (▲ ▼) выберите [Мгнов.просмотр].

### 3 Нажмите кнопку джойстика (▶).

Появится выпадающий список меню.

### 4 Используйте кнопки джойстика (▲ ▼) для изменения установок.

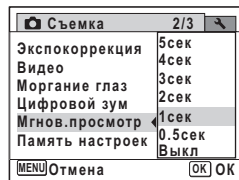



**5** Нажмите кнопку **OK**.

Настройка сохранена.

**6** Нажмите кнопку **MENU**.

Камера возвращается в режим съемки.

Мгновенный просмотр  стр.60

Если при съемке сработала функция контроля моргания, в режиме мгновенного просмотра появится сообщение [Зафиксировано моргание глаз].



**3**

Фотосъемка

**Выбор резкости (Резкость)**

Очертания изображения можно сделать резкими или размытыми.

**1** Нажмите кнопку **MENU** в режиме .Появится меню  Съемка].**2** Кнопками джойстика (**▲ ▼**) выберите **[Резкость]**.**3** Кнопками джойстика (**◀ ▶**) выберите уровень резкости.

-  Низкий
-  Стандарт
-  Высокий

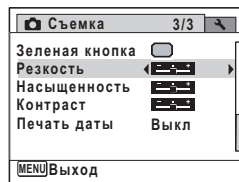
**4** Нажмите кнопку **MENU**.

Установка сохранена, и камера возвращается в режим съемки.



Если вы часто используете опцию [Резкость], вы можете сэкономить время, назначив ее Зеленой кнопке (стр.108).

## Выбор насыщенности (Насыщенность)

Вы можете настроить цветовую насыщенность изображения.

- 1** Нажмите кнопку **MENU** в режиме .  
Появится меню [ Съемка].
- 2** Кнопками джойстика (**▲ ▼**) выберите [**Насыщенность**].
- 3** Кнопками джойстика (**◀ ▶**) выберите уровень насыщенности.
 

	Низкий
	Стандарт
	Высокий

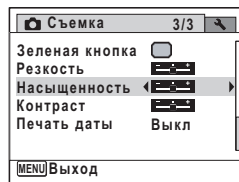

- 4** Нажмите кнопку **MENU**.  
Установка сохранена, и камера возвращается в режим съемки.



Если вы часто используете опцию [**Насыщенность**], вы можете сэкономить время, назначив ее Зеленой кнопке (стр.108).

## Выбор контраста (Контраст)

Вы можете регулировать контраст изображения.

- 1** Нажмите кнопку **MENU** в режиме .  
Появится меню [ Съемка].
- 2** Кнопками джойстика (**▲ ▼**) выберите [**Контраст**].

### 3 Кнопками джойстика (◀▶) выберите уровень контраста.

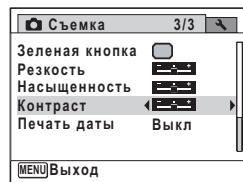
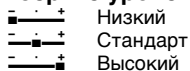

### 4 Нажмите кнопку MENU.

Установка сохранена, и камера возвращается в режим съемки.

3



Если вы часто используете опцию [Контраст], вы можете сэкономить время, назначив ее Зеленой кнопке (стр.108).

Фотосъемка

## Установка функции датирования

Вы можете указать, надо ли добавлять на снимок информацию о дате и/или времени съемки.

### 1 Нажмите кнопку MENU в режиме .

На экране появится меню [ Съемка].

### 2 Кнопками джойстика (▲▼) выберите [Печать даты].

### 3 Нажмите кнопку джойстика (▶).

Появится выпадающий список меню.

### 4 Кнопками джойстика (▲▼) выберите параметры датирования.

Выберите установку [Дата], [Дата/время], [Время] или [Выкл].

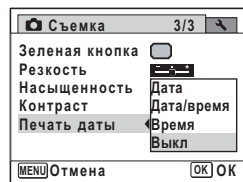

### 5 Нажмите кнопку ОК.

Настройка сохранена.

## 6 Нажмите кнопку MENU.

Камера возвращается в режим съемки.



- При выборе установки [Печать даты], в режиме на экране появляется индикация **DATE**.
- Дата и/или время, добавленные к снимку функцией датирования, не подлежат удалению.
- Дата и/или время указываются в соответствии со стилем отображения, выбранным на экране [Установка даты] (стр.43).
- Помните, что при использовании функции датирования на принтере или в программном приложении получится двойное датирование отпечатков.

## Вызов различных опций меню

Присвоив Зеленой кнопке какую-либо опцию меню, вы обеспечите быстрый доступ к ее установкам одним нажатием кнопки. Это удобно для вызова экрана настроек часто используемых функций.

Зеленой кнопке можно присвоить следующие функции:

- Зеленый режим
- Разрешение
- Кач-во изобр.
- Баланс белого
- Зона фокусировки
- Экспомер
- Чувствительность
- Экспокоррекция
- Резкость
- Насыщенность
- Контраст



- Функцию Зеленой кнопки можно вернуть на исходное значение, выбрав пункт [Сброс установок] в меню [ Установки].
- Функции (пункты меню), присвоенные Зеленой кнопке, можно также настраивать в меню [ Съемка].
- Нельзя ввести различные настройки одной и той же функции для Зеленой кнопки и меню [ Съемка].

## Назначение функции Зеленой кнопке

- 1** Нажмите кнопку **MENU** в режиме .  
Появится меню [ Съемка].
- 2** Кнопками джойстика (**▲ ▼**) выберите [Зеленая кнопка].
- 3** Нажмите кнопку джойстика (**▶**).  
Появится выпадающий список меню.
- 4** Кнопками (**▲ ▼**) выберите функцию и нажмите кнопку **OK**.

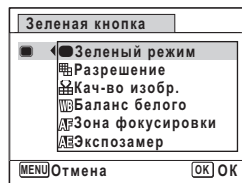

- 5** Нажмите кнопку **MENU**.  
Выбранная опция назначена Зеленой кнопке.

## Использование Зеленой кнопки

- 1** Нажмите Зеленую кнопку в режиме .  
Вызывается функция, назначенная Зеленой кнопке.
- 2** Кнопками джойстика (**◀ ▶**) измените установку и нажмите кнопку **OK**.  
Камера возвращается в режим съемки.



Если Зеленой кнопке присвоена любая функция кроме Зеленого режима и в течение 1 минуты после нажатия Зеленой кнопки не производится никаких операций, монитор возвращается к исходному режиму.

3



Фотосъемка

# Видеозапись

## Запись видеосюжетов

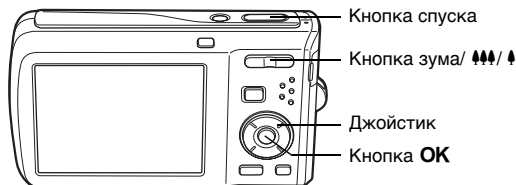
Этот режим позволяет снимать видеосюжеты со звуком.



- 1 В режиме  нажмите кнопку джойстика (▼).  
Появится палитра режимов съемки.
- 2 Кнопками джойстика (▲▼◀▶) выберите  (Видео).

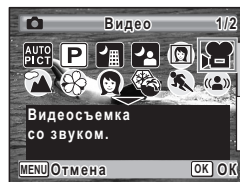

- 3 Нажмите кнопку **OK**.

Режим  (Видео) выбран, и камера возвращается в режим съемки. На мониторе появляется следующая индикация.

- 1 Символ видеорежима
- 2 Индикатор записи (во время записи мигает)
- 3 Оставшееся время записи
- 4 Рамка фокусировки (не отображается во время записи)
- 5 Символ функции стабилизации видеоизображения

Можно изменять масштаб объекта, нажимая кнопку зума/ (слева или справа).

- ▲ (справа) увеличивает изображение.
- ▲▲ (слева) увеличивает зону охвата.

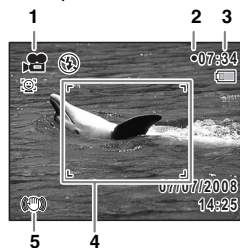

## 4 Нажмите кнопку спуска полностью.

Запись началась. Она может продолжаться до заполнения внутренней памяти/карты памяти SD в файл размером не более 2 Гб.



- В режиме видеозаписи вспышка отключена.
- Перед началом записи можно изменить режим фокусировки.
- В режиме ручной фокусировки **MF** можно настроить резкость до начала съемки.
- Оптический зум доступен только до начала видеозаписи, а цифровой зум можно использовать и во время записи файла.
- Во время записи видеосюжета при изменении режима дисплея нажатием кнопки **OK/DISPLAY** дисплей гистограмм недоступен.
- В режиме (Видео) автоматически включается функция приоритета лица. Перед началом видеозаписи нажатием на кнопку можно включить опцию “Smile Capture” (“Поймать улыбку”) или выключить функцию приоритета лица (стр.63). Если функция “Smile Capture” активизирована, видеозапись начинается автоматически в тот момент, когда камера определит улыбку на изображении. Однако, если по некоторым причинам функция не срабатывает, видеозапись не начинается. В таких случаях начните запись, нажав на кнопку спуска.

3

Фотосъемка

## 5 Нажмите кнопку спуска полностью.

Запись остановлена.

Воспроизведение видеозаписи стр.119

### Удерживание кнопки спуска в нажатом положении

Если вы будете нажимать кнопку спуска более одной секунды, запись будет выполняться до того момента, как вы отпустите кнопку.

## Выбор разрешения для видеосъемки

Для видеосюжетов можно выбрать одно из двух разрешений: **640** или **320**. Чем выше разрешение, тем четче будут проработаны детали на видеозаписи, но и увеличится размер файла. Объем записываемых данных также определяется уровнем качества и частотой кадров.

<b>640</b> (640x480)	Для просмотра кадров на экране телевизора или компьютера.
<b>320</b> (320x240)	Для отправки по электронной почте и размещения на сайте в Интернете.

Исходной установкой является **640** (640x480).

**1** Нажмите кнопку **MENU** в режиме .  
Появится меню  Съемка.

**2** При помощи кнопок джойстика (**▲ ▼**) выберите **[Видео]**.

**3** Нажмите кнопку джойстика (**▶**).  
Появится экран **[Видео]**.

**4** Кнопками джойстика (**▲ ▼**) выберите **[Разрешение]**.

**5** Нажмите кнопку джойстика (**▶**).  
Появится выпадающий список меню.

**6** Кнопками джойстика (**▲ ▼**) выберите установку разрешения.

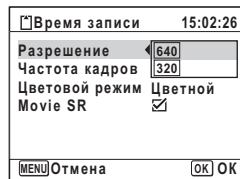

**7** Нажмите кнопку **OK**.  
Настройка сохранена.

**8** Дважды нажмите кнопку **MENU**.  
Камера возвращается в режим съемки.



## Выбор скорости съемки



Вы можете выбрать скорость съемки (число кадров в секунду): 30fps (к/сек) или 15fps (к/сек). Чем больше частота кадров, тем выше качество видео, но размер файла при этом будет больше.

30fps (кадров/сек)	Видеозапись высокого качества.
15fps (кадров/сек)	Увеличение общего времени записи за счет уменьшения размеров файла.

Исходной установкой является 30fps (к/сек (кадров в секунду)).

3

ФОТОСЪЕМКА

- 1** Нажмите кнопку **MENU** в режиме .  
Появится меню [ Съемка].
- 2** При помощи кнопок джойстика (**▲ ▼**) выберите [**Видео**].
- 3** Нажмите кнопку джойстика (**▶**).  
Появится экран [**Видео**].
- 4** Кнопками джойстика (**▲ ▼**) выберите [**Частота кадров**].
- 5** Нажмите кнопку джойстика (**▶**).  
Появится выпадающий список меню.
- 6** Кнопками джойстика (**▲ ▼**) выберите частоту кадров.

<input type="checkbox"/> Время записи	15:02:26
Разрешение	640
Частота кадров	30fps
Цветовой режим	15fps
Movie SR	<input checked="" type="checkbox"/>
<b>MENU</b> Отмена <b>OK</b> <b>OK</b>	

- 7** Нажмите кнопку **OK**.  
Настройка сохранена.
- 8** Дважды нажмите кнопку **MENU**.  
Камера возвращается в режим съемки.

## Съемка видеосюжета в черно-белых тонах или сепия (Цветовой режим)

При съемках видеосюжетов можно выбрать один из трех цветовых режимов: черно-белый, сепия или цветной.



- 1** Нажмите кнопку **MENU** в режиме .  
Появится меню Съемка.
  - 2** При помощи кнопок джойстика (**▲ ▼**) выберите [Видео].
  - 3** Нажмите кнопку джойстика (**▶**).  
Появится экран [Видео].
  - 4** Кнопками джойстика (**▲ ▼**) выберите [Цветовой режим].
  - 5** Нажмите кнопку джойстика (**▶**).  
Появится выпадающий список меню.
  - 6** С помощью кнопок (**▲ ▼**) выберите установку.
- |   |         |
|---|---------|
| Видео   |         |
| Разрешение  | 640     |
| Частота кадров  | 30fps   |
| Цветовой режим  | Цветной |
| Movie SR  | Ч/Б     |
|   | Сепия   |
| <span style="border: 1px solid black; padding: 2px;">MENU</span> Отмена <span style="margin-left: 100px; border: 1px solid black; padding: 2px;">OK</span> OK |         |
- 7** Нажмите кнопку **OK**.  
Настройка сохранена.
  - 8** Дважды нажмите кнопку **MENU**.  
Камера возвращается в режим съемки.



После записи видеофайла его цветовой режим нельзя изменить.

## Настройка функции Movie SR (Стабилизация видеозображения)

В режиме  (Видео) функция Movie SR обеспечивает стабилизацию видеозображения при дрожании камеры в руках.

- 1** Нажмите кнопку **MENU** в режиме .  
Появится меню  Съемка].
- 2** При помощи кнопок джойстика (**▲ ▼**) выберите **[Видео]**.
- 3** Нажмите кнопку джойстика (**▶**).  
Появится экран [Видео].
- 4** Кнопками джойстика (**▲ ▼**) выберите **[Movie SR]**.
- 5** Используя кнопки джойстика (**◀ ▶**), выберите  (Вкл) или  (Выкл).  
Настройка сохранена.

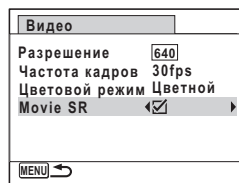

- 6** Дважды нажмите кнопку **MENU**.  
Камера возвращается в режим съемки.

3

Фотосъемка

## Сохранение установок (Память настроек)

Функция памяти предназначена для сохранения задействованных установок фотокамеры при ее выключении.

Для некоторых опций камеры функция памяти настроек всегда включена  (Вкл) (установки сохраняются после выключения камеры), а для остальных вы можете самостоятельно регулировать функцию запоминания (сохранять установки или нет). В таблице ниже перечислены опции, для которых возможен выбор установок  (Вкл) или  (Выкл) памяти настроек. (Опции, отсутствующие в таблице, всегда запоминаются).

При выборе  (Вкл) сохраняются установки, введенные непосредственно перед выключением фотокамеры. При выборе  (Выкл) производится сброс на установки по умолчанию. В таблице также показано, включена или выключена функция памяти настроек по умолчанию.

Пункт меню	Описание	Установка по умолчанию	Стр.
Приоритет лица	Режим распознавания лиц, выбранный кнопкой	<input type="checkbox"/>	стр.63
Режим вспышки	Режим вспышки, выбранный кнопкой джойстика ()	<input checked="" type="checkbox"/>	стр.89
Режим кадров	Режим кадров, выбранный кнопкой джойстика ()	<input type="checkbox"/>	стр.81 стр.82
Режим фокусир.	Режим фокусировки, выбранный кнопкой джойстика ()	<input type="checkbox"/>	стр.91
Положение зума	Оптический зум, выбранный кнопкой зума//	<input type="checkbox"/>	стр.69
Ручн. фокус	Ручная фокусировка, выбранная кнопками джойстика () ()	<input type="checkbox"/>	стр.92
Баланс белого	Установка [Баланс белого] в меню [ Съемка]	<input type="checkbox"/>	стр.98
Чувствительность	Установка [Чувствительность] в меню [ Съемка]	<input type="checkbox"/>	стр.101
Экспокоррекция	Установка [Экспокоррекция] в меню [ Съемка]	<input type="checkbox"/>	стр.97
Экспомер	Установка [Экспомер] в меню [ Съемка]	<input type="checkbox"/>	стр.100
Цифровой зум	Установка [Цифровой зум] в меню [ Съемка]	<input checked="" type="checkbox"/>	стр.70
DISPLAY	РЕЖИМ ДИСПЛЕЯ, выбранный кнопкой <b>OK/DISPLAY</b>	<input type="checkbox"/>	стр.18
Номер файла	При установке новой карты памяти и выборе установки "Вкл" нумерация файлов продолжается	<input checked="" type="checkbox"/>	—

**1** Нажмите кнопку **MENU** в режиме .

Появится меню  Съемка.

**2** Кнопками джойстика (**▲ ▼**) выберите [Память настроек].

**3** Нажмите кнопку джойстика (**▶**).

Появится экран [Память настроек].

**4** Выберите установку кнопками джойстика (**▲ ▼**).

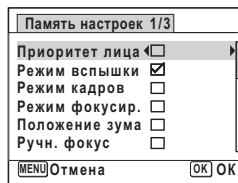

**5** Кнопками джойстика (**◀ ▶**) выберите  (Вкл) или  (Выкл).

**6** Нажмите кнопку **OK**.

Настройка сохранена.

**7** Нажмите кнопку **MENU**.

Камера возвращается в режим съемки.

# 4 Просмотр и удаление файлов

---

Воспроизведение снимков .....	118
Удаление изображений .....	132
Подсоединение камеры к видеоустройству .....	141

# Воспроизведение снимков

## Воспроизведение снимков

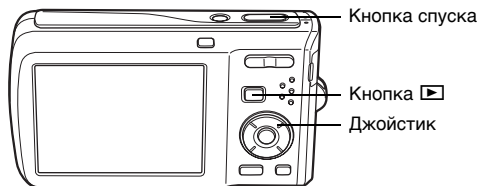

4

Просмотр и Удаление файлов

### 1 После съемки кадра нажмите кнопку [▶].

В камере активируется режим воспроизведения [▶], и на экране появляется изображение. Отображение одного снимка в полном масштабе в режиме [▶] (исходная установка режима [▶]) называется одиночным воспроизведением.

Номер файла



## Просмотр предыдущего и следующего снимка

### 2 Нажимайте кнопки джойстика (◀▶).

На экран будут выводиться другие снимки.

## Удаление отображаемого кадра

Для вызова экрана удаления во время воспроизведения снимка нажмите кнопку [🗑️]. С помощью кнопки джойстика (▲) выберите [Удалить] и нажмите кнопку **OK** (стр.132).



Подробная информация о процедуре удаления изложена в разделе «стр.132»

## Воспроизведение видеозаписи

Вы можете воспроизводить отснятые видеосюжеты со звуковым сопровождением.

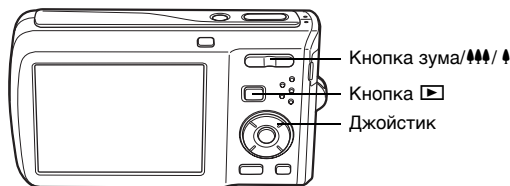

**1** Активизируйте режим ▶ и кнопками джойстика (◀ ▶) выберите видеосюжет для воспроизведения.

**2** Нажмите кнопку джойстика (▲).  
Начинается воспроизведение.



**В процессе воспроизведения можно выполнять следующие операции.**

Кнопка джойстика (◀)	Воспроизведение в обратном направлении
Кнопка джойстика (▲)	Включение паузы
Кнопка зума со стороны (▲)	Увеличивает громкость
Кнопка зума со стороны (▼)	Уменьшает громкость

**В режиме паузы можно выполнять следующие операции.**

Кнопка джойстика (◀)	Покадровая перемотка назад
Кнопка джойстика (▶)	Покадровая перемотка вперед
Кнопка джойстика (▲)	Продолжение воспроизведения

**3** Нажмите кнопку джойстика (▼).  
Воспроизведение завершено.



## Режимы воспроизведения: Девять кадров, Папки и Календарь

### Режим девяти кадров

Одновременно можно вывести на экран девять иконок снимков (медиафайлов).

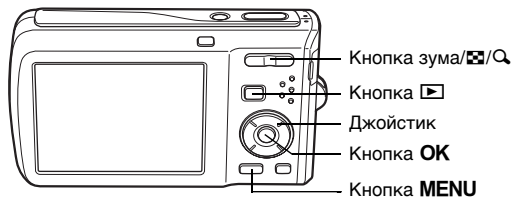

4

Просмотр и Удаление файлов

### 1 В режиме ▶ нажимите кнопку зума со стороны ☒.

Появится страница с девятью иконками изображений. На следующей странице отображаются следующие девять снимков.

Кнопками джойстика (▲▼◀▶) можно перемещать рамку выбора. При наличии 10 файлов и более, если вы выбрали снимок ① и нажали кнопку джойстика (▲◀), появляется предыдущая страница. Аналогичным образом, если вы выбрали снимок ② и нажали кнопку джойстика (▼▶), появляется следующая страница.



Символы на изображениях имеют следующие значения:



(Нет символов)	Снимок без звукового комментария
☒	Снимок, для которого можно откорректировать смазывание изображения
🔊 (с изображением)	Снимок со звуковым комментарием
📹	Видеозапись (отображается первый кадр)
🔊 (без изображения)	Аудиозапись

Чтобы переключить камеру в режим одиночного воспроизведения выбранного снимка, нажмите кнопку OK.

Для переключения в режим ☒ нажимайте кнопку ▶.

## Переключение в режим папок или режим календаря





В режиме 9 папок нажмите кнопку зума со стороны  для перехода в режим папок или календаря. Для переключения между режимами папок и календаря нажимайте Зеленую кнопку.

**1** В режиме  нажмите кнопку зума со стороны . Экран переходит в режим 9 кадров.

**2** Нажмите кнопку зума со стороны . Режим воспроизведения переключится на Папки или Календарь.

### Режим папок

Отображается список папок с вложенными медиафайлами.

Для перемещения рамки используйте кнопки джойстика (   ).

Для воспроизведения медиафайлов выбранной папки в режиме 9 кадров нажмите кнопку **OK** или кнопку зума со стороны .

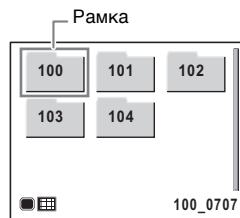





### Режим календаря

Записанные медиафайлы отображаются в формате календаря.

На определенной дате отображается первый из записанных в этот день файлов.



Если первым в этот день был записан аудиофайл, на дате появляется символ .

Для перемещения рамки между папками с разной датой используйте кнопки джойстика (   ).

Нажмите кнопку зума со стороны , и на экране появятся файлы отмеченной даты в режиме 9 кадров.

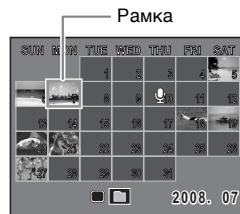
Выберите дату и нажмите кнопку **OK**, экран переключится в режим одиночного воспроизведения первого снимка по этой дате.





- В режиме папок или календаря нажмите кнопку **MENU** для переключения в режим одиночного воспроизведения.
- Для перехода из режима папок или календаря в режим  нажмите наполовину кнопку спуска или еще раз нажмите кнопку .

## Операции в режиме воспроизведения

Для вызова палитры режима воспроизведения нажмите кнопку джойстика (▼) в режиме .

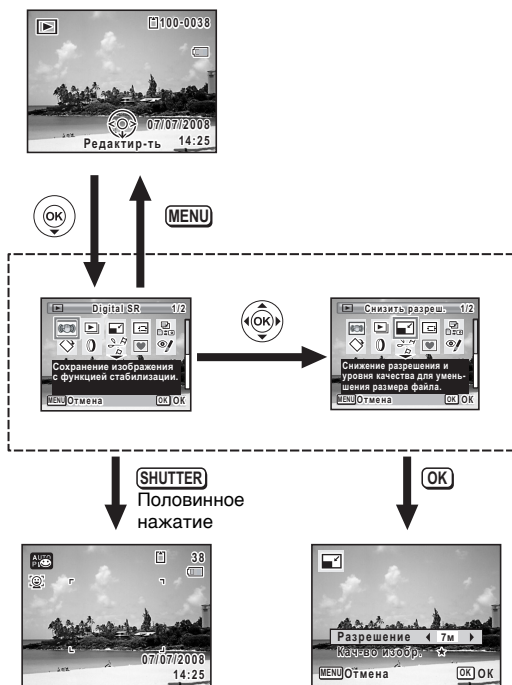
Вы можете активизировать необходимую функцию, просто выбрав кнопками джойстика (▲▼◀▶) соответствующий символ и нажав кнопку **OK**.



Закрывает палитру режима воспроизведения и переходит в режим .

Переход к экрану выбранной функции воспроизведения.

















При выборе символа на палитре режимов воспроизведения появляется пояснение к выбранному режиму.

4









Просмотр и удаление файлов

## Палитра режима воспроизведения

Режим воспроизведения		Описание	Стр.
	Digital SR	Сохранение изображения с функцией стабилизации.	стр.130
	Слайд-шоу	Непрерывное воспроизведение снимков. Выбор визуальных эффектов.	стр.124
	Снизить разреш.	Снижение разрешения и уровня качества для уменьшения размера файла.	стр.144
	Обрезка границ	Обрезка границ снимка и запись нового файла.	стр.145
	Копировать изобр/звук	Копирование медиафайлов с карты памяти во внутреннюю память и наоборот.	стр.156
	Восстановить изобраз.	Поворот снимка. Используйте эту функцию при просмотре на экране ТВ.	стр.126
	Цифровой фильтр	Редактирование снимков с помощью цветных фильтров и фильтра резкости.	стр.147
	Сохранить как фото	Для сохранения одного кадра видеосюжета в качестве отдельного изображения.	стр.154
	Разделить видео	Для разделения видеосюжета на две части.	
	Фото в рамке	Добавление рамки к снимку. Можно перезаписать файл или сохранить новый.	стр.151
	Коррекция красн.глаз	Коррекция эффекта красных глаз. Применима не для всех снимков.	стр.150
	Добавить звук	Добавление к снимку звукового комментария. Запись до заполнения карты памяти.	стр.171
	Защитить	Защита медиафайла от случайного удаления. Форматирование стирает эти файлы.	стр.138
	DPOF	Ввод параметров печати при использовании функции DPOF.	стр.158
	Восстановить изобраз.	Восстановление медиафайла после случайного удаления.	стр.137
	Заставка экрана	Сохранение снимка в качестве заставки экрана.	стр.189

## Слайд-шоу

Можно осуществлять последовательное воспроизведение всех записанных изображений.



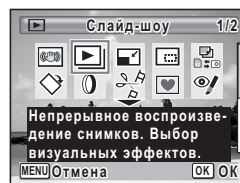



- 1** Войдите в режим  и с помощью кнопок джойстика ( ) выберите кадр, с которого начнется слайд-шоу.
- 2** Нажмите кнопку джойстика ().  
Появляется палитра режима воспроизведения.
- 3** Кнопками джойстика (   ) выберите  (Слайд-шоу).



- 4** Дважды нажмите кнопку **OK**.  
Слайд-шоу начинается.  
Нажатие кнопки **OK** включает паузу. Для возобновления просмотра слайд-шоу повторно нажмите кнопку **OK**.
- 5** Нажмите любую кнопку кроме **OK**.  
Слайд-шоу остановлено.

### Настройка режима слайд-шоу

Можно задать интервал, с которым будет осуществляться слайд-шоу, а также экранный и звуковой эффекты при смене изображений.

- 1** Нажмите кнопку джойстика () в режиме .  
Появляется палитра режима воспроизведения.
- 2** Кнопками джойстика (   ) выберите пункт  (Слайд-шоу).

**3** Нажмите кнопку **OK**.  
Появится экран для установки параметров слайд-шоу.

**4** Кнопками джойстика (**▲ ▼**) выберите **[Интервал]**.

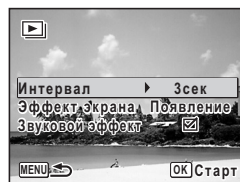

**5** Нажмите кнопку джойстика (**▶**).  
Появится выпадающий список меню.

**6** Кнопками джойстика (**▲ ▼**) измените установку и нажмите кнопку **OK**.  
Выберите [3сек], [5сек], [10сек], [20сек] или [30сек].

**7** Кнопками джойстика (**▲ ▼**) выберите **[Эффект экрана]**.  
Выбрав пункт [Эффект экрана], нажмите кнопку джойстика (**▶**).  
Появится выпадающий список установок. Кнопками джойстика (**▲ ▼**) выберите установку и нажмите кнопку **OK**.

Появление	Следующее изображение перекрывает предыдущее слева направо
Клетки	Следующее изображение появляется в виде мозаики
Переход	Изображение на экране постепенно исчезает, и так же постепенно появляется следующее изображение
Выкл	Без эффектов

**8** Кнопками джойстика (**▲ ▼**) выберите **[Звуковой эффект]**.

**9** Кнопками джойстика (**◀ ▶**) выберите  (**Вкл**) или  (**Выкл**).  
Если эффект экрана не выключен, то можно включить  (**Вкл**) или выключить  (**Выкл**) звук, который будет воспроизводиться при смене изображений.

## 10 Нажмите кнопку **OK**.

Показ слайд-шоу начинается в соответствии с выбранными интервалом и эффектами.



- Слайд-шоу будет продолжаться, пока вы не нажмете какую-либо кнопку кроме кнопки **OK**.
- Видеоролики и снимки со звуковым сопровождением будут воспроизводиться до конца, независимо от интервала слайд-шоу. Чтобы остановить их воспроизведение и переключиться к следующему снимку, нажмите кнопку (▶).
- Звуковые файлы, записанные в режиме аудиозаписи , во время слайд-шоу не воспроизводятся.
- Перед переключением к новому снимку панорамные изображения будут воспроизводиться слева направо в течение 4 секунд, независимо от установки [Интервал] или [Эффект экрана].

4

Подсоединение камеры к видеоустройству  стр.141

Просмотр и удаление файлов

## Поворот изображения

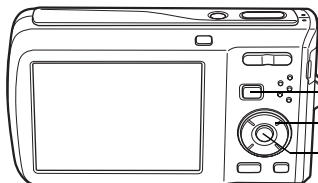

Кнопка ▶

Джойстик

Кнопка **OK**

### 1 После съемки кадра нажмите кнопку ▶.

На экране появится изображение.

### 2 Нажмите кнопку джойстика (▼).

Появляется палитра режима воспроизведения.

**3** Кнопками джойстика (▲▼◀▶) выберите ◊ (Поворот) и нажмите кнопку ОК.

Появится экран поворота изображения (0°, вправо 90°, влево 90°, 180°).

**4** Кнопками джойстика (▲▼◀▶) выберите направление поворота и нажмите кнопку ОК.

Развернутое изображение сохранено.

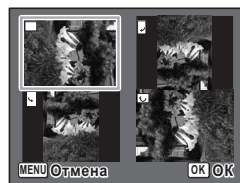

- Функция поворота неприменима к панорамным снимкам и видеороликам.
- Защищенные изображения можно разворачивать, но нельзя сохранить в новом положении.

4

Просмотр и удаление файлов



## Режим зум-дисплея

Вы можете увеличить масштаб изображения до 10 крат.

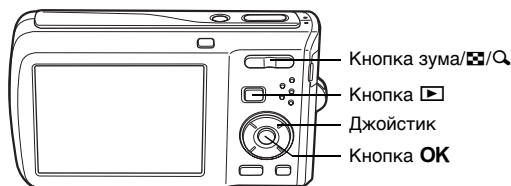

**1** Активизируйте режим ▶ и кнопками джойстика (◀▶) выберите изображение для увеличения.

**2** Нажмите Q на кнопке зума/☒/Q.

Будет произведено увеличение изображения (от x1,1 до x10). Удержание нажатой кнопки зума со стороны Q изменяет кратность непрерывно.

Если для функции быстрого зума (стр.188) выбрана установка ☒, при однократном нажатии кнопки Q изображение увеличивается до максимальной кратности x10.

Перекрестие в области указателя в левой нижней части экрана показывает зону увеличения.



Указатель

**Когда на мониторе отображается увеличенное изображение, можно выполнять следующие операции.**

Кнопки джойстика (▲▼◀▶)	Перемещение зоны увеличения
Кнопка зума со стороны (Q)	Увеличивает масштаб (макс. x10)
Кнопка зума со стороны (☒)	Уменьшает масштаб (мин. x1.1)

**3** Нажмите кнопку OK.

Экран вернется в режим одиночного воспроизведения.



Масштаб видеоролика нельзя увеличить.

## Автоматическое зумирование лиц при просмотре (Зумирование лиц при просмотре)

Если при фотосъемке была задействована функция распознавания лица, при просмотре кадров вы можете зумировать лица нажатием кнопки  (функция зумирования лиц при просмотре).

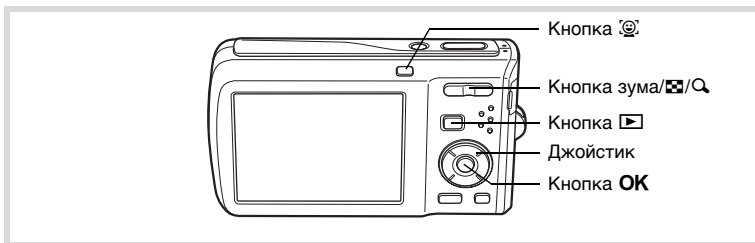

**1** Активизируйте режим  и кнопками джойстика ( ) выберите изображение для увеличения.

**2** Убедитесь, что на изображении есть символ , и нажмите кнопку .

Камера увеличит (приблизит) область лица, которое камера первым нашла во время съемки изображения.



Если камера распознала во время съемки несколько лиц, они поочередно будут увеличиваться при каждом нажатии кнопки .



**3** Нажмите кнопку **OK**.

Экран вернется в режим одиночного воспроизведения.



- Кратность увеличения функции зумирования лиц при просмотре зависит от размера лица на снимке.
- Для переключения к режиму зум-дисплея из режима зумирования лиц нажмите кнопку зума со стороны **Q**; на экране появится снимок без увеличения или с небольшой кратностью. Если для переключения к режиму зум-дисплея из режима зумирования лиц нажать кнопку зума со стороны **W**, снимок появится без увеличения (уменьшения) или в слегка уменьшенном масштабе.

## Функция редактирования в режиме Digital SR

Для корректировки влияния дрожания камеры на качество снимка. Снимки, изображение на которых стало более размытым из-за дрожания камеры, и этот негативный эффект может быть исправлен, отмечены символом в левом верхнем углу экран.

4

Просмотр и удаление файлов

**1** Активизируйте режим и кнопками джойстика (◀▶) выберите требуемое изображение.

**2** Нажмите кнопку джойстика (▼).  
Появляется палитра режима воспроизведения.

**3** Кнопками джойстика (▲▼◀▶) выберите (Digital SR).

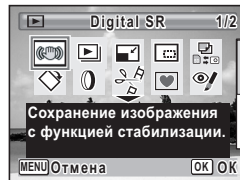

**4** Нажмите кнопку **OK**.  
На экране появится изображение для корректировки.



**5** Нажмите кнопку **OK**.  
Защищенные снимки после редактирования всегда записываются в новый файл без дополнительного запроса.

**6** Кнопками джойстика (▲▼) выберите [Перезаписать] или [Сохранить как].

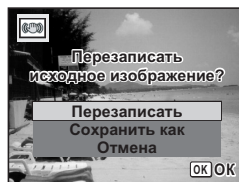

**7** Нажмите кнопку **OK**.

Отредактированное изображение записывается во внутреннюю память или на карту памяти SD.



- Если записываете новое изображение вместо исходного, при этом теряется информация о сдвиге камеры во время съемки, и вы не сможете повторно применить эту функцию.
- Даже если снимок отмечен символом , функция цифровой стабилизации может не сработать, если он слишком размыт. В таком случае в пункте 5 появится сообщение об ошибке.

## Удаление изображений

Вы можете удалить некачественные и просто ненужные снимки и аудиозаписи.

### Если изображения или звук были случайно удалены

Камера Optio M60 позволяет восстановить случайно удаленные медиафайлы (стр.137). Удаленные файлы можно восстановить, даже если после удаления камера была выключена; важно, чтобы не была извлечена карта памяти. Однако, восстановление данных невозможно, если после удаления выполнялись операции, связанные с записью, например, фотосъемка, видеозапись, защита изображений, сохранение установок DPOF, изменение размера, обрезка границ или форматирование.

## Удаление одного медиафайла

4

Просмотр и удаление файлов

Вы можете удалить отдельный медиафайл.



Защищенные изображения и аудиозаписи удалить нельзя (стр.138).

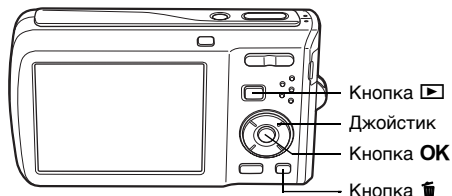

- 1** Войдите в режим [Play] и кнопками джойстика (◀▶) выберите файл изображения/аудиозаписи, который вы хотите удалить.
- 2** Нажмите кнопку [Trash].  
Появится экран подтверждения.

### 3 Кнопками джойстика (▲▼) выберите [Удалить].



### 4 Нажмите кнопку ОК. Выбранный файл удален.



В режиме мгновенного просмотра при нажатии кнопки появляется экран, описанный в пункте 2, позволяющий вам удалить только что отснятый кадр (стр.118).

Восстановление удаленных файлов стр.137

4

Просмотр и удаление файлов

#### Удаление звукового комментария

Если звук был записан вместе с изображением (стр.171), то можно удалить звук, не стирая само изображение.

### 1 Активизируйте режим и кнопками джойстика (◀▶) выберите изображение с удаляемым звуковым файлом.

### 2 Нажмите кнопку .

Появится экран подтверждения.

### 3 Кнопками джойстика (▲▼) выберите [Удалить звук].

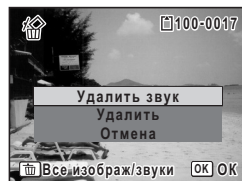

### 4 Нажмите кнопку ОК. Звуковой файл удален.



- Выберите [Удалить] в пункте 3, если вы хотите удалить не только звуковой файл, но и само изображение.
- Вы можете удалить звук из видеозаписи.

## Выборочное удаление файлов

За один раз можно удалить несколько медиафайлов, выбрав их в режиме воспроизведения 9 кадров.



Защищенные изображения и аудиозаписи удалить нельзя.

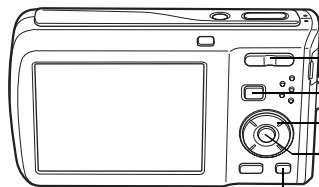

Кнопка зума/☒/Q

Кнопка ▶

Джойстик

Кнопка OK

Кнопка ☒

4

Просмотр и удаление файлов

**1** В режиме ▶ нажмите кнопку зума со стороны ☒.

Отображаются иконки девяти изображений.

**2** Нажмите кнопку ☒.

На файлах появится рамка выбора □.



### 3 **Перемещая рамку кнопками джойстика (▲▼◀▶) и нажимая кнопку ОК, отметьте файлы, которые вы хотите удалить.**

На выбранных файлах появится отметка . Если вы выберете изображение и нажмете **Q** на кнопке зума//**Q**, то выбранное изображение будет выведено на экран в режиме одиночного воспроизведения, пока вы не отпустите эту кнопку, давая время на принятие решения, действительно ли вы хотите стереть его. (Как только вы отпустите кнопку, экран вернется в режим 9 кадров.) Но защищенные изображения не будут отображаться в режиме одиночного воспроизведения.



### 4 **Нажмите кнопку .**

Появится диалоговое окно с запросом.

### 5 **Кнопками джойстика (▲▼) выберите [Выбрать и удалить].**



### 6 **Нажмите кнопку ОК.**

Выбранные изображения и фонограммы удаляются.



## Удаление всех файлов

Вы можете одновременно удалить все изображения и аудиозаписи.



Защищенные изображения и аудиозаписи удалить нельзя (стр.138).

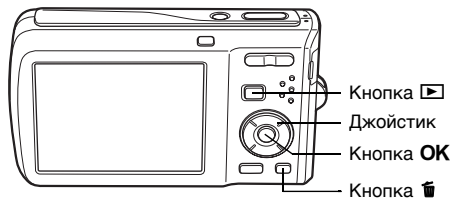

4

Просмотр и удаление файлов

**1** Нажмите кнопку 🗑 в режиме ▶.

Появится диалоговое окно с запросом.

**2** Нажмите кнопку 🗑.

Появится диалоговое окно с запросом.

**3** Кнопками джойстика (▲▼) выберите [Удалить все].

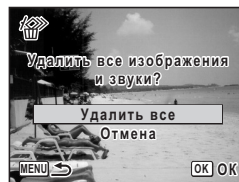

**4** Нажмите кнопку OK.

Все изображения и аудиозаписи удалены.

Восстановление удаленных файлов ❗ стр.137

## Восстановление удаленных файлов

Можно восстановить файлы с изображениями и звуковые файлы, которые были получены с помощью этой фотокамеры и затем удалены.



Если после удаления извлекалась карта памяти или выполнялись операции, связанные с записью, например, фотосъемка, видеозапись, защита изображений, сохранение установок DPOF, изменение размера, обрезка границ или форматирование, в пункте 3 появится сообщение [Нет изображения для данной операции]. Медиафайл не будет восстановлен.

**1** После удаления файла нажмите кнопку джойстика (▼).  
Появляется палитра режима воспроизведения.

**2** Кнопками джойстика (▲▼◀▶) выберите (Восстановить изображ.).

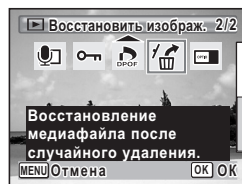

**3** Нажмите кнопку ОК.  
Появляется число медиафайлов, которые можно восстановить.

**4** Кнопками джойстика (▲▼) выберите [Восстановление].



**5** Нажмите кнопку ОК.  
Удаление изображений будет отменено, а файлы восстановлены.



- Восстановленные медиафайлы будут иметь те же названия, что и до удаления.
- Камера может восстановить до 999 удаленных медиафайлов.

## Защита изображений и аудиозаписей от удаления (Защита)

Вы можете защитить записанные медиафайлы от случайного удаления.

### 1 Нажмите кнопку джойстика (▼) в режиме [▶].

Появляется палитра режима воспроизведения.

### 2 Кнопками джойстика (▲▼◀▶) выберите [От] (Защитить).

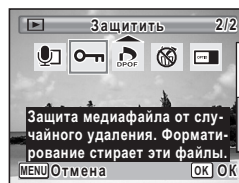

### 3 Нажмите кнопку ОК.

Появится экран выбора опций [Одно изображ./звук] или [Все изображ/звуки].

### 4 Кнопками джойстика (▲▼) выберите [Одно изображ./звук].

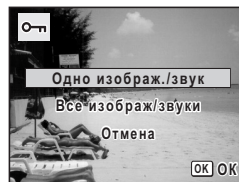

### 5 Нажмите кнопку ОК.

Появится сообщение [Защитить это изобр/звук]. Чтобы включить защиту от удаления для другого файла, выберите его кнопками джойстика (◀▶).

### 6 Кнопками джойстика (▲▼) выберите [Защитить].

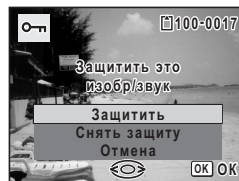

**7** Нажмите кнопку **OK**.

Выбранное изображение или аудиофайл будет защищен.



- Для отмены защиты выберите [Снять защиту] в пункте 6.
- При воспроизведении защищенные изображения или аудиофайлы отмечены символом под номером файла.
- Последовательно выполняя операцию защиты для [Одно изображ./звук] можно защитить не более 99 файлов.

### Защита всех медиафайлов

**1** Нажмите кнопку джойстика (**▼**) в режиме .

Появляется палитра режима воспроизведения.

**2** Кнопками джойстика (**▲ ▼ ◀ ▶**) выберите **Оп** (Защитить).**3** Нажмите кнопку **OK**.

Появится экран выбора опций [Одно изображ./звук] или [Все изображ./звуки].

**4** Кнопками джойстика (**▲ ▼**) выберите **[Все изображ./звуки]**.**5** Нажмите кнопку **OK**.

4

Просмотр и удаление файлов

**6** Кнопками джойстика (▲▼) выберите [Защитить].

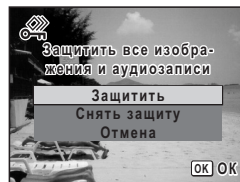

**7** Нажмите кнопку **OK**.  
Все записанные файлы защищены.



При форматировании карты памяти защищенные медиафайлы удаляются (стр.174).



Выберите [Снять защиту] в пункте 6 для отмены защиты всех медиафайлов.

4

Просмотр и удаление файлов

## Подсоединение камеры к видеоустройству

Подключив камеру к телевизору с помощью AV-кабеля (I-AVC7), вы можете снимать и воспроизводить изображения на телевизионном экране. Перед подключением кабеля выключите камеру и телевизор.

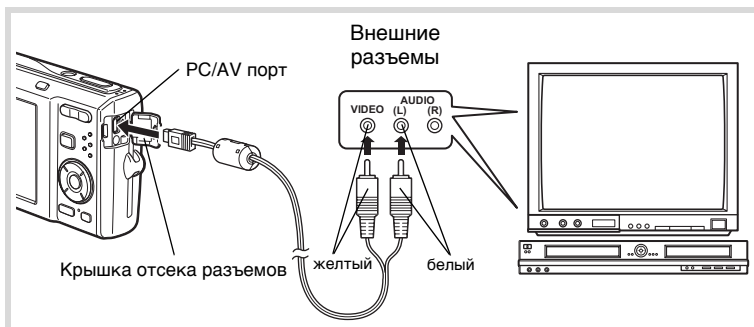

- 1 Откройте крышку отсека разъемов и подсоедините видеокабель AV к разъему PC/AV.**  
Подключите конец видеокабеля AV со стрелкой  $\leftarrow$  к разъему PC/AV на камере с символом  $\blacktriangleleft$ .
- 2 Подсоедините остальные концы AV кабеля (желтый: видео, белый: аудио) к входным разъемам аудио- и видеосигналов устройства.**  
При использовании стерео оборудования вставьте аудиостекер в разъем L (белый).
- 3 Включите видеооборудование.**  
Если видео и звук воспроизводятся на разных устройствах, включите оба эти устройства.  
При просмотре изображений на видеоустройстве с несколькими разъемами (например, телевизоре), информацию о выборе правильного разъема для подключения камеры можно найти в инструкции к этому устройству.

## 4 Включите фотокамеру.



- Если вы планируете длительную работу с камерой, подключите комплект сетевого адаптера K-AC78.
- В некоторых странах или регионах медиафайлы могут не воспроизводиться из-за того, что формат выходного видеосигнала не соответствует стандарту, используемому в стране пребывания. В этом случае необходимо изменить установку выходного формата видеосигнала (стр.184).
- В режиме соединения камеры с видеоустройством монитор камеры отключен.
- Пока камера подключена к видеоустройству, регулировка громкости кнопкой зума невозможна.

4

Просмотр и удаление файлов

# 5 Редактирование и печать изображений

---

Редактирование изображений .....	144
Настройка параметров печати (DPOF) .....	158
Печать с помощью PictBridge .....	161



# Редактирование изображений

## Снижение размера и качества (Снизить разрешение)

Изменяя размер и степень сжатия изображения, вы можете уменьшить объем файла. Используйте эту функцию, чтобы продолжить съемку, когда не осталось свободного места на карте памяти или во внутренней памяти, записывая уменьшенные файлы вместо исходных.



- Эта функция неприменима к снимкам с разрешением **21m**, панорамным снимкам и видеозаписям.
- Нельзя выбрать уровень качества выше исходного изображения.

**1** Активизируйте режим и кнопками джойстика (◀▶) выберите изображение, размер которого вы хотите изменить.

**2** Нажмите кнопку джойстика (▼).  
Появляется палитра режима воспроизведения.

**3** Кнопками джойстика (▲▼◀▶) выберите (Снизить разреш.).

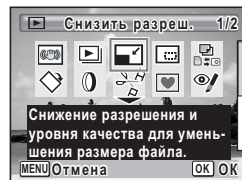

**4** Нажмите кнопку **OK**.  
Появится экран выбора размера и качества.

## 5 Выберите пункты [Разрешение] и [Кач-во изобр.].

Кнопками джойстика (◀▶) выберите разрешение и степень сжатия.

При помощи кнопок (▲▼) можно переключаться между пунктами [Разрешение] и [Кач-во изобр.].



## 6 Нажмите кнопку ОК.

Появляется диалоговое окно подтверждения перезаписи изображения. Защищенные снимки после редактирования всегда записываются в новый файл без дополнительного запроса.

## 7 Кнопками джойстика (▲▼) выберите [Перезаписать] или [Сохранить как].

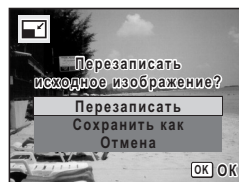

## 8 Нажмите кнопку ОК.

Изображение сохранено с новым размером.

## Обрезка границ изображения

Вы можете обрезать границы кадра и сохранить оставшуюся область в виде отдельного файла.



Функция обрезки границ недоступна для снимков с разрешением 2.1m, панорамных снимков и видеороликов.

## 1 Активизируйте режим [ ] и кнопками джойстика (◀▶) выберите изображение, которое вы хотите кадрировать.

## 2 Нажмите кнопку джойстика (▼).

Появляется палитра режима воспроизведения.

### 3 Кнопками джойстика (▲▼◀▶) выберите (Обрезка границ).

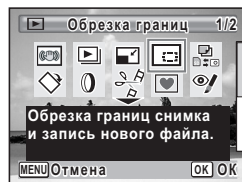

### 4 Нажмите кнопку ОК.

Появится экран обрезки границ.

Зеленая рамка на экране показывает максимальную зону обрезки (минимально возможное новое изображение).

### 5 Выберите параметры обрезки.

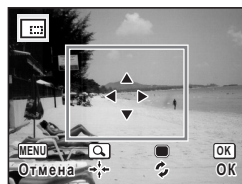

Следующие кнопки используются для перемещения и изменения размера рамки обрезки.

Кнопка зума /Q

Изменяет размер рамки выбора

Кнопки джойстика (▲▼◀▶)

Перемещение рамки вверх, вниз, влево и вправо

Зеленая кнопка

Вращение рамки выбора

### 6 Нажмите кнопку ОК.

Кадрированные изображения сохраняются с новым именем файла.

Кадрированное изображение сохраняет уровень качества исходного снимка. Разрешение подбирается автоматически в соответствии с размерами вырезанного участка.

## Использование цифровых фильтров

В этом режиме вы можете применить к снимку цветные фильтры или специальные визуальные эффекты.

Ч/Б фильтр	Применение черно-белого фильтра.
Фильтр сепия	Обработка фильтром сепия.
Цветной фильтр	Обработка изображения цветным фильтром. Предлагаются шесть цветов: красный, розовый, фиолетовый, синий, зеленый и желтый.
Фильтр выделения цвета	Обработка изображения фильтром выделения цвета: красный, зеленый и синий.
Фильтр Soft	Создает размытые контуры изображения.
Фильтр яркости	Регулировка яркости изображения.

**1** Активизируйте режим  и кнопками джойстика (◀▶) выберите изображение для редактирования.

**2** Нажмите кнопку джойстика (▼).  
Появляется палитра режима воспроизведения.

**3** Кнопками джойстика (▲▼◀▶) выберите  (Цифровой фильтр).

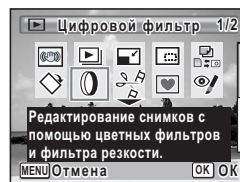

**4** Нажмите кнопку **OK**.  
Появится экран выбора цифрового фильтра.

- 1 Фильтр Ч/Б
- 2 Фильтр сепия
- 3 Цветной фильтр
- 4 Фильтр выделения цвета
- 5 Фильтр резкости Soft
- 6 Фильтр яркости



5

Редактирование и печать изображениями

### Выбор фильтра Ч/Б, сепия или Soft

**5** Кнопками джойстика (▲▼) выберите требуемый цифровой фильтр.

На экране в режиме просмотра появится снимок с примененным фильтром.

**6** Нажмите кнопку ОК.

Появляется диалоговое окно подтверждения перезаписи изображения. Защищенные снимки после редактирования всегда записываются в новый файл без дополнительного запроса.

**7** Кнопками джойстика (▲▼) выберите [Перезаписать] или [Сохранить как].

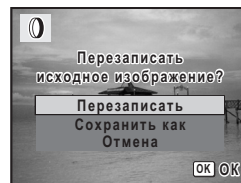

**8** Нажмите кнопку ОК.

После редактирования снимки сохраняются с исходным разрешением и уровнем качества.

### Выбор цветного фильтра или фильтра выделения цвета

**5** Кнопками джойстика (▲▼) выберите требуемый цифровой фильтр.

**6** Кнопками джойстика (◀▶) отрегулируйте применение эффекта.

При каждом нажатии кнопки джойстика (▶) цветные фильтры меняются в следующем порядке: Красный, Розовый, Пурпурный, Синий, Зеленый, Желтый.

При каждом нажатии кнопки джойстика (▶) фильтры выделения цвета меняются в следующем порядке: Красный, Зеленый, Синий.

**7** Нажмите кнопку ОК.

Появляется диалоговое окно подтверждения перезаписи изображения. Защищенные снимки после редактирования всегда записываются в новый файл без дополнительного запроса.

- 8** Кнопками джойстика (▲▼) выберите [Перезаписать] или [Сохранить как].

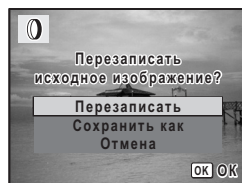

- 9** Нажмите кнопку ОК.

После редактирования снимки сохраняются с исходным разрешением и уровнем качества.

### Выбор фильтра яркости

- 5** Кнопками джойстика (▲▼) выберите цифровой фильтр.

- 6** Кнопками джойстика (◀▶) отрегулируйте применение эффекта.

Степень применения фильтра яркости увеличивается с каждым нажатием кнопки джойстика (▶) и уменьшается при нажатии кнопки (◀).



- 7** Нажмите кнопку ОК.

Появляется диалоговое окно подтверждения перезаписи изображения. Защищенные снимки после редактирования всегда записываются в новый файл без дополнительного запроса.

- 8** Кнопками джойстика (▲▼) выберите [Перезаписать] или [Сохранить как].

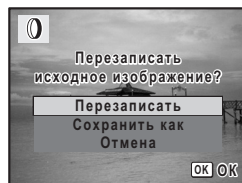

**9 Нажмите кнопку ОК.**

После редактирования снимки сохраняются с исходным разрешением и уровнем качества.



Панорамные снимки, видеоролики и изображения, полученные другой камерой, нельзя редактировать функцией цифровых фильтров. Если выбрать эту функцию из палитры режимов воспроизведения и нажать кнопку **ОК**, появится сообщение об ошибке.

**Коррекция эффекта красных глаз**

Можно подкорректировать изображения, на которых вспышка вызвала появление эффекта красных глаз.

**1** Активизируйте режим и кнопками джойстика (◀▶) выберите изображение для редактирования.

**2** Нажмите кнопку джойстика (▼).  
Появляется палитра режима воспроизведения.

**3** Кнопками джойстика (▲▼◀▶) выберите (Коррекция красн.глаз).

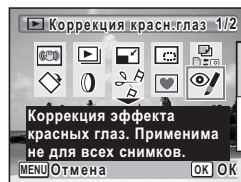

**4** Нажмите кнопку **ОК**.  
Появляется диалоговое окно подтверждения перезаписи изображения. Защищенные снимки после редактирования всегда записываются в новый файл без дополнительного запроса.

**5** Кнопками джойстика (▲▼) выберите [Перезаписать] или [Сохранить как].

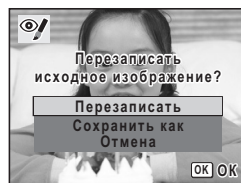

## 6 Нажмите кнопку ОК.

Отредактированное изображение сохраняется с исходным разрешением и уровнем качества.



- Функция коррекции эффекта красных глаз может быть недоступна для панорамных снимков, видеороликов и снимков, где камера не может найти красные глаза. При выполнении пункта 4 появится сообщение об ошибке.
- Функция коррекции эффекта красных глаз может быть использована только с кадрами, полученными этой камерой.

## Добавление рамки (Фото в рамке)

Эта функция позволяет добавить к снимку декоративную рамку. В памяти фотокамеры записаны 80 рамок.

**1** Активируйте режим и кнопками джойстика (◀ ▶) выберите требуемое изображение.

**2** Нажмите кнопку джойстика (▼).  
Появляется палитра режима воспроизведения.

**3** Кнопками джойстика (▲ ▼ ◀ ▶) выберите (Фото в рамке).

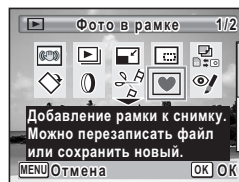

**4** Нажмите кнопку ОК.  
Появится экран выбора рамки, поделенный на 9 секторов.

**5** Кнопками джойстика (▲ ▼ ◀ ▶) выберите рамку.

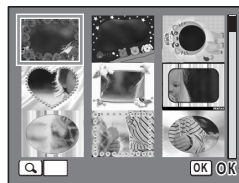

5

Редактирование и печать изображений



- 6** Нажмите **Q** на кнопке зума/**Q**.  
Выбранная рамка появится на фоне снимка.



Вы можете выбрать другую рамку одним из нижеописанных способов.

- Кнопки джойстика (◀▶) Нажимайте кнопки для смены рамки.
- Кнопка зума со стороны (**Q**) Нажмите для возврата к режиму 9 рамок и затем выполните действия из пункта 5 по выбору другой рамки.

- 7** Нажмите кнопку **OK**.  
Появляется экран подгонки рамки к снимку. Кнопками джойстика (▲▼◀▶) отрегулируйте положение рамки, а кнопкой зума /**Q** - масштаб изображения.

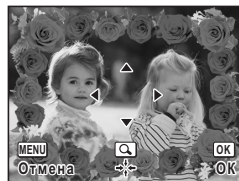

- 8** Нажмите кнопку **OK**.  
Появляется диалоговое окно подтверждения перезаписи изображения. Защищенные снимки после редактирования всегда записываются в новый файл без дополнительного запроса.

- 9** Кнопками джойстика (▲▼) выберите [Перезаписать] или [Сохранить как].

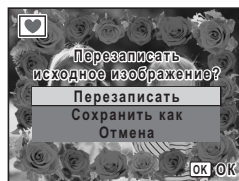

- 10** Нажмите кнопку **OK**.  
Отредактированное изображение сохраняется с разрешением **3M**.



Функция добавления рамки недоступна для снимков с разрешением **2.1M**, панорамных снимков, видеороликов и изображений размером **3M** и менее. В пункте 4 появляется сообщение об ошибке.

### **Дополнительные рамки**

Дополнительные рамки записаны во внутреннюю память камеры Optio M60. Они могут быть удалены при сбросе установок камеры и при удалении файлов из внутренней памяти через компьютер. Чтобы восстановить рамки, скопируйте их с CD-диска (S-SW81), входящего в комплект поставки.

### **Копирование рамок**

- 1 Извлеките из камеры карту памяти SD.**  
Если вы не сделаете этого, рамки будут скопированы на карту памяти SD, а не во внутреннюю память.
  - 2 Подсоедините камеру к компьютеру через USB кабель (I-USB7), поставляемый с камерой.**  
Процедура подключения камеры к компьютеру описана в инструкции по подключению к компьютеру.
  - 3 При появлении окна обнаружения устройств щелкните на [Отмена].**
  - 4 Вставьте диск CD (S-SW81) в дисковод.**
  - 5 Когда откроется окно установки, щелкните [ВЫХОД].**
  - 6 Если в корневой директории камеры (сменный диск) отсутствует папка "FRAME", создайте ее.**
  - 7 Скопируйте требуемые файлы из папки FRAME в корневой директории CD-диска в папку FRAME камеры (сменный диск).**  
Об операциях с файлами на компьютере смотрите инструкцию к компьютеру.
  - 8 Отключите USB кабель от камеры и компьютера.**  
Процедура отключения кабеля описана в инструкции по подключению к компьютеру.
- Вы можете сохранить рамки как во внутренней памяти, так и на карте памяти SD. Однако следует помнить, что большое количество файлов замедляет процесс записи.

## Использование новых рамок

Вы можете использовать рамки, загруженные с сайта PENTAX или из других источников.



- Загруженную из Интернета рамку скопируйте в папку FRAME внутренней памяти или карты памяти SD.
- Папка FRAME создается при форматировании карты памяти SD данной камерой.
- Подробная информация по скачиванию файлов с рамками изложена на сайте PENTAX.

## Редактирование видеороликов

Вы можете выбрать кадр видеоролика и сохранить его в виде снимка или разделить видеоролик на две части.

**1** Активизируйте режим и кнопками джойстика (◀▶) выберите видеосюжет для редактирования.

**2** Нажмите кнопку джойстика (▼).  
Появляется палитра режима воспроизведения.

**3** Кнопками джойстика (▲▼◀▶) выберите (Редактор видео).

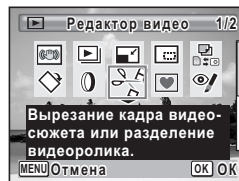

**4** Нажмите кнопку ОК.  
Появится экран выбора варианта редактирования.  
Переходите к следующим операциям.



### Сохранение кадра видеосюжета в качестве отдельного снимка

**5** Выберите пункт [Сохранить как фото] на экране выбора варианта редактирования.

**6** Нажмите кнопку **OK**.

Появится экран выбора кадра, сохраняемого как снимок.

**7** Кнопками джойстика (▲▼◀▶) выберите кадр, который вы хотите сохранить.

- ▲ Воспроизведение видеосюжета и пауза
- ▼ Остановка воспроизведения и возврат к первому кадру
- ◀ Покадровая перемотка назад
- ▶ Покадровая перемотка вперед



**8** Нажмите кнопку **OK**.

Выбранный кадр сохраняется как отдельный снимок.

### Разделение видеосюжета

**5** Выберите пункт [Разделить видео] на экране выбора варианта редактирования.

**6** Нажмите кнопку **OK**.

Появляется экран выбора точки разделения.

**7** При помощи кнопок джойстика (▲▼◀▶) определите точку разделения.

- ▲ Воспроизведение видеосюжета и пауза
- ▼ Остановка воспроизведения и возврат к первому кадру
- ◀ Покадровая перемотка назад
- ▶ Покадровая перемотка вперед



**8** Нажмите кнопку **OK**.

Появится диалоговое окно с запросом.

## 9 Кнопками джойстика (▲▼) выберите [Разделить].

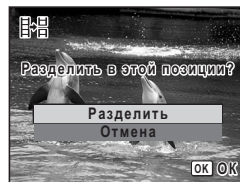

## 10 Нажмите кнопку ОК.

Видеоролик разделяется на две части и каждая сохраняется как новый файл, а исходный файл удаляется.



Функция деления недоступна для защищенных видеороликов.

## Копирование изображений и аудиофайлов

Можно копировать файлы изображений и аудиозаписей из внутренней памяти на карту памяти SD и наоборот. Эта функция доступна только при наличии карты.



Перед установкой или удалением карты памяти следует выключить фотокамеру.

## 1 Нажмите кнопку джойстика (▼) в режиме .

Появляется палитра режима воспроизведения.

## 2 Кнопками джойстика (▲▼◀▶) выберите (Копировать изобр/звук).

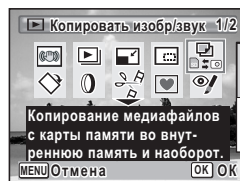

## 3 Нажмите кнопку ОК.

Появится экран выбора варианта копирования.

### Копирование файлов со встроенной памяти на карту памяти SD

Все изображения и аудиофайлы из внутренней памяти одновременно копируются на карту памяти SD. Перед копированием убедитесь в достаточной емкости карты памяти.

- 4** Кнопками джойстика (▲▼) выберите [ → SD].



- 5** Нажмите кнопку **OK**.

Все изображения и звуковые файлы скопированы.

### Копирование файлов с карты памяти SD во встроенную память камеры

Выбранные изображения и звуковые файлы с карты памяти поочередно копируются во внутреннюю память.

- 4** Кнопками джойстика (▲▼) выберите [ → ].

- 5** Нажмите кнопку **OK**.

- 6** При помощи кнопок джойстика (◀▶) выберите файл для копирования.



- 7** Нажмите кнопку **OK**.

Выполняется копирование выбранного файла.



- Если файл имеет звуковое сопровождение, оно будет копироваться вместе с изображением.
- Когда файл копируется с карты памяти SD во внутреннюю память, он получает новое имя.

## Настройка параметров печати (DPOF)

DPOF (Digital Print Order Format) – формат для хранения параметров печати кадров, отснятых цифровой камерой. Как только параметры печати будут сохранены, фотоснимки можно будет отпечатать в соответствии с установками DPOF, используя для этого совместимый с DPOF принтер или отдав в фотолабораторию.

Невозможно сохранить параметры печати для видеосюжетов и аудиозаписей.



Если на снимке уже содержатся данные о дате и/или времени (стр. 106), отключите опцию [Дата] в установках DPOF settings. В обратном случае возможно двойное датирование отпечатка.

### Печать одного снимка

Установите следующие параметры для каждого изображения.

Копии	Выберите число копий, максимум 99.
Дата	Укажите, следует ли впечатывать дату.

#### 1 Нажмите кнопку джойстика (▼) в режиме .

Появляется палитра режима воспроизведения.

#### 2 Кнопками джойстика (▲▼◀▶) выберите (DPOF).

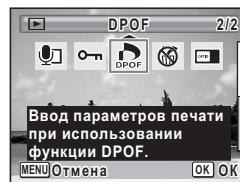

#### 3 Нажмите кнопку ОК.

Появится экран выбора опций [Одно изображение] или [Все изображения].

5

Редактирование и печать изображений

#### 4 Кнопками джойстика (▲▼) выберите [Одно изображение].



#### 5 Нажмите кнопку ОК.

Появится сообщение [Установка DPOF для всех изображений].

Чтобы ввести установки DPOF для других снимков, кнопками джойстика (◀▶) выберите другой файл.

Если установки DPOF для выбранного кадра были введены раньше, на мониторе будет отображаться заданное количество копий и режим печатывания даты (☑ или ☐).

#### 6 Выберите число копий кнопками джойстика (▲▼).

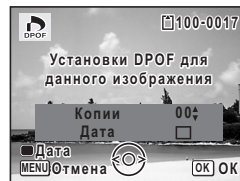

#### 7 Зеленой кнопкой включите или отмените датирование снимка.

- (Вкл) Дата печатывается.
- (Выкл) Дата не печатывается.

Чтобы продолжить установку параметров DPOF, выберите кнопками джойстика (◀▶) следующее изображение и повторите пункты 6 и 7.

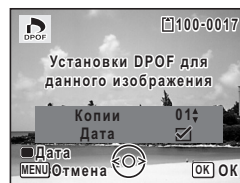

#### 8 Нажмите кнопку ОК.

Установка сохранена, и камера возвращается к экрану установок DPOF.



При использовании некоторых принтеров показания даты могут быть не печатаны, даже если в установочных параметрах DPOF было выбрано  (Вкл).



Чтобы сбросить установки DPOF, установите количество копий на [00] в пункте 6 и нажмите кнопку **ОК**.



## Печать всех изображений

Когда вы задаете число отпечатков и определяете, впечатывать дату или нет, эти установки будут применены ко всем изображениям, хранящимся в памяти камеры.

### 1 Выведите на экран установки параметров DPOF в режиме .

Смотрите пункты 1 - 3 на стр.158.

### 2 Кнопками джойстика (▲ ▼) выберите [Все изображения].

### 3 Нажмите кнопку ОК.

Появится сообщение [Установка DPOF для всех изображений].

### 4 Задайте количество отпечатков и укажите, впечатывать ли дату.

Смотрите пункты 6 и 7 в “Печать одного снимка” (стр.159) относительно настройки параметров.



### 5 Нажмите кнопку ОК.

Настройки DPOF для всех изображений сохраняются, и камера возвращается к экрану установок DPOF.



Выбранное количество копий, заданное в меню DPOF, распространяется на все изображения. Перед печатью проверьте правильность установок.



Если вводе установок для всех изображений, установки для отдельных снимков отменяются.

## Печать с помощью PictBridge

Подключив камеру к принтеру, поддерживающему стандарт PictBridge, при помощи входящего в комплект поставки USB-кабеля (I-USB7), можно распечатывать изображения прямо с камеры, без использования компьютера. После подключения камеры к принтеру выберите изображения для печати и число копий.



- В режиме подключения камеры к принтеру рекомендуется использовать сетевой адаптер K-AC78 (приобретается отдельно). Если во время совместной работы камеры и принтера разрядится аккумулятор, возможны сбои в работе принтера или потеря видеoinформации.
- Не отсоединяйте USB кабель во время передачи данных.
- Если на снимке уже указана дата и/или время (стр.106), отключите опцию [Дата] в установках PictBridge. В обратном случае возможно датирование отпечатков.
- В зависимости от модели принтера, не все установки, сделанные на камере (например, параметры печати или DPOF), могут быть задействованы.
- Если количество копий превышает 500, возможны ошибки при печати.
- Индексная печать (печать группы изображений на одном листе) не может быть выполнена при прямой печати с камеры. Используйте для этих целей принтер, поддерживающий данную функцию, или печатайте через компьютер.

### Подключение камеры к принтеру

- 1** Выберите установку [PictBridge] для пункта [USB соединение] меню [**Установки**].  
Смотрите “Выбор режима USB соединения” (стр.183).
- 2** Выключите фотокамеру.
- 3** Подключите камеру к принтеру при помощи USB кабеля.
- 4** Включите принтер.

## 5 Когда принтер будет готов к печати, включите камеру.

Появится экран выбора режима печати. Перейдите к следующим страницам.

- “Печать одного снимка” (стр.162)
- “Печать всех изображений” (стр.164)
- “Печать с использованием установок DPOF” (стр.165)

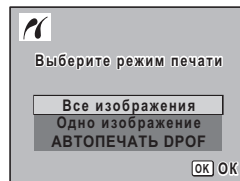

## Печать одного снимка

### 1 На экране выбора режимов печати кнопками джойстика (▲▼) выберите [Одно изображение].

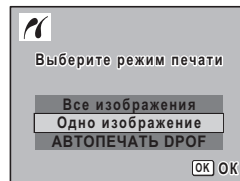

### 2 Нажмите кнопку ОК.

Появится экран установок.

### 3 Выберите снимок для печати кнопками джойстика (◀▶).

### 4 Выберите число копий кнопками джойстика (▲▼).

Вы можете напечатать не более 99 копий.

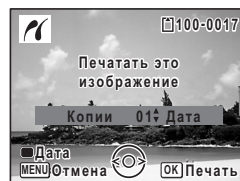

### 5 Зеленой кнопкой включите или отмените датирование снимка.

- (Вкл) Дата впечатывается.
- (Выкл) Дата не впечатывается.

**6 Нажмите кнопку ОК.**

Появится диалоговое окно с запросом. Чтобы распечатать снимки на принтере в соответствии с установками принтера, нажмите кнопку **ОК**.

Для изменения параметров печати перейдите к пункту 7.

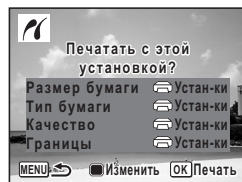
**7 Нажмите Зеленую кнопку.**

Появляется экран изменения параметров печати.

**8 Выберите [Размер бумаги] и нажмите кнопку джойстика (▶).**

Появится экран [Размер бумаги].

**9 Кнопками джойстика (▲▼◀▶) выберите размер бумаги.**

Можно выбрать только поддерживаемый принтером размер бумаги.

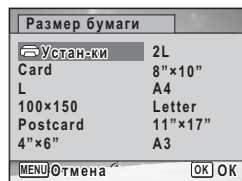
**10 Нажмите кнопку ОК.**

Установка размера бумаги сохранена, и экран возвращается к установкам печати.

**11 Кнопками джойстика (▲▼) выберите [Тип бумаги] и нажмите кнопку джойстика (▶).**

Появится выпадающий список меню.

## 12 Кнопками джойстика (▲ ▼) выберите тип бумаги и нажмите кнопку ОК.

Установка [Тип бумаги] сохранена, и экран возвращается к установкам печати. Аналогичным образом введите установки для опций [Качество] и [Границы], выполняя пункты 11 и 12.

Если вы выберете [☞ Устан-ки] для каждой опции печати, то изображения будут распечатаны в соответствии с установками принтера.

Тип бумаги с большим количеством звездочек ★ обозначает более высококачественную бумагу.

Уровень качества с большим количеством звездочек ★ обозначает более высококачественную печать.

После установки значения каждого пункта будет появляться диалоговое окно, требующее подтверждения ввода каждого значения.

## 13 Нажмите кнопку MENU.

Экран вернется к запросу о подтверждении установки.

## 14 Нажмите кнопку ОК.

Снимок будет распечатан в соответствии с заданными параметрами.

Нажмите кнопку MENU для отмены печати.

5

Редактирование и печать изображений



- Лампочка автоспуска горит непрерывно, пока камера обменивается данными с принтером, и мигает во время доступа к карте памяти и во время печати. Не отсоединяйте USB кабель, когда лампочка автоспуска мигает.
- При выключении камеры происходит сброс установок [Размер бумаги], [Тип бумаги], [Качество] и [Границы] на значения по умолчанию.

## Печать всех изображений

### 1 На экране выбора режимов печати кнопками джойстика (▲ ▼) выберите [Все изображения].

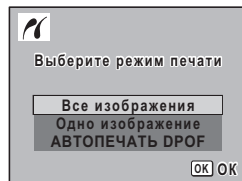

### 2 Нажмите кнопку ОК.

Появится экран установок.

- 3** **Задайте количество отпечатков и укажите, впечатывать ли дату.**  
Заданные параметры будут применены ко всем изображениям.  
Смотрите пункты 4 и 5 в “Печать одного снимка” (стр.162) относительно настройки параметров.

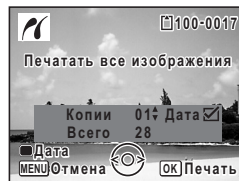

- 4** **Нажмите кнопку ОК.**  
Появится диалоговое окно с запросом.  
О выборе параметров печати смотрите пункты 7-11 раздела “Печать одного снимка” (стр.163).

- 5** **Нажмите кнопку ОК на экране подтверждения параметров печати.**  
Все изображения будут распечатаны в соответствии с заданными параметрами.  
Нажмите кнопку **MENU** для отмены печати.

## Печать с использованием установок DPOF

- 1** **На экране выбора режимов печати кнопками джойстика (▲▼) выберите [АВТОПЕЧАТЬ DPOF].**
- 2** **Нажмите кнопку ОК.**  
Появляются заданные вами установки DPOF.  
При помощи кнопок джойстика (◀▶) проверьте число копий для каждого кадра, необходимость датирования и общее число отпечатков.  
Смотрите инструкции на стр.158 по установке параметров печати DPOF.
- 3** **Нажмите кнопку ОК.**  
Появится диалоговое окно с запросом.  
О выборе параметров печати смотрите пункты 7-11 раздела “Печать одного снимка” (стр.163).



5

Редактирование и печать изображений

#### **4** Нажмите кнопку **ОК**.

Изображения будут распечатаны в соответствии с заданными параметрами. Нажмите кнопку **MENU** для отмены печати.

### **Отсоединение камеры от принтера**

После завершения печати отключите USB кабель от камеры и принтера.

**1** Выключите фотокамеру и принтер.

**2** Отключите **USB** кабель от камеры и принтера.

# 6 **Запись и воспроизведение аудиофайлов**

---

<b>Запись звука (Аудиозапись) .....</b>	<b>168</b>
<b>Добавление звукового комментария к снимкам .....</b>	<b>171</b>



## Запись звука (Аудиозапись)

С помощью камеры можно записывать аудиофайлы. Микрофон расположен на передней панели. Для получения наилучшего качества записи направьте фотокамеру на источник звука.

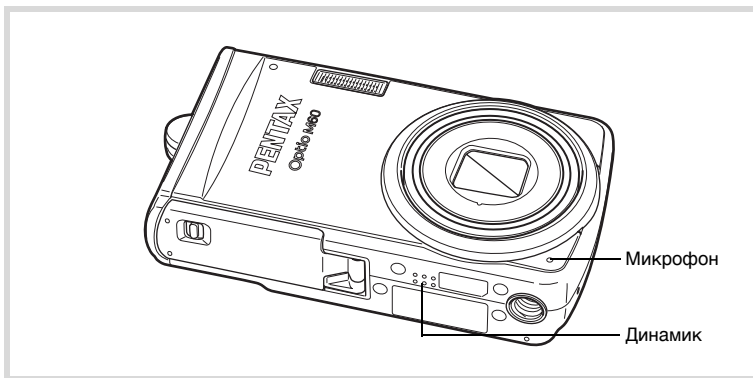

6

### Запись звука

- 1 В режиме нажмите кнопку джойстика (▼).  
Появится палитра режимов съемки.
- 2 Кнопками джойстика (▲▼◀▶) выберите (Аудиозапись).



### 3 Нажмите кнопку ОК.

На мониторе отображаются оставшееся время записи и продолжительность записи текущего файла.

- 1 Время текущей записи
- 2 Оставшееся время записи



### 4 Нажмите кнопку спуска полностью.

Начинается процесс записи. Во время записи фонограммы мигает индикатор автоспуска. Вы можете выполнять аудиозапись непрерывно в течение 24 часов.

Если во время записи нажать Зеленую кнопку, к данному звуковому файлу можно добавить метку.



### 5 Нажмите кнопку спуска полностью.

Запись остановлена.



- Если в пункте 4 удерживать кнопку спуска нажатой более 1 секунды, запись будет продолжаться непрерывно то момента, пока кнопка не будет отпущена. Это полезно для выполнения коротких аудиозаписей.
- Звук записывается в монофоническом формате WAVE.

6

Запись и воспроизведение аудиофайлов

## Воспроизведение аудиофайлов

Вы можете воспроизводить аудиофайлы, записанные в режиме  (Аудиозапись).

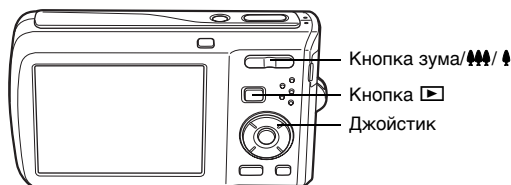

- 1** Нажмите кнопку .
- 2** Кнопками джойстика (◀▶) выберите звуковой файл.
- 3** Нажмите кнопку джойстика (▲).

Начинается воспроизведение.

- 1 Общее время записи файла
- 2 Время воспроизведения



**В процессе воспроизведения можно выполнять следующие операции.**

- |                             |                       |
|-----------------------------|-----------------------|
| Кнопка джойстика (▲)        | Включение паузы       |
| Кнопка зума со стороны (▲)  | Увеличивает громкость |
| Кнопка зума со стороны (▲▲) | Уменьшает громкость   |

Если на аудиофайле нет меток:

- |                      |                          |
|----------------------|--------------------------|
| Кнопка джойстика (◀) | Перемотка назад          |
| Кнопка джойстика (▶) | Быстрая перемотка вперед |

Если на аудиофайле есть метки:

- |                      |   |
|----------------------|---|
| Кнопка джойстика (◀) | Воспроизведение, начиная с предыдущей метки |
| Кнопка джойстика (▶) | Воспроизведение, начиная со следующей метки |

**В режиме паузы можно выполнять следующие операции.**

- |                      |                              |
|----------------------|------------------------------|
| Кнопка джойстика (▲) | Продолжение воспроизведения  |
| Кнопка джойстика (◀) | Перемотка назад на 5 секунд  |
| Кнопка джойстика (▶) | Перемотка вперед на 5 секунд |









- 4** Нажмите кнопку джойстика (▼).

Воспроизведение завершено.

## Добавление звукового комментария к снимкам

К фотоснимку можно добавить звуковой комментарий.

### Запись звукового комментария

- 1** Активизируйте режим  и кнопками джойстика ( ) выберите изображение.
- 2** Нажмите кнопку джойстика (). Появляется палитра режима воспроизведения.
- 3** Кнопками джойстика (  ) выберите  (Добавить звук).

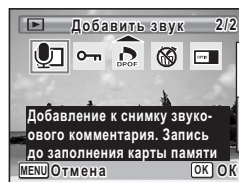

- 4** Нажмите кнопку **OK**. Начнется запись. Максимальная продолжительность непрерывной записи звука 24 часа.



- 5** Нажмите кнопку **OK**. Запись остановлена.



- Звуковой комментарий нельзя добавить к снимку, который уже имеет звуковой комментарий. Сотрите старый комментарий (стр.133) и запишите новый.
- Для защищенных снимков (стр.138) запись звукового комментария невозможна.

## Воспроизведение звукового комментария

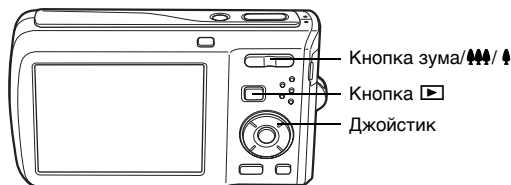

- 1** Войдите в режим воспроизведения ▶ и кнопками джойстика (◀▶) выберите изображение, звуковой комментарий к которому вы хотите воспроизвести.

В режиме одиночного воспроизведения снимки со звуковым комментарием отмечены символом [C].

- 2** Нажмите кнопку джойстика (▲).

Начинается воспроизведение.



**В процессе воспроизведения можно выполнять следующие операции.**

- Кнопка зума со стороны (▲) Увеличение громкости
- Кнопка зума со стороны (▼) Уменьшает громкость

- 3** Нажмите кнопку джойстика (▼).

Воспроизведение завершено.

Удаление звукового комментария стр.133

# 7 **Настройки фотокамеры**

---

**Настройки и функции .....174**

# Настройки и функции

## Форматирование карты памяти SD

При форматировании карты памяти все записанные данные стираются. Новые карты памяти SD и карты, использовавшиеся ранее в другой фотокамере или иных устройствах, следует предварительно отформатировать.



- Запрещается извлекать карту памяти в процессе форматирования, т.к. это может привести к ее повреждению и дальнейшей непригодности.
- При форматировании с карты памяти будут стерты изображения и любые данные, записанные с помощью компьютера или другой камеры.
- Невозможно использовать карты памяти, отформатированные на компьютере или ином устройстве, кроме этой фотокамеры. Карту следует форматировать только с помощью данной цифровой фотокамеры.
- Внутренняя память камеры не форматировается, за исключением случаев ошибок этой памяти.

### 1 Нажмите кнопку **MENU** в режиме

Появится меню [ Установки].

Нажимая в режиме кнопку **MENU**, одновременно нажмите кнопку джойстика ().

### 2 Кнопками джойстика ( ) выберите [Форматирование].

### 3 Нажмите кнопку джойстика ().

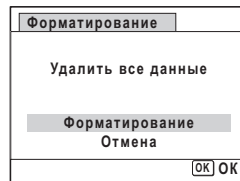

Появится экран [Форматирование].

### 4 Кнопками джойстика ( ) выберите [Форматирование].



**5 Нажмите кнопку ОК.**

Процесс форматирования начался.

По окончании форматирования камера возвращается в режим  или режим .



**Изменение параметров звука**

Можно регулировать громкость звуков, сопровождающих работу камеры, и менять тип звука.



**1 Нажмите кнопку MENU в режиме .**

Появится меню [ Установки].

Нажимая в режиме  кнопку MENU, одновременно нажмите кнопку джойстика ().

**2 Кнопками джойстика ( ) выберите [Звук].****3 Нажмите кнопку джойстика (.**

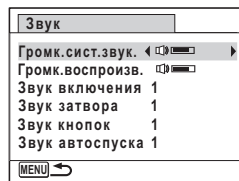
Появится экран настройки опции [Звук].

**Регулировка громкости системных сигналов и воспроизведения****4 При помощи кнопок джойстика ( ) выберите [Громк. сист. звук].****5 Кнопками джойстика ( ) отрегулируйте громкость.**

Установите громкость на 0, чтобы выключить звуки, сопровождающие включение камеры, нажатие кнопок, режим автоспуска и имитирующие спуск затвора.

**6 Повторите действия 4-5, чтобы ввести настройки для опции [Громк. воспроизв.].**





### Выбор типа звукового сигнала

- 4** Кнопками джойстика (▲ ▼) выберите [Звук включения].
- 5** Нажмите кнопку джойстика (▶).  
Появится выпадающий список меню.
- 6** Кнопками джойстика (▲ ▼) выберите тип звукового сигнала.  
Выберите установку [1], [2], [3] или [Выкл].
- 7** Нажмите кнопку ОК.
- 8** Повторите действия 4-7 для настройки для опций [Звук затвора], [Звук кнопок] и [Звук автоспуска].
- 9** Нажмите кнопку MENU.  
Экран вернется к меню [Установки].

### Настройка показаний даты и времени

Можно изменить начальные установки даты и времени, а также формат отображения даты на камере.

- 1** Нажмите кнопку MENU в режиме .  
Появится меню [Установки].  
Нажимая в режиме  кнопку MENU, одновременно нажмите кнопку джойстика (▶).
- 2** Кнопками джойстика (▲ ▼) выберите [Установка даты].
- 3** Нажмите кнопку джойстика (▶).  
Появится экран [Установка даты].

7

Настройки фотокамеры

**4 Нажмите кнопку джойстика (▶).**

Рамка сдвинется к полю [дд/мм/гг].  
В зависимости от предыдущих или исходных настроек будет отображен стиль датирования: [мм/дд/гг] или [гг/мм/дд].

Установка даты	
Стиль даты	▶дд/мм/гг 24h
Дата	01/01/2008
Время	0:00
MENU Отмена	OK OK

**5 Используйте кнопки джойстика (▲▼) для ввода показаний даты и времени.**

Выберите формат [дд/мм/гг], [мм/дд/гг] или [гг/мм/дд].

Установка даты	
Стиль даты	дд/мм/гг 24h
Дата	01/01/2008
Время	0:00
MENU Отмена	OK OK

**6 Нажмите кнопку джойстика (▶).**

Рамка сдвинется к полю [24h].

**7 Кнопками джойстика (▲▼) выберите [24h] (24-часовой формат) или [12h] (12-часовой формат).**

Установка даты	
Стиль даты	дд/мм/гг 24h
Дата	01/01/2008
Время	0:00
MENU Отмена	OK OK

**8 Нажмите кнопку джойстика (▶).**

Рамка вернется на пункт [Стиль даты].

**9 Нажмите кнопку джойстика (▼).**

Рамка сдвинется к полю [Дата].

**10 Нажмите кнопку джойстика (▶).**

Рамка перемещается к одному из полей даты в зависимости от стиля, выбранного в пункте 5.

Для [мм/дд/гг] - месяц (пример: [01])

Для [дд/мм/гг] - день (пример: [01])

Для [гг/мм/дд] - год (пример: [2008])

Здесь в качестве примера выбран стиль датирования [мм/дд/гг]. Следует помнить, что для любого стиля процедура настройки одинакова.

Установка даты	
Стиль даты	дд/мм/гг 24h
Дата	▶01/01/2008
Время	0:00
<span>MENU</span> Отмена <span>OK</span> OK	

**11 Для изменения номера месяца используйте кнопки джойстика (▲▼).**

Установка даты	
Стиль даты	дд/мм/гг 24h
Дата	◀ 01/01/2008 ▲
Время	0:00
<span>MENU</span> Отмена <span>OK</span> OK	

**12 Нажмите кнопку джойстика (▶).**

Рамка перемещается на поле дня. Кнопками джойстика (▲▼) введите дату. Затем, повторив процедуру, выберите год.

**13 Для ввода настроек выполните действия пунктов 8 -11.**

Если в пункте 7 вы выбрали формат [12h], выберите AM (до полудня) или PM (после полудня).



**14 Нажмите кнопку ОК.****15 Нажмите кнопку ОК.**

Установки даты и времени сохранены.



Если в пункте 15 вы нажмете кнопку **OK**, произойдет обнуление секунд. Для установки времени нажмите кнопку **OK** по сигналу точного времени (по радио или телевидению).

## Установка поясного времени

Дата и время, выбранные в разделах “Настройка показаний даты и времени” (стр.43) и “Настройка показаний даты и времени” (стр.176), сохраняются как дата и время в своем городе  (Свой город). Можно вывести на экран время в городе с другим часовым поясом  (Место пребыв.). Это целесообразно при съемке в поездках.

### Выбор места пребывания

#### 1 Нажмите кнопку MENU в режиме .

Появится меню [Установки].

Нажимая в режиме  кнопку MENU, одновременно нажмите кнопку джойстика .

#### 2 Кнопками джойстика ( ) выберите [Поясное время].

#### 3 Нажмите кнопку джойстика (.

Появится экран [Поясное время].

#### 4 Кнопками джойстика ( ) выберите (Место пребыв.).

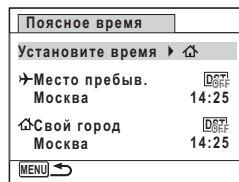

#### 5 Нажмите кнопку джойстика (.

Появляется экран выбора места пребывания. Выбранный город мигает на карте.

#### 6 С помощью кнопок джойстика ( ) измените город пребывания.

Появятся показания времени, название города и разница во времени.



7

Настройки фотокамеры

- 7** Кнопками джойстика (▲▼) выберите [Лето].
- 8** Кнопками джойстика (◀▶) выберите  (Вкл) или  (Выкл). Выберите установку  (Вкл), если в городе пребывания используется летнее время.
- 9** Нажмите кнопку ОК.  
Установка [Поясное время] сохранена.
- 10** Дважды нажмите кнопку MENU.  
Камера возвращается в режим съемки с выбранными установками.



Выберите (Свой город) в пункте 4 стр.179, чтобы выбрать название своего города и установить для него режим летнего времени.

### Отображение на экране времени в городе пребывания (Установить время)

- 1** Нажмите кнопку MENU в режиме .  
Появится меню [Установки].  
Нажимая в режиме кнопку MENU, одновременно нажмите кнопку джойстика (▶).
- 2** Кнопками джойстика (▲▼) выберите [Поясное время].
- 3** Нажмите кнопку джойстика (▶).  
Появится экран [Поясное время].
- 4** Кнопками джойстика (▲▼) выберите [Установите время].

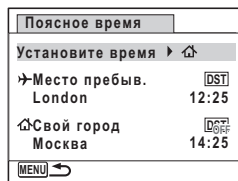

- 5** Нажмите кнопку джойстика (▶).  
Появится выпадающий список меню.

## 6 Кнопками джойстика (▲▼) выберите ➔ (Место пребы-.) или ⬆ (Свой город).

- ➔ Отображение времени в месте пребывания
- ⬆ Отображение времени в своем городе

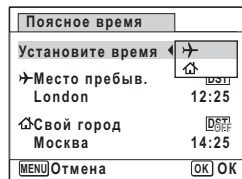

## 7 Нажмите кнопку ОК.

Настройка сохранена.

## 8 Дважды нажмите кнопку MENU.

Камера вернется в режим или .

Если в пункте 6 выбрана установка ➔ (Место пребы-.), на экране появляется иконка ➔, сообщающая о том, что в режиме на экране отображается дата и время в месте пребывания.

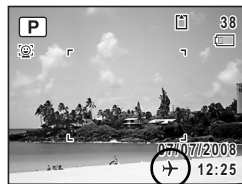

## Изменение языка вывода информации

Вы можете изменить язык отображения меню, сообщений об ошибке и т. д. Можно выбрать любой из 20 языков: английский, французский, немецкий, испанский, португальский, итальянский, голландский, японский, датский, шведский, финский, польский, чешский, венгерский, турецкий, греческий, русский, тайский, корейский и китайский [традиционный и упрощенный].

## 1 Нажмите кнопку MENU в режиме .

Появится меню [Установки].

Нажимая в режиме кнопку MENU, одновременно нажмите кнопку джойстика (▶).

## 2 Кнопками джойстика (▲▼) выберите [Language/言語].

**3** Нажмите кнопку джойстика (▶).  
Появится экран [Language/言語].

**4** Кнопками джойстика (▲▼◀▶) выберите требуемый язык.

Language/言語		
English	日本語	Türkçe
Français	Dansk	Ελληνικά
Deutsch	Svenska	Русский
Español	Suomi	ไทย
Português	Polski	한국어
Italiano	Čeština	中文繁體
Nederlands	Magyar	中文简体
MENU Отмена		OK OK

**5** Нажмите кнопку ОК.

Все текстовые сообщения и пункты меню отображаются на выбранном языке.

## Выбор принципа наименования папки

Вы можете изменить метод присвоения имени папке со снимками со стандартного названия на дату съемки. Это удобно для архивации снимков.

Дата	XXX_ммдд (трехзначный номер папки_месяц_день) * xxx_ддмм (трехзначный номер_день_месяц) когда выбран стиль [дд/мм/гг]
Стандарт	XXXPENTX (где XXX – трехзначный номер папки)

Имя папки: установка [Стандарт].  
(например, 25 сентября)

Имя папки: установка [Дата].  
(например, 25 сентября)







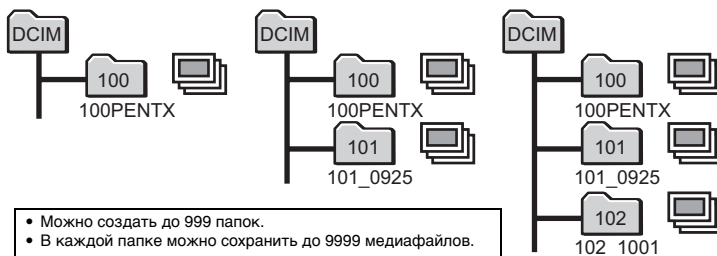

В следующий раз, имя папки: установка [Дата].  
(например, 1 октября)

7

Настройки фотокамеры



- Можно создать до 999 папок.
- В каждой папке можно сохранить до 9999 медиафайлов.

- 1** **Нажмите кнопку MENU в режиме .**  
Появится меню [ Установки].  
Нажимая в режиме  кнопку **MENU**, одновременно нажмите кнопку джойстика ().
- 2** **Кнопками джойстика ( ) выберите [Имя папки].**
- 3** **Нажмите кнопку джойстика ().**  
Появится выпадающий список меню.
- 4** **Кнопками джойстика ( ) выберите [Стандарт] или [Дата].**
- 5** **Нажмите кнопку ОК.**  
Настройка сохранена.

## Выбор режима USB соединения







Выберите устройство, к которому камера будет подключена с помощью USB кабеля.



Перед подсоединением камеры к компьютеру или принтеру проверьте установленный режим USB соединения. Нельзя выполнять установки, приведенные ниже, когда камера находится в режиме соединения с компьютером или принтером через USB/AV кабель.



Процедура подключения камеры к компьютеру описана в инструкции по подключению к компьютеру.

- 1** **Нажмите кнопку MENU в режиме .**  
Появится меню [ Установки].  
Нажимая в режиме  кнопку **MENU**, одновременно нажмите кнопку джойстика ().
- 2** **Кнопками джойстика ( ) выберите [USB соединение].**
- 3** **Нажмите кнопку джойстика ().**  
Появится выпадающий список меню.



#### 4 Используя кнопки джойстика (▲▼), выберите [PC] или [PictBridge].

- PC : Для копирования изображений на компьютер
- PictBridge : Для подключения фотокамеры к принтеру, поддерживающему стандарт PictBridge

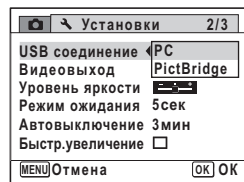

#### 5 Нажмите кнопку ОК.

Настройка сохранена.



Не подключайте камеру к компьютеру, если в режиме USB соединения выбрана установка [PictBridge]. И не подключайте камеру к принтеру при выбранной установке [PC].

Печать с помощью PictBridge стр.161

## Изменение стандарта видеосигнала

При подключении камеры к видеоустройству выберите соответствующий формат видеосигнала (NTSC или PAL) для съемки и воспроизведения изображений.

#### 1 Нажмите кнопку MENU в режиме .

Появится меню Установки.

Нажимая в режиме кнопку MENU, одновременно нажмите кнопку джойстика (▶).

#### 2 Кнопками джойстика (▲▼) выберите [Видеовыход].

#### 3 Нажмите кнопку джойстика (▶).

Появится выпадающий список меню.

#### 4 Кнопками джойстика (▲ ▼) выберите формат видеосигнала.

Выберите стандарт выходного видеосигнала в соответствии с форматом видеосигнала вашего видеоустройства.

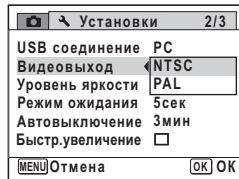

#### 5 Нажмите кнопку ОК.

Настройка сохранена.



В некоторых странах или регионах файлы изображений могут не воспроизводиться из-за того, что формат выходного видеосигнала не соответствует стандарту, используемому в стране пребывания. В этом случае необходимо изменить установку выходного формата видеосигнала.

Подсоединение камеры к видеоустройству [стр.141](#)

Список городов с указанием формата видеосигнала [стр.204](#)

## Регулировка яркости экрана

Вы можете регулировать яркость экрана.

#### 1 Нажмите кнопку MENU в режиме

Появится меню Установки.

Нажимая в режиме кнопку MENU, одновременно нажмите кнопку джойстика (▶).

#### 2 Кнопками джойстика (▲ ▼) выберите [Уровень яркости].

#### 3 Используйте кнопки джойстика (◀ ▶) для настройки уровня яркости монитора.

- Темнее
- Стандарт
- Ярче

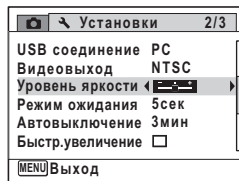

#### 4 Нажмите кнопку MENU.

Камера вернется в режим  или .

На экране отобразится выбранный уровень яркости.

### Использование функции энергосбережения

Можно продлить срок работы аккумулятора, задействовав функцию автоматического выключения монитора по истечении некоторого времени бездействия. При этом монитор в любой момент можно включить снова нажатием любой кнопки.

#### 1 Нажмите кнопку MENU в режиме .

Появится меню  Установки.

Нажимая в режиме  кнопку MENU, одновременно нажмите кнопку джойстика ().

#### 2 Кнопками джойстика ( ) выберите [Режим ожидания].

#### 3 Нажмите кнопку джойстика ().

Появится выпадающий список меню.

#### 4 Кнопками джойстика ( ) выберите интервал времени, по истечении которого включается режим ожидания.

Выберите [2мин], [1мин], [30сек], [15сек], [5сек] или [Выкл].

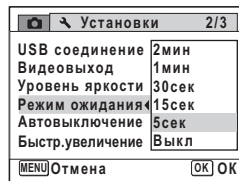

#### 5 Нажмите кнопку OK.

Настройка сохранена.



- Режим ожидания недоступен в следующих случаях:
  - в режиме непрерывной съемки
  - в режиме воспроизведения
  - во время записи видеосюжета
  - в режиме соединения с компьютером или принтером
  - при использовании сетевого адаптера
  - когда на экране отображается меню
- Если после включения камера не используется в течение 15 секунд, активизируется режим ожидания, даже если для функции выбрана установка [5сек].

## Установка автоматического выключения

Можно настроить фотокамеру таким образом, чтобы она автоматически выключалась в случае, если в режиме съемки в течение определенного периода времени никакие операции не выполнялись.

### 1 Нажмите кнопку MENU в режиме

Появится меню [ Установки].

Нажимая в режиме кнопку MENU, одновременно нажмите кнопку джойстика ().

### 2 Кнопками джойстика ( ) выберите [Автовыключение].

### 3 Нажмите кнопку джойстика ().

Появится выпадающий список меню.

### 4 Кнопками джойстика ( ) выберите интервал времени, по истечении которого камера будет автоматически отключаться.

Выберите [5мин], [3мин] или [Выкл].

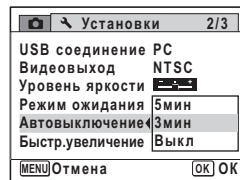

### 5 Нажмите кнопку OK.

Настройка сохранена.



Автоматическое выключение недоступно в следующих случаях:

- при записи звука в режиме (Аудиозапись)
- в режиме непрерывной съемки
- во время записи видеосюжета
- во время воспроизведения видеосюжетов/аудиофайлов или слайд-шоу
- в режиме соединения с компьютером или принтером

## Установка функции быстрого увеличения

Вы можете включить/выключить функцию быстрого зума, которая обеспечивает в режиме максимальное увеличение изображения x10 одним нажатием кнопки зума / со стороны .

### 1 Нажмите кнопку MENU в режиме .

Появится меню [Установки].

Нажимая в режиме кнопку MENU, одновременно нажмите кнопку джойстика ().

### 2 Кнопками джойстика ( ) выберите [Быстр.увеличение].

### 3 Используя кнопки джойстика ( ) выберите (Вкл) или (Выкл).

- (Вкл) Функция быстрого зума доступна.
- (Выкл) Функция быстрого зума недоступна.

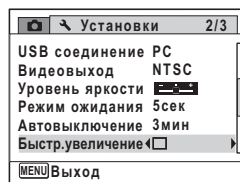

### 4 Нажмите кнопку MENU.

Камера вернется в режим или .

## Выбор заставки экрана

Вы можете сохранить какой-либо снимок в качестве заставки, которая появляется на экране при включении камеры.

Выберите один из следующих вариантов:

- Заставка пояснений к режимам и функциям камеры
- Один из 3 логотипов Optio
- Один из ваших снимков

### 1 В режиме нажмите кнопку джойстика (▼).

Появляется палитра режима воспроизведения.

### 2 Кнопками (▲▼◀▶) выберите (Заставка экрана).

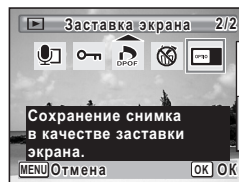

### 3 Нажмите кнопку ОК.

Появится экран выбора снимка.

### 4 Используя кнопки джойстика (◀▶), выберите изображение.

Отображаются только снимки, совместимые с форматом экрана. Кроме них можно выбрать 3 логотипа Optio или заставку пояснений к режимам.



### 5 Нажмите кнопку ОК.

Настройка сохранена.



- Выбранная заставка сохранится после удаления исходного кадра или форматирования карты памяти.
- Выберите установку [Выкл], чтобы отключить заставку экрана.
- При включении камеры в режиме воспроизведения заставка не появляется.

## Сброс установок на исходные значения (Сброс установок)

Вы можете вернуть все установки на исходные значения.  
Перечень исходных установок (“Установки по умолчанию” (стр.199)).

### 1 Нажмите кнопку **MENU** в режиме .

Появится меню  Установки.

Нажимая в режиме  кнопку **MENU**, одновременно нажмите кнопку джойстика ().

### 2 Кнопками джойстика ( ) выберите [Сброс установок].

### 3 Нажмите кнопку джойстика ().

Появится экран [Сброс установок].

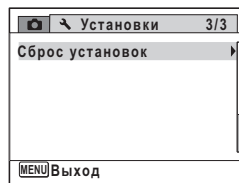

### 4 Кнопками джойстика ( ) выберите [Сброс установок].

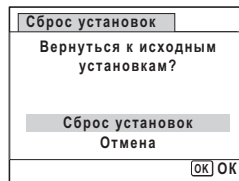

### 5 Нажмите кнопку **OK**.

Установочные параметры возвращаются к своим исходным значениям.



При сбросе сохраняются следующие настройки:

- Установка даты
- Поясное время
- Language/言語
- Видеовыход

# 8 Приложение

---

<b>Функции, доступные в разных режимах съемки .....</b>	<b>192</b>
<b>Сообщения .....</b>	<b>194</b>
<b>Неполадки и их устранение .....</b>	<b>197</b>
<b>Установки по умолчанию .....</b>	<b>199</b>
<b>Список городов .....</b>	<b>204</b>
<b>Дополнительные принадлежности .....</b>	<b>205</b>
<b>Основные технические характеристики .....</b>	<b>206</b>
<b>ГАРАНТИЙНАЯ ПОЛИТИКА .....</b>	<b>210</b>
<b>Алфавитный указатель .....</b>	<b>216</b>



## Функции, доступные в разных режимах съемки

Да: можно включить.

Нет: нельзя включить.

Функция \ Режим съемки		Режим съемки							
		АВТО ОБС		P					
Приоритет лица вкл.		Да	Да	Да	Да	Да	Да	Да	Да
Smile Capture		Да	Да	Да	Да	Да	Да	Да	Да
Приоритет лица выкл.		Нет	Да	Да	Да	Нет	Нет	Да	Да
Моргание глаз		Да	Да	Да	Да	Да	Да	Нет	Да
Режим вспышки	(Авто)	Да	Да	Да	Нет	Да	Да	Нет	Да
	(Вспышка отключена)	Да	Да	Да	Да	Да	Да	Да	Да
	(Вспышка включена)	Да	Нет	Да	Да	Да	Да	Нет	Да
	(Авто+красные глаза)	Да	Нет	Да	Нет	Да	Да	Нет	Да
	(Вспышка+красн. глаза)	Да	Нет	Да	Да	Да	Да	Нет	Да
		Да	Нет	Да	Да	Да	Да	Нет	Да
Режим кадров	(Стандарт)	Да	Да	Да	Да	Да	Да	Да	Да
	(Автоспуск)	Да	Да	Да	Да	Да	Да	Да	Да
	(Автоспуск 2 сек)	Да	Да	Да	Да	Да	Да	Да	Да
	(Непрерывная съемка)	Да	Нет	Да	Да	Да	Да	Нет	Да
		Да	Нет	Да	Да	Да	Да	Нет	Да
Режим фокусир.	(Стандарт)	Да	Да	Да	Да	Да	Да	Да	Да
	(Макросъемка)	Да	Да	Да	Да	Да	Да	Да	Да
	(Гиперфокус)	Да	Нет	Да	Да	Да	Да	Да	Да
	(Бесконечность)	Да	Нет	Да	Да	Да	Да	Да	Да
		Да	Нет	Да	Да	Да	Да	Да	Да
Разрешение		Да	Нет <sup>1</sup>	Да	Да	Да	Нет <sup>2</sup>	Да	Да
Кач-во изобр.		Да	Нет <sup>6</sup>	Да	Да	Да	Да	Нет	Да
Баланс белого		Нет <sup>7</sup>	Нет <sup>7</sup>	Да	Да	Нет <sup>7</sup>	Нет <sup>7</sup>	Да	Нет <sup>7</sup>
Зона фокусировки		Нет <sup>8</sup>	Нет <sup>8</sup>	Да	Да	Да	Да	Да <sup>9</sup>	Да
Экспозамер		Нет <sup>10</sup>	Нет <sup>10</sup>	Да	Да	Нет <sup>10</sup>	Нет <sup>10</sup>	Нет <sup>10</sup>	Нет <sup>10</sup>
Чувствительность		Да	Нет <sup>11</sup>	Да	Да	Да	Да	Нет <sup>11</sup>	Да
Экспокоррекция		Нет <sup>13</sup>	Нет <sup>13</sup>	Да	Да	Да	Да	Да	Да
Увеличение		Да	Да <sup>14</sup>	Да	Да	Да	Да	Да <sup>14</sup>	Да
Резкость		Нет	Нет	Да	Да	Нет	Нет	Да	Нет
Насыщенность		Нет	Нет	Да	Да	Нет	Нет	Да	Нет
Контраст		Нет	Нет	Да	Да	Нет	Нет	Да	Нет
Печать даты		Да	Нет	Да	Да	Да	Да	Нет	Да

\*1 Зафиксировано:  $\frac{1}{10}$ М\*2 Зафиксировано:  $\frac{1}{3}$ М\*3 Зафиксировано:  $\frac{1}{5}$ М

\*4 Зафиксировано: 640x480

\*5 Зафиксировано:  $\frac{1}{5}$ М ( $\frac{1}{3}$ М) для первого снимка)

\*6 Зафиксировано: ★★

\*7 Зафиксировано: AWB

\*8 Зафиксировано: [ ] (широкая)

						<b>WIDE</b>		Режим съемки	Функция	Стр.
Да	Да	Да	Нет	Да	Да	Да	Да	Приоритет лица вкл.	стр.63	
								Smile Capture		
Да	Да	Да	Нет	Да	Да	Да	Да	Приоритет лица выкл.		
Да	Да	Да	Нет	Да	Да	Нет	Нет	Моргание глаз	стр.60	
Да	Нет	Да	Нет	Да	Да	Да	Да	(Авто)	Режим вспышки	стр.89
Да	Да	Да	Нет	Да	Да	Да	Да	(Вспышка отключена)		
Да	Нет	Да	Нет	Да	Да	Да	Да	(Вспышка включена)		
Да	Нет	Да	Нет	Да	Да	Да	Да	(Авто+красные глаза)		
Да	Нет	Да	Нет	Да	Да	Да	Да	(Вспышка+красн. глаза)		
Да	Нет	Да	Нет	Да	Да	Да	Да	(Софт-флэш)		
Да	Да	Да	Нет	Да	Да	Да	Да	(Стандарт)	Режим кадров	—
Да	Да	Да	Нет	Да	Да	Да	Да	(Автоспуск)		стр.81
Да	Да	Да	Нет	Да	Да	Да	Да	(Автоспуск 2 сек)		
Да	Нет	Нет	Нет	Да	Да	Нет	Нет	(Непрерывная съемка)	стр.82	
								(Скорост.непр.съемка)		
Да	Нет	Да	Нет	Да	Да	Да	Да	<b>AF</b> (Стандарт)	Режим фокусир.	стр.91
								(Макросъемка)		
Да	Да	Да	Нет	Да	Да	Да	Да	<b>PF</b> (Гиперфокус)		
Да	Нет	Да	Нет	Да	Да	Да	Да	(Бесконечность)		
Да	Нет	Да	Нет	Да	Да	Да	Да	<b>MF</b> (Ручн.фокусир.)		
Нет <sup>3</sup>	Да	Нет <sup>2</sup>	Нет	Да	Нет <sup>4</sup>	Нет <sup>5</sup>	Нет	Разрешение	стр.94	
Да	Да	Да	Нет	Да	Да	Да	Да	Кач-во изобр.	стр.96	
Да	Нет <sup>7</sup>	Да	Нет	Нет <sup>7</sup>	Нет <sup>7</sup>	Да	Да	Баланс белого	стр.98	
Да	Нет <sup>8</sup>	Да <sup>9</sup>	Нет	Да	Да	Да	Да	Зона фокусировки	стр.93	
Да	Нет <sup>10</sup>	Да	Нет	Нет <sup>10</sup>	Нет <sup>10</sup>	Да	Да	Экспомер	стр.100	
Нет <sup>11</sup>	Нет <sup>12</sup>	Да	Нет	Да	Да	Да	Да	Чувствительность	стр.101	
Да	Да	Да	Нет	Да	Да	Да	Да	Экспокоррекция	стр.97	
Да <sup>15</sup>	Да	Да	Нет	Да	Да	Нет	Да	Увеличение	стр.69	
								Резкость	стр.104	
Да	Нет	Да	Нет	Нет	Нет	Да	Да	Насыщенность	стр.105	
								Контраст	стр.105	
Да	Да	Да	Нет	Да	Да	Да	Да	Печать даты	стр.106	

\*9 (Следящий AF) недоступен

\*10 Зафиксировано: (много-сегментный)

\*11 Зафиксировано: авторежим

\*12 Чувствительность зафиксирована на минимальном значении

\*13 Зафиксировано:  $\pm 0,0$ 

\*14 Интеллектуальный зум недоступен

\*15 Доступен только оптический зум

## Сообщения

В процессе работы фотокамеры на е экране могут появляться следующие сообщения.

Сообщение	Описание
Источник питания разряжен	Элементы питания истощены. Зарядите аккумулятор при помощи зарядного устройства (стр.27).
Карта памяти заполнена	Карта памяти SD заполнена, дополнительные кадры не могут быть сохранены. Вставьте новую карту памяти SD или удалите ненужные изображения (стр.33, стр.132). Измените качество изображения или разрешение и повторите операцию (стр.144).
Ошибка карты памяти	Съемка и воспроизведение невозможны из-за проблемы с картой памяти SD. Попробуйте воспроизвести кадр на персональном компьютере.
Карта памяти не отформатирована	Карта памяти не отформатирована или форматировалась в другом устройстве и поэтому несовместима с камерой. Выполните процедуру форматирования в этой фотокамере (стр.174).
Карта памяти заблокирована	Карта памяти SD защищена от записи (стр.35).
Ошибка сжатия	Сообщение появляется в случае неудачной попытки сжать изображение. Измените разрешение и уровень качества и повторите попытку.
Нет изображений и аудиозаписей	На карте памяти нет медиафайлов.
Видеозапись остановлена	Это сообщение появляется, если во время видеозаписи внутренняя температура камеры превысила допустимую границу нормальной работы.
Удаление	Это сообщение появляется при удалении изображения или аудиофайла.
Камера не может воспроизвести изображение/ аудиозапись	Вы пытаетесь воспроизвести медиафайл, формат которого не поддерживается камерой. Попробуйте воспроизвести его на камере другой марки или на компьютере.
Запись новых кадров невозможна	Изображению назначен максимальный номер файла (9999) в папке с максимальным номером (999), и дальнейшая запись невозможна. Вставьте новую карту памяти или отформатируйте используемую карту памяти (стр.174).
Файл защищен	Медиафайл, который вы пытаетесь удалить, защищен.







Сообщение	Описание
Идет запись данных	Это сообщение появляется при попытке переключиться в режим  в процессе записи изображения, а также, если изменяется установка защиты или установка DPOF. После записи или изменения установки сообщение исчезнет.
Идет обработка данных	Это сообщение появляется, если камера свыше пяти секунд не выводит на экран изображение из-за его обработки в памяти, а также при форматировании встроенной памяти или карты памяти SD.
Внутренняя память заполнена	Сообщение появляется при попытке сохранить файл, когда внутренняя память заполнена.
Нет изображения для данной операции	Сообщение появляется, если медиафайлы (записи) отсутствуют.
Этот файл не может быть обработан	Сообщение появляется для файлов, которые не могут быть обработаны камерой.
Нет карты памяти	Отображается, когда в камере нет карты памяти.
Недостаточно свободной внутренней памяти для копирования файла	Отображается, когда недостаточно внутренней памяти для копирования файла.
Функция неприменима	Отображается при неудавшейся попытке выполнить коррекцию красных глаз на снимке.
Воспроизведение изобр./звук. из внутр. памяти	Отображается, когда на экране появляется содержимое внутренней памяти.

При использовании функции PictBridge на экране могут появляться следующие сообщения.

Сообщение	Описание
В принтере заканчивается бумага	В принтере заканчивается бумага.
В принтере нет бумаги	В принтере нет бумаги.
Ошибка подачи бумаги	Бумага застряла в принтере.
В принтере заканчиваются чернила	В принтере заканчиваются чернила (тонер).
В принтере нет чернил	В принтере нет чернил.
Ошибка принтера	Сообщение об ошибке при печати.
Ошибка данных	Сообщение об ошибке данных при печати.
Ошибка соединения Проверьте принтер	Отображается при неудачной попытке выполнить PictBridge соединение.
Идет печать	Отображается в процессе печати.
Печать выполнена. Продолжить печать?	Отображается по завершении процесса печати.
Печать отменена	Отображается, когда печать остановлена.
Нет изображения для данной операции	Отображается, если нет изображений для печати.
Ошибка в установках DPOF	Отображается, когда невозможно применить установки DPOF.

## Неполадки и их устранение

Проблема	Причина	Способ устранения
Камера не включается	Не установлены элементы питания	Проверьте наличие аккумулятора. В случае отсутствия установите его.
	Аккумулятор неправильно установлен	Проверьте ориентацию аккумулятора. Вставьте его, соблюдая полярность ⊕ ⊖ (стр.28).
	Аккумулятор полностью разряжен	Зарядите элемент питания.
На экране нет изображения	Камера подключена к компьютеру	В режиме соединения с компьютером монитор камеры всегда выключен.
	Камера подключена к телевизору	В режиме соединения с телевизором монитор камеры всегда выключен.
Изображение на экране слабо различимо	Слишком низкий уровень яркости монитора	Отрегулируйте яркость в пункте [Уровень яркости] меню [↖ Установки] (стр.185).
	Включен режим ожидания	Когда включен режим ожидания, яркость монитора уменьшается на некоторое время. Нажмите любую кнопку, чтобы вернуть обычный уровень яркости. Чтобы отключить режим ожидания, выберите установку [Выкл] в опции [Режим ожидания] меню [↖ Установки] (стр.186).
Не выполняется спуск затвора	Вспышка заряжается	Во время зарядки вспышки производить съемку невозможно. Подождите окончания зарядки вспышки.
	Нет свободного места во внутренней памяти или на карте памяти SD	Вставьте новую карту памяти SD или удалите ненужные файлы (стр.33, 132).
	Запись	Подождите окончания записи.
При использовании вспышки изображение получилось темным	Объект находится слишком далеко от камеры, а съемка производится в темноте	Если расстояние до объекта превышает диапазон действия вспышки, объект не получит достаточного освещения. Уменьшите дистанцию до объекта.

Проблема	Причина	Способ устранения
Нарушена фокусировка	Объект является сложным для системы автофокуса	Автоматическая фокусировка затруднена в следующих случаях: объекты с низким контрастом (белая стена, голубое небо и т.п.), темные предметы, объекты с мелким рисунком, быстродвижущиеся объекты. Автофокусировка также не эффективна при съемке через стекло или мелкую решетку. Используйте блокировку фокуса (стр.59) или ручную фокусировку (стр.92).
	Объект съемки находился за пределами рамки фокусировки	Поместите объект съемки в рамку фокусировки в центре экрана. Если же композиция кадра не позволяет сделать это, зафиксируйте фокус на объекте, а затем измените компоновку и сделайте снимок.
Не происходит разряд вспышки	Вспышка принудительно отключена  (Вспышка отключена)	Установите авторежим или  (Вспышка включена) (стр.89).
	Выбран режим кадров  или  Установлен режим фокусировки  Выбран режим съемки  или 	В этих режимах вспышка отключена.
USB соединение с компьютером функционирует ненадлежащим образом	Выбрана установка [PictBridge] для USB соединения	Переключите режим USB соединения на [PC] (стр.183).
USB соединение с принтером функционирует ненадлежащим образом	Выбрана установка [PC] для USB соединения	Переключите режим USB соединения на [PictBridge] (стр.183).



В редких случаях статическое электричество может стать причиной неполадак в камере. Чтобы проверить это, извлеките и снова установите элементы питания. Если работа камеры восстановилась, вы можете продолжить съемку.

## Установки по умолчанию

Таблица ниже содержит заводские установки по умолчанию. В ней даны пояснения пунктов меню, а также указана настройка по умолчанию.

### Сохранение после выключения

- Да : При выключении камеры заданная установка (последняя занесенная в память) сохраняется.
- Нет : При выключении камеры параметры установки возвращаются к значениям по умолчанию.
- \* : Установка зависит от параметров памяти настроек (стр.115).
- : без комментариев.

### Сброс установок

- Да : При сбросе установок они возвращаются к значениям по умолчанию (стр.190).
- Нет : Установки сохраняются даже после сброса настроек.
- : без комментариев.

### ● Пункты меню [ Съемка ]

Пункт меню	Установка по умолчанию	Сохранение после выключения	Сброс установок	Стр.	
Разрешение	 (3648x2736)	Да	Да	стр.94	
Кач-во изобр.	★★ (Повышенное)	Да	Да	стр.96	
Баланс белого	<b>AWB</b> (Авторежим)	*	Да	стр.98	
Зона фокусировки	 (Широкая)	Да	Да	стр.93	
Экспомер	 (Много сегментный)	*	Да	стр.100	
Чувствительность	Авто	*	Да	стр.101	
Экспокоррекция	±0.0	*	Да	стр.97	
Видео	Разрешение	 (640x480)	Да	Да	стр.111
	Частота кадров	30 кадров/сек	Да	Да	стр.112
	Цветовой режим	Цветной	Да	Да	стр.113
	Movie SR	<input checked="" type="checkbox"/> (Вкл)	Да	Да	стр.114
Моргание глаз	<input checked="" type="checkbox"/> (Вкл)	Да	Да	стр.102	
Цифровой зум	<input checked="" type="checkbox"/> (Вкл)	*	Да	стр.70	
Мгнов.просмотр	1 сек	Да	Да	стр.103	



Пункт меню		Установка по умолчанию	Сохранение после выключения	Сброс установок	Стр.
Память настроек	Приоритет лица	<input type="checkbox"/> (Выкл)	Да	Да	стр.63
	Режим вспышки	<input checked="" type="checkbox"/> (Вкл)	Да	Да	стр.89
	Режим кадров	<input type="checkbox"/> (Выкл)	Да	Да	стр.81 стр.82
	Режим фокусир.	<input type="checkbox"/> (Выкл)	Да	Да	стр.91
	Положение зума	<input type="checkbox"/> (Выкл)	Да	Да	стр.69
	Ручн. фокус	<input type="checkbox"/> (Выкл)	Да	Да	стр.92
	Баланс белого	<input type="checkbox"/> (Выкл)	Да	Да	стр.98
	Чувствительность	<input type="checkbox"/> (Выкл)	Да	Да	стр.101
	Экспокоррекция	<input type="checkbox"/> (Выкл)	Да	Да	стр.97
	Экспомер	<input type="checkbox"/> (Выкл)	Да	Да	стр.100
	Цифровой зум	<input checked="" type="checkbox"/> (Вкл)	Да	Да	стр.70
DISPLAY	<input type="checkbox"/> (Выкл)	Да	Да	стр.18	
Номер файла	<input checked="" type="checkbox"/> (Вкл)	Да	Да	—	
Зеленая кнопка		Зеленый режим	Да	Да	стр.107
Резкость		 (Нормальный)	Да	Да	стр.104
Насыщенность		 (Нормальный)	Да	Да	стр.105
Контраст		 (Нормальный)	Да	Да	стр.105
Печать даты		Выкл	Да	Да	стр.106

● Пункты меню [↵ Установки]

Пункт меню		Установка по умолчанию	Сохранение после выключения	Сброс установок	Стр.
Форматирование		Отмена	—	—	стр.174
Звук	Громк.сист.звук.	3	Да	Да	стр.175
	Громк.воспроизв.	3	Да	Да	
	Звук включения	1	Да	Да	
	Звук затвора	1	Да	Да	
	Звук кнопок	1	Да	Да	
	Звук автоспуска	1	Да	Да	
Установка даты	Стиль даты (дата)	В соответствии с исходной установкой	Да	Нет	стр.43 стр.176
	Стиль даты (время)	24h	Да	Нет	
	Дата	1/1/2008	Да	Нет	
	Время	В соответствии с исходной установкой	Да	Нет	
Поясное время	Установите время	как 🏠 “Свой город”	Да	Да	стр.179
	Место пребыв. (Город)	В соответствии с исходной установкой	Да	Нет	
	Место пребыв. (Лето)	<input type="checkbox"/> (Выкл)	Да	Нет	
	Свой город (Город)	В соответствии с исходной установкой	Да	Нет	
	Свой город (Лето)	<input type="checkbox"/> (Выкл)	Да	Нет	
Language/言語		В соответствии с исходной установкой	Да	Нет	стр.39 стр.181
Имя папки		Дата	Да	Да	стр.182
USB соединение		PC	Да	Да	стр.183
Видеовыход		В соответствии с исходной установкой	Да	Нет	стр.184
Уровень яркости		— — — +	Да	Да	стр.185
Режим ожидания		5 сек.	Да	Да	стр.186
Автовыключение		3 мин.	Да	Да	стр.187
Быстр.увеличение		<input type="checkbox"/> (Выкл)	Да	Да	стр.188
Сброс установок		Отмена	—	—	стр.190

### ● Палитра режима воспроизведения

Пункт меню		Установка по умолчанию	Сохранение после выключения	Сброс установок	Стр.
Digital SR		—	—	—	стр.130
Слайд-шоу	Интервал	3 сек	Да	Да	стр.124
	Эффект экрана	Появление	Да	Да	
	Звуковой эффект	☑ (Вкл)	Да	Да	
Снизить разреш.	Разрешение	Зависит от разрешения снимка	—	—	стр.144
	Кач-во изобр.	Зависит от разрешения снимка	—	—	
Обрезка границ		Зависит от разрешения снимка	—	—	стр.145
Копировать изобр/звук		Внутренняя память → Карта памяти SD	—	—	стр.156
Восстановить изобраз.		Стандартная	—	—	стр.126
Цифровой фильтр		Ч/Б	Нет	—	стр.147
Редактор видео	Сохранить как фото	—	—	—	стр.154
	Разделить видео	—	—	—	
Фото в рамке		Исходная уст-ка 1	Да	Да	стр.151
Коррекция красн.глаз		—	—	—	стр.150
Добавить звук		—	—	—	стр.171
Защитить	Одно изобраз./звук	Зависит от записанного снимка/аудиофайла	—	—	стр.138
	Все изобраз/звуки	Зависит от записанного снимка/аудиофайла	—	—	
DPOF	Одно изображение	Копии: 0	—	—	стр.158
	Все изображения	Дата:☐ (Выкл)	—	—	
Восстановить изобраз.		Отмена	—	—	стр.137
Заставка экрана		Выкл	Да	Да	стр.189

### ● Работа кнопок

Пункт меню	Функция	Установка по умолчанию	Сохранение после выключения	Сброс установок	Стр.
Кнопка 	Режим работы	Режим 	—	—	—
Кнопка зума  / 	Положение зума	Широкоугольная	*	Нет	стр.69
Джойстик	 Режим кадров	 (Стандарт)	*	Да	стр.81 стр.82
	 Режим съемки	 (Auto Picture)	Да	Да	стр.60
	 Режим вспышки	 (Авто)	*	Да	стр.89
	 Режим фокусир.	<b>AF</b> (Стандарт)	*	Да	стр.91
Кнопка <b>MENU</b>	Отображение меню	Режим съемки: Меню  Съемка] Режим воспроизведения: Меню  Установки]	—	—	стр.51
Кнопка <b>OK/DISPLAY</b>	Режим дисплея	Стандартная	*	Да	стр.18
Кнопка 	Режим работы	Приоритет лица вкл.	*	Да	стр.63

## Список городов

**В колонке Город:** указан список городов, которые могут быть выбраны на экране начальных установок (стр.39) или при выборе поясного времени (стр.179).

**Колонка Формат видеосигнала:** отображает формат видеосигнала для города, выбранного на экране начальных установок.

Регион	Город	Видеовыход	Регион	Город	Видеовыход
Северная Америка	Гонолулу	NTSC	Африка/ Ближний Восток	Стамбул	PAL
	Анкоридж	NTSC		Каир	PAL
	Ванкувер	NTSC		Иерусалим	PAL
	Сан-Франциско	NTSC		Найроби	PAL
	Лос-Анджелес	NTSC		Джидда	PAL
	Калгари	NTSC		Тегеран	PAL
	Денвер	NTSC		Дубай	PAL
	Чикаго	NTSC		Карачи	PAL
	Майами	NTSC		Кабул	PAL
	Торонто	NTSC		Мале	PAL
Нью-Йорк	NTSC	Дели		PAL	
Галифакс	NTSC	Коломбо		PAL	
Центральная и Южная Америка	Мехико	NTSC		Катманду	PAL
	Лима	NTSC		Дакка	PAL
	Сантьяго	NTSC		Восточная Азия	Янгон
	Каракас	NTSC	Бангкок		PAL
	Буэнос-Айрес	PAL	Куала-Лумпур		PAL
Сан-Паулу	PAL	Вьентьян	PAL		
Рио-де-Жанейро	NTSC	Сингапур	PAL		
Европа	Лиссабон	PAL	Пномпень		PAL
	Мадрид	PAL	Хошимин		PAL
	Лондон	PAL	Джакарта		PAL
	Париж	PAL	Гонконг		PAL
	Амстердам	PAL	Пекин		PAL
	Милан	PAL	Шанхай	PAL	
	Рим	PAL	Манила	NTSC	
	Копенгаген	PAL	Тайбэй	NTSC	
	Берлин	PAL	Сеул	NTSC	
	Прага	PAL	Токио	NTSC	
	Стокгольм	PAL	Гуам	NTSC	
	Будапешт	PAL	Океания	Перт	PAL
	Варшава	PAL		Аделаида	PAL
	Афины	PAL		Сидней	PAL
	Хельсинки	PAL		Нумеа	PAL
Москва	PAL	Веллингтон		PAL	
Дакар	PAL	Окленд		PAL	
Африка/ Ближний Восток	Алжир	PAL	Паго-Паго	NTSC	
	Йоханнесбург	PAL			

## Дополнительные принадлежности

Для данной камеры предлагается ряд принадлежностей. Отмеченная звездочкой (\*) продукция поставляется в комплекте с фотокамерой.

- **Питание камеры**

- Литий-ионный аккумулятор D-LI78 (\*)**

- Комплект зарядного устройства K-BC78 (\*)**

- (зарядное устройство D-BC78, сетевой шнур)

- Комплект сетевого адаптера K-AC78**

- (сетевой адаптер D-AC64, переходник D-DC78 и сетевой шнур)

- Зарядное устройство и сетевой шнур продаются только в комплекте.

- **Кабели**

- USB-кабель I-USB7 (\*)**

- AV кабель I-AVC7 (\*)**

- **Ремешок**

- O-ST51 (\*)**

- O-ST24**

- Кожаный ремешок

- O-ST8**

- Серебряный ремешок-цепочка

- O-ST30/O-ST81**

- Водонепроницаемый ремешок

- **Чехлы для фотокамеры**

- O-CC78**

- O-CC79**

- O-CC81**

## Основные технические характеристики

Тип	Автоматическая компактная цифровая фотокамера со встроенным зум-объективом.	
Количество эффективных пикселей	прибл. 10 мегапикселей	
Матрица	1/2.3-дюймовый CCD	
Разрешение	Фото	<b>10M</b> (3648x2736 пикселей), <b>7M</b> (3072x2304 пикселей) <b>5M</b> (2592x1944 пикселей), <b>3M</b> (2048x1536 пикселей) <b>2.1M</b> (16:9) (1920x1080 пикселей), <b>1024</b> (1024x768 пикселей) <b>640</b> (640x480 пикселей)
		<ul style="list-style-type: none"> <li>* Зафиксировано <b>3M</b> (2048x1536) в режиме "Портрет Средний план".</li> <li>* Зафиксировано <b>5M</b> (2592x1944) в режиме Digital SR.</li> <li>* Зафиксировано <b>3M</b> (2048x1536) в режиме "Фото в рамке".</li> <li>* Зафиксировано <b>5M</b> (2592x1944) в режиме цифрового широкого формата; однако, разрешение первого снимка <b>3M</b> (2048x1536).</li> <li>* Зафиксировано <b>2M</b> (1600x1200) для одного снимка в режиме цифровой панорамы.</li> <li>* Зафиксировано на <b>5M</b> (2592x1944) для чувствительности 3200 и 6400.</li> <li>* Зафиксировано <b>5M</b> (2592x1944) в режиме высокоскоростной непрерывной съемки.</li> </ul>
	Видео	<b>640</b> (640x480 пикселей), <b>320</b> (320x240 пикселей)
Чувствительность (Стандартная выходная светочувствительность)	Авторежим, фиксир.	(ISO 64 - 6400)
		* Чувствительность зафиксирована на авторежиме (64-6400) в режиме Digital SR.
Формат файла	Фото	JPEG (Exif 2.2), DCF 2.0, DPOF, PictBridge, PRINT Image Matching III
	Видео	AVI (Motion JPEG), прибл. 30 к/сек и 15 к/сек, система PCM, звук моно, режимы: цветной/сепия/черно-белый, Movie SR (стабилизация изображения видеозаписи)
	Звук	Звуковой комментарий, аудиозапись: формат WAVE (PCM), моно
Кач-во изобр.	Фото	★★★ (Наилучшее), ★★ (Повышенное), ★ (Хорошее)
Носитель данных	Внутренняя память (примерно 36.5 МБ), карты памяти SD, SDHC	

Примерная емкость памяти из расчета количества снимков и продолжительности записи Фотосъемка

	★★★ (Наилучшее)		★★ (Повышенное)		★ (Хорошее)	
	Внутренняя память	512 MB	Внутренняя память	512 MB	Внутренняя память	512 MB
<b>10M</b> 3648x2736	9 снимков	117 снимков	17 снимков	228 снимков	24 снимка	321 снимок
<b>7M</b> 3072x2304	12 снимков	157 снимков	22 снимка	287 снимков	29 снимков	377 снимков
<b>5M</b> 2592x1944	14 снимков	188 снимков	27 снимков	355 снимков	38 снимков	503 снимка
<b>3M</b> 2048x1536	22 снимка	293 снимка	44 снимка	570 снимков	63 снимка	816 снимков
<b>2.1M</b> 1920x1080	32 снимка	425 снимков	64 снимка	839 снимков	86 снимков	1119 снимков
<b>1024</b> 1024x 768	75 снимков	974 снимка	122 снимка	1590 снимков	155 снимков	2014 снимков
<b>640</b> 640x 480	155 снимков	2014 снимков	233 снимка	3022 снимка	259 снимков	3358 снимков

- Здесь приведены приблизительные значения. Реальная емкость памяти зависит от типа карты и объекта съемки.

#### Видео/аудиозапись

	30 кадров/сек		15 кадров/сек		Звук	
	Внутренняя память	512 MB	Внутренняя память	512 MB	Внутренняя память	512 MB
<b>640</b> 640x480	34 сек.	7 мин. 31 сек.	1 мин. 08 сек.	14 мин. 48 сек.	28 мин. 54 сек.	6 час 14 мин. 15 сек.
<b>320</b> 320x240	55 сек.	11 мин. 59 сек.	1 мин. 46 сек.	22 мин. 53 сек.		

- Приведенные данные основаны на стандартах съемки нашей компании и могут изменяться в зависимости от выбора объекта, условий и режима съемки и используемой карты памяти SD.
- Вы можете продолжать непрерывную запись до заполнения внутренней памяти/карты памяти SD, но максимальный объем файла не может превышать 2 Гб (для карт SDHC). Если запись остановится при достижении объема файла 2 Гб, еще раз начните запись в новый файл размером не более 2 GB.

Баланс белого	Авторежим, дневной свет, тень, лампы накаливания, люминесц. свет и ручная установка	
Объектив	Фокусное расст.	6.3 мм - 31.5 мм (прибл. 36 мм - 180 мм в формате 35мм)
	Диафрагма	F3.5 (W) - F5.6 (T)
	Конструкция объектива	8 элементов в 6 группах (4 асферических элемента)
	Тип зумирования	Электронное приводное
Оптический зум	5x	
Интеллектуальный зум	прибл. 5.9x для <b>7M</b> (3072x2304), прибл. 28.5x для <b>640</b> (640x480) (в сочетании с оптическим зумом)	



Цифровой зум	Макс. 5,7x (совместно с 5x оптическим зумом обеспечивает увеличение 28.5x)	
Коррекция смазывания изображений	Фото	Цифровая стабилизация изображений за счет высокой чувствительности (Digital SR)
	Видео	Стабилизация видеоизображения (Movie SR)
Монитор	2.5-дюймовый ЖК монитор, прибл. 230 000 точек, широкий угол обзора	
Режимы воспроизведения	Одиночный, 9 кадров, зум-дисплей (макс. 10x, прокрутка), зумирование лиц, дисплей папок, дисплей календаря, воспроизведение звука, гистограмма, яркие/темные зоны, выборочное удаление, Digital SR, слайд-шоу, уменьшить разрешение, обрезка границ, копирование файлов, поворот, цифровые фильтры, редактор видео, фото в рамке, коррекция красных глаз, звук. комментариев, защита, DPOF, восстановление, заставка	
Режимы фокусировки	Автофокус, Макросъемка, Бесконечность, Гиперфокус, Ручная фокусировка	
Фокус	Тип	Система TTL-контрастной детекции 9-точечная автофокусировка (широкая, точечная, следящий AF)
	Диапазон фокусировки (от плоскости линзы объектива)	Стандарт : 0.4 м - ∞ (Wide) : 0.9 м - ∞ (Tele) Макро : 0.1 м - 0.5 м (Wide) : 0.6 м - 1.0 м (Tele)
		* Доступны режимы: гиперфокус, бесконечность и ручная фокусировка.
		* Система AF по поиску лица доступна только, когда камера распознает лицо.
	Блокировка фокуса	Путем половинного нажатия кнопки спуска
Управление экспозицией	Система экспозамера	Многосегментный, центрально-взвешенный и точечный замер
	Экспокоррекция	±2 EV (шаг 1/3)
Приоритет лица	Распознавание до 32 лиц на снимке (до 15 рамок функции на экране), Smile Capture, контроль моргания	
Режимы съемки	Auto Picture, Программный, Ночная съемка, Ночной портрет, Портрет Средний план, Видео, Пейзаж, Цветы, Портрет, пляж и снег, Спорт, Digital SR (цифровая стабилизация), Дети, Домашнее животное, Натюрморт, Фейерверк, Фото в рамке, Аудиозапись, Натуральный цвет, Свеча, Текст, Блог, Цифр. широкий формат, Цифр. панорама, Зеленый * Система AE по поиску лиц доступна только, если камера распознает лицо.	
Цифровые фильтры	Ч/Б, сепия, красный, розовый, фиолетовый, синий, зеленый, желтый, Soft, выделение цвета (красный, зеленый, синий), яркость	
Видео	Время непрерывной записи	от 1 сек. до заполнения карты памяти или внутренней памяти (макс. размер файла 2 Гб)
Выдержка	1/2000 сек. - 1/4 сек., макс. 4 сек. (режим "Фейерверк")	

Встроенная вспышка	Режимы	Авто, Вспышка Выкл., Вспышка Вкл., Авто + подавление кр.глаз, Вспышка Вкл. + подавление кр.глаз, софт-флэш
	Диапазон действия	Wide : прибл. 0.2 м - 4.4 м (Чувствительность : авторежим) Tele : прибл. 0.6 м - 2.8 м (Чувствительность : авторежим)
Режимы кадров	Покадровая съемка, автоспуск (10 сек., 2 сек.), непрерывная съемка, скоростная непрерывная съемка	
Автоспуск	Электронный таймер, время задержки 10 сек. и 2 сек.	
Функция поясного времени	Поясное время	75 городов (28 часовых поясов)
Источник питания	Литий-ионный аккумулятор D-LI78, комплект сетевого адаптера (приобретается дополнительно)	
Ресурс элементов питания	Количество снимков около 210	* Лимит записи показывает приблизительное число снимков, отснятое при тестировании камеры согласно стандарту CIPA (при включенном экране, 50% использовании вспышки и температуре 23°C). Фактическое значение может меняться в зависимости от условий работы.
	Время воспроизведения около 215 мин.	* Согласно результатам тестирования Pentax. Реальное время зависит от конкретных условий.
	Время видеозаписи около 80 мин.	
	Время аудиозаписи около 270 мин.	
Интерфейс	Порт USB 2.0 (высокоскоростной) /PC/AV	
Формат видеосигнала	NTSC/PAL (моно)	
PictBridge	Принтер	PictBridge-совместимый принтер
	Режимы печати	Один кадр, все кадры, автопечать DPOF
	Размер бумаги	Card, L, 2L, Postcard, 100 ммx150 мм, 4"x6", 8"x10", Letter, 11"x17", A4, A3, установки принтера
	Тип бумаги	★★★, ★★, ★, установки принтера
	Качество	★★★, ★★, ★, установки принтера
	Границы	Да/нет, установки принтера
Габариты	прибл. 95 (Ш) x 55 (В) x 23.5 (Г) мм (без учета дополнительных или выступающих частей)	
Вес	прибл. 110 г (без карты памяти и аккумулятора) прибл. 130 г (с картой памяти и аккумулятором)	
Комплект поставки	Li-ION аккумулятор, зарядное устройство, сетевой шнур, USB кабель, AV кабель, программное обеспечение (CD-ROM), ремешок, инструкция по эксплуатации, инструкция по подключению к компьютеру, краткая инструкция	

## ГАРАНТИЙНАЯ ПОЛИТИКА

Продукция PENTAX, купленная через официальную дилерскую сеть, обеспечивается гарантией в течение 2 лет с момента покупки для фотоаппаратов, цифровых биноклей, объективов и вспышек PENTAX, 30 лет - для биноклей PENTAX и 1 года - для других принадлежностей PENTAX. Данная гарантия действует только на территории РФ и Украины на основании предоставления правильно заполненного российско-украинского гарантийного талона PENTAX - "Расширенная гарантия" (установленного образца). Распространяется на фототехнику PENTAX, купленную только на территории РФ и Украины. Данная гарантия распространяется только на дефекты и поломки, произошедшие по вине завода-изготовителя. Претензии рассматриваются при предъявлении данного гарантийного талона в заполненном виде. В случае обнаружения недостатков в приобретенном товаре потребитель вправе предъявить требования, перечень и порядок предъявления которых установлен действующими законодательствами РФ и Украины. Гарантийный талон действителен только при наличии даты продажи, наименования изделия, серийного номера, подписей продавца и потребителя, а также печати или штампа торгующей организации. Помните, что несоблюдение перечисленных в данной инструкции мер предосторожности, хранения и ухода за аппаратурой, а также правил эксплуатации, изложенных в прилагаемом техническом паспорте, является основанием для отказа в удовлетворении претензий по качеству товара.

8

Приложение



CE – это знак соответствия товара требованиям по качеству и безопасности, действующим в странах Европейского союза (ЕС).

## Информация по утилизации



### 1. В странах ЕС

Если изделие отмечено этим символом, это означает, что использованные электрические/электронные изделия не должны выбрасываться вместе с обычными бытовыми отходами. Существует специальная отдельная система сбора этих изделий.

Использованное электрическое /электронное оборудование должно утилизироваться отдельно и в соответствии с требованиями законодательства, предусматривающего правила утилизации, восстановления и переработки этих изделий.

В соответствии с порядком, установленным в государствах-членах ЕС, частные пользователи могут вернуть использованное электрическое/электронное оборудование в предусмотренные для этого пункты сбора бесплатно\*. В некоторых странах розничные продавцы бесплатно принимают эти изделия, если вы покупаете новое.

\*Более подробную информацию можно получить в местных органах власти.

Правильной утилизацией вы помогаете выполнить необходимую обработку, восстановление и переработку этих изделий, защищая окружающую среду и людей от потенциального негативного воздействия, которое может возникнуть при неправильном обращении с отходами.

### 2. В странах за пределами ЕС

Перед утилизацией этого изделия обратитесь в органы местной власти и узнайте о правильном способе утилизации.

Для Швейцарии: Использованное электрическое/электронное оборудование можно бесплатно вернуть дилеру, даже не покупая новое изделие. Другие пункты приемки перечислены на веб-сайтах [www.swico.ch](http://www.swico.ch) и [www.sens.ch](http://www.sens.ch).

## Примечания

8

Приложение

212

## Примечания

## Примечания

8

Приложение

214

## Примечания



# Алфавитный указатель

## Символы

	режим .....	10, 50
	режим .....	10, 50
	кнопка .....	47, 49
	кнопка .....	46, 48
	Меню [ Съемка] .....	55, 199
	Меню [ Установки] .....	56, 201
	Зеленый режим .....	67
	Удаление .....	118, 132
	Tele .....	69
	Wide .....	69
	Увеличить масштаб .....	128
	Режим девяти кадров .....	120
	Автоспуск .....	81
	Непрерывная съемка .....	82
	Скоростная непрерывная съемка .....	82
	Auto Picture .....	65
	Программный режим .....	66
	Ночная съемка .....	71
	Ночной портрет .....	71
	Портрет Средний план .....	73
	Видео .....	111
	Пейзаж .....	62
	Цветы .....	62
	Портрет .....	73
	Пляж и снег .....	76
	Спорт .....	76
	Digital SR (Цифровая стабилизация изображения) .....	71
	Digital SR (Стабилизация изображения) .....	130
	Дети .....	74
	Домашнее животное .....	75
	Натюрморт .....	62
	Фейерверк .....	71

	Фото в рамке .....	79
	Аудиозапись .....	168
	Натуральный цвет .....	73
	Свеча .....	71
	Текст .....	78
	Блог .....	63
	Цифровой широкий формат .....	84
	Цифровая панорама .....	86

## A

Авто <b>AWB</b> .....	98
Автовыключение .....	187
Авторежим + красные глаза	89
Авторежим	89
Автоспуск	81
Аудиозапись .....	168

## B

Базовый режим .....	67
Баланс белого .....	98
Бесконечность	91
Блог .....	63
Быстрое увеличение .....	188

## B

Видео .....	109
Видеозапись .....	109
Видеоустройство .....	141
Включение камеры .....	189
Внутренняя память .....	156
Воспроизведение .....	118, 119, 170, 172
Воспроизведение аудиофайлов .....	170
Воспроизведение видеозаписи .....	119
Восстановление файлов .....	137
Впечатывание времени .....	106

- Вспомогательная индикация .....23
- Вспышка вкл + красные глаза  .....89
- Вспышка включена  .....89
- Вспышка отключена  .....89
- Выбор языка .....39, 181
- ## Г
- Гиперфокус **PF** .....91
- Гистограмма .....23
- ## Д
- Дети .....74
- Джойстик .....47, 49
- Дисплей внутренней памяти .....50
- Дневной свет  .....98
- Добавление звукового комментария (Звуковой комментарий) .....171
- Домашнее животное .....75
- Дополнительные принадлежности .....205
- Дрожание камеры .....18, 70, 130
- ## З
- Запись звука .....168
- Зарядка элемента питания .....27
- Заставка экрана .....189
- Защита  .....138
- Звуковой комментарий .....171
- Зеленая кнопка .....47, 49, 107
- Зеленый режим .....67
- Зона фокусировки .....93
- Зум /  /  .....69, 84
- Зумирование лиц при просмотре .....129
- ## И
- Имя папки .....182
- Индикатор питания .....30
- Интеллектуальный зум .....69
- Информационный дисплей .....20
- Информация о съемке .....19
- ## К
- Карта памяти SD .....33
- Качество изображения .....96
- Кнопка зума .....46, 48
- Кнопка спуска .....46, 48, 59
- Кнопка **MENU** .....47, 49
- Кнопка **OK/ DISPLAY** ....47, 49
- Компьютер .....184
- Контраст .....105
- Контроль моргания глаз .....60, 102
- Копирование .....156
- Коррекция эффекта красных глаз .....150
- ## Л
- Лампа накаливания  .....98
- Летнее время .....42
- Лимит фотосъемки .....207
- Люминесц. свет  .....98
- ## М
- Макрорежим  .....91
- Мгновенный просмотр .....60, 103
- Место пребывания .....179
- Многосегментный экспонометр  .....100
- ## Н
- Название города .....204
- Назначение опций меню ....107
- Насыщенность .....105
- Натуральный цвет .....73
- Натюрморт .....62
- Непрерывная съемка  .....82
- Номер файла .....115
- Ночная съемка .....71
- Ночной портрет .....71

**О**

Обрезка границ .....	145
Операции в меню камеры ....	51
Основной выключатель .....	37, 46, 48

**П**

Палитра режима воспроизведения .....	122, 202
Палитра режимов съемки ....	60
Память настроек .....	115
Панорамные снимки .....	86
Параметры звука .....	175
Пейзаж .....	62
Печать даты .....	106
Пляж и снег .....	76
Подключение к принтеру ...	161
Подключение к телевизору .....	141
Полное нажатие (Кнопка спуска) .....	59
Половинное нажатие (Кнопка спуска) .....	59
Портрет .....	73
Портрет Средний план .....	73
Поясное время .....	179
Проверка карты памяти .....	37
Программный режим .....	66

**Р**

Разделение видеосюжетов .....	155
Разрешение .....	94, 111
Распознавание лиц .....	63
Регулировка громкости .....	170, 175
Редактирование видеороликов .....	154
Режим воспроизведения .....	38
Режим вспышки .....	89

Режим девяти кадров  ...	120
Режим кадров .....	81, 82
Режим Календарь .....	121
Режим ожидания .....	186
Режим Папки .....	121
Режим передачи .....	183
Режим Сепия .....	113
Режим съемки .....	60
Режим фокусировки .....	91
Режим Auto Picture .....	65
Режим USB соединения ....	183
Резкость .....	104
Ремешок .....	26
Ручная фокусировка <b>MF</b> ....	91
Ручной режим  .....	98

**С**

Сброс установок .....	190
Свеча .....	71
Свой город .....	42, 179
Сепия .....	147
Сетевой адаптер .....	31
Скоростная непрерывная съемка  .....	82
Скорость съемки .....	112
Слайд-шоу .....	124
Следящий автофокус .....	63, 76, 93
Снизить разрешение .....	144
Сообщения об ошибках .....	194
Софт-флэш <sup>SD</sup> .....	89
Сохранение кадра (видео) .....	155
Сохранение снимков по дате .....	182
Сохранение установок .....	115
Спорт .....	76
Стандарт <b>AF</b> .....	91
Стандарт видеосигнала ....	184
Степень сжатия .....	96

<b>Т</b>		Цифровой зум .....	69, 70
Текст .....	78	Цифровой фильтр .....	147
Телевизор .....	141	Цифровой широкий формат .....	84
Темные участки .....	24	<b>Ч</b>	
Тень  .....	98	Черно-белый .....	147
Технические характеристики .....	206	Черно-белый режим .....	113
Типы звукового сигнала .....	176	Чувствительность .....	101
Точечный экспозамер  .....	100	<b>Э</b>	
<b>У</b>		Экспозамер .....	100
Увеличить масштаб  .....	128	Экспокоррекция .....	97
Удаление звука .....	133	<b>Я</b>	
Удаление  .....	118, 132	Язык .....	181
Установить время .....	180	Яркие участки .....	24
Установка даты и времени .....	43, 176	Яркость экрана .....	185
Установка по умолчанию .....	39	<b>А</b>	
Установка элемента питания .....	28	AV кабель .....	141
Установки по умолчанию .....	199	<b>Д</b>	
Установки DPOF .....	158, 165	Digital SR (Стабилизация изображения) .....	130
<b>Ф</b>		Digital SR (Цифровая стабилизация изображения) .....	71
Фейерверк .....	71	<b>Н</b>	
Фильтры .....	147	NTSC .....	184
Фокусировка .....	91	<b>Р</b>	
Форматирование .....	174	PAL .....	184
Фото в рамке .....	79, 151	PC .....	184
Фотолаборатория .....	158	PictBridge .....	161, 184
Функция .....	161	<b>Р</b>	
Функция Movie SR (Стабилизация видеоизображения) .....	114	Rotating .....	126
<b>Ц</b>		<b>С</b>	
Цветовой режим .....	113	Smile Capture .....	63
Цвета .....	62		
Центрально-взвешенный экспозамер  .....	100		
Цифровая стабилизация изображения .....	71		