

Geko 101/201

Персональный навигатор

Руководство пользователя и инструкция

На старт...



Внимание!

При установке прошивки с сайта garmin.com русский язык в приборе утрачивается

Внимание!

Если карта региона или области записана и разлочена (привязана к внутреннему номеру) на SD-карту, то никакие другие карты на эту SD-карту добавлять нельзя или каким-либо другим способом менять на ней файлы из папки **Garmin.**

ВВЕДЕНИЕ

Пусть веселье начнется

Веселье (имя существительное):

1. Источник удовольствия, забавы или радости.
2. Удовольствие; забава: например, весело проводить время на вечеринке.
3. Игровое, часто шумное времяпрепровождение.

Насчет шума мы не уверены, но такие качества, как веселье и простота, полностью подходят для описания прибора Geko 201. Мы советуем Вам внимательно прочитать данное руководство пользователя, чтобы узнать о рабочих функциях устройства и использовать все его возможности. Эта инструкция содержит всю информацию, необходимую для эксплуатации Вашего прибора Geko 201.

Регистрация прибора Geko 201

Зарегистрируйтесь сегодня в режиме on-line, чтобы мы могли оказать Вам лучшую поддержку!

Подключитесь к нашему сайту (www.garmin.com). На странице "Home" найдите выход на регистрацию продукции ("Product Registration"). Серийный номер Вашего прибора Вы можете найти в отделении для батарей.

Благодарим Вас за выбор модели Garmin Geko 201. Если у Вас появятся какие-либо вопросы или замечания по использованию прибора Geko 201, Вы можете посетить наш сайт или связаться с отделом обслуживания клиентов по тел. 1-800-800-1020 с 8:00 до 17:00 CST (по рабочим дням).

Содержание

Введение	2	Настройка	35
Регистрация	2	Опции страницы настройки	35
Содержание	3	Время	36
Установка батарей	4	Дисплей	38
Функции кнопок	5	Единицы измерения	39
Страница спутников	7	Интерфейс	43
Основные сведения о странице	7	Система	45
Опции	8	Приложения	48
Страница карты	10	Приложение А: Технические характеристики	48
Основные сведения о странице	10	Приложение В: Комплектация	50
Опции	11	Приложение С: Схема подключения	51
Навигационная страница	14	Гарантийный талон	53
Основные сведения о странице	14	Сервисные центры	55
Опции	15		
Страница путевого компьютера	16		
Основные сведения о странице	16		
Опции	17		
Страница главного меню	19		
Основные сведения о странице и опции	19		
Отметка	20		
Путевые точки	21		
Траектории	25		
Маршруты	29		
Игры	33		



Пиктограмма заряда батарей приблизительно показывает оставшийся срок службы батарей. Четыре квадрата вместе с границами батареи означают полный заряд

Четыре квадрата без границ батареи означают использование внешнего источника питания.

Установка батарей

В качестве источника питания прибора Geko 201 используются две батареи типа "AAA" (не входят в комплектацию), которые устанавливаются в заднюю часть устройства. Для установки батарей снимите крышку отделения для батарей. Для этого вставьте монету в прорезь, расположенную в нижней части прибора. Поверните монету, чтобы поднять крышку; затем снимите крышку. Установите батареи, соблюдая указанную полярность. Закройте крышку отделения для батарей. Для этого вставьте конец крышки в прорезь под углом, затем опустите крышку и протолкните ее вперед, чтобы она защелкнулась. Срок службы щелочных батарей составляет 12 часов. Также в качестве источника питания могут использоваться аккумуляторные щелочные, NiMH, NiCad или литиевые батареи. Они не могут быть заряжены, находясь в устройстве.



ПРИМЕЧАНИЕ: Если Вы собираетесь хранить Ваш прибор Geko 201 в течение длительного периода времени, удалите из него батареи. Следуйте инструкциям производителя батарей по хранению батарей и обращению с ними.

Коннектор внешнего источника питания и данных (под резиновой крышкой)

Отделение для батарей



Функции кнопок прибора Geko 201

Стрелки ВВЕРХ/ВНИЗ:

- Нажмите для выделения опций на страницах и в меню;
- Нажмите для настройки контрастности экрана на странице спутников;
- Нажмите для увеличения (ВНИЗ) и уменьшения (ВВЕРХ) масштаба на странице карты;
- Нажмите для прокрутки полей данных на навигационной странице.

Кнопка OK:

- Нажмите для подтверждения ввода данных или выбора меню;
- Нажмите и удерживайте в нажатом положении для активизации страницы отметки путевой точки.

Кнопка POWER:

- Нажмите и удерживайте в нажатом положении для включения и выключения устройства;
- Нажмите и отпустите (когда устройство находится во включенном состоянии) для включения и выключения подсветки экрана.

Кнопка PAGE:

- Нажмите для переключения основных страниц;
- Нажмите для отмены самого последнего действия.



Жидкокристаллический дисплей
(с подсветкой)

ОСНОВНЫЕ СТРАНИЦЫ

Краткая информация об основных страницах

Вся информация, необходимая для работы с прибором Gecko 201, содержится на пяти основных «страницах» (или экранах): странице спутников, странице карты, навигационной странице, странице путевого компьютера и странице меню. Для перехода с одной страницы на другую нажимайте кнопку PAGE.



СТРАНИЦА СПУТНИКОВ

Нормальная схема неба

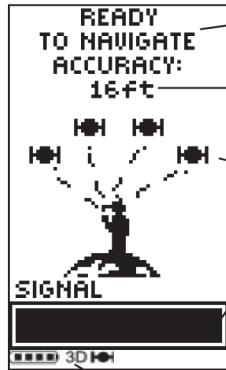

Усложненная схема неба

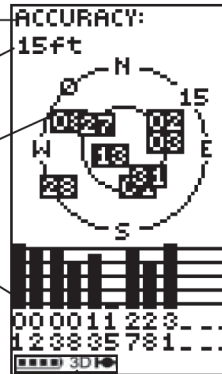

Сообщение о состоянии приемника

Точность определения местоположения (оценочная)

Спутники

Индикаторы мощности спутникового сигнала (буква "D" появляется при наличии дифференциальной коррекции и обозначает спутник WAAS)

Надпись "3D" появляется при приеме сигналов от четырех или более спутников

С помощью страницы спутников Вы можете наблюдать за тем, как прибор Geko 201 собирает необходимую для работы спутниковую информацию. Существует два варианта страницы спутников: с нормальной схемой неба и усложненной схемой неба. На странице с нормальной схемой неба показаны спутники, мощность спутниковых сигналов и оценочная точность местоположения прибора Geko 201.

Основные сведения о странице

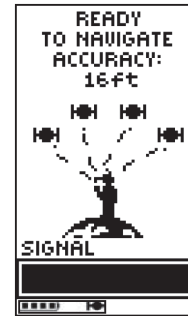

Перед тем, как Вы сможете использовать Ваше устройство Geko 201 для навигации, на экране должно появиться сообщение "READY TO NAVIGATE" (готов к навигации).



ПРИМЕЧАНИЕ: При использовании прибора Geko 201 в первый раз Вы должны дать ему возможность выполнить поиск спутников. Для этого устройство должно находиться на открытом воздухе и иметь беспрепятственный обзор неба в течение 15- 30 минут.

Опции

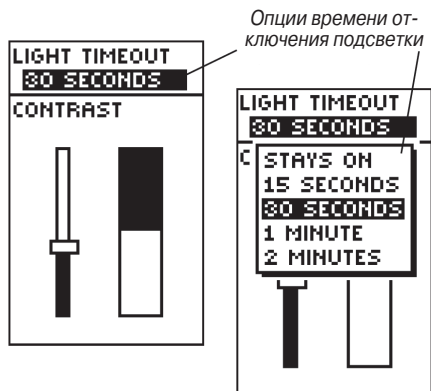

Для активизации страницы с усложненной схемой неба следует, находясь на странице спутников, нажать кнопку ОК, выбрать опцию “Advanced Skyview” (усложненная схема неба) и снова нажать кнопку ОК. На этой странице будут показаны пронумерованные спутники, используемые приемником Geko 201, их расположение относительно Вашего текущего местоположения и мощность сигнала отдельных спутников. Внешняя окружность на схеме неба представляет собой линию горизонта, а центральная точка – зенит. С помощью этой схемы Вы можете определить положение спутников.

Если на странице спутников Вы увидите сообщение “READY TO NAVIGATE” (готов к навигации), то это значит, что прибор Geko 201 уже определил Ваше местоположение, и Вы можете отправляться в путь!

Подсветка

В условиях плохой освещенности, когда Вам становится трудно различать изображение на экране, Вы можете включить подсветку. Находясь на любой странице, нажмите и отпустите кнопку POWER для включения подсветки. Подсветка автоматически отключится через 30 секунд для экономии заряда батарей.

Для настройки времени отключения подсветки:

1. Находясь на странице меню, выделите с помощью стрелки ВВЕРХ или ВНИЗ опцию “SETUP” (настройка) и нажмите кнопку ОК. На экране появится страница настройки.
2. С помощью стрелки ВВЕРХ или ВНИЗ выделите опцию “DISPLAY” (дисплей) и дважды нажмите кнопку ОК для вызова опций времени отключения подсветки.

3. С помощью стрелки ВВЕРХ или ВНИЗ выделите промежуток времени, по истечении которого подсветка будет отключаться, и затем нажмите кнопку ОК для возврата на страницу дисплея.

Контрастность

Вы можете быстро настраивать контрастность экрана, находясь на странице спутников. Также Вы можете проводить настройку этого параметра, находясь на странице настройки в меню системы.

Для настройки контрастности со страницы спутников:

1. Находясь на странице спутников, нажмите стрелку ВВЕРХ или ВНИЗ для вызова окна контрастности.
2. Перемещайте регулятор контрастности с помощью стрелки ВВЕРХ или ВНИЗ. Чтобы экран стал темнее, нажимайте стрелку ВВЕРХ. Если же Вы хотите, чтобы экран стал светлее, используйте стрелку ВНИЗ.
3. Нажмите кнопку ОК для возврата на страницу спутников.

Опции

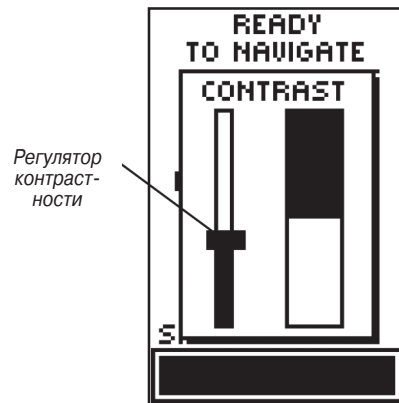

Основные сведения о странице

На странице карты стрелки ВВЕРХ и ВНИЗ используются для выбора значения масштаба карты (от 50 футов до 800 миль).



СТРАНИЦА КАРТЫ

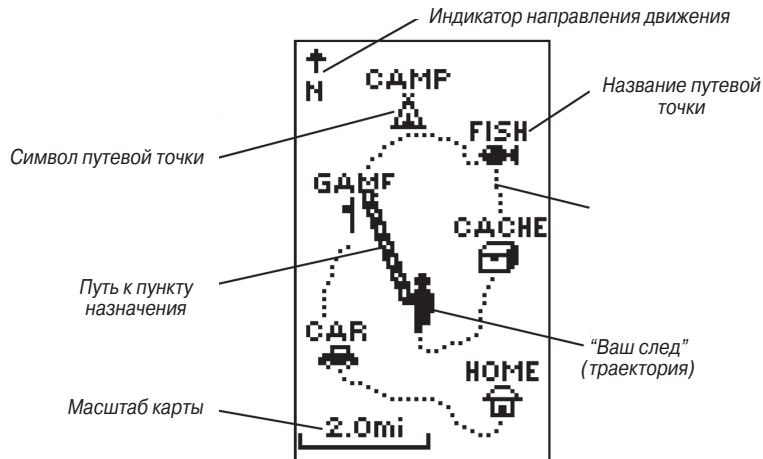

На странице карты показано, где Вы находитесь (пиктограмма в виде человечка), и куда Вы направляетесь. Во время перемещения человечек на экране «идет» и оставляет за собой след (траекторию). Также на карте показаны символы и названия путевых точек.

Чтобы Вы могли лучше связать изображение на карте с реальным миром, прибор Geko 201 автоматически прокручивает карту по мере Вашего продвижения. При этом путевые точки, находящиеся впереди, всегда будут показаны на экра-

не перед мультипликационным человечком. Индикатор направления движения показывает направление, в котором Вы перемещаетесь.

Для того чтобы увидеть на экране весь маршрут, Вы можете изменить масштаб карты (от 50 футов до 800 миль). Для просмотра большей области нажмите и удерживайте в нажатом положении стрелку ВВЕРХ, для просмотра меньшей области – стрелку ВНИЗ.

Опции

Опции страницы карты позволяют Вам выполнить различные виды настройки этой страницы. Не все опции будут показаны на экране в любой момент времени. Ниже мы опишем опции, которые всегда могут быть использованы.

- **Clear Track Log** (удаление активной траектории): Данная опция позволяет Вам удалить активную траекторию и сразу же начать запись новой траектории.
- **Measure Distance** (измерение расстояния): Данная опция позволяет Вам выбрать путевую точку, расстояние от которой Вы хотите измерить (по умолчанию будет использовано Ваше текущее местоположение), и затем определить путевую точку, расстояние до которой Вы определяете. Расстояние до выбранной точки; оценочное значение времени, через которое Вы прибудете в эту точку, и оценочное значение Вашей текущей скорости будут рассчитаны автоматически.
- **Map Setup** (настройка карты): Данная опция позволяет изменить следующие настройки карты:
Orient Map (ориентация карты) (Ahead или Northward): При выборе опции "AHEAD" верхняя часть карты будет ориентирована по текущему направлению

Основные сведения о странице



Выбрав опцию страницы карты "PAN TRACK LOG" (прокрутка активной траектории), Вы можете переместить стрелку к любой точке активной траектории. Затем Вы можете создать путевую точку или начать навигацию к выбранной точке.

Основные сведения о странице



При выборе опции “Orient Map Northward” (ориентировать карту по северу) пиктограмма в виде человечка будет заменена треугольником. Вершина этого треугольника показывает общее направление Вашего движения.

Вашего движения. При выборе опции “NORTHWARD” карта всегда будет ориентирована по северу.

Auto Zoom (автоматическое масштабирование) (On или Off): При выборе для функции “AUTO ZOOM” настройки “On” масштаб карты будет автоматически настраиваться таким образом, чтобы на экране был показан весь маршрут (пока Вы вручную не выберете другое значение масштаба). Когда функция автоматического масштабирования выключена (“Off”), Вы должны для выбора нужного значения масштаба карты нажать стрелку ВВЕРХ или ВНИЗ.

Waypoints (путевые точки) (Show или Hide): Эта настройка позволяет Вам включить (Show) или отключить (Hide) индикацию путевых точек на странице карты.

Goto Line (линия Goto) (Bearing или Course): Эта настройка определяет направление стрелки на экране, которая может показывать Ваш текущий азимут или направление следующей путевой точки.

Если у Вас нет активной траектории или Вы не находитесь в состоянии навигации, следующие опции не будут показаны:

- **Pan Track Log** (прокрутка активной траектории): Данная опция позволяет Вам переместить стрелку к любой точке, расположенной вдоль траектории, и затем активизировать функцию TRACBACK или GOTO, отметить путевую точку (MARK), а также изменить масштаб карты.
- **Stop Navigation** (остановка навигации): Данная опция служит для остановки любой активной навигации (навигация означает наличие пункта назначения).

Использование активной траектории

Во время Вашего движения на странице карты прибора Geko 201 появляется электронный след или активная траектория. Запись активной траектории начинается сразу же после того, как устройство Geko 201 определит Ваше местоположение.

Для использования активной траектории выберите опцию "PAN TRACK LOG".

При этом на экране появится стрелка, которую Вы можете перемещать вдоль траектории с помощью стрелки ВВЕРХ или ВНИЗ. Нажмите кнопку ОК, и на экране появятся четыре опции: "TRACBACK", "GOTO", "MARK" и "ZOOM".

При выборе опции "TracBack" прибор направит Вас по Вашей траектории в начальную точку путешествия. Таким образом, Вы сможете вернуться назад по пройденному пути, не отмечая во время движения путевые точки. Для достижения наилучшего результата следует удалить активную траекторию перед началом путешествия, поскольку при заполнении памяти активной траектории новые точки будут записываться на место самых старых точек.

При выборе опции "Goto" прибор направит Вас от Вашего текущего местоположения к выбранной путевой точке. Опция "Mark" служит для создания новой путевой точки, которая может быть использована позднее. Опция "Zoom" служит для настройки уровня подробности видимой части карты.

Для удаления активной траектории:

1. Находясь на странице карты, нажмите кнопку ОК. На экране появится меню опций страницы карты.
2. С помощью стрелки ВВЕРХ или ВНИЗ выделите опцию "CLEAR TRACK LOG" (удаление активной траектории) и нажмите кнопку ОК.
3. На экране появится сообщение "DO YOU REALLY WANT TO CLEAR THE TRACK LOG?" (Вы действительно хотите удалить активную траекторию). С помощью стрелки ВНИЗ выделите поле "YES" и нажмите кнопку ОК для удаления активной траектории и возврата на страницу карты.

Опции



Удалите активную траекторию перед началом нового путешествия

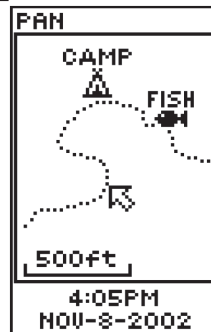

Режим прокрутки
PanTrack

Общие сведения о странице

На навигационной странице стрелки ВВЕРХ и ВНИЗ служат для прокручивания различных типов путевых данных



Прибор Geko 201 – это не настоящий магнитный компас! Для того чтобы узнать направление Вашего движения, Вы должны перемещаться.



ПРИМЕЧАНИЕ: Стрелка в кольце компаса, символ пункта назначения, информация об азимуте, оставшееся время в пути, время прибытия и общее расстояние будут показаны на экране только в том случае, если Вы начали навигацию Goto или TracBack.

НАВИГАЦИОННАЯ СТРАНИЦА



Навигационная страница направляет Вас к пункту назначения. Если Вы перемещаетесь, не наметив пункта назначения, то на навигационной странице будет показана дополнительная информация. Когда Вы движетесь к конкретному пункту назначения, в полях данных навигационной страницы показана такая информация, как название пункта назначения, расстояние и время в пути до этой точки, а также стрелка в кольце компаса. Чтобы попасть в пункт назначения, двигайтесь по этой стрелке.

Опция “STOP NAVIGATION” (остановка навигации) будет показана на навигационной странице только в том случае, если Вы нажмете кнопку ОК во время активной навигации к путевой точке.

На следующей странице приведен список полей данных.

Нажимая стрелку ВВЕРХ или ВНИЗ, Вы можете прокручивать поля данных, расположенные в нижней части навигационной страницы:

Elevation – измеренная высота над средним уровнем моря.

Heading – направление Вашего движения.

Location – координаты Вашего текущего местоположения, UTM, широта и долгота и т.д.

Speed – текущая скорость Вашего движения.

Time/Date – текущее время и дата на основе настроек часового пояса.

Trip Odometer – общий пройденный Вами путь с момента последнего сброса.

Следующие поля показаны на экране только во время навигации:

Arrival Time – время прибытия на основе Вашей текущей скорости и оставшегося расстояния.

Bearing – направление по компасу от Вашего текущего местоположения до пункта назначения.

Final Distance – оставшееся расстояние между Вашим текущим местоположением и пунктом назначения.

Time To Go – оценочное время, оставшееся до прибытия в пункт назначения (определяется на основе Вашей текущей скорости).

Опции полей данных

С помощью навигационной страницы Вы можете просмотреть 10 типов данных, например, «Высота», «Скорость» и т.д.

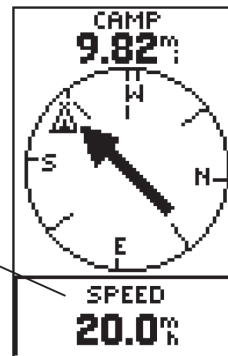

Общие сведения о странице

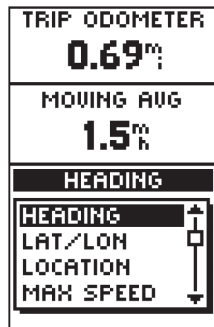
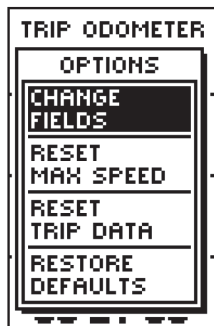

СТРАНИЦА ПУТЕВОГО КОМПЬЮТЕРА

На странице путевого компьютера показаны четыре поля данных, выбираемые пользователем. На рис. выше показаны поля данных в соответствии с настройкой по умолчанию, однако с помощью опции “CHANGE FIELDS” (изменить поля) Вы можете выбрать индикацию любого из 31 типа данных.

Для изменения полей данных:

1. Находясь на странице путевого компьютера, нажмите кнопку ОК для вызова меню опций страницы.
2. С помощью стрелки ВВЕРХ или ВНИЗ выделите опцию “CHANGE FIELDS” (изменить поля) и нажмите кнопку ОК.
3. С помощью стрелки ВВЕРХ или ВНИЗ выделите одно из четырех полей, которое Вы хотите изменить, и нажмите кнопку ОК. На экране появятся опции полей данных.
4. С помощью стрелки ВВЕРХ или ВНИЗ прокрутите список, выделите нужную опцию и нажмите кнопку ОК для подтверждения выбранной опции.
5. При необходимости повторите шаги 3 и 4. Затем нажмите кнопку PAGE для возврата на страницу путевого компьютера.

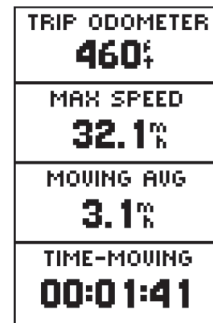

Опции

- **Elevation** (высота) – измеренная высота над средним уровнем моря.
- **Heading** (направление движения) – направление, в котором Вы перемещаетесь.
- **Lat/Lon** (широта/ долгота) – координаты текущего местоположения GPS.
- **Location** (местоположение) – показывает Вашу текущую широту и долготу.
- **Max Speed** (максимальная скорость) – максимальная скорость движения с момента последнего сброса.
- **Moving Avg** (средняя скорость движения) – средняя скорость, измеряемая во время движения устройства.
- **Odometer** (одометр) – счетчик пройденного пути, показания которого основаны на расстоянии между посекундными показаниями местоположения.
- **Over'l Spd** (общая скорость) – средняя скорость, измеряемая с момента последнего сброса, включая время движения и время остановок.
- **Speed** (скорость) – показывает скорость Вашего перемещения.
- **Sunrise** (время восхода Солнца) – время восхода Солнца в данный день в определенном местоположении.
- **Sunset** (время захода Солнца) – время захода Солнца в данный день в определенной местоположении.

- **Time of Day** (время суток) – текущее время для выбранного часового пояса.
- **Time-Moving** (время движения) – время, в течение которого устройство находилось в движении, с момента последнего сброса путевого компьютера.
- **Time-Stop** (время остановок) – время, в течение которого устройство не перемещалось, с момента последнего сброса путевого компьютера.
- **Time-Total** (общее время) – общее время Вашего путешествия с момента последнего сброса путевого компьютера.
- **Trip Odometer** (путевой одометр) – общее пройденное расстояние с момента последнего сброса путевого компьютера.
- **Vert Speed** (вертикальная скорость) – величина набранной/ потерянной высоты за единицу времени.

Данные в следующих полях будут показаны только во время навигации:

- **Bearing** (азимут) – направление по компасу от Вашего местоположения к пункту назначения.
- **Course** (курс) – направление от Вашей начальной точки к пункту назначения.
- **Final Dest** (конечный пункт назначения) – последняя путевая точка Вашего маршрута.
- **Final Distance** (расстояние до пункта назначения) – расстояние от Вашего текущего местоположения до пункта назначения.

Общие сведения о странице

- **Final ETA** (ETA конечного пункта назначения) – оценочное время прибытия в пункт назначения.
- **Final ETE** (ETE конечного пункта назначения) – оценочное общее время в пути, оставшееся до прибытия в пункт назначения.
- **Next Dest** (следующий пункт назначения) – следующая путевая точка Вашего маршрута.
- **Next Dist** (расстояние до следующего пункта назначения) – расстояние между Вашим текущим пунктом назначения и следующей путевой точкой.
- **Next ETA** (ETA следующего пункта назначения) – оценочное время прибытия в следующую путевую точку.
- **Next ETE** (ETE следующего пункта назначения) – оценочное общее время в пути, оставшееся до прибытия в следующую путевую точку.
- **Off Course** (отклонение от курса) – расстояние, на которое Вы отклонились от желаемого курса влево или вправо.
- **To Course** (к курсу) – направление по компасу, в котором Вы должны перемещаться для того, чтобы вернуться на первоначальный курс.
- **Turn** (поворот) – угол разницы (в градусах) между азимутом пункта назначения и Вашим текущим направлением движения. “L” означает поворот влево, а “R” – поворот вправо.
- **VMG** (полезная скорость) – скорость, с которой Вы приближаетесь к пункту назначения вдоль желаемого курса. Также используется термин “вектор скорости” к пункту назначения.

СТРАНИЦА МЕНЮ

Страница меню позволяет Вам получить доступ к основным функциям прибора Geko 201. С помощью страницы меню Вы можете создавать (отмечать) и выбирать путевые точки; выбирать, сохранять или изменять траектории и маршруты, выбирать любую из четырех игр, а также получать доступ к системным настройкам.

Страница MARK (отметка)

Страница MARK позволяет Вам отметить Ваше текущее местоположение путевой точкой. Затем Вы можете изменить символ, название, высоту и координаты (широту и долготу) этой точки. В ориентировании часто используется ввод известного местоположения и его сохранение в виде путевой точки.

Для изменения координат местоположения:

1. Находясь на странице меню, выделите с помощью стрелки ВВЕРХ или ВНИЗ позицию "MARK" (отметка). Затем нажмите кнопку ОК для вызова на экран страницы отметки путевой точки (MARK WAYPOINT).
2. С помощью стрелки ВВЕРХ или ВНИЗ выделите поле "POSITION DATA" (данные местоположения) и нажмите кнопку ОК. На экране появится страница редактирования местоположения (EDIT LOCATION).



Общие сведения о странице и опции

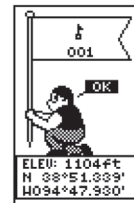

ПРИМЕЧАНИЕ: Для отметки Вашего текущего местоположения с помощью путевой точки прибор Geko 201 должен быть готов к навигации (состояние "READY TO NAVIGATE").

Опции



Страница отметки
путевой точки позво-
ляет Вам изменить
символ путевой
точки.

На странице
редактирования
местоположения
показаны инструкции,
объясняющие процесс
редактирования мес-
тоположения путевой
точки.



3. Для перемещения вдоль строки широты и долготы используйте стрелку ВВЕРХ или ВНИЗ. (Стрелка ВВЕРХ используется для перемещения справа налево, стрелка ВНИЗ – для перемещения слева направо). Когда Вы дойдете до знака, который Вы хотите изменить, нажмите кнопку ОК.

С помощью стрелки ВВЕРХ или ВНИЗ прокрутите имеющиеся символы и выделите тот, который Вам нужен. Нажмите кнопку ОК, и символ в выбранной Вами позиции изменится. Повторяйте это действие до тех пор, пока не будут сделаны все необходимые изменения.

4. С помощью стрелки ВВЕРХ или ВНИЗ выделите поле “ОК” и нажмите кнопку ОК для возврата на страницу отметки путевой точки.
5. С помощью стрелки ВВЕРХ или ВНИЗ выделите поле “ОК” и нажмите кнопку ОК. Ваше местоположение с новыми значениями широты и долготы будет сохранено в памяти.

Для изменения высоты:

1. Находясь на странице меню, выделите с помощью стрелки ВВЕРХ или ВНИЗ позицию “MARK” (отметка). Затем нажмите кнопку ОК для вызова на экран страницы отметки.
2. С помощью стрелки ВВЕРХ или ВНИЗ выделите поле “ELEV” (высота) и нажмите кнопку ОК. На экране появится страница ввода правильного значения высоты (ENTER CORRECT ELEVATION).
3. С помощью стрелки ВВЕРХ или ВНИЗ выделите нужный разряд и нажмите кнопку ОК. На экране появится окно выбора. С помощью стрелки ВВЕРХ или ВНИЗ выберите новую цифру и нажмите кнопку ОК. Повторяйте это действие до тех пор, пока не будут изменены все цифры.
4. С помощью стрелки ВВЕРХ или ВНИЗ выделите поле “ОК” и нажмите кнопку ОК. На экране появится страница отметки путевой точки с правильным значением высоты.

Страница путевых точек WAYPOINTS содержит алфавитный список всех Ваших путевых точек. Это позволяет Вам быстро выбрать нужную путевую точку по названию или из списка ближайших путевых точек. Также с помощью этой страницы Вы можете удалить все путевые точки.

Для выбора путевой точки:

1. Находясь на странице меню, выделите с помощью стрелки ВВЕРХ или ВНИЗ позицию "WAYPOINTS" (путевые точки). Затем нажмите кнопку ОК.
2. Для того чтобы вызвать на экран алфавитный список всех путевых точек, выберите позицию "LIST ALL" и нажмите кнопку ОК.
3. С помощью стрелки ВВЕРХ или ВНИЗ выделите позицию, содержащую нужную путевую точку, и нажмите кнопку ОК для индикации всех путевых точек из этой позиции.
4. С помощью стрелки ВВЕРХ или ВНИЗ выделите в списке нужную путевую точку. Затем нажмите кнопку ОК для вызова на экран страницы просмотра путевой точки (REVIEW WAYPOINT).

Для просмотра страницы ближайших путевых точек:

1. Находясь на странице меню, выделите с помощью стрелки ВВЕРХ или ВНИЗ позицию "WAYPOINTS" (путевые точки). Затем нажмите кнопку ОК.
2. Выберите позицию "NEAREST" (ближайшие точки) и нажмите кнопку ОК. На экране появится список из девяти ближайших путевых точек с их названиями и расстоянием от Вашего местоположения.
3. Нажмите стрелку ВВЕРХ или ВНИЗ для выбора путевой точки. Затем нажмите кнопку ОК для вызова на экран страницы просмотра путевой точки (REVIEW WAYPOINT).

Путевые точки

MENU
MARK
WAYPOINTS
TRACKS
ROUTES
GAMES
SETUP

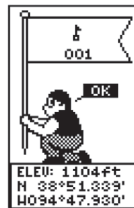

ПРИМЕЧАНИЕ: Находясь на любой странице, нажмите кнопку ОК и удерживайте ее в нажатом положении для вызова страницы отметки путевой точки MARK WAYPOINT и отметки Вашего текущего местоположения.

NEAREST WAYPOINTS	
001	162ft
FISH	
NE	700ft
CAR	
S	1.7mi
GAME	
S	2.5mi
RIDGE	
SW	10.5mi

В списке содержатся девять ближайших путевых точек с их названиями и расстоянием от Вашего местоположения (столбик, расположенный вдоль края страницы, указывает на наличие дополнительных путевых точек).

Путевые точки



Находясь на странице просмотра путевой точки, Вы можете активизировать режим GOTO.



С помощью страницы просмотра путевой точки Вы можете удалить путевую точку.

Для удаления всех путевых точек:

1. Находясь на странице меню, выделите с помощью стрелки ВВЕРХ или ВНИЗ позицию "WAYPOINTS" (путевые точки). Затем нажмите кнопку ОК.
2. Выберите позицию "DELETE ALL" (удалить все) и нажмите кнопку ОК. На экране появится окно с сообщением, в котором Вас спросят, действительно ли Вы хотите удалить все путевые точки. С помощью стрелки ВВЕРХ или ВНИЗ выделите нужный ответ и нажмите кнопку ОК для завершения операции.

Страница просмотра путевой точки

Страница просмотра путевой точки позволяет Вам изменить символ, название, высоту и местоположение путевой точки (так же, как страница отметки путевой точки). Кроме того, Вы можете удалить путевую точку, просмотреть изображение путевой точки на странице карты, начать навигацию Goto к путевой точке и получить проекцию путевой точки.

Для удаления путевой точки:

1. Находясь на странице просмотра путевой точки (REVIEW WAYPOINT), выделите с помощью стрелки ВВЕРХ или ВНИЗ опцию "DELETE" (удаление).
2. Нажмите кнопку ОК.

На экране появится окно с сообщением, в котором Вас спросят, действительно ли Вы хотите удалить путевую точку. Если Вы хотите выполнить эту операцию, выделите с помощью стрелки ВВЕРХ или ВНИЗ опцию "YES" и нажмите кнопку ОК. Если Вы не хотите удалять путевую точку, выделите с помощью стрелки ВВЕРХ или ВНИЗ опцию "NO" и нажмите кнопку ОК.

Для начала навигации Goto:

1. На странице просмотра путевой точки (REVIEW WAYPOINT) выделите с помощью стрелки ВВЕРХ или ВНИЗ опцию "GOTO".
2. Нажмите кнопку ОК для активизации режима "GOTO". В качестве пункта назначения будет использоваться выбранная путевая точка.

Для просмотра выбранной путевой точки на странице карты:

1. Находясь на странице просмотра путевой точки (REVIEW WAYPOINT), выделите с помощью стрелки ВВЕРХ или ВНИЗ опцию "MAP" (карта).
2. Нажмите кнопку ОК для индикации путевой точки вместе с показаниями азимута и расстояния на карте. Вы можете увеличить или уменьшить масштаб карты с помощью стрелки ВВЕРХ или ВНИЗ.
3. Нажмите кнопку PAGE для возврата на страницу просмотра путевой точки.

С помощью функции проекции путевой точки прибора Geko 201 Вы можете создать путевую точку на определенном расстоянии и в определенном направлении относительно Вашего текущего местоположения или существующей путевой точки.

Получение проекции путевой точки:

1. Чтобы получить проекцию путевой точки относительно того места, где Вы находитесь, отметьте Ваше текущее местоположение (см. стр. 11) и затем выберите эту "ближайшую" путевую точку из списка путевых точек. Нажмите кнопку ОК для вызова страницы просмотра путевой точки.

Или для получения проекции относительно существующей путевой точки из Вашего маршрута выберите путевую точку из списка и нажмите кнопку ОК для вызова страницы просмотра путевой точки.

Путевые точки



Опция "PROJECT WAYPOINT" (проекция путевой точки).

Путевые точки

Поле "EDIT NUMBER"
(редактирование
цифровых данных).

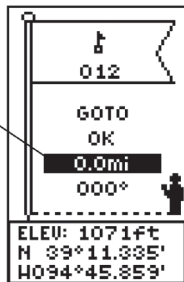

2. С помощью стрелки ВВЕРХ или ВНИЗ выделите поле "PROJECT" (проекция) и нажмите кнопку ОК. На экране появится страница проекции путевой точки (PROJECT WAYPOINT), на которой показан номер, присвоенный новой путевой точке, с выделенным полем расстояния.
3. Нажмите кнопку ОК, чтобы вызвать на экран страницу редактирования цифровых данных (EDIT NUMBER).
4. Нажмите стрелку ВНИЗ для перехода к следующей цифре в поле. Выберите разряд, который Вы хотите изменить, и нажмите кнопку ОК. На экране появится список с цифрами.
5. С помощью стрелки ВВЕРХ или ВНИЗ выделите нужную цифру и нажмите кнопку ОК. После окончания ввода всех цифр выделите поле "OK" и нажмите кнопку ОК.
6. С помощью стрелки ВНИЗ выделите поле азимута и нажмите кнопку ОК. На экране появится страница редактирования угла (EDIT ANGLE).
7. Нажмите стрелку ВНИЗ для перехода к следующей цифре в поле. Выберите разряд, который Вы хотите изменить, и нажмите кнопку ОК. На экране появится список с цифрами.
8. С помощью стрелки ВВЕРХ или ВНИЗ выделите нужную цифру и нажмите кнопку ОК. После окончания ввода всех цифр выделите поле "OK" и нажмите кнопку ОК.
9. После внесения всех изменений (включая название, символ и высоту) выделите поле "OK" и нажмите кнопку ОК для сохранения путевой точки.
10. Выделите опцию "GOTO" и нажмите кнопку ОК для начала навигации к путевой точке по прямой линии.

Как было написано на стр. 6, во время Вашего движения на странице карты прибора Geko 201 появляется электронный след или траектория. Запись текущей траектории начинается, как только устройство Geko 201 рассчитает Ваше местоположение. Вы можете сохранить конкретную траекторию в памяти прибора перед тем, как она будет удалена. В устройстве может быть записано не более 10 траекторий. Затем Вы сможете использовать сохраненные траектории для навигации. Сохраненные траектории имеют начальную (BEGIN) и конечную (END) точку. Эти данные показывают местоположение и время создания начальной и конечной точки сохраненной траектории.

Если Вы захотите вернуться к исходной точке Вашего путешествия, прибор Geko 201 проведет Вас обратно вдоль Вашего пути. Функция "TracBack" позволяет Вам проделать обратный путь, не отмечая по дороге никаких путевых точек. Если Вы хотите использовать функцию записи определенной траектории или "TracBack", то мы рекомендуем удалить текущую траекторию перед началом путешествия.

В верхней части страницы показана процентная доля памяти, используемая для записи текущей траектории. После удаления текущей траектории ("CLEARED") в этом поле будет показано нулевое значение. Когда показания достигнут 99%, новые точки будут записываться поверх самых старых точек траектории. Поэтому, чтобы не потерять информацию, Вам следует сохранять текущую траекторию до того, как объем использованной памяти дойдет до 99%.

Траектории



Траектории

Для удаления текущей траектории:

1. Находясь на странице меню, выделите с помощью стрелки ВВЕРХ или ВНИЗ позицию "TRACKS" (траектории) и нажмите кнопку ОК для вызова страницы активной траектории (TRACK LOG).
2. Выделите опцию "CLEAR" (удаление) и нажмите кнопку ОК. На экране появится окно с сообщением "DO YOU REALLY WANT TO CLEAR THE TRACK LOG?" (Вы действительно хотите удалить текущую траекторию).
3. С помощью стрелки ВВЕРХ или ВНИЗ выделите опцию "YES" и нажмите кнопку ОК для удаления текущей траектории.

Для сохранения траектории с целью ее последующего использования для навигации:

1. Находясь на странице меню, выделите с помощью стрелки ВВЕРХ или ВНИЗ позицию "TRACKS" (траектории) и нажмите кнопку ОК для вызова страницы активной траектории (TRACK LOG).
2. С помощью стрелки ВВЕРХ или ВНИЗ выделите опцию "SAVE" (сохранение) и нажмите кнопку ОК для индикации текущей траектории.
3. С помощью стрелки ВВЕРХ или ВНИЗ отметьте начальную точку и нажмите кнопку ОК для сохранения этой точки.
4. С помощью стрелки ВВЕРХ или ВНИЗ отметьте конечную точку и нажмите кнопку ОК для сохранения этой точки.

Теперь траектория будет сохранена и занесена в список сохраненных траекторий "SAVED TRACKS" на странице текущей траектории.

5. Находясь на этой странице, Вы можете с помощью стрелки ВВЕРХ или ВНИЗ выделить:

- Название сохраненной траектории и затем нажать кнопку ОК для изменения названия сохраненной траектории.
- Команду “DELETE” (удаление) и затем нажать кнопку ОК для удаления этой траектории.
- Команду “NAVIGATE” (навигация) и затем нажать кнопку ОК для начала навигации от одной из точек.

Для изменения названия сохраненной траектории:

1. Находясь на странице меню, выделите позицию “TRACKS” (траектории) и нажмите кнопку ОК для вызова страницы активной траектории (TRACK LOG).
2. С помощью стрелки ВВЕРХ или ВНИЗ выделите сохраненную траекторию и нажмите кнопку ОК для индикации траектории на карте.
3. С помощью стрелки ВВЕРХ или ВНИЗ выделите в верхней части карты название траектории по умолчанию и затем нажмите кнопку ОК для вызова страницы редактирования названия траектории “EDIT TRACK NAME”.
4. Находясь на странице редактирования названия траектории, для перемещения курсора к следующей позиции в поле названия используйте стрелку ВНИЗ. Когда нужная позиция в названии будет выделена, нажмите кнопку ОК для активизации списка букв и цифр.
5. С помощью стрелки ВВЕРХ или ВНИЗ выделите нужный символ и нажмите кнопку ОК для подтверждения выбранного символа.
6. Продолжайте этот процесс до тех пор, пока не будет введено нужное название. Затем выделите в нижней части экрана поле “OK” и нажмите кнопку ОК для сохранения нового названия.

Траектории



ПРИМЕЧАНИЕ: При сохранении текущей траектории данные точки не будут удалены из активной памяти.

Траектории

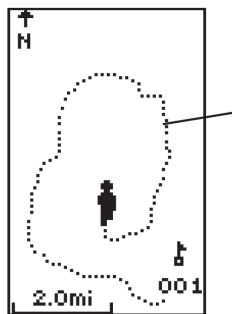

Для удаления сохраненной траектории:

1. Находясь на странице активной траектории (TRACK LOG), с помощью стрелки ВВЕРХ или ВНИЗ выделите траекторию, которую Вы хотите удалить из списка сохраненных траекторий, и нажмите кнопку ОК для индикации сохраненной траектории.
2. С помощью стрелки ВВЕРХ или ВНИЗ выделите опцию "DELETE" (удаление) и нажмите кнопку ОК для вызова окна с сообщением, в котором Вас спросят, действительно ли Вы хотите удалить сохраненную траекторию.
3. С помощью стрелки ВВЕРХ или ВНИЗ выделите опцию "YES" и нажмите кнопку ОК для окончания операции удаления.

Если Вы передумали и хотите оставить траекторию в памяти, выделите с помощью стрелки ВВЕРХ или ВНИЗ опцию "NO" и нажмите кнопку ОК. Также для прекращения операции Вы можете в любое время нажать кнопку PAGE.

Для начала навигации TracBack:

1. Находясь на странице активной траектории (TRACK LOG), с помощью стрелки ВВЕРХ или ВНИЗ выделите в списке траекторию, по которой Вы хотите перемещаться, и нажмите кнопку ОК для индикации сохраненной траектории.
2. С помощью стрелки ВВЕРХ или ВНИЗ выделите опцию "TRACBACK" и нажмите кнопку ОК.

На экране появится окно, в котором Вас попросят указать расположение пункта назначения – в начале или в конце траектории. С помощью стрелки ВВЕРХ или ВНИЗ выделите нужный пункт назначения. На экране появится страница указателя "POINTER", которая направит Вас к выбранному пункту назначения.

Прибор Geko 201 позволяет Вам организовать навигацию с помощью одного из трех методов: Goto, TracBack и использование маршрута.

Маршрут включает в себя не менее двух путевых точек, описывающих путь, по которому Вы собираетесь перемещаться. Функция маршрута очень удобна, поскольку она позволяет прибору Geko 201 направить Вас от первой путевой точки маршрута к каждой последующей точке в составе маршрута до пункта назначения. И при навигации по маршруту, и при использовании функции Goto устройство направляет Вас к пункту назначения.

Функция навигации по маршруту является более мощной по сравнению с функцией Goto вследствие автоматического перехода от точки к точке. Когда Вы доберетесь до одной путевой точки, устройство Geko 201 автоматически направит Вас к следующей точке маршрута, и при этом Вам не нужно будет выполнять никаких действий. Если же Вы используете функцию Goto, то прежде, чем отправиться дальше, Вам придется остановиться и выбрать следующую путевую точку. Во время планирования путешествия Вы можете выбирать точки маршрута из списка путевых точек и записывать их в память прибора Geko 201. Для создания маршрута необходимо соединить между собой не менее двух путевых точек (максимально в маршруте может быть 125 точек).

Перед началом путешествия Вы должны активизировать функцию маршрута, и приемник покажет Вам направление, в котором Вы должны двигаться, чтобы попасть из первой путевой точки во вторую. Затем Вы можете узнавать направление движения по странице указателя.

Маршруты

MENU
 MARK
 WAYPOINTS
 TRACKS
 ROUTES
 GAMES
 SETUP



ROUTES	
AVAILABLE	19
USED	1
GAMEUR-GARMIN	

NEW ROUTE	
DELETE ALL	

Когда Вы приближаетесь к путевой точке маршрута, стрелка на навигационной странице становится изогнутой. Для продолжения навигации по маршруту повернитесь в направлении стрелки.



Маршруты

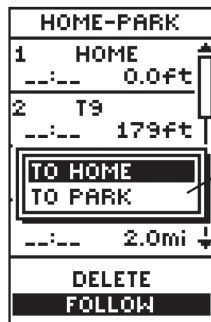

Список опций
"FOLLOW"
(следовать).

Существует два метода создания маршрута:

- Использование существующих путевых точек, записанных в памяти прибора Geko 201. Для вставки путевой точки в маршрут выполняйте приведенные ниже инструкции.
- Создание маршрута с помощью программного обеспечения Garmin MapSource на Вашем ПК и загрузка маршрута в устройство Geko 201. Дополнительную информацию о MapSource Вы можете получить у дилера компании Garmin (программное обеспечение MapSource приобретается дополнительно и не входит в комплектацию прибора Geko 201).

При использовании любого из этих методов Вы можете перемещаться к пункту назначения с использованием маршрута, если этот маршрут содержит более двух путевых точек. Маршрут, состоящий из одной путевой точки, представляет собой обычную точку, а не маршрут, и в этом случае Вы не сможете выбрать на экране команду "FOLLOW" (следовать). При выборе команды "FOLLOW" на экране появится список из двух опций, позволяющих Вам выбрать пункт назначения. В этом списке всегда показана первая (начальная) и последняя (конечная) путевая точка маршрута. Прибор Geko 201 направит Вас последовательно по всем точкам маршрута.

Существует два способа вставки путевой точки в маршрут. Первый способ – вставка путевой точки перед существующей точкой маршрута. Второй способ – вставка путевой точки в конец списка точек маршрута.

Для вставки путевой точки в маршрут:

1. Находясь на странице меню, выделите с помощью стрелки ВВЕРХ или ВНИЗ позицию “ROUTES” (маршруты) и нажмите кнопку ОК для вызова страницы маршрутов.
2. Нажмите кнопку ОК для создания нового маршрута. Если информация в области маршрута отсутствует, нажмите кнопку ОК для вызова страницы добавления путевой точки в маршрут (ADD WAYPOINT TO ROUTE).
3. С помощью стрелки ВВЕРХ или ВНИЗ выделите нужную путевую точку и нажмите кнопку ОК. Эта путевая точка будет помещена в первое поле на странице маршрутов.
4. Повторяйте шаг 3 до тех пор, пока все нужные путевые точки не будут введены в список маршрута. Затем нажмите кнопку PAGE для возврата на нужную страницу.

Для активизации маршрута:

1. Находясь на странице меню, выделите с помощью стрелки ВВЕРХ или ВНИЗ позицию “ROUTES” (маршруты) и нажмите кнопку ОК для вызова страницы маршрутов.
2. С помощью стрелки ВВЕРХ или ВНИЗ выделите команду “FOLLOW” (следовать) и нажмите кнопку ОК для вызова опций первой (начальной) и последней (конечной) путевой точки.
3. С помощью стрелки ВВЕРХ или ВНИЗ выделите нужную путевую точку. Затем нажмите кнопку ОК для вызова навигационной страницы, которая направит Вас к пункту назначения.

Маршруты

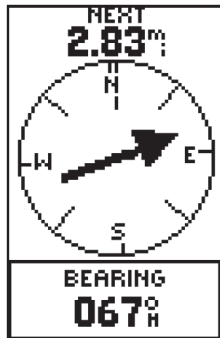

Стрелка на навигационной странице направлена на следующую путевую точку в маршруте (NEXT), расположенную на расстоянии 2.83 мили.

Для удаления путевой точки из списка точек маршрута:

1. Находясь на странице меню, выделите с помощью стрелки ВВЕРХ или ВНИЗ позицию "ROUTES" (маршруты) и нажмите кнопку ОК для вызова страницы маршрутов.
2. С помощью стрелки ВВЕРХ или ВНИЗ выделите маршрут, включающий путевую точку, которую Вы хотите удалить, и нажмите кнопку ОК для вызова путевых точек этого маршрута.
3. С помощью стрелки ВВЕРХ или ВНИЗ выделите нужную путевую точку и нажмите кнопку ОК. На экране появится окно "INSERT/REMOVE" (вставка/удаление).
4. С помощью стрелки ВВЕРХ или ВНИЗ выделите опцию "REMOVE" (удаление) и нажмите кнопку ОК. Выбранная путевая точка будет удалена из списка.

Для удаления всех путевых точек маршрута:

1. Находясь на странице меню, выделите с помощью стрелки ВВЕРХ или ВНИЗ позицию "ROUTES" (маршруты) и нажмите кнопку ОК для вызова страницы маршрутов.
 2. С помощью стрелки ВВЕРХ или ВНИЗ выделите команду "DELETE ALL" (удалить все) и нажмите кнопку ОК. На экране появится окно, в котором Вас спросят, действительно ли Вы хотите удалить все путевые точки маршрута. Если Вы хотите подтвердить удаление, выделите с помощью стрелки ВВЕРХ или ВНИЗ опцию "YES" и нажмите кнопку ОК для завершения операции.
- Если Вы передумали и не хотите удалять путевые точки, выделите с помощью стрелки ВВЕРХ или ВНИЗ опцию "NO" и нажмите кнопку ОК для сохранения путевых точек в списке маршрута.

В прибор Geko 201 входит четыре игры, в которых главным участником являетесь Вы. На странице игр показан список имеющихся игр: Geko Smak (прихлопни геккона), Memory Race (гонка по памяти), Nibbons и Virtual Maze (виртуальный лабиринт). Для начала игры выделите нужную игру и нажмите кнопку ОК. Перед началом каждой игры на экране появится краткая инструкция.



ВНИМАНИЕ: Не пытайтесь играть в эти игры, находясь за рулем автомобиля или мотоцикла, а также в зоне интенсивного уличного движения.

Geko Smak

В игре “Geko Smak” Вы показаны на экране в виде треугольника. С определенной частотой на экране появляются гекконы (ящерицы). До того, как геккон исчезнет, подойдите к нему и нажмите кнопку ОК, чтобы его «прихлопнуть». Если Вам удалось его достать, то над молотком появится символ “!”, в противном случае на экране на мгновение появится один молоток.

Вы можете выбрать маленькое (Small), среднее (Medium) или большое (Large) игровое поле. Маленькое поле имеет размер приблизительно 20 на 30 ярдов, а большое поле – 60 на 90 ярдов (это почти совпадает с размером поля для американского футбола).

Уровни сложности (Easy (низкий), Normal (нормальный) и Hard (высокий)) определяет, с какой частотой гекконы будут появляться на экране. При повышении уровня сложности темп игры возрастает, и количество очков изменяется.

Geko 101/201 Руководство пользователя

Игры



Инструкции к игре “Geko Smak”

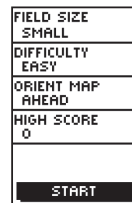

Опции настройки игры “Geko Smak”

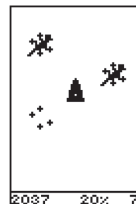

Подойдите к гекконам и нажмите кнопку ОК, чтобы прихлопнуть ящериц и заработать очки.

Игры

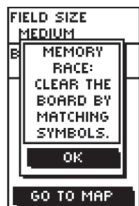

Инструкции к игре «Гонка по памяти»

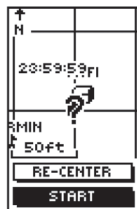

Запуск игры «Гонка по памяти»

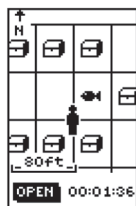

Вы можете запомнить?

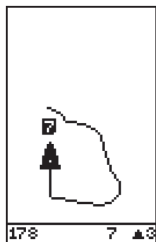

Игровое поле для игры «Nibbons»



Не потеряйтесь в виртуальном лабиринте!

Гонка по памяти

Чтобы победить в игре «Memory Race» (гонка по памяти), Вы должны запомнить, в каком квадрате расположен какой символ, а затем очистить поле путем соединения всех пар из двух символов. Для просмотра символа в каждом квадрате переместитесь в соответствующую клетку, выделите команду «Open» (открыть) в нижней части экрана и нажмите кнопку ОК. Вы можете настроить размер квадрата для удобства просмотра.

В «Гонку по памяти» можно играть одному или с друзьями. Победителем становится игрок, который сможет первым очистить игровое поле. Для окончания игры в любой момент времени нажмите кнопку PAGE.

Для изменения размера сетки или квадрата в режиме настройки:

1. Выделите поле «Grid Size» (размер сетки) или «Square Size» (размер квадрата) и нажмите кнопку ОК.
2. Выберите нужный размер и нажмите кнопку ОК.
3. Выделите поле «Start» и нажмите кнопку ОК для начала игры.

Nibbons

В этой игре Вы должны перемещаться по полю и собирать числа по мере их появления на экране. С течением времени Ваш «хвост» будет расти. Вы можете перемещаться по любым точкам экрана, не пересекая при этом Ваш след, иначе Вы потеряете попытку.

Виртуальный лабиринт

В этой игре на экране строится виртуальный лабиринт. Вы помещаетесь в середину этого лабиринта, и затем Вы должны исследовать лабиринт и собирать флаги. Число в нижнем правом углу экрана показывает, сколько флагов осталось. По таймеру, помещенному в нижнем левом углу экрана, Вы можете определить, сколько прошло времени.

Уровень сложности определяет, какую часть лабиринта Вы можете видеть за раз. Чем меньшую область лабиринта Вам позволяет увидеть, тем сложнее будет исследование лабиринта.



ПОЛЕЗНЫЙ СОВЕТ: Нажав кнопку ОК и выбрав опцию “Cheat On”, Вы перейдете в режим подсказки. При включении этого режима Вы штрафуетесь на 5 минут, и вместо 1 секунды таймер начнет отсчитывать 10. Для отключения режима подсказки нажмите кнопку ОК.

Настройка

Страница настройки позволяет Вам провести настройку прибора Geko 201. С помощью этой страницы Вы можете изменить систему координат, геодезическую систему и единицы измерения расстояния. Также Вы можете изменить формат времени, направление севера, режим работы, контрастность экрана и время отключения подсветки.

Страница времени

Страница времени позволяет Вам выбрать 12- или 24-часовой формат времени, ввести часовой пояс и выбрать поправку при переходе на летнее время. При вы-

Настройка

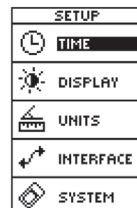
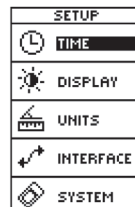

Страница времени

Выбор настройки
12- или 24-ча-
сового формата
времени

TIME FORMAT 12 HOUR
TIME ZONE US CENTRAL
UTC OFFSET -06:00
DAYLIGHT SAVING AUTO
09:04:53am 20-DEC-02

TIME FORMAT 12 HOUR
TIME ZONE US CENTRAL
UTC OFFSET -06:00
DAYLIGHT SAVING AUTO
YES NO AUTO 20PM -02

Опции настрой-
ки поправки при
переходе на летнее
время.

боре 12-часового формата времени часы будут показывать стандартное время с циклами 12 часов AM и 12 часов PM. При выборе 24-часового формата часы прибора Geko 201 будут показывать время с 24-часовым циклом.

Для изменения формата времени:

1. Находясь на странице меню, выделите с помощью стрелки ВВЕРХ или ВНИЗ позицию "TIME" (время) и нажмите кнопку ОК. На экране появится страница времени (TIME).
2. С помощью стрелки ВВЕРХ или ВНИЗ выделите поле "TIME FORMAT" (формат времени) и нажмите кнопку ОК.
3. С помощью стрелки ВВЕРХ или ВНИЗ выберите опцию 12 или 24 часа и нажмите кнопку ОК.
4. Нажмите кнопку PAGE для возврата на выбранную Вами страницу.

Часовой пояс

Вы можете настроить любой из запрограммированных часовых поясов или выбрать опцию "OTHER" (другое) и ввести значение временного сдвига относительно пояса UTC в поле "UTC Time Offset".

Для изменения часового пояса:

1. Находясь на странице меню, выделите с помощью стрелки ВВЕРХ или ВНИЗ позицию "TIME" (время) и нажмите кнопку ОК. На экране появится страница времени (TIME).
2. С помощью стрелки ВВЕРХ или ВНИЗ выделите поле "TIME ZONE" (часовой пояс) и нажмите кнопку ОК.

3. С помощью стрелки ВВЕРХ или ВНИЗ прокрутите имеющиеся опции.
Когда нужный часовой пояс будет выбран, нажмите кнопку ОК.
4. Нажмите кнопку PAGE для возврата на выбранную Вами страницу.

Поправка при переходе на летнее время

Поправка при переходе на летнее время может быть настроена на опцию “Automatic” (при этом используются данные встроенного альманаха для автоматического перевода часов в моменты начала и окончания действия поправок). Также Вы можете выбрать опцию “Yes” для ручного включения поправки при переходе на летнее время или опцию “No” для использования стандартного времени.

Для изменения поля поправок при переходе на летнее время:

1. С помощью кнопки PAGE переключитесь на страницу меню. Затем выделите с помощью стрелки ВВЕРХ или ВНИЗ позицию “TIME” (время) и нажмите кнопку ОК. На экране появится страница времени (TIME).
2. С помощью стрелки ВВЕРХ или ВНИЗ выделите поле “DAYLIGHT SAVING” (поправки при переходе на летнее время) и нажмите кнопку ОК.
3. С помощью стрелки ВВЕРХ или ВНИЗ выберите опцию “AUTO”, “YES” или “NO” и нажмите кнопку ОК. Нажмите кнопку PAGE для возврата на выбранную Вами страницу.



ПРИМЕЧАНИЕ: Если при настройке часового пояса Вы выбрали опцию “Other”, то Вы должны ввести значение временного сдвига относительно UTC для Вашего местоположения, и доступ к опциям поправок при переходе на летнее время будет закрыт.

Страница дисплея

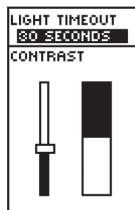
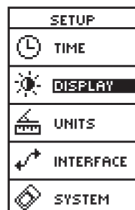

Вы можете выбрать настройку, при которой подсветка будет включена постоянно, но батареи при этом разрядятся значительно быстрее!

Используйте регулятор контрастности экрана для изменения настройки.

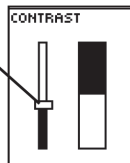

Время отключения подсветки

Опция “LIGHT TIMEOUT” позволяет Вам настроить время, по истечении которого отключится подсветка дисплея (“STAYS ON” – подсветка не отключается, 15 или 30 секунд, 1 или 2 минуты).

Для изменения времени отключения подсветки дисплея:

1. Находясь на странице настройки, выделите с помощью стрелки ВВЕРХ или ВНИЗ позицию “DISPLAY” (дисплей). Нажмите кнопку OK, и на экране появится страница дисплея.
2. Выделите с помощью стрелки ВВЕРХ или ВНИЗ поле “LIGHT TIMEOUT” (время отключения подсветки) и нажмите кнопку OK.
3. С помощью стрелки ВВЕРХ или ВНИЗ выделите нужную настройку и нажмите кнопку OK.
4. Нажмите кнопку PAGE для возврата на страницу настройки.

Настройка контрастности

Опция “CONTRAST” позволяет Вам настроить контрастность дисплея.

Для настройки контрастности дисплея:

1. Находясь на странице настройки, выделите с помощью стрелки ВВЕРХ или ВНИЗ позицию “DISPLAY” (дисплей). Нажмите кнопку OK, и на экране появится страница дисплея.
2. Выделите с помощью стрелки ВВЕРХ или ВНИЗ регулятор контрастности (CONTRAST) и нажмите кнопку OK.
3. С помощью стрелки ВВЕРХ или ВНИЗ настройте нужный уровень контрастности.
4. Нажмите кнопку PAGE для возврата на страницу настройки.

При использовании прибора Geko 201 совместно с бумажной картой навигационные возможности обоих источников информации возрастают. Для использования карты совместно с Geko 201 необходимо выбрать в устройстве настройки формата местоположения, геодезической системы, единиц измерения и направления севера, которые соответствовали бы параметрам карты. Прибор Geko 201 поддерживает координатные сетки UTM/UPS и широта/долгота, с помощью которых можно определить местоположение по всему земному шару.

Формат местоположения

Формат местоположения по умолчанию (наиболее часто используемая настройка) для прибора Geko 201 – это широта и долгота в градусах и минутах (hdddmm.mmm'). Вы можете выбрать один из 11 других форматов местоположения или остановиться на формате пользователя "User", который позволяет аппроксимировать сетки, составленные по заказу. Дополнительную информацию о координатных сетках и геодезических системах Вы можете найти на сайте Национального Картографического Агентства <http://www.nima.mil>.

Для изменения формата местоположения (координатной сетки):

1. Находясь на странице единиц измерения (UNITS), выделите с помощью стрелки ВВЕРХ или ВНИЗ поле "POSITION FRMT" (формат местоположения) и нажмите кнопку ОК.
2. С помощью стрелки ВВЕРХ или ВНИЗ выделите нужный формат и нажмите кнопку ОК.
3. Нажмите кнопку PAGE для возврата на страницу меню.

Страница единиц измерения

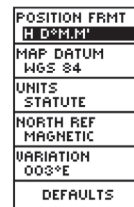
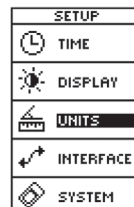

Геодезической системой по умолчанию является WGS 84, хотя для формата координатной сетки пользователя и для настройки геодезической системы пользователя имеются страницы ввода данных.

Страница единиц измерения

С помощью страницы единиц измерения Вы можете выбрать сухопутные, морские или метрические единицы измерения.

POSITION FRMT H D°M.M'
MAP DATUM WGS 84
UNITS STATUTE
N NAUTICAL
I STATUTE
M METRIC
003°E
DEFAULTS

POSITION FRMT H D°M.M'
MAP DATUM WGS 84
UNITS STATUTE
NORTH REF MAGNETIC
VARIATION 003°E
DEFAULTS

Настройка "DEFAULTS" служит для возврата настроек страницы UNITS прибора Geko 201 к заводским настройкам.

Геодезические системы

Геодезическая система представляет собой эталонную модель земного шара. В каждой карте используется геодезическая система, которая обычно указывается в легенде карты. По умолчанию в приборе Geko 201 используется геодезическая система WGS 84 (Всемирная геодезическая съемка, 1984). Настройку геодезической системы следует менять только в том случае, если Вы используете карту, для которой указана другая система. При использовании карты с геодезической системой, разработанной по заказу, используйте настройку "User". Для использования этой настройки требуются специальные знания по геодезическим системам.

Для изменения геодезической системы:

1. Находясь на странице меню, выделите с помощью стрелки ВВЕРХ или ВНИЗ позицию "UNITS" (единицы измерения). Нажмите кнопку ОК, и на экране появится страница единиц измерения.
2. Выделите с помощью стрелки ВВЕРХ или ВНИЗ поле "MAP DATUM" (геодезическая система) и нажмите кнопку ОК.
3. С помощью стрелки ВВЕРХ или ВНИЗ выделите нужную геодезическую систему и нажмите кнопку ОК.
4. Нажмите кнопку PAGE для возврата на страницу меню.

Единицы измерения

Прибор Geko 201 позволяет Вам выбрать сухопутные (настройка по умолчанию), морские или метрические единицы измерения, которые будут использоваться для всех показаний скорости и расстояния.

Для изменения единиц измерения:

1. Находясь на странице меню, выделите с помощью стрелки ВВЕРХ или ВНИЗ поле "UNITS" (единицы измерения). Нажмите кнопку ОК, и на экране появится страница единиц измерения.
2. Выделите с помощью стрелки ВВЕРХ или ВНИЗ поле "UNITS" (единицы измерения) и нажмите кнопку ОК.
3. С помощью стрелки ВВЕРХ или ВНИЗ выделите нужные единицы измерения (NAUTICAL – морские, STATUTE – сухопутные, METRIC – метрические) и нажмите кнопку ОК.
4. Нажмите кнопку PAGE для возврата на страницу меню.

Направление севера

Эта настройка управляет ориентацией координатной сетки карты. Создатели карт стремятся сориентировать вертикальные линии на карте по направлению истинного севера (True North). Направление истинного севера – это направление из любой точки на поверхности земного шара к северному полюсу. Карты обычно составляются относительно истинного севера. Поскольку стрелка компаса направлена не к истинному, а к магнитному северу, карты отражают разницу между истинным и магнитным севером с помощью так называемого «магнитного склонения». Величина магнитного склонения различна в разных точках земного шара. Стрелка компаса ориентирована по магнитному северу (Magnetic North).

Если Вы выберете настройку магнитного севера, то показания азимута прибора Geko 201 будут соответствовать показаниям компаса. Из-за ошибок, возникших в результате того, что при составлении карт земной шар представляется в

Страница единиц измерения

POSITION FRMT H D°M.M'
MAP DATUM WGS 84
UNITS STATUTE
NORTH REF MAGNETIC
VARIATION 003°E
DEFAULTS

Для направления севера ("North Ref") настройкой по умолчанию является "MAGNETIC" (магнитный север).

POSITION FRMT H D°M.M'
M I U : N
TRUE MAGNETIC GRID USER MAGNETIC
VARIATION 003°E
DEFAULTS

виде плоскости, не все линии координатной сетки на карте направлены точно к северному полюсу. Точка севера, к которой направлены линии координатной сетки, называется севером сетки (Grid North). Это различие обычно бывает незначительным, поэтому при навигации по суше вместо севера сетки можно использовать истинный север. При необходимости Вы можете вручную ввести разницу между направлением севера сетки и истинного севера. Если в настройке направления севера “North Reference” Вы выберете опцию “User” (настройка пользователя), то поле “VARIATION” (склонение) будет выделено, и Вы сможете ввести значение магнитного склонения вручную.

Для изменения направления севера:

1. Находясь на странице меню, выделите с помощью стрелки ВВЕРХ или ВНИЗ позицию “UNITS” (единицы измерения). Нажмите кнопку ОК, и на экране появится страница единиц измерения.
2. Выделите с помощью стрелки ВВЕРХ или ВНИЗ поле “NORTH REF” (направление севера) и нажмите кнопку ОК.
3. С помощью стрелки ВВЕРХ или ВНИЗ выделите нужную опцию (TRUE – истинный север, MAGNETIC – магнитный север, GRID – север сетки, USER – север пользователя) и нажмите кнопку ОК.
4. Нажмите кнопку PAGE для возврата на страницу меню.

Если Вы выберете поле “DEFAULTS” и нажмете кнопку ОК, то все настройки страницы единиц измерения (UNITS) вернуться к заводским настройкам.

Страница интерфейса позволяет Вам подключать и использовать к прибору Geko 201 такие устройства, как компьютеры и дифференциальные приемники радиомаяка GPS (DGPS).





Настройка ввода/вывода

Страница настройки интерфейса позволяет Вам использовать Ваш прибор Geko 201 совместно с внешними устройствами NMEA, приемниками радиомаяка DGPS, персональным компьютером и т.д. Вы можете выбрать один из семи различных форматов ввода/вывода серийных данных, а также отказаться от выбора этих форматов. Ниже приведено описание каждого формата:

- **GARMIN DGPS** – позволяет организовать ввод DGPS с использованием приемника радиомаяка Garmin, данных в стандартном формате RTCM SC-104, а также выполнить настройку DGPS.
- **NMEA OUT** – поддерживает вывод стандартных данных NMEA 0183 версия 3.0.
- **RTCM IN** – позволяет организовать ввод DGPS с использованием стандартного формата RTCM SC-104, не обеспечивая возможности вывода данных.
- **RTCM/TEXT** – позволяет организовать ввод DGPS с использованием стандартного формата RTCM SC-104 и вывод простых текстовых данных ASCII для передачи информации о местоположении и скорости.
- **NONE** – не обеспечивает возможность обмена данными.

При выборе формата “GARMIN DGPS” или “RTCM In/NMEA Out” появляются дополнительные поля для непосредственного управления дифференциальными приемниками радиомаяка Garmin (например, GBR 21 и GBR 23). С помощью

Интерфейс

SETUP	
	TIME
	DISPLAY
	UNITS
	INTERFACE
	SYSTEM

Интерфейс

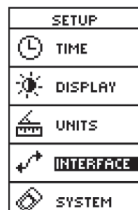

опции “Scan” (сканирование) Вы можете запустить автоматическую настройку приемника. Также Вы можете настроить приемник вручную, выбрав в списке радиомаяка опцию “User” (пользователь) и введя значения частоты радиомаяка и скорости обмена в битах. См. инструкцию к приемнику радиомаяка.

Для выбора формата ввода/вывода:

1. Находясь на странице настройки, выделите с помощью стрелки ВВЕРХ или ВНИЗ поле “INTERFACE” (интерфейс). Нажмите кнопку ОК, и на экране появится страница интерфейса.
2. Выделив поле “I/O FORMAT” (формат ввода/вывода), нажмите кнопку ОК для вызова опций формата.
3. С помощью стрелки ВВЕРХ или ВНИЗ выделите желаемый формат и нажмите кнопку ОК.
4. Нажмите кнопку PAGE для возврата на страницу настройки.

Страница системы

Страница системы позволяет Вам выбрать один из четырех режимов работы (нормальный, WAAS, экономичный и демонстрационный), изменить язык, выбрать тип батарей, ввести информацию о владельце и просмотреть версию программного обеспечения Вашего прибора.

Режим GPS

В нормальном режиме работы (“NORMAL”) приемник GPS всегда находится во включенном состоянии. В нормальном режиме прибор быстрее реагирует на резкие повороты или изменения скорости/ ускорения.

Когда прибор Geko 201 находится в экономичном режиме (“BATTERY SAVE”), приемник GPS попеременно включается и отключается для сохранения заряда батарей. Функция WAAS в этом режиме отключена. Выбор типа батарей также может влиять на срок службы батарей. В зависимости от используемых Вами элементов питания Вы можете выбрать тип “ALKALINE” или “NIMH”.

Демонстрационный режим (“DEMO”) предназначен для дилеров и используется для ознакомления потенциальных покупателей с функциями и характеристиками прибора Geko 201 в закрытых помещениях, где прием спутниковых сигналов невозможен. В этом режиме навигация невозможна. При выборе режима “DEMO” в нижней части экрана появится окно, в котором Вас просят подтвердить отключение приемника GPS (устройство прекратит вести слежение за спутниками, но не отключится).

Для изменения режима GPS:

1. Находясь на странице меню, выделите с помощью стрелки ВВЕРХ или ВНИЗ поле “SYSTEM” (система). Нажмите кнопку ОК, и на экране появится страница системы.
2. Выделите с помощью стрелки ВВЕРХ или ВНИЗ поле “GPS MODE” (режим GPS) и нажмите кнопку ОК.
3. С помощью стрелки ВВЕРХ или ВНИЗ выделите нужный режим и нажмите кнопку ОК.
4. Нажмите кнопку PAGE для возврата на страницу системы.

Страница системы

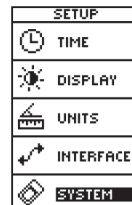

Страница системы позволяет Вам изменить режим GPS, язык, тип батарей и информацию о владельце.

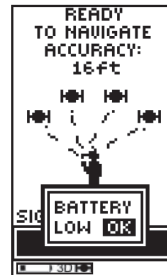

Сообщение “BATTERY LOW” появится в нижней части каждой страницы, когда заряда батарей остается приблизительно на 10 минут работы (при использовании алкалиновых батарей).

Страница системы



Прибор Geko 201 предлагает Вам выбрать один из 16 языков.

Язык

Информация на экране прибора Geko 201 может быть показана на 16 различных языках.

Для изменения языка:

1. Находясь на странице меню, выделите с помощью стрелки ВВЕРХ или ВНИЗ поле "SYSTEM" (система). Нажмите кнопку ОК, и на экране появится страница системы.
2. Выделите с помощью стрелки ВВЕРХ или ВНИЗ поле "LANGUAGE" (язык) и нажмите кнопку ОК.
3. С помощью стрелки ВВЕРХ или ВНИЗ выделите нужный язык и нажмите кнопку ОК.
4. Нажмите кнопку PAGE для возврата на страницу системы.

Информация о владельце

Во время включения на экране прибора Geko 201 может быть показана информация о владельце. Для перехода на страницу спутников Вы можете нажать кнопку PAGE или дождаться, когда смена страниц произойдет автоматически (через 20 секунд). Для изменения информации о владельце выполните приведенные ниже действия.

Для изменения информации о владельце:

1. Находясь на странице меню, выделите с помощью стрелки ВВЕРХ или ВНИЗ поле "SYSTEM" (система). Нажмите кнопку ОК, и на экране появится страница системы.

2. Выделите с помощью стрелки ВВЕРХ или ВНИЗ поле "OWNER INFO" (информация о владельце) и нажмите кнопку ОК.
3. С помощью стрелки ВВЕРХ или ВНИЗ перемещайтесь вдоль строки информации. Для изменения выбранного знака нажмите кнопку ОК.
4. С помощью стрелки ВВЕРХ или ВНИЗ выделите нужный символ и нажмите кнопку ОК для его подтверждения.
5. Повторяйте шаги 3 и 4 до тех пор, пока не введете всю информацию.
6. Нажмите кнопку PAGE для возврата на страницу системы.

Страница системы

OWNER INFO
IF FOUND---
PLEASE CALL
1800-WAILE
AT POWER-UP: SHOW
CLEAR ALL

Введите информацию о пользователе на странице системы, затем выберите опцию "Yes".
Теперь введенная информация будет появляться на экране каждый раз при включении устройства.

OWNER INFO
THIS UNIT
BELONGS TO
SHOW AT POWER-UP: YES
CLEAR ALL

Технические характеристики

Физические характеристики

Корпус:	Полностью защищенный, прочный пластмассовый сплав, водонепроницаемый по стандарту IPX7 (водонепроницаемость на глубине 1 метр в течение 30 минут)
Размер:	48.3 (длина) x 99.1 (высота) x 24.4 (толщина) мм
Вес:	Около 96 г с батареями
Диапазон температур:	5oF - 158oF (-15oC - +70oC)3 (рабочие температуры)

Рабочие характеристики

Приемник:	Дифференциальный, с 12 параллельными каналами
Время определения местоположения:	Около 15 секунд ("теплый старт") Около 45 секунд ("холодный старт") Около 5 минут (Первое использование/ режим AutoLocate)
Скорость обновления:	1/сек., непрерывно
Точность GPS:	< 15 м RMS 1
Точность DGPS (USCG):	1 – 5 м с корректировками DGPS2
Точность DGPS (WAAS):	3 м с вероятностью 95% с корректировками DGPS
Точность определения скорости:	0.1 узел RMS в устойчивом состоянии
Динамика:	6 г
Интерфейс:	NMEA 0183, RTCM SC-104 (для корректировок DGPS) и RS-232 для ПК интерфейса
Антенна:	Встроенная

Характеристики питания

Источник питания: Две батареи типа AAA 1.5 В3

Срок службы батарей: До 12 часов в экономичном режиме (при использовании щелочных батарей)⁴

Технические характеристики могут быть изменены без предупреждения.

1Возможно ухудшение точности до 100 м 2 DRMS в соответствии с программой S.A. (выборочного наличия) Департамента Обороны США.

2При вводе данных от дополнительного дифференциального приемника радиомаяка Garmin (например, Garmin GBR 21 или 23).

3Диапазон температур для устройства Geko 201 может превышать допустимый температурный диапазон использования некоторых батарей. Щелочные батареи могут разрываться при высоких температурах. Внешнее питание следует подключать только с использованием автомобильного адаптера Garmin или компьютерного интерфейсного кабеля с автомобильным адаптером. Эти кабели содержат регулятор напряжения 12 – 3 В пост. тока. Модификации и неверное использование оборудования могут привести к аннулированию гарантии.

4При низких температурах щелочные батареи теряют значительную часть своего заряда. При использовании устройства Geko 201 при отрицательных температурах мы советуем Вам пользоваться литиевыми батареями. Частое использование подсветки также значительно сокращает срок службы батарей. Срок службы зависит от марки используемых батарей.

ПРИЛОЖЕНИЕ А

ПРИЛОЖЕНИЕ В



Приспособление для монтажа привинчивается к задней стороне прибора Geko 201 для использования с любым комплектом для установки



Комплект для установки прибора на велосипеде



Комплект для установки прибора в автомобиле



Комплект для крепления прибора на присоске



Комплект для установки прибора на судне

Комплектация

Стандартная комплектация
Руководство пользователя
Краткая инструкция

Дополнительные принадлежности

Зажим для ношения на ремне
Прикрепляется к задней стороне прибора и обеспечивает удобное ношение.

Комплект для установки прибора на велосипеде

Позволяет устанавливать прибор Geko 201 на руле велосипеда.

Чехол для переноски

Защищает прибор Geko 201 в то время, пока он не используется.

Ремешок для ношения на запястье

Прикрепляется к задней стороне прибора и обеспечивает удобное ношение.

Комплект для установки прибора на судне

Позволяет установить прибор Geko 201 на любой плоской поверхности.

Кабель питания/данных

Служит для подключения питания от автомобильного прикуривателя и позволяет осуществлять обмен данными с ПК.

Комплект для крепления прибора на присоске

Позволяет закрепить прибор Geko 201 на ветровом стекле.

Обучающая видеокассета, NTSC

Комплект для установки прибора в автомобиле

Позволяет установить прибор Geko 201 на приборной панели.

Схема подключения

Форматы интерфейса выбираются на странице настройки SETUP. Линии ввода/вывода Вашего прибора Geiko 201 совместимы с RS-232, что позволяет организовать интерфейс с различными внешними устройствами, включая ПК, дифференциальные приемники радиомаяка, морские автопилоты и/или второй приемник GPS.

Прибор Geiko 201 поддерживает формат интерфейса NMEA 0183 версия 3.0, и к нему можно подсоединить до трех устройств NMEA.

Утвержденные предложения NMEA 0183 версия 3.0:

GPGGA, GPGLL, GPGSV, GPRMB, GPRMC, GPRTE, GPVTG, GPWPL, GPBOD.

Собственные предложения Garmin:

PGRME (оценка ошибки), PGRMM (геодезическая система), PGRMZ (высота), PSLIB (управление приемником радиомаяка).

Корректировки DGPS принимаются в формате RTCM SC-104 версия 2.0 по линии ввода данных "Data In". Вместе с оборудованием Garmin рекомендуется использовать приемник радиомаяка GBR 21. Также могут быть использованы другие приемники радиомаяка с соответствующим форматом RTCM. Однако в этом случае может быть неверно показано состояние приемника, или Вы не сможете провести настройку приемника с устройства GPS.

ПРИЛОЖЕНИЕ С

Прибор Geko 201 может быть подключен к серийному коннектору с помощью кабеля данных. Используйте схему подключения и схему обмена данными прибора Geko (см. рис. слева).

Дополнительный компьютерный интерфейсный кабель позволяет Вам подключать устройство Geko 201 к серийному порту компьютера.

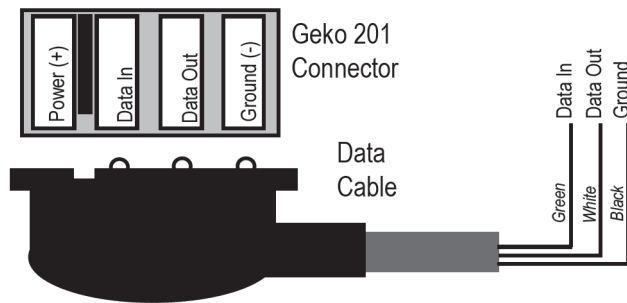



Модель:

Дата продажи:

Серийный номер:

Гарантийный период:

12 месяцев 6 месяцев

Печать продающей организации

Подпись _____

Внимание!

- Убедитесь, что гарантийный талон заполнен полностью, содержит оригинальные печати продающей организации, серийный номер изделия соответствует номеру, указанному в талоне. Без правильно оформленной гарантии и при наличии исправлений в талоне претензии на качество изделия не принимаются.

Модель:

Серийный номер:

Дата продажи:

Гарантийный период:

12 месяцев 6 месяцев

Печать продающей организации

Подпись _____

Если в течение гарантийного периода в изделии появляется дефект по причине его несовершенной конструкции, недостаточной квалификации изготовления или некачественных материалов, мы гарантируем выполнение бесплатного гарантийного ремонта (замены) дефектного изделия (части или частей дефектного изделия) при соблюдении следующих условий:

- 1) Изделие должно эксплуатироваться только в бытовых целях в соответствии со стандартной инструкцией по эксплуатации, предусмотренной фирмой-изготовителем.
- 2) Настоящая гарантия не распространяется на изделия, поврежденные в результате:
 - природных катаклизмов, пожара, механических воздействий, попадания внутрь изделия инородных тел любого происхождения,
 - неправильной регулировки или некачественного ремонта, если они произведены лицом не имеющим полномочий на оказание таких услуг,
 - а также по причинам, возникшим в процессе установки, адаптации, освоения, модификации или эксплуатации с нарушением технических условий, или во время транспортировки изделия к покупателю.
- 3) Настоящая гарантия не распространяется на расходные материалы (батареи, аккумуляторы и т.п.).
- 4) Настоящая гарантия не распространяется на изделия с измененным, удаленным, стертým и т.п. серийным номером.

Гарантийное обслуживание производится по адресу:

Москва, ул. Речников, дом 7, стр. 17

тел.: (495) 730-2140, 786-6506, факс: (495) 116-7511

сервисный телефон: (495) 933-0046, e-mail: support@navicom.ru

СЕРВИСНЫЕ ЦЕНТРЫ

Полный список сервис-центров можно посмотреть на сайте по адресу: <http://garmin.ru/support/service/>

Название компании	Область, край	Регион	Координаты
Навиком	Московская область	Центральный	115407, г. Москва, ул. Речников д. 7, стр. 17, тел: (495) 933-00-46. e-mail: support@navicom.ru
Ассоциация - 27	Московская область	Центральный	119071, г. Москва, ул. Малая Калужская, д. 27, оф. 37 тел./факс: (495) 633-18-33, (916) 557-77-27 www.a27.ru, e-mail: gps@a27.ru
Тропоход МСК	Московская область	Центральный	г. Москва, Багратионовский проезд, д. 7/1, ТК "Горбушкин Двор", пав. D1-001. тел.: (495) 737-52-94. tropohod@yandex.ru.
ИТЦ "Кибер"	Костромская область	Центральный	156000 г. Кострома, Мелочные ряды, корпус "Ж" тел./факс: (4942) 311-415, 314-240
Мобифон (ООО "Радиомир") GPS-маркет	Тульская область Приморский край	Центральный Дальневосточный	г. Тула, пр-т Ленина, д. 64. тел.: (4872) 310-170 г. Владивосток, ул. Светланская 205 тел./факс +7(4232) 215-490, 68-22-38 www.navigatorvl.ru, e-mail: navigatorvl@mail.ru
Мир Связи	Камчатская область	Дальневосточный	683003, г. Петропавловск-Камчатский, ул. Мишенная, д. 9 +7(4152) 11-11-40 (т/ф), mirsvz@mail.kamchatka.ru
ООО "Валеста"	Хабаровский край	Дальневосточный	680045, г. Хабаровск, ул. Краснореченская, д. 205, тел./факс +7(4212) 33-08-37, тел. +7(4212)603-503, www.doroga-dv.ru
ООО "Валеста"	Хабаровский край	Дальневосточный	681027, г. Комсомольск-на-Амуре, Проспект Ленина, д. 7 тел./факс +7(4217)57-37-47, тел. +7(4217) 516-615
Крит	Самарская область	Приволжски	443067, г. Самара, ул. Гагарина, 96а, т. (846)2-600-600
Клевое место	Самарская область	Приволжский	г. Тольятти, Приморский бульвар, магазин «Клёвое место» +7(8462) 35-67-67, 34-15-33
Экстрим	Кировская область	Приволжский	610002, г. Киров, ул Свободы, 131, +7(8332) 67-37-80
Инфорт	Ленинградская область	Северо-Западный	197110, г. Санкт-Петербург, ул. Пионерская, д. 30 +7 (812) 703-49-49

Сталкер	Ленинградская область	Северо-Западный	г. Санкт-Петербург, Полюстровский пр-т, д.45 +7 (812) 600-11-86
Навилайн	Ленинградская область	Северо-Западный	г. Санкт-Петербург, ул. Льва Толстого, д. 7, оф. 100 +7(812) 335-18-41, +7(812) 335-68-00 . www.naviline.ru, info@naviline.ru
Тропоход	Ленинградская область	Северо-Западный	г. Санкт-Петербург, ул.Маршала Козакова, 35, Радиорынок "Юнона" тел.: (812) 742-29-46 г. Санкт-Петербург, Московский пр., 20, тел.: (812) 495-36-80 www.tropohod.ru, info@tropohod.ru
Ньюком Системы GPS навигации	Вологодская область	Северо-Западный	г. Вологда, ул.Гагарина, д. 83а, тел.: (921) 824-77-33 gps-vologda@yandex.ru
"Навиком" Калининград	Калининградская область	Северо-Западный	г.Калининград, ул. Горького, д. 55, Торговый центр "55", офис №236 тел./факс: (4012) 98-27-44
Навигатор Иркутск	Иркутская область	Сибирский	664007, г. Иркутск, ул. Декабрьских Событий, 55, оф. 12 +7(3952) 258-229; 205-518 (т-ф), navigator@irk.ru
Геолазер – все кроме авто	Новосибирская область	Сибирский	630108, г. Новосибирск, ул. Плеханова, 10. +7(383) 315-18-30 (т-ф) Geolaser@ssga.ru
Автоконнекс Новосибирск - авто	Новосибирская область	Сибирский	630017, г.Новосибирск, ул.Гаранина, д.15, офис 33 +7(383) 211-96-69, 291-19-97 acxnsk@mail.ru
ООО "Техноком"	Красноярский край	Сибирский	660036, г. Красноярск, Академгородок, 50, строение 44, офис 208 (3912) 96-85-99, rav@icm.krasn.ru
GPSPLUS	Свердловская область	Уральский	г. Екатеринбург, ул. Малышева, 85А +7 (343) 216-11-78, ogi@gpsplus.ru
ХайТек	Краснодарский край	Южный	350007, Краснодарский край, г. Краснодар, ул. Песчаная, 9 +7 (861) 262-92-82, gpskuban@mail.ru
Геодом	Ростовская область	Южный	344082, г. Ростов-на-Дону, пер. Братский 48/19, оф. 3-4 +7 (863) 227-14-51, 227-14-52, gps@dongis.ru