

ASSISTANT®

СОДЕРЖАНИЕ:	
МЕРЫ ПРЕДОСТОРОЖНОСТИ	4
ПРАВИЛА БЕЗОПАСНОСТИ	4
ФУНКЦИОНАЛЬНЫЕ СВОЙСТВА	5
ВНЕШНИЙ ВИД И ФУНКЦИИ КНОПОК	6
ЗАРЯДКА ЛИТИЕВО-ПОЛИМЕРНОГО АККУМУЛЯТОРА	8
ОСНОВНЫЕ ОПЕРАЦИИ	9
Включение и воспроизведение музыки	9
Настройка звука	10
Добавление/удаление файлов/лапок	10
ОТСОЕДИНЕНИЕ ПЛЕЕРА ОТ КОМПЬЮТЕРА	12
НАВИГАЦИЯ МЕНЮ	13
Подмену «Воспроизведение музыки»	14
Repeat (повтор)	14
Equalizer (эквайзер)	14
Опция Custom EQ	14
3D	15
Play Rate	15
File	15

стр. 1

стр. 46

ASSISTANT®

ДИСПЛЕЙ	32
ЗАПИСЬ	32
SYS TOOLS (ИНСТРУМЕНТЫ)	33
Delete (удалить)	33
Format (формат)	33
Reset (установка)	33
Refresh (обновить)	33
File sort (сортировка файлов)	34
ДИНАМИК	34
ВИДЕО	34
1. Конвертирование MTV видео	34
2. Воспроизведение MTV видео файлов	37
Repeat (повтор)	38
Video OSD Color	38
E-BOOK (ЭЛЕКТРОННАЯ КНИГА)	38
SYS INFO (СИСТЕМНАЯ ИНФОРМАЦИЯ)	39
УСТАНОВКА ДРАЙВЕРА USB	39
ТЕХНИЧЕСКИЕ ХАРАКТЕРИСТИКИ	39
КОМПЛЕКТАЦИЯ	44

стр. 3

стр. 44

ASSISTANT®

- Во время использования плеера проявляйте заботу о своем здоровье – не включайте звук на слишком большую мощность.
- Не пользуйтесь плеером во время вождения автомобиля, и во время езды на велосипеде.
- Не слушайте слишком громко музыку, идя по улице, так как это может стать причиной несчастного случая.
- Не включайте плеер на максимальную громкость – это может негативно сказаться на ваших слухе.
- Если у вас звенит в ушах – уменьшите громкость, или откажитесь от использования плеера.
- Всегда пользуйтесь фирменными комплектующими, не допускайте попадания воды в плеер.

Примечание:
 • Пожалуйста, зарядите плеер перед использованием!

- Плеер поддерживает музыкальные форматы MP3, WMA и WAV, включая формат WMA с функцией DRD (Цифровое управление правами).

стр. 5

ASSISTANT®

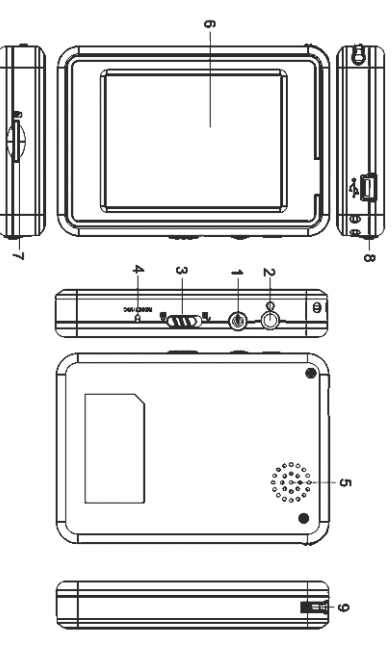

стр. 7

...ВАШІ ПОМІЧНИКИ

Печатка магазина	Печатка магазина
Дата продаж	Дата продаж
Номер моделі	Номер моделі
Гарантийний строк	Гарантийний строк

стр. 46

...ВАШІ ПОМІЧНИКИ

Плеер	1 шт.
Стиллс	1 шт.
Кабель USB	1 шт.
Наушники	1 шт.
Інструкція з експлуатації	1 шт.
Інсталляційний диск	1 шт.

КОМПЛЕКТАЦІЯ

У

...ВАШІ ПОМІЧНИКИ

2. Форматовання плеера.	
Плеер має формат FAT. Якщо ви хочете його форматувати, то клацніть правою кнопкою мишки по значку змінного диска і виберіть пункт «Формат» (форматовання), потім натисніть «Start» (почати).	
З'явиться наступне:	
Примітка: Будь ласка, переконайтеся, що диск «Ноль» позначений «Unlock» перед використанням плеера.	
• Не використовуйте плеер під час дощу.	
• Будь ласка, вірно використовуйте кабель USB, що додається для підключення ПК і плеера.	

стр. 44

ТЕХНІЧНІ ХАРАКТЕРИСТИКИ

№.	НАЗВА	ОПИС
1	Об'єм Flash пам'яті	Міні карта пам'яті SD/T-Flash, до 2Гб; Вбудована карта пам'яті, до 16Гб.

стр. 42

...ВАШІ ПОМІЧНИКИ

4) Натисніть «Next», щоб перейти до наступного кроку.	
Примітка: Будь ласка, не замикайте шліх за замовчанням, інакше це може викликати непередбачені результати.	
5) Закрийте діалогове вікно диска (X), потім натисніть «ОК», щоб завершити процес установки і перезавантажити комп'ютер. Тепер ви можете використовувати плеер.	

У

стр. 40

ASSISTANT®

- Щоб видалити файл, натисніть .
- Щоб повернутися в попереднє меню натисніть .

Примітка:

- Плеєр підтримує тільки електронні книги у форматі TXT.
- SYS INFO (СИСТЕМНА ІНФОРМАЦІЯ)**
У головному меню, виберіть пункт «Sys Info» і натисніть на нього. Ви побачите певну системну інформацію, таку як версія ПО, об'єм вільної пам'яті, загальна пам'ять.

УСТАНОВКА ДРАЙВЕРА USB

- Будьласка, від'єднайте плеєр від комп'ютера, під час установки драйвера USB Win98 для ОС Windows98.

- Установка драйвера USB Win98 для ОС Windows98

- Вставте диск в дискетод.
- Щоб почати установку двічі клацніть по значку драйвера USB Win98.
- Виберіть мову установки і натисніть «ОК», щоб перейти до наступного кроку (Будь ласка, виберіть мову за замовчанням).

стр. 39

ASSISTANT®

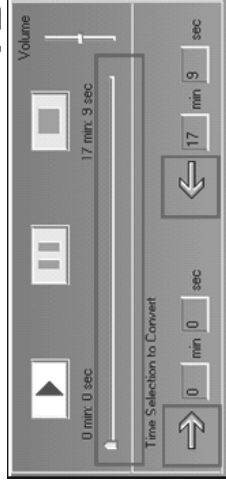

Щоб продовжити кон-вертацію, просто зніміть з відмітку «MTV Preview» і перейдіть до п.7.

7) Щоб конвертувати відео файл на-чати конвертацію).

тисніть кнопку «Start Conversion» (почати конвертацію).

2. Відтворення MTV відео файлів

- У головному меню виберіть значок «Video».
- За допомогою стилуса виберіть потрібні файли та натисніть на , щоб їх відтворити.
- За допомогою стилуса доторкніться до екрану, внизу з'явиться меню, щоб увійти в підменю: Repeat (повтор), Video OSD Color.

стр. 37

...ВАШІ ПОМОЩНИКИ

ЗАРЯДКА ЛИТИЕВО-ПОЛИМЕРНОГО АККУМУЛЯТОРА

- Підсоединіть USB кабель к ПК и к плеєру при помощи комплектованного USB кабеля.
- Во время зарядки индикатор питания будет мигать и прератит, когда плеєр зарядится. Тогда отключите питание. Время зарядки приблизительно составляет 3 часа. Зарядки плеєра хватит на 13 часов воспроизведения аудио файлов, или на 7 часов воспроизведения видео.
- Чтобы остановить зарядку, отсоедините USB кабель.

Примечание:



- Перед первым использованием плеєра, пожалуйста, зарядите его.
- Для зарядки ПК, к которому подсоединен плеєр, должен быть включен.
- Не перезаряжайте плеєр, тк это может повредить аккумулятор.

Внимание:

- Существует опасность взрыва, если аккумулятор неправильно установлен. Заменяйте только аккумулятором такого же или эквивалентного типа.
- Убедитесь, что напряжение находится в пределах 4,8 – 5,5 V, а номинальный ток выше 400 mA.

стр. 8

...ВАШІ ПОМОЩНИКИ

Если сенсорный дисплей не реагирует на прикосновения, вы можете проверить его следующим образом: прежде, чем его включить, нажмите кнопку  до тех пор, пока не войдете в меню проверки, нажмите «Calibration», затем значок . Потом нажмите «TEST», чтобы войти в меню тестирования, затем нажмите значок  на дисплее и подождите пока все значки исчезнут. Теперь можете нажать «EXIT», чтобы вернуться в главное меню.

Настройка звука

Во время проигрывания музыки, просмотра видео файлов или прослушивания радио, вы можете регулировать звук путем нажатия кнопок / .

Добавление/удаление файлов/папки

Вы можете использовать плеєр как съемный флеш-накопитель.

- С помощью прилагающегося к плеєру USB кабеля подключите плеєр через USB порт к USB порту компьютера.

- Добавьте файлы/папки в папку съемного флеш-накопителя.

стр. 10

ASSISTANT®

Щоб провести конвертацію:

- Клацніть колонку «Input Video» (вхідне відео), щоб вибрати відео файл, який ви хочете конвертувати для використання на цифровому плеєрі.

- Виберіть «Advanced Setting» (розширені настройки) і встановіть якість вихідного файлу: High Quality (висока), Normal Quality (нормальна), Medium Quality (середня), Low Quality (низька).
- Виберіть розмір зображення відео (рекомендується 320x240).
- За замовчанням аудіо

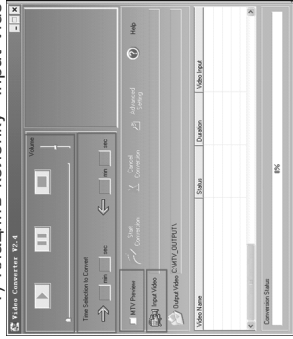

якість вихідного файлу встановлена як «Good» (хороша).

стр. 35

ASSISTANT®

SYS TOOLS (ІНСТРУМЕНТИ)

Зайдіть в «Sys Tools», де ви можете вибрати наступні команди: Delete (видалити), Format (формат), Reset (установка), Refresh (відновити), File Sort (сортування файлів).

Delete (видалити)

Виберіть «Delete», виберіть натисненням файли із списку, потім торкніться значка , щоб увійти до меню видалення, де ви можете вибрати «No» (ні) або «Yes» (так).

Format (формат)

У меню «Format» ви можете вибрати вид форматування: «Quick» (швидкий) or «Complete» (повне).

Reset (встановлення)

Виберіть «No» (ні) або «Yes» (так), щоб вибрати повернутися чи ні до настройок за замовчанням.

Refresh (відновити)

1. Виберіть «Refresh», потім виберіть «No» (ні) або «Yes» (так).
2. Якщо ви вибрали «Yes», почнетесь класифікація, щоб зупинити її натисніть кнопку .

стр. 33

...ВАШІ ПОМОЩНИКИ

- Для удаления файлов со съемного диска используйте команду либо кнопку на клавиатуре ПК «Delete» (Удалить).

ОТСОЕДИНЕНИЕ ПЛЕЕРА ОТ КОМПЬЮТЕРА

Пожалуйста, придерживайтесь следующих указаний, чтобы избежать повреждения плеєра и потери информации.

- Щелкните левой кнопкой мышки по значку , который находится на панели задач в левом нижнем углу рабочего стола.

Щелкните по появившейся надписи «Safely remove USB Mass Storage Device → Drive (X:)» (Безопасное извлечение устройства → Съемный диск (G)).

- Отсоедините плеєр от компьютера.

Внимание!

- Не отсоединяйте плеєр во время проигрывания файлов с плеєра на компьютере.
- Не отключайте плеєр от компьютера во время копирования файлов, так как это может привести к поломке плеєра и потере информации.

стр. 12

...ВАШІ ПОМОЩНИКИ

Подменю «Воспроизведение музыки»

Нажмите  чтобы перейти к подменю и используя стилус выберите желаемую функцию (например, Repeat (повтор), Equalizer (эквалайзер), 3D, Play Rate (скорость воспроизведения), File, Classified, Play List, Slide Show).

Repeat (повтор)

- Выберите функцию «Repeat» и войдите в нее.
- Выберите и нажмите режим повтора: No Repeat (не повторять), Repeat One (повторить одну звуковую дорожку), Repeat All (повторить все), Random All (повтор в произвольном порядке), Folder Normal, Folder Repeat, Folder Random.

Equalizer (эквалайзер)

- Выберите функцию «Equalizer» и войдите в нее.
- Используя стилус выберите необходимую опцию (например, Normal, Pop, Rock, Classic, Jazz, Bass, Custom EQ).

Опция Custom EQ

Вы можете установить опцию EQ, для этого просто нажмите значки .

стр. 14

- Не разбирайте, не разбирайте, не замыкайте контакты и не ожигайте батарею, т.к. это может привести к возгоранию, рандам, ожогам и другим опасным для вашего здоровья повреждениям.

ОСНОВНЫЕ ОПЕРАЦИИ

Включение и воспроизведение музыки

1. Вставьте наушники в разъем для подключения наушников.
2. Переместите переключатель HOLD в позицию UNLOCK (разблокировка).

3. Нажмите и удерживайте кнопку [F1], чтобы включить и войти в главное меню (Меню по умолчанию – «Music» меню).

4. Чтобы вернуться в основное меню: нажмите кнопку [F1].
- Чтобы начать воспроизведение/пауза – нажмите кнопку [F1].
- Чтобы поменять звуковую дорожку – нажмите кнопку [F4/F5].

Чтобы выключить устройство – нажмите кнопку [F1].

- Примечание:**
- Пожалуйста, перезагрузите плеер путем нажатия кнопки перезагрузки, если не удается включить плеер.
 - Пожалуйста, вставьте мини карту памяти SD/L-FLASH как указано. В случае неполадок не вставляйте и не изымайте карту памяти, пока плеер включен.

стр. 9

ASSISTANT®

A. Откройте папку с файлами, которые хотите скопировать со своего компьютера.

B. Зайдите в папку «Мой компьютер» и откройте папку « removable Disk» (Съемный диск).

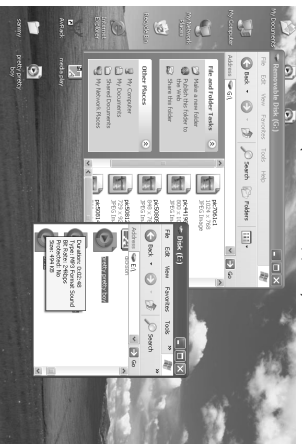

C. Выделите файлы и папки, которые хотите скопировать и перетащите их в выбранную папку на съемном диске. Вы также можете копировать файлы с вашего ПК используя функцию «Соруд» (Скопировать) и «Расте» (Вставить).

стр. 11

ASSISTANT®

НАВИГАЦИЯ МЕНЮ

Нажмите [M] чтобы перейти к подменю.

Нажатием кнопк [F4/F5] Вы будете перемещаться между различными меню.

Кнопка [F1] – воспроизведение/пауза.
Кнопка [F2] – возврат / предыдущее меню.
Кнопка [F3] – войти/следующее меню.

1. Нажмите кнопку [F1], чтобы вернуться в главное меню.
2. Допрыгнетесь до значков на экране, чтобы выбрать нужную опцию (например, Music (музыка), File (файл), Voice (диктофон), Photo (фотография), FM (радио), Setting (настройки), Video (видео), E-book (электронная книга), Sys Info).

МУЗЫКА

Нажмите и удерживайте кнопку [F1], чтобы включить устройство и войти в главное меню, затем нажмите значок «Music» и войдите в меню музыки.

Нажмите [F4/F5] для выбора музыкальных файлов и кнопку [F1] для их воспроизведения.

стр. 13

ASSISTANT®

3D

1. Выберите функцию «3D» и войдите в нее.
2. Используя стилус выберите необходимую функцию (например, ON (включить), OFF (выключить)).

Play Rate

1. Выберите функцию «PLAY RATE» и войдите в нее.
2. Используя стилус выберите желаемую скорость (например, 1.00X, 1.14X, 1.33X, 0.67X, 0.80X).

Примечание:

● Если аудио файл в формате WMA, то он не поддерживает функцию «PLAY RATE».

стр. 15

- File**
1. Выберите функцию «FILE» и войдите в нее.
 2. Используя стилус выберите музыкальные файлы.
 3. Нажмите на значок [F1], чтобы добавить выбранные файлы в плейлист. Нажмите [F1], чтобы выбрать одно из следующих действий: «Add to list» (добавить в плейлист) или «Delete» (удалить).

стр. 15

...ВАШ ПЛЮЩИКИ

Repeat (повтор)

Вы можете за допомогою стилуса вибрати: No Repeat (не повторювати), Repeat One (повторити один звукову доріжку), Repeat All (повторити все), Random All (повтор в довільному порядку), Folder Normal, Folder Repeat, Folder Random.

Video OSD Color

Натисніть на значок «Video OSD Color» і виберіть один з варіантів: Чорний, Сірий, Червоний, Зелений, Синій, Білий.

- 4) Виберіть один з відео файлів, збережених в пам'яті плеєра, натиснувши на значок [F1], ви увійдете до меню видалення. Вибравши «Yes», ви підтвердите видалення, вибравши «No», ви його відміните.

E-BOOK (ЕЛЕКТРОННА КНИГА)

1. У головному меню виберіть пункт «E-Book» і натиснувши на нього увійдіть до меню.
2. За допомогою стилуса виберіть потрібний файл, натисніть [F1], щоб його відкрити. Перегляваючись по шкалі прокрутки ви можете переглянути попередню чи наступну сторінки.

стр. 38

...ВАШ ПЛЮЩИКИ

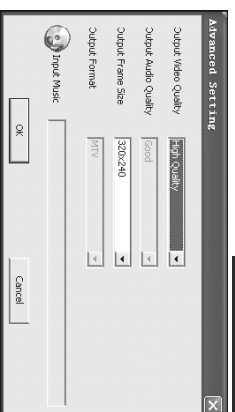

5) MTV відео конвертор дозволяє замінити оригінальну звукову доріжку відео файлу будь-яким іншим аудіо файлом. Для цього натисніть кнопку «Input Music» (вхідна музика) і виберіть файл, яким ви хочете замінити оригінальну звукову доріжку, виразу пере-ходьте до пункту 6.).

6) MTV відео конвертер дозволяє користувачеві конвертувати певний відрізок кліпу. Для цього помістіть стрілку на лінійці прокрутки на момент початку і момент кінця відрізка.

Щоб конвертувати весь файл, виразу перейдіть до п.7.

стр. 36

...ВАШ ПЛЮЩИКИ

File sort (сортування файлів)

Ви можете вибрати тип сортування: «Force Sort» або «Auto Sort».

Збереження

Ви можете вибрати збереження в пам'яті пристрою або на міні карту пам'яті SD/L-Flash (на екрані з'явиться напис: Checking.(перевірка)).

ДИНАМІК

Ви можете включити (On) або вимкнути (Off) динамік.

- Примітка:**
- Якщо автоматично динамік вимкнений.
 - Якщо ви підключаєте навушники, то динамік автоматично відключиться.

ВІДЕО

Щоб відео файли відтворювалися на даному цифровому плеєрі, Ви повинні змінити їх формат на MTV.

1. Конвертація MTV відео

- 1) Вставте CD диск і відкрийте папку «VideoConverter_V2.9».
- 2) Коли з'явиться наступне вікно, виберіть програму «Video Converter».

стр. 34

...ВАШ ПЛЮЩИКИ

ЖИВЛЕННЯ

1. Виберіть пункт «Живлення» і увійдіть до нього. Потім можете вибрати: «Auto off» (Автоматичне) або «Завжди включено під час відтворення» (Always on while playing).
2. Ви можете встановити час відключення, вибравши потрібний вам період часу: 15, 30, 60, 90, 120 хвилин.

МОВА

Увійдіть до режиму «MOVA», використовуючи значки [F1] виберіть мову: англійську, французьку, німецьку, італійську, іспанську, португальську, польську, російську. Для підтвердження натисніть на потрібну мову.

ДИСПЛЕЙ

1. Увійдіть до меню «Display» і виберіть там підменю «Brightness» (яскравість) або «Backlight» (підсвічування).
2. Використовуючи значки [F1] встановіть яскравість екрану або час підсвічування (15 або 30секунд, 1 хвилина).

Зайдіть в режим «Record» (Запис) і виберіть «Quality» (Якість): Long Time, Normal Quality, High Quality.

стр. 32

ASSISTANT®

Установка

1. Виберіть режим «Adjust» і натисніть на нього, щоб увійти.
2. Використовуючи значки [▶] [⏪], встановіть час (години, хвилини) і дату (рік, місяць, день).

Будильник

1. Виберіть і увійдіть в пункт «Alarm», натисніть на «Adjust» і встановіть час будильника натискаючи значки [▶] [⏪]. Використовуючи ON/OFF ви можете включити або вимкнути будильник.

Примітка:

- Коли плеєр вимкнено, час роботи будильника складає 60 секунд. Ви можете вимкнути його натиснувши кнопку [⏻].
- Коли плеєр вимкнено, час роботи будильника складає 5 секунд. Ви можете вимкнути його натиснувши кнопку [⏻].

Часовий пояс

- Виберіть режим «Time Zone», зайдіть і використуйте [▶] [⏪] встановіть потрібний пояс.

стр. 31

ASSISTANT®

7. Додайте пісні, які ви хочете синхронізувати, в список «sync List».

8. Ви можете вибрати носій для синхронізації: NAND Flash чи міні карту SD/T-Flash. На

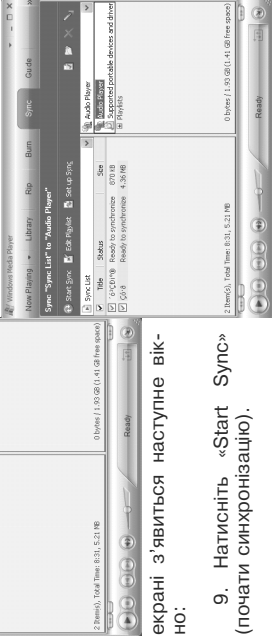

екрані з'явиться наступне вікно:

9. Натисніть «Start Sync» (почати синхронізацію).

стр. 29

ASSISTANT®

1. Замовте захищені DRM треки з цифровим плеєром?
2. Спробуйте програти завантажені файли, якщо з відтворенням все гаразд, приступайте до наступного кроку, якщо ні – завантажте їх ще раз.

3. Для підтримки функції DRM на вашому комп'ютері повинні стояти програмне забезпечення Windows XP system SP2, або вище, зі встановленим Windows Media player 10, або вище, а також з підключенням плеєра до комп'ютера, на екрані комп'ютера з'явиться напис:

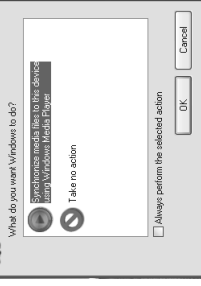

Примітка:

- Існує два способи встановити режим MTP на вашому плеєрі.
- У «USB MODE» виберіть режим MTP і натисніть на нього для підтвердження.
- Після підключення плеєра до ПК натисніть та утримуйте кнопку [⏻] 6 секунд, щоб переключити режим MSC

стр. 27

...ВАШІ ПОМОЩНИКИ

4. Нахміть значок [▶], чтобы воспроизвести выбранные файлы.
- 5 Нахміть значок [⏪], чтобы вернуться в предыдущий плейлист.

Classified (Библиотека)

1. Выберіть функцию «CLASSIFIED» и войдите в нее.
2. Используйте стилус выберите необходимую функцию: «NO» (нет) или «YES» (да).

Примечание:

- Классификация списка воспроизведения может занять много времени, вы можете остановить процесс путем нажатия кнопки [⏻].
- После классификации, в меню «CLASSIFIED» появится следующий перечень («Genre» (жанр), «Artist» (исполнитель), «Album» (альбом), «Title» (название)).

Вы так же можете использовать ПРИЛОЖЕНИЕ «Music Classification AP», чтобы загружать, создавать и удалять базу данных по классификации музыки на ПК.

- Приложение Music_V1.5 будет автоматически загружать музыкальные файлы в папку «Root\MUSIC».

стр. 16

...ВАШІ ПОМОЩНИКИ

- С. Выберіть команду «Delete Music», чтобы удалить файлы на устройстве и создать/обновить базу данных классификации.

Примечание:

- ClassifyMusic_V1.5 AP может классифицировать музыкальные файлы только на карте памяти.

Для более детального ознакомления с ClassifyMusic AP, пожалуйста, откройте диск → папка «ClassifyMusic_V1.5» → текстовый файл «Music Classification AP».

Play list

1. Войдите в меню «Play List» и вы увидите список воспроизведения (My list *pla, *m3u, *wpl), откройте один из списков и выберите нажатием музыкальные файлы, потом нажмните на значок [▶], чтобы его воспроизвести.
2. Вы можете выбрать [▶], чтобы удалить плейлист или музыкальный файл.

Примечание:

- Пожалуйста, составляйте плейлист (кроме плейлиста *pla), используя музыкальные файлы устройства.
- Вы должны положить файлы из списка в папку «Root/Playlists».
- Воспроизведение музыки на несколько секунд остановится, пока будет открываться плейлист.

стр. 18

...ВАШІ ПОМОЩНИКИ

- Плеєр може програвати тільки один файл слайд шоу, поэтому временно поместите один файл SLS в папку SLS.DIR.

Использование приложения слайд шоу

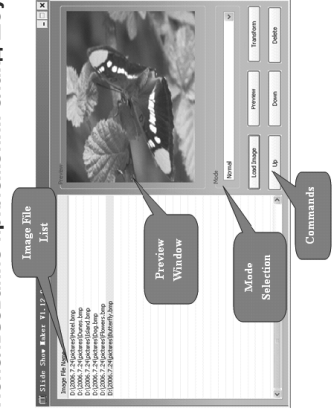

Создать слайд шоу

1. Необходимая система: Windows 2000, XP, Vista.
2. Действия в приложении:

- 1) Просмотр «Image File Name List» (список имен графических файлов).
- 2) Просмотр «Preview Window» (окно предварительного просмотра).

стр. 20

...ВАШІ ПОМОЩНИКИ

- 2) Нахміть команду «Load Image», чтобы загрузить файл (*.jpg, *.gif, *.bmp).
- 3) Упорядочьте список графических файлов, используя команды «Up», «Down», «Delete».
- 4) Выберіть формат слайд шоу (нормальный, жалюзи (слева направо), жалюзи (сверху вниз), круговой) и просмотрите, используя команду «Preview».
- 5) Нахміть «Transform», чтобы преобразовать графические файлы в файл SLS.

Примечание:

- Для более детального знакомства с приложением слайд шоу, пожалуйста, используйте текстовый файл «Slide_Show_Make_AP» в папке «SlideShow_Make_V1.12.0» на CD.

ФАЙЛ

1. В главном меню выберите ярлык «FILE» и откройте его, нажав.
2. Коснитесь файлов или скрольте по линейке прокрутки, чтобы выбрать нужный файл (включая файлы MTV, музыкальные фото, записанные файлы и файлы TXT, и т.д.).

стр. 25

ASSISTANT®

Использование приложения

1. Подключите плеер к ПК (требуемая операционная система ПК: Windows 2000, XP, Vista).
2. Вставьте CD диск в дисковод и откройте папку «Classify Music_V1.5».

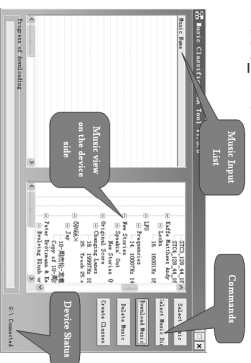

3. Щелкните на приложении «MusicSClassify» MFC.
4. Загрузите музыкальные файлы в плеер.
 - A. Выберите команду «Select Music», чтобы ввести музыкальные файлы (формат mp3, *mp4).
 - B. Выберите команду «Download Music», чтобы загрузить выбранную музыку в устройство и создать/обновить базу данных классификации.

стр. 17

ASSISTANT®

Slide show

1. Нажмите на «Slide Show» для входа.
2. Используйте стилис, выберите время: OFF (выключено), 5 секунд, 10 секунд, 15 секунд, 30 секунд, 60 секунд. Плеер будет проигрывать слайды на протяжении заданного времени после проигрывания музыки.

Вы так же можете использовать приложение для создания слайд шоу (находится на вкладышем в комплект CD), чтобы создать файл слайд шоу для микроскопмы нашего портативного аудио плеера. Приложение преобразует многие графические файлы в единое слайд шоу. Действие слайд шоу похоже на программу сохранения окна на ПК в Windows. Когда воспроизводится музыкальный файл в течение определенного времени и пользователь не предпринимает никаких действий, то начинается поочередный показ картинок из файла слайд шоу. Поддерживается четыре формата слайд шоу (нормальный, жалюзи (слева направо), жалюзи (сверху вниз), круговой). Разные форматы обладают разными визуальными эффектами.

стр. 19

ASSISTANT®

- 3) Выбор одного из четырех форматов – нормальный, жалюзи (слева направо), жалюзи (сверху вниз), круговой.
- 4) Команда «Load Image» - загрузить графические файлы (*.jpg, *.gif, *.bmp).
- 5) Команда «Preview» – показать эффекты слайд шоу.
- 6) Команда «Transition» – преобразовать все загруженные графические файлы в единое слайд шоу.
- 7) Команда «Cancel» – отменить предварительный просмотр или трансформации.
- 8) Команда «Delete» – удалить выделенные графические файлы в списке имен графических файлов.
- 9) Команда «Up» – переместить выбранный файл вверх в списке имен графических файлов.
- 10) Команда «Down» - переместить выбранный файл вниз в списке имен графических файлов.
3. Шаги использования приложения.
 - 1) Установите файлы конфигурации (Panel Size(Размер панели), Panel Type (тип панели), Language (Язык интерфейса)).

стр. 21

ASSISTANT®

3. Нажмите [F1], чтобы войти в меню удаления файлов, нажмите «Yes» или «No» для подтверждения.
4. Нажмите [F2], чтобы вернуться в главное меню.

ДИКТОФОН

1. В главном меню выберите ярлык «VOICE» и откройте его, нажав на [F1].
2. Нажмите [F1], чтобы выбрать записанные файлы, и [F2], чтобы их воспроизвести.
3. Коснитесь значка [F3], чтобы начать записывать.
4. Нажмите на значок [F4], чтобы сохранить записанный файл, и значок [F5], чтобы его воспроизвести.
5. Пока файл проигрывается, нажмите [M], чтобы войти в подменю (например, Repeat (повтор), Equalizer, 3D, Play Rate (скорость проигрывания), File). Эта часть относится к подменю воспроизведения музыки.
6. Нажмите [F6], чтобы вернуться в главное меню.

стр. 23

...ВАШИ ПОМНИКИ

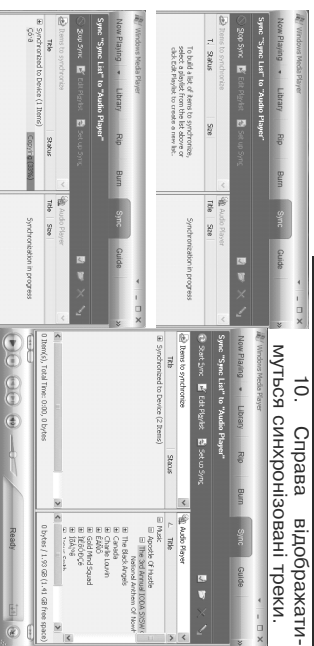

10. Справа отображаются музыка синхронизованн треки.

ЧАС

Увійдіть до меню «TIME» (час) і натисніть на відповідний значок: «Adjust» (встановити), «Alarm» (будильник), «Time Zone» (насовий пояс).

стр. 30

...ВАШИ ПОМНИКИ

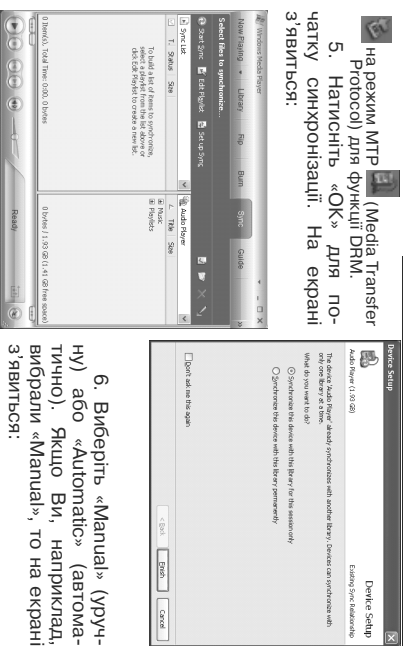

- на режим MTP (Media Transfer Protocol) для функций DRM.
5. Натисніть «ОК» для печати синхронізації. На екрані з'явиться:

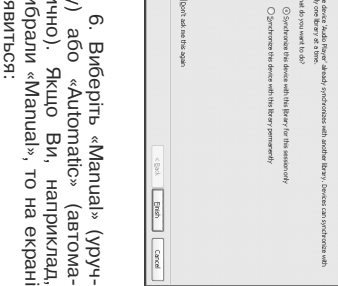

6. Выберите «Manual» (ручную) або «Automatic» (автома- тично). Якщо Ви, наприклад, вибрали «Manual», то на екрані з'явиться:

стр. 28

...ВАШИ ПОМНИКИ

2. Ви можете выбрать одну з наступних підменю: USB Mode, Time, Power, Language, Display, Record, Sys Tools, Storage, Speaker.

USB MODE (РЕЖИМ USB)

1. Выберите режим USB (режим MSC або режим MTP) і торк- ніться його для підтвердження.

Примітка: Якщо ви використовуєте міні карту SD/G-Flash в режимі MTP, то ви повинні перед з'єднанням з ПК спочатку вставити карту, інакше ПК не розпізнає її.

DRM 10 (ДОПОМОЖНА ФУНКЦІЯ)

Що таке DRM 10?

Абревіатура означає «управління цифровими правами», технологія, використовувана для захисту цифрових товарів від порушень авторських прав. Коли покупець отримує музичну продукцію, захищену DRM, то дана продукція містить свій специфічний шифр, доступний тільки цьому покупцеві. Щоб мати можливість прослуховувати DRM за допомогою MP3 плеєра, пристрій потрібно підключити до комп'ютера і проасоціювати з Windows Media Player 10. Це дозволить програвати захищені файли на окремому плеєрі.

стр. 26

...ВАШІ ПОМНИКИ

ФОТО

1. У головному меню виберіть пункт «Photo» і відкрийте його, натисненням.
2. Торкайтесь позначок файлів або ковзайте по шкалі прокрутки, щоб вибрати потрібний фото файл, та натисніть [F1], щоб його відкрити.
3. Знову доторкніться до дисплею, щоб завантажити всі фотографії з інтервалом 3 секунди, або торкніться екрану щоб завантажити їх одну за одною. Коротке натиснення кнопки [F2] поверне вас до списку фотографій.
4. Ви можете вибрати один з фото файлів і виділити його шлехом натиснення значка [F3].
5. Натисніть [F4], щоб повернутися в головне меню.

Примітка:

- Плеєр підтримує формат JPEG (режими Bestlife & Progressive) і формат BMP.
- Якщо у графічних файлах формату JPEG є «контролька», їх мініатюрне зображення можна побачити в списку фотографій.

стр. 24

ASSISTANT®

3. Натисніть **[F5]**, щоб увійти до меню видалення файлів, натисніть «Yes» або «No» для підтвердження.

4. Натисніть **[F5]**, щоб повернутися до головного меню.

ДИКТОФОН

1. У головному меню виберіть пункт «VOICE» і відкрийте його, натисненням.

2. Натисніть **[K] [R] [I]**, щоб вибрати записані файли, і **[F5]**, щоб їх відтворити.

3. Торкніться значка **[R]**, щоб почати запис.

4. Натисніть на значок **[F5]**, щоб зберегти записаний файл, і значок **[F5]**, щоб його відтворити.

5. Поки файл програвся, натисніть **[M]**, щоб увійти в підменю (наприклад, Repeat (повтор), Equalizer, 3D, Play Rate (швидкість відтворення), File). Всі ці дії необхідно виконувати в режимі відтворення музики.

6. Натисніть **[F5]**, щоб повернутися в головне меню.

стр. 23

ASSISTANT®

3) Вибір одного з чотирьох режимів слайд-шоу – нормальний, жалюзи (зліва направо), жалюзи (зверху вниз), круг.

4) Команда «Load Image» - завантажити графічні файли (*.jpg, *.gif, *.bmp).

5) Команда «Preview» – показати ефекти слайд шоу.

6) Команда «Transfom» – перетворити всі завантажені графічні файли в єдиний файл слайд шоу.

7) Команда «Cancel» – відмінити попередній перегляд або трансформацію.

8) Команда «Delete» – видалити виділені графічні файли в списку назв графічних файлів.

9) Команда «Up» – перемістити вибраний файл вгору в список назв графічних файлів.

10) Команда «Down» - перемістити вибраний файл вниз в список назв графічних файлів.

3. Кроки використання програми:

1) Встановіть настройки програми. (Panel Size (Розмір панелі), Panel Type (Тип панелі), Language (Мова інтерфейсу)).

стр. 21

ASSISTANT®

Slide show

1. Натисніть на «Slide Show» для входу.

2. Використовуючи стилус виберіть час: OFF (вимкнено), 5 секунд, 10 секунд, 15 секунд, 30 секунд, 60 секунд. Плеєр програватиме слайди впродовж заданого часу під час програвання музики.

Ви так само можете використовувати програму для створення слайд шоу (знаходиться на CD, що додається), щоб створити файли слайд шоу для мікросхеми нашого портативного аудіо плеєра. Програма перетворить багато графічних файлів в єдине слайд шоу. Для слайд шоу схожа на заставку - програму збереження дисплею на ПК в Windows. Якщо під час прослуховування музики користувач довгий час не робить ніяких дій, слайд-шоу включається автоматично. Підтримується чотири режими слайд шоу (нормальний, жалюзи (зліва направо), жалюзи (зверху вниз), круговий). У різних режимах слайд-шоу, для зміни зображень використовуються різні візуальні ефекти.

стр. 19

ASSISTANT®

Використання програми

1. Підключіть плеєр до ПК (необхідна операційна система ПК: Windows 2000, XP, Vista).

2. Вставте CD диск в дисковод і відкрийте папку «Classify Music_V1.5».

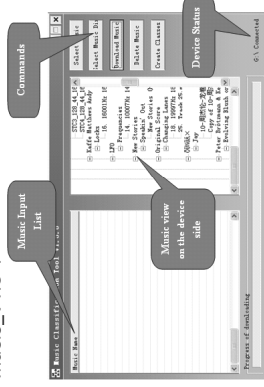

3. Запустіть програму «MusicClassify» MFC.

4. Завантажте музичні файли в плеєр.

A. Виберіть команду «Select Music», щоб додати музичні файли (формат .mp3, *.wma).

B. Виберіть команду «Download Music», щоб завантажити вибрану музику в пристрій і створити/оновити базу даних класифікації.

стр. 17

...ВАШІ ПОМОШНИКИ

ФОТО

1. В головному меню виберіть ярлык «Photo» і відкрийте его, нажатием.

2. Коснитесь файлов или скользите по линейке прокрутки, чтобы выбрать нужный фото файл, и нажмите **[F5]**, чтобы его открыть.

3. Коснитесь экрана снова, чтобы загрузить все фотографии с интервалом 3 секунды, или коснитесь экрана, чтобы загрузить их одну за одной. Короткое удержание кнопки **[F5]** вернет список фотографий.

4. Вы можете выбрать один из фото файлов и удалить его путем нажатия значка **[F5]**.

5. Нажмите **[F5]**, чтобы вернуться в главное меню.

Примечание:

• Плеєр підтримує формат JPEG (режими Bestline & Progressive) и формат BMP.

• Если у графических файлов формата JPEG есть «контролька», их мини-атюрное изображение можно увидеть в списке фотографий.

стр. 24

...ВАШІ ПОМОШНИКИ

2. Вы можете выбрать одно из следующих подменю: USB Mode, Time, Power, Language, Display, Record, Sys Tools, Storage, Speaker.

USB MODE (РЕЖИМ USB)

1. Выберіте режим USB (режим MSC или режим MTP) и коснитесь его для подтверждения.

• Если вы используете мини карту памяти SD/T-Flash в режиме MTP, то вы должны перед соединением с ПК сначала вставить карту, иначе ПК не распознает ее.

DRM 10 (ВСПОМОГАТЕЛЬНАЯ ФУНКЦИЯ)

Что такое DRM 10?

Аббревиатура означает «управление цифровыми правами», технология, используемая для защиты цифровых товаров от нарушений авторских прав. Когда покупатель покупает защищенный DRM музыкальный носитель, он защищен специально для данного покупателя. Чтобы покупатель мог использовать файл на отдельном цифровом плеере, он должен подождать оснащенный DRM плеер к Windows Media Player 10. Это позволит использовать загруженный файл на отдельном цифровом плеере.

стр. 26

...ВАШІ ПОМОШНИКИ

MSC

на режим MTP (Media Transfer Protocol) для функции DRM.

5. Нажмите «OK» для начала синхронизации. На экране появятся:

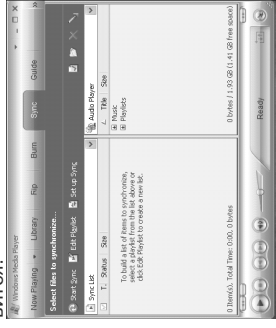

стр. 28

...ВАШІ ПОМОШНИКИ

10. Справа будут отображаться синхронизированные песни.



ВРЕМЯ

Войдите в меню «TIME» (время) и нажмите на подходящий значок: «Adjust» (установить), «Alarm» (будильник), «Time Zone» (часовой пояс).

стр. 30

ASSISTANT®

РАДИО

1. В главном меню выберите ярлык «FM» и откройте его, нажав. Потом коснитесь значка , чтобы выбрать режим «Normal» (обычный) или «Preset» (заранее установленный).
 2. В режиме «Normal» нажмите значки , чтобы настроить FM станцию (всего 30 штук), и нажмите , чтобы войти в подменю «Delete» (удалить), «Auto Scan» (Автонастройка), «Preset» (настройка), «Auto Scan» (Автонастройка).
 3. В режиме «Preset» нажмите значки , чтобы выбрать настроенные станции (всего 30 штук), и нажмите , чтобы войти в подменю «Delete» (удалить), «Auto Scan» (Автонастройка).
 4. Чтобы начать запись FM станции, нажмите значок , чтобы сохранить записанный файл, нажмите .
 5. Нажмите , чтобы вернуться в главное меню.
1. В главном меню выберите ярлык «SETTING» и откройте его, нажав.

стр. 25

ASSISTANT®

Как синхронизировать DRM песни с цифровым плеером?

1. Купите и загрузите на свой компьютер DRM песни из Интернет.
2. Воспроизведите их. Если они проигрываются, то загрузки прошла успешно, если нет – повторите ее.
3. Чтобы была функция DRM, операционная система ПК должна быть Windows XP система SP2 или более высокая версия, с установленным Windows Media player 10 или выше, а так же должен быть выход в Интернет.
4. Соедините DRM цифровой плеер с ПК, который покажет:

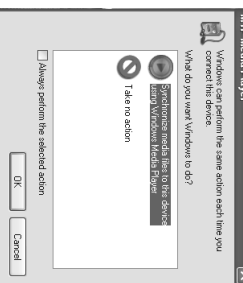

стр. 27

Примечание:
Следует дать возможность установить режим V.I.C.I.S.B MODE: выбрать режим MTR и нажать на него для подтверждения. После подтверждения плеера к ПК, нажать и удерживать  в 6 секунд, чтобы переключить режим

ASSISTANT®

7. Добавьте песни, которые вы хотите синхронизировать, в список «Sync List».

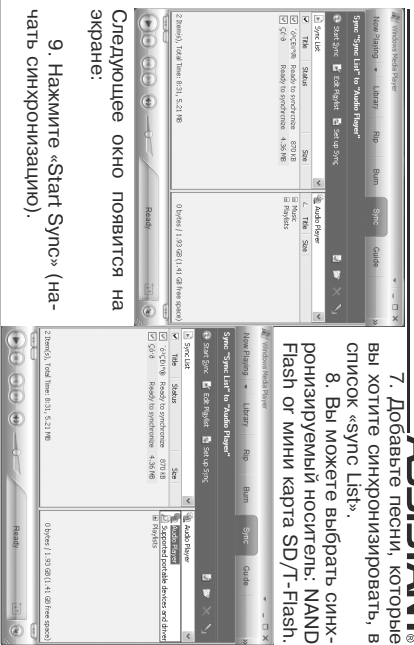

стр. 29

ASSISTANT®



Установка

1. Выберите режим «Adjust» и нажмите на него, чтобы войти.
2. Используйте значки , установите время (часы, минуты) и дату (год, месяц, день).

БУДИЛЬНИК

1. Выберите и войдите режим «Alarm», нажмите на «Adjust» и установите время будильника путем нажатия значков . 1. Используйте ON/OFF вы можете включить или выключить будильник.

Примечание:

- Когда плеер выключен, время работы будильника составляет 60 секунд.
- Вы можете его выключить нажатием кнопки .
- Когда плеер включен, время работы будильника составляет 5 секунд. Вы можете его выключить нажатием кнопки .

Часовой пояс

Выберите режим «Time Zone», зайдите и, используя  1, установите нужный пояс.

стр. 31

...ВАШ ПОМНИК

- 2) Написать команду «Load Image», щоб завантажити файл (*.jpg, *.gif, *.bmp).
- 3) Побудуйте список графічних файлів, використовуючи команди «Up», «Down», «Delete».
- 4) Виберіть режим слайд шоу (нормальний, жалози (зліва направо), жалози (зверху вниз), круговий) і прогляньте, використовуючи команду «Review».
- 5) Написати «Transition», щоб перетворити графічні файли у файл SLS.

Примітка:

- Для деталішого знайомства з програмою слайд шоу, будь ласка, зайдіть в папку «SlideShowMaker» в папку «SlideShowMaker_V1.12.0» на CD.

ФАЙЛ

1. У головному меню виберіть пункт «FILE» і відкрийте його, натисненям.
2. Горжайтеся позначок файлів або ковайте по шкалі прокрутки, щоб вибрати потрібний файл (включаючи файли MTV, музичні, фото, записані файли і файли TXT, і т.д.).

стр. 22

...ВАШ ПОМНИК

Примітка:

- За один раз плеер може відтворити тільки один файл слайд-шоу. Тому помістіть в папку SLS в кореневому каталозі плеера тільки один файл слайд-шоу за раз.

Використання програми слайд шоу

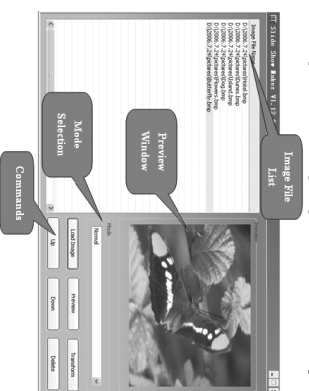

стр. 20

...ВАШ ПОМНИК



- С. Виберіть команду «Delete Music», щоб видалити файли на пристрої і створити/оновити базу даних класифікації.

Примітка:

- ClassifyMusic_V1.5 AP може класифікувати музичні файли тільки на карті пам'яті.

Для детальнішого ознайомлення з ClassifyMusic AP, будь ласка, відкрийте диск → папка «ClassifyMusic_V1.5» → текстовий файл «Music Classification AP».

Play list

1. Увійдіть в меню «Play List» і ви побачите список відтворення (My list *ria, *mp3, *wpl), відкрийте один зі списків та натиснувши оберіть музичні файли, а потім натисніть на значок , щоб його відтворити.
2. Ви можете вибрати значок , щоб видалити плейлист або музичний файл.

Примітка:

- Будь ласка, створіть свій плейлист (оформ плейлиста *ria), додаючи до нього музичні файли що знаходяться на пристрої.
- Ви можете вибрати файли списків в папку «Root/PlayList».
- Відтворення музики на декілька секунд зупиниться, доки відкриватиметься плейлист.

стр. 18

...ВАШ ПОМНИК

4. Натисніть значок , щоб відтворити вибрані файли.
5. Натисніть значок , щоб повернутися до попереднього списку відтворення.

Classified (бібліотека)

1. Виберіть функцію «CLASSIFIED» і увійдіть до неї.
2. Використовуючи стилус виберіть необхідну функцію: «NO» (ні) або «YES» (так).

Примітка:

- Класифікація списку відтворення може потребувати багато часу, ви можете зупинити процес натиснувши кнопку .
- Після класифікації, в меню «CLASSIFIED» з'явиться наступний перелік пунктів: «Delete» (вирин), «Add» (включавель), «Album» (альбом), «Title» (назва).

Ви так само можете використовувати програму «Music Classification AP», щоб завантажувати, створювати і відлягати базу даних по класифікації музики на ПК.

Примітка:

- ClassifyMusic_V1.5 автоматично завантажуватиме музичні файли в папку «Root\MUSIC».

стр. 16

3D ASSISTANT®

1. Виберіть функцію «3D» і увійдіть до неї.
2. Використовуючи стилус виберіть необхідну функцію (наприклад, ON (включити), OFF (вимкнути)).

Play Rate

1. Виберіть функцію «PLAY RATE» і увійдіть до неї.
2. Використовуючи стилус виберіть бажану швидкість (наприклад, 1.00X, 1.14X, 1.33X, 0.67X, 0.80X).

Примітка:

- Якщо аудіо файл у форматі WMA, то функція «PLAY RATE» не підтримується.







Y FILE

1. Виберіть функцію «FILE» і увійдіть до неї.
2. Використовуючи стилус виберіть музичні файли.
3. Натисніть на значок , щоб додати вибрані файли в список відтворення, натисніть , щоб вибрати одну з наступних дій: «Add to list» (додати в список) або «Delete» (видалити).

стр. 15

ASSISTANT®

НАВИГАЦІЯ МЕНЮ

- Натисніть  щоб перейти до підменю.
- Натискаючи кнопки  , ви можете перемикаати різні меню.
- Кнопка  – відтворення/пауза.
- Кнопка  – повернутися назад/ попереднє меню.
- Кнопка  – увійти/наступне меню.

1. Натисніть кнопку , щоб повернутися до головного меню.

2. Доторкніться до значків на екрані, щоб обрати потрібну опцію (наприклад, Music (музика), File (файл), Voice (диктофон), Photo (фотографії), FM (радіо), Setting (настройки), Video (відео), E-book (Електронна книга), Sys Info).

МУЗИКА

Натисніть та утримуйте кнопку , щоб ввімкнути пристрій та увійти до головного меню, потім натисніть значок «Music» та увійдіть до меню музики.

Натисніть  для вибору музичних файлів а також кнопку  для їх відтворення.

стр. 13

...ВАШІ ПОМОШНИКИ

ПИТАННЯ

1. Виберіть і увійдіть в режим «Питання». Потом можете вибрати: «Auto off» (Автовиключення) или «Всегда включено во время воспроизведения» (Always on while playing).
2. Вы можете установить время отключения, нажав на нужном: 15, 30, 60, 90, 120 минут.

ЯЗЫК

Войдите в режим «Язык», используя значки . Выберите язык: английский, французский, немецкий, итальянский, испанский, португальский, польский, русский. Для подтверждения нажмите на нужный язык.

ДИСПЛЕЙ

1. Войдите в меню «Display» и выберите там подменю «Brightness» (яркость) или «Backlight» (подсветка).
2. Используя значки  , установите яркость экрана или время подсветки (15 или 30 секунд, 1 минута).

Зайдите в режим «Record» (Запись) и выберите «Quality» (Качество): Long Time, Normal Quality, High Quality.

стр. 32

...ВАШІ ПОМОШНИКИ

File sort (сортировка файлов)

Вы можете выбрать форматы сортировки: «Force Sort» или «Auto Sort».

Сохранение

Вы можете выбрать сохранение в памяти устройства или на карту памяти SD/TF-Flash (на экране появится: Checking (проверка)).

ДИНАМИК

Вы можете включить (On) или выключить (Off) динамик.

Примечание:

- По умолчанию динамик включен.
- Если Вы подключаете наушники, то динамик автоматически отключается.

ВИДЕО

Чтобы видео файлы воспроизводились на данном цифровом плеере, Вы должны изменить их формат на MTV.

1. Конвертирование MTV видео

- 1) Вставьте CD диск и откройте папку «VideoConverter_V2.9».
- 2) Когда появится следующее окно, выберите инструменты «VideoConvert»:

стр. 34

ASSISTANT®

А. Відкрийте папку, де містяться файли або папки, які ви хочете скопіювати зі свого комп'ютера.

В. Відкрийте папку «Мій комп'ютер» і виберіть в ній папку «Removable Disk» (Знімний диск).

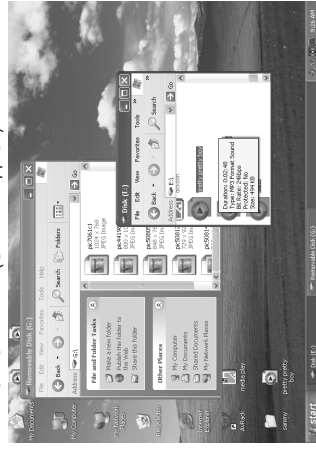

С. Виберіть файли та папки, які хочете копіювати і перетягніть їх в бажану папку знімного диска. Копіювати файли також можна за допомогою операції «Сору» (Копіювати) і «Paste» (Вставити)).

стр. 11

ASSISTANT®

- Не розбирайте, не розбивайте плеер, не замикайте контакти пристрою, не спалюйте використаний акумулятор, так як це може призвести до займання плеера, опіків, ран та інших небезпечних для вашого життя пошкоджень.

ОСНОВНІ ОПЕРАЦІЇ

Вимкання і відтворення музики

1. Підключіть навушники до роз'єму підключення навушників.
2. Пересуньте перемикач HOLD в положення UNLOCK (розблокування).

3. Натисніть та утримуйте кнопку , щоб ввімкнути плеер та увійти в головне меню (меню за замовчанням – «Music» меню).
4. Щоб повернутися в головне меню натисніть кнопку .

Для перемикання між режимами відтворення/пауза натисніть кнопку .

Для зміни трека – натисніть кнопки  .

Примітка:

- Будь ласка, перезавантажте плеер за допомогою кнопки перезавантаження плеера, якщо плеер не вдається ввімкнути.

стр. 9

...ВАШІ ПОМОШНИКИ

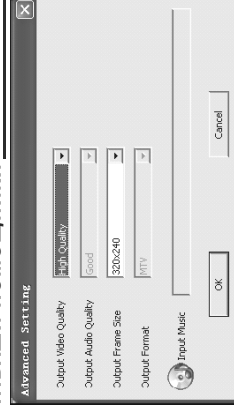

5) MTV видео конвертер позволяет пользователю записать звуковую дорожку видео клипа любым другим аудио файлом по своему желанию. Для этого нажмите на «Input Music» (входящая музыка) и выберите музыкальный файл, которым хотите заменить оригинальную дорожку входного видео клипа.

(Перейдите к пб, если хотите оставить оригинальную звуковую дорожку).

6) MTV видео конвертер позволяет пользователю конвертировать определенный отрезок клипа. Для этого поместите стрелку на линейке прокрутки на место начала и время конца отрезка. Чтобы конвертировать весь файл, сразу перейдите к п.7.

стр. 36

...ВАШІ ПОМОШНИКИ

Repeat (повтор)

Вы можете с помощью стилуса выбрать: No Repeat (не повторять), Repeat One (повторить одну звуковую дорожку), Repeat All (повторить все), Repeat All (повтор в произвольном порядке), Folder Normal, Folder Repeat, Folder Random.

Video OSD Color

Нажмите на значок «Video OSD Color» и выберите один из вариантов: Черный, Серый, Красный, Зеленый, Синий, Голубой.

- 4) Выберите один из видео файлов, сохраненных в памяти плеера, нажав на значок , вы войдете в меню удаления. Выберите «Yes», вы подтвердите удаление, выберите «No», вы его отмените.

Е-BOOK (ЭЛЕКТРОННАЯ КНИГА)

1. В главном меню выберите значок «E-Book» и нажав на него войдите в меню.

2. С помощью стилуса выберите нужный файл, нажмите , чтобы открыть его. Передвигаясь по линейке прокрутки вы можете просмотреть предыдущую или следующую страницу.

стр. 38

ASSISTANT®

SYS TOOLS (ИНСТРУМЕНТЫ)

Зайдите в «Sys Tools», где вы можете выбрать следующие команды: Delete (Удалить), Format (формат), Reset (установка), Refresh(обновить), File Sort (сортировка файлов).

Delete (Удалить)

Выберите «Delete», выберите нажатием файлы из списка, потом коснитесь значка , чтобы войти в меню удаления, где вы можете выбрать «No» (нет) или «Yes» (да).

Format (формат)

В меню «Format» вы можете выбрать вид форматирования: «Quick» (быстрое) or «Complete» (полное).

Reset (установка)

Выберите «No» (нет) или «Yes» (да), чтобы выбрать вернуть или нет к настройкам по умолчанию.

Refresh (обновить)

1. Выберите «Refresh», потом выберите «No» (нет) или «Yes» (да).
2. Если Вы выбрали «Yes», начнется классификация, чтобы ее остановить нажмите кнопку .

стр. 33

стр. 14

ASSISTANT®

Чтобы провести конвертирование надо:

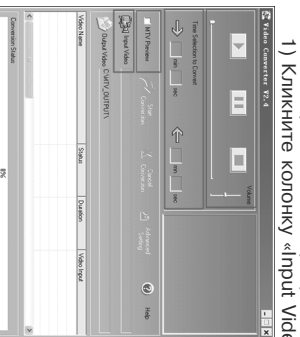

- 1) Кликните колонку «Input Video» (входное видео), чтобы выбрать видео файл, который Вы хотите конвертировать для использования на цифровом плеере.
- 2) Выберите «Advanced Setting» (расширенные настройки) и установите качество выходного файла: High Quality (высокое), Normal Quality (нормальное), Medium Quality (среднее), Low Quality (низкое).
- 3) Выберите размер рамки (рекомендуется 320x240).
- 4) По умолчанию аудио качество обновлено как «Good» (хорошее).

стр. 35

стр. 12

ASSISTANT®

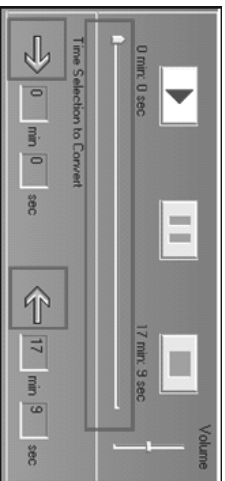

Чтобы продолжить конвертировать видео файл, нажмите кнопку «Start Conversion» (начать конвертировать).

2 Воспроизведение MTV видео файлов

- 1) В главном меню выберите значок «Video».
- 2) С помощью стилиза выберите нужные файлы и нажмите на , чтобы их воспроизвести.
- 3) С помощью стилиза кликните по экрану, внизу появится меню, чтобы войти в подменю: Repeat (повтор), Video OSD Color.

стр. 37

стр. 10

ASSISTANT®

3. Чтобы удалить файл, нажмите .

4. Чтобы вернуться в предыдущее меню, нажмите .

Примечание:

● Функция «E-Book» загружает только файлы TXT.

SYS INFO (СИСТЕМНАЯ ИНФОРМАЦИЯ)

В главном меню, выберите значок «Sys Info» и нажмите ее. Вы увидите определенную системную информацию, такую как версию ПО, объем свободной памяти, общая память.

УСТАНОВКА ДРАЙВЕРА USB

Примечание:

● Пожалуйста, отсоедините плеер от компьютера, когда Вы устанавливаете драйвер USB Win98 для ОС Windows98.

1. Установка драйвера USB Win98 для ОС Windows98 ОС Windows98.
- 1) Вставьте диск в дисковод.
- 2) Чтобы начать установку дважды кликните на значке драйвера USB Win98.
- 3) Выберите язык установки и нажмите «OK», чтобы перейти к следующему шагу (Пожалуйста, выберите язык по умолчанию).

стр. 39

стр. 8

...ВАШ ПЛМЧНИКИ

Підменю «Відтворення музики»

Нажмите  щоб перейти до підменю і використовуючи стилус виберіть бажану функцію (наприклад, Repeat (повтор), Equalizer (еквалайзер), 3D, Play Rate (швидкість відтворення), File, Classified, Play List, Slide Show).

Repeat (повтор)

1. Выберіть функцію «Repeat» і увійдіть до неї.

2. Выберіть і натисніть режим повтору: No Repeat (не повторять), Repeat One (Повторити один звукову дорожку), Repeat All (Повторити все), Repeat All (Повтор в довільному порядку), Folder Normal, Folder Repeat, Folder Random.

Equalizer (Еквалайзер)

1. Выберіть функцію «Equalizer» і увійдіть до неї.

2. Використовуючи стилус, виберіть необхідну настройку (наприклад, Normal, Pop, Rock, Classic, Jazz, Bass, Custom EQ).

Опція Custom EQ:

Ви можете самі створити настройку EQ, для цього просто натискайте значки .

стр. 14

...ВАШ ПЛМЧНИКИ

3. Щоб віддалити файли зі знімого диска скористайтесь командою або кнопкою на клавіатурі ПК «Delete» (Видалити).

ВІД'ЄДНАННЯ ПЛЕЄРА ВІД КОМП'ЮТЕРА

Будь ласка, точно виконуйте наступні вказівки, щоб не допустити поломки плеєра або втрати даних.

1. Клацніть лівою кнопкою миші по значку  що знаходиться на панелі задач в лівому нижньому кутку робочого стола.

2. Клацніть по напису, що з'явиться «Safely remove USB Mass Storage Device → Drive (X:):» (Безпечно від'єднання пристрою → Знімний диск (G)).

3. Від'єднайте плеєр від комп'ютера.

Увага!



● Не відключайте плеєр, під час програвання файлів з плеєра програмами комп'ютера.

● Не відключайте плеєр від комп'ютера під час копіювання файлів, оскільки це може стати причиною поломки плеєра і втрати інформації.

стр. 12

...ВАШ ПЛМЧНИКИ

● Будь ласка, вставляйте міні карту пам'яті SD/IN-FLASH так як зазначено. В разі збоїв не вставляйте її не викидайте карту пам'яті, якщо плеєр ввімкнений.

● Якщо сенсорний дисплей не реагує на дотики, ви можете перевірити його новітнім чином: перед тим як ввімкнути його, натискайте кнопку  доки не ввійдете в меню перевірки, натисніть «Calibration», потім значок . Потім натисніть «TEST», щоб увійти в меню тестування, потім натисніть значок  на дисплеї та почекайте доки всі значки не зникнуть. Тепер ви можете натиснути «EXIT», щоб повернутися в головне меню.

Настройка гучності

У режимі відтворення аудіо, відео або прослуховування радіо рівень гучності можна регулювати за допомогою кнопок /

Додавання/видалення файлів/папок

Плеєр можна використовувати як знімний flash накопичувач.

1. Підключіть плеєр через порт USB до USB порту комп'ютера, за допомогою кабелю USB що додається.

2. Додайте файли/папки в папку знімого flash накопичувача.

стр. 10

...ВАШ ПЛМЧНИКИ

ЗАРЯДКА ЛІТТЕВО-ПОЛІМЕРНОГО АКУМУЛЯТОРА

1. Підключіть плеєр через порт USB до USB порту комп'ютера, за допомогою кабелю USB.

2. Під час зарядки плеєра на дисплеї з'являється рухомий значок зарядки. Якщо значок перестав рухатися, це означає, що аккумулятор повністю заряджений. У такому разі відключіть живлення. Час зарядки аккумулятора приблизно 3 години. Зарядки плеєра вистачить на 13 годин відтворення аудіо файлів, або на 7 годин відтворення відео.

3. Щоб зупинити зарядку від'єднайте USB кабель.

Примітка:

● Будь ласка, зарядіть аккумулятор перед першим використанням плеєра.

● Для зарядки плеєра його потрібно підключити до ввімкненого комп'ютера.

● Не заряджайте плеєр довше вказаного часу. Надмірна зарядка скорочує термін служби аккумулятора.

Увага!

● Якщо аккумулятор встановлений неправильно, є ризик вибуху аккумулятора. Замінійте аккумулятор тільки ідентичним або однотипним.

● Переконайтеся що вихідна напруга знаходиться в межах 4.8v - 5.5v, а сила струму вище 400 mA.

стр. 8

стр. 8

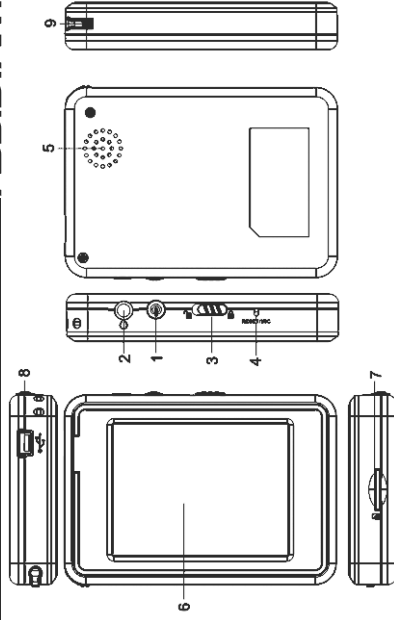

стор. 7

ASSISTANT®
 ● Під час використання плеєра проявляйте турботу про своє здоров'я - не вмикайте звук надто гучно.

- Не користуйтеся плеєром під час водіння автомобіля, і під час їзди на велосипеді.
- Не слухайте дуже голосно музику, йдучи по вулиці, оскільки це може стати причиною нещасного випадку.
- Не вмикайте плеєр на максимальну гучність - це може негативно позначитися на вашому слухові.
- Якщо у вас дзвенить у вухах - зменште гучність, або відмовтеся від використання плеєра.
- Завжди використовуйте фірмові комплектуючі, не допускайте потрапляння води в плеєр.

Примітка:

- Будь ласка, зарядіть плеєр перед використанням!

ФУНКЦІОНАЛЬНІ ВЛАСТИВОСТІ

- Плеєр підтримує музичні формати MP3, VMA і WAV, включаючи формат WMA з функцією DRM (цифрове управління правами).

стор. 5

...ВАШІ ПОМОШНИКИ

4) Нажміть «Next»>, чтобы перейти к следующему шагу.

Примечание:

- Пожалуйста, не изменяйте путь по умолчанию, иначе это может вызвать непредвиденные ошибки.



5) Закройте диалоговое окно диска (X), потом нажмиме «OK», чтобы завершить процесс установки и перезагрузите компьютер. Теперь вы можете использовать плеер.

СТР. 40

...ВАШІ ПОМОШНИКИ

2. Форматирование плеера.

Плеер имеет формат FAT. Если вы хотите его отформатировать, то нажмите правой кнопкой мышки на съемном диске и выберите режим «Format» (форматирование), потом нажмиме «Start» (начать). Появится следующее:

- Пожалуйста, переместите переключатель «HOLD» в позицию «UNLOCK» перед использованием плеера.
- Не используйте плеер во время дождя.
- Пожалуйста, верно используйте комплектующий USB кабель для подключения ПК и плеера.

ТЕХНИЧЕСКИЕ ХАРАКТЕРИСТИКИ

№	НАЗВАНИЕ	ОПИСАНИЕ
1	Объем Flash памяти	Мини карта памяти SD/T-Flash, до 2 Гб; Встроенная карта памяти, до 16 Гб

СТР. 42

ASSISTANT®

ДИСПЛЕЙ

ЗАПИС

SYS TOOLS (ІНСТРУМЕНТИ)

Delete (видалити)

Format (формат)

Reset (встановлення)

Refresh (оновити)

File sort (сортування файлів)

ДИНАМІК

ВІДЕО

1. Конвертація MTV відео

2. Відтворення MTV відео файлів

Repeat (повтор)

Video OSD Color

E-BOOK (ЕЛЕКТРОННА КНИГА)

SYS INFO (СИСТЕМНА ІНФОРМАЦІЯ)

УСТАНОВКА ДРАЙВЕРА USB

ТЕХНІЧНІ ХАРАКТЕРИСТИКИ

КОМПЛЕКТАЦІЯ

стор. 3

...ВАШІ ПОМОШНИКИ

КОМПЛЕКТАЦІЯ

- Плеєр 1 шт.
- Стилус 1 шт.
- Кабель USB 1 шт.
- Наушники 1 шт.
- Інструкція по експлуатації 1 шт.
- Установочний диск 1 шт.

СТР. 44

ASSISTANT®

TIWELL ASSISTANT LLC

www.tiwell.com
 www.assistant.ua

ASSISTANT®

MP4 плеєр
 Модель AM-242

MP4 плеєр
 Модель AM-242

ІНСТРУКЦІЯ ПО ЕКСПЛУАТАЦІЇ
 ІНСТРУКЦІЯ З ЕКСПЛУАТАЦІЇ

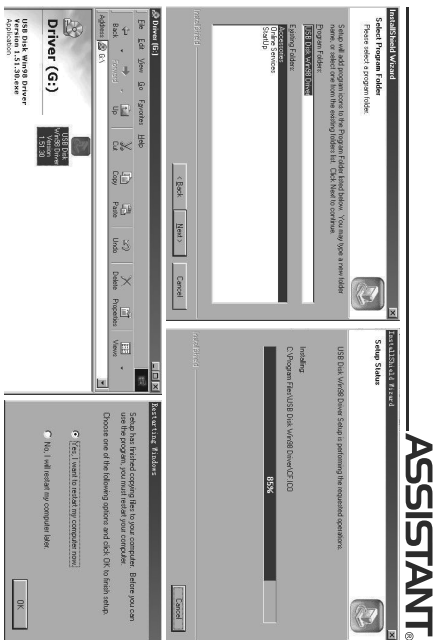

СТР. 41

ASSISTANT®

ASSISTANT®

2	USB інтерфейс	USB 2.0 (Високошвидкісна)
3	ЖК дисплей	2.4" TFT(240x320)
4	Питання	Литиево-полимерный аккумулятор (650 мА/ч)
5	Отношение сигнал-шум	≥85 дБ
6	Частотный диапазон аудио	20Гц – 20 кГц
7	Эквалайзер	NORMAL, POP, ROCK, CLASSIC, JAZZ, BASS, Custom EQ
8	Поддерживаемые форматы	MP3 и WMA, MTV, VBR и JPEG
9	Радио	87.50 - 108.00 МГц(Normal)
10	Файловая система	FAT16, FAT 32

СТР. 43

ASSISTANT®

ЗМІСТ

4	ЗАХОДИ БЕЗПЕКИ ПРАВИЛА БЕЗПЕКИ	4
4	ФУНКЦІОНАЛЬНІ ВЛАСТИВОСТІ	4
5	ЗОВНІШНІЙ ВИГЛЯД ПРИБОРУ ТА ФУНКЦІЙ КНОПОК	5
6	ЗАРЯДКА ЛІТІЕВО-ПОЛІМЕРНОГО АКУМУЛЯТОРА	6
8	ОСНОВНІ ОПЕРАЦІЇ	8
9	Вмикання і відтворення музики	9
9	Налаштування гучності	9
10	Налаштування гучності	10
10	Додавання/видалення файлів/папок	10
12	ВІД'ЄДАННЯ ПЛЕЄРА ВІД КОМП'ЮТЕРА	12
13	НАВІГАЦІЯ МЕНЮ	13
13	МУЗИКА	13
14	Підменю «Відтворення музики»	14
14	Repeat (повтор)	14
14	Equalizer (Еквалайзер)	14
14	Options Custom EQ	14
15	3D	15
15	Play Rate	15
15	File	15

СТОР. 1

ASSISTANT®

TIWELL ASSISTANT LLC

www.tiwell.com
www.assistant.ua**...ВАШІ ПОМІЧНИКИ**

- Порт USB 2.0 підтримує більш високошвидкісну передачу даних з ПК порівняно з USB 1.1.
 - Плеєр можна використовувати для запису музики з радіо станцій і в режимі диктофона.
 - У плеєрі є функція повтору.
 - У плеєрі є функція програвання відео, перегляду фотографій, читання електронних книг, слайд-шоу та ін.
 - Плеєр може автоматично відключатися через певний час.
- ЗОВНІШНІЙ ВИГЛЯД ПРИБОРУ ТА ФУНКЦІЙ КНОПОК**
1. Кнопка вмикання/вимикання живлення.
 2. Роз'єм для підключення навушників.
 3. Перемикач HOLD.
 4. Мікрофон/кнопка перезавантаження плеєра.
 5. Динамік.
 6. LCD дисплей.
 7. Слот для міні-карти змінної пам'яті SD/T-flash.
 8. USB порт.
 9. Отвір для стипуса.

СТОР. 6

У

...ВАШІ ПОМІЧНИКИ**ЗАХОДИ БЕЗПЕКИ**

Перед використанням даного продукту уважно прочитайте цю інструкцію з експлуатації, щоб забезпечити правильну експлуатацію пристрою і уникнути можливих травм.

ПРАВИЛА БЕЗПЕКИ

- Будь ласка, використовуйте ваш MP4 плеєр відповідно до правил безпеки, щоб уникнути виходу, займання пристрою, або поразки електричним струмом і тому подібне.
- Не залишайте плеєр в місцях з підвищеною вологістю та температурою вище 35°C або нижче 5°C.
- Не намагайтеся самі відремонтувати плеєр, оскільки це може призвести до його поломки.
- Обережіть плеєр від намокання, і не утискайте його у воду.
- Якщо ви використовуєте плеєр як дисковий накопичувач, пам'ятайте - коли перемикач «**HOLD**» знаходиться в положенні «**LOCK**», автоматично вмикається захист від запису.
- Будь ласка, зберігайте важливу для вас інформацію на комп'ютері, оскільки в разі ремонту, і в деяких інших випадках інформацію на плеєрі можна втратити.

СТОР. 4

У

...ВАШІ ПОМІЧНИКИ

16	Classified (Бібліотека)	16
17	Використання програми	17
18	Play list	18
19	Slide show	19
20	Використання програми слайд шоу	20
22	ФАЙЛ	22
23	ДИКТОФОН	23
24	ФОТО	24
25	РАДІО	25
25	НАСТРОЙКИ	25
26	USB MODE (Режим USB)	26
26	DRM 10 (ДОПОМІЖНА ФУНКЦІЯ)	26
26	Що таке DRM 10?	26
30	ЧАС	30
30	Установка	30
31	БУДИЛЬНИК	31
31	Часовий пояс	31
32	ЖИВЛЕННЯ	32
32	МОВА	32

СТОР. 2

У

ASSISTANT®

MP4 плеєр
Модель AM-242MP4 плеєр
Модель AM-242

P

У

ІНСТРУКЦІЯ ПО ЕКСПЛУАТАЦІЇ
ІНСТРУКЦІЯ З ЕКСПЛУАТАЦІЇ